



# Lenovo Yoga 3 14

## Manual do Utilizador



Leia os avisos de segurança e as sugestões importantes nos manuais fornecidos antes de utilizar o computador.

## Notas

- Antes de utilizar o produto, leia primeiro o *Guia de informações gerais e de segurança da Lenovo*.
- Algumas instruções presentes neste manual podem pressupor que esteja a utilizar o Windows® 8.1. Se estiver a utilizar outro sistema operativo Windows, algumas operações podem ser ligeiramente diferentes. Se estiver a utilizar outros sistemas operativos, algumas operações poderão não se aplicar.
- As funções descritas neste manual são comuns à maioria dos modelos. Algumas características podem não estar disponíveis no seu computador ou o seu computador pode incluir características que não estão descritas neste manual do utilizador.
- As ilustrações presentes neste manual poderão diferir do produto real. Tenha como referência o produto real.

## Aviso Regulamentar

- Para obter mais detalhes, consulte **Guides & Manuals** em <http://support.lenovo.com>.

# Índice

<b>Capítulo 1. Conhecer o seu computador .....</b>	<b>1</b>
Vista superior .....	1
Vista do lado esquerdo .....	8
Vista do lado direito .....	11
Vista inferior .....	14
<b>Capítulo 2. Começar a utilizar o Windows 8.1 .....</b>	<b>15</b>
Configurar o sistema operativo pela primeira vez .....	15
Interfaces do sistema operativo .....	15
Os atalhos .....	16
Colocar o computador em modo de suspensão ou encerrar .....	19
Operação ecrã tátil .....	22
Ligar a uma rede sem fios .....	26
Ajuda e apoio .....	27
<b>Capítulo 3. Sistema Lenovo OneKey Recovery .....</b>	<b>28</b>
<b>Capítulo 4. Resolução de Problemas .....</b>	<b>30</b>
Perguntas colocadas frequentemente (FAQ) .....	30
Resolução de Problemas .....	33
<b>Marcas .....</b>	<b>37</b>



# Capítulo 1. Conhecer o seu computador

## ■ Vista superior

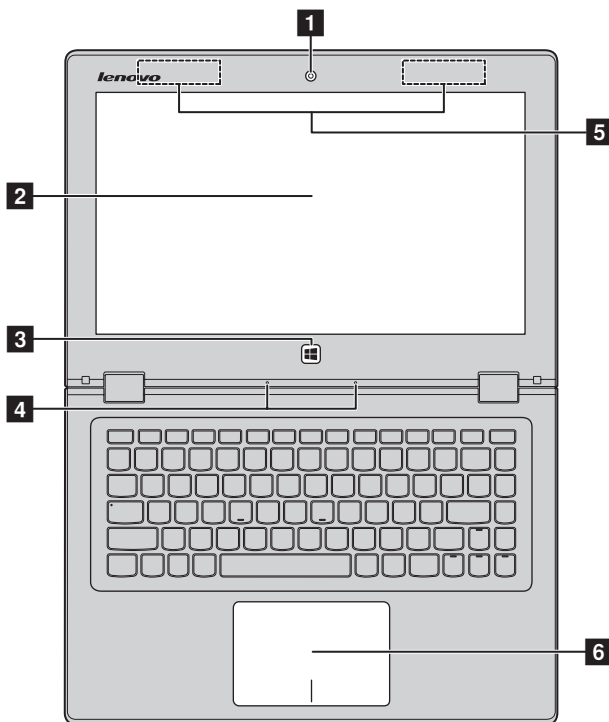

**Nota:** As áreas a tracejado indicam as partes que não são visíveis do exterior.

### ⦿ **Atenção:**

- Ao fechar o painel do ecrã, tenha cuidado para *não* deixar canetas ou quaisquer outros objectos entre o painel do ecrã e o teclado. Caso contrário, pode danificar o painel de visualização.

## Capítulo 1. Conhecer o seu computador

- 1 Câmara Integrada (apenas nos modelos seleccionados)** Utilize a câmara para comunicação por vídeo.
- 2 Ecrã multi-toque** O ecrã LCD com retroiluminação LED proporciona um resultado visual brilhante. A função multi-toque encontra-se disponível neste ecrã.
- 3 Botão do Windows** Prima este botão para:  
Alternar entre a visualização actual e o ecrã Iniciar.  
*-ou-*  
Acordar o computador do modo de espera.
- 4 Microfone incorporado** Capta o som que pode ser utilizado para vídeo conferência, narração por voz ou gravação de áudio.
- 5 Antenas LAN sem fios** Ligar ao adaptador LAN sem fios para enviar e receber sinais rádio sem fios.
- 6 Touch pad** O touch pad funciona como um rato convencional.  
**Touch pad:** Para mover o ponteiro no ecrã, deslize o seu dedo pelo pad na direção em que deseja que o ponteiro se mova.  
**Botões do touch pad:** As funções do lado esquerdo/direito correspondem ao botão esquerdo/direito do rato como num rato convencional.

**Nota:** Pode ativar/desativar o touch pad premindo **F6** (.

## ■ Utilizando o teclado

### Teclas de atalho

Pode aceder rapidamente a determinadas definições do sistema pressionando as respetivas teclas de atalho.

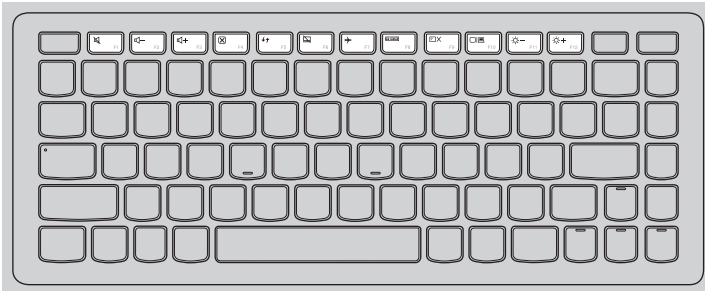

: Silencia/repõe o som.



: Ativa/desativa modo de Avião.



: Diminui o nível de volume.



: Exibe todas as atuais aplicações ativas.



: Aumenta o nível de volume.



: Liga/desliga a retroiluminação do ecrã LCD.



: Fecha a atual janela ativa.



: Alterna a visualização entre o computador e o dispositivo externo.



: Atualiza o ambiente de trabalho ou a atual janela ativa.



: Diminui o brilho do ecrã.



: Ativa/desativa o touch pad.



: Aumenta o brilho do ecrã.

**Nota:** Se tiver alterado o **Hotkey Mode (Modo de Teclas de Atalho)** de **Enabled (Ativado)** para **Disabled (Desativado)** no utilitário de configuração da BIOS, terá de premir a tecla Fn em conjunto com a tecla de atalho apropriada.

## Capítulo 1. Conhecer o seu computador

### Combinações da tecla de função

Através do uso das teclas de função, pode alterar os recursos operacionais instantaneamente. Para utilizar esta função, premir sem soltar **Fn** **1**; depois pressione uma das teclas de função **2**.

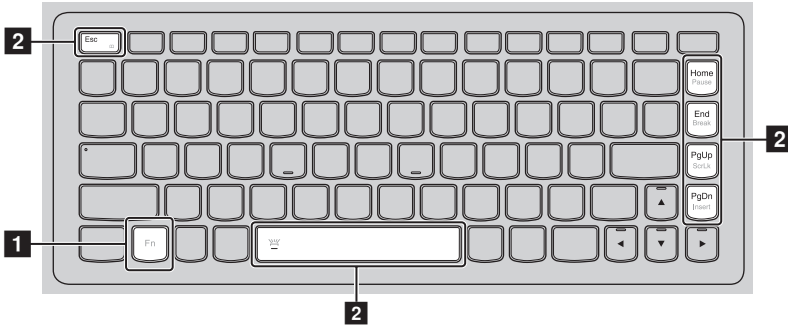

A seguir descreve as características de cada tecla de função.

<b>Fn + Esc:</b>	Muda para o modo de apresentação de papel.
<b>Fn + Home:</b>	Ativar a função de pausa.
<b>Fn + End:</b>	Ativar a função de quebra.
<b>Fn + PgUp:</b>	Ativar/desativar o Scroll Lock.
<b>Fn + PgDn:</b>	Ativar a função Insert.
<b>Fn + Espaço (apenas nos modelos seleccionados):</b>	Ligar/desligar a retroiluminação do teclado.



## Capítulo 1. Conhecer o seu computador

### ■ Posicionando o painel de visualização

O painel de visualização pode ser aberto em qualquer ângulo até 360 graus.



### Modo Notebook



Adequado para tarefas que requerem um teclado e um rato (tal como criar documentos, escrever e-mails, etc.).

## Capítulo 1. Conhecer o seu computador

### Modo Fixo (Theater Mode)



Adequado para tarefas que necessitam de pouco ou nenhum toque (tal como visualização de fotografias ou reprodução de vídeos).

### Modo Tablet



Adequado para tarefas que requerem que se toque no ecrã com frequência (tal como navegar na Web, jogar jogos, etc.).

### Modo tenda (Modo de Apresentação)



Adequado para tarefas que requerem pouca interação com o ecrã tátil (tal como apresentação de gráficos ou apresentações em PowerPoint).

☉ **Atenção:**

- *Não abra o monitor com muita força, caso contrário pode danificar o painel ou as dobradiças.*

**Nota:** O teclado e o touch pad ficam automaticamente bloqueados quando o ecrã está aberto para além de 190 graus (aproximadamente).

## Capítulo 1. Conhecer o seu computador

### ■ Vista do lado esquerdo

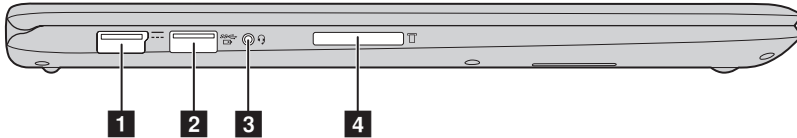

**1 Tomada do transformador de CA** Conecta-se ao adaptador de energia AC.

**2 Porta USB 3.0** Para ligar dispositivos USB.

**Nota:** Se a carga da bateria for superior a 20%, a porta USB que tem a indicação suporta o carregamento de um dispositivo USB externo, mesmo com o computador desligado.

**3 Tomada áudio de combinação** Liga a auscultadores.

**Notas:**

- A tomada áudio de combinação não suporta microfones convencionais.
- A função gravação pode não ser suportada se estiverem ligados auscultadores de outros fabricantes, devido a diferentes normas do setor.

**4 Ranhura do cartão de memória** Insira os cartões de memória (não fornecidos) aqui.

**Nota:** Para mais detalhes, consulte “Utilizar os cartões de memória (não fornecidos)” na página 10.

### ■ Ligar dispositivos USB

Pode ligar um dispositivo USB ao seu computador, introduzindo a respectiva ficha USB (Tipo A) na porta USB do computador.

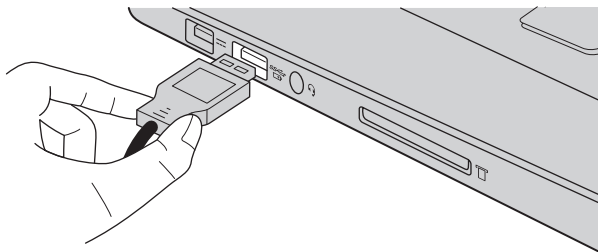

A primeira vez que ligar um dispositivo USB numa porta USB do seu computador, o Windows instala automaticamente um driver para esse dispositivo. Após o driver estar instalado, pode ligar e desligar o dispositivo sem executar outros passos adicionais.

**Nota:** Em geral, o Windows deteta um novo dispositivo após este ser ligado e depois instala automaticamente o driver. No entanto, alguns dispositivos podem requerer que instale o driver antes da ligação. Verifique a documentação fornecida pelos fabricantes dos dispositivos antes de ligar o dispositivo.

Antes de desligar o dispositivo de armazenagem USB, certifique-se que o seu computador terminou de transferir os dados para esse dispositivo. Clique no ícone **Remover Hardware com Segurança e Ejetar Suporte de Dados** na área de notificação do Windows para remover o dispositivo antes de desligar.

**Nota:** Se o seu dispositivo USB utilizar um cabo de alimentação, ligue o dispositivo à corrente antes do o ligar. Caso contrário, o dispositivo pode não ser reconhecido.

## Capítulo 1. Conhecer o seu computador

### ■ Utilizar os cartões de memória (não fornecidos)

O seu computador suporta os seguintes tipos de cartões de memória:

- Cartão Secure Digital (SD)
- Cartão Secure Digital High Capacity (SDHC)
- Cartão SD eXtended Capacity (SDXC)
- MultiMediaCard (MMC)

#### **Notas:**

- Insira *apenas* um cartão de cada vez na ranhura.
- Este leitor de cartão não suporta dispositivos SDIO (p. ex. Bluetooth SDIO, etc.).

### **Inserir um cartão de memória**

Insira o cartão de memória até este tocar na parte inferior da ranhura.

### **Retirar um cartão de memória**

Puxe suavemente o cartão de memória da ranhura do cartão de memória.

**Nota:** Antes de retirar o cartão de memória, desative-o utilizando o remover hardware com segurança do Windows e ejetar utilitários média para evitar corrupção.

■ Vista do lado direito

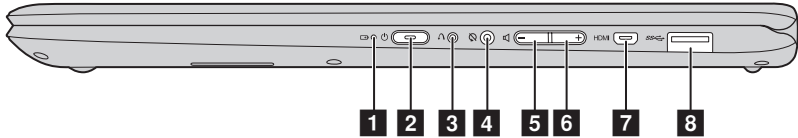

**1** Indicador do estado da bateria

**2** Botão para ligar/ desligar e indicador do estado de alimentação

Indicador	Estado do indicador	Significado
<b>Indicador do estado da bateria</b>	Aceso (branco uniforme)	A bateria tem mais de 20% de carga.
	Âmbar uniforme	A bateria tem entre 5% e 20% de carga.
	Âmbar a piscar rapidamente	A carga da bateria é inferior a 5%.
	Âmbar a piscar lentamente	A bateria está a carregar. Quando a carga da bateria atingir 20%, a cor intermitente muda para branco.
	Branco a piscar lentamente	A bateria tem entre 20% e 80% de carga e ainda está a carregar. Quando a bateria atingir 80% de carga, a luz irá parar de piscar, mas o carregamento irá continuar até a bateria estar totalmente carregada.
<b>Indicador do estado da energia</b>	Aceso (branco uniforme)	O computador está ligado.
	Intermitente	O computador está no modo de suspensão.
	Apagado	O computador está desligado.

## Capítulo 1. Conhecer o seu computador

- 3 Botão Novo** Quando o computador estiver desligado, pressione este botão para iniciar o sistema Lenovo OneKey Recovery ou o utilitário de configuração da BIOS ou para entrar no menu de arranque.
- 4 Botão de bloqueio de rotação** Mantenha o ecrã bloqueado na orientação retrato ou paisagem. Bloquear a rotação do ecrã vai impedir a função de deteção de gravidade, impedindo assim o ecrã de mudar automaticamente a sua orientação dependendo do ângulo em que é mantido.

**Nota:** O botão de bloqueio de rotação do ecrã será desativado no modo de portátil.

- 5 Botão Diminuição de Volume** Diminui o nível de volume.
- 6 Botão Aumento de Volume** Aumenta o nível de volume.
- 7 Porta Micro HDMI** Permite ligar a dispositivos com entrada micro HDMI, como um televisor ou um monitor externo.
- 8 Porta USB 3.0** Para ligar dispositivos USB.

**Nota:** Para mais detalhes, consulte “Ligar dispositivos USB” na página 9.



### ■ Orientação do ecrã

Pode rodar o painel de visualização para a sua orientação preferida.

- A orientação do ecrã muda automaticamente (alterna entre os modos retrato e paisagem) dependendo do modo como segura o computador.

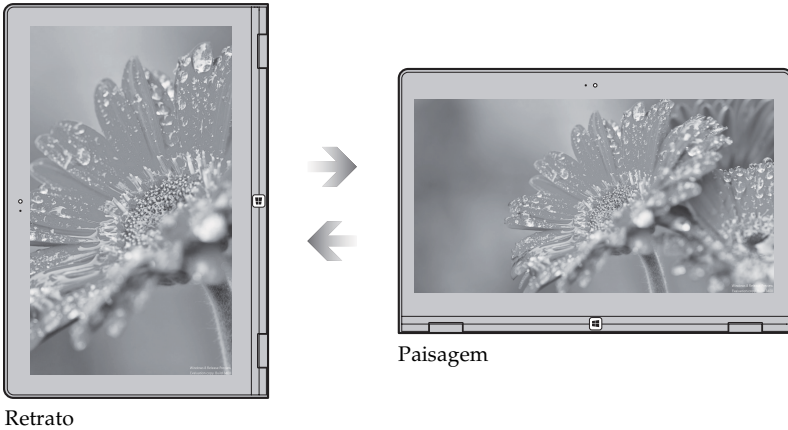

- Para evitar a orientação automática, prima o botão de bloqueio de rotação. Encontra-se na margem direita do computador (Ver ilustração em baixo).

**Nota:** O botão de bloqueio de rotação do ecrã será desativado no modo de portátil.

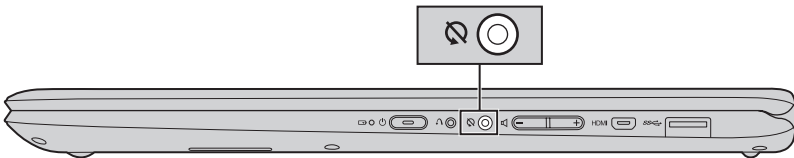

## Capítulo 1. Conhecer o seu computador

### ■ Vista inferior

---

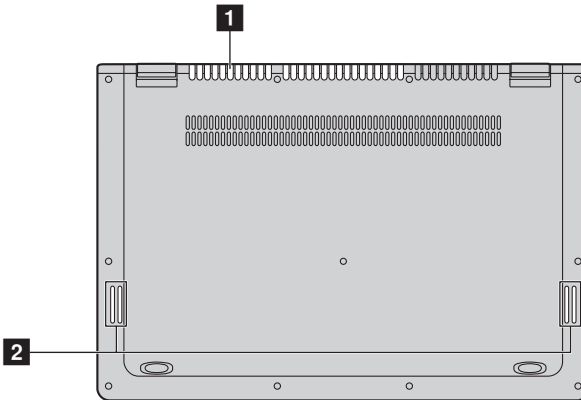

**1** **Ranhas de ventilação**

Possibilitam a entrada de ar no computador para fins de ventilação.

**2** **Altifalantes**

Proporcionam saída de áudio.

## Capítulo 2. Começar a utilizar o Windows 8.1

### ■ ■ Configurar o sistema operativo pela primeira vez

---

Poderá ser necessário configurar o sistema operativo quando o utilizar pela primeira vez. O processo de configuração pode incluir os seguintes procedimentos:

- Aceitar o acordo de licença de utilizador final
- Configurar a ligação à Internet
- Registar o sistema operativo
- Criar uma conta de utilizador

### ■ ■ Interfaces do sistema operativo



---

O Windows 8.1 é fornecido com duas interfaces de utilizador principais: o ecrã Iniciar e o Ambiente de Trabalho do Windows.

Para alternar entre o ecrã Iniciar e o ambiente de trabalho do Windows, realize uma das seguintes operações:

- Seleccione a vinheta do ambiente de trabalho do Windows no ecrã Iniciar.
- Pressione o botão do Windows.
- Pressione a tecla do Windows  + D.

Para alternar entre o ecrã Iniciar e o ambiente de trabalho, realize uma das seguintes operações:

- Seleccione **Iniciar**  na barra de atalhos.
- Pressione a tecla do Windows .
- Desloque o cursor para o canto inferior esquerdo e, em seguida, seleccione o botão Iniciar.

#### Ecrã Iniciar

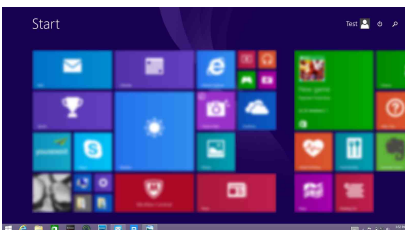

#### Ambiente de Trabalho

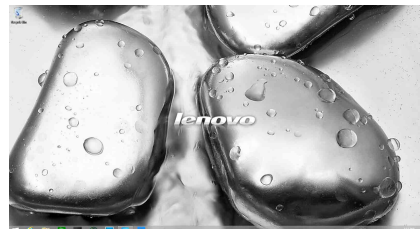

## Capítulo 2. Começar a utilizar o Windows 8.1

### ■ ■ Os atalhos

---

Os **Atalhos** são botões de navegação que lhe permitem controlar a sua experiência do Windows® 8.1. Os atalhos incluem: Pesquisar, Partilhar, Iniciar, Dispositivos e Definições. A **barra de atalhos** o menu que contém os atalhos.

Os cinco atalhos proporcionam formas novas e mais rápidas de executar muitas tarefas básicas e estão sempre disponíveis, independentemente da aplicação que estiver a utilizar.

Para visualizar os talismãs, realize uma das seguintes operações:

- Desloque o cursor para o canto superior direito ou para o canto inferior direito até que a barra de atalhos seja apresentada.
- Utilize um dedo para percorrer a extremidade direita do ecrã até que a barra de atalhos seja apresentada.
- Pressione a tecla do Windows  + C.

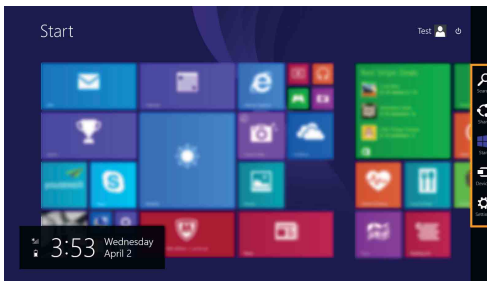

## Capítulo 2. Começar a utilizar o Windows 8.1

### **Atalho Procurar**

O atalho **Procurar** é uma nova e poderosa forma de encontrar o que procura, incluindo definições, ficheiros, imagens na web, vídeos na web, etc.

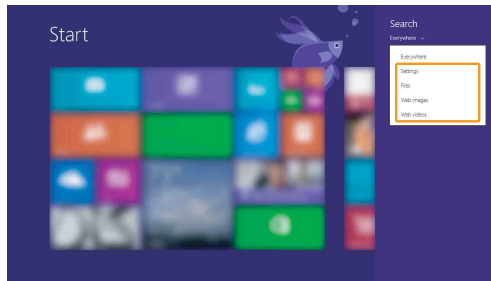

### **Atalho Partilhar**

O atalho **Partilhar** permite o envio de hiperligações, fotografias e muito mais para os seus amigos e redes sociais, sem sair da aplicação que está a utilizar.

### **Atalho Iniciar**

O atalho **Iniciar** é uma forma rápida de ir para o ecrã Iniciar.

### **Atalho Dispositivos**

O atalho **Dispositivos** permite ligar e enviar ficheiros para dispositivos externos, incluindo dispositivos para reprodução, impressão e projeto.

## Capítulo 2. Começar a utilizar o Windows 8.1

### Atalho Definições

O atalho **Definições** permite executar tarefas básicas, como regular o volume ou encerrar o computador. Além disso, pode aceder ao Painel de Controlo através do atalho **Definições** quando estiver no ecrã Ambiente de Trabalho.

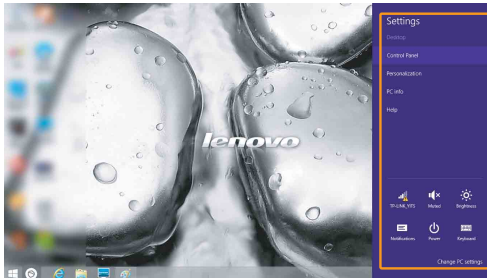

### ■ ■ Colocar o computador em modo de suspensão ou encerrar

---



Quando terminar a utilização do seu computador, pode colocá-lo em modo de suspensão ou encerrá-lo.

#### ■ Colocar o computador em modo de suspensão

Se apenas deixar de utilizar o computador durante breves instantes, coloque-o em modo de suspensão.

Quando o computador se encontra em modo de suspensão, pode reactivá-lo rapidamente para retomar a sua utilização, não necessitando de efectuar o processo de inicialização.

Para colocar o computador em modo de suspensão, realize uma das seguintes operações:

- Feche o painel do ecrã.
- Pressione o botão de alimentação.
- Abra a barra de atalhos e seleccione **Definições**  → **Energia**  → **Suspender**.

**Nota:** Coloque o seu computador em modo de espera antes de o mover. Mover o computador enquanto o disco rígido está a girar pode danificar o disco e causar a perda de dados.

Para reactivar o computador, realize uma das seguintes operações:

- Pressione qualquer tecla do teclado. (Apenas modo Notebook)
- Pressione o botão de alimentação.
- Prima o botão do Windows.

## Capítulo 2. Começar a utilizar o Windows 8.1

### ■ Encerrar o computador

Se não pretender utilizar o computador durante um longo período, encerre-o. Para encerrar o computador, execute uma das seguintes acções:

- Abra a barra de atalhos e seleccione **Definições**  → **Energia**  → **Encerrar**.

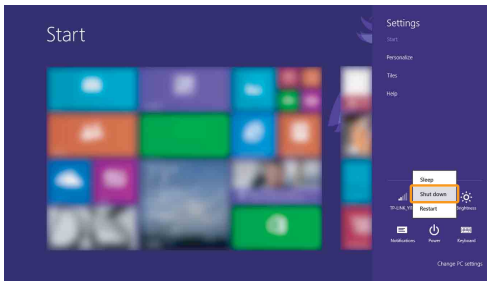



## Capítulo 2. Começar a utilizar o Windows 8.1

- Clique com o botão direito do rato no botão Iniciar, no canto inferior esquerdo, e seleccione **Encerrar ou terminar sessão** → **Encerrar**.

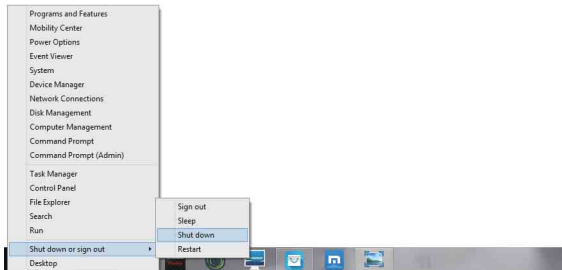

- No ecrã Iniciar, clique em  e seleccione **Encerrar**.

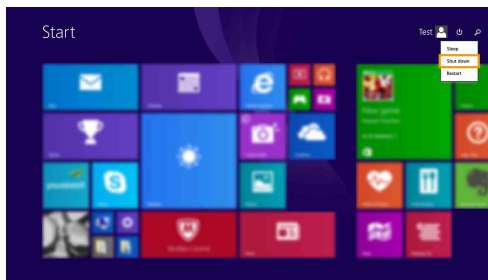

**Nota:** Esta operação depende das definições da sua BIOS; verifique-as no seu produto.



## Capítulo 2. Começar a utilizar o Windows 8.1

### ■ ■ Operação ecrã tátil

O painel de visualização pode aceitar entradas como um tablet, utilizando o ecrã multi-toque ou como um computador portátil tradicional, utilizando o teclado e o touch pad.

#### ■ Gestos multi-toque

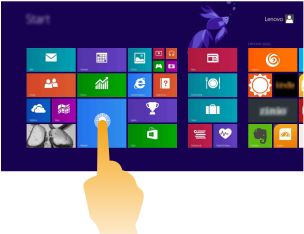
Pode tocar no ecrã com a ponta de um ou mais dedos para desempenhar uma variedade de tarefas.

Gestos usados frequentemente	Tarefas desempenhadas
<p><b>Toque</b> Toque uma vez num item.</p> 	<p>Desempenhe uma ação, tal como iniciar uma aplicação, abrir um link ou executar um comando. É semelhante ao clique com o lado esquerdo do rato.</p>
<p><b>Prima sem soltar</b> Pressione o seu dedo para baixo e deixo-o lá por um momento.</p> 	<p>Permite-lhe ver informação detalhada antes de selecionar uma ação. Pode também abrir um menu com mais opções. É semelhante ao clique com o lado direito do rato.</p>

(continuação)

Gestos usados frequentemente	Tarefas desempenhadas
<p><b>Zoom</b> Junte dois dedos ou separe-os enquanto toca no ecrã.</p> 	<p>Fazer zoom ou não em aplicações visuais, tais como imagens ou mapas. Pode também saltar para o início ou fim da lista.</p>
<p><b>Rodar</b> Coloque dois ou mais dedos num item e vire depois a mão.</p> 	<p>Vira o objeto. (Nota: Nem todos os itens podem ser rodados, depende da aplicação.)</p>
<p><b>Deslizar</b> Arraste o seu dedo através do ecrã.</p> 	<p>Enquadre ou percorra do princípio ao fim listas e páginas. Pode também mover um objeto ou ser utilizado para desenhar ou escrever, dependendo da aplicação. É semelhante a premir e pressionar para enquadrar e para percorrer com um rato.</p>

## Capítulo 2. Começar a utilizar o Windows 8.1

(continuação)

### Gestos usados frequentemente

#### Percorrer

Iniciar a partir de qualquer margem do ecrã e em seguida, percorrer para dentro em direção ao centro.

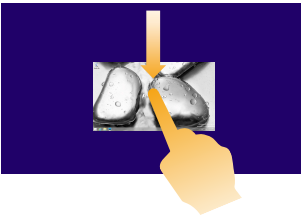
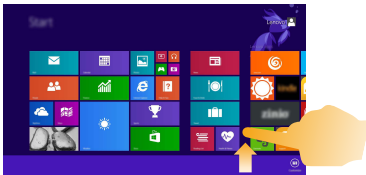
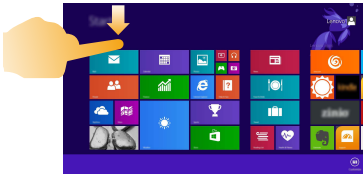

### Tarefas desempenhadas

Deslizando para baixo a partir da extremidade superior ou para cima a partir da extremidade inferior exhibe uma barra de tarefas na parte inferior do ecrã com comandos do aplicativo, incluindo Novo, Refrescar, e outros comandos.

Se tiver uma aplicação aberta no momento, também pode:

- Percorrer desde a extremidade superior para baixo até meio do ecrã sem levantar o dedo para encaixar essa aplicação no lado esquerdo ou direito do ecrã. Isso permite-lhe manter duas aplicações abertas em simultâneo num formato ecrã dividido.
- Percorrer desde a extremidade superior direito até à extremidade inferior do ecrã, em contínuo, sem levantar o dedo para fechar a aplicação aberta no momento.

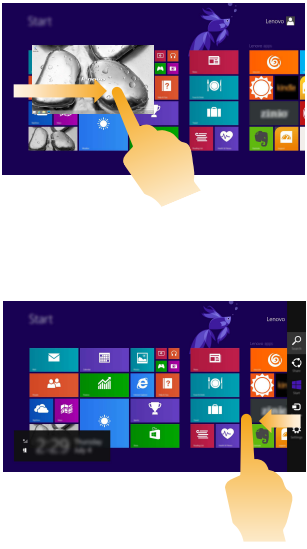

(continuação)

Gestos usados frequentemente	Tarefas desempenhadas
	<p>Deslizando a partir da extremidade esquerda pode:</p> <ul style="list-style-type: none"><li>• Trazer e abrir uma aplicação em execução, no momento, em segundo plano.</li></ul> <p>Se houver mais de uma aplicação aberta no momento pode:</p> <ul style="list-style-type: none"><li>• Percorrer a partir da esquerda para trazer a aplicação e, sem levantar o dedo, empurrar rapidamente essa aplicação de volta para fora da margem esquerda do ecrã. Isso mostra uma lista de aplicações em execução no momento, em segundo plano.</li></ul> <p>Deslizando a partir da margem direita do ecrã exibe os atalhos.</p>

### ■ ■ Ligar a uma rede sem fios

#### Ativar a ligação sem fios

Para ativar funções sem fios, realize uma das seguintes operações:

- Pressione  para desactivar o modo de avião.
- Abra os atalhos e seleccione **Definições**  →  para abrir a página de configuração da rede. Em seguida, Em seguida, coloque o interruptor do modo de avião na posição **Desligado**.

#### Ligar a uma rede sem fios

Depois de activar a ligação sem fios, o computador irá pesquisar automaticamente redes sem fios disponíveis e apresentá-las na lista de redes sem fios. Para ligar a uma rede sem fios, clique no nome da rede na lista e, em seguida, clique em **Ligar**.

**Nota:** Algumas redes necessitam de uma chave de segurança de rede ou frase de acesso para ligação. Para ligar-se a uma dessas redes, solicite ao administrador de rede ou ao fornecedor de serviços de Internet (ISP) a chave de segurança ou a frase de acesso.



### ■ ■ Ajuda e apoio

---

Se tiver um problema relativo ao sistema operativo, consulte o ficheiro de Ajuda e Suporte do Windows. Para abrir o ficheiro de Ajuda e Suporte do Windows, realize uma das seguintes operações:

- Selecciono o atalho **Definições** e, em seguida, selecciono **Ajuda**.
- Pressione **Fn + 1** (dependendo do seu esquema de teclado).

Podem ler o ficheiro de Ajuda e Suporte do Windows no seu computador. Podem também obter ajuda e suporte online, clicando numa de duas ligações apresentadas em **Mais a explorar**.

**Nota:** O Windows 8.1 também inclui a aplicação **Ajuda+Sugestões**. Encontra-se no ecrã Iniciar e oferece mais informação sobre as novas funcionalidades do Windows 8.1.

## Capítulo 3. Sistema Lenovo OneKey Recovery

O sistema Lenovo OneKey Recovery é software concebido para efetuar cópias de segurança e restaurar o seu computador. Pode utilizá-lo para restaurar a partição de sistema para o respetivo estado original no caso de uma falha do sistema. Pode também criar cópias de segurança para facilidade de restauro, conforme necessário.

### Notas:

- Se o seu computador tiver um sistema operativo GNU/Linux pré-instalado, o sistema OneKey Recovery não está disponível.
- Para utilizar as funcionalidades do sistema OneKey Recovery, o seu disco rígido inclui, por predefinição, uma partição oculta para armazenamento do ficheiro de imagem do sistema e dos ficheiros de programa do sistema OneKey Recovery. Esta partição predefinida fica oculta por motivos de segurança, o que explica por que motivo o espaço em disco disponível é inferior à capacidade indicada.

### ■ Efetuar uma cópia de segurança da partição de sistema

Pode copiar a partição do sistema para um ficheiro de imagem de sistema. Este ficheiro de imagem de sistema pode ser utilizado para restaurar a partição do sistema. Para copiar a partição do sistema:

- ❶ No Windows, prima o botão Novo ou faça duplo clique no ícone OneKey Recovery para iniciar o sistema Lenovo OneKey Recovery .
- ❷ Clique em **System Backup (Cópia de Segurança do Sistema)**.
- ❸ Seleccione uma localização para a cópia de segurança e clique em **Next (Seguinte)** para iniciar a cópia de segurança.

### Notas:

- Pode seleccionar uma localização para a cópia de segurança na unidade de disco rígido local ou num dispositivo de armazenamento externo.
- Remova a unidade de disco rígido removível antes de iniciar o sistema Lenovo OneKey Recovery. Caso contrário, os dados da unidade de disco rígido removível podem ser perdidos.
- O processo de cópia de segurança poderá demorar algum tempo.
- O processo de cópia de segurança apenas estará disponível quando for possível iniciar o Windows normalmente.



### ■ Restaurar

Pode optar entre restaurar a partição de sistema para o respetivo estado original ou para um ponto de cópia de segurança anteriormente criado. Para restaurar a partição de sistema:

- 1 No Windows, prima o botão Novo ou faça duplo clique no ícone OneKey Recovery para iniciar o sistema Lenovo OneKey Recovery .
- 2 Clique em **System Recovery (Recuperação do Sistema)**. O computador irá reiniciar no ambiente de recuperação.
- 3 Siga as instruções apresentadas no ecrã para restaurar a partição de sistema para o respetivo estado original ou para um ponto de cópia de segurança anteriormente criado.

#### Notas:

- O processo de recuperação é irreversível. Certifique-se de que efetua uma cópia de segurança de todos os dados que deseja gravar na partição de sistema antes de iniciar o processo de recuperação.
- O processo de recuperação poderá demorar algum tempo. Certifique-se de que liga o transformador de CA ao seu computador durante o processo de recuperação.
- As instruções acima apresentadas devem ser seguidas quando for possível iniciar o Windows normalmente.

Se não for possível iniciar o Windows, siga os passos indicados em baixo para iniciar o sistema Lenovo OneKey Recovery:

- 1 Encerre o computador.
- 2 Pressione o botão Novo. No **Novo Button Menu (Menu do botão Novo)**, seleccione **System recovery (Recuperação do Sistema)** e pressione Enter.

# Capítulo 4. Resolução de Problemas

## ■ Perguntas colocadas frequentemente (FAQ)

---

Esta secção apresenta uma lista por categoria de perguntas colocadas frequentemente.

### ■ Encontrar informação

**Quais as precauções de segurança que devo ter quando utilizo o meu computador?**

O *Guia de informações gerais e de segurança da Lenovo* que vem com o seu computador contém as precauções de segurança para quando utilizar o seu computador. Leia e siga todas as precauções quando utilizar o seu computador.

**Onde posso encontrar especificações de hardware para o meu computador?**

Pode encontrar as especificações de hardware do seu computador nos folhetos impressos fornecidos com o seu computador.

**Onde posso encontrar informação sobre a garantia?**

Para a garantia aplicável ao seu computador, incluindo o período de garantia e o tipo de assistência da garantia, consulte o folheto de garantia limitada Lenovo que vem com o computador.

### ■ Drivers e software pré-instalados

**Onde posso encontrar os discos de instalação do software pré-instalado da Lenovo (software do ambiente de trabalho)?**

O seu computador não é fornecido com discos de instalação do software pré-instalado da Lenovo. Se precisar de reinstalar qualquer software pré-instalado, pode encontrar o programa de instalação na partição C do seu disco rígido. Se não conseguir encontrar o programa de instalação aqui, pode descarregá-lo a partir do apoio ao cliente no sítio da Lenovo.

**Onde posso encontrar drivers para os vários dispositivos de hardware do meu computador?**

Se o seu computador tem instalado o sistema operativo Windows, a Lenovo fornece na partição C do seu disco rígido drivers para todos os dispositivos hardware que precisar. Pode também descarregar os últimos drivers de dispositivo a partir do apoio ao cliente no sítio da Lenovo.

### ■ Sistema Lenovo OneKey Recovery

#### Onde posso encontrar os discos de recuperação?

O seu computador não é fornecido com discos de recuperação. Se for necessário restaurar o sistema para o estado de origem, utilize o sistema Lenovo OneKey Recovery.

#### O que posso fazer se o processo de cópia de segurança falhar?

Se conseguir iniciar a cópia de segurança, mas esta falhar durante o processo de cópia de segurança, experimente os seguintes passos:

- ❶ Feche todos os programas abertos e reinicie o processo de cópia de segurança.
- ❷ Verifique se o suporte de destino se encontra danificado. Seleccione outro caminho e tente novamente.

#### Quando é que é necessário restaurar o sistema para o estado de origem?

Utilize esta funcionalidade quando ocorrer uma falha no arranque do sistema operativo. Se existirem dados muito importantes na partição de sistema, efectue uma cópia de segurança antes de iniciar a recuperação.

### ■ Utilitário de configuração da BIOS

#### O que é o Utilitário de configuração da BIOS?

O Utilitário de configuração da BIOS é software com base na ROM. Este transmite informações básicas do computador e disponibiliza opções para a definição de dispositivos de arranque, segurança, modo de hardware e outras preferências.

#### Como posso iniciar o Utilitário de configuração da BIOS?

Para iniciar o Utilitário de configuração da BIOS:

- ❶ Encerre o computador.
- ❷ Pressione o botão Novo e, em seguida, seleccione **BIOS Setup (Configuração do BIOS)**.

#### Como posso alterar o modo de arranque?

Existem dois modos de arranque: **Legacy Support (Suporte Legacy)** e **UEFI**. Para alterar o modo de arranque, inicie o Utilitário de configuração do BIOS e configure o modo de arranque para **Legacy Support (Suporte Legacy)** e **UEFI** no menu de arranque.

## Capítulo 4. Resolução de Problemas

### Quando é que é necessário alterar o modo de arranque?

O modo de arranque predefinido para o seu computador é o modo **UEFI**. Se for necessário instalar um sistema operativo legado, tal como o Windows, Linux ou Dos, etc (ou seja, um sistema operativo anterior ao Windows 8) no seu computador, deve alterar o modo de arranque para o **Legacy Support (Suporte Legacy)**. O sistema operacional legado, como o Windows, Linux ou DOS, etc, não pode ser instalado se não mudar o modo de inicialização.

### ■ Pedir ajuda

#### Como posso contactar o centro de apoio ao cliente?

Consulte o “Capítulo 3. Obter ajuda e assistência técnica” na *Guia de informações gerais e de segurança da Lenovo*.

### ■ ■ Resolução de Problemas

---

#### Exibir problemas

Quando ligo o computador, não aparece nada no visor.

- Se o ecrã está em branco, certifique que:
  - O transformador de CA está ligado ao computador e o cabo de alimentação está ligado a uma tomada elétrica operacional.
  - O computador está ligado. Pressione novamente o botão para ligar/desligar para confirmação.
- Se estes itens estiverem devidamente definidos e o ecrã continuar em branco, envie o computador para manutenção.

Quando ligo o computador, apenas aparece um cursor branco num ecrã em branco.

- Restaure os ficheiros de cópia de segurança para o seu ambiente Windows ou todo o conteúdo do disco rígido para os respetivos conteúdos originais de fábrica, utilizando o sistema Lenovo OneKey Recovery. Se ainda só conseguir ver o cursor no ecrã, solicite assistência técnica para o seu computador.

O ecrã fica branco enquanto o computador está ligado.

- A gestão energética está ativada. Execute um dos procedimentos a seguir para retomar do modo de suspensão:
  - Pressione qualquer tecla do teclado. (Apenas modo Notebook)
  - Prima o botão para ligar/desligar.
  - Prima o botão do Windows.
  - Pressione **F9** () para confirmar se a retroiluminação do ecrã LCD foi desligada.

#### Problemas de Suspensão

O erro crítica de bateria fraca aparece, e o computador desliga-se imediatamente.

- A carga da bateria está a baixar. Ligue o transformador de CA ao computador.

## Capítulo 4. Resolução de Problemas

O computador fica imediatamente em modo de espera depois de ligado.

- Certifique-se que:
  - A bateria está carregada.
  - A temperatura de funcionamento está dentro do limite aceitável. Consulte o “Capítulo 2. Informações sobre a utilização e precauções” na *Guia de informações gerais e de segurança da Lenovo*.



**Nota:** Se a bateria está carregada e a temperatura dentro do limite, envie o computador para manutenção.

O computador não sai do modo de espera e o computador não funciona.

- Se o seu computador está em modo de espera, ligue o transformador de CA ao computador e prima o botão Windows ou o botão de ligar/desligar.
- Se o sistema continuar a não sair do modo de espera, o seu sistema pode ter parado de responder e não consegue desligar o computador; reinicie o computador. Podem ser perdidos dados não guardados. Para reiniciar o computador, pressione e segure o botão de Energia por oito segundos ou mais. Se mesmo assim o computador não reiniciar, retire o transformador de CA.

### Exibir problemas do painel

O ecrã está em branco.

- Faça o seguinte:
  - Se estiver a utilizar o transformador de CA ou a utilizar a bateria e o indicador de estado da bateria estiver ligado, pressione **F12** () para aumentar a luminosidade do ecrã.
  - Se o indicador de carga estiver a piscar, prima o botão para ligar/desligar para retomar o modo de espera.
  - Pressione **F9** () para confirmar se a retroiluminação do ecrã LCD foi desligada.
  - Se o problema persistir, siga para a solução do próximo problema “O ecrã está ilegível ou distorcido.”

O ecrã está ilegível ou distorcido.

- Certifique-se que:
  - A resolução do ecrã e a qualidade de cor estão corretamente definidas.
  - O tipo de monitor está correto.

Carateres incorretos aparecem no ecrã.

- O sistema operativo ou os programas estão instalados corretamente? Se eles estão corretamente instalados e configurados, envie o computador para a manutenção.

### Problemas de som

Nenhum som pode ser ouvido dos altifalantes, mesmo quando o volume está alto.

- Certifique-se que:
  - A função Silêncio está desligada.
  - A tomada áudio de combinação não está a ser utilizada.
  - Os altifalantes estão selecionados como dispositivo de reprodução.

### Problemas de bateria

O computador desliga-se antes do indicador de estado da bateria mostrar que esta está descarregada.

-OU-

O computador funciona depois do indicador de estado da bateria mostrar que esta está descarregada.

- Recarregue a bateria.

### Outros problemas

O seu computador não responde.

- Para encerrar o seu computador, pressione e segure o botão de Energia por oito segundos ou mais. Se mesmo assim o computador não reiniciar, retire o transformador de CA.
- O seu computador pode ter bloqueado quando entrou em modo de espera durante a operação de comunicação. Desative o temporizador de espera quando estiver a trabalhar na rede.

## Capítulo 4. Resolução de Problemas

O dispositivo externo ligado não funciona.

- *Não* ligue nem desligue os cabos de quaisquer dispositivos externos exceto o USB enquanto o computador estiver ligado. Caso contrário pode danificar o computador.
- Ao utilizar dispositivos externos de alto consumo energético, tal como uma unidade ótica USB externa, utilize um transformador de dispositivo externo. Caso contrário, como consequência, o dispositivo pode não ser reconhecido ou o sistema pode desligar-se.



# Marcas

Os seguintes termos são marcas ou marcas registadas da Lenovo nos Portugal, em outros países ou em ambas as situações.

Lenovo

OneKey

Microsoft e Windows são marcas da Microsoft Corporation nos Estados Unidos, em outros países ou em ambas as situações.

Outros nomes de empresas, produtos ou serviços podem ser marcas comerciais ou marcas de serviços de outros proprietários.

***lenovo***<sup>®</sup>

©Lenovo China 2014

pt-PT  
Rev. AA00