

420 mm

105 mm

▽此面折叠在最外面

DIGILAND

DL1028W



USER'S MANUAL

Thanks For Purchasing Your Tablet

This user manual has been specially designed to guide you through the functions and features of your device.

- 1) Please read this manual carefully before using your device to ensure safe and correct use.
- 2) The descriptions in this manual are based on the default settings of your device.
- 3) Do not use this unit near water. Do not place over the unit any container with liquid inside.
- 4) Please do not put your device in high temperature, moisture or dust place; the tablet is not waterproof.
- 5) Avoid falling or violent collision. Do not violently shake the touch screen, otherwise, it could lead to damage or display abnormal.
- 6) If system shutdown automatically, it means the battery may used up, battery charging is required.
- 7) Please charge the tablet regularly if not in use for a long time to avoid the damage caused by the excessive consumption of battery.
- 8) Do not disassemble or use alcohol, thinner or benzene class to swab product surface.
- 9) Please do not use the tablet when driving or walking in the street, otherwise it may lead an accident.
- 10) Please choose the appropriate volume, if had tinnitus, please lower the volume or stop using.
- 11) Memory space available is nominal, as the windows system itself takes up part of the memory space and the operation of the program will also take up space.
- 12) Storage capacity available is nominal, as the windows system occupies about hundreds of MB storage capacity. And in order to install the software needs, the system must reserve certain storage capacity, so the actual usable space is less than nominal space.
- 13) When CPU operates in high speed, especially playing 3D games or High-definition video for a long time, the fuselage will have fever.
- 14) The battery is contained with device, do not remove the battery.
- 15) Please keep this manual for future reference.

ENGLISH -1-

Chapter One: Overview

1. Appearance

Tablet

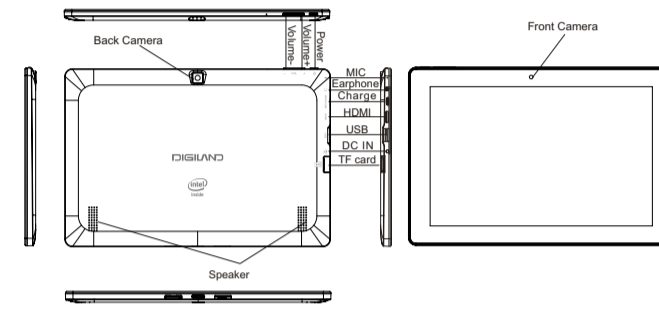

Keyboard

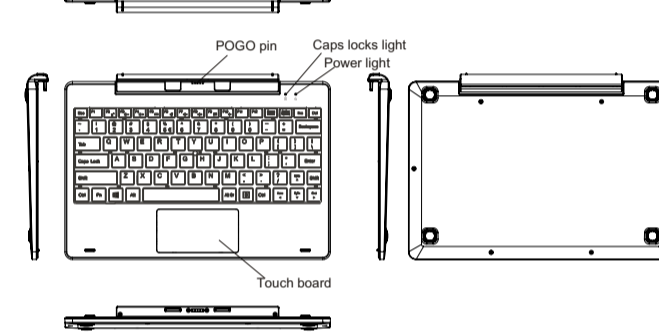

ENGLISH -2-

2. Powering and installation

Plug one end of the AC/DC power adaptor into the DC IN jack on the left of the unit, then plug the other end into the AC power receptacle. Please refer to the following illustration.

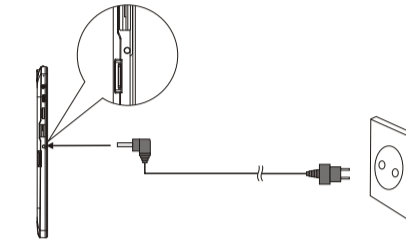

3. Power button

Press the power button to turn the unit on. When the tablet is in operation, short press power button to enter the off-screen state and short press it again to light up the screen. Long press the power button, choose "Power off" and press OK to shut down.

4. Activate Windows:

The original activation code has been built in the tablet. It will enter into "Control Panel-System and Security-System" when the tablet connect network, the tablet will be activated after click the "Activate Windows".

5. Accessories

Power Adapter	1
Keyboard	1
User manual	1
Warranty card	1
HDMI Cable	1

ENGLISH -3-

6. Connect Keyboard and tablet

Place tablet and keyboard vertically, connect the 5-pin magnetic dock port, insert the clasps of the keyboard into the two holes of tablet to connect.

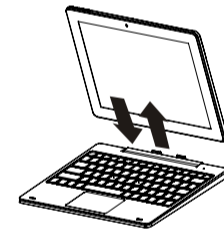

7. Undocking the Tablet

Firmly grasp the tablet and secure the keyboard at the same time, then gently pull out the tablet.

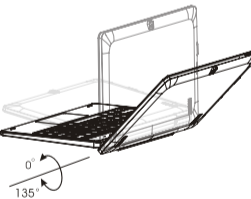

8. keyboard can be rotated

Along the spindle in the keyboard, tablet can be rotated between 0° and 135° which makes it have a good view from different angle.

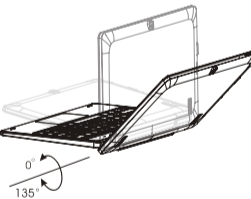

If at any time in the future you should need to dispose of this product please note that waste electrical products should not be disposed of with household waste. Please recycle where facilities exist. Check with your Local Authority or retailer for recycling advice. (Waste Electrical and Electronic equipment Directive)

Owing to continuous improvement, no prior notice will be given regarding changes on above feature and spec.

ENGLISH -4-

Chapter Two: Specification

Dimension(mm*mm*mm)	259.8*174*10.8 (Tablet)
Weight	Approx 530g (Tablet)
LCD	10.1" 800x1280 IPS
OS	Windows 10
Processor	1.33GHz Intel Bay-Trail Z3735F
Storage	2GB DDR RAM, 32GB internal
WI-FI	802.11 b/g/n
Connections	USB, Micro USB, HDMI, Headphone Jack, DC IN
Battery	3.7V 6000mAh Li-Poly
Service time	Up to 60h music mode, 5.5h video
Operating temperature	Between 0°C et 40°C
Adapter Input	AC 100-240V, 50/60Hz
Adapter Output	DC 5V ±2.5A

ENGLISH -5-

Chapter Three: Attention

This device complies with Part 15 of the FCC Rules. Operation is subject to the following two conditions: (1) This device may not cause harmful interference, and (2) This device must accept any interference received, including interference that may cause undesired operation.

Warning: Changes or modifications to this unit not expressly approved by the party responsible for compliance could void the user's authority to operate the equipment.

NOTE: This equipment has been tested and found to comply with the limits for a Class B digital device, pursuant to Part 15 of the FCC Rules. These limits are designed to provide reasonable protection against harmful interference in a residential installation. This equipment generates, uses and can radiate radio frequency energy and, if not installed and used in accordance with the instructions, may cause harmful interference to radio communications.

However, there is no guarantee that interference will not occur in a particular installation. If this equipment does cause harmful interference to radio or television reception, which can be determined by turning the equipment off and on, the user is encouraged to try to correct the interference by one or more of the following measures:

- ... Reorient or relocate the receiving antenna.
- ... Increase the separation between the equipment and receiver.
- ... Connect the equipment into an outlet on a circuit different from that to which the receiver is connected.
- ... Consult the dealer or an experienced radio/TV technician for help.

This device is designed to meet the requirements for exposure to radio waves established by the Federal Communications Commission (USA). The SAR limit adopted by the USA is 1.6 W/kg averaged over one gram of tissue. The highest SAR value reported to the FCC for this device type complies with this limit. The highest SAR value reported to the FCC for this device type when properly worn on the body is 1.247 W/kg.

Attached shielded HDMI Cable must be used to comply with the FCC Class B limit.

ENGLISH -6-

284 mm

142 mm

注释:
Remarks:

切线/折线
Cut line



规格标注
Size marking

描述
Description

风琴折

类型
Structure Style 安装指南

材质
Material 128g铜版纸

工艺
technique 单黑、正反面印刷

尺寸
Size 折前420*284mm, 折后105*142mm

公差
Tolerance 0~5mm 料号 K3 NO.

文件名
File Name 16NHZ002-IM-V1.1

机型
Project# MID1026

客户/品牌
Customer DIGILAND

类型
Style 说明书 设计 Designer 赵菲

比例
Scale 1:1 审核 Checked 韦远坤

版次
Revision V1.1 设计日期 Design Date 2016.08.23

420 mm

105 mm

DIGILAND

DL1028W



Manual De Usuario

Gracias Por Comprar La Tableta

Este manual de usuario ha sido diseñado específicamente para guiarte a través de las funciones y características del dispositivo.

- 1) Por favor, lea atentamente este manual antes de utilizar su dispositivo para garantizar el uso seguro y correcto.
- 2) Las descripciones en este manual se basan en la configuración predeterminada de su dispositivo.
- 3) No utilice este dispositivo cerca del agua. No coloque ningún recipiente con líquido en este dispositivo.
- 4) Por favor, no ponga el dispositivo en alta temperatura, la humedad o el lugar con polvo; la tableta no es resistente al agua.
- 5) Evite la caída o violenta colisión. No agite violentamente la pantalla táctil, de lo contrario, podría provocar daños o visualización anormal.
- 6) Si el sistema se apague de forma automática, significa que la batería puede ser agotada, es necesario cargar la batería.
- 7) Por favor, cargue la tableta regularmente si no se usan durante mucho tiempo con el fin de evitar los daños causados por el consumo excesivo de batería.
- 8) No desmonte ni utilice alcohol, disolvente o clase de benceno para frotar la superficie del producto.
- 9) Por favor, no use la tableta al conducir o caminar en la calle, de lo contrario puede provocar accidente.
- 10) Por favor, elija el volumen adecuado, si tiene tinnitus, por favor baje el volumen o deje de usar.
- 11) Espacio de memoria disponible es nominal, como el sistema de windows ocupa parte del espacio de la memoria y el funcionamiento del programa también ocupa espacio.
- 12) La capacidad de almacenamiento disponible es nominal, como el sistema de windows ocupa alrededor de cientos de MB de capacidad de almacenamiento. Y con el fin de instalar software necesitado, el sistema debe reservar cierta capacidad de almacenamiento, por lo que el espacio actual utilizable es menos que el espacio nominal.
- 13) Cuando la CPU funciona a alta velocidad, sobre todo jugando juegos de 3D o vídeo de alta definición para largo tiempo, el fuselaje tendrá fiebre.
- 14) La batería está contenido con el dispositivo, no retire la batería.
- 15) Guarde este manual para futuras consultas.

ESPAÑOL -1-

Capítulo Uno: Vista general

1.1 Apariencia

Tablet

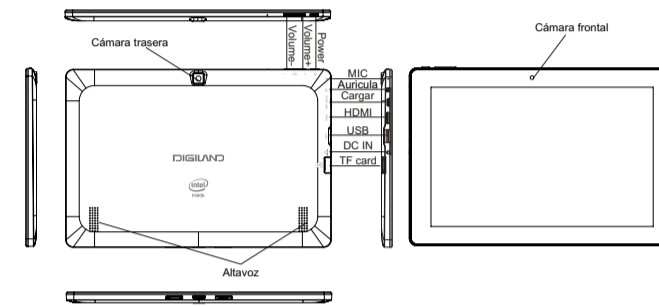

Teclado

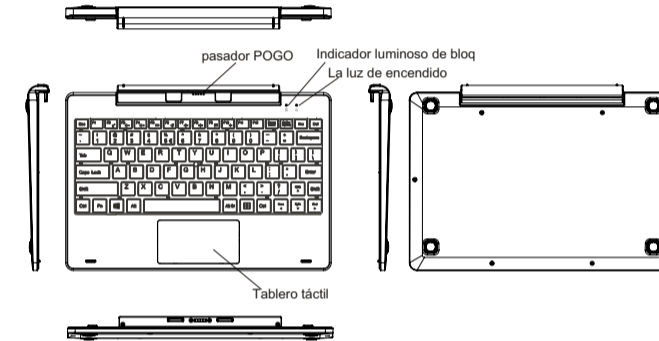

ESPAÑOL -2-

2 Encendido e instalación

Enchufe un extremo del adaptador de corriente AC / DC en la toma DC IN de la izquierda de la unidad, a continuación, conecte el otro extremo a la toma de corriente AC. Por favor refiérase a la siguiente ilustración.

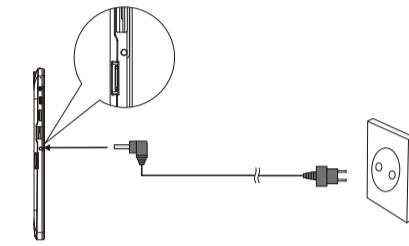

3 Botón de encendido

Pulse el botón de encendido para encender la unidad. Cuando la tableta se encuentra en funcionamiento, botón de encendido pulse brevemente para entrar en el estado fuera de la pantalla y corta de prensa de nuevo para que se ilumine la pantalla, pulsado el botón de encendido, elegir la opción "Apagar" y pulse OK para cerrar.

1.4 Activar Windows:

El código de activación original se ha construido en la tableta. Se entrará en "Sistema-Panel de Control y sistema de seguridad" cuando la tableta se conecta a la red, la tableta se activará después de hacer clic en "Activar Windows".

1.5 Accesorios

Adaptador de alimentación	1
Teclado	1
Manual de usuario	1
Tarjeta de garantía	1

ESPAÑOL -3-

142 mm

284 mm

6. Teclado Connect y tabletas

Coloque la tableta y el teclado en posición vertical, conecte el puerto de la base magnética de 5 pines, inserte los ganchos del teclado en los dos orificios de la tableta para conectarse.

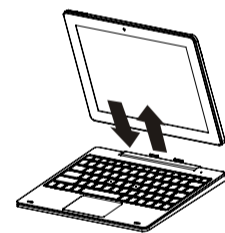

7. Desacoplamiento del Tablet

Sujete con firmeza la tableta y asegure el teclado al mismo tiempo, a continuación, tire suavemente de la tableta.

8. keyboard se puede girar

A lo largo del cabezal en el teclado, la tableta se puede girar entre 0° y 135°, que hace que tiene una buena vista desde un ángulo diferente.

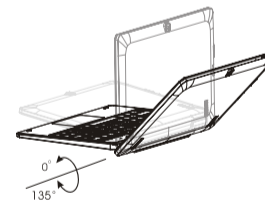

Si en cualquier momento en el futuro necesita deshacer este producto, tenga en cuenta de que los productos eléctricos no deben desecharse juntos con la basura doméstica. Por favor los recicle donde existen instalaciones. Consulte con su autoridad local o distribuidor sobre informaciones de reciclado.
(Directiva de residuos de aparatos eléctricos y electrónicos)
Debido al continuo mejoramiento, no se dará ningún aviso previo respecto a los cambios en la función y la especificación arriba mencionada.

ESPAÑOL -4-

Capítulo Dos: Especificaciones

Dimensión (mm*mm*mm)	259.8*174*10.8 (Tablet)
Peso	Approx 530g (Tablet)
LCD	10.1" 800x1280 IPS
OS	Windows 10
Procesador	1.33GHz Intel Bay-Trail Z3735F
Almacenamiento	2GB DDR RAM, 32GB internal
Wi-Fi	802.11 b/g/n
Conexiones	USB, Micro USB, HDMI, Toma de auriculares, DC IN
Batería	3.7V 6000mAh Li-Poly
Tiempo de servicio	El modo de música hasta 60h, vídeo 5.5 h
Temperatura de operación	Entre 0°C y 40°C
Entrada de adaptador	AC 100-240V, 50/60Hz
Salida de adaptador	DC 5V \pm 2.5A

ESPAÑOL -5-

Capítulo Tres: Notas

Este dispositivo cumple con los requerimientos indicados en la Parte 15 de las Normas FCC. La operación está sujeta a las dos condiciones siguientes: (1) Este dispositivo no debe causar interferencias perjudiciales, y (2) Este dispositivo debe aceptar cualquier interferencia recibida, incluyendo interferencias que puedan causar una operación no deseada.

Advertencia: Los cambios o modificaciones a esta unidad no aprobados expresamente por la parte responsable podrían anular la autoridad del usuario para operar el equipo.

NOTA: Este equipo ha sido probado y cumple con los límites para un dispositivo digital de Clase B, según la Parte 15 de las Normas FCC. Estos límites están diseñados para proporcionar una protección razonable contra las interferencias perjudiciales a una instalación residencial. Este dispositivo genera, utiliza y puede irradiar energía de radiofrecuencia y, si no se instala y utiliza de acuerdo con las instrucciones, puede causar interferencias perjudiciales a las comunicaciones de radio.

Sin embargo, no hay garantía de que no se produzcan interferencias en una instalación en particular. Si este dispositivo provoca interferencias perjudiciales a la radio o la televisión, lo cual puede comprobarse encendiéndolo y apagándolo, se recomienda al usuario que intente corregir la interferencia mediante una o más de las siguientes medidas:

...Reorientar o reubicar la antena receptora.

...Aumentar la separación entre el equipo y el receptor.

...Conectar el equipo a un tomacorriente en un circuito diferente de aquel al que está conectado el receptor.

...Consultar al distribuidor o un técnico de radio / TV con experiencia para obtener ayuda.

ESPAÑOL -6-

注释:
Remarks:

切线/折线
Cut line



规格标注
Size marking

描述
Description

风琴折

类型 安装指南
Structure Style
材质 128g铜版纸
Material
工艺 单黑、正反面印刷
technique
尺寸 折前420*284mm, 折后105*142mm
Size
公差 0~5mm
Tolerance 料号 K3 NO.

文件名 16NHZ002-QSG-V1.1
File Name
机型 MID1026
Project#
客户/品牌 DIGILAND
Customer
类型 说明书
Style Designer 设计 赵菲
比例 1:1
Scale Checked 审核 韦远坤
版次 V1.1
Rivision Design Date 设计日期 2016.08.23