

### FCC Statement

#### FCC WARNING

This equipment has been tested and found to comply with the limits for a Class B digital device, pursuant to part 15 of the FCC rules. These limits are designed to provide reasonable protection against harmful interference in a residential installation. This equipment generates, uses and can radiate radio frequency energy and, if not installed and used in accordance with the instructions, may cause harmful interference to radio communications. However, there is no guarantee that interference will not occur in a particular installation. If this equipment does cause harmful interference to radio or television reception, which can be determined by turning the equipment off and on, the user is encouraged to try to correct the interference by one or more of the following measures:

- Reorient or relocate the receiving antenna.
  - Increase the separation between the equipment and receiver.
  - Connect the equipment into an outlet on a circuit different from that to which the receiver is connected.
  - Consult the dealer or an experienced radio/TV technician for help.
- To assure continued compliance, any changes or modifications not expressly approved by the party Responsible for compliance could void the user's authority to operate this equipment. (Example- use only shielded interface cables when connecting to computer or peripheral devices).

This equipment complies with Part 15 of the FCC Rules. Operation is subject to the following two conditions:

- (1) This device may not cause harmful interference, and
- (2) This device must accept any interference received, including interference that may cause undesired operation.

#### RF warning statement:

The device has been evaluated to meet general RF exposure requirement. The device can be used in portable exposure condition without restriction.

#### Caution!

The manufacturer is not responsible for any radio or TV interference caused by unauthorized modifications to this equipment. Such modifications could void the user authority to operate the equipment.

## Thanks For Purchasing Your Tablet

This user manual has been specially designed to guide you through the functions and features of your device.

- 1) Please read this manual carefully before using your device to ensure safe and correct use.
- 2) The descriptions in this manual are based on the default settings of your device.
- 3) Do not use this unit near water. Do not place over the unit any container with liquid inside.
- 4) Please do not put your device in high temperature, moisture or dust place; the tablet is not waterproof.
- 5) Avoid falling or violent collision. Do not violently shake the touch screen, otherwise, it could lead to damage or display abnormal.
- 6) If system shutdown automatically, it means the battery may used up, battery charging is required.
- 7) Please charge the tablet regularly if not in use for a long time to avoid the damage caused by the excessive consumption of battery.
- 8) Do not disassemble or use alcohol, thinner or benzene class to swab product surface.
- 9) Please do not use the tablet when driving or walking in the street, otherwise it may lead an accident.
- 10) Please choose the appropriate volume, if had tinnitus, please lower the volume or stop using.
- 11) Memory space available is nominal, as the windows system itself takes up part of the memory space and the operation of the program will also take up space.
- 12) Storage capacity available is nominal, as the windows system occupies about hundreds of MB storage capacity. And in order to install the software needs, the system must reserve certain storage capacity, so the actual usable space is less than nominal space.
- 13) When CPU operates in high speed, especially playing 3D games or High-definition video for a long time, the fuselage will have fever.
- 14) Please keep this manual for future reference.

ENGLISH -1-

## Chapter One: Overview

### 1.1 Appearance

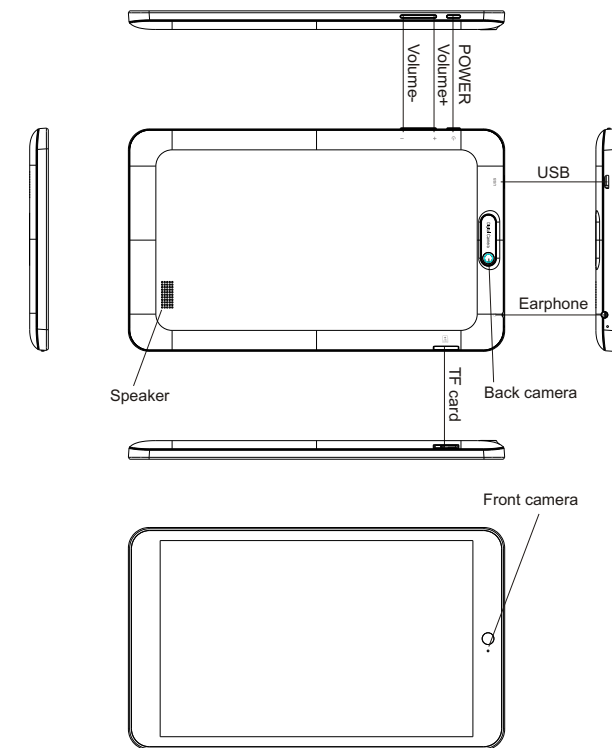

ENGLISH -2-

### 1.2 Buttons

#### Power button

Long press the power button 2-3seconds to turn the unit on. When the tablet is in operation, short press power button to enter the off-screen state and shortpress it again to light up the screen.

#### Volume

Press Volume+/- to adjust the volume.

### 1.3 Power on and off

#### Power on

Long press the power button 2-3seconds, pictures will show up until to the interface.

#### Power off

Long press the power button, choose "Power off" and press OK to shut down.

### 1.4 Activate Windows:

The original activation code has been built in the tablet. It will be enter into "Control Panel-System and Security-System" when the tablet connect network, the tablet will be activated after click the "Activate Windows".

### 1.5 Accessories

Power Adapter	1
USB Cable	1
User manual	1
Warranty card	1



If at any time in the future you should need to dispose of this product please note that waste electrical products should not be disposed of with household waste. Please recycle where facilities exist. Check with your Local Authority or retailer for recycling advice. (Waste Electrical and Electronic equipment Directive)

Owing to continuous improvement, no prior notice will be given regarding changes on above feature and spec.

ENGLISH -3-

## Chapter Two: Specification

Dimension(mm*mm*mm)	208.4x123.1x10.3
Weight	Approx 380g
LCD	8" 800x1280
OS	Windows 8.1
Processor	1.33GHz Quad-Core
Storage	1GB internal memory 16GB EMMC (expandable micro SD slot up to 32GB)
WI-FI	802.11b/g/n
Connections	Micro-USB, Micro-SD (up to 32GB), Headphone Jack
Battery	3.7V 4500mAh Li-Poly
Service time	Up to 20h music mode, 5.5h video
Operating temperature	Between 0°C et 40°C
Video support	AVI, WMV, FLV, RMVB, 3GP, MKV, MP4, VOB, ASF, MPG, MOV
Audio support	OGG, FLAC, WAV, ACC, APE
Picture support	JPEG, BMP, GIF, PNG
Adapter Input	AC 100-240V, 50/60Hz
Adapter Output	DC 5V ---2A

ENGLISH -4-

## Chapter Three: Attentions

This device complies with Part 15 of the FCC Rules. Operation is subject to the following two conditions: (1) This device may not cause harmful interference, and (2) This device must accept any interference received, including interference that may cause undesired operation.

Warning: Changes or modifications to this unit not expressly approved by the party responsible for compliance could void the user's authority to operate the equipment.

NOTE: This equipment has been tested and found to comply with the limits for a Class B digital device, pursuant to Part 15 of the FCC Rules. These limits are designed to provide reasonable protection against harmful interference in a residential installation. This equipment generates, uses and can radiate radio frequency energy and, if not installed and used in accordance with the instructions, may cause harmful interference to radio communications.

However, there is no guarantee that interference will not occur in a particular installation. If this equipment does cause harmful interference to radio or television reception, which can be determined by turning the equipment off and on, the user is encouraged to try to correct the interference by one or more of the following measures:

- .. Reorient or relocate the receiving antenna.
- .. Increase the separation between the equipment and receiver.
- .. Connect the equipment into an outlet on a circuit different from that to which the receiver is connected.
- .. Consult the dealer or an experienced radio/TV technician for help.

ENGLISH -5-

## Gracias Por Comprar La Tableta

Este manual de usuario ha sido diseñado específicamente para guiarte a través de las funciones y características del dispositivo.

- 1) Por favor, lea atentamente este manual antes de utilizar su dispositivo para garantizar el uso seguro y correcto.
- 2) Las descripciones en este manual se basan en la configuración predeterminada de su dispositivo.
- 3) No utilice este dispositivo cerca del agua. No coloque ningún recipiente con líquido en este dispositivo.
- 4) Por favor, no ponga el dispositivo en alta temperatura, la humedad o el lugar con polvo; la tableta no es resistente al agua.
- 5) Evite la caída o violenta colisión. No agite violentamente la pantalla táctil, de lo contrario, podría provocar daños o visualización anormal.
- 6) Si el sistema se apague de forma automática, significa que la batería puede ser agotada, es necesario cargar la batería.
- 7) Por favor, cargue la tableta regularmente si no se usan durante mucho tiempo con el fin de evitar los daños causados por el consumo excesivo de batería.
- 8) No desmonte ni utilice alcohol, disolvente o clase de benceno para frotar la superficie del producto.
- 9) Por favor, no use la tableta al conducir o caminar en la calle, de lo contrario puede provocar accidente.
- 10) Por favor, elija el volumen adecuado, si tiene tinnitus, por favor baje el volumen o deje de usar.
- 11) Espacio de memoria disponible es nominal, como el sistema de windows ocupa parte del espacio de la memoria y el funcionamiento del programa también ocupa espacio.
- 12) La capacidad de almacenamiento disponible es nominal, como el sistema de windows ocupa alrededor de cientos de MB de capacidad de almacenamiento. Y con el fin de instalar software necesitado, el sistema debe reservar cierta capacidad de almacenamiento, por lo que el espacio actual utilizable es menos que el espacio nominal.
- 13) Cuando la CPU funciona a alta velocidad, sobre todo jugando juegos de 3D o vídeo de alta definición para largo tiempo, el fuselaje tendrá fiebre.
- 14) Guarde este manual para futuras consultas.

ESPAÑOL -1-

## Capítulo Uno: Vista general

### 1.1 Apariencia

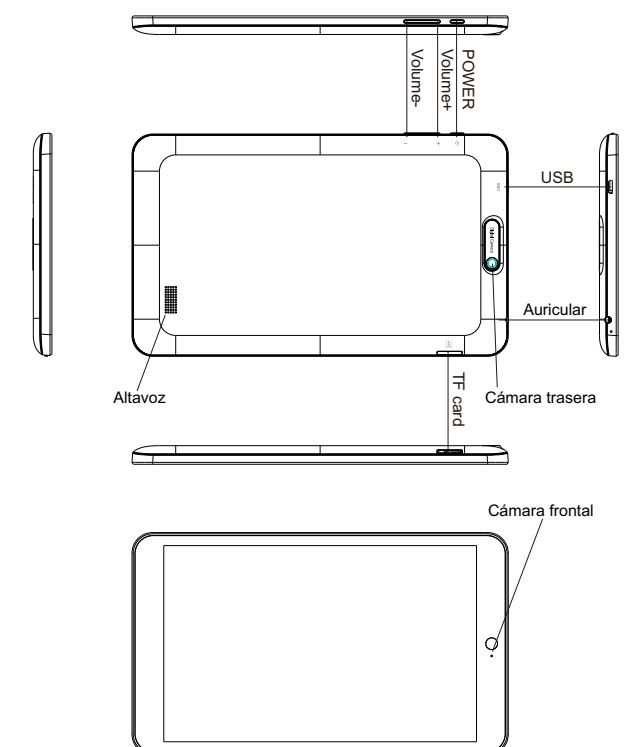

ESPAÑOL -2-

材质: 128g铜版纸. 风琴折后的尺寸: 105x142 mm 正反面黑白印刷(注: 红色框线为折痕与刀线,非印刷内容)

## 1.2 Botones

### Botón de encendido

Mantenga pulsado el botón de encendido por 2-3 segundos para encender el dispositivo. Cuando la tableta está en funcionamiento, pulse el botón de encendido brevemente para entrar en el estado de espera con la pantalla apagada y pulse de nuevo brevemente para que se ilumine la pantalla.

### Volumen

Pulse Volumen +/- para ajustar el volumen.

## 1.3 Encendido y apagado

### Encendido

Mantenga pulsado el botón de encendido por 2-3 segundos, las imágenes se mostrarán hasta la interfaz.

### Apagado

Mantenga pulsado el botón de encendido, seleccione "Apagar" y pulse OK para cerrar.

## 1.4 Activar Windows:

El código de activación original se ha construido en la tableta. Se entrará en "Sistema-Panel de Control y sistema de seguridad" cuando la tableta se conecta a la red, la tableta se activará después de hacer clic en "Activar Windows".

## 1.5 Accesorios

Adaptador de alimentación	1
Cable de USB	1
Manual de usuario	1
Tarjeta de garantía	1



Si en cualquier momento en el futuro necesita deshacer este producto, tenga en cuenta de que los productos eléctricos no deben desecharse juntos con la basura doméstica. Por favor, los recicle donde existen instalaciones. Consulte con su autoridad local o distribuidor sobre información de reciclado.

(Directiva de residuos de aparatos eléctricos y electrónicos)

Debido al continuo mejoramiento, no se dará ningún aviso previo respecto a los cambios en la función y la especificación arriba mencionada.

ESPAÑOL -3-

## Capítulo Dos: Especificaciones

Dimensión (mm*mm*mm)	208.4x123.1x10.3
Peso	Alrededor 380g
LCD	8" 800x1280
OS	Windows 8.1
Procesador	1.33GHz Quad-Core
Almacenamiento	Memoria interna de 1GB EMMC de 16GB (ranura para micro SD expansible hasta 32 GB)
WI-FI	802.11b/g/n
Conexiones	Micro-USB, Micro-SD (hasta 32GB), Toma de auriculares
Batería	3.7V 4500mAh Li-Poly
Tiempo de servicio	El modo de música hasta 20h, vídeo 5.5 h
Temperatura de operación	Entre 0°C y 40°C
Soporte de video	AVI, WMV, FLV, RMVB, 3GP, MKV, MP4, VOB, ASF, MPG, MOV
Soporte de audio	OGG, FLAC, WAV, ACC, APE
Soporte de fotos	JPEG, BMP, GIF, PNG
Entrada de adaptador	AC 100-240V, 50/60Hz
Salida de adaptador	DC 5V ---2A

ESPAÑOL -4-

## Capítulo Tres: Notas

Este dispositivo cumple con los requerimientos indicados en la Parte 15 de las Normas FCC. La operación está sujeta a las dos condiciones siguientes: (1) Este dispositivo no debe causar interferencias perjudiciales, y (2) Este dispositivo debe aceptar cualquier interferencia recibida, incluyendo interferencias que puedan causar una operación no deseada.

Advertencia: Los cambios o modificaciones a esta unidad no aprobados expresamente por la parte responsable podrían anular la autoridad del usuario para operar el equipo.

NOTA: Este equipo ha sido probado y cumple con los límites para un dispositivo digital de Clase B, según la Parte 15 de las Normas FCC. Estos límites están diseñados para proporcionar una protección razonable contra las interferencias perjudiciales a una instalación residencial. Este dispositivo genera, utiliza y puede irradiar energía de radiofrecuencia y, si no se instala y utiliza de acuerdo con las instrucciones, puede causar interferencias perjudiciales a las comunicaciones de radio.

Sin embargo, no hay garantía de que no se produzcan interferencias en una instalación en particular. Si este dispositivo provoca interferencias perjudiciales a la radio o la televisión, lo cual puede comprobarse encendiéndolo y apagándolo, se recomienda al usuario que intente corregir la interferencia mediante una o más de las siguientes medidas:

...Reorientar o reubicar la antena receptora.

...Aumentar la separación entre el equipo y el receptor.

...Conectar el equipo a un tomacorriente en un circuito diferente de aquel al que está conectado el receptor.

...Consultar al distribuidor o un técnico de radio / TV con experiencia para obtener ayuda.

ESPAÑOL -5-

## Merci D'avoir Acheté Votre Tablette

Ce manuel d'utilisateur est spécialement conçu pour vous guider des fonctions et des caractéristiques de votre appareil.

- 1) Veuillez lire attentivement ce manuel avant d'utiliser votre appareil pour assurer la sûreté et corriger l'utilisation.
- 2) Les descriptions dans ce manuel sont basées sur les réglages défaut de votre appareil.
- 3) N'utilisez pas cet appareil près de l'eau. Ne mettez pas l'appareil tout récipient avec liquide dedans.
- 4) Veuillez ne pas mettre votre appareil dans un endroit de haute température, d'humidité ou de poussière; la tablette n'est pas résistante à l'eau.
- 5) Eviter de faire tomber ou de collision violente. Ne secouer pas violemment l'écran tactile, sinon, il pourrait causer l'endommagement ou l'affichage anormal.
- 6) Si le système s'éteint automatiquement, ceci signifie que la batterie pourrait user, le chargement de batterie est exigé.
- 7) Veuillez charger régulièrement la tablette en cas de non usage pour longtemps pour éviter l'endommagement causé par la consommation excessive de batterie.
- 8) Ne démonter pas ou utiliser pas l'alcool, de diluant ou de benzène de classe pour nettoyer la surface du produit.
- 9) Veuillez ne pas utiliser la tablette en cas de conduire ou marcher dans la rue, sinon il pourrait causer un accident.
- 10) Veuillez choisir le volume approprié, Please choose the appropriate volume, en cas de bourdonnement, veuillez réduire le volume ou arrêter d'utiliser.
- 11) L'espace de mémoire disponible est nominal, comme le système windows occupe l'espace de mémoire et l'opération de programme va également occuper l'espace.
- 12) La capacité de stockage disponible est nominal, comme le système windows occupe environ des centaines de capacité de stockage MB. Et afin d'installer le logiciel, le système doit réserver certaine capacité de stockage, ainsi l'espace utilisable actuel est moins que l'espace nominal.
- 13) Lorsque l'unité centrale fonctionne à haute vitesse, surtout en cas de lecture des jeux 3D ou de vidéo de haute définition pour longtemps, le fuselage va avoir la fièvre.
- 14) Veuillez garder ce manuel pour la référence ultérieure

FRANÇAIS -1-

## Chapter One: Overview

### 1. 1 Apparence

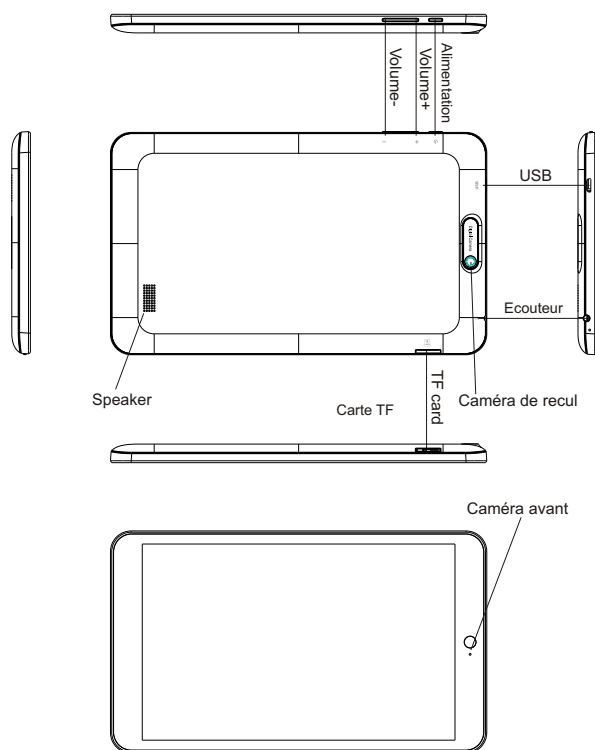

FRANÇAIS -2-

## 1.2 Boutons

### Bouton alimentation

Maintenir le bouton alimentation 2-3secondes pour mettre en marche l'appareil. Lorsque la tablette est en opération, appuyer courtement sur le bouton alimentation pour entrer en état hors champ et appuyer courtement de nouveau pour allumer l'écran.

### Volume

Appuy sur Volume+/- pour régler le volume.

## 1.3 Sous et hors tension

### Sous tension

Maintenir le bouton alimentation 2-3 secondes, les images vont s'afficher jusqu'à l'interface.

### Hors tension

Maintenir le bouton alimentation, choisir 'Hors tension' et appuyer sur le bouton OK pour éteindre.

## 1.4 Activer Windows:

Le mode activation original a été créé dans la tablette. Il va entrer dans "Système-Panneau de Contrôle et Système-Sécurité" lorsque la tablette connecte au réseau, la tablette sera active après avoir cliqué sur "Activer Windows".

## 1.5 Accessoires

Adaptateur d'alimentation	1
Câble USB	1
Manuel d'utilisateur	1
Carte de garantie	1



Si à l'avenir vous désirez vous débarrasser de cet appareil, veuillez noter que les appareils électriques ne doivent pas être jetés avec les ordures ménagères. Renseignez-vous pour connaître le centre de recyclage le plus proche. Consultez les autorités locales ou votre revendeur pour plus de détails (Directives sur les déchets électriques et électroniques).

L'apparence et les fonctions sont susceptibles d'être modifiées sans préavis.

FRANÇAIS -3-

## Chapter Deux: Spécification

Dimension(mm*mm*mm)	208.4x123.1x10.3
Poids	Environ 380g
Ecran	8" 800x1280
OS	Windows 8.1
Processeur	1.33GHz Quad-Core
Stockage	Mémoire interne 1GB 16GB EMMC(micro SD logement expansible jusqu'à 32GB )
WI-FI	802.11b/g/n
Connexions	Micro-USB, Micro-SD(jusqu'à 32Go), prise Casque
Batterie	3.7V 4500mAh Li-Poly
Autonomie	Mode jusqu'à 20h demusique, 5.5hvidéo
Température de fonctionnement	Between 0°C et 40°C
Support de la vidéo	AVI, WMV, FLV, RMVB, 3GP, MKV, MP4, VOB, ASF, MPG, MOV
Support audio	OGG,FLAC,WAV,ACC,APE, M4A,OGG
Support d'image	JPEG, BMP, GIF, PNG
Adaptateur d'entrée	AC 100-240V, 50/60Hz
Sortie de l'adaptateur	DC 5V ---2A

FRANÇAIS -4-

## Chapter Trois: Affentions

Cet appareil est conforme a la partie 15 des regles FCC.L'operation est soumise a deux conditions suivantes: (1) ce dispositiove ne peut causer des interferences nuisibles et (2) Ce dispositiove doit accepter toute interference recue,y compris l'interference qui peut causer une operation indesiree.

Avertissement:Changements ou modifications a une unite qui n'est pas expressement approuvee par la partie responsable pour le respect peut annuler l'autorisation de l'utilisateur pour faire fonctionner l'equipement.

NOTE:Cet equipement etait teste et declare conforme avec les limites pour les limites pour la classe B appareil numerique, suivant la partie 15 des regles FCC.ces limites sont designees pour fournir la protection raisonnable contre une interference nuisible dans une installation residentielle.cet equipement genere,utilise et emet des frequencys radio et,si ce n'est pas installe et utilise en conformite avec les instructions,peut causer une inference nuisible aux communications de la radio.

Cependant,il n'ya pas de garantie qu'une inference ne produira pas dans une installation particeliere.Si cet equipement ne cause pas une interference nuisible a la reception de la radio ou de la television qui peut etre determinee en tournant l'equipement sur off ou sur on,l'utilisateur est encourage d'essayer pour corriger l'interference par une ou plus de ces measures suivantes:

...Reorienter ou deplacer l'antenne de reception.

...Augmenter la separation entre l'equipement et le recepteur.

...brancher l'equipement a une prise sur un circuit different de quoi le recepteur est connecte.

...Consulter le vendeur ou aide-techniciens experimentes de la radio/TV.

FRANÇAIS -5-