

Installation Guide

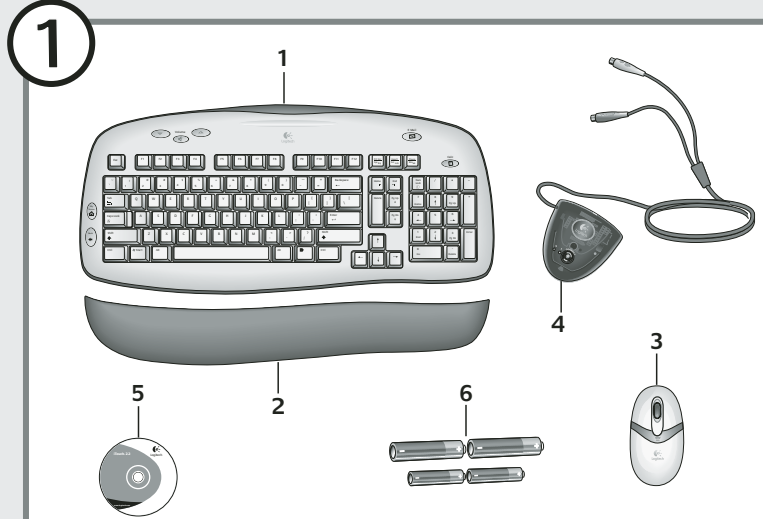

English Package Contents: 1. Keyboard 2. Palm rest 3. Mouse 4. Receiver 5. Software 6. Four batteries

Español Contenido de la caja: 1. Teclado 2. Reposamanos 3. Ratón 4. Receptor 5. Software 6. Cuatro pilas

Français Contenu: 1. Clavier 2. Appuie-poignets 3. Souris 4. Récepteur 5. Logiciel 6. Quatre piles

Português Conteúdo do pacote: 1. Teclado 2. Descanso para as palmas 3. Rato 4. Receptor 5. Software 6. Quatro pilhas

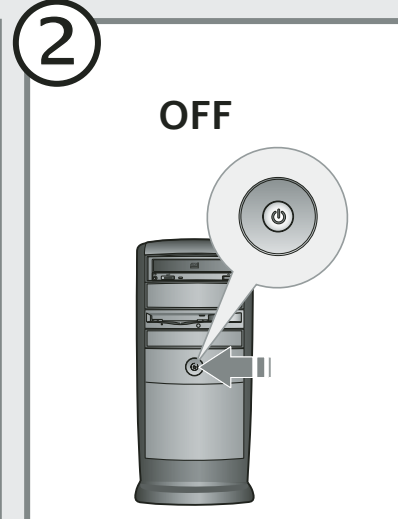

English Turn **OFF** computer.

Español **Apague** el ordenador.

Français Mettez l'ordinateur **hors tension**.

Português **Desligue** o computador.

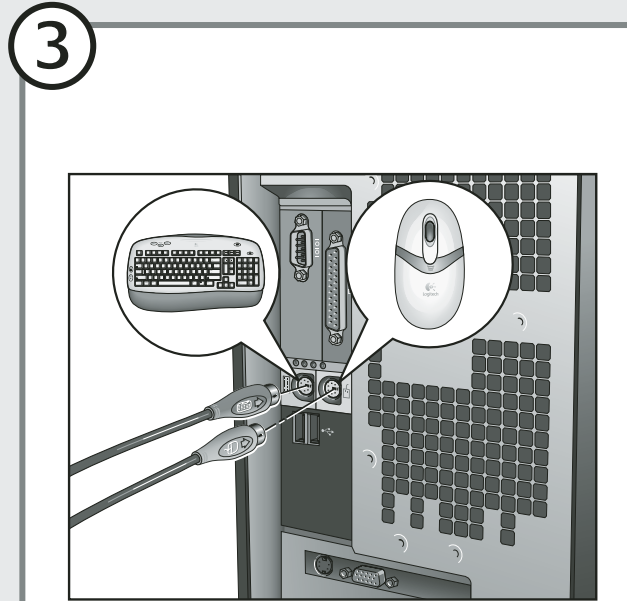

English Plug receiver cables into computer: keyboard connector (purple) plus mouse connector (green).

Español Conecte al ordenador los cables del receptor: el conector de teclado (morado) y el conector de ratón (verde).

Français Branchez les câbles du récepteur dans l'ordinateur: le connecteur du clavier (violet) et le connecteur de la souris (vert).

Português Ligue os cabos do receptor ao computador: conector do teclado (roxo) e conector do rato (verde).

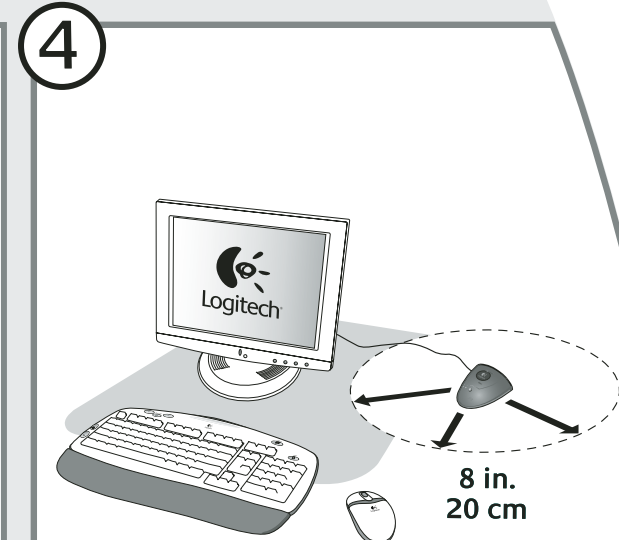

English Place receiver away from electrical devices. Avoid metallic surfaces.

Español NO coloque el receptor cerca de dispositivos eléctricos. Evite las superficies metálicas.

Français Eloignez le récepteur de tout appareil électrique. Évitez tout contact avec une surface métallique.

Português Coloque o receptor longe de aparelhos eléctricos. Evite superfícies metálicas.

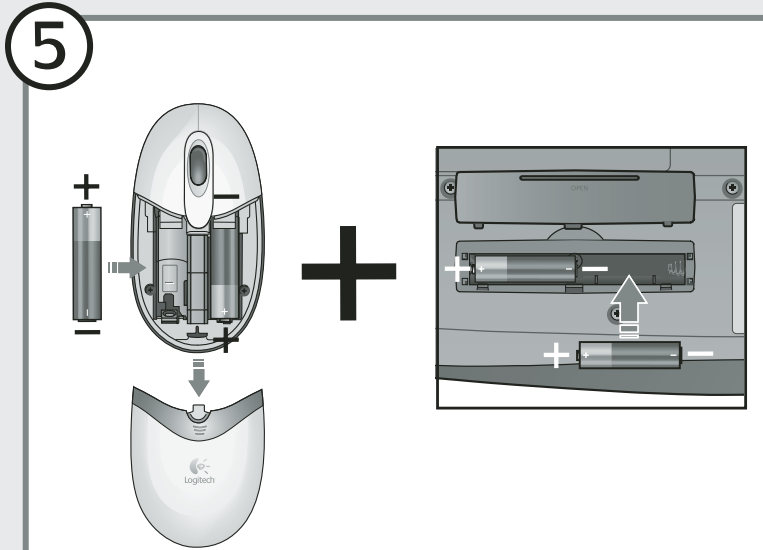

English Install the batteries: the mouse uses 2 large AA batteries; the keyboard uses 2 small AAA batteries. Follow the diagram for battery orientation.

Español Coloque las pilas: el ratón utiliza dos 2 pilas AA grandes; el teclado utiliza 2 pilas AAA pequeñas. El diagrama muestra la posición correcta.

Français Insérez les piles: la souris utilise 2 grosses piles AA, le clavier utilise 2 petites piles AAA. Suivez le schéma pour la disposition des piles.

Português Introduza as pilhas: o rato utiliza 2 pilhas AA; o teclado utiliza 2 pilhas AAA. Siga o diagrama para a posição das pilhas.

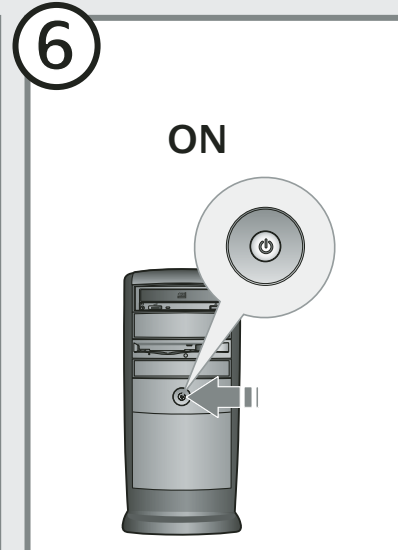

English Turn **ON** computer.

Español **Encienda** el ordenador.

Français Mettez l'ordinateur **sous tension**.

Português **Ligue** o computador.

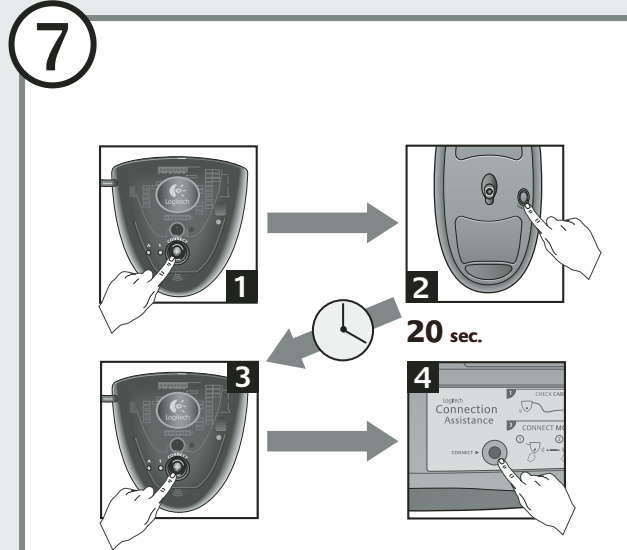

English Press Connect button on receiver, and then press Connect button under mouse. **Wait 20 seconds.** Press Connect button on receiver, and then press Connect button under keyboard.

Español Pulse el botón Connect del receptor y luego el botón de conexión situado en la parte inferior del ratón. **Espera 20 segundos.** Pulse el botón de conexión del receptor y luego el botón de conexión situado en la parte inferior del teclado.

Français Appuyez sur le bouton Connect du récepteur, puis sur le bouton Connect situé sous la souris. **Patiencez 20 secondes.** Appuyez sur le bouton Connect du récepteur, puis sur le bouton Connect situé sous le clavier.

Português Prima o botão Connect no receptor e, em seguida, prima o botão Connect em baixo do rato. **Aguarde 20 segundos.** Prima o botão Connect no receptor e, em seguida, prima o botão Connect em baixo do teclado.

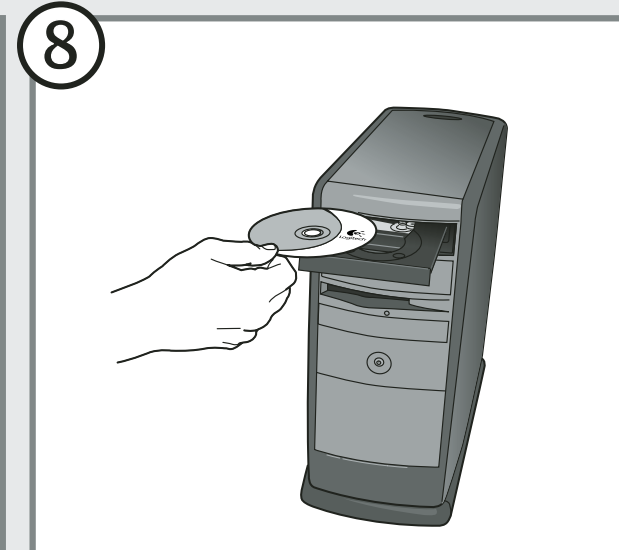

English To enjoy all the features of the keyboard and mouse, you must install the software.

Español Para disponer de todas las funciones del teclado y el ratón, debe instalar el software.

Français Pour profiter pleinement de toutes les fonctions du clavier et de la souris, vous devez installer le logiciel.

Português Para utilizar todos os recursos do teclado e do mouse, é necessário instalar o software.