



can be determined by turning the equipment off and on, the user is encouraged to try to correct the interference by one or more of the following measures: 1) Reorient or relocate the receiving antenna. 2) Increase the separation between the equipment and receiver. 3) Connect the equipment into an outlet on a circuit different from that to which the receiver is connected. 4) Consult the dealer or an experienced radio/TV technician for help.

**Modifications to this product not authorized by Logitech could void your right to use or operate this product by the FCC.**

**Radiation Exposure Statement: This equipment complies with FCC and IC radiation exposure limits set forth for an uncontrolled environment. This equipment should be installed and operated with minimum distance 20cm between the radiator & your body.**

Where shielded interface cables or accessories have been provided with the product or specified additional components or accessories elsewhere defined to be used with the installation of the product, they must be used in order to ensure compliance with FCC regulations.

**Canada (IC) Statements:** Corded products: This Class B digital apparatus complies with Canadian ICES-003.

**IC statement: CAN ICES-003 (B) / NMB-003 Class (B)**  
This device complies with Industry Canada licence-exempt RSS standard(s). Operation is subject to the following two conditions: (1) this device may not cause interference, and (2) this device must accept any interference, including interference that may cause undesired operation of the device.

This Class B digital apparatus complies with Canadian ICES-003. Section A. RSS-310 (27 MHz transmitters and receivers): This Category II radio communication device complies with Industry Canada Standard RSS-310, Section B. RSS-210 (2.4 GHz transmitters or transceivers): This Category I radio communication device complies with RSS-210 of Industry Canada.

Caution: (i) the device for operation in the band 5150-5250 MHz is only for indoor use to reduce the potential for harmful interference to co-channel mobile satellite systems; (ii) high-power radars are allocated as primary users (i.e. priority users) of the bands 5250-5350 MHz and 5650-5850 MHz and that these radars could cause interference and/or damage to LE-LAN devices.

**Mexico Statement:**

The operation of this equipment is subject to the following two conditions: (1) that no harmful interference is caused by this equipment or device and (2) that interference must be accepted by the equipment or device, including any which may cause incorrect operation.

**Logitech hardware product limited warranty.**

Logitech warrants to the original purchaser that your Logitech hardware product shall be free from defects in material and workmanship for the period of time, identified on your product package and/or contained in the user documentation, from the date of purchase. You may also find this information by selecting your product in the Online Support section of our website at [www.logitech.com/support](http://www.logitech.com/support). Except where prohibited by applicable law, this warranty is nontransferable and is limited to the original purchaser. This warranty gives you specific legal rights, and you may also have other rights that vary under local laws.

Logitech's entire liability and your exclusive remedy for any breach of warranty shall be, at Logitech's option, (1) to repair or replace the hardware, or (2) to refund the price paid, provided that the hardware is returned to the point of purchase or such other place as Logitech may direct with a copy of the sales receipt or dated itemized receipt. Shipping and handling charges may apply, except where prohibited by applicable law. Logitech may, at its option, use new or refurbished or used parts in good working condition to repair or replace any hardware product. Any replacement hardware product will be warranted for the remainder of the original warranty period or thirty (30) days, whichever is longer or for any additional period of time that may be applicable in your jurisdiction.

This warranty does not cover problems or damage resulting from (1) accident, abuse, misapplication, or any unauthorized repair, modification or disassembly; (2) improper operation or maintenance, usage not in accordance with product instructions or connection to improper voltage supply; or (3) use of consumables, such as replacement batteries, not supplied by Logitech except where such restriction is prohibited by applicable law.

**How to obtain warranty support.** Before submitting a warranty claim, we recommend you visit the support section at [www.logitech.com/support](http://www.logitech.com/support) for technical assistance. Valid warranty claims are generally processed through the point of purchase during the first thirty (30) days after purchase; however, this period of time may vary depending on where you purchased your product - please check with Logitech or the retailer where you purchased your product for details. Warranty claims that cannot be processed through the point of purchase and any other product related questions should be addressed directly to Logitech. The addresses and customer service contact information for Logitech can be found in the documentation accompanying your product and on the web at [www.logitech.com/support](http://www.logitech.com/support).

**Limitation of liability.** LOGITECH SHALL NOT BE LIABLE FOR ANY SPECIAL, INDIRECT, INCIDENTAL OR CONSEQUENTIAL DAMAGES WHATSOEVER, INCLUDING BUT NOT LIMITED TO LOSS OF PROFITS, REVENUE OR DATA (WHETHER DIRECT OR INDIRECT) OR COMMERCIAL LOSS FOR BREACH OF ANY EXPRESS OR IMPLIED WARRANTY ON YOUR PRODUCT EVEN IF LOGITECH HAS BEEN ADVISED OF THE POSSIBILITY OF SUCH DAMAGES.

**Duration of implied warranties.** EXCEPT TO THE EXTENT PROHIBITED BY APPLICABLE LAW, ANY IMPLIED WARRANTY OR CONDITION OF MERCHANTABILITY OR FITNESS FOR A PARTICULAR PURPOSE OF THIS HARDWARE PRODUCT IS LIMITED IN DURATION TO THE DURATION OF THE APPLICABLE LIMITED WARRANTY PERIOD FOR YOUR PRODUCT. **Additional Rights.** Some states do not allow limitations on how long an implied warranty lasts, or allow the exclusion or limitation of incidental or consequential damages, so the above limitations or exclusion may not apply to you. This warranty gives you specific legal rights, and you may also have other rights that vary from State to State or by country or other jurisdiction.

**National Statutory Rights.** Consumers have legal rights under applicable national legislation governing the sale of consumer goods. Such rights are not affected by the warranties in this Limited Warranty.

**No Other Warranties.** No Logitech dealer, agent, or employee is authorized to make any modification, extension, or addition to this warranty.

**Warranty Periods.** Please note that in the European Union, any warranty period less than two years shall be increased to two years.

**Logitech address:** Logitech Inc., 7600 Gateway Blvd., Newark, CA 94560 USA

**For Mexico Consumers Only:** Logitech de Mexico S.A. de C.V. Via Antigua Camino a la Lumberera s/n Parcelas 51y 52, Edificio Mezquite 111 Col. San Martin Obispo Cuautitlán Izcali, Edo. De México C. P. 54769 México.

**For Australia/New Zealand Consumers Only:** Our goods come with guarantees that cannot be excluded under the Australian Consumer Law. You are entitled to a replacement or refund for a major failure and for compensation for any other reasonably foreseeable loss or damage. You are also entitled to have the goods repaired or replaced if the goods fail to be of acceptable quality and the failure does not amount to a major failure. This warranty is provided by Logitech International SA, EPFL - Innovation Park, Daniel Borel Innovation Center, 1015 Lausanne, Switzerland.

**Contact information for Australia/New Zealand Consumers Only:** Logitech Australia Computer Peripherals Pty Ltd, Level 2, 608 Liverpool Road, Strathfield South NSW 2136 Telephone: 1 800-025-544 For any product /warranty -related questions, please contact Customer Care ([www.logitech.com/contact](http://www.logitech.com/contact))

**Full Warranty Information:** [www.logitech.com/support](http://www.logitech.com/support)

# Logitech® Important Information

## Informations importantes de Logitech®

### Safety, Regulatory, and Warranty

### Consignes de sécurité, informations réglementaires et garantie

#### English

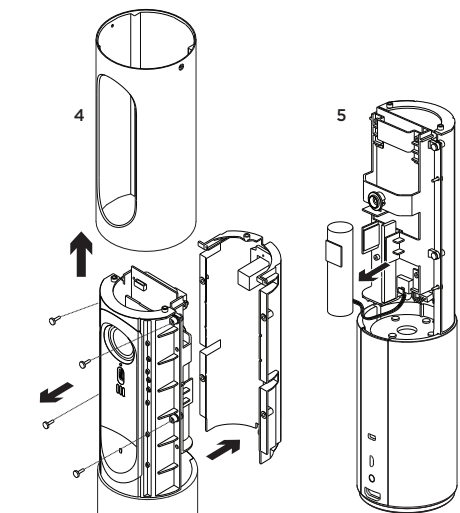
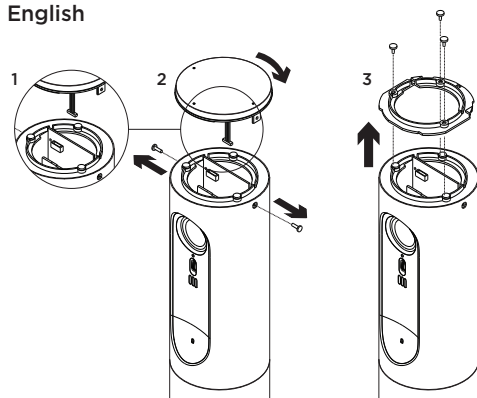

**Battery Disposal Instructions:**

1. Disconnect and remove top touch panel
2. Unscrew and remove top ring
3. Remove aluminum cylinder
4. Unscrew and remove back panel
5. Pull out battery to dispose

**Additional compliance information:**  
<http://www.logitech.com/compliance>.

**UL Statement:** Your product is UL approved. Use only with UL listed ITE computers.

**Battery information and Disposal guidelines at product end of life:**  
If the product uses a non-serviceable, rechargeable battery, which should last the duration of a product's warranty period under normal use. Please do NOT attempt to change the battery yourself. If the battery has died and you do not want Logitech to replace the battery, you should follow the disposal instructions in the documentation that accompanies your product. Also consult local laws and regulations for the proper disposal of batteries and electronic devices in your region. If there are no local regulations concerning electronic waste disposal, place your product (and its battery) in a waste bin for electronic devices.

Caution: There is a risk of explosion, fire, or chemical burns if battery is replaced by an incorrect type, mutilated, or exposed to conducting materials, liquid, fire, or heat (above 54° C or 130° F). Do not use or recharge a damaged rechargeable battery. Do not use or charge a battery if it appears to be leaking, discolored, deformed, or in any way abnormal. Do not leave a battery discharged or unused for extended periods of time. Do not mix battery types. When a battery is misused, it may explode or leak, causing burns and personal injury. If a battery leaks, use normal precaution and discard it immediately following the local laws and regulations in your area. Keep all batteries out of the reach of children.

**FCC - United States and Canada**

This hardware device complies with Part 15 of the FCC Rules. Operation is subject to the following two conditions: 1) this device may not cause harmful interference, and 2) this device must accept any interference received, including interference that may cause undesired operation. Compliance Information Statements: This equipment has been tested and found to comply with the limits for a Class B digital device, pursuant to part 15 of the FCC Rules. These limits are designed to provide reasonable protection against harmful interference in a residential installation. This equipment generates, uses and can radiate radio frequency energy and, if not installed and used in accordance with the instructions, may cause harmful interference to radio communications. However, there is no guarantee that interference will not occur in a particular installation. If this equipment does cause harmful interference to radio or television reception, which

#### Français

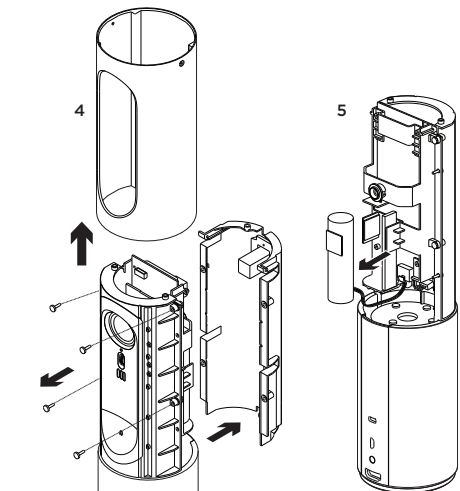
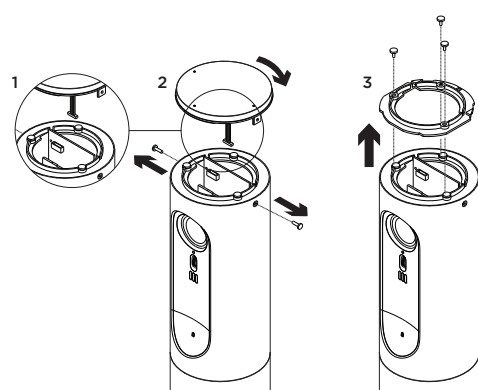

**Instructions de recyclage des piles:**

1. Déconnectez et retirez le pavé tactile supérieur
2. Dévissez et retirez l'anneau supérieur
3. Retirez le cylindre en aluminium
4. Dévissez et retirez le panneau arrière
5. Retirez la pile à recycler

**Informations supplémentaires relatives à la conformité:**

<http://www.logitech.com/compliance>.

**Certification UL:** Votre produit est certifié UL. Utilisez-le uniquement avec les ordinateurs ITE indiqués.

**Informations sur la batterie et son recyclage à la fin du cycle de vie du produit:**

Si le produit utilise une batterie rechargeable non réparable devant fonctionner tout au long de la période de garantie du produit dans des conditions d'utilisation normale: N'essayez PAS de la remplacer vous-même. Si vous constatez que la batterie est hors d'usage et ne souhaitez pas que Logitech la remplace, reportez-vous aux consignes de recyclage spécifiées dans la documentation fournie avec le produit. Reportez-vous à la législation locale pour la mise au rebut des batteries et des appareils électroniques. S'il n'existe aucun règlement local concernant leur recyclage, veuillez jeter le produit (et sa batterie) dans une poubelle réservée aux dispositifs électroniques. Attention: un risque d'explosion, d'incendie ou de blessures corporelles existe en cas d'utilisation de piles non appropriées, de détérioration des piles ou d'exposition des piles à des matériaux conducteurs, à des liquides, à des flammes ou à une température supérieure à 54 °C. N'utilisez pas ou ne rechargez pas des piles rechargeables endommagées. N'utilisez pas ou ne rechargez pas une pile si elle coule, si elle est décolorée, déformée ou si elle présente une anomalie. Ne laissez pas les piles déchargées ou inutilisées pendant de longues périodes. Ne mélangez pas les types de batteries. En cas de mauvaise utilisation, la batterie risque d'exploser ou de couler, entraînant des dommages matériels et corporels. Si la batterie coule, prenez les précautions d'usage et débarrassez-vous en immédiatement en respectant la réglementation en vigueur dans votre région. Tenez la batterie hors de la portée des enfants.

**Certification UL:** ce produit est certifié UL. Utilisez-le uniquement avec les ordinateurs ITE certifiés UL.

**Déclaration IC: CAN ICES-003 (B) / NMB-003 Classe (B)**

Ce dispositif est conforme à la norme/aux normes CNR du ministère canadien de l'Industrie applicable aux appareils radio exempts de licence. Son utilisation est autorisée aux deux conditions suivantes: (1) le dispositif concerné ne doit pas causer d'interférences et (2) il doit accepter toute interférence reçue, y compris les interférences risquant d'engendrer un fonctionnement indésirable.

Cet appareil numérique de catégorie B est conforme à la norme canadienne ICES-003, Section A. CNR-310 (émetteurs et récepteurs 27 MHz): ce dispositif à communication radioélectrique de catégorie II est conforme à la norme CNR-310 du ministère canadien de l'Industrie. Section B. CNR-210 (émetteurs ou émetteurs-récepteurs 2,4 GHz): ce dispositif à communication radioélectrique de catégorie I est conforme à la norme CNR-210 du ministère canadien de l'Industrie.

**Règlement FCC - Etats-Unis et Canada**

Ce dispositif a été testé et déclaré conforme à la section 15 du règlement de la FCC. L'utilisation de l'appareil est soumise aux deux conditions suivantes: 1) le dispositif concerné ne doit pas causer d'interférences dangereuses et 2) il doit accepter toute interférence reçue, y compris les interférences risquant d'engendrer un fonctionnement indésirable. Informations relatives à la conformité: cet équipement a été testé et déclaré conforme aux limitations prévues dans le cadre de la catégorie B des appareils numériques défini par la section 15 du règlement de la FCC. Ces limitations permettent de fournir une protection raisonnable contre les interférences dans une installation résidentielle. Cet équipement génère, utilise et diffuse des ondes radio et, s'il n'est pas installé et utilisé en conformité avec les instructions indiquées, peut causer des interférences gênantes avec les communications radio. Il n'y a en revanche aucune garantie que des interférences n'apparaîtront pas dans une installation donnée. Si ce dispositif produit des interférences graves lors de réceptions radio ou télévisées qui peuvent être détectées en activant ou désactivant le dispositif, vous êtes invité à les supprimer de plusieurs manières: 1) Réorienter ou déplacer l'antenne de réception. 2) Augmenter la distance séparant l'équipement et le récepteur. 3) Connecter l'équipement à un circuit différent de celui auquel le récepteur est connecté. 4) Contacter votre revendeur ou un technicien radio/TV qualifié.

**Les modifications effectuées sans l'accord de Logitech peuvent annuler la garantie de ce produit en vertu du règlement de la FCC.**

Si des câbles d'interface blindés ou des accessoires ont été fournis avec le produit ou si des composants ou des accessoires complémentaires sont recommandés, ils doivent être utilisés lors de l'installation du produit afin d'assurer la conformité avec le règlement FCC.

**Déclarations IC Canada:** Produits filaires: Cet appareil numérique de catégorie B est conforme à la norme canadienne NMB-003. **Garantie matérielle limitée Logitech.**

Logitech garantit à l'acheteur initial que le produit matériel Logitech est exempt de tout défaut matériel et de fabrication pour la période indiquée sur l'emballage et/ou dans la documentation du produit, à partir de la date d'achat. Il est également possible de trouver ces informations en sélectionnant le produit dans la section d'assistance en ligne de notre site Web à l'adresse [www.logitech.com/support](http://www.logitech.com/support). Dans les limites du cadre prévu par la loi, cette garantie est limitée à l'acheteur initial et ne peut faire l'objet d'un transfert. La présente garantie vous confère des droits légaux spécifiques, qui peuvent varier d'un pays à l'autre.

En cas de rupture de garantie, la seule obligation de Logitech et votre seul recours consistent, à la discrétion de Logitech, (1) à réparer ou remplacer le matériel, ou (2) à rembourser le montant payé, sous réserve qu'il soit renvoyé au point de vente ou à tout autre lieu indiqué par Logitech, accompagné d'un justificatif d'achat ou d'un reçu détaillé et daté. Des frais de port et de traitement peuvent être demandés, sauf si cela est contraire aux lois applicables. Logitech se réserve le

droit d'utiliser des pièces neuves, remises à neuf ou déjà utilisées mais en état de marche pour réparer ou remplacer le produit. Tout matériel de remplacement sera garanti pour le reste de la période de garantie initiale ou pour trente (30) jours, selon la période la plus longue, ou pour toute durée supplémentaire éventuellement requise par la loi dans votre juridiction.

Cette garantie ne couvre pas les problèmes ou les préjudices résultant (1) d'un accident, d'un abus, d'une mauvaise utilisation, d'une modification ou d'un désassemblage, (2) d'une utilisation ou d'un entretien incorrect, d'une utilisation non conforme aux instructions fournies avec le produit ou d'un branchement à une alimentation dont la tension est inadaptee; ou (3) de l'utilisation de consommables (piles de remplacement, par exemple) non fournis par Logitech, hormis là où une telle restriction est interdite par les lois en vigueur.

**Comment bénéficier de la garantie:** Avant de soumettre une réclamation relative à la garantie, nous vous recommandons de consulter la rubrique de support technique de notre site Web, disponible à l'adresse [www.logitech.com](http://www.logitech.com), afin d'obtenir de l'aide. Les réclamations fondées, et qui sont liées à la garantie, sont en général traitées par l'intermédiaire du point de vente dans les trente (30) jours suivant l'achat. Cette durée peut toutefois varier en fonction du lieu d'achat. Veuillez vous renseigner auprès de Logitech ou de la boutique qui vous a vendu le produit pour plus de détails. Les réclamations qui ne peuvent être traitées par l'intermédiaire du point de vente, et les autres questions liées au produit, doivent être adressées directement à Logitech. Les adresses et les coordonnées du service client de Logitech sont mentionnées dans la documentation qui accompagne votre produit, et sur Internet à l'adresse [www.logitech.com/support](http://www.logitech.com/support).

**Limite de responsabilité.** LOGITECH NE PEUT ÊTRE TENU RESPONSABLE DE TOUT PRÉJUDICE SPÉCIAL, INDIRECT, CONSÉCUTIF OU ACCIDENTEL, Y COMPRIS, MAIS SANS RESTRICTION, DE TOUT MANQUE À GAGNER, DE TOUTE PERTE DE RECETTES OU DE DONNÉES (DIRECTE OU INDIRECTE) OU DE TOUT PRÉJUDICE COMMERCIAL POUR RUPTURE DE TOUTE GARANTIE EXPLICITE OU IMPLICITE CONCERNANT VOTRE PRODUIT, MÊME SI LOGITECH A ÉTÉ INFORMÉ DE L'ÉVENTUALITÉ DE CES PRÉJUDICES. Certaines juridictions n'autorisant pas l'exclusion ou la limitation des préjudices spéciaux, indirects, consécutifs ou accidentels, les limitations ou les exclusions susmentionnées peuvent ne pas s'appliquer à votre cas.

**Durée des garanties implicites.** HORMIS LORSQUE CELA EST INTERDIT PAR LES LOIS EN VIGUEUR, TOUTE GARANTIE IMPLICITE OU CONDITION DE QUALITÉ MARCHANDE OU D'ADAPTATION À UN USAGE PARTICULIER EST LIMITÉE EN TEMPS, POUR UNE DURÉE CORRESPONDANT À LA DURÉE DE LA PÉRIODE DE GARANTIE LIMITÉE APPLICABLE À VOTRE PRODUIT. Certaines juridictions ne reconnaissant pas les limitations de durée des garanties implicites, les limitations susmentionnées peuvent ne pas s'appliquer à votre cas.

**Droits nationaux prévus par la loi.** Les consommateurs bénéficient de droits reconnus par la loi en vertu de la législation nationale applicable régissant la vente de biens de consommation. Ces droits ne sont pas affectés par les garanties mentionnées dans cette garantie limitée.

**Aucune autre garantie.** Aucun distributeur, représentant ou employé de Logitech n'est autorisé à modifier ou étendre la présente garantie, ni à y ajouter des éléments.

**Adresse de Logitech:** Logitech Inc., 7600 Gateway Blvd., Newark, CA 94560 USA

**Informations complètes sur la garantie:**  
[www.logitech.com/support](http://www.logitech.com/support)



© 2015 Logitech. All rights reserved. Logitech, the Logitech logo, and other Logitech marks are owned by Logitech and may be registered. All other trademarks are the property of their respective owners. Logitech assumes no responsibility for any errors that may appear in this manual. Information contained herein is subject to change without notice.

© 2015 Logitech. Tous droits réservés. Logitech, le logo Logitech et les autres marques Logitech sont la propriété exclusive de Logitech et sont susceptibles d'être des marques déposées. Toutes les autres marques sont la propriété exclusive de leurs détenteurs respectifs. Logitech décline toute responsabilité en cas d'erreurs dans ce manuel. Les informations énoncées dans le présent document peuvent faire l'objet de modifications sans avis préalable.

## Español

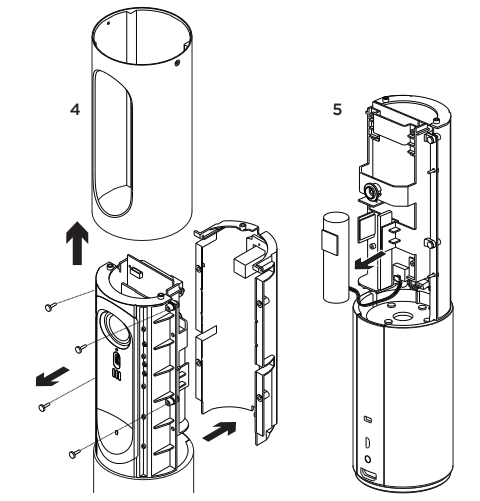
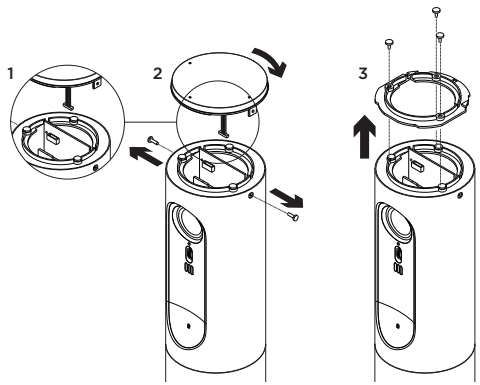

### Instrucciones para desechar la batería:

1. Desconecta y quita el panel táctil superior
2. Desatornilla y quita el anillo superior
3. Quita el cilindro de aluminio
4. Desatornilla y quita el panel posterior
5. Extrae la batería para desecharla

### Información adicional sobre cumplimiento:

http://www.logitech.com/compliance.

**Declaración UL:** su producto está aprobado por UL. Para uso únicamente con computadoras ITE que figuren en la lista UL.

### Información sobre la batería e instrucciones para desecharla al final de la vida útil del producto:

Si el producto utiliza una batería recargable no reparable, que en condiciones de uso normal debería durar hasta el periodo de garantía del producto. NO intentes cambiar la batería. Si la batería está completamente gastada y no quieres recurrir a Logitech para que la cambien, sigue las instrucciones suministradas con la documentación del producto para desecharlo. Asimismo debes informarte sobre las regulaciones y leyes concernientes a tu jurisdicción para desechar baterías y dispositivos electrónicos. Si no existiera ninguna normativa aplicable, te rogamos que deposites el producto (y su batería) en un contenedor destinado a desechar dispositivos electrónicos. Precaución: Existe riesgo de explosión, incendio o lesiones físicas si una batería se sustituye por otra de un tipo no adecuado, o si se daña o expone a materiales conductores, líquidos, fuego o calor (más de 54° C o 130° F). No uses ni recargues una batería recargable dañada. No uses ni recargues una batería si sospechas que tiene fugas, pérdida de color, está deformada o presenta cualquier otro tipo de anomalía. No dejes una batería descargada o sin usar durante periodos prolongados. No mezcles distintos tipos de baterías. Un uso inadecuado de una batería puede hacerla explotar u originar escapes, con el consiguiente riesgo de quemaduras y lesiones físicas. Si se produce alguna fuga, toma las precauciones habituales y desecha la batería inmediatamente y de acuerdo con las regulaciones y leyes concernientes a tu jurisdicción. Mantén todo tipo de baterías fuera del alcance de los niños.

**Declaración IC: CAN ICES-003 (B) / NMB-003 Clase II**  
Este dispositivo cumple con las normas RSS de exención de licencia de Industry Canada. El funcionamiento está sujeto a las dos condiciones siguientes: (1) este dispositivo no debe originar interferencias y (2) este dispositivo no debe rechazar ninguna interferencia, incluso cuando ésta pudiera originar el funcionamiento indebido del dispositivo.

Este dispositivo digital de Clase B cumple con la norma canadiense ICES-003. Sección A. RSS-310 (transmisores y receptores de 27 MHz): Este dispositivo de comunicaciones de radio II cumple con la norma Industry Canada Standard RSS-310. Sección B. RSS-210 (transmisores y transceptores de 2,4 GHz): Este dispositivo de comunicaciones de radio de categoría I cumple con la norma RSS-210 de Industry Canada.

### FCC (Estados Unidos y Canadá)

Este dispositivo cumple todos los requisitos especificados en la sección 15 de las normativas FCC. El funcionamiento está sujeto a las dos condiciones siguientes: 1) este dispositivo no debe originar interferencias perjudiciales y 2) este dispositivo no debe rechazar ninguna interferencia recibida, incluso cuando ésta pudiera originar el funcionamiento indebido del dispositivo. Declaraciones de información de cumplimiento: Este equipo ha sido sometido a las pruebas pertinentes y cumple con los límites establecidos para un dispositivo digital de la Clase B, según lo establecido en el apartado 15 de la normativa FCC. Estos límites están destinados a proporcionar protección adecuada ante interferencias perjudiciales en instalaciones domésticas. Este equipo genera, usa y puede emitir energía radioeléctrica. Respete las instrucciones pertinentes durante la instalación y utilización del equipo para evitar la aparición de posibles interferencias de radio. No obstante, no hay garantía de que no vayan a producirse interferencias en una instalación concreta. Si este equipo es el responsable de la presencia de interferencias en la recepción de radio o televisión (lo que puede verificarse apagando y encendiendo el equipo), se aconseja tomar una o varias de las medidas siguientes para intentar eliminar las interferencias: 1) Cambie la orientación o la ubicación de la antena receptora. 2) Aumente la separación entre el equipo y el receptor. 3) Conecte el equipo a una toma de corriente perteneciente a un circuito diferente al que está conectado el receptor. 4) Recorra a su distribuidor o a personal técnico especializado en radio y televisión.

**Las modificaciones a este producto no autorizadas por Logitech podrían anular su derecho a usar o hacer funcionar este producto de acuerdo con la FCC.**

Cuando se proporcionan cables de interfaz blindados o accesorios con el producto, o componentes o accesorios adicionales especificados para su uso con la instalación del producto, se deben utilizar para garantizar el cumplimiento de las normativas FCC.

**Declaraciones de Canadá (IC):** Productos con cable: Este dispositivo digital de Clase B cumple con la norma canadiense ICES-003.

### La operación de este equipo está sujeta a las siguientes

**dos condiciones:** (1) es posible que este equipo o dispositivo no cause interferencia perjudicial y (2) este equipo o dispositivo debe aceptar cualquier interferencia, incluyendo la que pueda causar su operación no deseada.

### Declaración para México:

La operación de este equipo está sujeta a las siguientes dos condiciones: (1) es posible que este equipo o dispositivo no cause interferencia perjudicial y (2) este equipo o dispositivo debe aceptar cualquier interferencia incluyendo la que pueda causar su operación no deseada.

### Garantía limitada de productos de hardware de Logitech.

Logitech garantiza al comprador original la ausencia de anomalías en lo referente a los materiales y a la fabricación del producto Logitech de hardware durante el tiempo especificado en el paquete del producto y/o indicado en la documentación del producto, a partir de la fecha de adquisición. También puedes encontrar esta información si seleccionas la sección de asistencia en línea relativa al producto en nuestra página

Web en [www.logitech.com/support](http://www.logitech.com/support). Salvo en lo que prohíba la ley vigente, esta garantía es intransferible y protege exclusivamente al comprador original. Esta garantía otorga al usuario derechos legales específicos; puede que poseas otros derechos que variarán de acuerdo con la legislación local.

La responsabilidad total de Logitech y su recurso exclusivo en caso de violación de la garantía consistirá en, según el criterio de Logitech, (1) reparar o reemplazar el hardware, o (2) reembolsar el precio abonado, siempre que se devuelva el hardware al punto de venta u otro lugar similar indicado por Logitech, con una copia del recibo de venta o del recibo detallado y fechado. Es posible que se apliquen gastos de envío y entrega, salvo disposición legal contraria. Es posible que Logitech utilice, según su criterio, piezas nuevas, restauradas o usadas en buenas condiciones para reparar o reemplazar cualquier producto de hardware. Todo producto de hardware de reemplazo estará cubierto por la garantía durante el periodo restante correspondiente al periodo de la garantía original o durante treinta (30) días, el período que sea más largo, o durante cualquier periodo adicional establecido en su jurisdicción.

Esta garantía no cubre los problemas o daños ocasionados por (1) accidente, abuso, mal uso o toda reparación, modificación o desmontaje no autorizados; (2) uso o mantenimiento inadecuados, uso no compatible con las instrucciones del producto o conexión a una fuente de alimentación eléctrica inadecuada o (3) utilización de insumos, como baterías de reemplazo, no proporcionados por Logitech, salvo disposición legal contraria a esta restricción.

**Cómo obtener respaldo de la garantía.** Antes de gestionar un reclamo de garantía, le recomendamos que visite la sección de asistencia en [www.logitech.com](http://www.logitech.com) para recibir soporte técnico. Los reclamos de garantía válidos generalmente son procesados a través del punto de venta durante los primeros treinta (30) días posteriores a la compra. Sin embargo, dicho período podrá variar de acuerdo con el lugar donde usted adquirió el producto; consulte con Logitech o con el minorista donde usted adquirió el producto para obtener más detalles al respecto. Los reclamos de garantía que no puedan ser procesados a través del punto de venta y toda inquietud relacionada con el producto adquirido deberán ser enviados a Logitech. Usted podrá encontrar las direcciones y la información de contacto del servicio al cliente de Logitech en la documentación adjunta al producto y en la página web [www.logitech.com/support](http://www.logitech.com/support).

**Limitaciones de responsabilidad.** LOGITECH NO ASUMIRÁ NINGUNA RESPONSABILIDAD POR DAÑOS ESPECIALES, INDIRECTOS, FORTUITOS O CONSIGUIENTES, A SABER, ENTRE OTROS, LA PÉRDIDA DE GANANCIAS, INGRESOS O INFORMACIÓN (YA SEA DIRECTA O INDIRECTA) O LA PÉRDIDA COMERCIAL POR VIOLACIÓN DE CUALQUIER GARANTÍA EXPRESA O IMPLÍCITA DE SU PRODUCTO, AÚN CUANDO LOGITECH HAYA SIDO ASESORADO CON RESPECTO A LOS POSIBLES DAÑOS Algunas jurisdicciones no permiten la exclusión o limitación de los daños especiales, indirectos, fortuitos o consiguientes, de modo que es posible que la limitación o exclusión antes mencionada no lo afecte a usted.

**Duración de las garantías implícitas.** SALVO DISPOSICIÓN LEGAL CONTRARIA, LA DURACIÓN DE TODA GARANTÍA O CONDICIÓN IMPLÍCITA DE APTITUD E IDONEIDAD QUE TENGA UN PROPÓSITO ESPECÍFICO PARA ESTE PRODUCTO DE HARDWARE ESTARÁ LIMITADA A LA DURACIÓN DEL PERIODO CORRESPONDIENTE A LA GARANTÍA LIMITADA DE SU PRODUCTO Algunas jurisdicciones no avalan limitaciones relativas a la duración de la garantía implícita, de modo que es posible que la limitación antes mencionada no lo afecte a usted.

**Derechos legales nacionales.** Los consumidores poseen derechos legales establecidos por la legislación nacional vigente con respecto a la venta de bienes de consumo. Dichos derechos no se ven afectados por las garantías establecidas en esta Garantía Limitada.

**Ninguna otra garantía.** Ningún distribuidor, representante o empleado de Logitech tiene autorización para realizar modificaciones, extensiones o adiciones a esta garantía.

**Dirección de Logitech.** Logitech Inc., 7600 Gateway Blvd., Newark, CA 94560 USA

### Sólo para consumidores en México:

Logitech de México S.A. de C.V. vía Antiguo Camino a la Lumbera s/n Parcelas 51 y 52, Edificio Mezquite III Col. San Martín Obispo Cuauhtitlán Izcali, Edo. De México C. P. 54769, México. Teléfono: 01-800-800-4500.

**Declaración para Brasil:** Este equipo funciona en una base secundaria, es decir: no tiene derecho a protección contra interferencias perjudiciales, incluso de estaciones del mismo tipo, y no puede causar interferencias a sistemas que funcionen en una base primaria.

**Información completa de garantía:** [www.logitech.com/support](http://www.logitech.com/support)

## Português

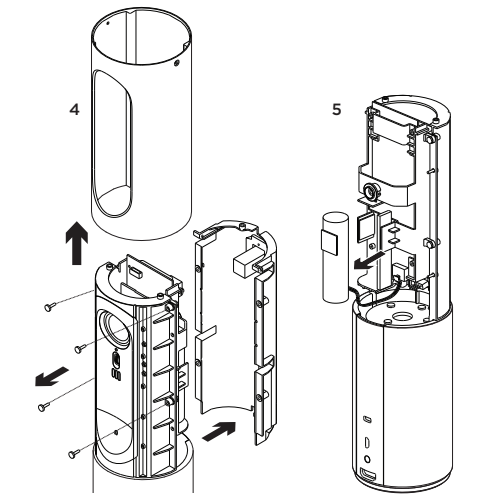
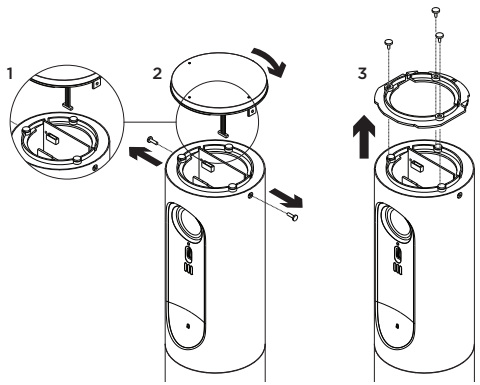

### Instruções para o descarte da bateria:

1. Desconecte e remova o painel sensível ao toque superior
2. Desparafuse e remova o anel superior
3. Remova o cilindro de alumínio
4. Desparafuse e remova o painel traseiro
5. Retire a bateria e descarte-a

### Informações adicionais sobre conformidade:

http://www.logitech.com/compliance.

**Declaração UL:** seu produto tem a aprovação UL. Utilize-o somente com computadores ITE listados no UL.

### Informações sobre bateria e recomendações sobre descarte no fim da vida útil do produto:

Se o produto usa uma bateria recarregável que não requer manutenção, com uso normal ela deverá ter uma duração equivalente ao período da garantia do produto. NÃO tente trocar a bateria. Se a bateria estiver inativa e você não deseja que a Logitech a substitua, siga as instruções para descarte na documentação que acompanha o produto. Consulte as leis e os regulamentos locais para o descarte adequado de baterias e aparelhos elétricos em sua região. Se não houver regulamentos locais referentes a recolhimento de aparelhos eletrônicos, deposite o produto (ou sua bateria) em uma lixeira destinada a dispositivos eletrônicos. Cuidado: Há risco de explosão, incêndio ou queimaduras químicas quando uma bateria é substituída por um tipo incorreto, é danificada ou exposta a materiais condutores, umidade, líquido, fogo ou calor (acima de 54° C ou 130° F). Não use nem recarregue baterias recarregáveis danificadas. Não use nem carregue uma bateria se houver vazamento, se estiver descolorada, deformada ou apresentar qualquer anomalia. Não deixe uma bateria descarregada ou sem uso por longos períodos de tempo. Não misture tipos diferentes de baterias. Quando usada incorretamente, uma bateria pode explodir ou vazar, causando queimaduras e lesão pessoal. Se uma bateria vazar, adote a precaução normal e descarte-a imediatamente de acordo com as leis e os regulamentos da região. Mantenha todas as baterias fora do alcance de crianças.

**FCC - Estados Unidos e Canadá:** Este dispositivo de hardware está em conformidade com a seção 15 dos regulamentos da FCC (Federal Communications Commission). O funcionamento está sujeito às duas condições seguintes: 1) este dispositivo pode não causar interferência nociva, e 2) este dispositivo deve aceitar qualquer interferência recebida, inclusive interferência que pode perturbar o funcionamento. Declarações de informações de conformidade: Este equipamento foi testado e considerado estar em conformidade com os limites de um dispositivo digital de Classe B, de acordo com a seção 15 dos regulamentos da FCC. Esses limites destinam-se a propiciar razoável proteção contra interferências prejudiciais em uma instalação residencial. Este equipamento gera, usa e pode radiar energia de radiofrequência e, se não for instalado ou usado de acordo com as instruções, poderá causar interferência prejudicial a comunicações de rádio. No entanto, não há garantia de que não ocorrerá interferência em uma determinada instalação. Se este equipamento causar interferência prejudicial à recepção de rádio ou televisão, o que se pode verificar ligando e desligando o equipamento, recomenda-se ao usuário tentar corrigir a interferência adotando um ou mais dos procedimentos seguintes: 1) Reoriente ou reposicione a antena de recepção. 2) Aumente a distância entre o equipamento e o receptor. 3) Conecte o equipamento a uma tomada com um circuito diferente daquele a que o receptor está conectado. 4) Consulte o revendedor ou um técnico experiente em rádio e TV para obter ajuda.

**Modificações deste produto não autorizadas pela Logitech anulam seu direito de usar ou operar este produto de acordo com a FCC (Federal Communications Commission).**

No caso em que cabos de interface blindados ou acessórios foram fornecidos com o produto ou componentes ou acessórios adicionais especificados, destinados ao uso com a instalação do produto, eles devem ser usados para assegurar a conformidade com os regulamentos da FCC.

**Declarações do Canadá (IC):** Produtos com fio: este aparelho digital Classe B está em conformidade com o ICES-003 canadense.

Este equipamento opera em caráter secundário, isto é, não tem direito à proteção contra interferência prejudicial, mesmo de estações do mesmo tipo e não pode causar interferência a sistemas operando em caráter primário.

### Declaração da IC: CAN ICES-003 (B) / Classe NMB-003 (B)

Este dispositivo está em conformidade com os padrões RSS de isenção de licença da Industry Canada. O funcionamento está sujeito às duas condições seguintes: 1) este dispositivo não deve causar interferência, e 2) este dispositivo deve aceitar qualquer interferência recebida, inclusive interferência que possa perturbar o funcionamento.

Este dispositivo digital de Classe B está em conformidade com o ICES-003 canadense. Seção A. RSS-310 (transmissores e receptores de 27 MHz): Esse dispositivo de comunicação de rádio de categoria II está em conformidade com o padrão RSS-310 da Industry Canada. Seção B. RSS-210 (transmissores e receptores de 2,4 GHz): Esse dispositivo de comunicação de rádio de categoria I está em conformidade com o padrão RSS-210 da Industry Canada.

### Garantia limitada do produto de hardware da Logitech.

A Logitech garante ao comprador original que o produto de hardware da Logitech estará isento de defeitos de material e de fabricação pelo período especificado na embalagem e/ou na documentação do produto, a partir da data da compra. Você também encontra esta informação ao selecionar o produto na seção de suporte on-line em nosso site em [www.logitech.com/support](http://www.logitech.com/support). Com exceção dos locais em que é proibida por lei, esta garantia não é transferível e limita-se ao comprador original. Esta garantia dá-lhe direitos legais específicos e pode também haver outros direitos que variam conforme as leis locais.

**Remédios jurídicos:** A responsabilidade total da Logitech e seu exclusivo remédio jurídico para qualquer quebra de garantia deverão ser, a critério da Logitech, (1) consertar ou substituir o equipamento ou (2) reembolsar o preço pago, desde que o

equipamento seja devolvido ao local onde foi comprado ou em outro local determinado pela Logitech com uma cópia da nota fiscal ou recibo datado. Taxas de manipulação e remessa poderão ser aplicáveis, exceto quando proibido pelas leis locais. A Logitech poderá, a seu critério, usar peças novas, usadas ou recondiionadas em bom estado de funcionamento para reparar ou substituir qualquer equipamento. Qualquer equipamento substituído terá garantia durante o restante do período original da garantia ou trinta (30) dias, o que for mais longo, ou durante qualquer período adicional que possa ser aplicável na sua jurisdição.

Esta garantia não cobre problemas ou danos resultantes de (a) acidente; abuso; mau uso ou qualquer reparo não autorizado, modificação ou desmontagem; (b) operação ou manutenção inadequada, uso que não está em conformidade com as instruções do produto ou voltagem incorreta; ou (c) uso de elementos, tais como baterias, não fornecidas pela Logitech, exceto quando essa restrição é proibida pela lei aplicável.

Como obter assistência para garantia: Recomendamos que, antes de enviar a reclamação de garantia, você visite a seção de assistência em [www.logitech.com](http://www.logitech.com) para obter assistência técnica. As reclamações de garantia válidas são geralmente processadas pelo local onde foi feita a compra durante os primeiros trinta (30) dias após a compra; entretanto, esse período pode variar, dependendo do local onde o produto foi comprado - para obter mais detalhes, entre em contato com a Logitech ou com o varejista onde comprou o produto. As reclamações de garantia que não possam ser processadas pelo local de compra e quaisquer outras perguntas relacionadas ao produto devem ser enviadas diretamente à Logitech. Os endereços e informações de contato para atendimento ao cliente para a Logitech podem ser encontrados na documentação que acompanha seu produto e em [www.logitech.com/support](http://www.logitech.com/support).

**Limitação de responsabilidade:** A LOGITECH NÃO SERÁ RESPONSÁVEL POR NENHUM DANO ESPECIAL, INDIRETO, INCIDENTAL OU CONSEQUENCIAL, INCLUINDO, MAS NÃO LIMITADO A PREJUÍZOS OU LUCROS, PERDA DE RECEITA OU DE DADOS (SEJA DE FORMA DIRETA OU INDIRETA) OU PREJUÍZO COMERCIAL POR QUEBRA DE QUALQUER GARANTIA EXPRESSA OU IMPLÍCITA NO SEU PRODUTO, MESMO SE A LOGITECH TENHA SIDO NOTIFICADA SOBRE A POSSIBILIDADE DE TAIS DANOS.

**Duração de garantias implícitas:** EXCETO NA MEDIDA EM QUE PROIBIDO PELA LEI APLICÁVEL, QUALQUER CONDIÇÃO OU GARANTIA IMPLÍCITA OU ESTADO DA COMERCIALIZAÇÃO OU ADEQUAÇÃO PARA UM DETERMINADO FIM NESSE EQUIPAMENTO É LIMITADA EM DURAÇÃO À DURAÇÃO DO PERÍODO DE GARANTIA LIMITADA APLICÁVEL PARA O SEU PRODUTO.

**Direitos adicionais:** Algumas jurisdições não permitem limitações na duração da garantia ou exclusão ou limitação de responsabilidade nos casos de danos incidentais ou consequenciais. Portanto, as limitações ou exclusões acima podem não se aplicar a você. Esta garantia dá a você direitos legais específicos e talvez você tenha outros direitos que variam conforme o estado, o país ou outra jurisdição.

**Direitos estatutários nacionais:** Os consumidores possuem direitos legais segundo a legislação nacional aplicável que rege a venda de produtos ao consumidor. Esses direitos não são afetados pelas garantias nesta Garantia Limitada.

**Nenhuma outra garantia:** Nenhum revendedor, agente ou funcionário da Logitech está autorizado a fazer qualquer modificação, extensão ou acréscimo a esta garantia.

**Período de garantia:** Observe que, na União Européia, qualquer período de garantia inferior a dois anos deve ser aumentado para dois anos.

### Declaração no Brasil

Este equipamento opera em caráter secundário, isto é, não tem direito à proteção contra interferência prejudicial mesmo de estações do mesmo tipo e não pode causar interferência a sistemas operando em caráter primário.

**Endereço da Logitech:** Logitech Inc., 7600 Gateway Blvd., Newark, CA 94560 USA

### Informações completas sobre garantia:

[www.logitech.com/support](http://www.logitech.com/support)