

Quick-start Guide

Schnellstartanleitung
Guide de démarrage rapide
Snelstartgids



Logitech®
Harmony 900 RF System

English **ENG**
Deutsch **DEU**
Français **FRA**
Nederlands **NLD**



ENG Box Contents

- A. Blaster
- B. Mini Blasters x 2
- C. AC adaptor

FRA Contenu

- A. Blaster
- B. Mini blaster x 2
- C. Adaptateur secteur

DEU Lieferumfang

- A. Blaster
- B. Zwei Mini-Blaster
- C. Netzteil

NLD Inhoud van de doos

- A. Blaster
- B. 2 miniblasters
- C. Wisselstroomadapter

ENG Thank you!

Thank you for purchasing the Harmony 900 RF System. You're just a few steps away from the freedom to roam and control your home entertainment system at the same time. Let us guide you through.

DEU Dankeschön!

Vielen Dank, dass Sie sich für das Harmony 900 RF System entschieden haben. Nur noch wenige Schritte, dann können Sie sich frei bewegen und dabei gleichzeitig Ihr privates Unterhaltungssystem bedienen. Wir zeigen Ihnen gerne, wie.

FRA Merci!

Vous avez acheté le système Harmony 900 RF System et nous vous en remercions. Vous serez bientôt en mesure de contrôler votre système multimédia tout en vous déplaçant. Suivez les étapes ci-après.

NLD Dank u!

Dank u voor uw aankoop van het Harmony 900 RF-systeem. Binnen enkele stappen kunt u genieten van bewegingsvrijheid en tegelijkertijd uw thuisentertainmentstelsel bedienen. Laat ons u er doorheen leiden.



www.logitech.com

© 2009 Logitech. All rights reserved. Logitech, the Logitech logo, and other Logitech marks are owned by Logitech and may be registered. All other trademarks are the property of their respective owners. Logitech assumes no responsibility for any errors that may appear in this manual. Information contained herein is subject to change without notice.

620-001410-003

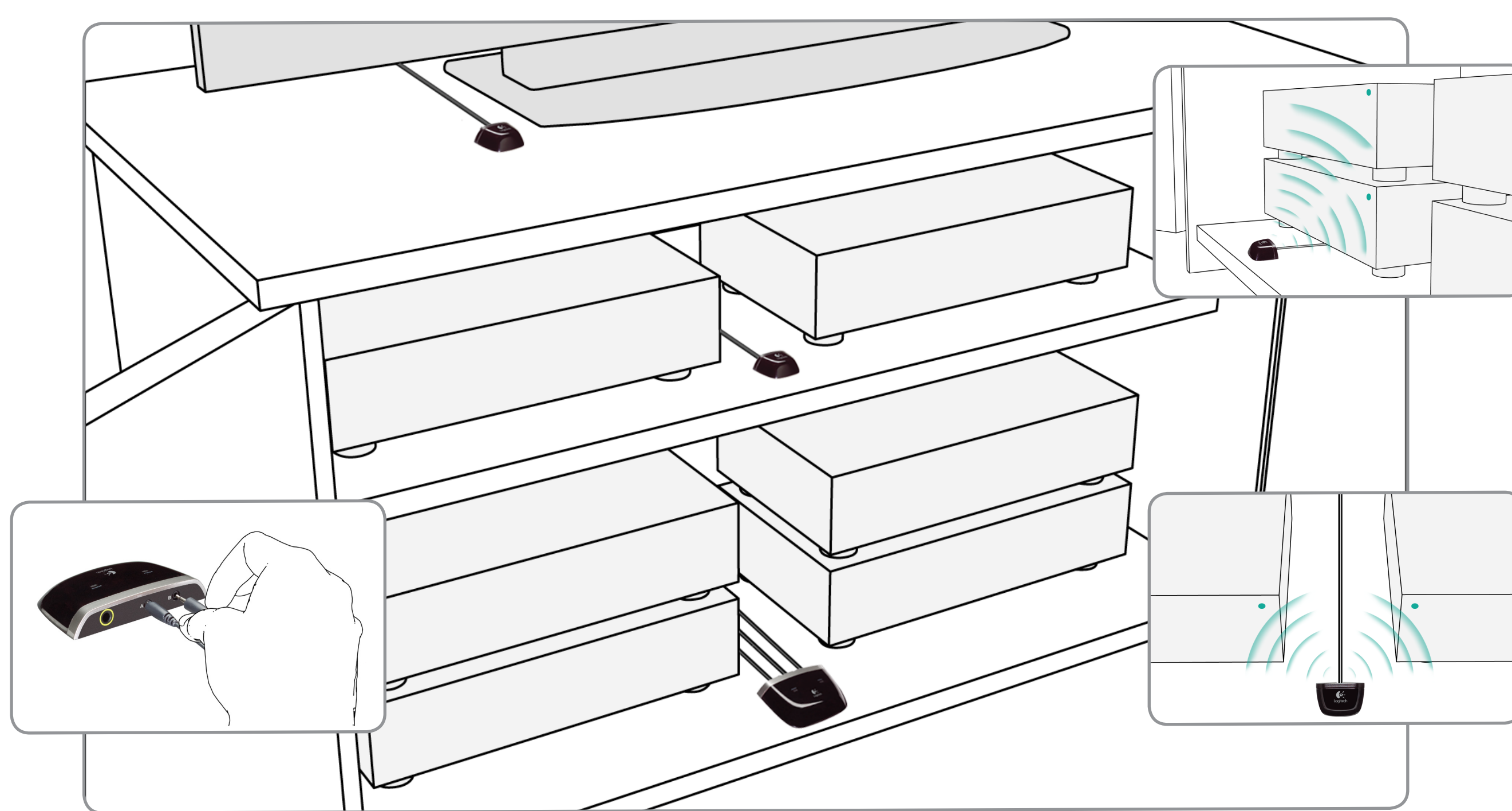

1

ENG Set Up Your RF System

1. **Your Blaster receives RF signals from your remote and flashes IR signals to your devices.** Plug the Blaster into the wall and place it on a shelf in your cabinet.
2. **Your Mini Blasters add extra coverage by flashing devices that your Blaster can't reach.** Plug the Mini Blasters into the back of the Blaster and place each one on its own shelf in your cabinet.

DEU Einrichten des RF-Systems

1. **Der Blaster empfängt RF-Signale von Ihrer Fernbedienung und sendet IR-Signale an Ihre Unterhaltungsgeräte aus.** Schließen Sie den Blaster über eine Wandsteckdose ans Netz an und platzieren Sie ihn auf einem Schrankregal.
2. **Die Mini-Blaster sorgen für zusätzliche Deckung bei Geräten, die der Blaster nicht erreicht.** Schließen Sie die Mini-Blaster an der Rückwand des Blasters an und platzieren Sie je einen pro Schrankregal.

FRA Configuration du système RF

1. **Votre blaster reçoit des signaux RF depuis votre télécommande et envoie des signaux RF vers vos dispositifs.** Branchez le blaster sur une prise et placez-le sur une étagère de votre meuble.
2. **Les mini blasters permettent d'étendre la couverture du signal pour envoyer des signaux vers des dispositifs plus éloignés.** Branchez les mini blasters à l'arrière du blaster et placez-les sur une étagère séparée du meuble.

NLD Uw RF-systeem instellen

1. **Uw blaster ontvangt RF-signalen van uw afstandsbediening en stuurt IR-signalen naar uw apparaten.** Sluit de blaster aan op het stopcontact en plaats deze op een plank in uw kast.
2. **Uw miniblasters bieden extra dekking voor apparaten waar uw blaster niet bij kan.** Sluit de miniblaster op de achterkant van de blaster aan, en plaats elke blaster op een eigen plank in uw kast.

2

ENG Add Your Blasters, Assign Your Devices and Test Your Set Up

1. Press the **Options** button on the bottom left corner of your remote's **My Activities** screen.
2. Press **RF System Settings**. Press **Advanced Settings**. Press **Add Blaster**.
3. Follow the instructions on your remote's screen to add your Blasters, assign devices and test your set up.

FRA Ajout de blasters, affectation de dispositifs et test de l'installation

1. Appuyez sur le bouton **Options** dans le coin inférieur gauche de l'écran **Mes activités**.
2. Appuyez sur **Paramètres du système RF**. Appuyez sur **Paramètres avancés**. Appuyez sur **Ajouter un blaster**.
3. Suivez les instructions à l'écran de la télécommande pour ajouter des blasters, affecter des dispositifs et tester l'installation.

DEU Blaster hinzufügen, Geräte zuweisen, Einrichtung testen

1. Auf der Seite **Eigene Aktionen** der Fernbedienung drücken Sie die Taste **Optionen** in der linken unteren Ecke.
2. Drücken Sie **RF-Systemeinstellungen**. Drücken Sie **Erweiterte Einstellungen**. Drücken Sie **Blaster hinzufügen**.
3. Folgen Sie den Anweisungen auf dem Fernbedienungs-Display, um die Blaster hinzuzufügen, die Geräte zuzuweisen und die Einrichtung zu testen.

NLD Uw blasters toevoegen, uw apparaten toewijzen en uw set-up testen

1. Druk op de knop **Opties** in de linkeronderhoek van het scherm **Mijn activiteiten** op uw afstandsbediening.
2. Druk op **RF-systeeminstellingen**. Druk op **Geavanceerde instellingen**. Druk op **Blaster toevoegen**.
3. Volg de instructies op het scherm van uw afstandsbediening om uw blasters toe te voegen, apparaten toe te wijzen en uw set-up te testen.

i

ENG Everyone's Different - So's Your System

Each entertainment system is different so you may need to get creative with how you position your Blaster and Mini Blasters.

- **IR signals are blocked by doors and walls but they can bounce off surfaces to reach their target.** Why not place the Blaster in your cabinet on its own and see if it can control all of your devices?
- **Devices outside of a cabinet can be controlled by your RF system.** Simply place your Blaster or one Mini Blaster outside the cabinet - on top of the cabinet for instance - in sight of the devices you want to control.

DEU Jedes Unterhaltungssystem ist anders

Alle Unterhaltungssysteme sind verschieden. Deshalb müssen Sie vielleicht bei der Platzierung Ihrer Blaster und Mini-Blaster etwas Kreativität entfalten.

- **IR-Signale werden durch Wände und Türen blockiert, doch können sie auf ihrem Weg zum Ziel von Oberflächen abprallen.** Vielleicht platzieren Sie den Blaster einmal ganz allein im Schrank, um zu sehen, ob er alle Ihre Geräte steuern kann.
- **Geräte außerhalb eines Schrankes können von Ihrem RF-System gesteuert werden.** Platzieren Sie Ihren Blaster oder einen Mini-Blaster außerhalb des Schrankes – zum Beispiel oben auf der Abdeckplatte – mit Sichtverbindung zu den Geräten, die gesteuert werden sollen.

FRA Particularités de certains systèmes

Chaque système multimédia est particulier et vous aurez peut-être à placer le blaster et les mini blasters de manière différente.

- **Les signaux IR sont bloqués par les portes et les murs et peuvent être renvoyés par les surfaces pour atteindre le récepteur visé.** Placez le blaster sur une étagère du meuble et testez s'il est capable de contrôler tous les dispositifs.
- **Les dispositifs se trouvant à l'extérieur du meuble peuvent être contrôlés par le système RF.** Placez le blaster ou un mini blaster à l'extérieur du meuble, sur le dessus, par exemple, à portée des dispositifs à contrôler.

NLD Iedereen is anders, zo ook uw systeem

Elk entertainmentstelsel is anders, dus u moet misschien experimenteren met de plaatsing van uw blaster en miniblasters.

- **IR-signalen worden geblokkeerd door deuren en muren, maar wel weerkaatst kunnen worden door oppervlakken om hun doel te bereiken.** Waarom plaatst u de blaster niet alleen in uw kast om te kijken of u zo al uw apparaten kunt bedienen?
- **Apparaten buiten een kast kunnen bediend worden door uw RF-systeem.** Plaats gewoon uw blaster of één miniblaster buiten de kast, bijvoorbeeld erbovenop, in het zicht van de apparaten die u wilt bedienen.

ENG We're Here to Help

A full user manual is available in your Harmony Remote software. In your account, go to **Support > Manuals**.

Find more at www.logitech.com:

- Frequently asked questions
- User forums
- Harmony 900 accessories

Phone support information and hours can be found in your account. Go to **Support > Contact Us**.

DEU Wir helfen gerne

Ein vollständiges Benutzerhandbuch ist in der Harmony-Fernbedienungsoftware enthalten. Gehen Sie in Ihrem Konto auf **Kundendienst > Handbücher**.

Weiterführende Informationen erhalten Sie unter www.logitech.com:

- Häufig gestellte Fragen
- Benutzerforen
- Harmony 900-Zubehör

Informationen zum Telefonsupport (einschließlich Betriebszeiten) finden Sie in Ihrem Konto. Wählen Sie **Kundendienst > Kontakt**.

FRA Nous sommes là pour vous aider

Le logiciel de la télécommande Harmony contient un guide de l'utilisateur complet. A partir de votre compte, accédez à **Assistance > Manuels**.

Pour en savoir plus, consultez le site www.logitech.com

- Questions fréquentes
- Forums utilisateurs
- Accessoires Harmony 900

Vous trouverez les horaires et des informations sur l'assistance téléphonique dans votre compte. Accédez à **Assistance > Contactez-nous**.

NLD Wij staan voor u klaar

In de software van uw Harmony-afstandsbediening treft u een volledige handleiding aan. In uw account gaat u naar **Support > Handleidingen**.

Meer informatie op www.logitech.com:

- Veelgestelde vragen
- Gebruikersforums
- Accessoires voor de Harmony 900

Informatie over telefonische ondersteuning en de openingstijden kunt u vinden in uw account. Ga naar **Support > Contact opnemen**.

Guida rapida

Guía de inicio rápido
S snabbstartsguide
Hurtigstartveiledning



Logitech®
Harmony 900 RF System

Italiano ITA
Español ESP
Svenska SVE
Norsk NOR



A

B

C

ITA Contenuto della confezione

- A. Estensore
- B. Mini estensori x 2
- C. Alimentatore CA

SVE Innehåll

- A. RF-IR-omvandlare
- B. Två miniomvandlare
- C. Natadaptter

ESP Contenido de la caja

- A. Extensor
- B. 2 miniextensores
- C. Adaptador de CA

NOR Eskens innhold

- A. Sender
- B. 2 minisenderer
- C. Strømadapter

ITA Grazie!

Grazie per aver acquistato il Sistema RF Harmony 900. Fra pochi minuti sarà possibile controllare il sistema di home entertainment da qualsiasi punto della stanza. Di seguito alcune indicazioni utili per l'utilizzo.

ESP Gracias.

Gracias por haber adquirido Harmony 900 RF System. Se encuentra sólo a unos pasos de la libertad para explorar y controlar el sistema multimedia doméstico al mismo tiempo. Permita que le guiemos.

SVE Tack!

Tack för att du väljer Harmony 900 RF System. Det dröjer inte länge innan du kan styra ditt hemunderhållningssystem oavsett var i rummet du befinner dig. Låt oss ta det i tur och ordning.

NOR Takk!

Vi vil med dette få takke for at du valgte Harmony 900 RF System. Friheten til å kontrollere hjemmekinoanlegget ditt fra hvor som helst i rommet, er bare noen få trinn unna. Vi viser deg hvordan du gjør det.



www.logitech.com

© 2009 Logitech. All rights reserved. Logitech, the Logitech logo, and other Logitech marks are owned by Logitech and may be registered. All other trademarks are the property of their respective owners. Logitech assumes no responsibility for any errors that may appear in this manual. Information contained herein is subject to change without notice.

620-001410.003

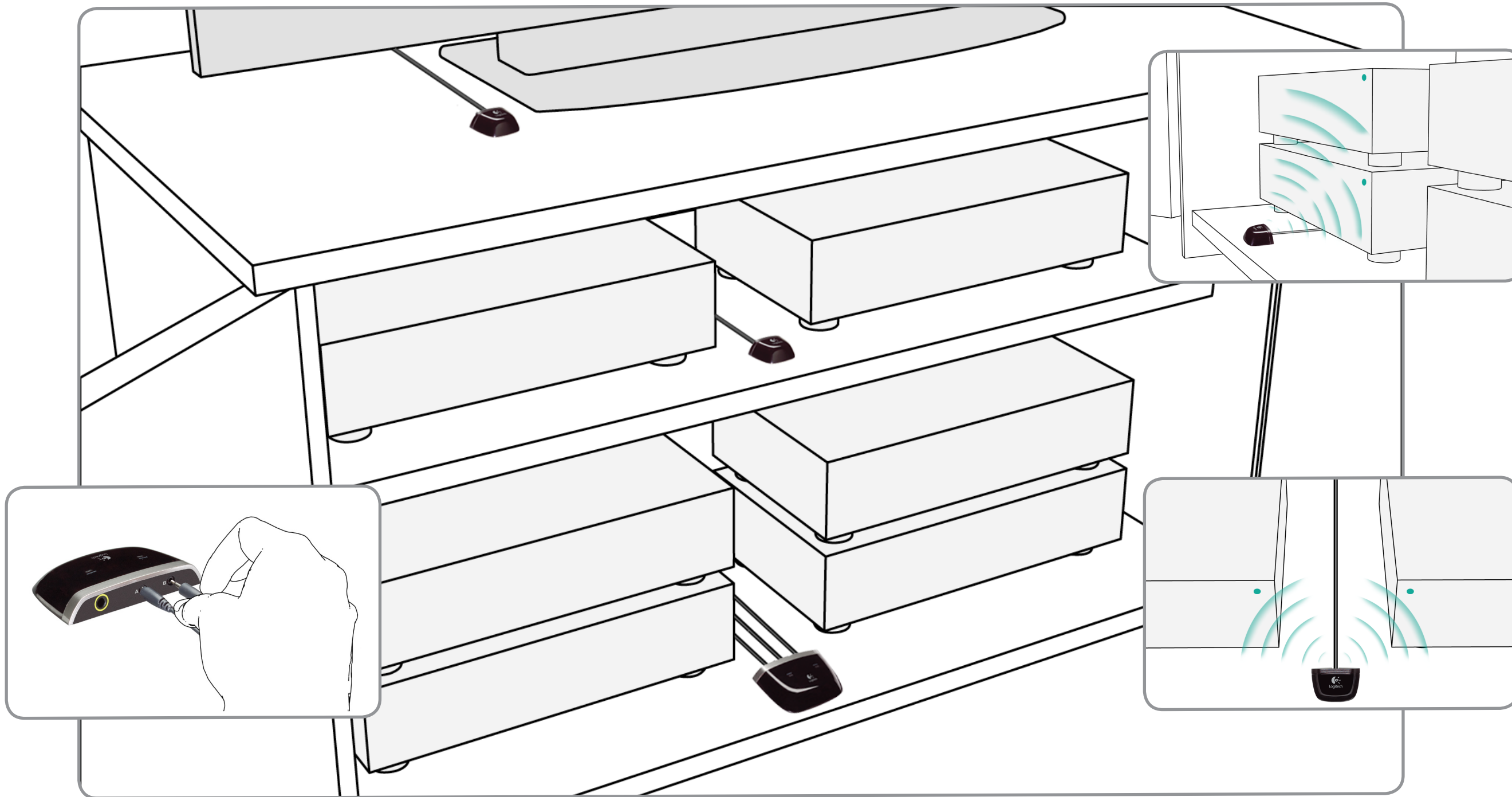

1

ITA Impostare il Sistema RF

- L'estensore riceve i segnali RF dal telecomando e invia segnali IR ai dispositivi. Collega l'estensore alla presa di corrente e posizionalo su un ripiano del mobile TV.
- I mini estensori forniscono ulteriore copertura, inviando segnali anche a quei dispositivi che l'estensore non riesce a raggiungere. Collega i mini estensori al retro dell'estensore e posizionali ognuno sugli appositi ripiani del mobile TV.

ESP Configuración del sistema RF

- El extensor recibe señales RF del control remoto y envía señales IR a los dispositivos. Conecte el extensor a una toma de pared y colóquelo en una balda del armario.
- Los miniextensores permiten agregar cobertura, ya que envían señales a los dispositivos que el extensor no puede alcanzar. Conecte los miniextensores a la parte posterior del extensor y colóquelos en otras baldas del armario.

SVE Konfigurera radiosystemet

- RF-IR-omvandlaren tar emot radiosignaler från fjärrkontrollen och förvandlar dessa till infraröda signaler. Anslut RF-IR-omvandlaren till ett vagguttag och ställ den på en hylla i en stereomöbel.
- Med miniomvandlarna ökar du systemets räckvidd. De kan skicka ut infraröda signaler till enheter som RF-IR-omvandlaren inte kommer åt. Anslut miniomvandlarna till RF-IR-omvandlaren och placera dem på varsin hylla i stereomöbeln.

NOR Konfigurerer RF-systemet

- Senderen mottar RF-signaler fra fjernkontrollen og sender infrarøde signaler til komponentene. Sett i kontakten til senderen, og plasser den på en hylle i tv-benken.
- Minisenderne gir ekstra dekning ved å sende signaler til komponenter som den vanlige senderen ikke kan nå. Kople minisenderne til senderen, og sett hver minisender på en egen hylle i tv-benken.

2

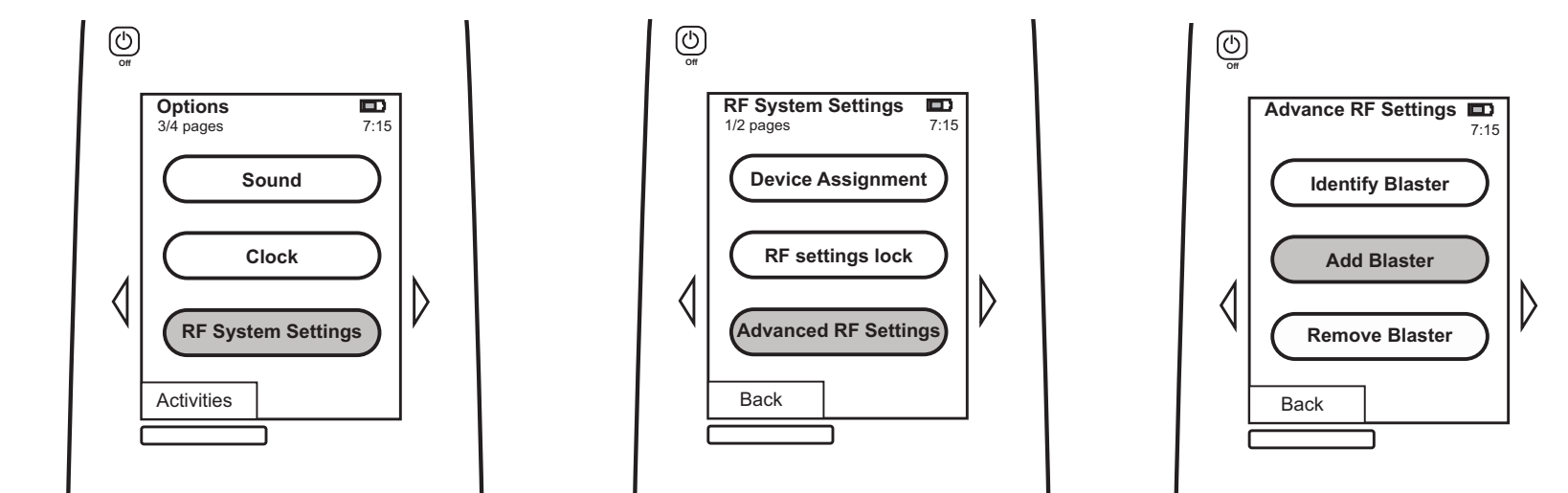

ITA Aggiunta degli estensori, assegnazione dei dispositivi e verifica della configurazione

- Premere il pulsante **Opzioni** posizionato a sinistra nella parte inferiore della schermata delle attività sul telecomando.
- Premere **Configurazione Sistema RF, Impostazioni avanzate**, quindi **Aggiungi estensore**.
- Seguire le istruzioni sul display del telecomando per aggiungere gli estensori, assegnare i dispositivi e verificare la configurazione.

SVE Lägg till omvandlarna, koppla enheterna och testa systemet

- Tryck på **Alternativ** längst ned på skärmen **Mina aktiviteter** på fjärrkontrollen.
- Tryck på **Inställningar för radiosystemet**. Tryck på **Avancerade inställningar**. Tryck på **Lägg till RF-IR-omvandlare**.
- Följ instruktionerna som visas på fjärrkontrollens display för att lägga till omvandlarna, koppla enheterna och testa systemet.

ESP Agregue extensores, asigne los dispositivos y pruebe el sistema

- Pulse el botón **Opciones** en la esquina inferior izquierda de la pantalla **Mis actividades** del mando a distancia.
- Pulse **Configuración de sistema RF**. Pulse **Configuración avanzada**. Pulse **Agregar extensor**.
- Siga las instrucciones en la pantalla del mando a distancia para agregar extensores, asignar dispositivos y probar el sistema.

NOR Legg til sendere, fordel komponenter og test konfigureringen

- Trykk på **Alternativer** nederst i venstre hjørne på fjernkontrollens skjerm bilde **Mine aktiviteter**.
- Trykk på **Instillinger for RF-system**. Trykk på **Avanserte innstillinger**. Trykk på **Legg til sender**.
- Følg instruksjonene på skjermen til fjernkontrollen for å legge til sendere, fordele komponenter og teste konfigureringen.

i

ITA Ciascuno di noi è diverso - così come il tuo sistema

Ogni sistema di intrattenimento è unico, perciò potrebbe essere necessario posizionare l'estensore e i mini estensori in modo originale.

- I segnali IR vengono bloccati da porte e muri, ma possono rimbalzare sulla superficie di un oggetto per arrivare dove è necessario. Perché non provare a posizionare soltanto l'estensore nel mobile e verificare se riesce a controllare tutti gli apparecchi da solo?
- I dispositivi che si trovano al di fuori del mobile possono essere comandati dal Sistema RF. Sarà sufficiente posizionare l'estensore o uno dei mini estensori al di fuori del mobile, ad esempio al di sopra di esso, in modo che i segnali possano raggiungere i dispositivi che vuoi controllare.

ESP Cada sistema es un mundo

Cada sistema multimedia es diferente, por lo que tal vez necesite utilizar su creatividad para determinar la posición del extensor y los miniextensores.

- Las puertas y las paredes pueden bloquear las señales IR, aunque éstas pueden rebotar en superficies para llegar a su destino. ¿Por qué no prueba a colocar el extensor en su armario por sí solo para ver si puede controlar todos los dispositivos?
- El sistema RF puede controlar los dispositivos que se encuentran fuera de un armario. Simplemente coloque el extensor o un miniextensor fuera del armario (por ejemplo, en la parte superior), dentro de la línea de vista de los dispositivos que desee controlar.

SVE Alla är vi olika – Din anläggning är unik

Ingen anläggning är den andra lik, så det kan hända att du måste vara lite kreativ för att hitta en bra placering för RF-IR-omvandlaren och miniomvandlarna.

- IR-signaler tränger inte igenom dörrar och väggar, men de kan studsas på olika ytor för att nå sitt mål. Prova att placera RF-IR-mottagaren i ett eget skåp och se om den kan styra dina enheter.
- Du kan styra enheter som inte befinner sig i skåp/stereomöbler via radiosystemet. Placera helt enkelt RF-IR-omvandlaren eller en av miniomvandlarna utanför stereomöbeln (exempelvis ovanpå den) med fritt synfält till enheterna som du vill styra.

NOR Ingen anlegg er like

Alle underholdningsanlegg er unike, så det kan hende du må finne kreative løsninger på plassering av senderne og minisenderne.

- Dører og vegger blokkerer infrarøde signaler, men signalene kan rikosjettere mot flater for å komme dit de skal. Hvis du plasserer bare senderen i tv-benken, kan det hende den klarer å gjøre hele jobben alene.
- Komponenter som står utenfor tv-benken eller andre skap kan kontrolleres av RF-systemet. Du trenger bare å plassere en sender eller minisender utenfor tv-benken, for eksempel oppå benken, slik at signalet får fri bane til komponenten.

ITA Siamo qui per offrire assistenza

Nel software per il telecomando Harmony è disponibile un manuale dell'utente completo. Nel proprio account, selezionare **Supporto > Manuali**.

Ulteriori informazioni sono disponibili sul sito Web www.logitech.com:

- Domande frequenti
- Forum utenti
- Accessori Harmony 900

Per informazioni relative al supporto telefonico e agli orari, consultare le pagine dell'account. Accedere a **Supporto > Contattaci**.

ESP Estamos aquí para ayudarle

En el software del mando a distancia Harmony encontrará un completo manual del usuario. En su cuenta, seleccione **Asistencia técnica > Manuales**.

Más información en www.logitech.com:

- Preguntas más frecuentes
- Foros de usuario
- Accesorios para Harmony 900

Encontrará información sobre asistencia telefónica y horarios en su cuenta. Vaya a **Asistencia técnica > Cómo contactar con nosotros**.

SVE Vi hjälper dig gärna

Det finns en fullständig användarmanual i Harmony-programmet. Gå till **Support > Manualer** från ditt konto.

På www.logitech.com hittar du bland annat följande:

- Vanliga frågor och svar
- Användarforum
- Tillbehör till Harmony 900

Information om telefonsupporten och dess öppettider hittar du i ditt konto. Gå till **Support > Kontakta oss**.

NOR Vi hjelper gjerne

Du finner en fullstendig brukermanual i Harmony-programvaren. Fra kontoen din går du til **Stotte > Veiledninger**.

Du kan lese mer på www.logitech.com:

- Vanlige spørsmål
- Brukerforum
- Tilbehør til Harmony 900

Informasjon og åpningstider for telefonstøtte finner du i kontoen din. Gå til **Stotte > Kontakt oss**.