

ENERGY



ENERGY POWER® BASE

OWNER'S MANUAL

↑ TRIM LINE ↓

↑ TRIM LINE ↓

↓ TRIM LINE ↓

↓ TRIM LINE ↓



WHAT'S INSIDE

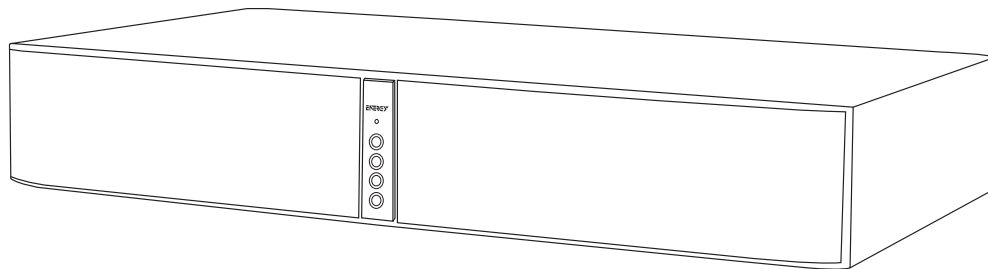

Energy Power® Base

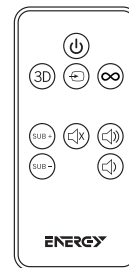

Remote

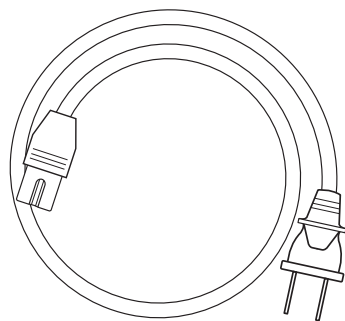

AC Power Cord

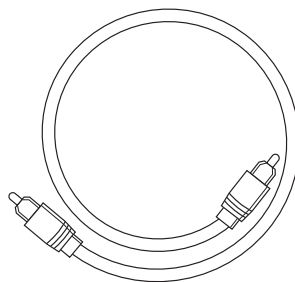

Digital Optical Cable

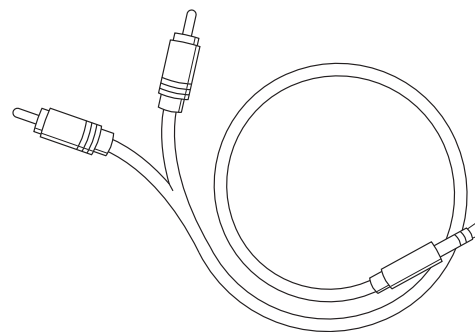

3.5mm to Dual RCA Cable

↑ TRIM LINE ↓

↑ TRIM LINE ↓

↓ TRIM LINE ↓

↓ TRIM LINE ↓

DIGITAL OPTICAL CONNECTION (PREFERRED - IF TV HAS NO OPTICAL OUT SEE NEXT PAGE)

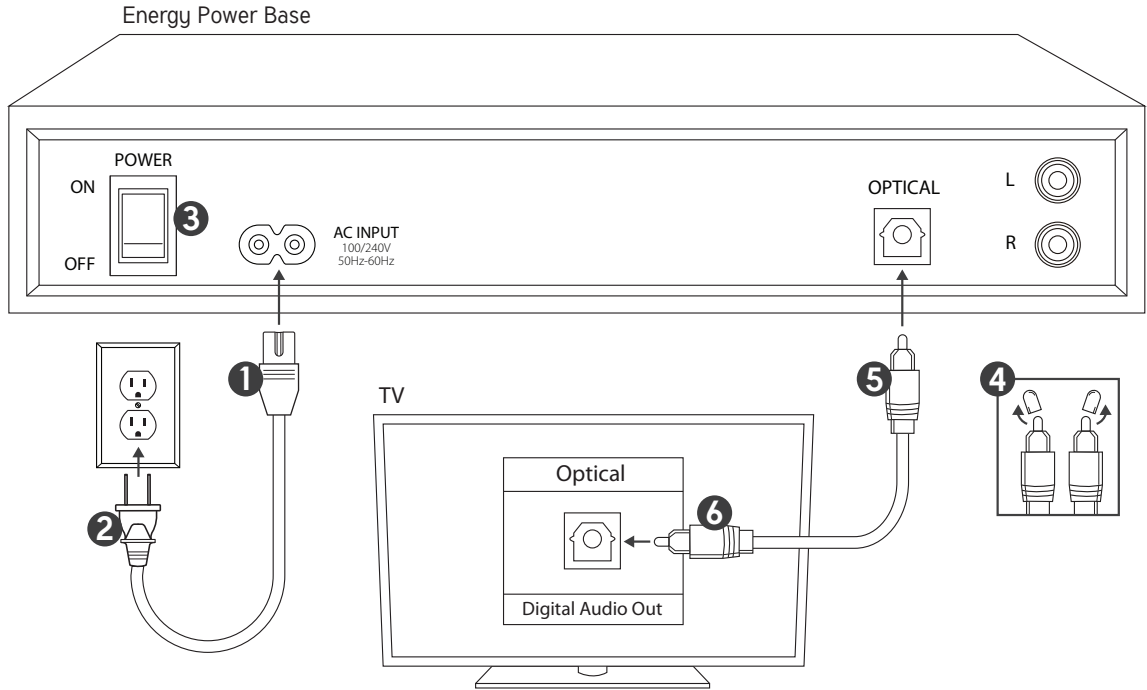

3.5mm TO DUAL RCA ANALOG CONNECTION (IF TV HAS NO HEADPHONE OUT SEE NEXT PAGE)

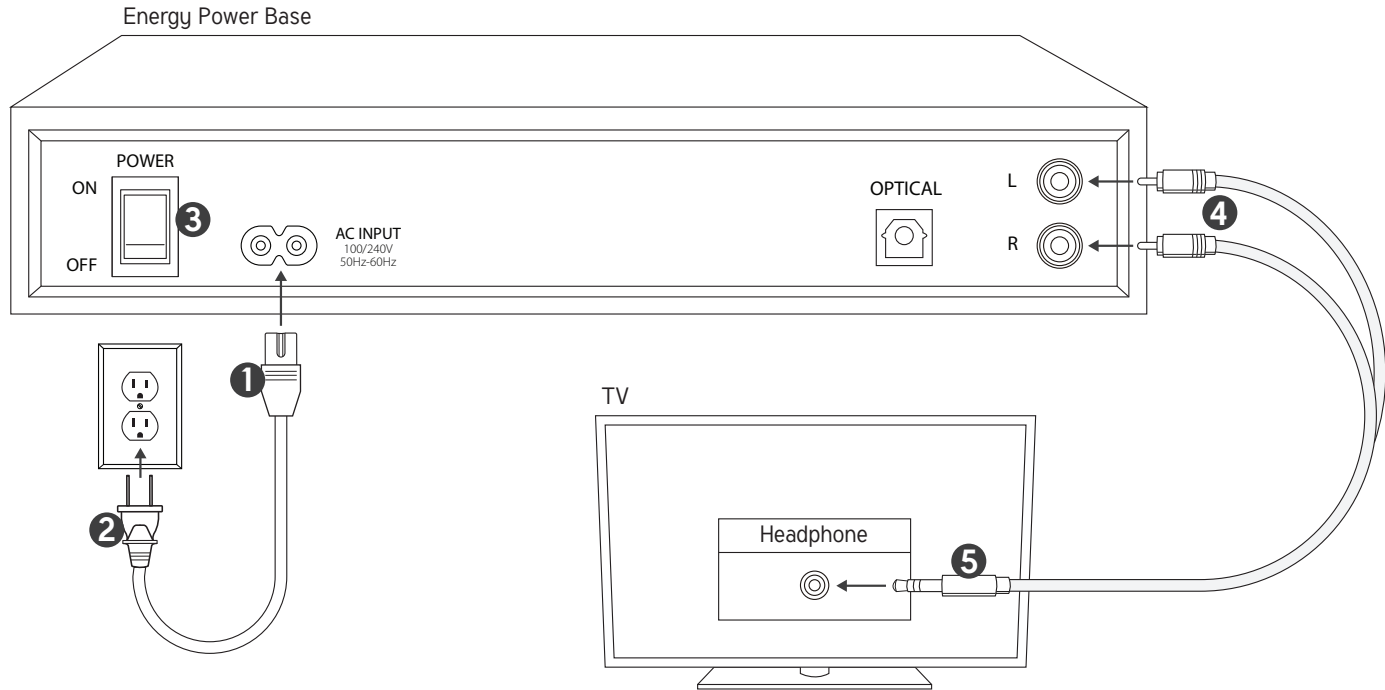

DUAL RCA TO DUAL RCA ANALOG CONNECTION

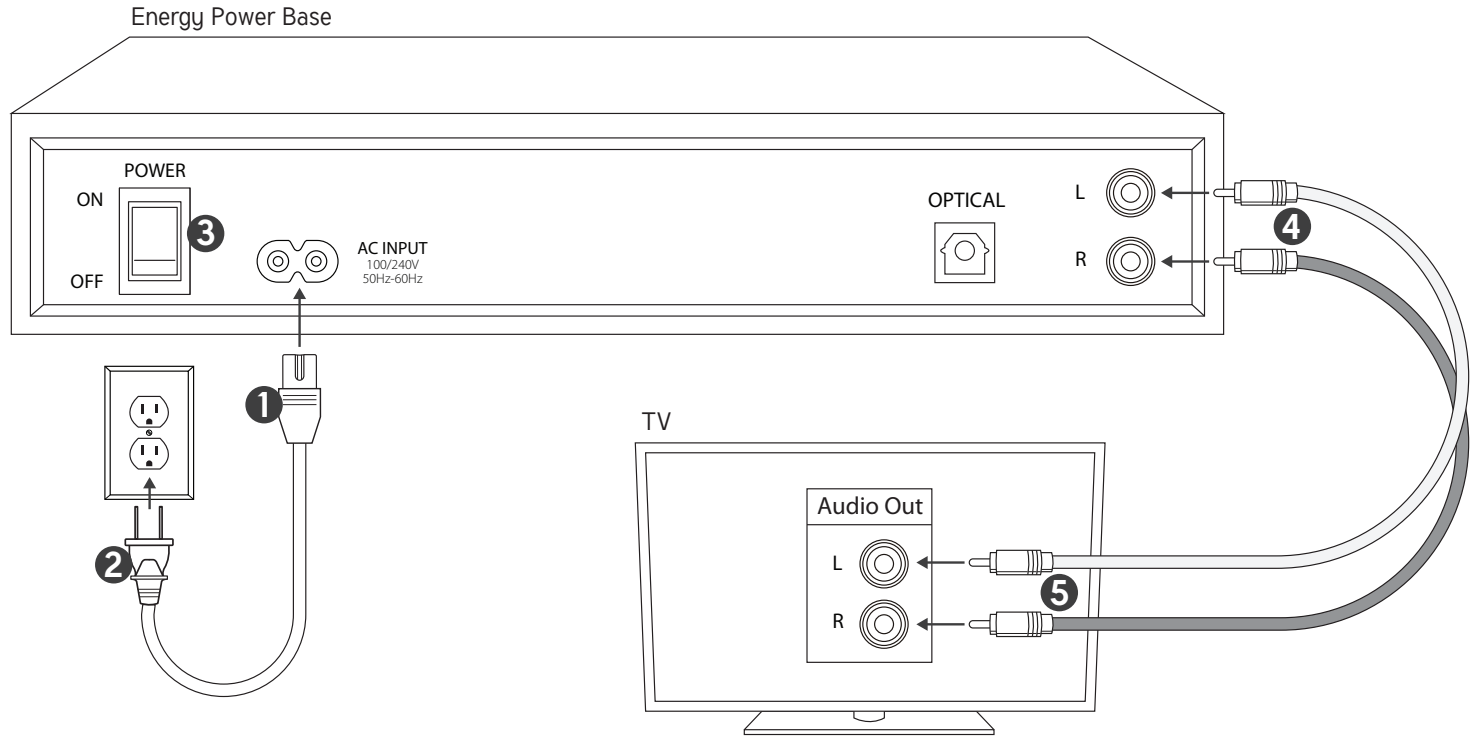

TV REMOTE PROGRAMMING

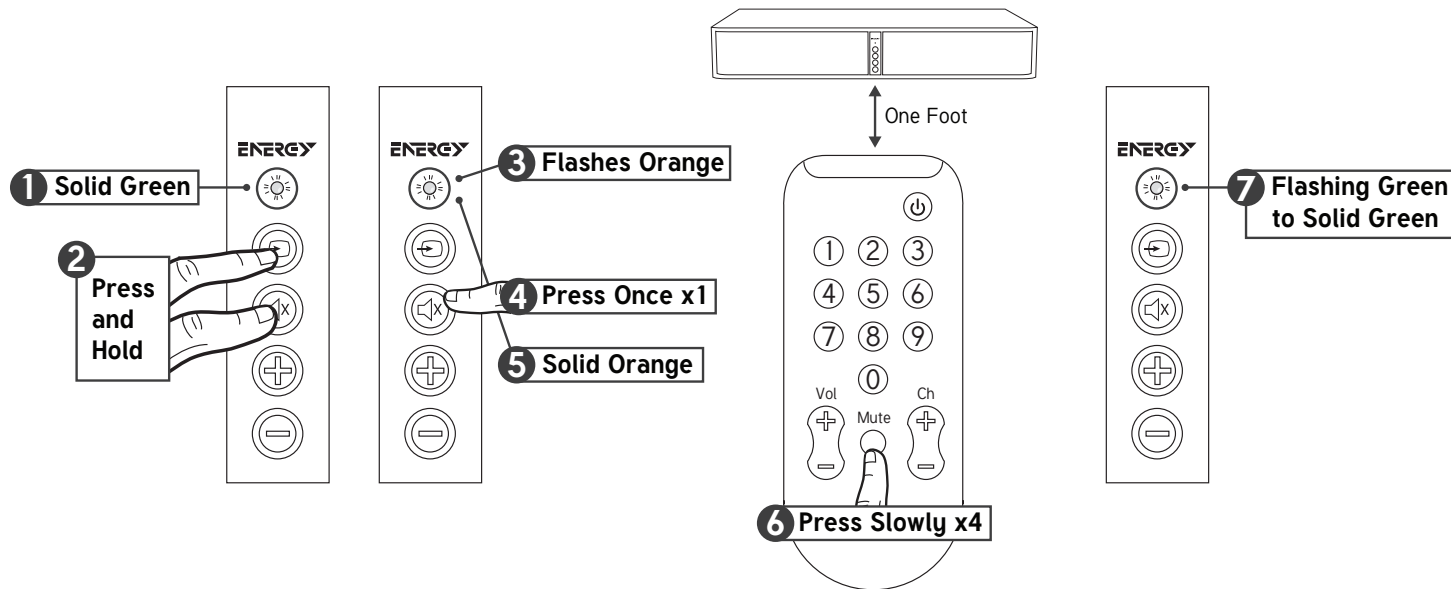

To program Volume Up and Volume Down buttons repeat the steps shown and replace steps 4 and 6 with the button you want to program.

If you are trying to program a cable/satellite box remote or other universal remote without success, please try programming your TV or Cable Box remote instead.

BLUETOOTH®

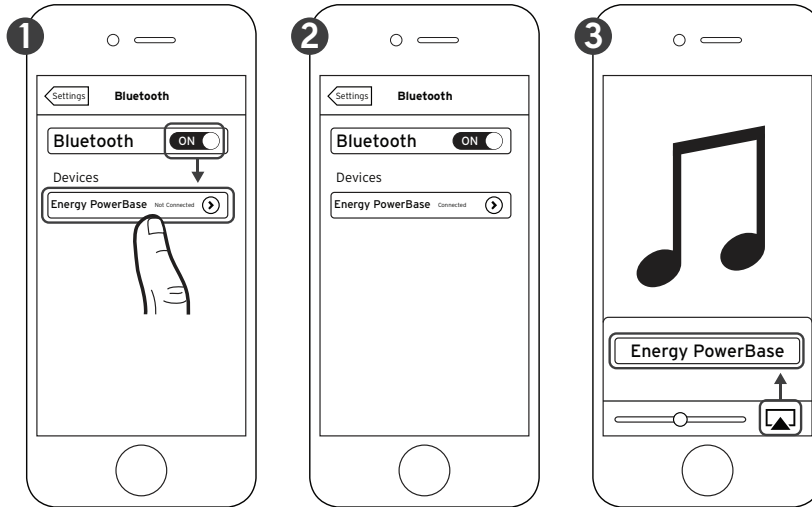

*Example only. Your device may differ.

You can pair a Bluetooth device at any time by activating Bluetooth on your device.

Once your Bluetooth device is paired the Energy Power Base will automatically switch to the Bluetooth input (SOLID BLUE LIGHT) and you can stream your music. If you switch inputs on the Energy Power Base, the Bluetooth connection will automatically be terminated.

You must disconnect a Bluetooth device before pairing another Bluetooth device by either:

- Pressing and holding the SOURCE button on the Energy Power Base control panel 3 seconds
- Turning off Bluetooth on the paired device
- Pressing the Bluetooth button on the Energy Power Base remote

BUTTONS

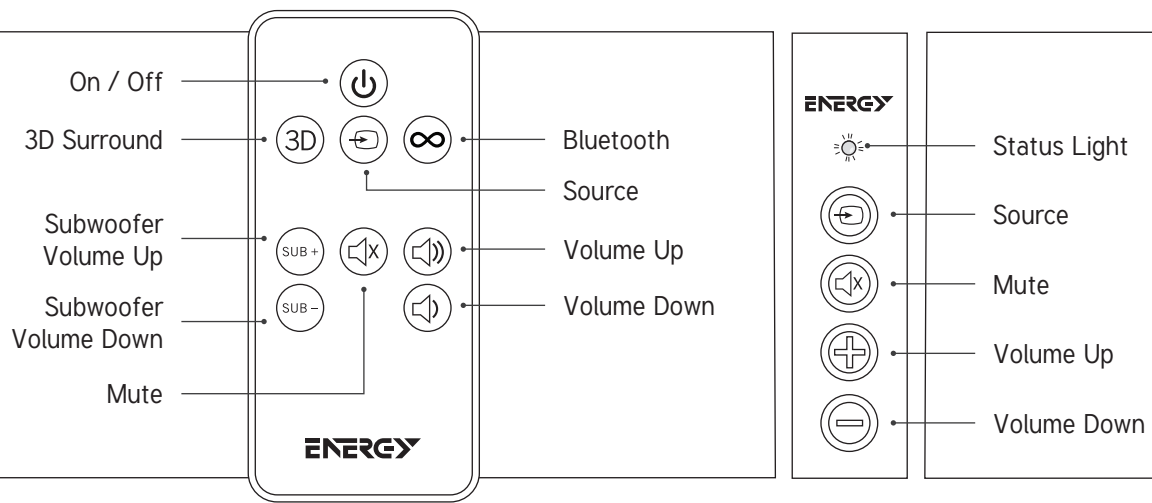

STATUS LIGHTS

SOLID RED Power Off (Standby Mode)

FLASHES GREEN ONCE 3D Surround turned on

SOLID GREEN Power On, Source is Optical Input

FLASHES RED ONCE 3D Surround turned off

SOLID ORANGE Power On, Source is Analog Input

FLASHES BLUE QUICKLY Waiting to pair with Bluetooth device

SOLID BLUE Power On, Source is Paired Bluetooth device

FLASHES PURPLE SLOWLY Energy Power Base decoding Dolby Digital

FLASHES GREEN / ORANGE / BLUE Volume Up, Volume Down, Subwoofer Volume Up or Subwoofer Volume Down is pushed

STANDBY MODE

You do not need to turn off the Energy Power Base, just turn off your TV (or Satellite / Cable Box) and the Energy Power Base will automatically go into standby mode in approximately 10 minutes.

Standby mode is indicated by a red status light on the front panel. When your TV (or Satellite / Cable Box) is turned back on the Energy Power Base will automatically turn on again.

PLACEMENT

TV must weigh less than 40 lbs (18kg)

**TV base must be smaller than
23" x 12" (58cm x 30cm)**

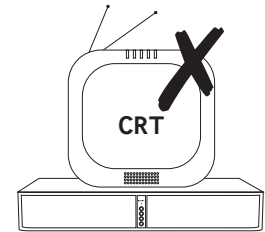
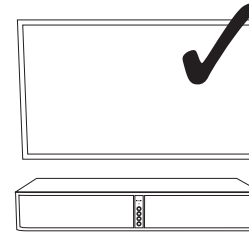
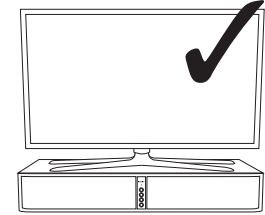
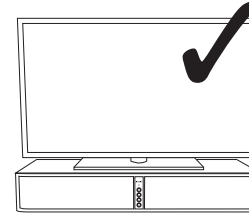
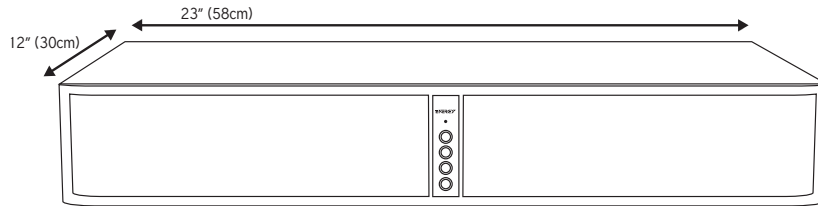

Make sure the rear of the Energy Power Base is at least one inch away from a back wall and there is at least one inch clearance around the top and sides of the Energy Power Base for ventilation.

TURN OFF TV SPEAKERS

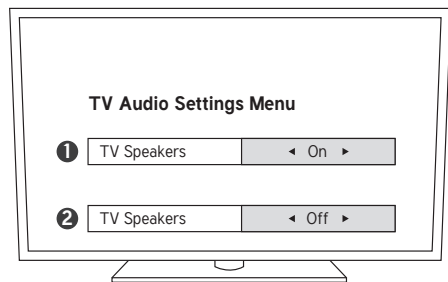

(Recommended)

OR

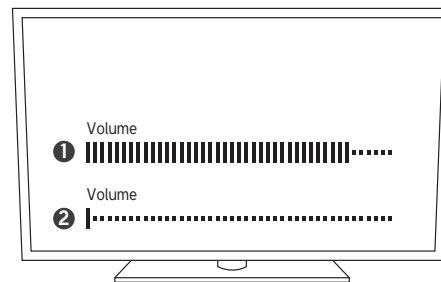

CARE AND CLEANING

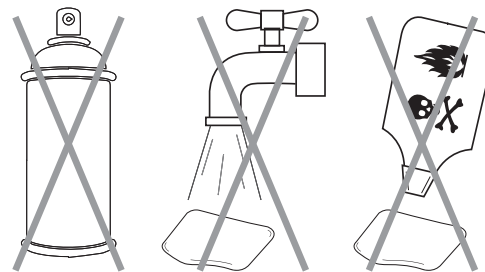
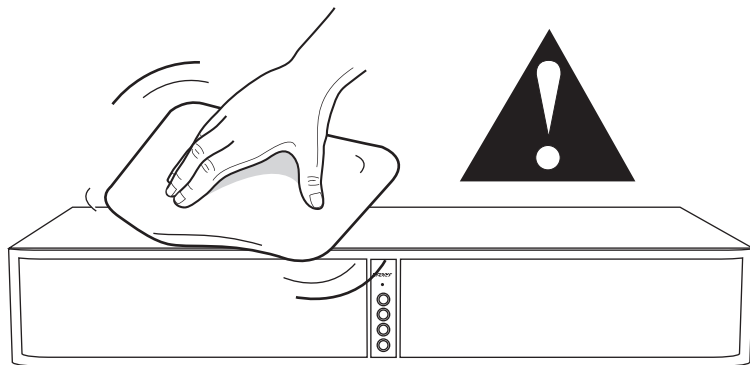

TROUBLESHOOTING

Energy Power Base will not Power On

- Is it plugged into a live outlet?
- Is the rear power switch on?

No sound

- Is it plugged into a live outlet and the rear power switch is on?
- Are all cables from the TV/Cable Box/Satellite Box plugged in tightly?
- If the optical cable is being used were the clear plastic caps from both ends removed before connecting?
- Is the volume turned up?
- Is standby off (no SOLID RED status light)?
- Is the source input correct?
- Turn off the rear power switch, then back on.

TV/Cable/Satellite Box Remote will not program

- Carefully follow all remote programming instructions.
- Carefully go through the remote programming again, but **use the original remote that comes with the TV**. You DO NOT need to then reprogram using your cable/satellite/universal remote control.
- Program the original TV remote to the Energy Power Base (if original is a different one), then use the universal remote without programming it.
- You may need to repeat programming of a function in some cases.
- There may be some cases the Energy Power Base is unable to learn certain remote codes.

Bluetooth Streaming does not work

- Is the Bluetooth device paired to the Energy Power Base?
- Move your Bluetooth device closer to the Energy Power Base and make sure it is paired.
- If the status light blinks RED while attempting to pair, start the pairing process over.

*For Questions, contact Energy Customer Service:
In the United States: 1-866-441-8208*



Manufactured under license from Dolby Laboratories. Dolby and the double-D symbol are registered trademarks of Dolby Laboratories.

The Bluetooth® word mark and logos are registered trademarks owned by Bluetooth SIG, Inc. and any use of such marks by Klipsch Group, Inc. is under license.

COMPOSANTS INCLUS

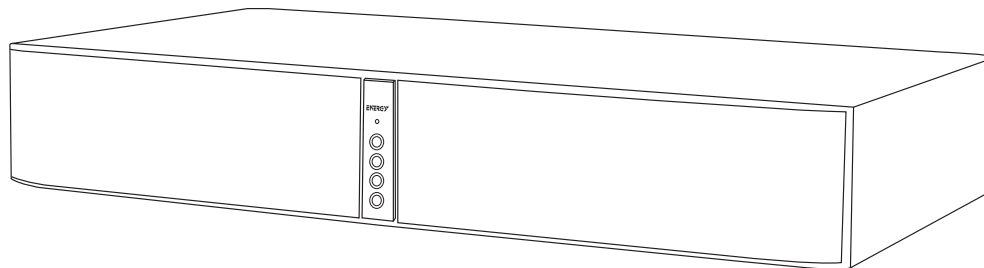

Energy Power® Base

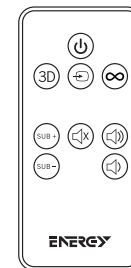

Télécommande

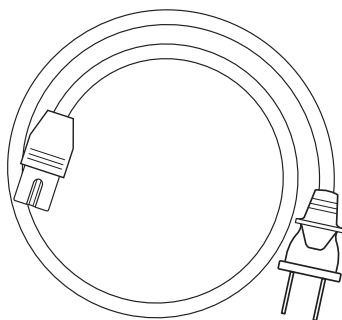

Cordon d'alimentation c.a.

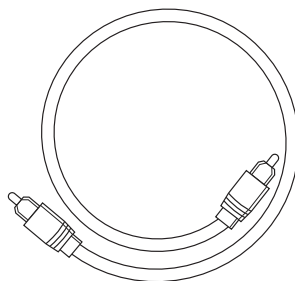

Câble optique numérique

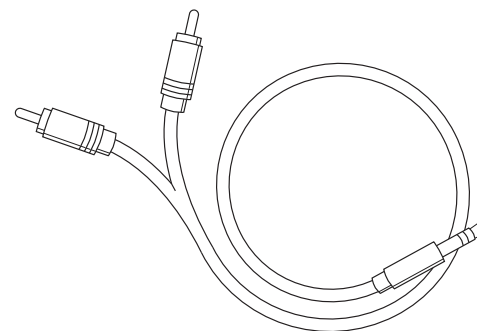

Câble 3,5 mm vers double fiche RCA

CONNEXION OPTIQUE NUMÉRIQUE (RECOMMANDÉE - SI LE TÉLÉVISEUR N'A PAS DE SORTIE OPTIQUE, VOIR PAGE SUIVANTE)

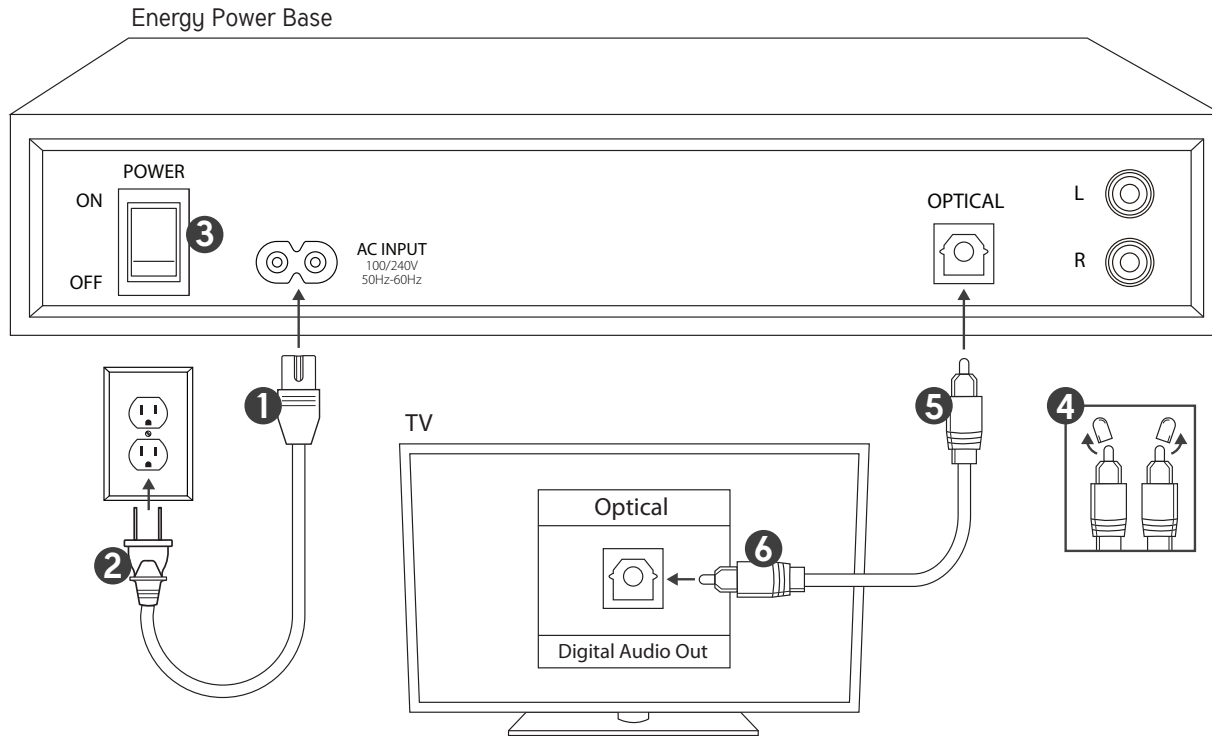

CONNEXION ANALOGIQUE 3,5 MM VERS DOUBLE FICHE RCA

(SI LE TÉLÉVISEUR N'A PAS DE SORTIE POUR CASQUE D'ÉCOUTE, VOIR PAGE SUIVANTE)

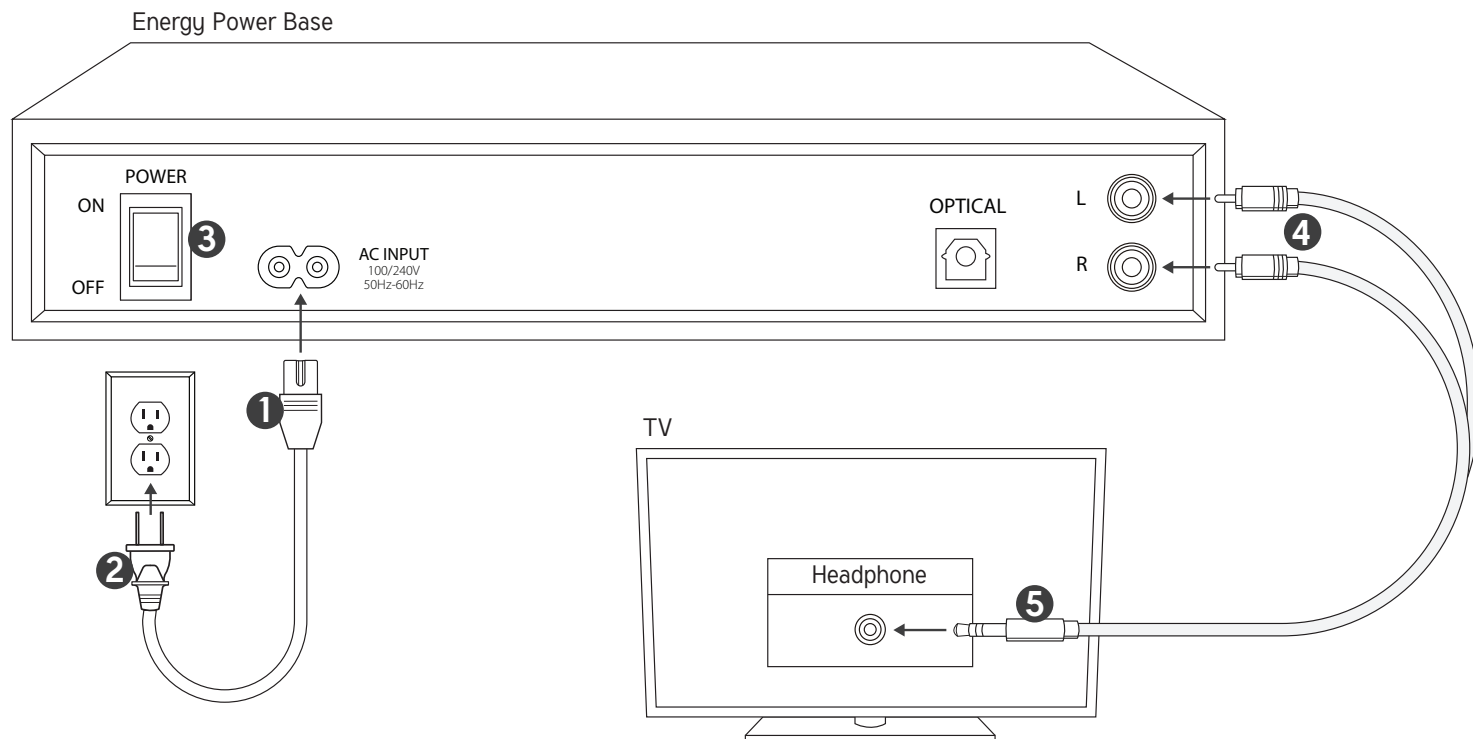

CONNEXION ANALOGIQUE DOUBLE FICHE RCA VERS DOUBLE FICHE RCA

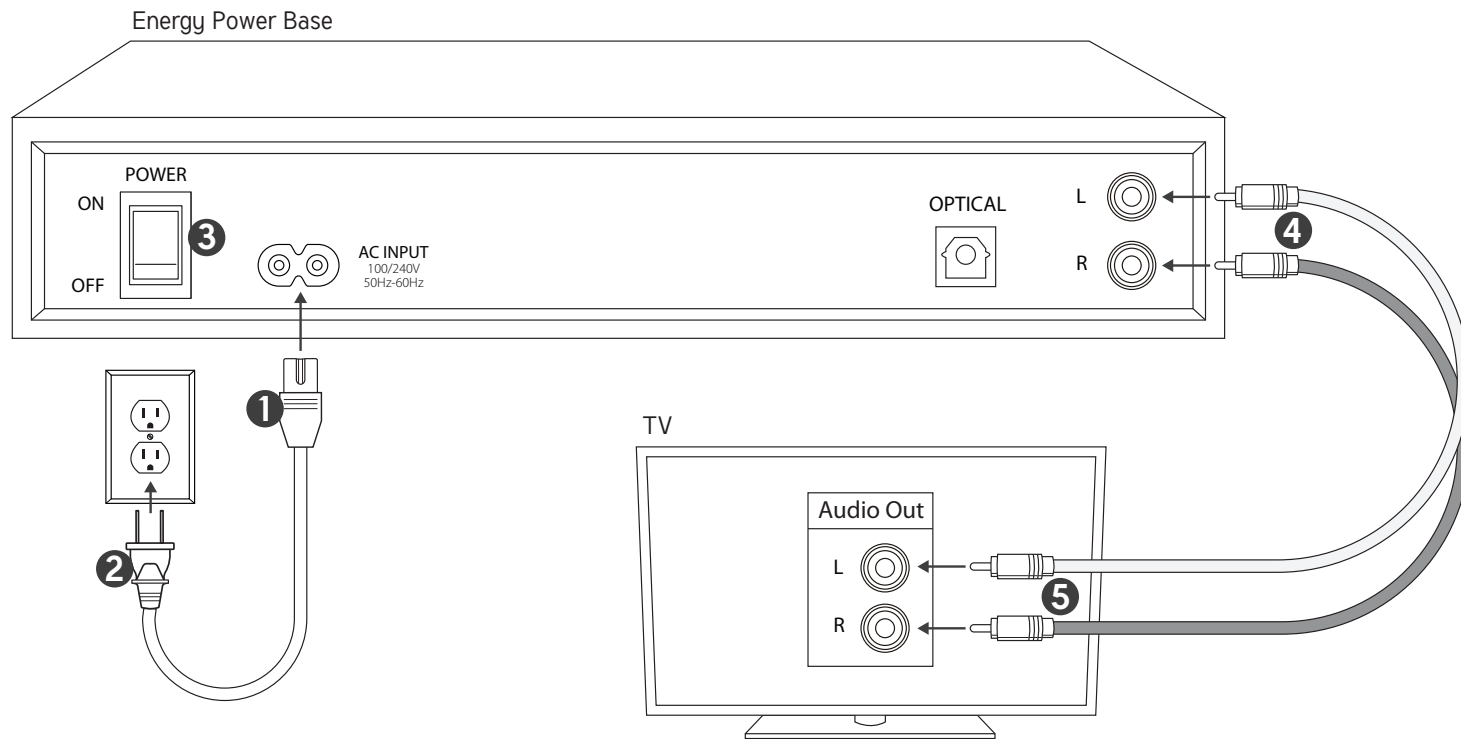

PROGRAMMATION À DISTANCE DU TÉLÉVISEUR

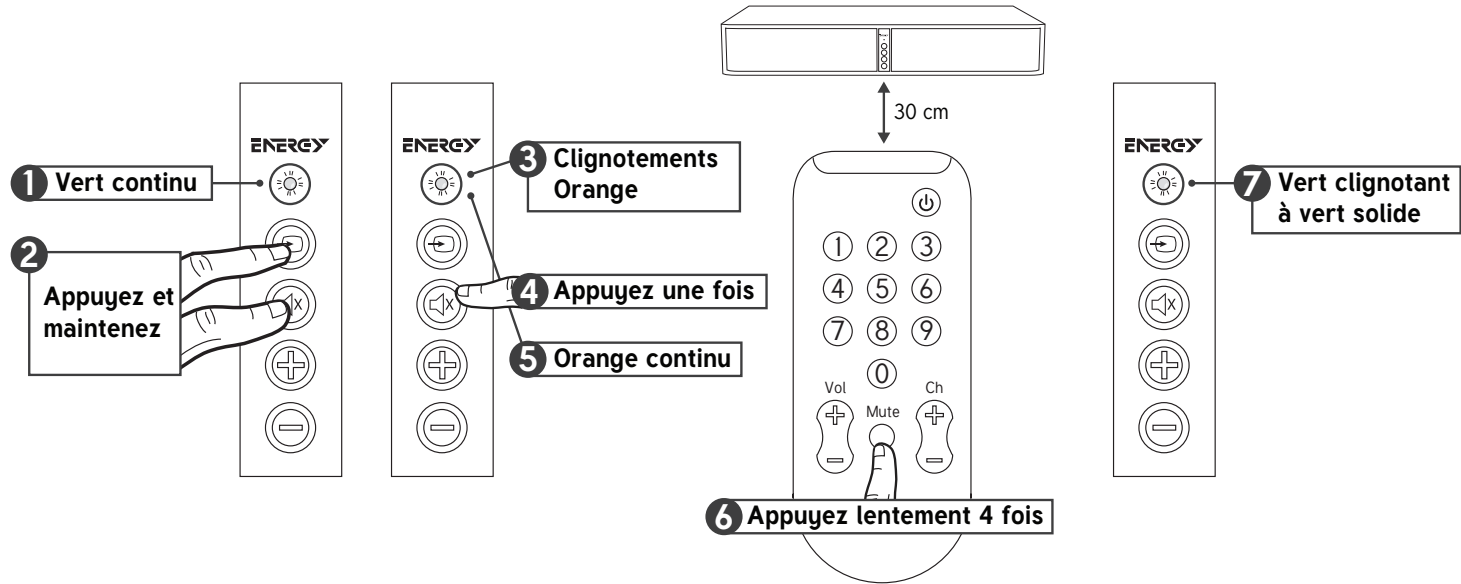

Pour régler les boutons pour augmenter et réduire le volume, répétez les étapes indiquées et remplacez les étapes 4 et 6 par le bouton que vous souhaitez programmer.

Si vous n'arrivez pas à programmer une télécommande de décodeur satellite ou de câblodistribution ou une autre télécommande universelle, essayez de programmer la télécommande de votre téléviseur ou de votre décodeur de câblodistribution.

BLUETOOTH®

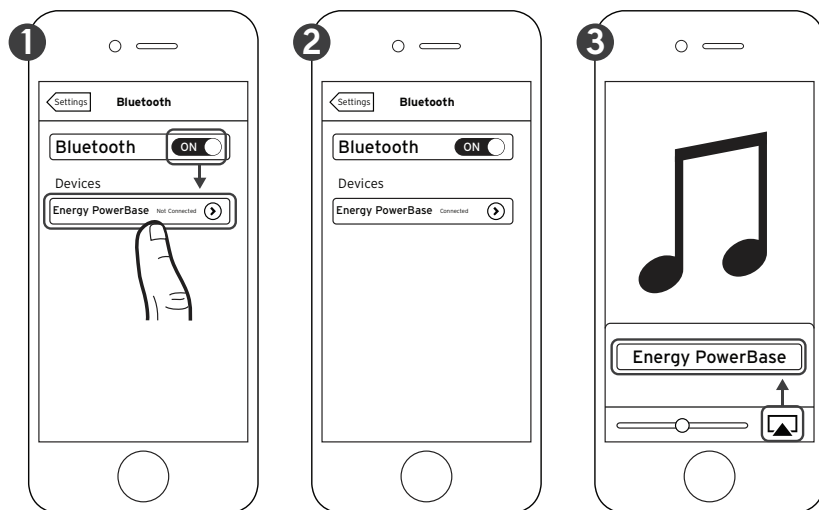

*À titre d'exemple seulement. Votre appareil peut être différent.

Vous pouvez appairer un appareil Bluetooth à tout moment en activant Bluetooth sur votre appareil.

Une fois l'appareil Bluetooth appairé, l'Energy Power Base bascule automatiquement sur l'entrée Bluetooth (VOYANT BLEU CONTINU) et vous pouvez procéder à la diffusion de votre musique. Si vous changez d'entrée sur l'Energy Power Base, la connexion Bluetooth se termine automatiquement.

Vous devez déconnecter un appareil Bluetooth avant d'appairer un autre appareil Bluetooth, en procédant suivant l'une de ces méthodes :

- Appuyez sur le bouton **SOURCE** sur le panneau de commande de l'Energy Power Base et maintenez-le enfoncé pendant 3 secondes
- Désactivez Bluetooth sur le dispositif appairé.
- Appuyez sur le bouton Bluetooth sur la télécommande de l'Energy Power Base

TOUCHES

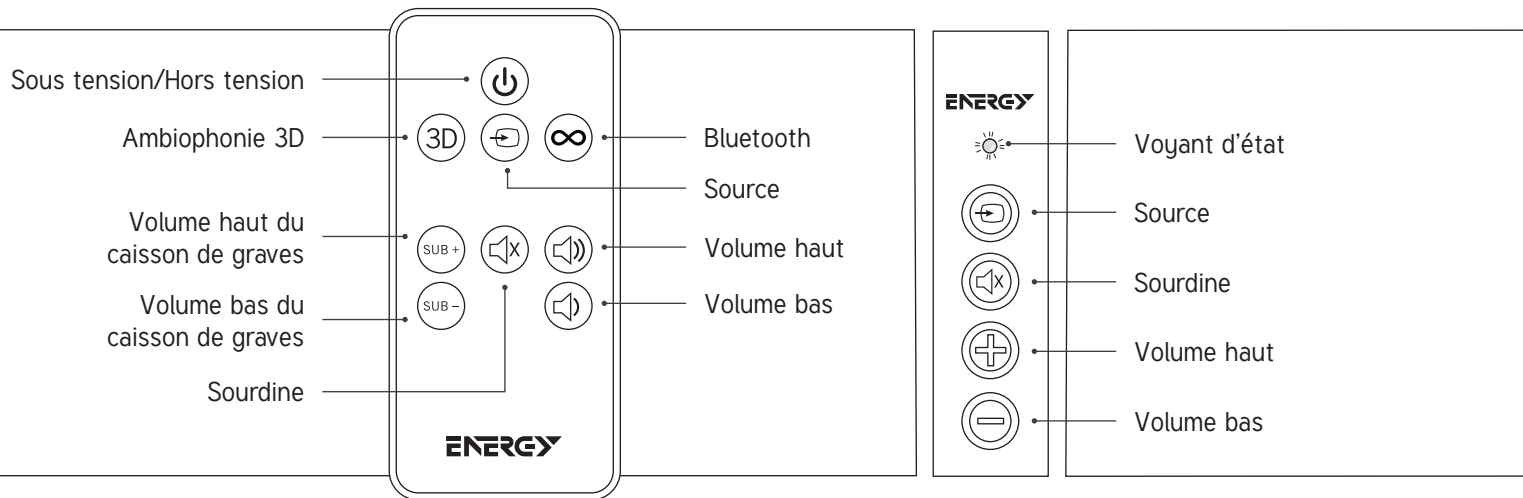

VOYANTS D'ÉTAT

ROUGE CONTINU	Hors tension (mode Veille)	CLIGNOTE UNE FOIS EN VERT	Ambiophonie 3D activée
VERT CONTINU	Sous tension, la source est l'entrée optique	CLIGNOTE UNE FOIS EN ROUGE	Ambiophonie 3D désactivée
ORANGE CONTINU	Sous tension, la source est l'entrée analogique	CLIGNOTE RAPIDEMENT EN BLEU	En attente d'appariement avec un appareil Bluetooth
BLEU CONTINU	Sous tension, la source est un appareil apparié Bluetooth	CLIGNOTE LENTEMENT EN VIOLET	Energy Power Base en cours de décodage de Dolby Digital
CLIGNOTE EN VERT / ORANGE / BLEU	Volume haut, volume bas, volume haut du caisson de graves ou volume bas du caisson de graves est activé		

MODE VEILLE

Vous n'avez pas à mettre l'Energy Power Base hors tension. Il suffit d'éteindre votre téléviseur (ou votre décodeur satellite ou de câblodistribution) et l'Energy Power Base passe alors automatiquement en mode Veille au bout d'environ 10 minutes.

L'activation du mode Veille est indiquée par un voyant d'état rouge sur le panneau avant. Quand votre téléviseur (ou votre décodeur satellite ou de câblodistribution) est remis en marche, l'Energy Power Base passe automatiquement sous tension.

PLACEMENT

Le poids du téléviseur doit être inférieur à 18 kg

La taille de la base du téléviseur doit être inférieure à 58 cm x 30 cm

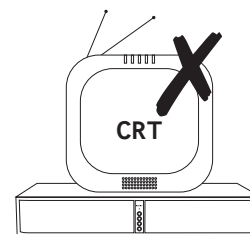
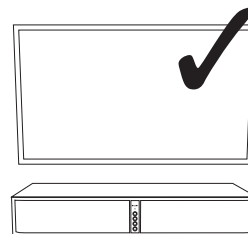
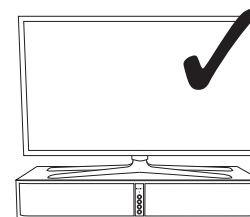
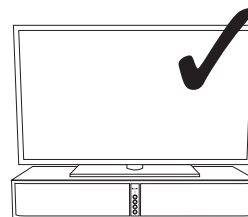
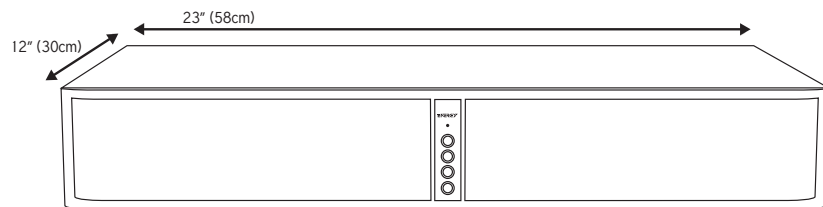

Assurez-vous que l'Energy Power Base a un dégagement d'au moins 2,5 cm par rapport au mur arrière ainsi que sur le haut et sur les côtés pour permettre la ventilation.

MISE HORS TENSION DES HAUT-PARLEURS DU TÉLÉVISEUR



(Recommandé)

OU

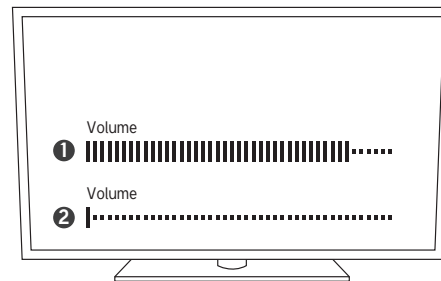

ENTRETIEN ET NETTOYAGE

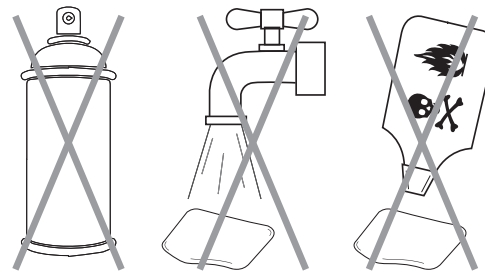
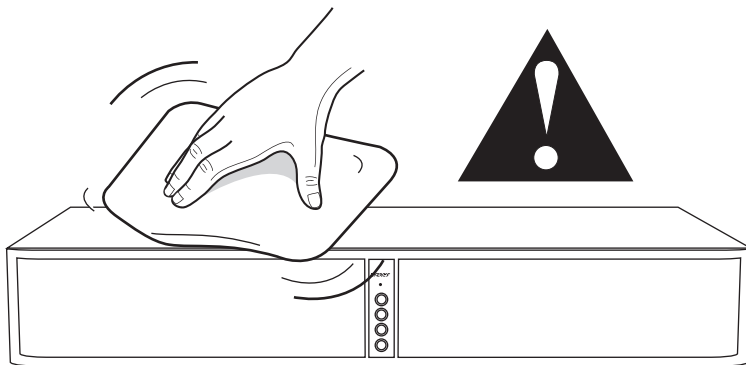

EN CAS DE DIFFICULTÉ

L'Energy Power Base ne passe pas sous tension

- Est-elle branchée dans une prise sous tension alimentée ?
- L'interrupteur arrière est-il sur la position de mise sous tension ?

Aucun son

- Est-elle branchée dans une prise sous tension alimentée et l'interrupteur arrière de l'alimentation principale est-il sur la position de mise sous tension ?
- Tous les câbles du téléviseur/décodeur satellite ou câblodistribution sont-ils insérés à fond ?
- Si le câble optique est utilisé, les capuchons en plastique à l'extrémité du câble ont-ils été retirés ?
- Le volume est-il réglé à un niveau audible ?
- Le mode veille est-il désactivé (pas de voyant d'état ROUGE CONTINU) ?
- La source d'entrée est-elle correcte ?
- Faites passer l'interrupteur d'alimentation arrière sur la position hors tension, puis remplacez-le sur la position de mise sous tension.

La télécommande du téléviseur/du décodeur satellite ou de câblodistribution ne se programme pas

- Suivez strictement toutes les instructions de programmation.
- Revoyez avec attention la programmation à distance mais utilisez la télécommande d'origine qui est livrée avec le téléviseur. VOUS N'AVEZ PAS BESOIN de reprogrammer ensuite en utilisant votre télécommande de câblodistribution/satellite/universelle.
- Programmez la télécommande d'origine du téléviseur par rapport à

l'Energy Power Base (si celle d'origine est différente), puis utilisez la télécommande universelle sans la programmer.

- Il peut s'avérer nécessaire de répéter la programmation d'une fonction dans certains cas.
- Il est possible que, dans certains cas, l'Energy Power Base ne puisse pas lire les codes de certaines télécommandes.

La transmission Bluetooth ne fonctionne pas

- L'appareil Bluetooth est-il apparié à l'Energy Power Base ?
- Rapprochez l'appareil Bluetooth de l'Energy Power Base et assurez-vous qu'il est apparié.
- Si le voyant d'état clignote en ROUGE lorsque vous tentez d'apparier, recommencez le processus d'appariement depuis le début.

Pour toute question, contactez le service client Energy :

Aux États-Unis : 1-866-441-8208



Fabrication sous licence de Dolby Laboratories. Dolby et le symbole double-D sont des marques de commerce déposées de Dolby Laboratories.

La marque et les logos du mot Bluetooth® sont des marques de commerce déposées, propriétés de Bluetooth SIG, Inc. et l'utilisation de ces marques par Klipsch Group, Inc. fait l'objet d'une licence.



CONTENIDO

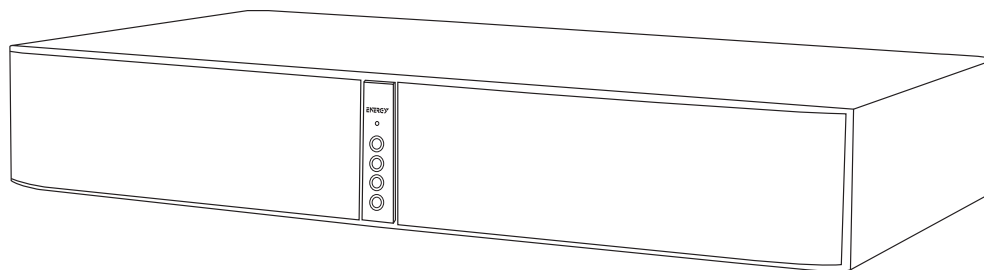

Energy Power® Base

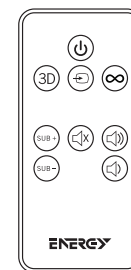

Control remoto

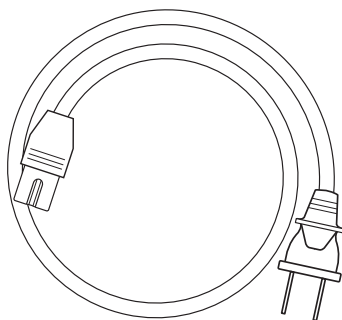

Cordón de alimentación de corriente alterna (CA)

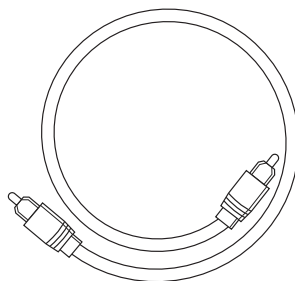

Cable óptico digital

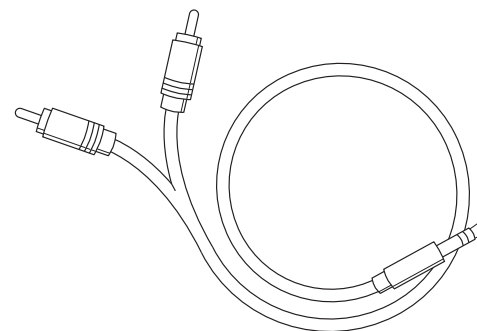

Cable de 3.5 mm a dos RCA

CONEXIÓN ÓPTICA DIGITAL (PREFERIDA. SI EL TELEVISOR NO TIENE SALIDA ÓPTICA, VEA LA PÁGINA SIGUIENTE)

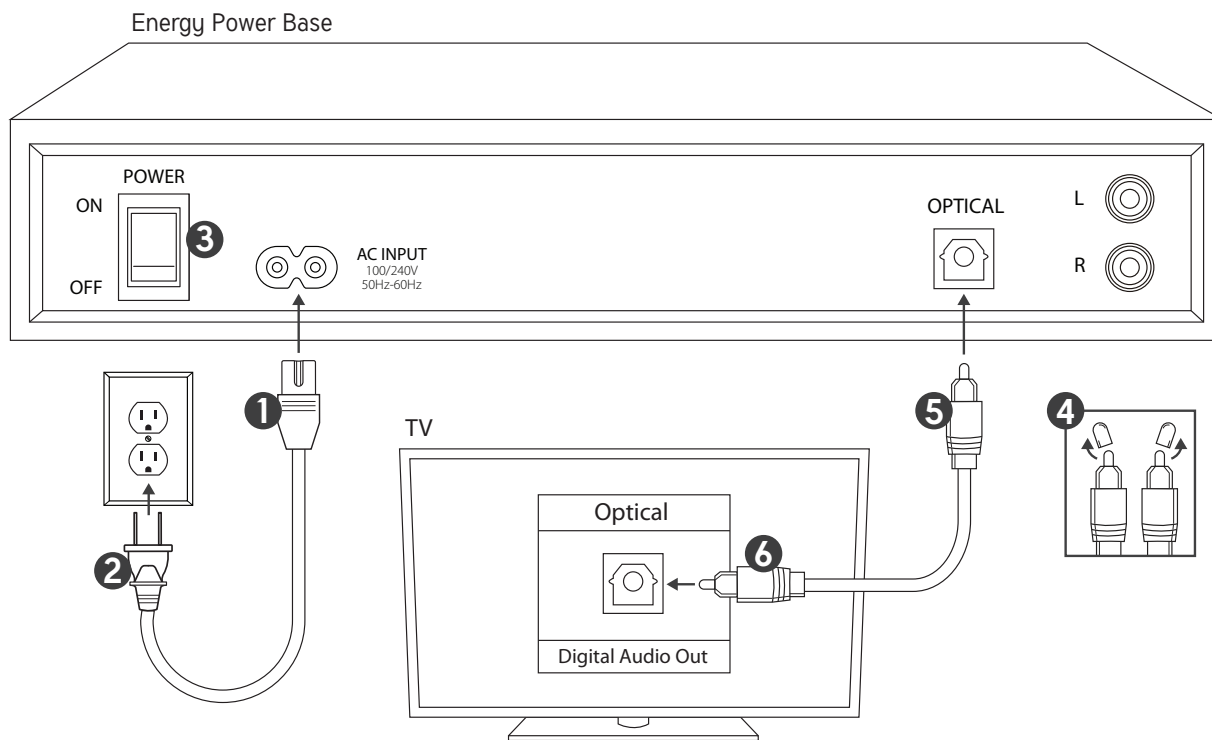

CONEXIÓN ANALÓGICA RCA DE 3.5 MM A DOS RCA

(SI EL TELEVISOR NO TIENE SALIDA DE AURICULARES, VEA LA PÁGINA SIGUIENTE)

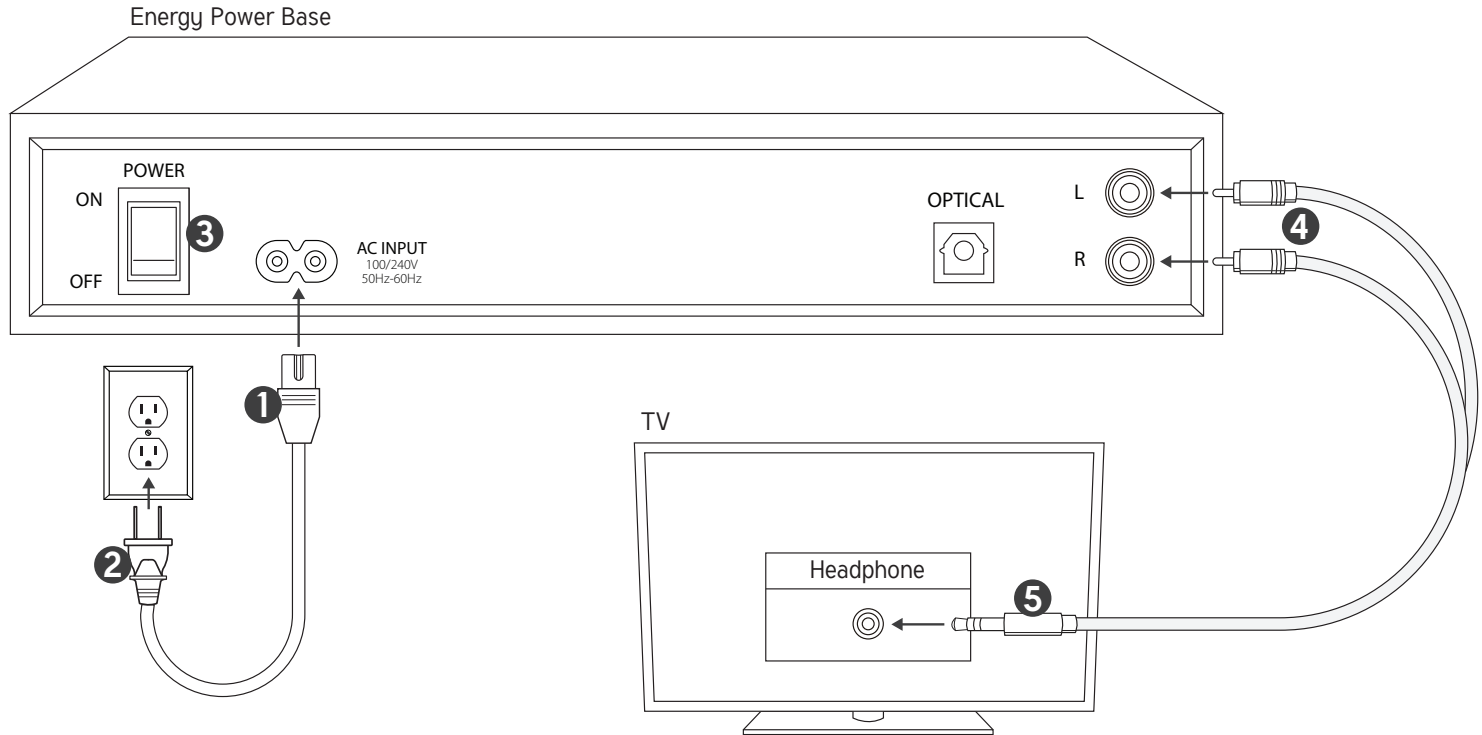

CONEXIÓN ANALÓGICA DE DOS RCA A DOS RCA

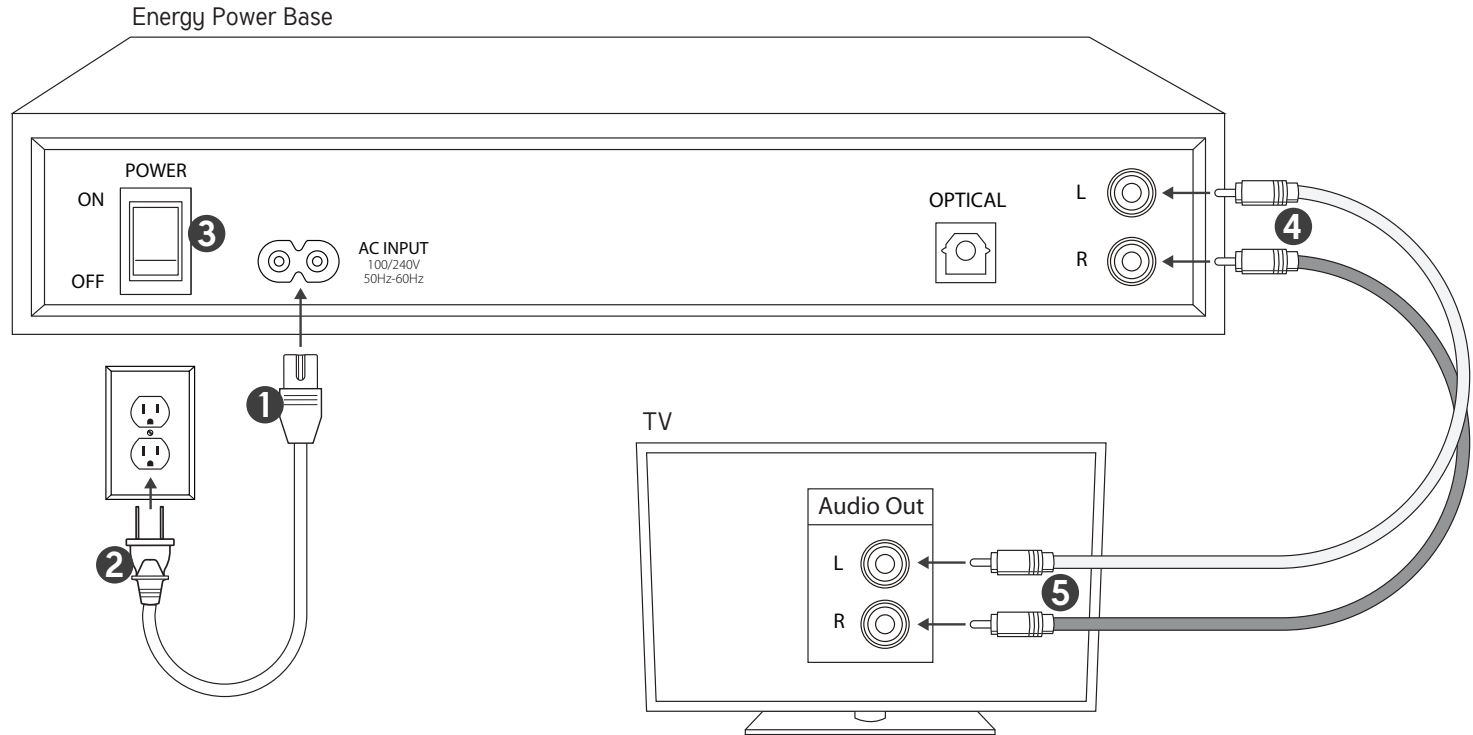

PROGRAMACIÓN DEL CONTROL REMOTO DEL TELEVISOR

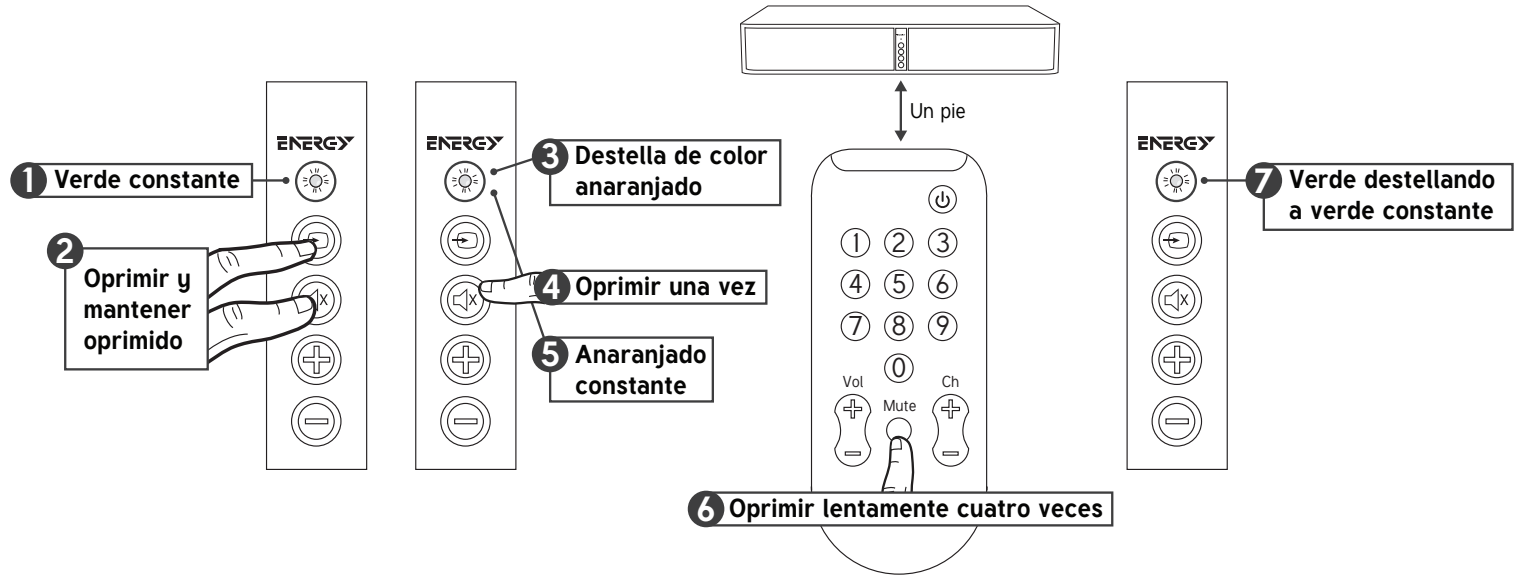

Para programar los botones de subida y bajada de volumen, repita los procedimientos que se indican cambiando los pasos 4 y 6 de manera que correspondan al botón que desea programar.

Si está intentando programar un control remoto de caja de televisión por cable o satélite u otro control remoto universal y no lo logra, intente programar el control remoto de su televisor o caja de televisión por cable.

BLUETOOTH®

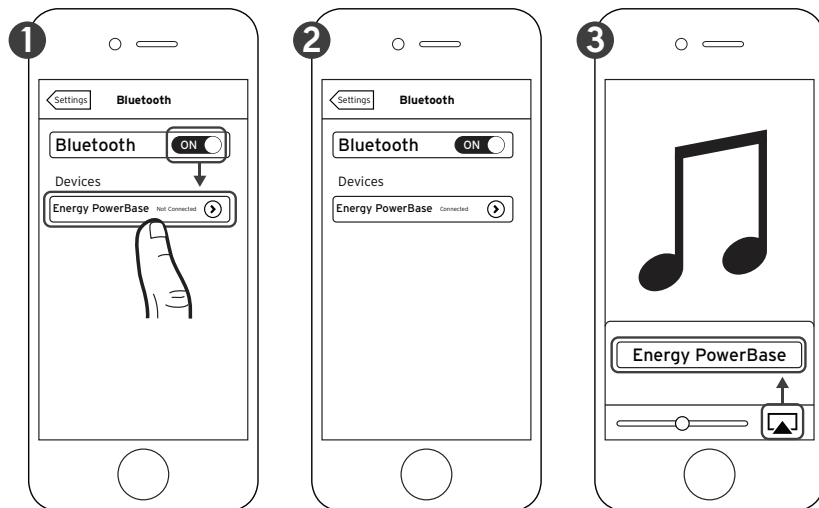

*Este es solo un ejemplo. Es posible que su dispositivo sea diferente..

Se puede sincronizar un dispositivo Bluetooth en cualquier momento activándole la función Bluetooth.

Una vez que el dispositivo Bluetooth se sincroniza, la Energy Power Base pasa automáticamente a la entrada de Bluetooth (LUZ AZUL CONSTANTE) y se puede hacer fluir música. Si cambia de entrada en la Energy Power Base, la conexión Bluetooth se termina automáticamente.

Se debe desconectar un dispositivo Bluetooth antes de sincronizar otro, lo cual se puede hacer de una de las siguientes maneras:

- Oprimir y mantener oprimido durante tres segundos el botón de fuente (SOURCE) del panel de control de la Energy Power Base
- Desactivar la función Bluetooth del dispositivo sincronizado
- Oprimir el botón Bluetooth del control remoto de la Energy Power Base

BOTONES

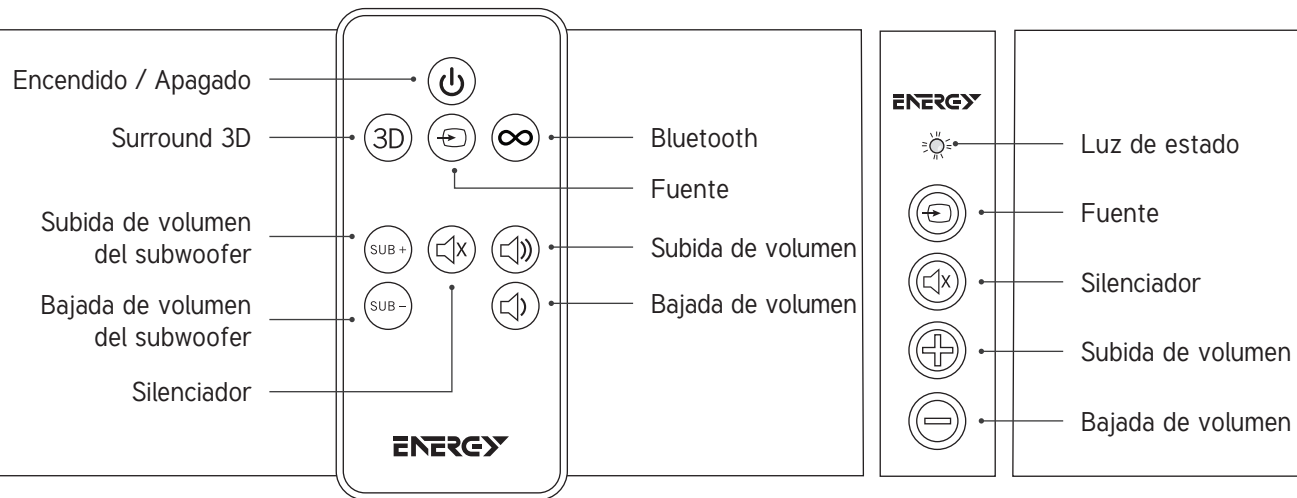

LUCES DE ESTADO

ROJO CONSTANTE Apagado (modalidad de espera)

VERDE CONSTANTE Encendido, la fuente es la entrada óptica

ANARANJADO CONSTANTE Encendido, la fuente es la entrada analógica

AZUL CONSTANTE Encendido, la fuente es el dispositivo Bluetooth sincronizado

DESTELLO VERDE / ANARANJADO / AZUL Se ha oprimido el botón de subida de volumen o el botón de bajada de volumen de la Energy Power Base o el botón de subida o bajada de volumen del subwoofer

DESTELLO VERDE UNA VEZ Surround 3D activado

DESTELLO ROJO UNA VEZ Surround 3D desactivado

DESTELLO AZUL RÁPIDO En espera de sincronización con dispositivo Bluetooth

DESTELLO MORADO LENTO La Energy Power Base está decodificando Dolby Digital

MODALIDAD DE ESPERA

No es necesario apagar la Energy Power Base, simplemente apague el televisor (o la caja de televisión por cable o satélite) y la Energy Power Base pasará automáticamente a la modalidad de espera en aproximadamente 10 minutos.

La modalidad de espera se indica con una luz de estado roja en el panel delantero. Cuando el televisor (o la caja de televisión por cable o satélite) se vuelve a encender, la Energy Power Base se enciende automáticamente.

COLOCACIÓN

El televisor debe pesar menos de 18 kg (40 lbs.)

La base del televisor debe medir menos de 58 cm x 30 cm (23 plg. x 12 plg.)

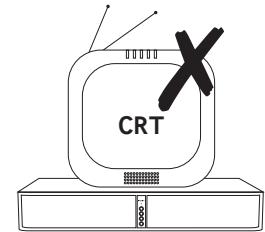
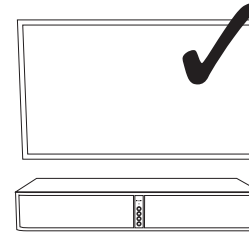
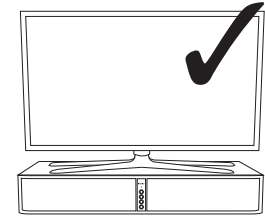
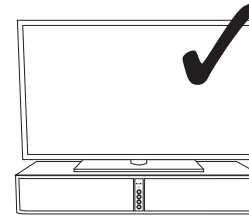
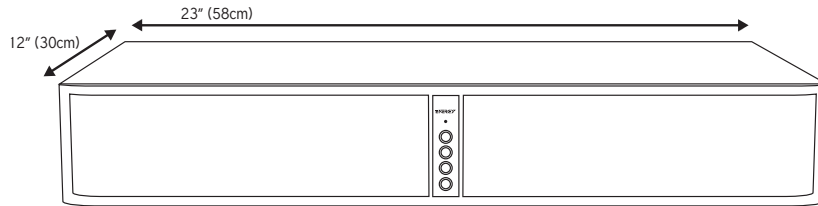

Para la ventilación, asegúrese de que la parte de atrás de la Energy Power Base se encuentra por lo menos a 1 plg. de la pared y que hay por lo menos 1 plg. de separación por arriba y por los lados de la Energy Power Base.

APAGADO DE LOS ALTAVOCES DEL TELEVISOR



(Recomendado)

0

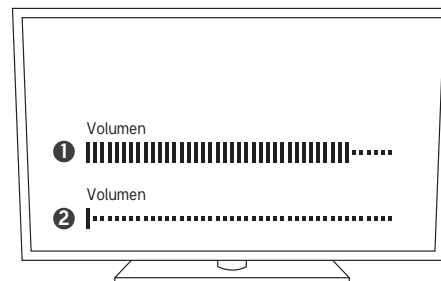

CUIDADO Y LIMPIEZA

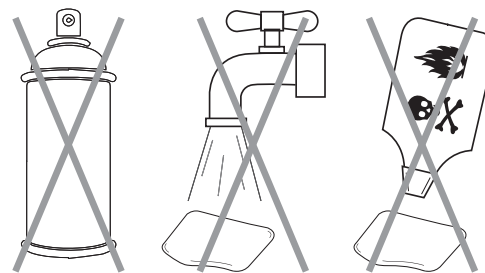
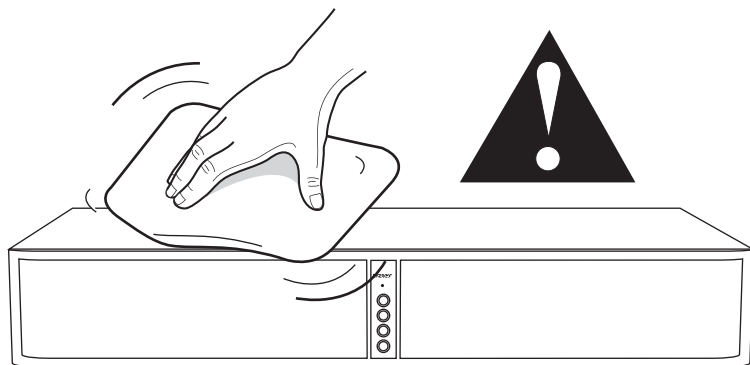

DETECCIÓN Y REPARACIÓN DE AVERÍAS

La Energy Power Base no se enciende

- ¿Está enchufada en un tomacorriente con corriente?
- ¿Está el interruptor de alimentación de atrás en la posición de encendido?

No hay sonido

- ¿Está la Energy Power Base enchufada en un tomacorriente con corriente y está el interruptor de alimentación de atrás en la posición de encendido?
- ¿Están todos los cables del televisor o de la caja de televisión por cable o satélite enchufados firmemente?
- Si se está usando el cable óptico, ¿se le retiraron las tapas de plástico transparente de los dos extremos antes de conectarlo?
- ¿Se ha subido el volumen?
- ¿Está la luz de modalidad de espera apagada (la luz de estado no es de color ROJO CONSTANTE)?
- ¿Es correcta la entrada de fuente?
- Pase el interruptor de alimentación de atrás a la posición de apagado y luego a la posición de encendido.

El control remoto del televisor o de la caja de televisión por cable o satélite no se programa

- Siga cuidadosamente todas las instrucciones de programación del control remoto.
- Vuelva a seguir cuidadosamente todas las instrucciones de programación del control remoto, pero con el control remoto original

que viene con su televisor. NO es necesario volver a programar el control remoto universal o de televisión por cable o satélite.

- Programe el control remoto original del televisor para que funcione con la Energy Power Base (si el original es diferente), y luego use el control remoto universal sin programarlo.
- Es posible que en algunos casos tenga que repetir la programación de alguna función.
- Puede haber casos en que la Energy Power Base no es capaz de aprender ciertos códigos de control remoto.

El flujo de Bluetooth no funciona

- ¿Está el dispositivo Bluetooth sincronizado con la Energy Power Base?
- Acerque el dispositivo Bluetooth a la Energy Power Base y asegúrese de que estén sincronizados.
- Si la luz de estado destella de color ROJO mientras está intentando sincronizar, vuelva a iniciar el proceso de sincronización.

*Si tiene preguntas, comuníquese con el Departamento de servicio al cliente:
En Estados Unidos: 1-866-441-8208*



Fabricado bajo licencia de Dolby Laboratories. Dolby y el símbolo de la doble D son marcas comerciales registradas de Dolby Laboratories.

La marca y los logotipos de la palabra Bluetooth® son marcas comerciales registradas propiedad de Bluetooth SIG, Inc. y cualquier uso de tales marcas por parte de Klipsch Group es bajo licencia.



PACKUNGSGEHALT

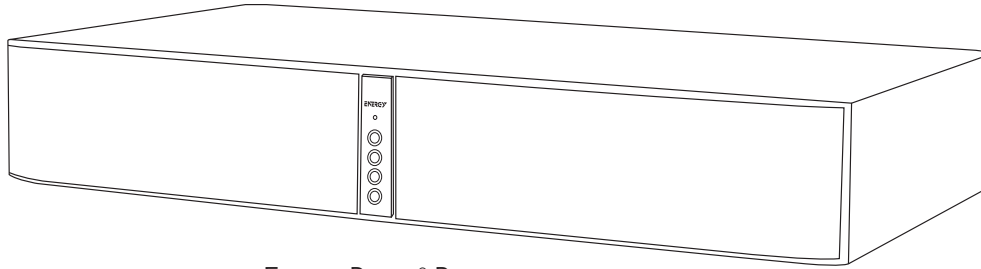

Energy Power® Base

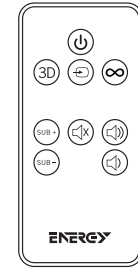

Fernbedienung

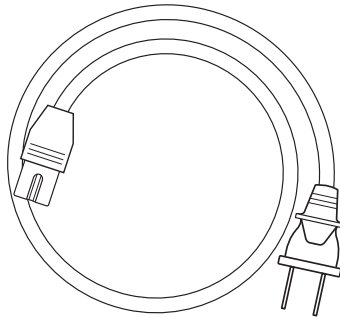

Netzkabel

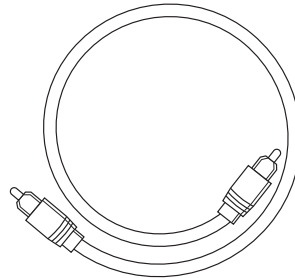

Optisches Digitalkabel

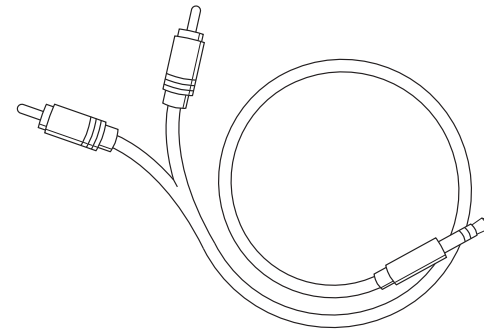

3,5 mm zu Doppel-Cinch-Kabel

OPTISCHE DIGITALVERBINDUNG

(EMPFOHLEN - FALLS FERNSEHER KEINEN OPTISCHEN AUSGANG HAT, SIEHE NÄCHSTE SEITE)

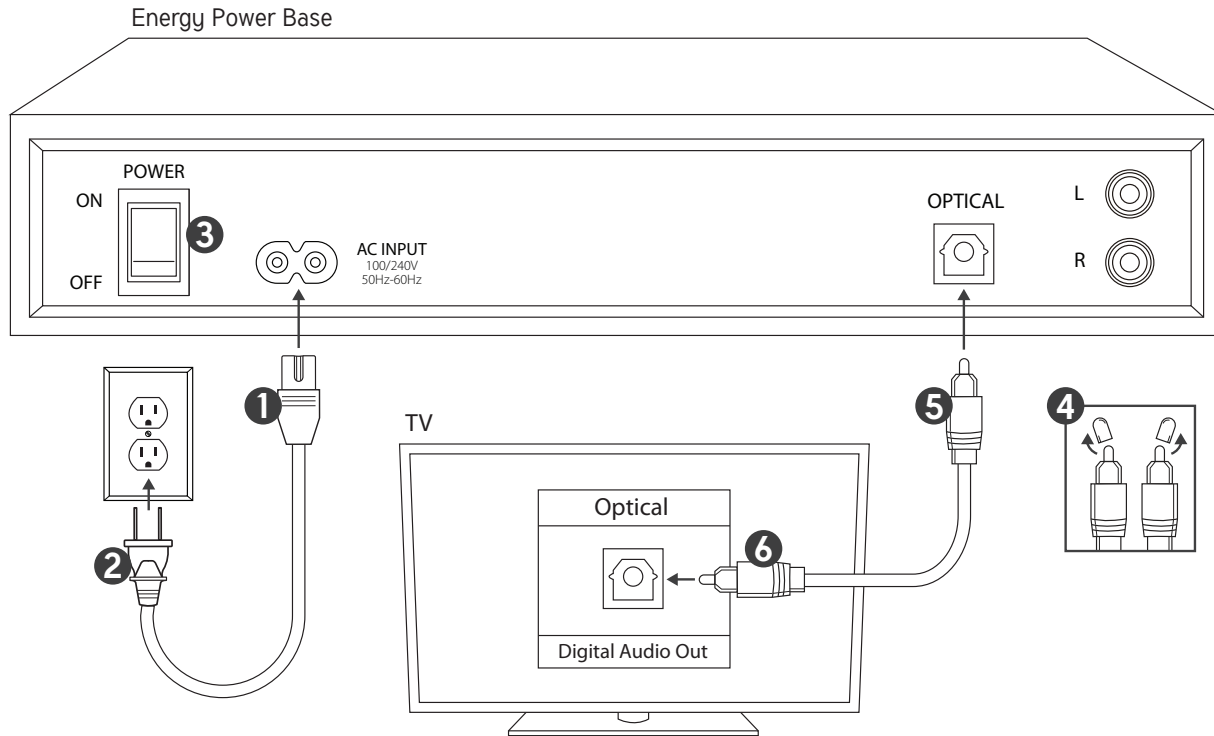

3,5 MM ZU DOPPEL-CINCH-ANALOGKABEL

(WENN FERNSEHER KEINEN KOPFHÖRERANGANG HAT, SIEHE NÄCHSTE SEITE)

