

ANALOGVERBINDUNG (DOPPEL-CINCH ZU DOPPEL-CINCH)

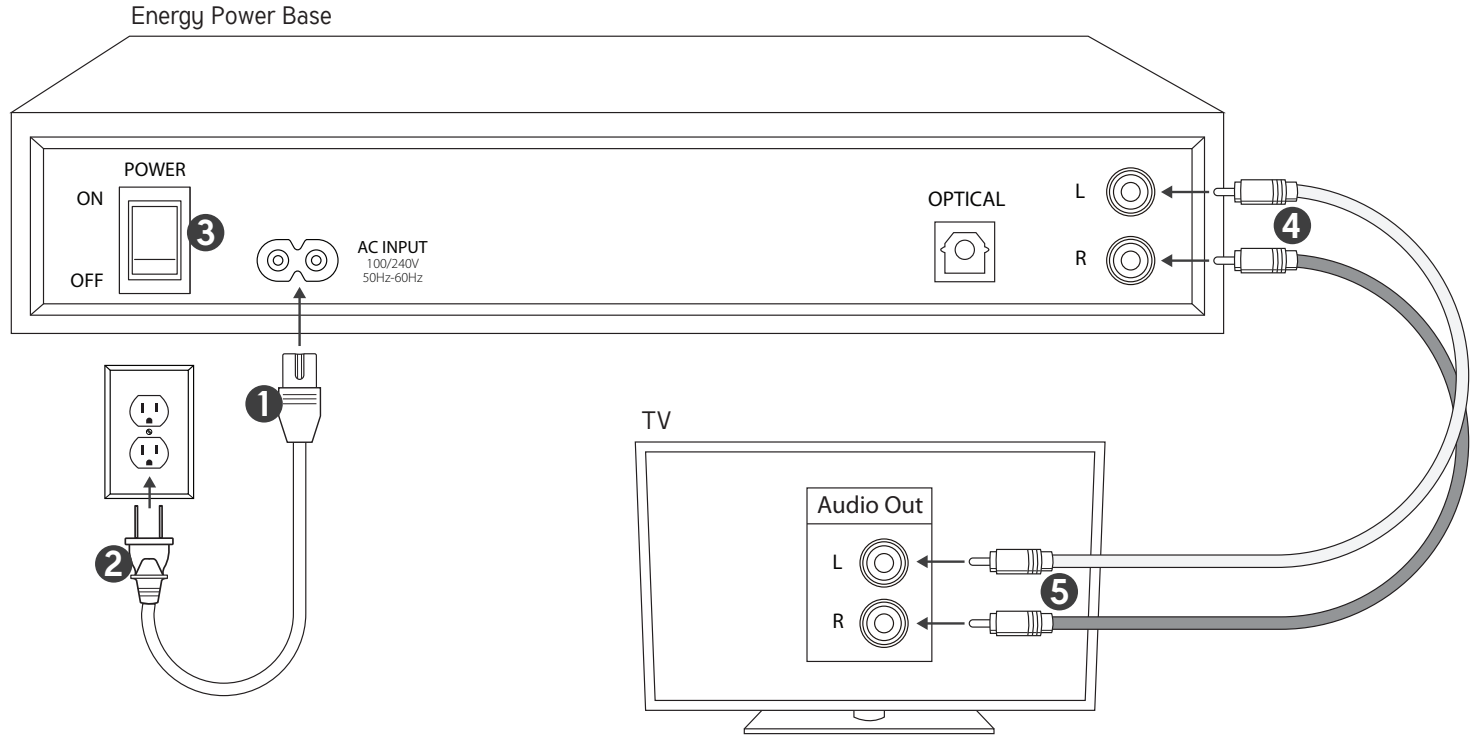

PROGRAMMIEREN DER TV-FERNBEDIENUNG

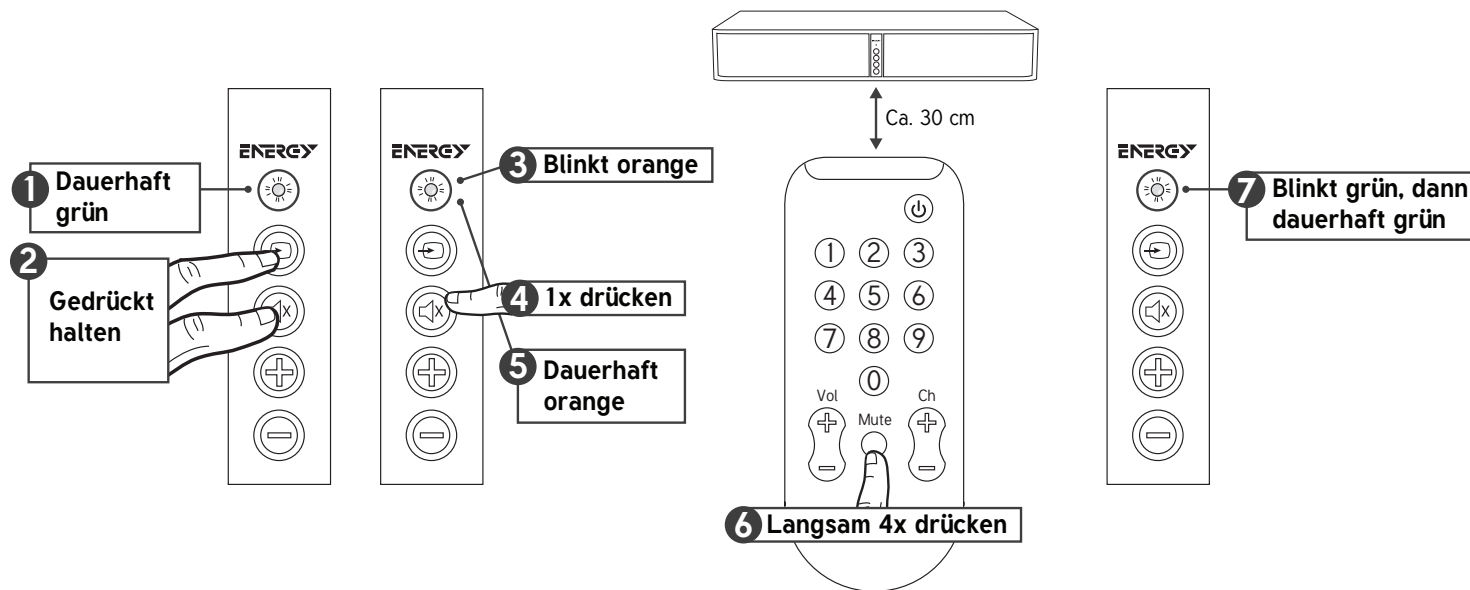

Um die Lauter- und Leiser-Tasten zu programmieren, wiederholen Sie die aufgeführten Schritte und wählen in Schritt 4 und 6 die zu programmierenden Taste.

Wenn Sie Probleme haben, eine Kabel-/Satelliten-Box oder eine Universal-Fernbedienung zu programmieren, sollten Sie versuchen, statt dessen die Fernbedienung des Fernsehers oder der Kabel-Box zu programmieren.

BLUETOOTH®

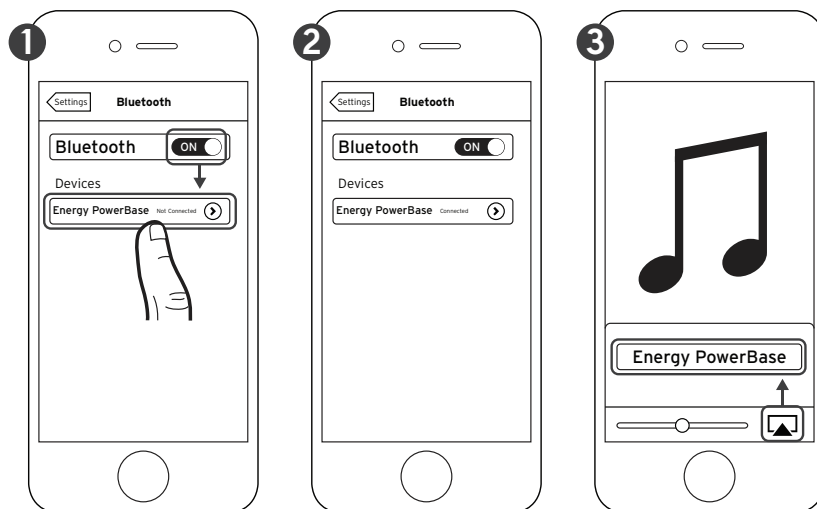

*Nur als Beispiel. Ihr Gerät kann anders aussehen

Sie können jederzeit eine Verbindung (Pairing) zu einem Bluetooth-Gerät herstellen, indem Sie Bluetooth auf Ihrem Gerät aktivieren.

Nachdem das Pairing mit Ihrem Bluetooth-Gerät abgeschlossen ist, wechselt die Energy Power Base automatisch zum Bluetooth-Eingang (STÄNDIG BLAUES LICHT) und Sie können Musik streamen. Wenn Sie den Eingang an der Energy Power Base wechseln, wird die Bluetooth-Verbindung automatisch beendet.

Bevor Sie das Pairing mit einem neuen Bluetooth-Gerät durchführen, müssen Sie das alte Pairing auf einer dieser Weisen deaktivieren:

- Halten Sie die Taste SOURCE am Bedienfeld der Energy Power Base 3 Sekunden lang gedrückt
- Schalten Sie am verbundenen Gerät die Bluetooth-Funktion aus
- Drücken Sie die Bluetooth-Taste an der Fernbedienung der Energy Power Base

TASTEN

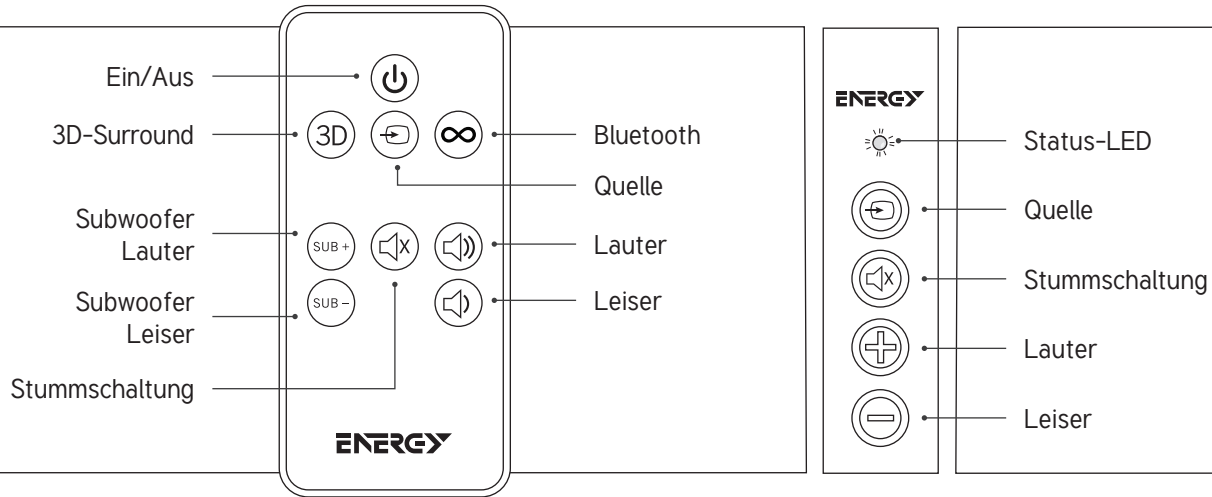

STATUSLEUCHTEN

DAUERHAFT ROT	Ausgeschaltet (Standby-Modus)	BLINKT 1x GRÜN	3D-Surround aktiviert
DAUERHAFT GRÜN	Eingeschaltet, Quelle ist der optische Eingang	BLINKT 1x ROT	3D-Surround deaktiviert
DAUERHAFT ORANGE	Eingeschaltet, Quelle ist der Analog-Eingang	BLINKT SCHNELL BLAU	Wartet auf Pairing mit Bluetooth-Gerät
DAUERHAFT BLAU	Eingeschaltet, Quelle ist das verbundene Bluetooth-Gerät	BLINKT LANGSAM LILA	Energy Power Base decodiert Dolby Digital
BLINKT GRÜN / ORANGE / BLAU	Lauter, Leiser, Subwoofer lauter oder Subwoofer leiser gedrückt		

STANDBY-MODUS

Sie müssen die Energy Power Base nicht abschalten. Schalten Sie einfach Ihren Fernseher (oder die Satelliten-/Kabel-Box) aus, und die Power Base geht innerhalb von 10 Minuten automatisch in den Standby-Modus über.

Der Standby-Modus wird durch eine rote Status-LED an der Vorderseite angezeigt. Wenn Ihr Fernseher (oder die Satelliten-/Kabel-Box) wieder eingeschaltet wird, schaltet sich auch die Energy Power Base automatisch wieder ein.

PLATZIERUNG

Der Fernseher darf maximal 18 kg wiegen

Der Sockel des Fernseher muss kleiner als 58 cm x 30 cm sein

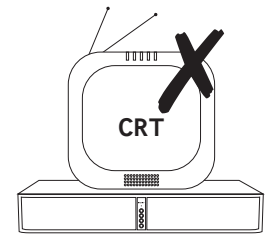
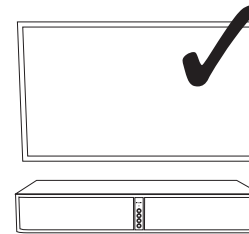
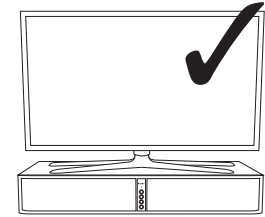
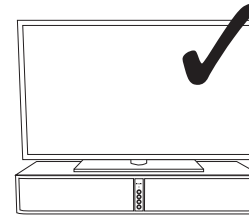
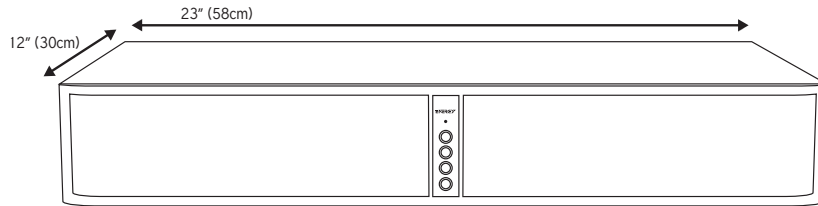

Stellen Sie sicher, dass die Rückseite der Energy Power Base mindestens 2,5 cm von der Rückwand entfernt ist und dass es über und an der Seite der Energy Power Base mindestens 2,5 cm Freiraum gibt, um eine gute Lüftung zu ermöglichen.

TV-LAUTSPRECHER DEAKTIVIEREN



(Empfohlen)

ODER

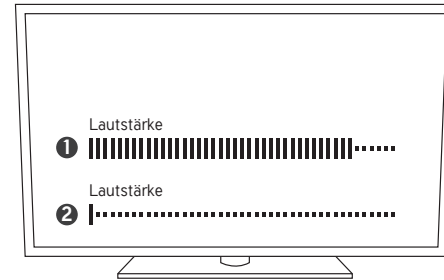

PFLEGE UND REINIGUNG

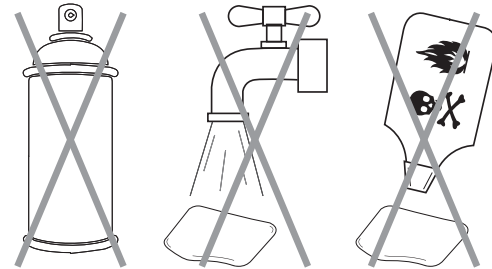
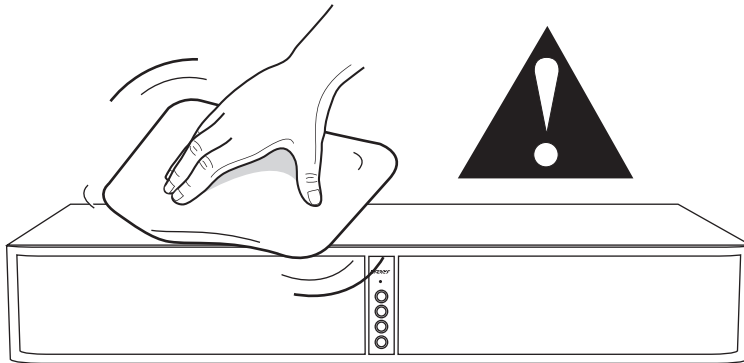

PROBLEMBESEITIGUNG

Die Energy Power Base schaltet sich nicht ein

- Ist sie an eine Strom führende Steckdose angeschlossen?
- Ist der Netzschalter an der Rückseite eingeschaltet?

Kein Sound

- Ist sie an eine stromführende Steckdose angeschlossen, und ist der Netzschalter an der Rückseite eingeschaltet?
- Sind alle Verbindungen vom Fernseher bzw. der Kabel- oder Satelliten-Box fest eingesteckt?
- Wenn das optische Kabel verwendet wird, wurden vor dem Anschluss die durchsichtigen Plastikabdeckungen von beiden Enden abgenommen?
- Ist die Lautstärke hoch genug eingestellt?
- Ist der Standby-Modus deaktiviert (keine DAUERHAFT ROTE Status-LED)?
- Ist die korrekte Eingangsquelle gewählt?
- Schalten Sie den Netzschalter an der Rückseite aus und dann wieder ein.

Fernbedienung für TV/Kabel-Box/Satelliten-Box lässt sich nicht programmieren

- Folgen Sie allen Programmieranweisungen für die Fernbedienung genau.
- Wiederholen Sie sorgfältig die Programmierung der Fernbedienung, aber verwenden Sie die Original-Fernbedienung des Fernsehers. Sie müssen dann NICHT Ihre Fernbedienung für die Kabel-/Satelliten-Box oder die Universal-Fernbedienung umprogrammieren.
- Programmieren Sie die Original-Fernbedienung des Fernsehers auf die Energy Power Base (falls die Original-Fernbedienung eine andere

ist) und verwenden Sie dann die Universal-Fernbedienung, ohne sie zu programmieren.

- In manchen Fällen müssen Sie eventuell die Programmierung einer Funktion wiederholen.
- Es kann der Fall sein, dass die Energy Power Base nicht in der Lage ist, die Codes bestimmter Fernbedienungen zu erlernen.

Das Bluetooth-Streaming funktioniert nicht

- Ist das Bluetooth-Gerät mit der Energy Power Base verbunden?
- Bringen Sie Ihr Bluetooth-Gerät näher an die Energy Power Base und stellen Sie sicher, dass ein Pairing existiert.
- Wenn beim Pairing die Status-LED ROT aufblinkt, sollten Sie das Pairing-Verfahren erneut beginnen.

*Sollten Sie Fragen haben, wenden Sie sich bitte an den Kundendienst von Energy:
In den Vereinigten Staaten: 1-866-441-8208*



Unter Lizenz von Dolby Laboratories hergestellt. Dolby und das Doppel-D-Symbol sind eingetragene Marken von Dolby Laboratories.

Die Bluetooth® Wortmarke und die Logos sind eingetragene Marken der Bluetooth SIG, Inc., und jegliche Nutzung dieser Marken durch Klipsch Group, Inc. erfolgt unter Lizenz.



CONTENUTO DELLA CONFEZIONE

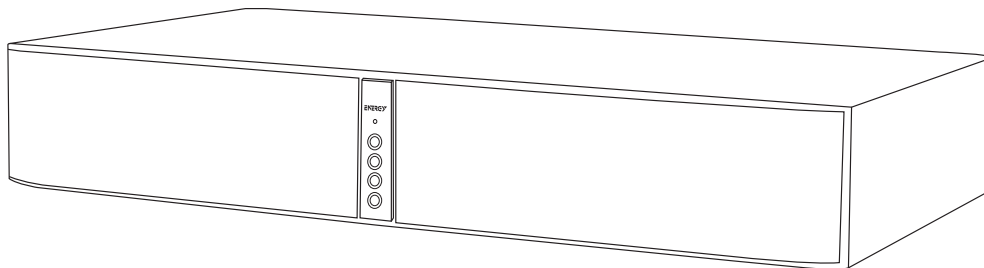

Energy Power® Base

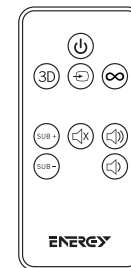

Telecomando

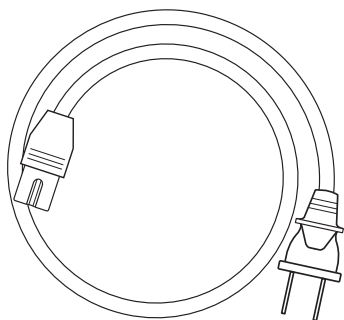

Cavo di alimentazione

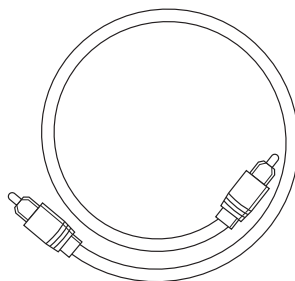

Cavo ottico digitale

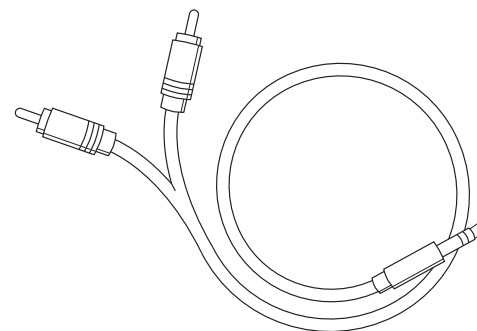

Cavo con jack da 3,5 mm a doppio jack RCA

CONNESSIONE OTTICA DIGITALE

(PREFERIBILE - SE IL TELEVISORE NON HA UN'USCITA OTTICA, VEDERE ALLA PAGINA SUCCESSIVA)

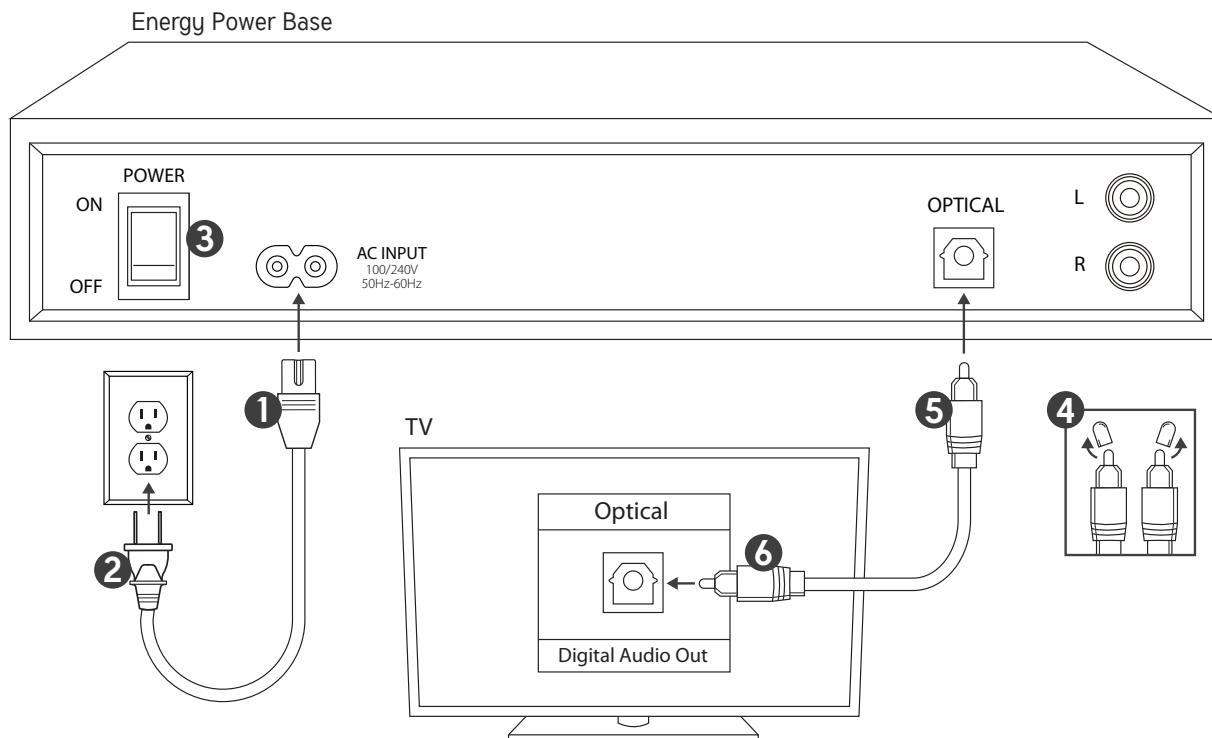

CONNESSIONE ANALOGICA CON JACK DA 3,5 MM A DOPPIO JACK RCA

(SE IL TELEVISORE NON HA UN'USCITA PER CUFFIA, VEDERE ALLA PAGINA SUCCESSIVA)

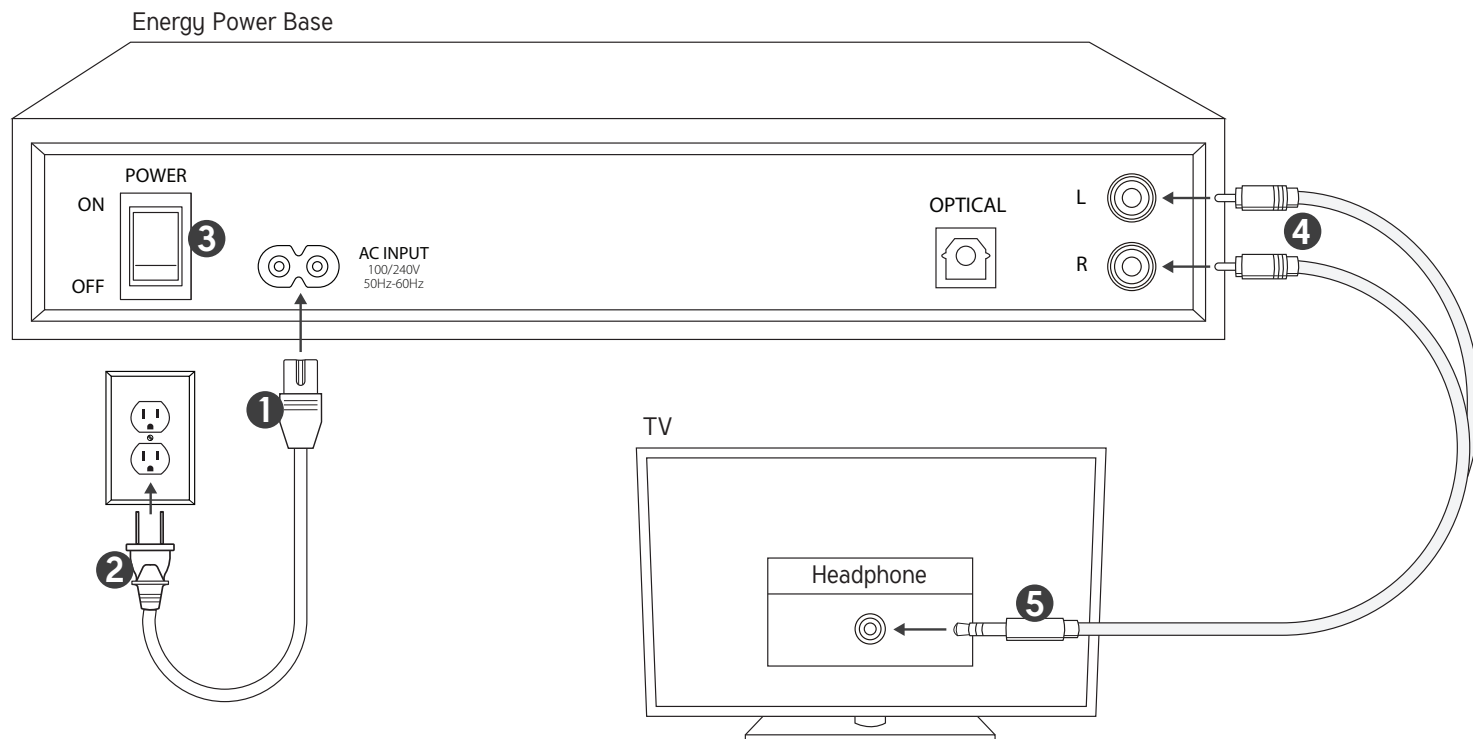

CONNESSIONE ANALOGICA DA DOPPIO JACK RCA A DOPPIO JACK RCA

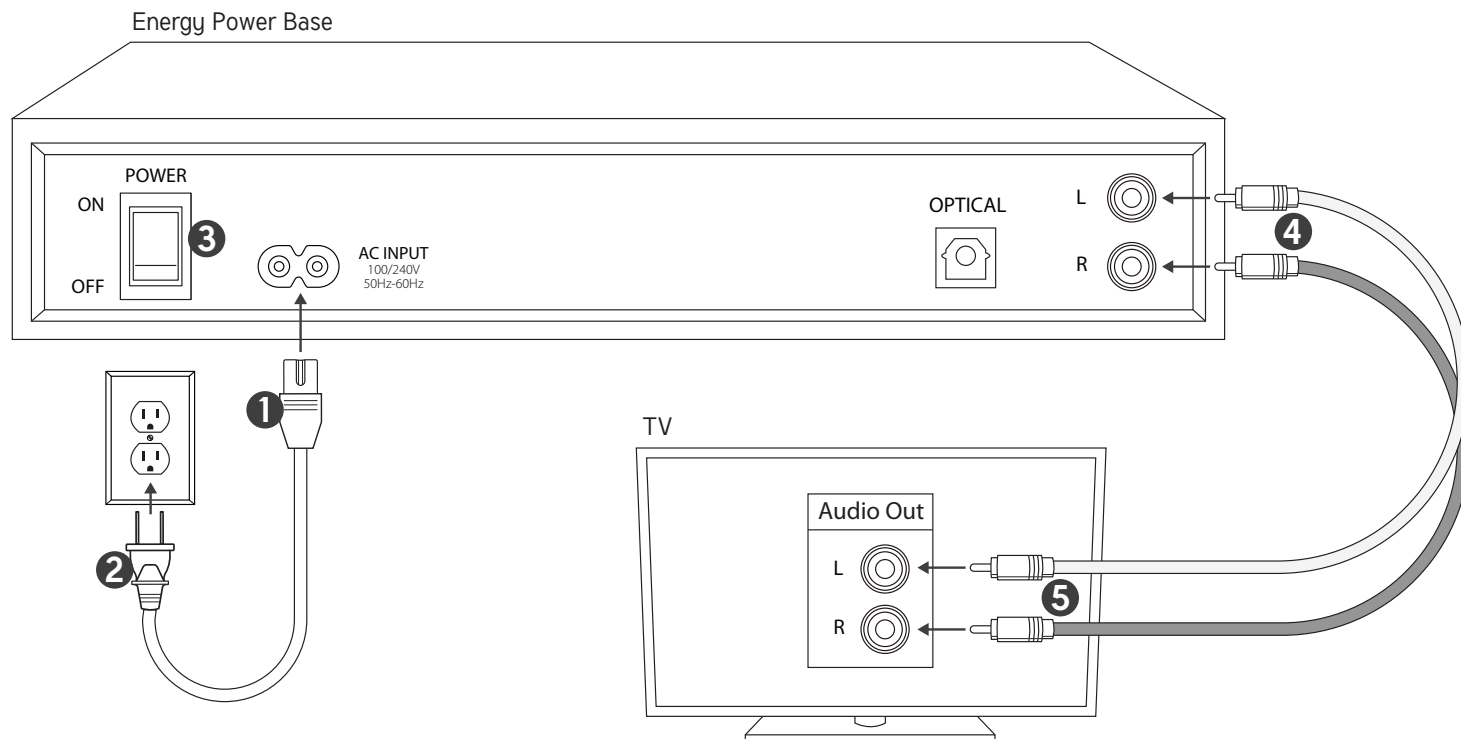

PROGRAMMAZIONE CON IL TELECOMANDO TV

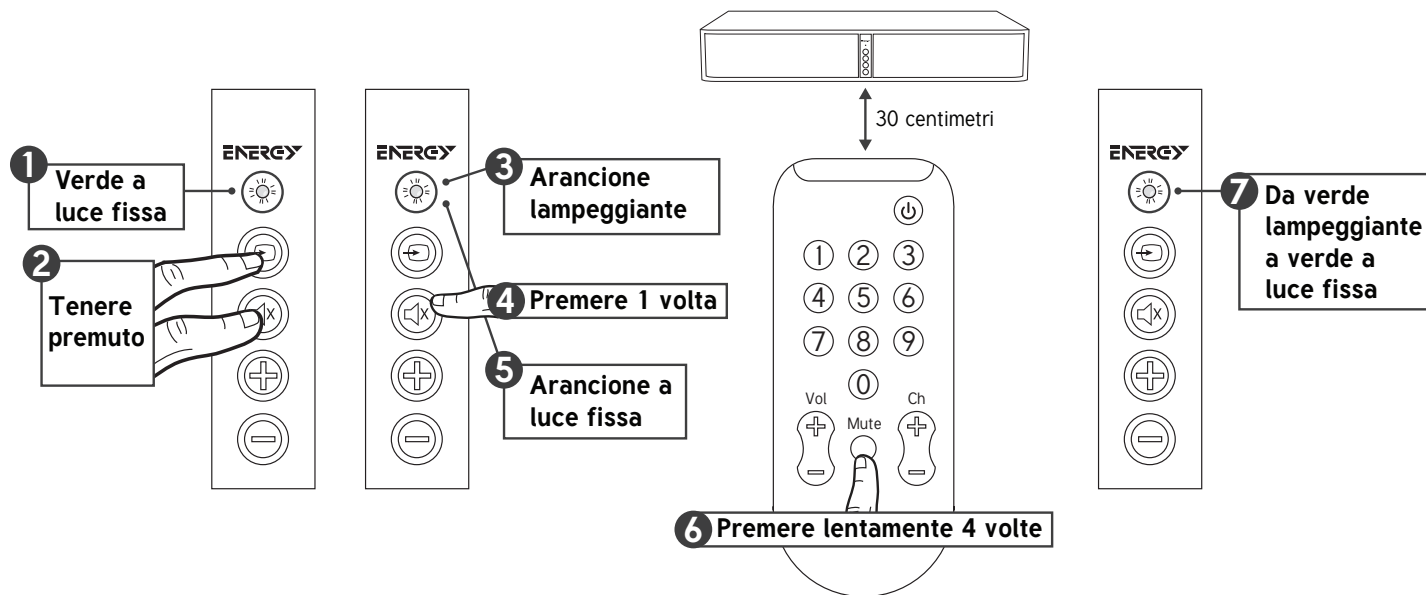

Per programmare i pulsanti di Aumento volume e Riduzione volume, ripetere i passaggi illustrati e sostituire i passaggi 4 e 6 con il pulsante che si desidera programmare.

Se si sta cercando di programmare il telecomando di un decoder via cavo/satellitare o altro telecomando universale ma l'operazione non riesce, cercare di programmare invece il telecomando del decoder via cavo o del televisore.

BLUETOOTH®

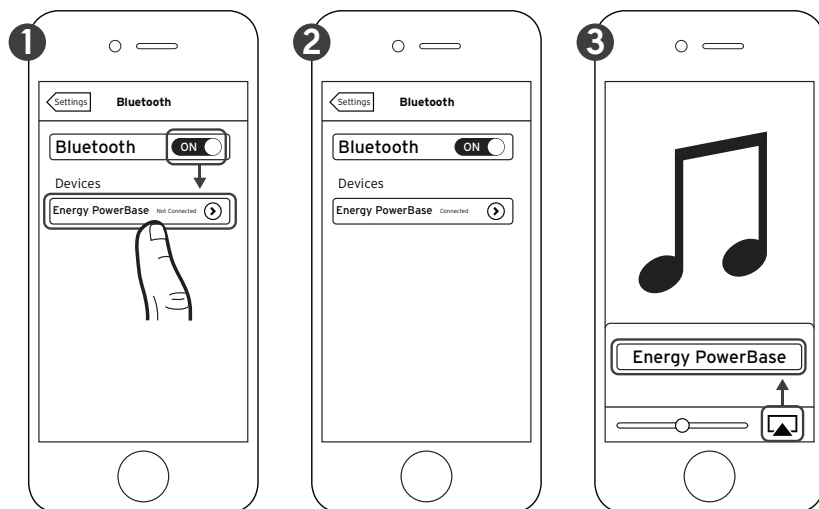

*Solo a titolo esemplificativo. Lo specifico dispositivo può essere diverso.

È possibile associare un dispositivo Bluetooth in qualunque momento attivando Bluetooth sul dispositivo stesso.

Dopo che si è associato il dispositivo Bluetooth, l'Energy Power Base seleziona automaticamente l'ingresso Bluetooth (SPIA BLU ACCESA A LUCE FISSA) e si può trasmettere in streaming la musica. Se si seleziona un altro ingresso sull'Energy Power Base, la connessione Bluetooth viene terminata automaticamente.

È necessario scollegare un dispositivo Bluetooth prima di associarne un altro, in uno dei seguenti modi:

- Tenendo premuto per 3 secondi il pulsante **SORGENTE** sul pannello di controllo dell'Energy Power Base
- Disattivando Bluetooth sul dispositivo associato
- Premendo il pulsante Bluetooth sul telecomando dell'Energy Power Base

PULSANTI

Acceso / Spento



Surround 3D



Bluetooth

Sorgente

Aumento volume
subwoofer



Aumento volume

Riduzione volume
subwoofer



Riduzione volume

Disattivazione
audio

ENERGY

ENERGY



Spia di stato



Sorgente



Disattivazione audio



Aumento volume



Riduzione volume

SPIE DI STATO

ROSSA A LUCE FISSA	Spento (modalità di standby)	UN LAMPEGGIO IN VERDE	Surround 3D attivato
VERDE A LUCE FISSA	Acceso; la sorgente è l'ingresso ottico	UN LAMPEGGIO IN ROSSO	Surround 3D disattivato
ARANCIONE A LUCE FISSA	Acceso; la sorgente è l'ingresso analogico	BLU LAMPEGGIANTE VELOCEMENTE	In attesa di associazione con un dispositivo Bluetooth
BLU A LUCE FISSA	Acceso; la sorgente è un dispositivo Bluetooth associato	VIOLA LAMPEGGIANTE LENTAMENTE	L'Energy Power Base sta decodificando un segnale digitale Dolby
BLU / ARANCIONE / VERDE LAMPEGGIANTE	È stato premuto il pulsante di aumento o riduzione del volume oppure di aumento o riduzione di volume del subwoofer		

MODALITÀ DI STANDBY

Non è necessario spegnere l'Energy Power Base; è sufficiente spegnere il televisore (o il decoder via cavo / satellitare) e l'Energy Power Base passa automaticamente alla modalità di standby entro circa 10 minuti.

La modalità di standby è indicata da una spia di stato rossa sul pannello anteriore. Quando si riaccende il televisore (o il decoder via cavo / satellitare), l'Energy Power Base si riaccende automaticamente.

COLLOCAZIONE

Il televisore deve pesare meno di 18 kg

**Le dimensioni della base del
televisore devono essere inferiori
a 58 cm x 30 cm**

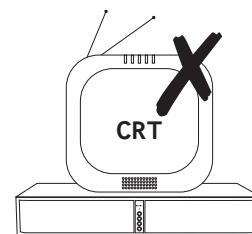
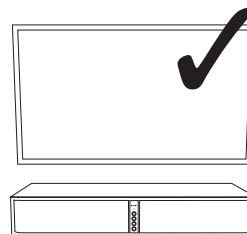
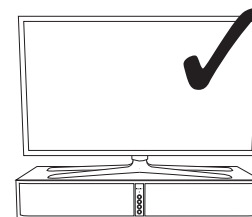
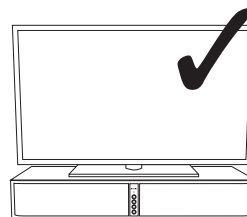
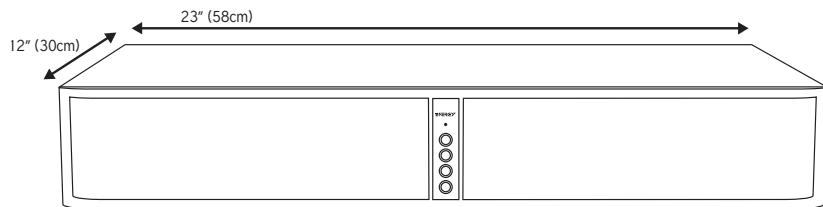

Accertarsi che la parte posteriore dell'Energy Power Base si trovi a una distanza di almeno 2,5 centimetri dalla parete posteriore e che vi sia una distanza libera di almeno 2,5 centimetri intorno alle parti superiore e laterali dell'Energy Power Base per la ventilazione.

SPEGNIMENTO DEGLI ALTOPARLANTI DEL TELEVISORE



(Consigliato)

OPPURE

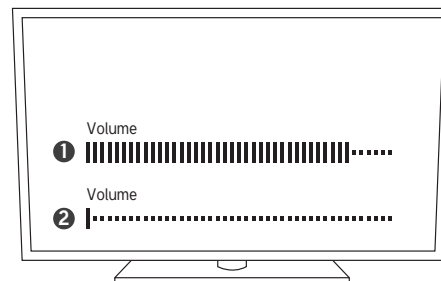

CURA E PULIZIA

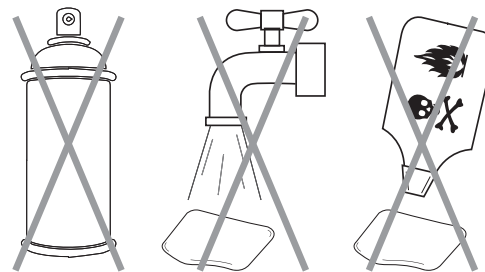
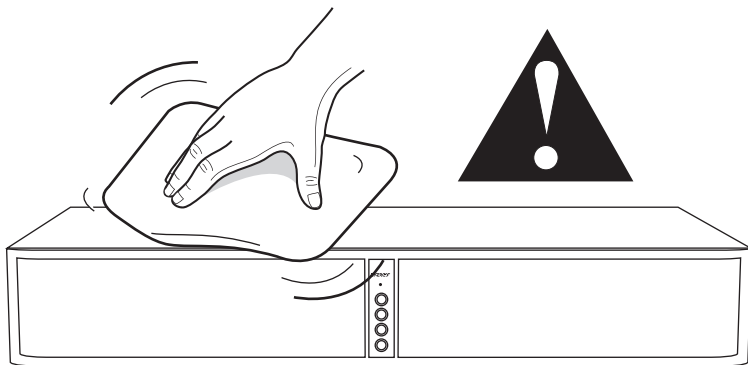

GUIDA ALLA SOLUZIONE DEI PROBLEMI

L'Energy Power Base non si accende

- È collegato a una presa elettrica sotto tensione?
- L'interruttore di alimentazione, sul pannello posteriore, è nella posizione 'Acceso'?

Nessun suono

- È collegato a una presa elettrica sotto tensione e l'interruttore di alimentazione, sul pannello posteriore, è nella posizione 'Acceso'?
- Tutti i cavi uscenti dal televisore/decoder via cavo / satellitare sono inseriti bene?
- Se si usa il cavo ottico, prima della connessione sono stati rimossi i tappi di plastica trasparente da entrambe le estremità?
- Il volume è stato aumentato?
- La modalità di standby è disattivata (nessuna spia di stato ROSSA A LUCE FISSA)?
- L'ingresso di sorgente è corretto?
- Portare l'interruttore di alimentazione, sul pannello posteriore, nella posizione 'Spento' e quindi di nuovo su 'Acceso'.

Il telecomando del televisore/decoder via cavo / satellitare non programma

- Seguire con attenzione tutte le istruzioni per la programmazione del telecomando.
- Seguire di nuovo con attenzione tutte le istruzioni per la programmazione del telecomando, ma usare il telecomando originale fornito

con il televisore. NON è necessario quindi riprogrammare con il telecomando universale o del decoder via cavo/satellitare.

- Programmare il telecomando originale del televisore sull'Energy Power Base (se quello originale è uno diverso), quindi usare il telecomando universale senza programmarlo.
- In alcuni casi può essere necessario ripetere la programmazione di una funzione.
- In alcuni casi, l'Energy Power Base potrebbe non essere in grado di memorizzare determinati codici del telecomando.

La trasmissione in streaming Bluetooth non funziona

- Il dispositivo Bluetooth è associato all'Energy Power Base?
- Avvicinare il dispositivo Bluetooth all'Energy Power Base e accertarsi che sia associato.
- Se la spia di stato lampeggia in ROSSO mentre si cerca di associare il dispositivo, ricominciare da capo la procedura di associazione.

Per eventuali domande contattare il servizio clienti Energy:

Negli Stati Uniti: 1-866-441-8208



Fabbricato su licenza di Dolby Laboratories. Dolby e il simbolo della doppia D sono marchi registrati di Dolby Laboratories.

Il logo e la parola Bluetooth® sono marchi registrati di Bluetooth SIG, Inc. e qualunque loro uso da parte di Klipsch Group, Inc. è su licenza.



O QUE ESTÁ INCLUÍDO

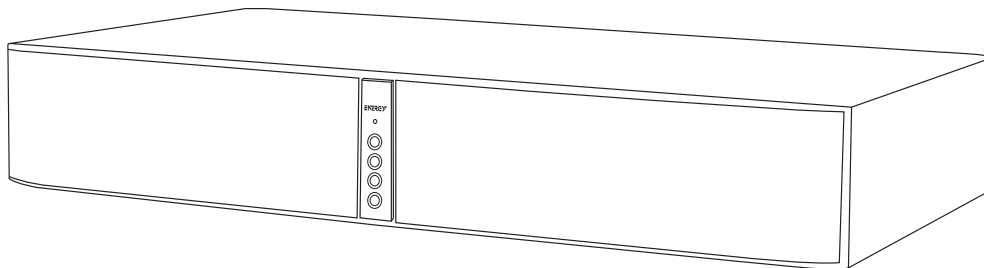

Energy Power® Base

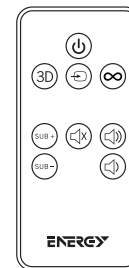

Controle remoto

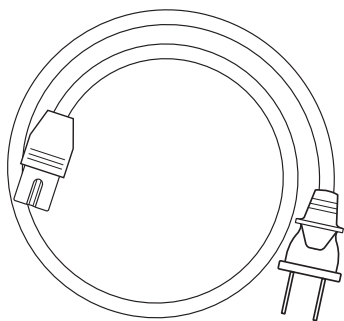

Cabo de alimentação de CA

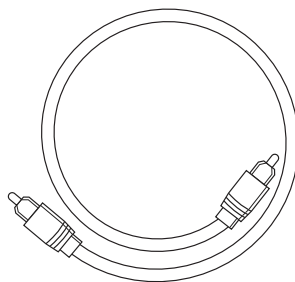

Cabo óptico digital

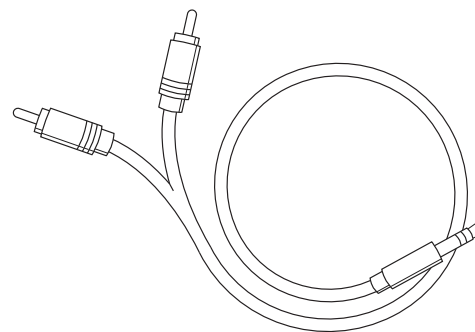

Cabo para conexão de 3,5 mm para RCA duplo

CONEXÃO ÓTICA DIGITAL

(PREFERENCIAL - SE A TV NÃO TIVER SAÍDA ÓTICA, CONSULTE A PRÓXIMA PÁGINA)

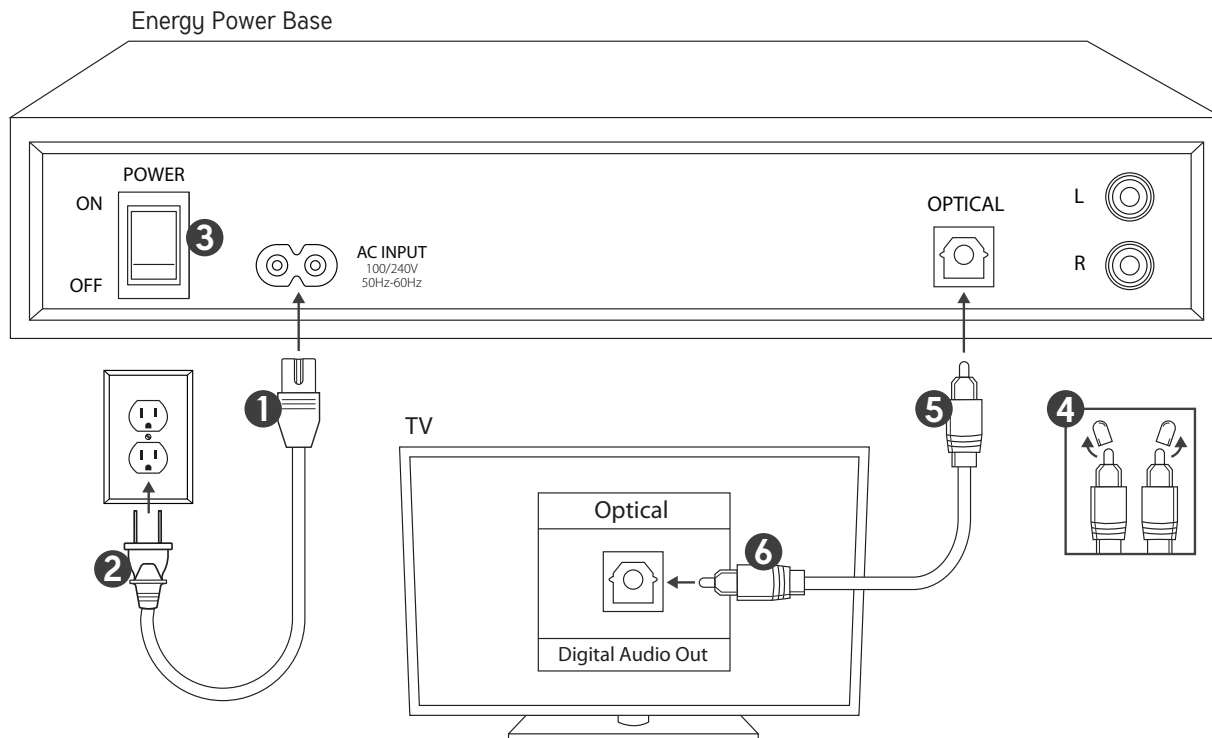

CONEXÃO ANALÓGICA DE 3,5 MM PARA RCA DUPLO

(SE A TV NÃO TIVER SAÍDA PARA FONES DE OUVIDO, CONSULTE A PRÓXIMA PÁGINA)

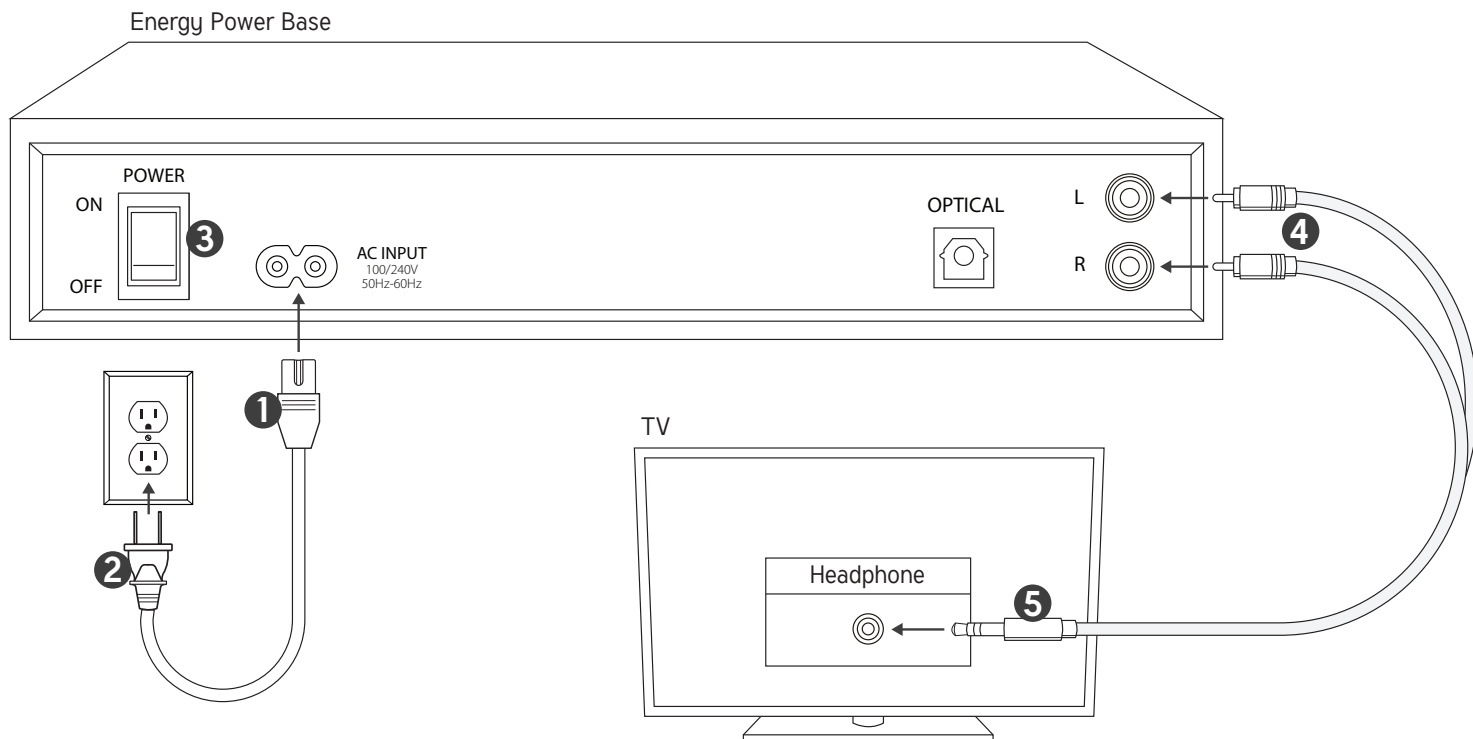

CONEXÃO ANALÓGICA DE RCA DUPLO PARA RCA DUPLO

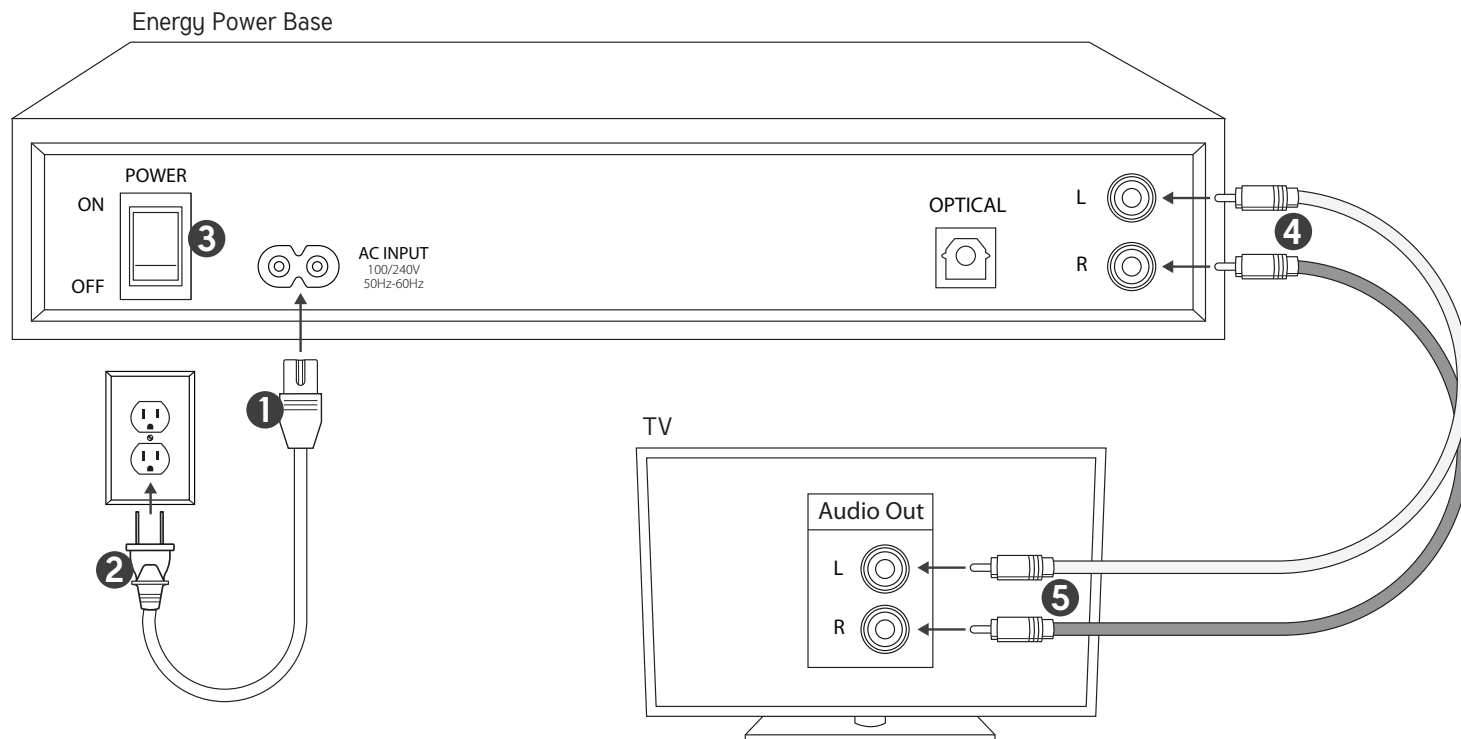

PROGRAMAÇÃO DO CONTROLE REMOTO DA TV

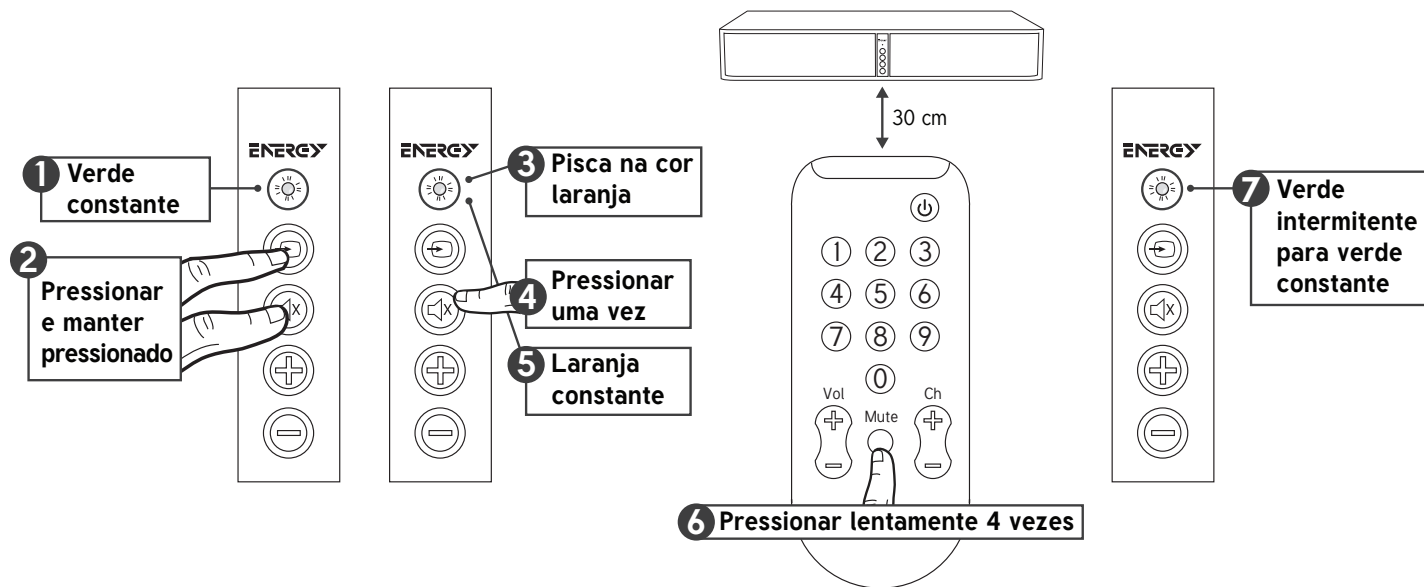

Para programar os botões de aumentar/diminuir o volume, repita os passos indicados e substitua as etapas 4 e 6 com o botão que deseja programar.

Se não estiver tendo sucesso em programar o controle remoto de um receptor de TV a cabo/satélite ou outro controle remoto universal, tente programar o controle remoto da TV ou do receptor de sinal a cabo.

BLUETOOTH®

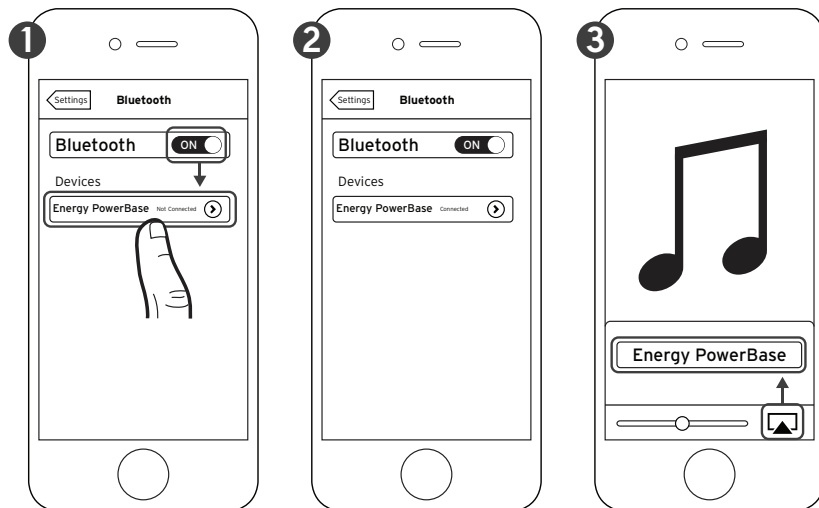

*Apenas para exemplo. O dispositivo pode ser diferente.

É possível emparelhar um dispositivo Bluetooth a qualquer momento ativando o Bluetooth no dispositivo.

Depois que o dispositivo Bluetooth estiver emparelhado, a Energy Power Base mudará automaticamente para a entrada Bluetooth (LUZ AZUL CONSTANTE), o que permitirá a reprodução de músicas. Se a entrada for alterada na Energy Power Base, a conexão Bluetooth será automaticamente encerrada.

É necessário desconectar um dispositivo Bluetooth antes de emparelhar outro. Para isso:

- Pressione e mantenha pressionado por 3 segundos o botão SOURCE no painel de controle da Energy Power Base
- Desative o Bluetooth no dispositivo emparelhado
- Pressione o botão Bluetooth no controle remoto da Energy Power Base

BOTÕES

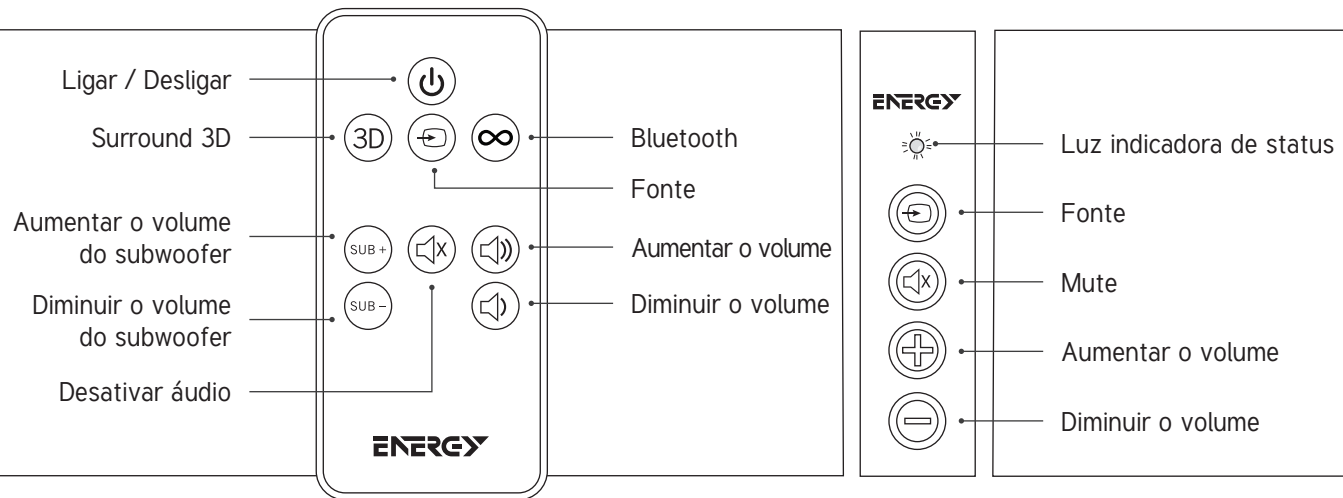

LUZES INDICADORAS DE STATUS

**VERMELHO
CONSTANTE** Desligado (modo de espera)

**VERDE
CONSTANTE** Ligado, a fonte é a entrada ótica

**LARANJA
CONSTANTE** Ligado, a fonte é a entrada analógica

**AZUL
CONSTANTE** Ligado, a fonte é o dispositivo Bluetooth emparelhado

**PISCA EM VERDE /
LARANJA / AZUL** Botão de aumentar o volume, diminuir o volume, aumentar o volume do subwoofer ou diminuir o volume do subwoofer pressionado

PISCA EM VERDE UMA VEZ Surround 3D ligado

**PISCA EM VERMELHO
UMA VEZ** Surround 3D desligado

**PISCA RAPIDAMENTE
EM AZUL** Aguardando emparelhamento com o dispositivo Bluetooth

**PISCA LENTAMENTE
EM ROXO** A Energy Power Base está decodificando o sinal Dolby Digital

MODO DE ESPERA

Não é necessário desligar a Energy Power Base, basta desligar a TV (ou o receptor de satélite/cabo) e a Energy Power Base entrará automaticamente no modo de espera em cerca de 10 minutos.

O modo de espera é identificado por uma luz indicadora de status vermelha no painel frontal. Quando a TV (ou o receptor de satélite/cabo) voltar a ser ligada, a Energy Power Base ligará automaticamente.

POSICIONAMENTO

**A TV deve pesar menos
de 18 kg (40 lbs)**

**A base da TV deve ser menor que 58
cm x 30 cm (23" x 12")**

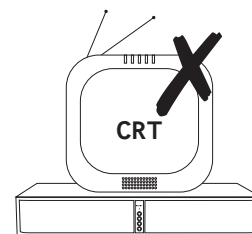
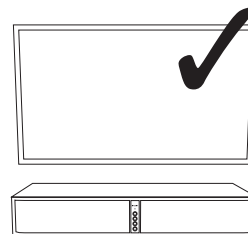
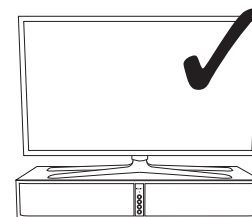
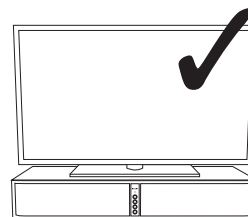
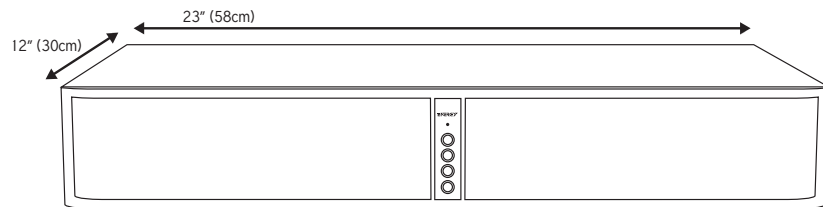

Certifique-se de que a parte traseira da Energy Power Base esteja, no mínimo, a 2,5 cm de distância da parede e que haja pelo menos 2,5 cm de espaço ao redor da parte superior e das laterais da Energy Power Base para ventilação.

DESLIGUE OS ALTO-FALANTES DA TV

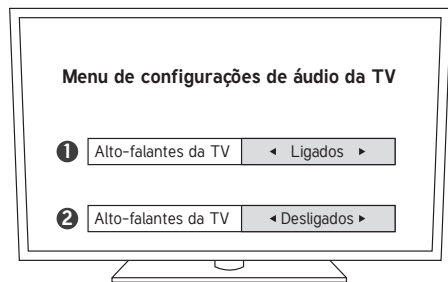

(Recomendado)

OU

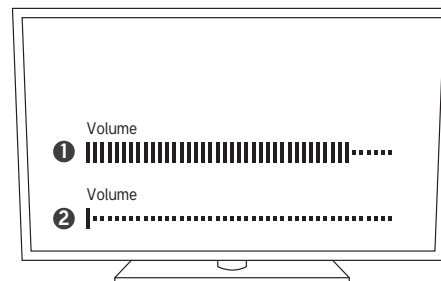

CUIDADOS E LIMPEZA

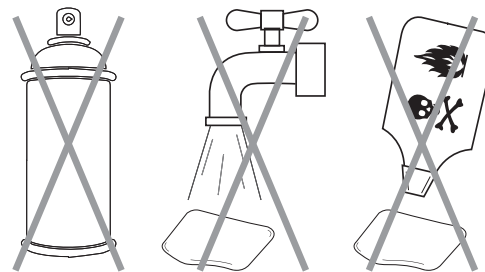
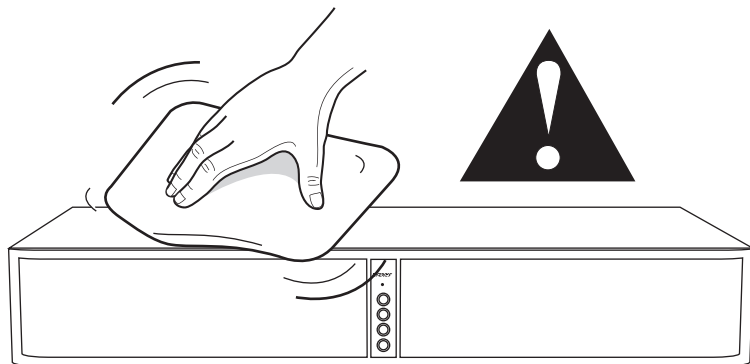

SOLUÇÃO DE PROBLEMAS

A Energy Power Base não liga

- A unidade está ligada em uma tomada “energizada”?
- A chave liga/desliga no painel traseiro está ligada?

Não há som

- A unidade está ligada em uma tomada “energizada” e a chave liga/desliga no painel traseiro está ligada?
- Todos os cabos da TV/receptor de TV a cabo ou satélite estão bem conectados?
- Se o cabo ótico estiver sendo utilizado, as coberturas de plástico transparentes foram removidas das duas extremidades antes da conexão?
- O volume está alto?
- O modo de espera está desligado (sem luz indicadora de status VERMELHA CONSTANTE)?
- A fonte de entrada está correta?
- Desligue a chave liga/desliga do painel traseiro e, em seguida, ligue-a novamente.

Não é possível programar o controle remoto da TV/receptor de TV a cabo/receptor de TV por satélite

- Siga com atenção todas as instruções de programação do controle remoto.
- Faça com atenção a programação do controle remoto novamente, mas use o controle remoto original fornecido com a TV. Assim NÃO é necessário reprogramar o controle remoto universal/do receptor de TV a cabo/satélite.

- Programe as funções da Energy Power Base no controle remoto original da TV (se o original for diferente), em seguida, use o controle remoto universal sem programá-lo.
- Em alguns casos, pode ser necessário repetir a programação de uma ou outra função.
- Pode ser que a Energy Power Base não consiga aprender certos códigos do controle remoto.

A transmissão por Bluetooth não funciona

- O dispositivo Bluetooth está emparelhado com a Energy Power Base?
- Aproxime o dispositivo Bluetooth da Energy Power Base e certifique-se de que esteja emparelhado.
- Se a luz indicadora de status piscar na cor VERMELHA durante a tentativa de emparelhamento, reinicie o processo de emparelhamento.

Em caso de dúvidas, entre em contato com o Serviço de Atendimento ao Cliente da Energy:

Nos Estados Unidos: 1-866-441-8208



Fabricado sob licença da Dolby Laboratories. Dolby e o símbolo do D duplo são marcas registradas da Dolby Laboratories.

A marca e os logotipos com a palavra Bluetooth® são marcas comerciais registradas de propriedade da Bluetooth SIG, Inc. e qualquer uso de tais marcas pela Klipsch Group, Inc. é feito mediante licença.



产品组件

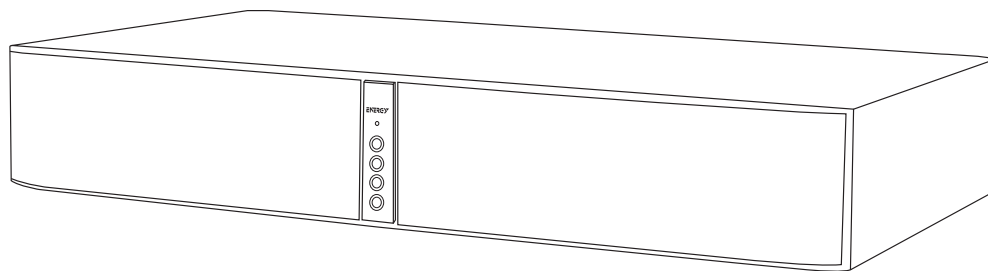

Energy Power® Base



遥控器

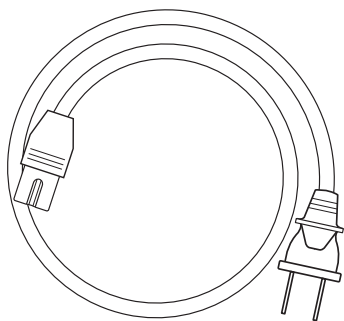

交流电源线

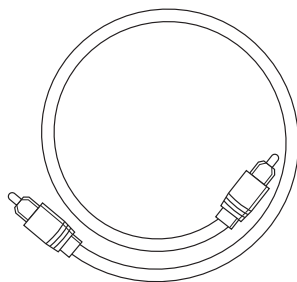

数字光纤电缆

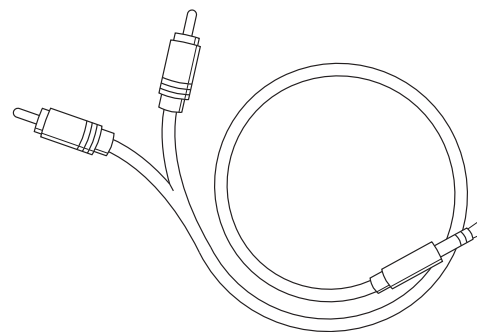

3.5mm 转双 RCA 电缆

数字光纤连接（首选，如果电视机不带光纤输出端口，请参见下一页）

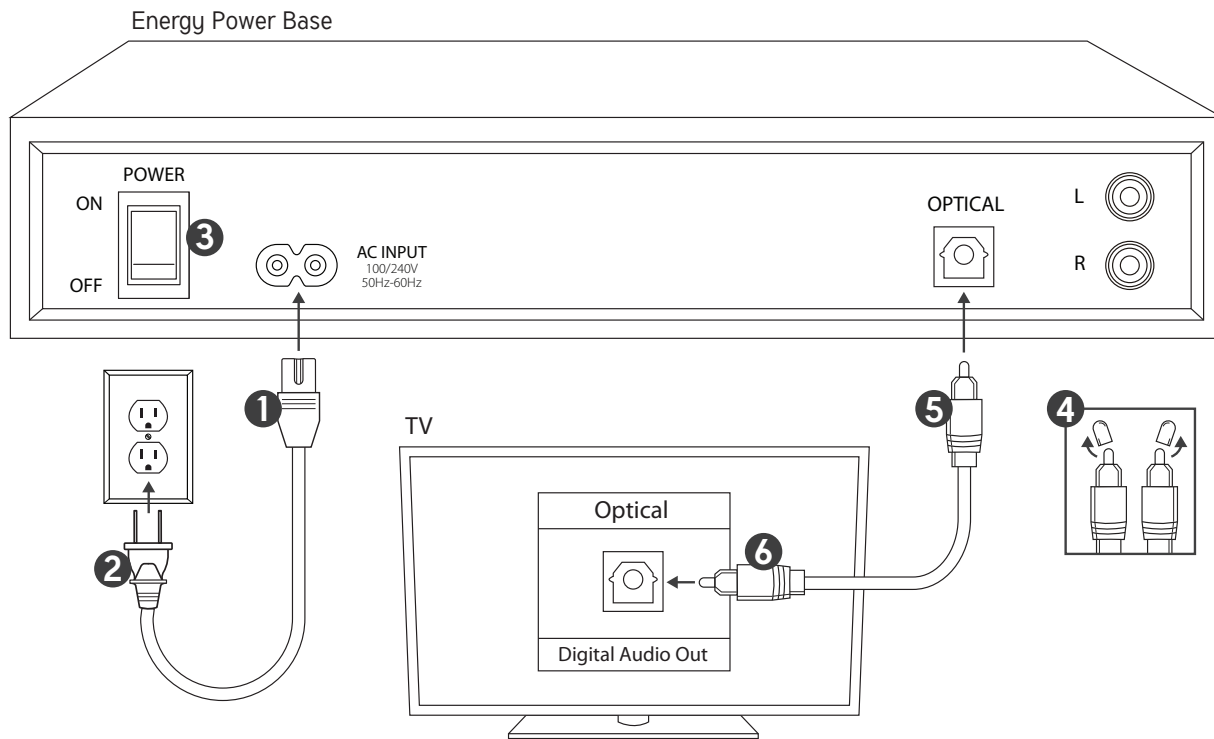

3.5MM 转双 RCA 模拟连接（如果电视机不带耳机输出端口，请参见下一页）

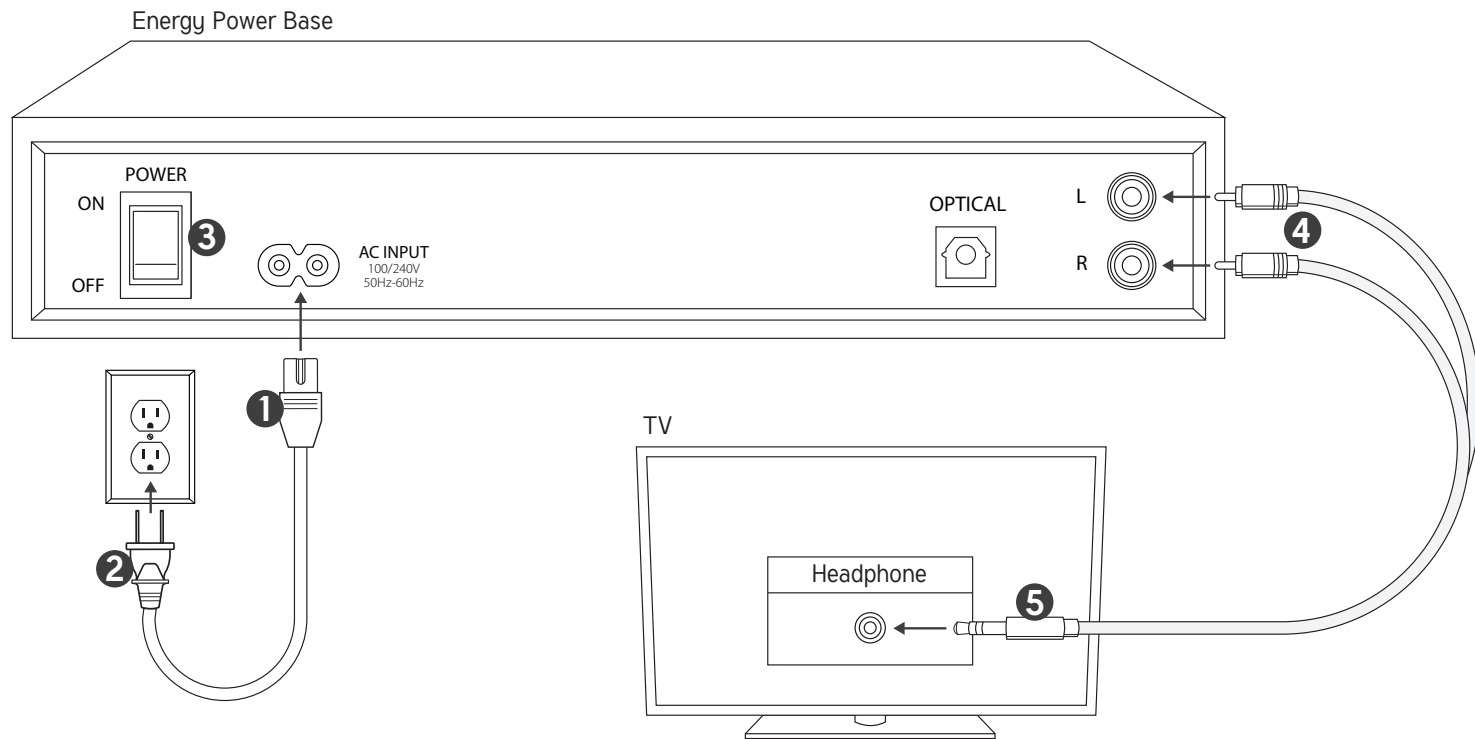

双 RCA 转双 RCA 模拟连接

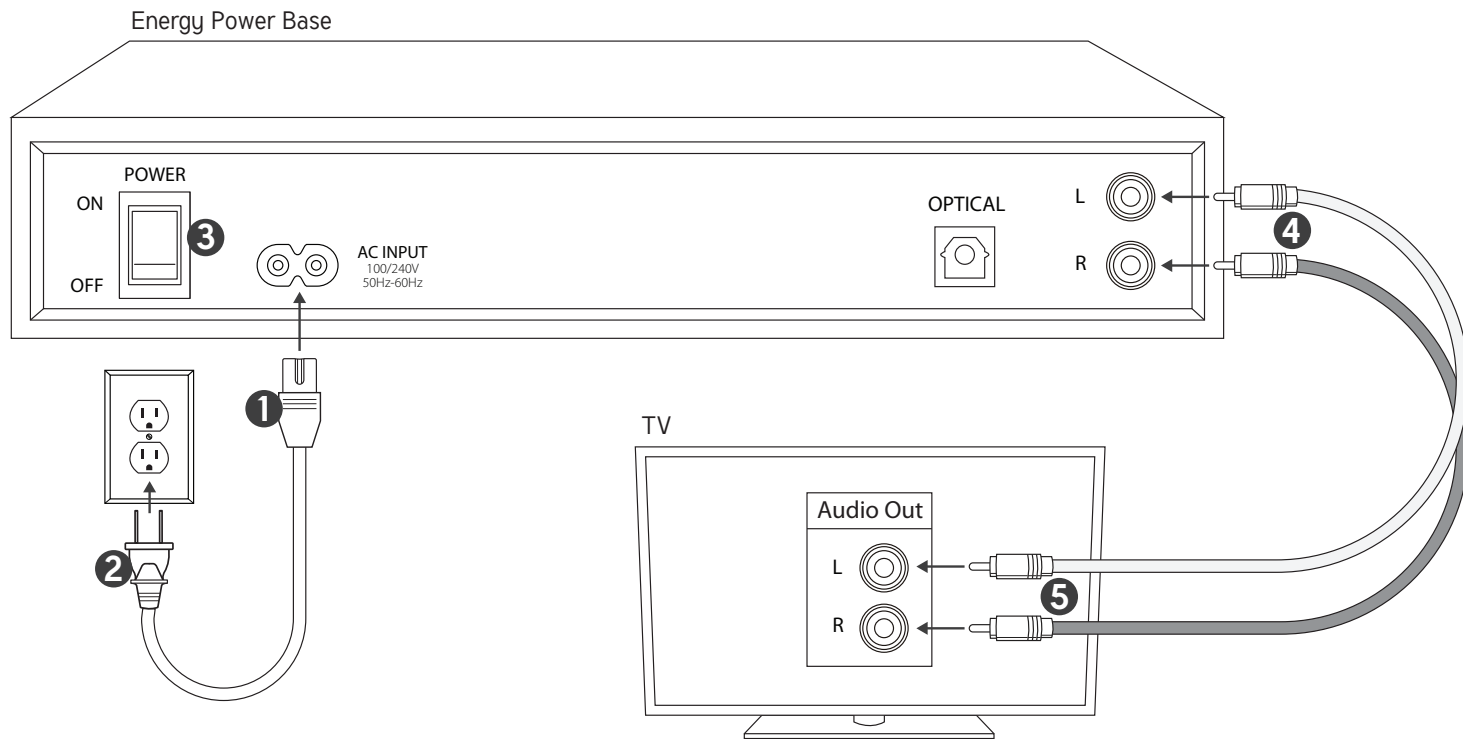

电视机遥控器编程

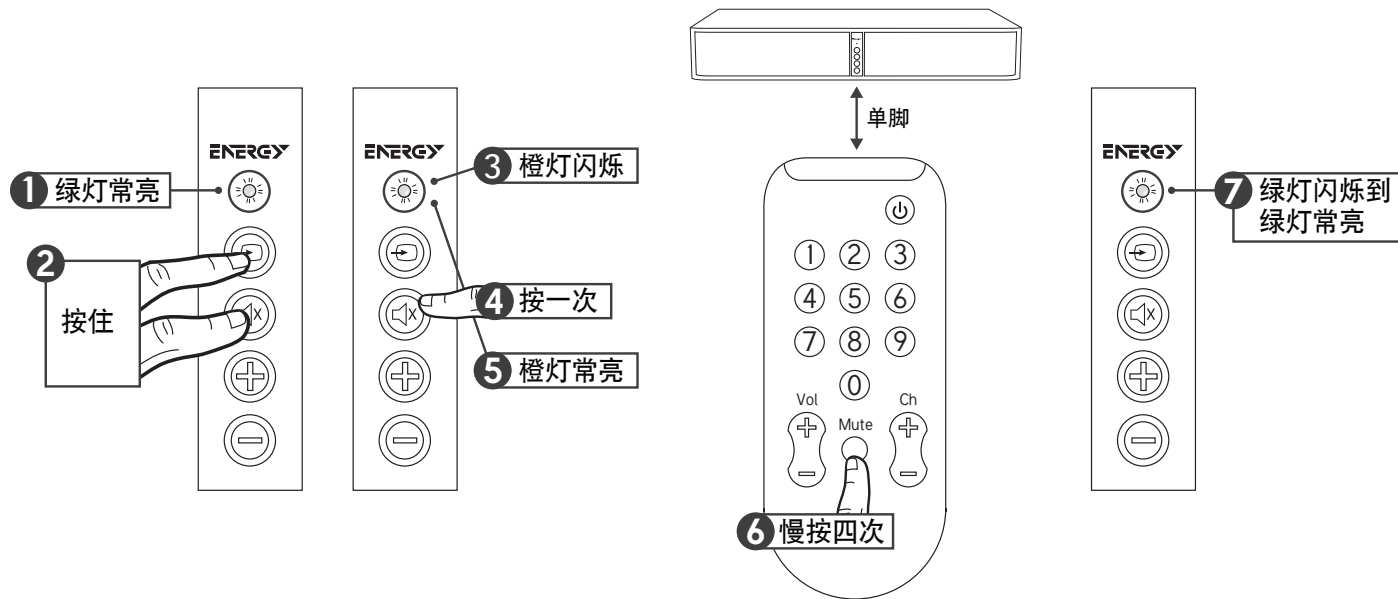

要对音量增大和音量减小按钮编程，请重复以上步骤，并将第 4 步和第 6 步中按下的按钮替换为要编程的按钮。

如果对有线/卫星电视机顶盒遥控器或其它通用遥控器的编程失败，请尝试对电视遥控器或有线电视电视机顶盒遥控器进行编程。

BLUETOOTH®

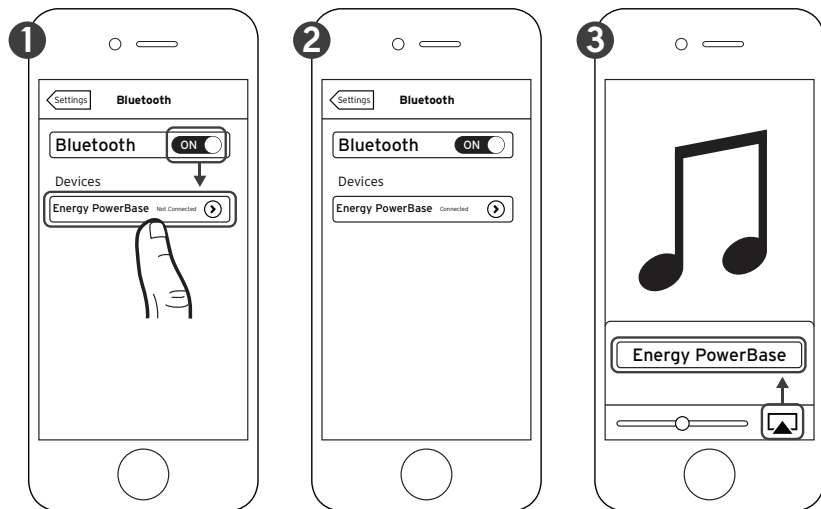

*仅为示例。实际设备可能有所不同

可随时激活蓝牙设备上的蓝牙功能与 Energy Power Base 配对。

蓝牙设备配对后，Energy Power Base 将自动切换至蓝牙输入（蓝灯常亮），此时可向 Energy Power Base 发送音乐。在 Energy Power Base 上切换输入模式时，蓝牙连接会自动中断。

要与另一蓝牙设备配对，必须先断开当前配对的蓝牙设备。可通过以下任一方法断开蓝牙设备：

- 按住 Energy Power 底座控制面板上的“-SOURCE (来源)”按钮 3 秒钟
- 关闭已配对设备的蓝牙功能
- 按下 Energy Power 底座遥控器上的蓝牙按钮

按钮

