

Radio-Control Raceway

Circuit de Course Radio-Commandé

GB F 1-8 D NL 9-16 I E 17-24
DK P 25-32 S GR 33-40

- Please keep these instructions for future reference.
 - Adult assembly is required.
 - Requires four size "AA" (LR6) alkaline batteries in each car (not included).
 - Requires one 9-volt (6LR61) alkaline battery in each controller (not included).
 - Tool required to install batteries: Phillips Screwdriver.
- F
- Veuillez conserver ce mode d'emploi pour vous y référer ultérieurement si nécessaire.
 - Ce jouet est à assembler par un adulte.
 - Chaque voiture fonctionne avec quatre piles alcalines LR 6 de 1,5 V (non fournies).
 - Chaque radiocommande fonctionne avec une pile alcaline 6LR61 de 9 V (non fournie).
 - Outil nécessaire pour la mise en place des piles : un tournevis cruciforme.

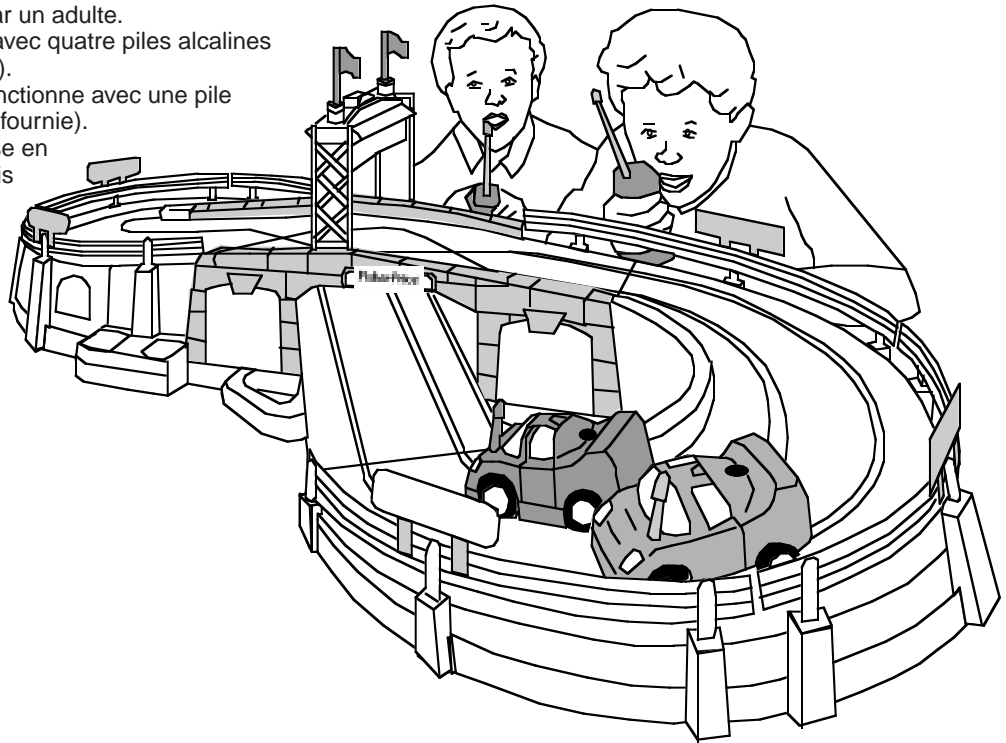

Message to Parents

Thank you for purchasing the Fisher-Price Radio-Control Raceway for your child. With two cars and two controllers, the action is fast and exciting. Since the set is built to conform to our traditionally high standards of durability, it will last and last.

If you have any enquiries about this product, please call 01734-770488 or write:

Mattel U.K., Ltd.
P.O. Box 100
Northwest Industrial Estate
Mill Hill Road
Peterlee, County Durham
England, SR8 2HX

Message aux parents

Nous vous remercions d'avoir acheté le Circuit de Course Radio-Commandé de Fisher-Price. Les deux voitures fonctionnent chacune avec une radiocommande spécifique. Que d'affrontements en perspective ! La conformité du produit aux normes de haute qualité de Fisher-Price vous garantit solidité et longue vie.

Pour toutes questions concernant ce produit, veuillez prendre contact avec :

Mattel France, S.A.
B.P. 23
64-68 Avenue de la Victoire
94310 ORLY
Mattel AG
Monbijoustrasse 68
CH-3000 Bern
3210 Kerzers

GB Label Decoration

F Pose des décors adhésifs

- Make sure the areas where the labels will be applied are clean and dry.
- Apply the labels as indicated in the illustrations.
- For best adhesion, try to avoid applying the labels more than once.

- Les emplacements prévus pour les décors doivent être propres et secs.
- Coller les décors adhésifs comme indiqué sur les schémas.
- Pour une meilleure adhérence, éviter de coller le même décor plusieurs fois.

GB Track
F Piste

GB Front View
F Vue avant

GB Back View
F Vue arrière

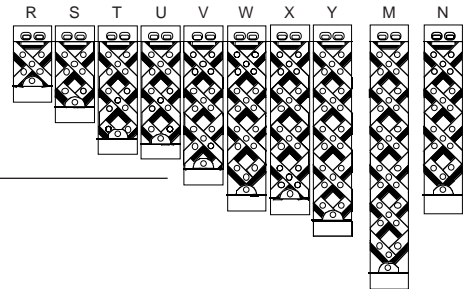
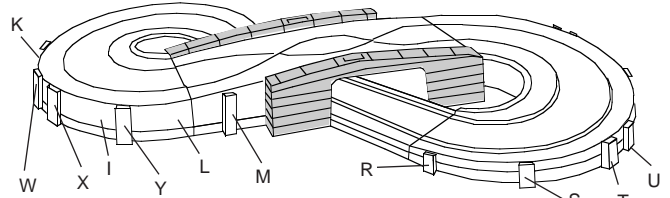
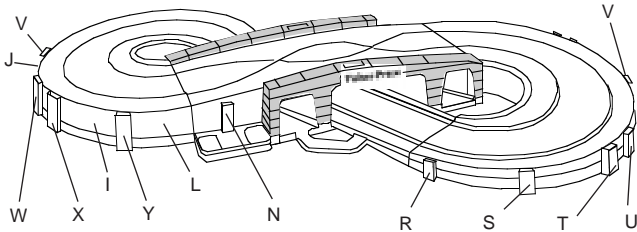

GB Guardrails
F Barrières de sécurité

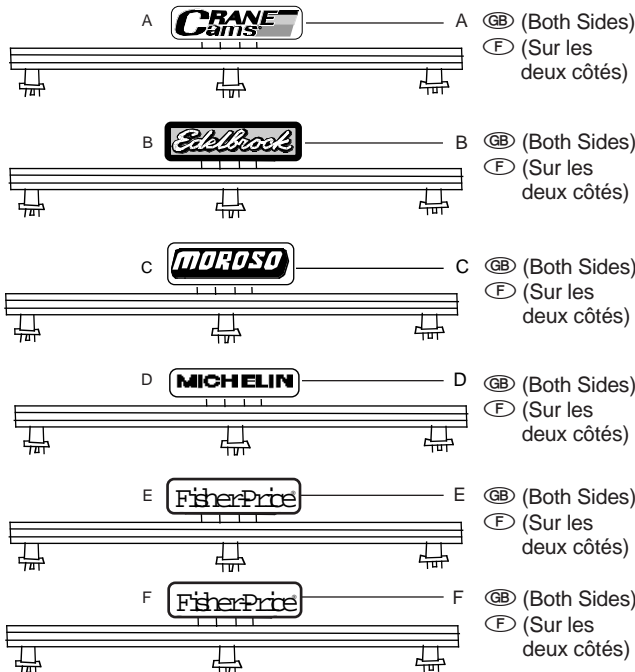

GB Cars
F Voitures

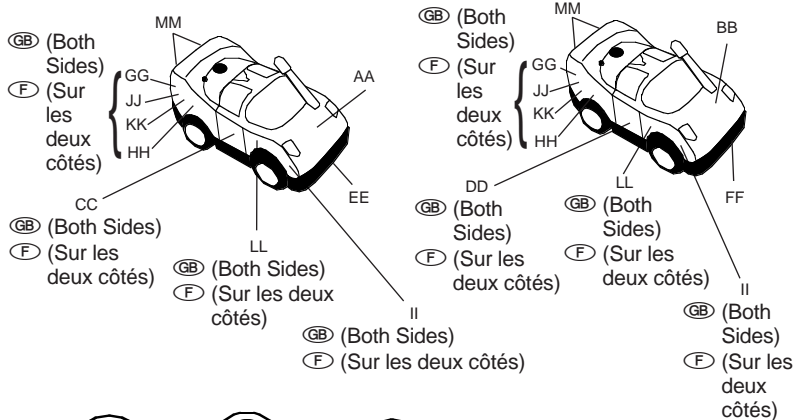

GB Finish Post Supports
F Piliers de la tribune de presse

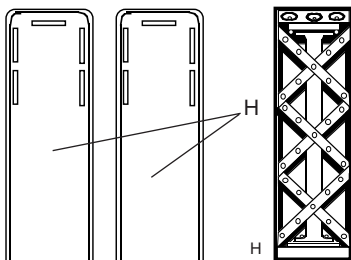

GB Flags
F Drapeaux

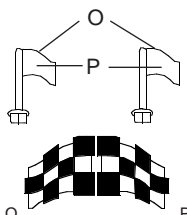

GB Finish Post
F Tribune de presse

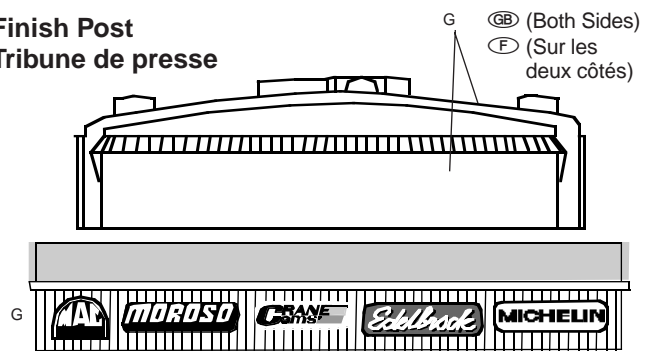

GB IMPORTANT NOTE: Radio interference can occur if more than one radio control car or radio device is operating on the **same** frequency (the two cars provided in this set operate on different frequencies). Radio interference can cause the cars to operate erratically. For best performance, please be sure to maintain a distance from:

- radio devices such as nursery monitors, cordless telephones or other radio control cars on the same frequency,
- high voltage electrical wires, reinforced concrete buildings or CB radios.

F IMPORTANT : Des interférences peuvent survenir si plusieurs voitures ou appareils fonctionnent sur les mêmes fréquences (les deux voitures fournies avec le circuit utilisent des fréquences différentes). Des interférences peuvent perturber le fonctionnement des voitures. Pour un meilleur résultat, veiller à ne pas utiliser le circuit à proximité de certains appareils, comme par exemple :

- les caméras de surveillance, les téléphones sans fil, d'autres voitures radiocommandées.
- des fils électriques sous haute tension, des constructions en béton armé ou des radios amateurs.

GB Raceway Assembly

F Assemblage du circuit

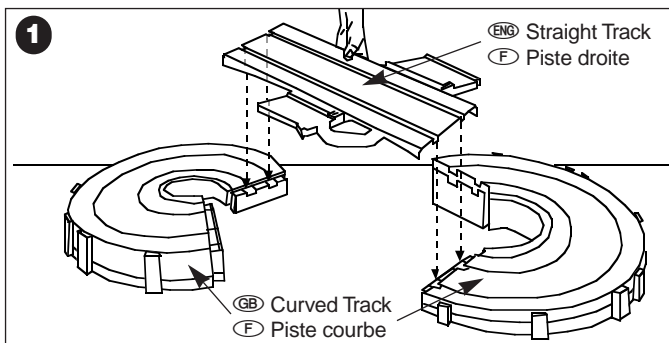

- GB** • Place the curved tracks on a flat surface, as shown.
- Snap the straight track between the curved tracks.
- F** • Poser les pistes courbes à plat, comme indiqué.
- Emboîter la piste droite entre les deux pistes courbes.

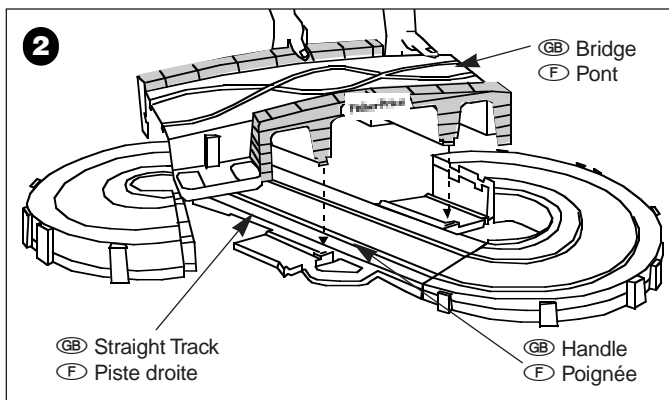

- GB** • Fit the bridge between the curved tracks.
- Make sure the Fisher-Price logo on the bridge is on the same side as the handle.
- F** • Assembler le pont entre les pistes courbes.
- Le logo Fisher-Price du pont doit être dirigé du côté de la poignée.

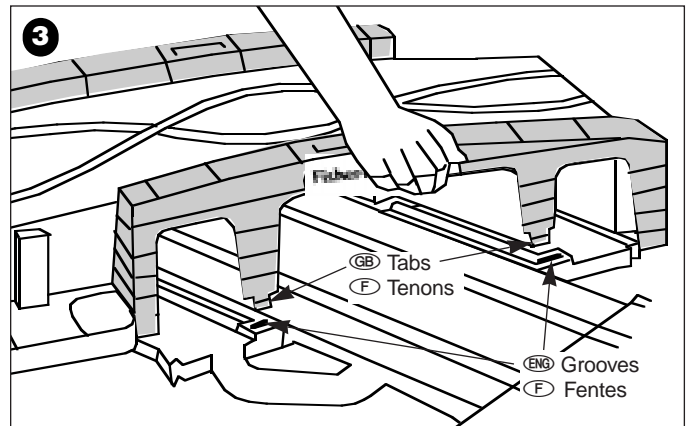

- GB** • Push down on the top of the bridge until the tabs “snap” into the grooves on each side of the straight track.
- F** • Appuyer fort sur le dessus du pont pour emboîter les tenons dans les fentes de chaque côté de la piste droite.

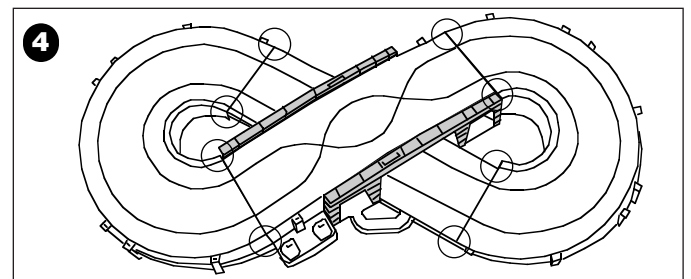

- GB PLEASE NOTE:** Check all eight track joints to be sure they are even. If they are not, push down on them.
- F NOTE :** Vérifier les huit points d'assemblage des pistes. Le circuit doit présenter une surface régulière, sans aucun obstacle.

GB Finish Post Assembly

F Assemblage de la tribune de presse

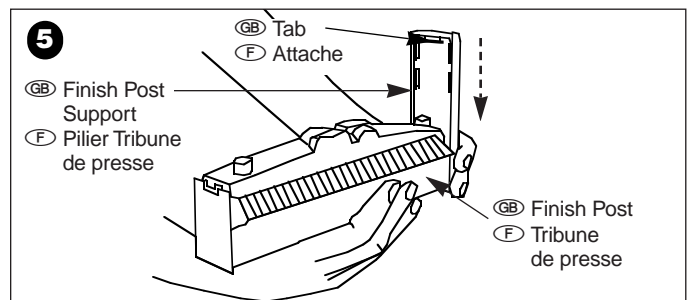

- GB** • Position the finish post support with the tab toward the finish post.
- Slide the finish post support down onto the side of the finish post until it snaps into place.
- Repeat the procedure to attach the other finish post support to the finish post.
- F** • Placer un des piliers contre la tribune de presse, en dirigeant l'attache du côté de la tribune.
- Déplacer la tribune le long du pilier jusqu'à ce qu'elle se bloque.
- Procéder à l'identique avec l'autre pilier.

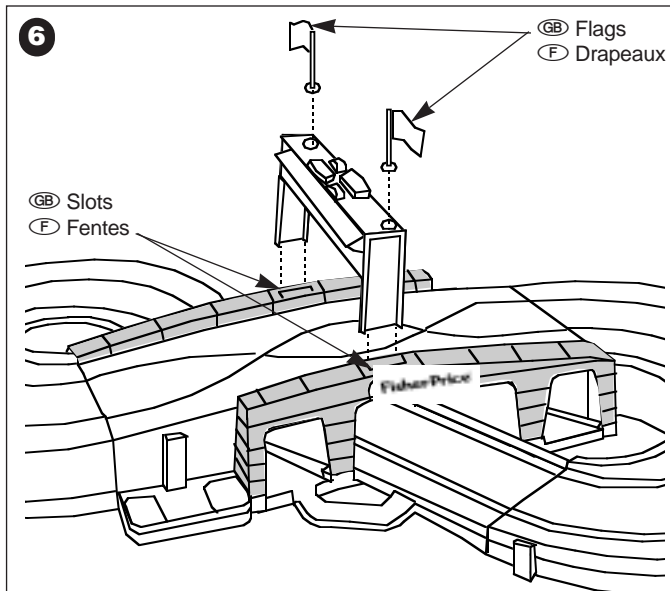

- GB**
- Insert the finish post into the slots in the bridge.
 - Insert the flags into both ends of the finish post.
- PLEASE NOTE:** The finish post is not designed to be used as a handle.
- F**
- Insérer la tribune de presse dans les fentes du pont.
 - Insérer les drapeaux de part et d'autre de la tribune de presse.
- ATTENTION :** La tribune de presse ne doit pas être utilisée comme une poignée de transport.

GB Guardrail Assembly

F Mise en place des barrières de sécurité

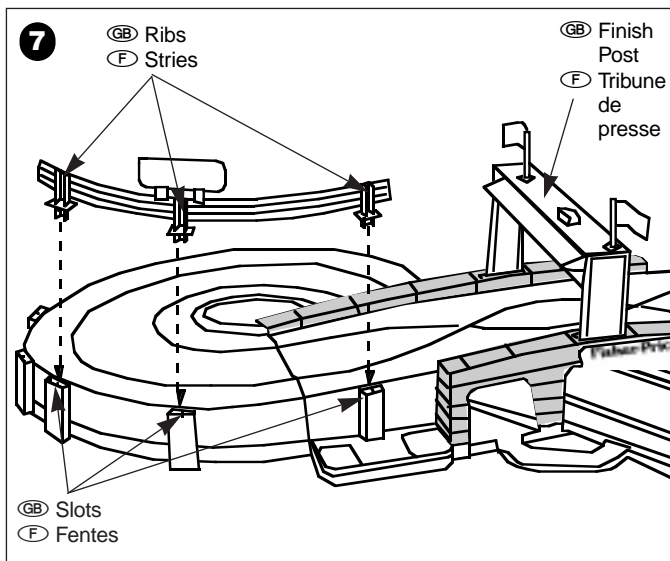

- GB**
- Beginning with the slots closest to the finish post, insert the guardrail plugs into the slots.
- PLEASE NOTE:** Make sure the ribs on the guardrail plugs face away from the track.
- Repeat this procedure to attach the other five guardrails to the track.
- F**
- Insérer les tenons des barrières de sécurité dans les fentes, en commençant à la fente située le plus près de la tribune de presse.
- NOTE :** Veiller à positionner les stries vers l'extérieur.
- Procéder à l'identique pour fixer les cinq autres barrières.

GB Battery Installation

F Mise en place des piles

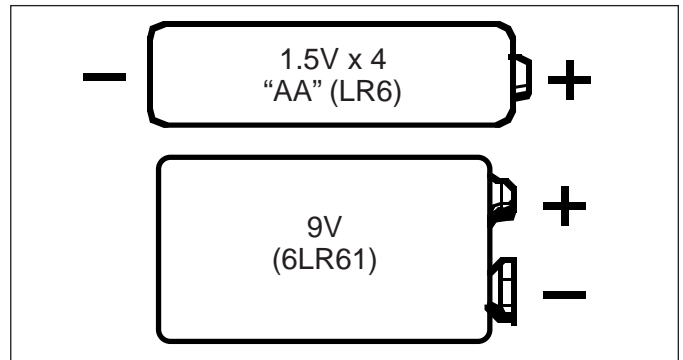

- GB**
- PLEASE NOTE:** The 9-volt (6LR61) battery in each controller has a longer life than the "AA" (LR6) batteries in each car. You may need to change the "AA" (LR6) batteries more often than the 9-volt (6LR61) batteries.
- F**
- REMARQUE :** Les piles alcalines 6LR61 de 9 V des radiocommandes ont une durée de vie plus longue que les piles alcalines LR 6 de 1,5 V des voitures. Il est normal que vous ayez à remplacer les piles LR 6 plus fréquemment.

GB Car Batteries

F Piles des voitures

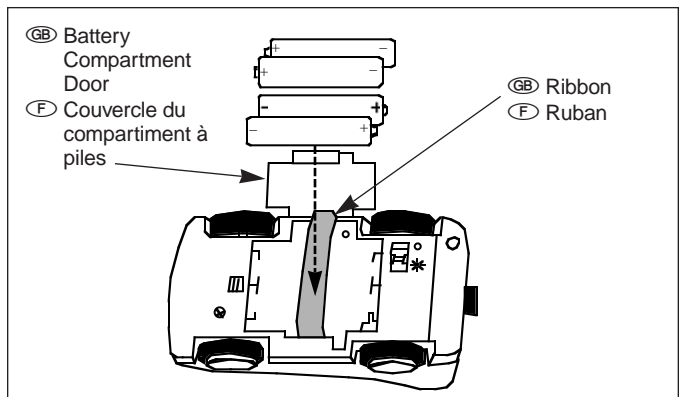

- GB**
- Unfasten the screw in the battery compartment door with a Phillips screwdriver. The screw will remain in the door.
 - Remove the battery compartment door.
 - Insert four size "AA" (LR6) alkaline batteries as indicated inside the battery compartment. Place the batteries on top of the ribbon.
 - Replace the battery compartment door and tighten the screw with a Phillips screwdriver. Do not over-tighten.
 - Repeat this procedure to install batteries in the other car.
- F**
- Dévisser la vis du couvercle du compartiment électrique avec un tournevis cruciforme.
 - La vis reste solidaire du couvercle. Retirer le couvercle.
 - Insérer quatre piles alcalines LR 6 de 1,5 V comme indiqué à l'intérieur du compartiment. Placer les piles sur le ruban.
 - Remettre le couvercle et resserrer la vis avec un tournevis cruciforme. Ne pas trop serrer.
 - Procéder à l'identique pour insérer les piles de la deuxième voiture.

GB Controller Battery

F Piles des radiocommandes

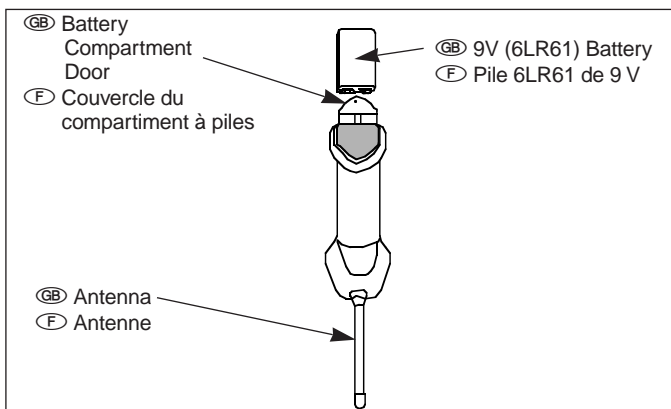

- GB • Unfasten the screw in the battery compartment door with a Phillips screwdriver. The screw will remain in the door.
 - Lift the battery compartment door open.
 - Insert a 9-volt (6LR61) alkaline battery so that the terminals are toward the antenna, as indicated on the battery compartment door.
 - Close the battery compartment door and tighten the screw with a Phillips screwdriver. Do not over-tighten.
- PLEASE NOTE:** If the battery compartment door will not close, check the battery orientation. Make sure the battery terminals are toward the antenna.
- Repeat this procedure to install the battery in the other controller.
- F • Dévisser la vis du couvercle du compartiment électrique avec un tournevis cruciforme. La vis reste solidaire du couvercle.
 - Soulever le couvercle.
 - Insérer une pile alcaline 6LR61 de 9 V, en veillant à placer les pôles du côté de l'antenne, comme indiqué sur le couvercle.
 - Refermer le couvercle et resserrer la vis avec un tournevis cruciforme. Ne pas trop serrer.
- REMARQUE :** Si vous n'arrivez pas à fermer le couvercle, vérifier l'orientation de la pile. Les pôles doivent être dirigés du côté de l'antenne.
- Procéder à l'identique pour insérer la pile de la deuxième radiocommande.

GB Battery Tips

F Quelques conseils à propos des piles

- GB • Do not mix old and new batteries.
 - Do not mix alkaline, standard (carbon-zinc) or rechargeable (nickel-cadmium) batteries.
 - Remove the batteries during long periods of non-use. Never leave worn-out batteries in the units. Battery leakage and corrosion can damage the units.
 - Do not attempt to recharge non-rechargeable batteries.
 - Remove rechargeable batteries from the units before recharging.
 - Charging of rechargeable batteries should only be done under adult supervision.
 - Avoid short-circuiting the terminals of the batteries.
 - Remove exhausted batteries from the units.
- F • Ne pas mélanger des piles usagées avec des piles neuves.
 - Ne pas mélanger des piles alcalines, standards et rechargeables.
 - Retirer les piles du produit lorsqu'il n'est pas utilisé pendant une longue période. Tout écoulement ou corrosion des piles peut endommager le produit.

- Ne pas essayer de recharger des piles qui ne sont pas conçues pour l'être.
- En cas de piles rechargeables, retirer les piles du produit avant de les recharger.
- Ne laisser jamais des enfants recharger des piles rechargeables.
- Eviter de court-circuiter les pôles des piles.
- Ne jamais laisser des piles usagées dans le produit.

GB Use

F Fonctionnement

- GB • The radio control cars operate on separate radio frequencies. The red controller operates the red car; the blue controller operates the blue car.
- IMPORTANT NOTE:** Be sure to use the cars **only on the track**. They are not designed to be used any other way.
- F • Les voitures fonctionnent sur des fréquences radio différentes. La radiocommande rouge contrôle la voiture rouge, et la radiocommande bleue contrôle la voiture bleue.

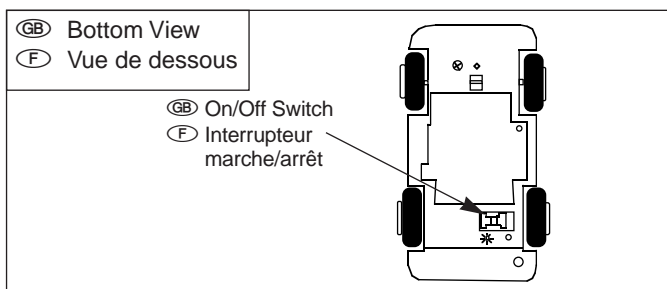

- GB • Turn the car upside down.
 - Slide the switch on the bottom of the car to the "ON" * position.
- F • Retourner la voiture
 - Mettre l'interrupteur sous la voiture sur "MARCHE" *.

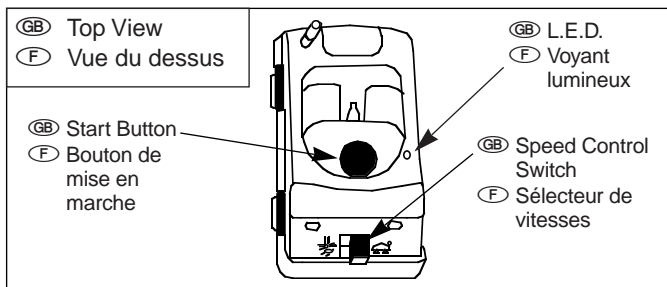

- GB • Turn the car upright
- Press the start button on the top of the car. (The L.E.D. will light and the tires will jump forward a little.)
- Select a speed by sliding the speed control switch to:
 - ☞ - Fast
 - ☞ - Slow

PLEASE NOTE: If the speed control switch does not move easily, rotate the rear wheels slightly with your hand and slide the speed control switch at the same time.

- F • Mettre la voiture à l'endroit.
- Presser le bouton au-dessus de la voiture. (Le voyant lumineux s'allume et les roues bougent.)
- Sélectionner une vitesse en positionnant le sélecteur sur:
 - ☞ - rapide
 - ☞ - lent

REMARQUE : Si le sélecteur de vitesses est dur à déplacer, tourner doucement les roues arrière avec la main tout en actionnant en même temps le sélecteur.

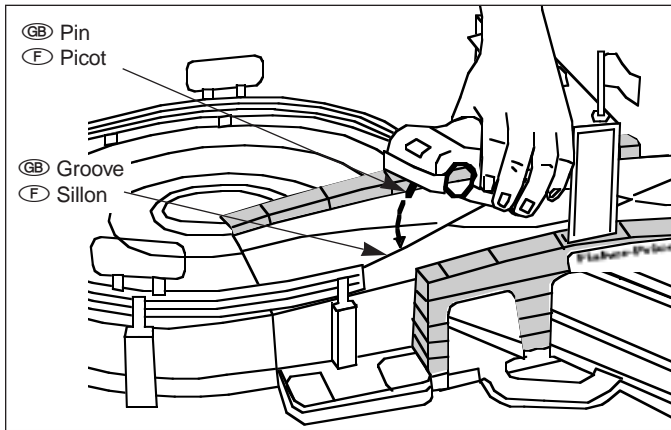

- (GB) • Place the car onto the track. Fit the pin on the car into one of the grooves in the track.
PLEASE NOTE: Both cars can run in the same groove.
- (F) • Poser la voiture sur la piste, en insérant le picot sous la voiture dans un sillon de la piste.
REMARQUE : Les voitures peuvent rouler toutes les deux en même temps dans le même sillon.

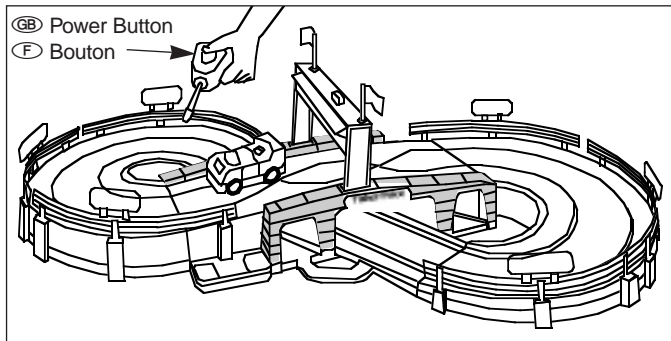

- (GB) • Make sure the car power is "ON" and the L.E.D. is lit.
 - Press the transmitter power button to make the car go.
 - Release the transmitter power button to make the car stop.
- PLEASE NOTE:**
 - The transmitter will control the car up to an approximate distance of 2.4 meters, depending on the condition of the battery and the environment.
 - The Radio-Control Raceway will not operate properly when used near nursery monitors or cordless telephones.
 - Clean the track and the car tires with a damp cloth if the cars require better traction.
 - Be sure to turn the power "OFF" on the car by sliding the switch on the bottom of the car to the "OFF" position.

- (F) • Vérifier que l'interrupteur sous la voiture est sur "MARCHE" et que le voyant est allumé.
- Appuyer sur le bouton de la radiocommande pour actionner la voiture.
- Relâcher le bouton pour arrêter la voiture.

REMARQUE :

- Le rayon d'action de la radiocommande est d'environ 2,40 m, dépendant de l'état des piles et de l'environnement.
- La radiocommande risque de ne pas pouvoir fonctionner correctement à proximité de caméras de surveillance ou de téléphones sans fil.
- Si la voiture patine un peu, essuyer la piste et les roues de la voiture avec un linge humide.
- Attention à bien éteindre la voiture en plaçant l'interrupteur sous la voiture sur "ARRÊT" ○.

(GB) Auto Shut-Off Feature

To conserve batteries, there is an automatic shut-off on the cars. The cars will automatically switch "OFF" approximately 1-5 minutes after receiving the last signal from the controller. To turn the car back "ON", simply press the start button on the top of the car.

(F) Système d'arrêt automatique

Pour préserver la durée de vie des piles, les voitures sont équipées d'un système d'arrêt automatique. Les voitures s'éteignent automatiquement 1 à 5 minutes de non utilisation. Pour réactiver la voiture, il suffit d'appuyer sur le bouton au-dessus de la voiture.

(GB) Storage

(F) Rangement

- (GB) **PLEASE NOTE:** Do not store the Radio-Control Raceway near heat or in direct sunlight.
- (F) **NOTE :** Ne pas ranger le Circuit de Course Radio-Commandé près d'une source de chaleur ou en plein soleil.

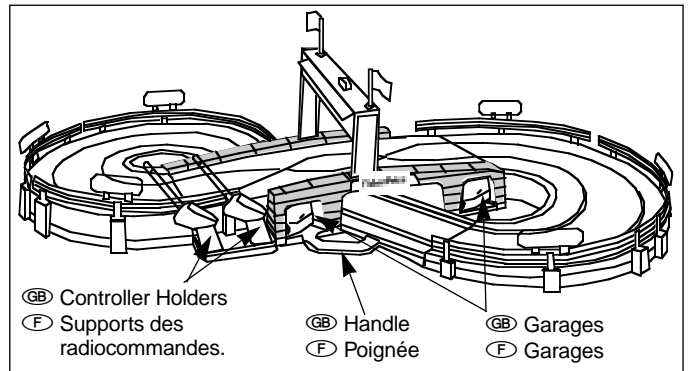

- (GB) • Place the cars in the garages.
 - Insert and snap the controllers into the holders.
 - Use the handle to carry the Radio-Control Raceway.
- (F) • Ranger les voitures dans les garages.
 - Emboîter les radiocommandes sur les supports prévus à cet effet.
 - Utiliser la poignée de transport pour déplacer le Circuit de Course Radio-Commandé.

(GB) Disassembly

(F) Démontage

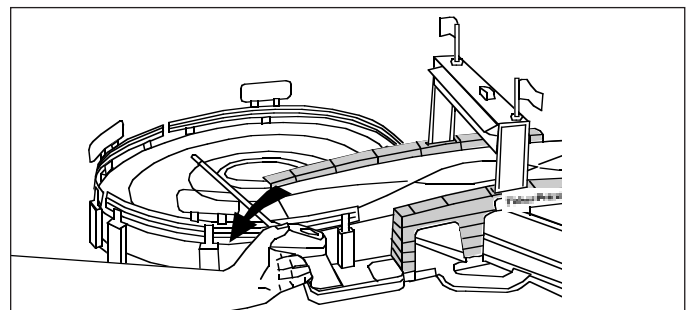

- (GB) • To remove the controller from the holder push the controller back to unsnap it.
- (F) • Pousser la radiocommande vers l'arrière pour la défaire de son support.

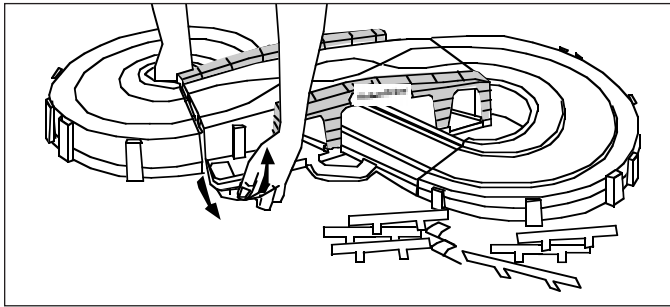

- Remove the six guardrails and the finish post from the track.
 - Pull out and lift both edges of one end of the bridge to release it from the curved track.
 - Pull out and lift both edges of the other end of the bridge to release it from the other curved track.
- (F)
- Retirer les six barrières de sécurité et la tribune de presse.
 - Pour défaire le pont, tenir une extrémité du pont de chaque côté, tirer, puis soulever.
 - Procéder de même pour défaire l'autre extrémité du pont.

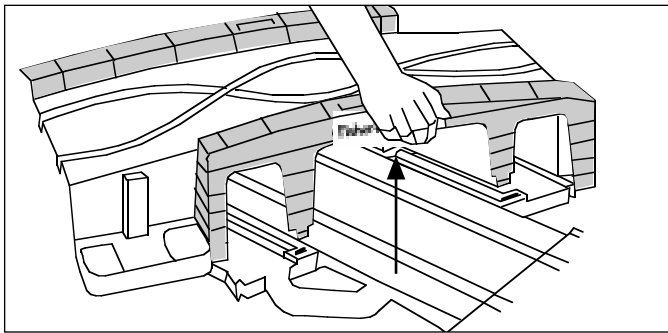

- Unsnap the front of the bridge from the straight track.
- (F)
- Detacher l'avant du pont de la piste droite.

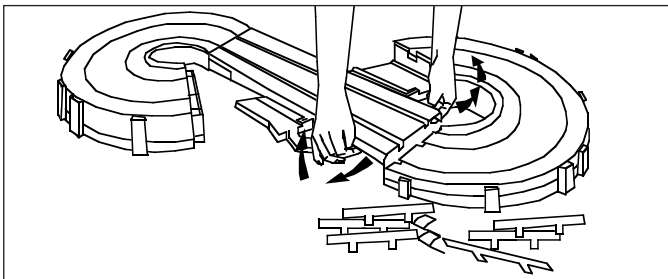

- Pull out and lift both edges of one end of the straight track to release it from the curved track.
 - Pull out and lift both edges of the other end of the straight track to release it from the other curved track.
- (F)
- Pour détacher la piste droite de la piste courbe, tenir une extrémité de la piste droite de chaque côté, tirer, puis soulever.
 - Procéder de même pour défaire l'autre extrémité.

GB Pit Stop Guide

Problem	Cause	Solution
Car goes slowly	<ul style="list-style-type: none"> • Car batteries weak 	<ul style="list-style-type: none"> • Replace car batteries with new "AA" (LR6) alkaline batteries.
No power	<ul style="list-style-type: none"> • Dead batteries • Incorrect battery placement • Dirty battery contacts • On/Off switch and/or start button not turned "ON" 	<ul style="list-style-type: none"> • Replace car batteries with new "AA" (LR6) alkaline batteries and/or the transmitter battery with a new 9-volt (6LR61) alkaline battery. • Remove the car batteries and replace in correct orientation, as shown inside the battery compartment. • Remove the controller battery and replace in correct orientation, as shown on the battery compartment door. • Clean battery terminals. • Slide the On/Off switch to "ON" * (under the car) and press the start button (top of the car).
Car runs erratically	<ul style="list-style-type: none"> • Interference • Weak signal 	<ul style="list-style-type: none"> • Change your location. • Move away from other radio devices. • Point the transmitter antenna upward. • Move the transmitter closer to the car (within 2.4 meters for best results). • Replace car batteries with new "AA" (LR6) alkaline batteries and/or the controller battery with a new 9-volt (6LR61) alkaline battery.
Car has no traction	<ul style="list-style-type: none"> • Dirty track/tires 	<ul style="list-style-type: none"> • Wipe the track surface and the car tires with a damp cloth.

GB Two (2) Year Limited Warranty

Mattel U.K., Ltd., P.O. Box 100, North West Industrial Estate, Mill Hill Road, Peterlee, County Durham, England SR8 2H, warrants that the Radio-Control Raceway is free from all defects in material and workmanship when used under normal conditions for a period of two (2) years from the date of purchase.

Should the product fail to perform properly, we will repair or replace it at our option, free of charge. Purchaser is responsible for shipping the product to the Product Service Department at the address indicated above and for all associated freight and insurance cost. Mattel U.K. Ltd. will bear the cost of shipping the repaired or replaced item to you. This warranty is void if the owner repairs or modifies the product. This warranty excludes any liability other than that expressly stated above including but not limited to any incidental or consequential damages.

SOME COUNTRIES DO NOT ALLOW THE EXCLUSION OR LIMITATION OF INCIDENTAL OR CONSEQUENTIAL DAMAGES, SO THE ABOVE LIMITATION OR EXCLUSION MAY NOT APPLY TO YOU.

THIS WARRANTY GIVES YOU SPECIFIC LEGAL RIGHTS, AND YOU MAY ALSO HAVE OTHER RIGHTS WHICH MAY VARY FROM COUNTRY TO COUNTRY.

F Quelques conseils en cas de pannes simples

Problèmes	Causes possibles	Solutions
La voiture roule lentement	<ul style="list-style-type: none"> Les piles de la voiture sont faibles 	<ul style="list-style-type: none"> Remplacer les piles de la voiture par de nouvelles piles alcalines LR 6 de 1,5 V.
Pas de courant	<ul style="list-style-type: none"> Les piles sont mortes Les piles sont mal insérées Les surfaces de contact des piles sont sales L'interrupteur marche/arrêt (sous la voiture) et/ou le bouton sur le dessus de la voiture n'est/ne sont pas allumé (s) 	<ul style="list-style-type: none"> Remplacer les piles de la voiture par de nouvelles piles alcalines LR 6 de 1,5 V et/ou la pile de la radio-commande par une nouvelle pile alcaline 6LR61 de 9 V. Retirer les piles de la voiture et les réinsérer dans le bon sens, comme indiqué dans le compartiment. Retirer la pile de la radiocommande et la réinsérer dans le bon sens, comme indiqué sur le couvercle du compartiment à pile. Nettoyer les surfaces de contact des piles. Mettre l'interrupteur marche/arrêt sur marche  (sous la voiture) et presser le bouton sur le dessus de la voiture.
La voiture avance par à-coups	<ul style="list-style-type: none"> Interférences La transmission est faible 	<ul style="list-style-type: none"> Déplacer le circuit. Ne pas laisser le circuit à proximité d'autres appareils radio. Diriger l'antenne de la radiocommande vers le haut. Rapprocher la radiocommande de la voiture (respecter une distance maximum de 2,50 m pour un résultat optimum). Remplacer les piles de la voiture par de nouvelles piles alcalines LR 6 de 1,5 V et/ou la pile de la radio-commande par une nouvelle pile alcaline 6LR61 de 9 V.
La voiture patine	<ul style="list-style-type: none"> La piste et/ou les roues sont sales 	<ul style="list-style-type: none"> Essuyer la piste et les pneus de la voiture avec un linge humide.

F Garantie Deux (2) Ans

Le Circuit de Course Radio-Commandé de Fisher-Price est garanti contre les vices de matériel ou de fabrication. Cette garantie est limitée par :

- des conditions normales d'utilisation telles que définies dans la notice d'emploi,
- la période de garantie : deux ans à compter de la date d'acquisition.

Si Le Circuit de Course Radio-Commandé de Fisher-Price ne fonctionne pas correctement pendant la période de garantie alors qu'il est utilisé dans des conditions normales, nous nous engageons à réparer ou à remplacer l'appareil gratuitement.

Veuillez expédier le produit défectueux Fisher-Price à l'adresse suivante : Mattel France, S.A., B.P. 23, 64-68 Avenue de la Victoire, 94310 ORLY

Ne pas oublier de joindre au produit défectueux les éléments suivants :

- votre nom et votre adresse complète,
- le ticket de caisse avec la date d'achat et le cachet du revendeur,
- le motif du retour.

Outre cette garantie conventionnelle, la "garantie légale" s'applique également au Circuit de Course Radio-Commandé Fisher-Price.

GB PLEASE NOTE:

- Crane Cams trademark is used under license from Crane Cams.
- Edelbrock trademark is used under license from Edelbrock Corporation.
- Moroso trademark is used under license from Moroso Performance products.
- Michelin trademark is used under license from Michelin Tire Corporation.
- Monroe trademark is used under license from Monroe Auto Equipment Company
- STP® trademark is used under license from First Brands Corporation.
- Bosch trademark is used under license from Robert Bosch Corporation.
- Mac Tools trademark is used under license from Mac Tools, Inc.

F NOTE :

- Utilisation sous licence Crane Cams de la marque déposée Crane Cams.
- Utilisation sous licence Edelbrock Corporation de la marque déposée Edelbrock Corporation.
- Utilisation sous licence Moroso Performance de la marque déposée Moroso.
- Utilisation sous licence Michelin Tire Corporation de la marque déposée Michelin.
- Utilisation sous licence Monroe Auto Equipment Company de la marque déposée Monroe.
- Utilisation sous licence First Brands Corporation de la marque déposée STP.
- Utilisation sous licence Robert Bosch Corporation de la marque déposée Bosch.
- Utilisation sous licence Mac Tools, Inc., de la marque déposée Mac Tools.

(D) Junior Fernlenk Rennset

(NL) Racebaan met afstandsbediening

- Diese Anleitung für mögliche Rückfragen bitte aufbewahren.
 - Für den Zusammenbau ist eine erwachsene Person erforderlich.
 - Vier Alkali-Mignonzellen AA 1,5 V (LR6) pro Auto erforderlich (nicht enthalten).
 - Eine 9-Volt Blockbatterie (6LR61) pro Fernsteuerung erforderlich (nicht enthalten).
 - Erforderliches Werkzeug für das Einlegen der Batterien: Kreuzschlitzschraubenzieher.
- Bewaar deze gebruiksaanwijzing. Kan later nog van pas komen.
 - Moet door volwassene in elkaar worden gezet.
 - Werkt op vier "AA" (LR6) alkalinebatterijen per auto (niet inbegrepen).
 - Werkt op één 9-volt (6LR61) alkalinebatterij per zender (niet inbegrepen).
 - Benodigd voor het plaatsen van de batterijen: kruiskopschroevendraaier.

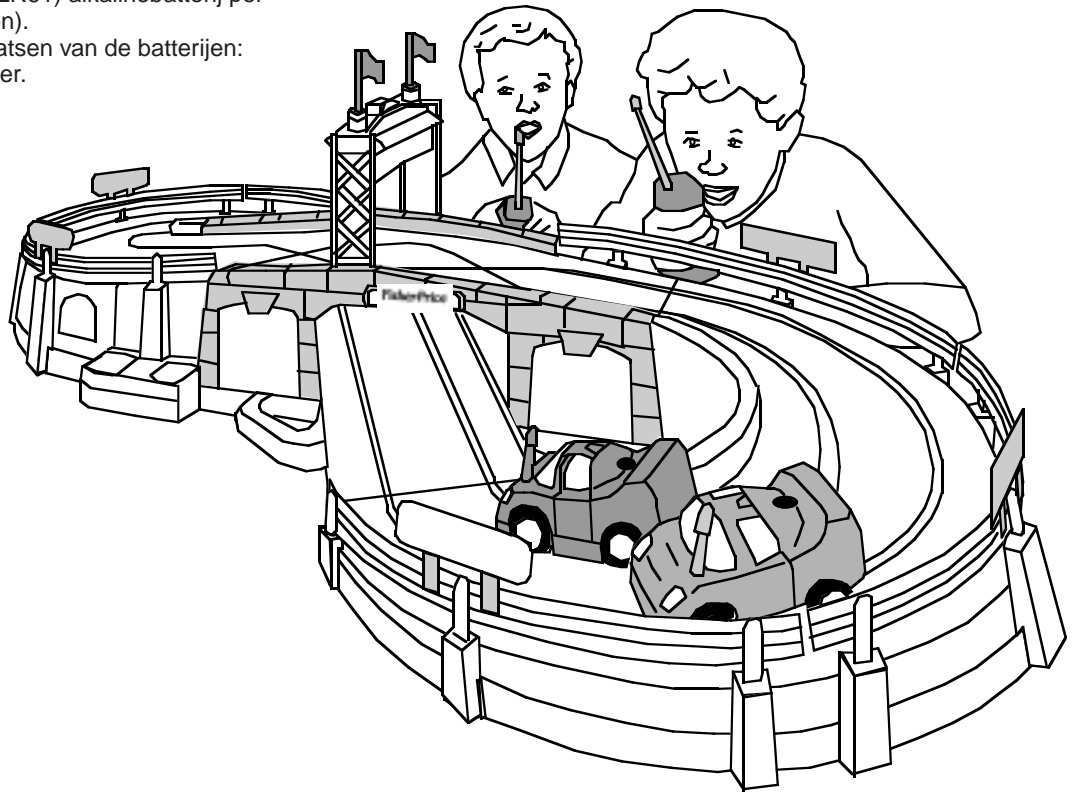

(D) Hinweis für Eltern

Wir bedanken uns für den Kauf des Junior Fernlenk Rennsets von Fisher-Price. Mit zwei Autos und zwei Fernsteuerungen bietet das Set schnelle und aufregende Autorennen. Da das Set unseren traditionell hohen Qualitätsansprüchen entspricht, ist eine lange Lebenserwartung garantiert.

Sollten Sie Fragen zu diesem Produkt haben, wenden Sie sich bitte an eine der für Sie zuständigen Anschriften:

Mattel GmbH
Postfach 10 20 70
D-63266 Dreieich
Germany
Mattel AG
Monbijoustrasse 68
CH-3000 Bern
Mattel Ges.m.b.H.
Triester Str.
A-2355 Wiener Neudorf

(NL) Voor de ouders

Wij danken u voor de aankoop van de Fisher-Price Racebaan met afstandsbediening voor uw kind. Met twee auto's en twee zenders voor snelle en opwindende actie. Aangezien de set is gefabriceerd conform onze traditioneel hoge standaard van duurzaamheid, zal deze het jaar-in jaar-uit blijven doen.

Mocht u vragen hebben over dit product neem dan contact op met:

Mattel Belgium
Trade Mart Atomium Square
Bogota 202
Bus 275
1020 Brussels
Mattel Europe, B.V.
Postbus 22621
1100 DC Amsterdam

(D) Anbringen der Aufkleber

(NL) De stickers

- Darauf achten, daß die Flächen, auf denen die Aufkleber aufgebracht werden sollen, sauber und trocken sind.
- Die Aufkleber, wie in den Zeichnungen dargestellt, anbringen.
- Damit eine optimale Haftung erzielt wird, sollten die Aufkleber nur einmal angebracht werden.

- Zorg ervoor dat de gedeeltes waar de stickers opgeplakt gaan worden, schoon en droog zijn.
- Plak de stickers op zoals aangegeven op de afbeeldingen.
- De stickers bij voorkeur maar één keer opplakken. Dan blijven ze het beste zitten.

(D) Rennstrecke

(D) Vordere Ansicht

(NL) Baan

(NL) Vooraanzicht

(D) Rückwärtige Ansicht

(NL) Achteraanzicht

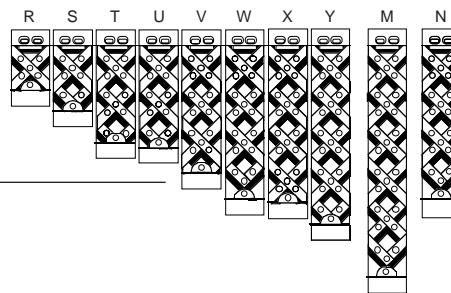
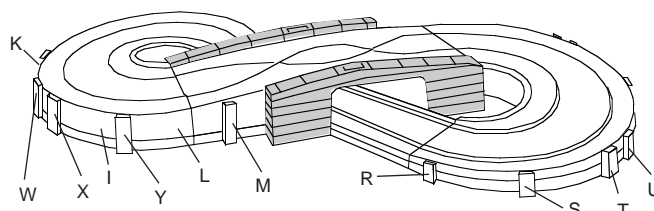
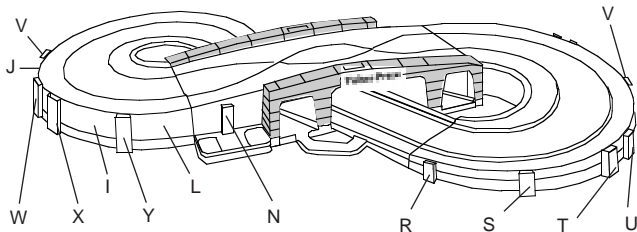

(D) Leitplanken

(NL) Vangrails

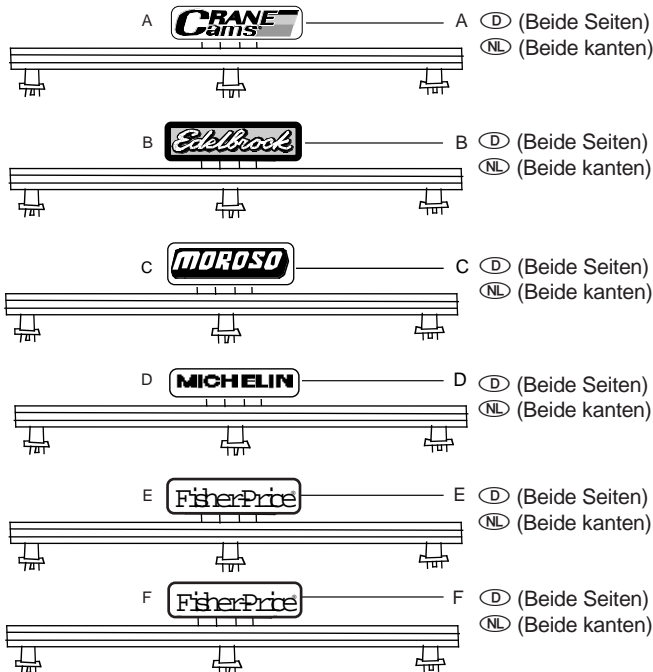

(D) Autos

(NL) Auto's

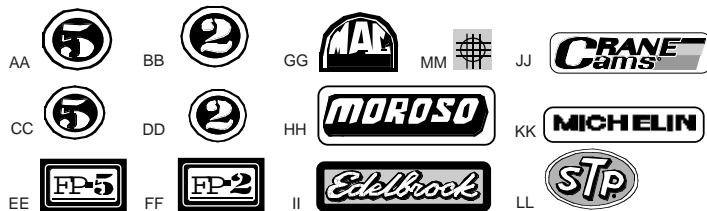
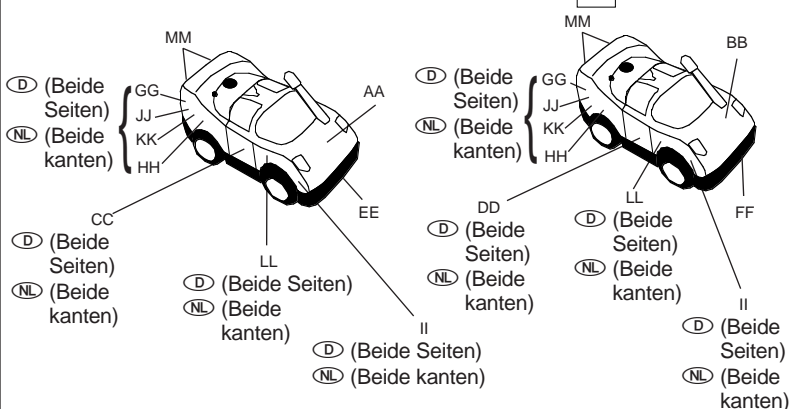

(D) Start/Ziel-Box-Stützen

(NL) Draggers perstribune

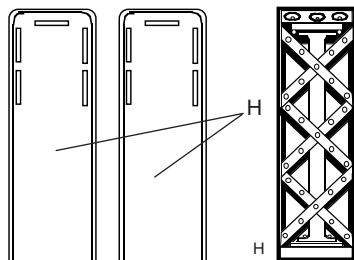

(D) Fahnen

(NL) Vlaggen

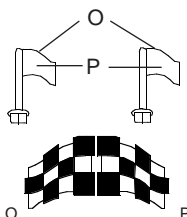

(D) Start/Ziel-Box

(NL) Perstribune

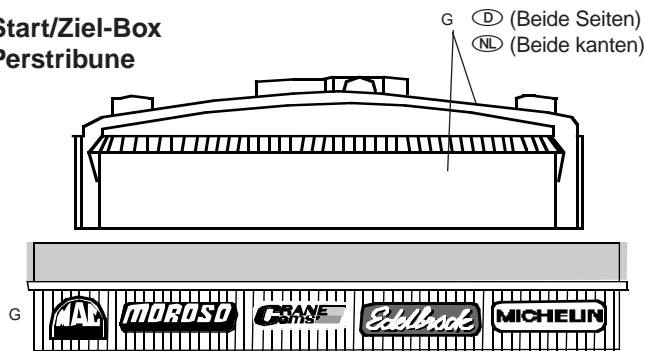

D **WICHTIGER HINWEIS:** Funkstörungen können auftreten, wenn mehr als ein ferngesteuertes Fahrzeug oder verschiedene Funkgeräte auf gleicher Frequenz betrieben werden (die beiden im Set enthalten Autos fahren auf verschiedenen Frequenzen). Solche Störungen können dazu führen, daß die Autos unregelmäßig laufen. Um eine einwandfreie Funktion zu gewährleisten, muß Abstand zu folgenden Dingen gewahrt werden:

- Funkgeräten wie etwa Babyüberwachungsanlagen, drahtlosen Telefonen oder ferngesteuerten Autos auf gleicher Frequenz
- elektrischen Hochspannungsleitungen, Stahlbetonbauten oder CB-Funkgeräten.

NL **N.B.:** Er kan storing optreden als meer dan één auto of zender tegelijkertijd op dezelfde frequentie werken (de twee bijgeleverde auto's in deze set werken op verschillende frequenties). Door de storing kunnen de auto's onregelmatig gaan rijden. Voor de beste rijprestaties niet te dicht in de buurt komen van:

- zenders zoals babyfoons, draadloze telefoons of andere auto's met dezelfde frequentie afstandsbediening.
- hoogspanningskabels, gebouwen van gewapend beton of zendapparatuur.

D Aufbau der Rennstrecke

NL Montage racebaan

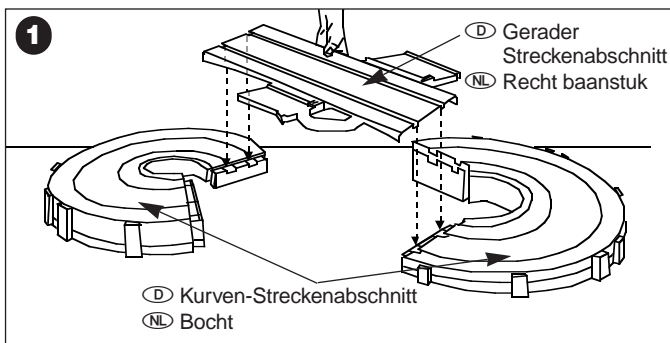

- D**
- Die Kurven-Streckenabschnitte, wie dargestellt, auf eine ebene Oberfläche legen.
 - Den geraden Streckenabschnitt zwischen die beiden Kurvenabschnitte drücken.
- NL**
- Zet de bochten op een vlakke ondergrond, zoals afgebeeld.
 - Klem het rechte stuk vast tussen de bochten.

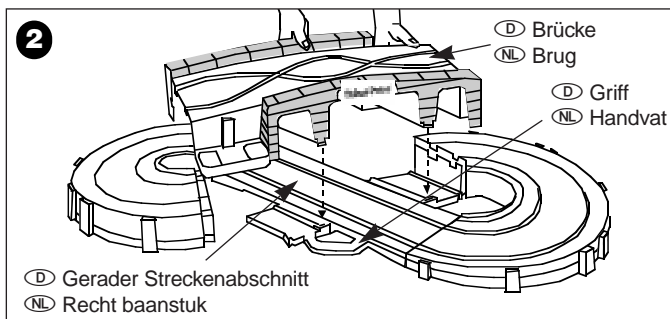

- D**
- Die Brücke zwischen die beiden Kurvenabschnitte setzen.
 - Darauf achten, daß der Fisher-Price Schriftzug auf der Brücke auf der gleichen Seite ist wie der Griff.
- NL**
- Plaats de brug tussen de bochten.
 - Let erop dat het Fisher-Price logo op de brug aan dezelfde kant zit als het handvat.

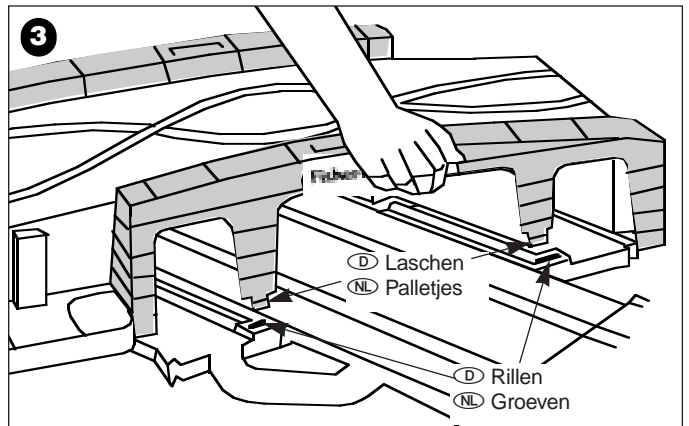

- D**
- Von oben auf die Brücke drücken, bis die Laschen an der Brücke in den Rillen auf beiden Seiten des geraden Streckenabschnitts einrasten.
- NL**
- Duw de brug naar beneden totdat de palletjes op de brug in de gleuven aan beide kanten van het rechte stuk vastklikken.

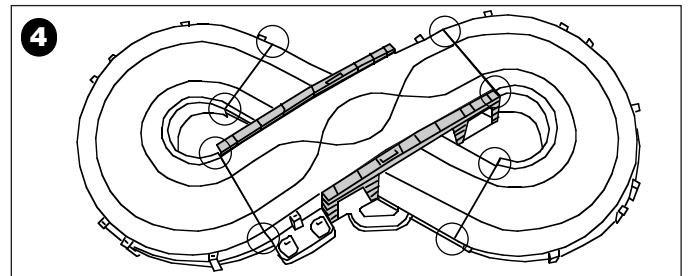

- D** **BITTE BEACHTEN:** Überprüfen Sie, ob alle acht Verbindungsstellen zwischen den Streckenabschnitten eben sind. Ist dies nicht der Fall, müssen sie heruntergedrückt werden.
- NL** **N.B.:** Controleer of alle acht bandelen even vlak liggen. Zo nodig nog iets omlaag drukken.

D Zusammenbau der Start/Ziel-Box

NL De perstribune

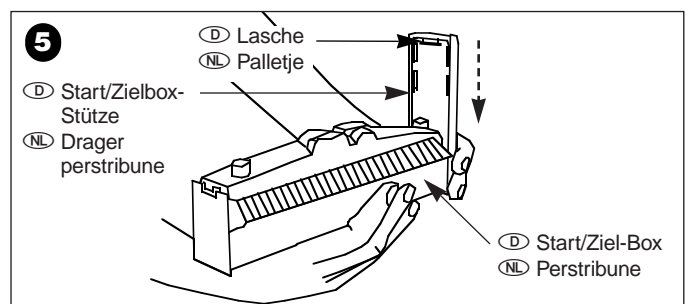

- D**
- Eine der Start/Ziel-Box-Stützen mit der Lasche in Richtung der Start/Ziel-Box halten.
 - Die Start/Ziel-Box-Stütze von oben nach unten auf das Ende der Start/Ziel-Box schieben, bis sie einrastet.
 - Den Vorgang wiederholen, um die zweite Start/Ziel-Box-Stütze anzubringen.
- NL**
- Zet een van de dragers neer met het palletje naar de perstribune toe.
 - Schuif de drager naar beneden langs de zijkant van de perstribune, totdat deze "vastklikt".
 - Doe hetzelfde aan de andere kant.

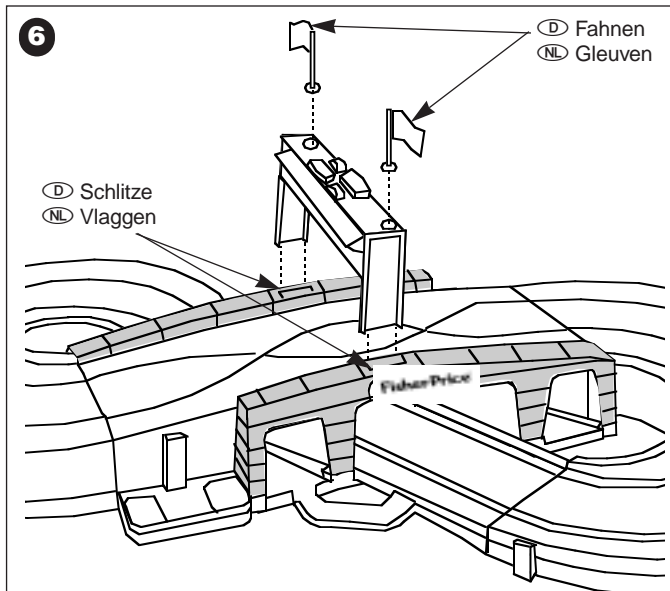

- (D) • Die Start/Ziel-Box in die Schlitzte in der Brücke stecken.
- Die Fahnen in beide Enden der Start/Ziel-Box stecken.
- BITTE BEACHTEN:** Die Start/Ziel-Box ist nicht konstruiert worden, um als Tragegriff zu dienen.
- (NL) • Zet de perstribune in de gleuven in de brug.
- Plaats de vlaggen aan de uiteinden van de perstribune.
- N.B.:** De perstribune is niet bedoeld als handvat!

(D) Anbringen der Leitplanken

(NL) De vangrail

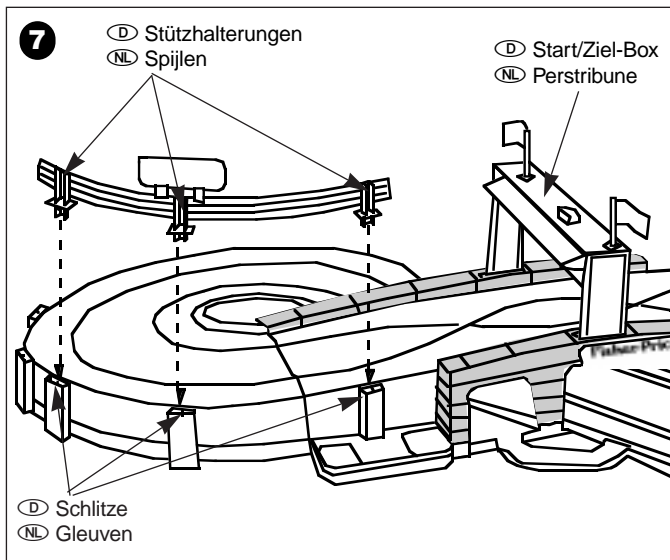

- (D) • Fangen Sie bei den Schlitzte, die der Start/Ziel-Box am nächsten sind, an, und stecken Sie die Stecker der Leitplanken in die Schlitzte.
- BITTE BEACHTEN:** Achten Sie darauf, daß die Stützhalterungen der Leitplanken nach außen und nicht zur Rennstrecke hin weisen.
- Diesen Vorgang wiederholen, um die anderen fünf Leitplanken an der Rennstrecke anzubringen.
- (NL) • Begin bij de gleuven het dichtst bij de perstribune en steek de vangrailpenntjes in de gleuven.
- N.B.:** Let erop dat de spijlen op de vangrailpenntjes van de baan afwijzen.
- Doe hetzelfde met de andere vijf vangrails.

(D) Einlegen der Batterien

(NL) Het plaatsen van de batterijen

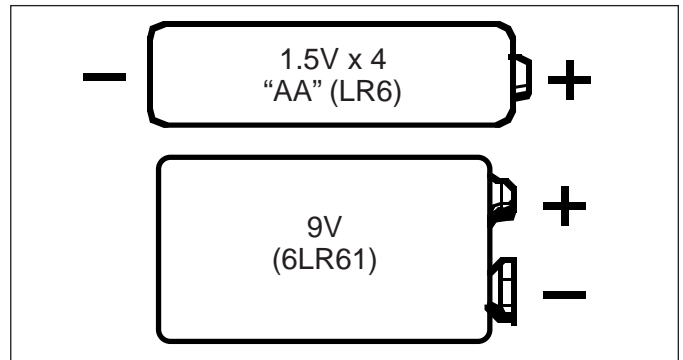

- (D) **BITTE BEACHTEN:** Die 9-Volt Blockbatterie (6LR61) in beiden Fernsteuerungen hat eine längere Lebensdauer als die Alkali-Mignonzellen AA 1,5 V (LR6) in den Autos. Möglicherweise müssen Sie daher die Mignonzellen häufiger auswechseln als die Blockbatterien.
- (NL) **N.B.:** De 9-volt (6LR61) batterij in de zender gaat langer mee dan de "AA" (LR6) batterijen in de auto. De "AA" (LR6) batterijen moeten dus waarschijnlijk wat vaker worden vervangen dan de 9-volt (6LR61) batterijen.

(D) Batterien für die Autos

(NL) Autobatterijen

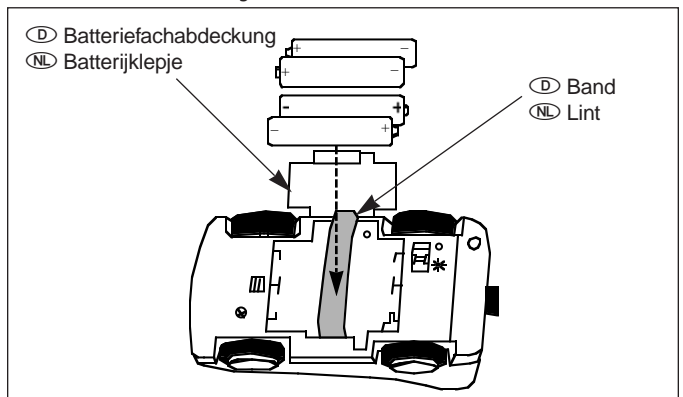

- (D) • Die Schraube in der Batteriefachabdeckung mit einem Kreuzschlitzschraubenzieher lösen. (Die Schraube bleibt mit der Abdeckung verbunden.)
- Die Batteriefachabdeckung aufklappen.
- Vier Alkali-Mignonzellen AA 1,5 V (LR6), wie im Inneren des Batteriefachs dargestellt, einlegen. Die Batterien dabei auf das Band legen.
- Die Batteriefachabdeckung wieder zuklappen und die Schraube mit einem Kreuzschlitzschraubenzieher festziehen. Nicht zu fest anziehen.
- Diesen Vorgang wiederholen, um die Batterien in das zweite Auto einzulegen.
- (NL) • Draai de schroef in het batterijklepje los met een kruiskopschroevendraaier. (De schroef blijft in het klepje zitten.)
- Verwijder het batterijklepje.
- Plaats vier "AA" (LR6) alkaliebatterijen zoals staat aangegeven in de batterijhouder. Leg de batterijen op het lint.
- Zet het batterijklepje weer op z'n plaats en draai de schroef vast met een kruiskopschroevendraaier. Draai niet al te strak vast.
- Doe hetzelfde bij de andere auto.

(D) Batterie für die Fernsteuerungen

(NL) Zenderbatterij

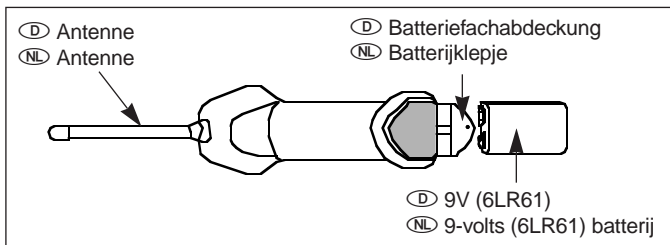

- (D) • Die Schraube in der Batteriefachabdeckung mit einem Kreuzschlitzschraubenzieher lösen. (Die Schraube bleibt mit der Abdeckung verbunden.)
- Die Batteriefachabdeckung öffnen.
- Eine 9-Volt Batterie (6LR61), wie auf der Abdeckung dargestellt, einlegen.
- Die Batteriefachabdeckung schließen und die Schraube mit einem Kreuzschlitzschraubenzieher festziehen. Nicht zu fest anziehen.

BITTE BEACHTEN: Falls die Batteriefachabdeckung sich nicht schließen läßt, überprüfen Sie, ob die Batterien in der richtigen Richtung eingelegt wurden. Achten Sie darauf, daß die Pole zur Antenne weisen.

- Diesen Vorgang wiederholen, um die Batterie in die zweite Fernsteuerung einzulegen.
 - (NL) • Draai de schroef in het batterijklepje los met een kruiskopschroevendraaier. (De schroef blijft in het klepje zitten.)
 - Maak het batterijklepje open.
 - Plaats een 9-volt (6LR61) alkalinebatterij met de batterijpolen in de richting van de antenne, zoals staat aangegeven op het batterijklepje.
 - Zet het batterijklepje weer op z'n plaats en draai de schroef vast met een kruiskopschroevendraaier. Draai niet al te strak vast.
- N.B.:** Als het batterijklepje niet dichtgaat, controleer dan de plaatsing van de batterij. Let erop dat de batterijpolen in de richting van de antenne wijzen.
- Doe hetzelfde bij de andere zender.

(D) Batterie Hinweise

(NL) Batterijtips

- (D) • Niemals alte und neue Batterien zusammen einsetzen. (Immer alle Batterien zur gleichen Zeit auswechseln.)
- Niemals Alkali-Batterien mit Standardbatterien (Zink-Kohle) oder aufladbaren Nickel-Cadmium-Zellen kombinieren.
- Immer die Batterien herausnehmen, bevor mit dem Spielzeug für längere Zeit nicht gespielt wird. Niemals verbrauchte Batterien in dem Spielzeug lassen. Ein Auslaufen der Batterien oder Korrosion könnten das Spielzeug beschädigen.
- Bitte nicht versuchen, nicht-wiederaufladbare Batterien aufzuladen.
- Wiederaufladbare Batterien aus dem Spielzeug herausnehmen, um sie aufzuladen.
- Das Wiederaufladen der Batterien sollte nur unter Aufsicht einer erwachsenen Person durchgeführt werden.
- Die Batterien in der angegebenen Polrichtung (+/-) einlegen. Immer die Anleitungen des Spielzeug- oder Batterieherstellers beachten.
- Schwache oder verbrauchte Batterien umgehend aus dem Spielzeug entfernen und entsorgen.
- (NL) • Nooit oude en nieuwe batterijen bij elkaar gebruiken.
- Gebruik nooit alkaline-, standaard (koolstof-zink) of oplaadbare (nikkel-cadmium) batterijen door elkaar.
- Wanneer het speelgoed voor langere tijd niet wordt gebruikt, de batterijen eruit halen. Laat nooit lege batterijen in de auto of zender zitten. Door lekkende

batterijen en roestvorming kan dit speelgoed beschadigd worden.

- Probeer niet om niet-oplaadbare batterijen op te laden.
- Haal de oplaadbare batterijen uit de auto of zender voordat je ze oplaadt.
- Het opladen van de oplaadbare batterijen mag alleen onder toezicht van een volwassene gebeuren.
- Zorg ervoor dat er geen kortsluiting ontstaat bij de de batterijpolen.
- Leg de batterijen altijd uit de auto of zender halen.

(D) Bedienung

(NL) Het gebruik

- (D) • Die ferngesteuerten Autos werden auf unterschiedlichen Frequenzen betrieben. Die rote Fernsteuerung steuert das rote Auto; die blaue Fernsteuerung steuert das blaue Auto.

WICHTIGER HINWEIS: Achten Sie darauf, daß die Autos nur auf der Rennstrecke benutzt werden. Sie sind nicht für anderweitigen Gebrauch konstruiert.

- (NL) • De auto's werken op verschillende radiofrequenties. De rode zender bestuurt de rode auto; de blauwe zender bestuurt de blauwe auto.

N.B.: Gebruik de auto's uitsluitend op de racebaan. Zij zijn niet geschikt om op een andere manier gebruikt te worden.

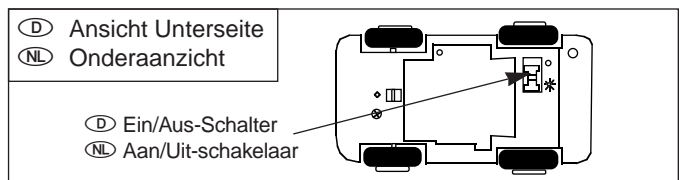

- (D) • Den Schalter unten am Auto in die "EIN"-* Position schieben.
- (NL) • Draai de auto ondersteboven.
 - Schuif de schakelaar onder op de auto op "AAN" *.

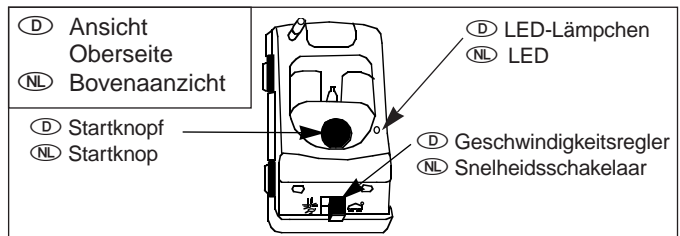

- (D) • Das Auto auf die Räder stellen.
- Den Startknopf oben auf dem Auto drücken. (Das LED-Lämpchen leuchtet auf, und die Reifen springen ein wenig nach vorne.)
- Eine Geschwindigkeit wählen, indem der Geschwindigkeitsregler in eine der beiden Positionen geschoben wird:

- ☞ Schnell
- ☞ Langsam

BITTE BEACHTEN: Wenn sich der Geschwindigkeitsregler nicht leicht verschieben läßt, drehen Sie die Hinterräder leicht mit der Hand und bewegen Sie gleichzeitig den Geschwindigkeitsregler.

- (NL) • Zet de auto weer gewoon neer.
- Druk op de startknop bovenop de auto. (De LED zal oplichten en de banden zullen even naar voren draaien.)
- Kies een snelheid door de snelheidsschakelaar te zetten op:
 - ☞ Snel
 - ☞ Langzaam

N.B.: Als de snelheidsschakelaar wat stroef gaat, met je handen de achterwielen iets ronddraaien en tegelijkertijd de schakelaar schuiven.

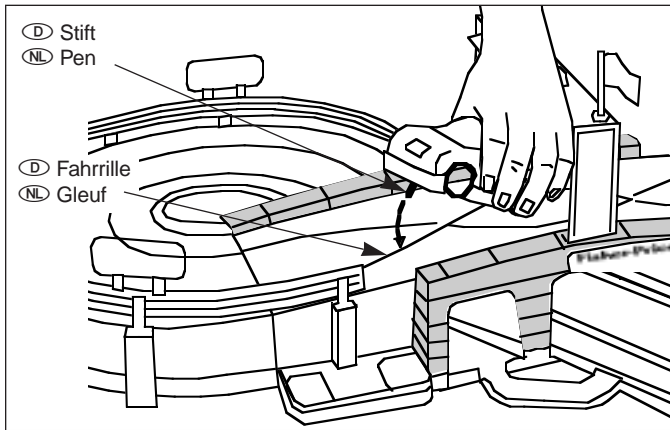

- (D) • Das Auto auf die Rennstrecke setzen. Den Stift an dem Auto in eine der Fahrrihlen auf der Rennstrecke einführen.
BITTE BEACHTEN: Beide Autos können in der gleichen Fahrrihle fahren.
- (NL) • Zet de auto op de baan. Zet de pen in een van de gleuven op de baan.
N.B.: Beide auto's kunnen in dezelfde gleuf rijden.

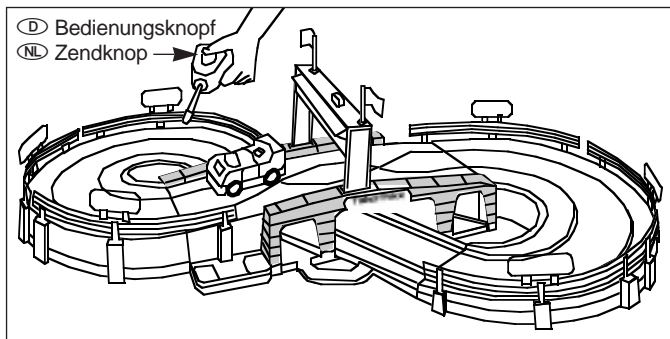

- (D) • Darauf achten, daß der Schalter am Auto auf "EIN" steht und daß das LED-Lämpchen leuchtet.
- Den Bedienungsknopf an der Fernsteuerung drücken, um das Auto fahren zu lassen.
- Den Bedienungsknopf an der Fernsteuerung loslassen, um das Auto anzuhalten.
- BITTE BEACHTEN:**
- Die Fernsteuerung lenkt das Auto bis zu einer Entfernung von etwa 2,5 Metern in Abhängigkeit vom Zustand der Batterie und der Umgebung.
- Das Junior Fernlenk Rennset funktioniert nicht einwandfrei, wenn mit ihm in der Nähe von Babyüberwachungsanlagen oder drahtlosen Telefonen gespielt wird.
- Die Rennstrecke und die Autoreifen mit einem feuchten Lappen abwischen, wenn die Autos bessere Bodenhaftung benötigen.
- Darauf achten, daß die Autos ausgeschaltet werden, indem der Schalter unten am Auto in die "AUS"- O Position geschoben wird.
- (NL) • Zorg ervoor dat de auto op "AAN" staat en dat de LED brandt.
- Druk op de zendknop en de auto gaat rijden.
- Laat de zendknop los en de auto stopt.
- N.B.:**
- De zender heeft een bereik van ongeveer twee meter, afhankelijk van de staat van de batterij en de omgeving.
- De Racebaan met afstandsbediening werkt niet goed in de buurt van babyfoons of draadloze telefoons.
- Als de auto's niet soepel rijden, moet je de baan en de autobanden schoonmaken met een vochtige doek.
- Zorg ervoor dat je de auto uit zet door de schakelaar onder op de auto op "UIT" O te zetten.

(D) Abschaltautomatik

Um die Batterien zu schonen, sind die Autos mit einer Abschaltautomatik ausgerüstet. Die Autos schalten sich etwa 1-5 Minuten nach dem letzten Signal von der Fernsteuerung automatisch ab. Um die Autos wieder einzuschalten, einfach den Startknopf oben auf den Autos drücken.

(NL) Automatische uitschakeling

Om batterijen te sparen zit er op de auto's een automatische uitschakeling. Ongeveer 1 tot 5 minuten nadat ze het laatste signaal van de zender hebben ontvangen zullen de auto's automatisch uitgeschakeld worden. Om de auto weer aan te zetten gewoon op de startknop bovenop de auto drukken.

(D) Aufbewahrung

(NL) Het opbergen

- (D) **BITTE BEACHTEN:** Das Fernlenk Rennset nicht in der Nähe von Wärmequellen oder in direktem Sonnenlicht aufbewahren.
- (NL) **N.B.:** De Racebaan met afstandsbediening niet in de buurt van een hittebron of in direct zonlicht opbergen.

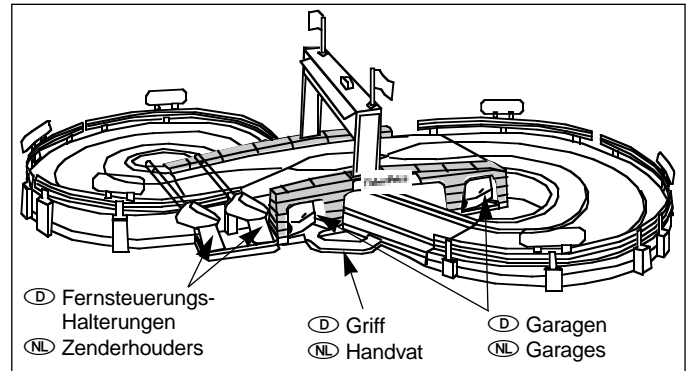

- (D) • Die Autos in die Garagen stellen.
- Die Fernsteuerungen in die Halterungen stecken und einrasten lassen.
- Den Griff benutzen, um das Junior Fernlenk Rennset zu tragen.
- (NL) • Zet de autos in de garages.
- Klik de zenders in de houders vast.
- Gebruik het handvat om de racebaan mee te nemen.

(D) Abbau

(NL) Uit elkaar halen

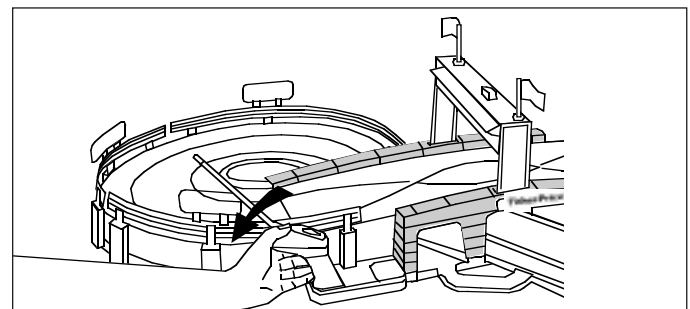

- (D) • Um die Fernsteuerung aus der Halterung zu lösen, die Fernsteuerung nach hinten drücken, damit sie ausrastet.
- (NL) • Om de zender uit de houder te halen deze in de richting van de pijl duwen tot hij losklikt.

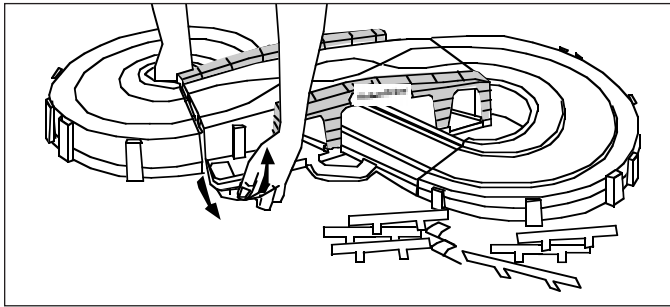

- (D)**
- Die sechs Leitplanken und die Start/Ziel-Box von der Rennstrecke abbauen.
 - Beide Seiten des einen Endes der Brücke herausziehen und hochheben, um sie vom Kurvenabschnitt zu lösen.
 - Beide Seiten des anderen Endes der Brücke herausziehen und hochheben, um sie vom anderen Kurvenabschnitt zu lösen.
- (NL)**
- Verwijder de zes vangrails en de perstribune van de baan.
 - Trek een van de randen van de brug omhoog en maak hem los van de bocht.
 - Doe hetzelfde aan de andere kant.

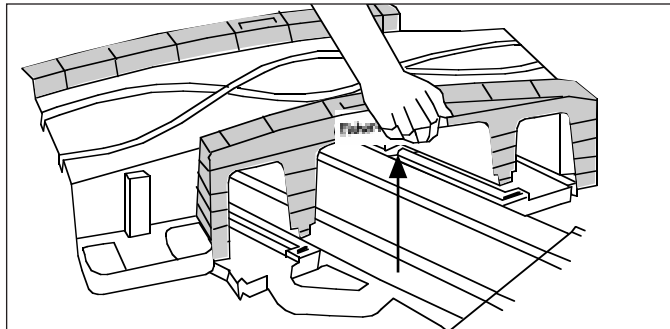

- (D)**
- Das vordere Ende der Brücke aus dem geraden Streckenabschnitt lösen.
- (NL)**
- Maak de voorkant van de brug los van het rechte baanstuk.

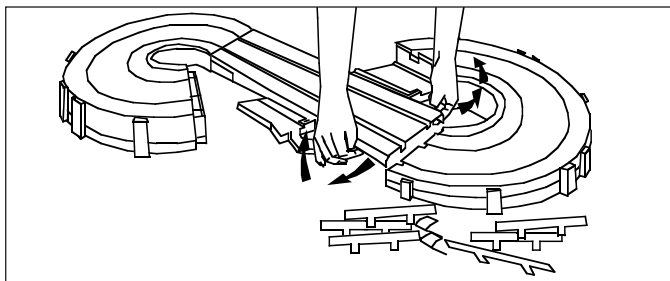

- (D)**
- Beide Seiten eines Endes des geraden Streckenabschnitts herausziehen und anheben, um ihn vom Kurvenabschnitt zu lösen.
 - Beide Seiten des anderen Endes des geraden Streckenabschnitts herausziehen und anheben, um ihn vom anderen Kurvenabschnitt zu lösen.
- (NL)**
- Trek de zijanten van één kant van een baandeel omhoog en maak het los van de bocht.
 - Trek de zijanten van de andere kant van het baandeel omhoog en maak het los van de andere bocht.

D Fehlersuchtable

Problem	Ursache	Lösung
Auto fährt langsam	<ul style="list-style-type: none"> • Autobatterien schwach 	<ul style="list-style-type: none"> • Autobatterien durch zwei neue Alkali-Mignonzellen AA 1,5 V (LR6) ersetzen.
Keine Leistung	<ul style="list-style-type: none"> • Verbrauchte Batterien • Falsches Einlegen der Batterien • Verschmutzte Batteriekontakte • Ein/Aus-Schalter und/oder Startknopf nicht auf "EIN" 	<ul style="list-style-type: none"> • Autobatterien durch zwei neue Alkali-Mignonzellen AA 1,5 V (LR6) und die Fernsteuerungsbatterie durch eine neue 9-Volt Alkali-Blockbatterie 6LR61) ersetzen. • Autobatterien herausnehmen und in richtiger Polrichtung, wie im Inneren des Batteriefachs gezeigt, wieder einlegen. • Fernsteuerungsbatterie herausnehmen und in richtiger Polrichtung, wie auf der Batteriefachabdeckung zu sehen, wieder einlegen. • Pole reinigen. • Ein/Aus-Schalter auf "EIN" * schieben (unten am Auto) und den Startknopf (oben am Auto) drücken.
Auto fährt unregelmäßig	<ul style="list-style-type: none"> • Funkstörung • Schwaches Signal 	<ul style="list-style-type: none"> • Anderen Standort wählen. • Von anderen funkgesteuerten Geräten entfernen. • Antenne der Fernsteuerung senkrecht halten. • Fernsteuerung näher am Auto benutzen (nicht weiter als 2,5 m entfernt). • Autobatterien durch zwei neue Alkali-Mignonzellen AA 1,5 V (LR6) und die Fernsteuerungsbatterie durch eine neue 9-Volt Alkali-Blockbatterie ersetzen.
Auto hat keine Bodenhaftung	<ul style="list-style-type: none"> • Verschmutzte Rennstrecke/Reifen 	<ul style="list-style-type: none"> • Oberfläche der Rennstrecke und Autoreifen mit einem feuchten Lappen abwischen.

NL Pitstop-checklist

Probleem	Oorzaak	Oplossing
Auto rijdt langzaam	<ul style="list-style-type: none"> • Autobatterijen zwak 	<ul style="list-style-type: none"> • Zet er nieuwe "AA" alkalinebatterijen in.
Geen stroom	<ul style="list-style-type: none"> • Batterijen zijn leeg • Batterij is verkeerd geplaatst • Vuile batterijcontacten • Aan/Uit-schakelaar en/of startknop staan niet op "AAN" 	<ul style="list-style-type: none"> • Zet nieuwe "AA" alkalinebatterijen in de auto's en/of een nieuwe 9-volts batterij in de zender. • Haal de batterijen uit de auto en zet ze er weer op de juiste manier in, zoals afgebeeld op de batterijhouder. • Haal de batterij uit de zender en zet hem er weer in, op de juiste manier, zoals afgebeeld op het klepje. • Maak de batterijpolen schoon. • Schuif de Aan/Uit-schakelaar op "AAN" * (onder op de auto) en druk op de startknop (boven op de auto).
Auto rijdt met horten en stoten	<ul style="list-style-type: none"> • Storing • Zwak signaal 	<ul style="list-style-type: none"> • Zoek een andere plaats om te spelen. • Ga uit de buurt van andere radio-apparatuur. • Richt de antenne omhoog. • Ga met de zender dichterbij de auto toe (de beste resultaten krijg je binnen de twee meter). • Vervang de autobatterijen door nieuwe "AA" alkalinebatterijen en/of de batterij van de zender door een nieuwe 9-volts alkalinebatterij.
Auto rijdt stroef	<ul style="list-style-type: none"> • Vuile baan/banden 	<ul style="list-style-type: none"> • Maak de baan en de autobanden schoon met een vochtige doek.

D Zwei (2) Jahre Garantie

Dem Käufer wird, zusätzlich zu und unabhängig von seinen Gewährleistungsansprüchen gegenüber dem Händler, eine 2-jährige Garantie von FISHER-PRICE, MATTEL GmbH auf das Junior Fernlenk Rennset gewährt, für die die folgenden Bedingungen gelten:

Die Laufzeit der Garantie beginnt mit dem Zeitpunkt des Kaufes durch den Endverbraucher. Stellen sich trotz sachgemäßer Behandlung des Junior Fernlenk Rennsets Mängel heraus, die auf Material- oder Fabrikationsfehler zurückzuführen sind, werden wir unter Ausschluß weitergehender Ansprüche nach unserer Wahl das Junior Fernlenk Rennset reparieren oder ersetzen. Sollten Sie einen Material- oder Fabrikationsfehler feststellen, senden Sie bitte das Fernlenk Rennset zusammen mit Kaufbeleg an eine der unten genannten für Sie zuständigen Anschriften. Im Falle der Berechtigung des Garantieanspruchs übernimmt FISHER-PRICE, MATTEL GmbH die kostenlose Reparatur bzw. den Ersatz des Artikels sowie die Kosten für den Rückversand.

Eine Garantieleistung verlängert die Garantiezeit nicht. Der Käufer trägt die Fracht- und Versicherungskosten sowie das Transportrisiko für den Versand an o.a. Anschrift. **ACHTUNG:**

Diese Garantie verliert ihre Gültigkeit, wenn vom Käufer oder Dritten ohne Zustimmung Reparaturen oder Veränderungen baulicher Art an dem Junior Fernlenk Rennset vorgenommen werden.

NL Twee (2) Jaar Bepaalde Garantie

Mattel geeft de oorspronkelijke koper twee (2) jaar garantie op materiaal- en fabricagefouten van de Racebaan met afstandsbediening, mits het artikel onder normale omstandigheden is gebruikt. De garantieperiode van twee jaar geldt vanaf de datum van aankoop.

Indien het artikel binnen twee jaar defecten vertoont, zullen wij het kosteloos repareren of vervangen (naar onze keuze). U dient met het defecte artikel en de aankoopbon terug te gaan naar de winkel waar u het artikel heeft aangeschaft. Mocht u niet meer in het bezit zijn van de aankoopbon, dan kunt u bellen met de Fisher-Price Consumentenservice (Mattel). Mattel zal de verzendkosten voor de retourzending van het gerepareerde of vervangen artikel betalen. Deze garantie vervalt indien de eigenaar het produkt zelf repareert of indien het produkt niet meer in zijn oorspronkelijke staat is. Buiten hetgeen uitdrukkelijk is vermeld in de bovenstaande garantie, aanvaardt Mattel geen enkele aansprakelijkheid, zoals onder andere voor indirecte en gevolgschade.

I Super Pista Radiocomandata

E Circuito Radio Control

- I • Conservare queste istruzioni per futuro riferimento.
- E' necessario il montaggio da parte di un adulto.
- Richiede 4 pile alcaline formato stilo per ogni macchina (non incluse).
- Richiede una pila alcalina da 9V per ogni radiocomando (non incluse).
- Attrezzi necessari per il montaggio: un cacciavite a stella.
- E • Sírvanse guardar estas instrucciones para futura referencia.
- Se requiere montaje por parte de un adulto.
- Cada coche necesita 4 pilas alcalinas "AA" (LR6), no incluidas.
- Cada transmisor necesita una pila alcalina de 9 voltios (6LR61), no incluida.
- Para colocar las pilas, se necesita un destornillador de estrella.

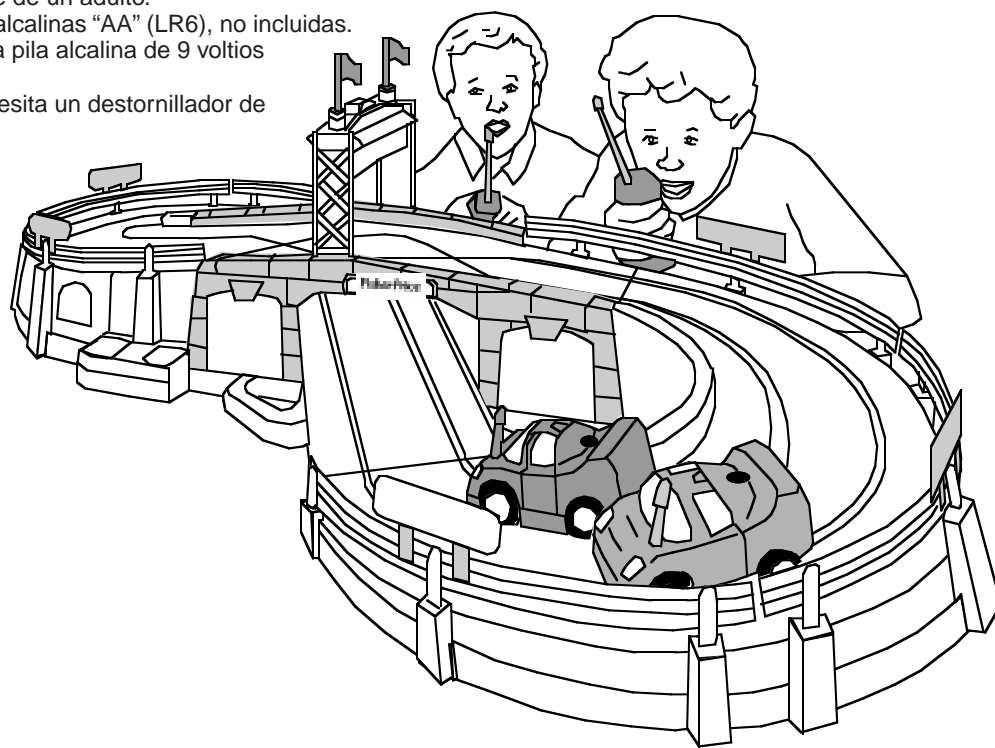

I Messaggio per i genitori

Grazie per aver acquistato la Super Pista Radiocomandata Fisher-Price.

Il vostro bambino si sentirà un vero asso del volante con le due auto ed i due radiocomandi con cui affrontare emozionanti gare mozzafiato.

Costruita secondo i severi standard qualitativi Fisher-Price la pista durerà nel tempo assicurando al Vostro bambino lunghe ore di divertimento.

Per qualsiasi informazione su questo prodotto rivolgetevi a:

Fisher-Price
c/o Mattel Toys Srl
Via Vittorio Veneto 119
28040 Oleggio Castello
Mattel AG
Monbijoustrasse 68
CH-3—Bern

E Nota a los padres:

Les agradecemos la confianza depositada en nuestra marca al adquirir el Circuito Radio Control de Fisher-Price. Este circuito incluye dos coches y dos transmisores y garantiza una acción rápida y emocionante. Como todos nuestros productos, el Circuito Radio Control ha sido diseñado para que los niños disfruten de muchas horas de diversión y cumple las más estrictas normas de calidad.

Para producto adquirido en España dirigirse a:

Mattal España, S.A.
Aribau 200, 8 planta
08036 BARCELONA

I Applicazione degli adesivi
E Colocación de los adhesivos

- Controllare che la superficie su cui volete applicare gli adesivi sia pulita e asciutta.
- Applicare gli adesivi come illustrato.
- Cominciare dagli angoli superiori dell'adesivo per poi lasciare verso il basso e togliere eventuali bolle d'aria.
- Gli adesivi non sono riutilizzabili. Evitare quindi di staccarli e riattaccarli.

- Asegurarse de que las superficies donde se van a colocar los adhesivos estén limpias y secas.
- Colocar los adhesivos tal como indican las ilustraciones.
- Para que se adhieran mejor, evitar colocar el mismo adhesivo más de una vez.

I Pista
E Circuito

I Vista frontale
E Vista frontal

I Vista posteriore
E Vista posterior

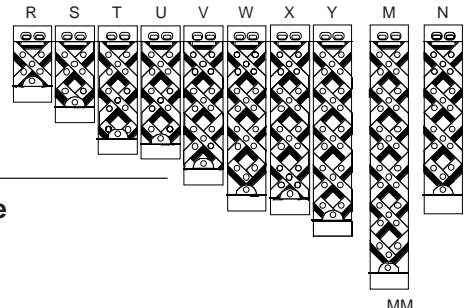
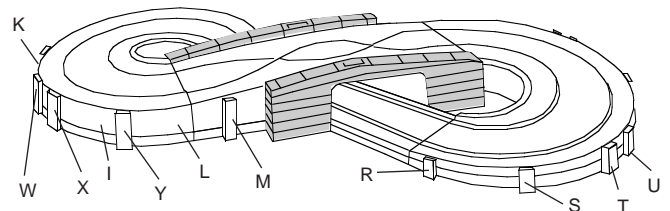
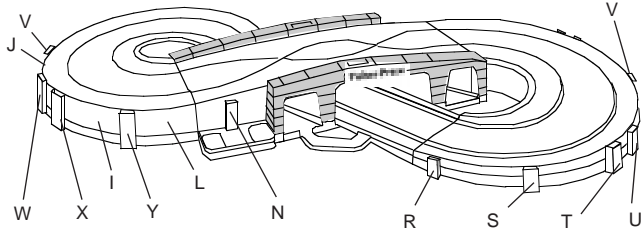

I Guardrails
E Vallas de protección de la pista

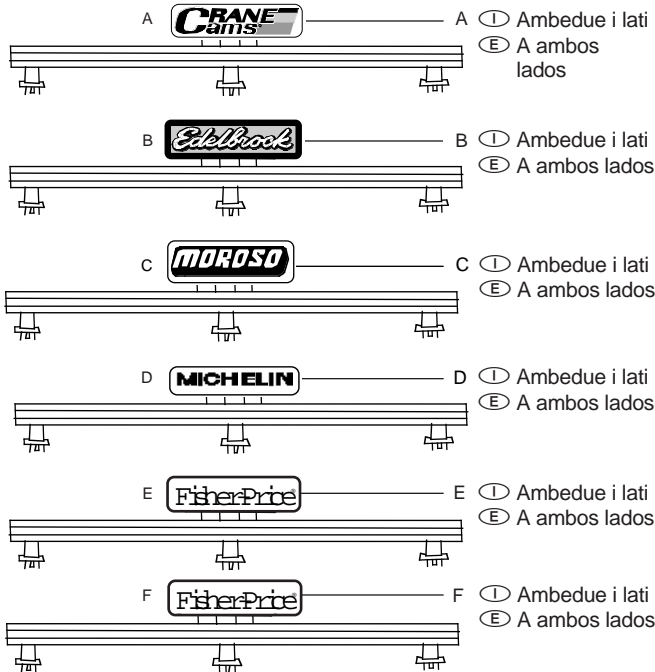

I Macchine
E Coches

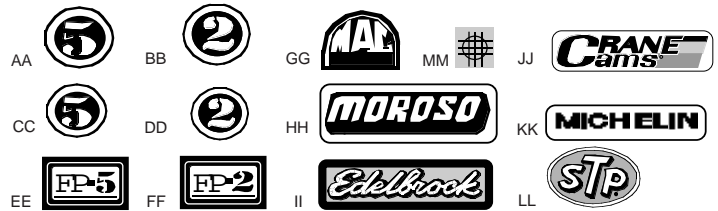
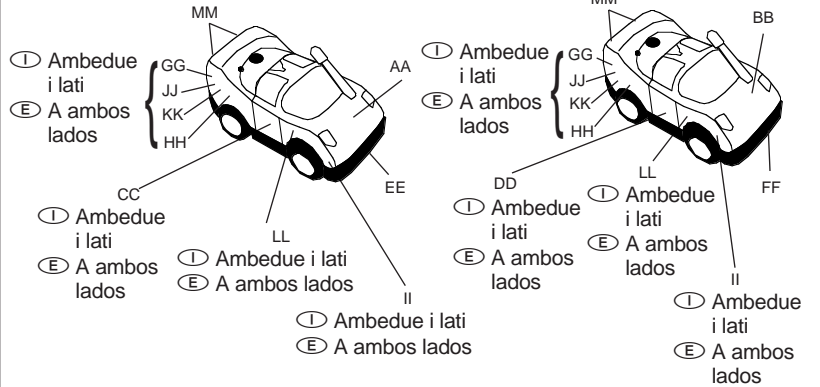

I Supporti del traguardo
E Soportes de la tribuna de control

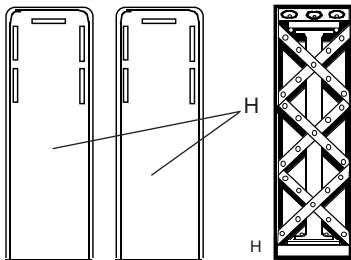

I Bandierine
E Banderines

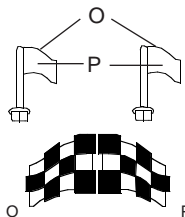

I Traguardo
E Tribuna de control

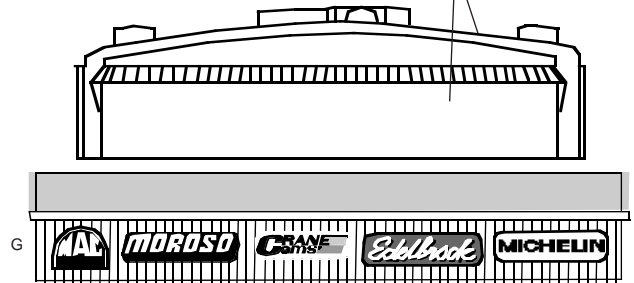

I **NOTA IMPORTANTE:** Se ci sono più veicoli radiocomandati in funzione o se un altro trasmettitore viene attivato sulla stessa frequenza (le due macchinine fornite con questa pista funzionano su due frequenze diverse) possono verificarsi delle interferenze che potrebbero impedire il completo controllo dei veicoli.

Per evitare tale evenienza tenere una certa distanza da:

- dispositivi con radio frequenze come apparecchi ricetrasmittenti, telefoni senza fili o altre auto radio-comandate funzionanti sulla stessa frequenza.
- cavi elettrici ad alto voltaggio, edifici in cemento armato o radio CB.

E **IMPORTANTE:** Se pueden producir interferencias si más de un coche teledirigido o un aparato de radio operan en la misma frecuencia (los dos coches incluidos en este circuito operan en distintas frecuencias). Las interferencias pueden hacer que los coches no funcionen correctamente. Para un funcionamiento óptimo, asegurarse de mantener el circuito alejado de:

- Aparatos de radio, interfonos de bebé, teléfonos inalámbricos u otros coches teledirigidos que operen en la misma frecuencia.
- Cables de alta tensión, edificios de hormigón reforzado o aparatos de radioaficionado.

Cualquier modificación de los transmisores o de los receptores viola las normas FCC y puede dejar sin validez la aprobación oficial correspondiente para utilizar este equipo.

I Montaggio della pista

E Montaje del Circuito

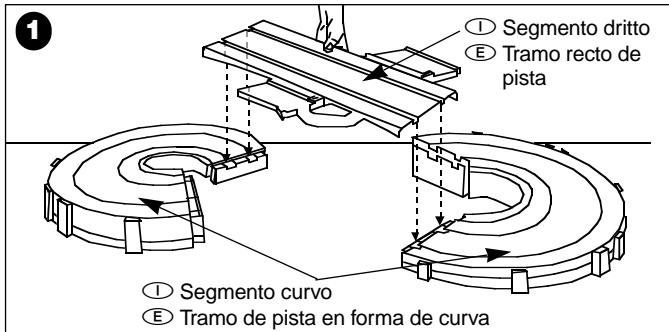

- I**
- Appoggiare i segmenti curvi su di una superficie piatta come illustrato.
 - Agganciare i segmenti dritti tra i segmenti curvi.
- E**
- Colocar los tramos de pista en forma de curva sobre una superficie lisa, tal como se muestra.
 - Colocar el tramo recto de pista entre los dos tramos de pista en forma de curva.

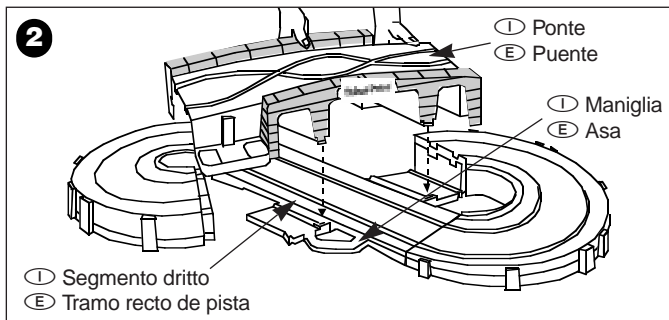

- I**
- Inserire il ponte tra i due segmenti curvi.
 - Controllare che il marchio Fisher-Price sul ponte sia rivolto sullo stesso lato della maniglia.
- E**
- Colocar el puente entre los tramos de pista en forma de curva.
 - Asegurarse de que el logotipo de Fisher-Price del puente se encuentra en el mismo lado que el asa.

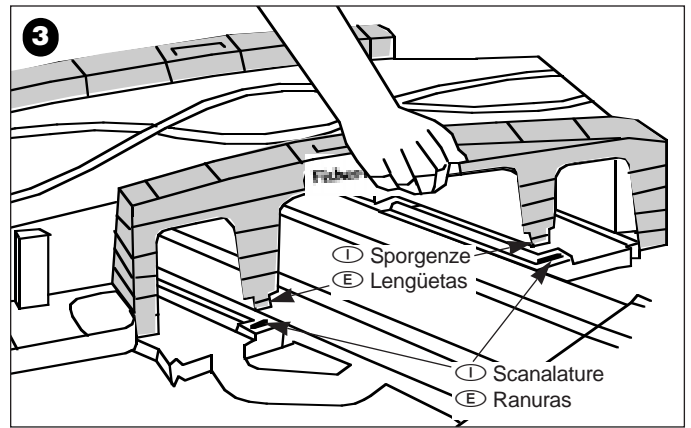

- I**
- Premere sul ponte fino ad agganciare le sporgenze nelle scanalature sui lati del segmento curvo.
- E**
- Empujar la parte superior del puente hasta que las lengüetas queden fijadas en las ranuras a ambos lados del tramo recto de pista.

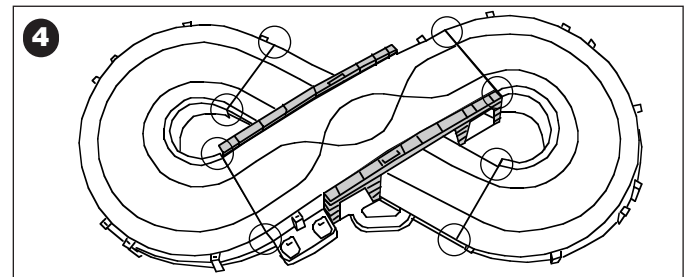

- I** **NOTA:** Controllare tutti gli 8 punti di connessione che siano a livello. In caso contrario premere in basso per livellarli.
- E** **ATENCIÓN:** Comprobar las ocho juntas para asegurarse de que estén igualadas. Si no lo están, empujarlas hacia abajo.

I Montaggio del traguardo

E Montaje de la tribuna de control

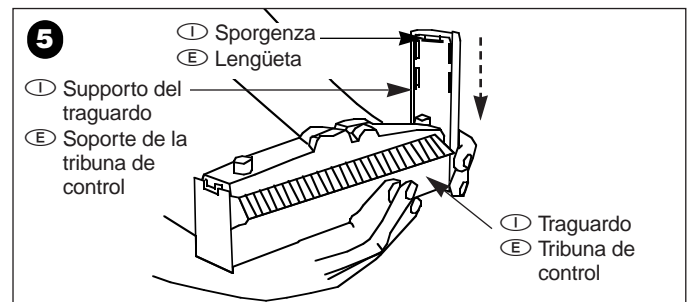

- I**
- Posizionare uno dei supporti del traguardo con la sporgenza rivolta verso il traguardo stesso.
 - Incastrare il supporto su un lato del traguardo premendo fino ad agganciarlo.
 - Ripetere la procedura per agganciare l'altro supporto al traguardo.
- E**
- Colocar uno de los soportes con la lengüeta en dirección a la tribuna de control.
 - Introducir el soporte en el extremo de la tribuna de control empujando hasta que quede bloqueado en su sitio.
 - Repetir el mismo procedimiento para fijar el otro soporte a la tribuna de control.

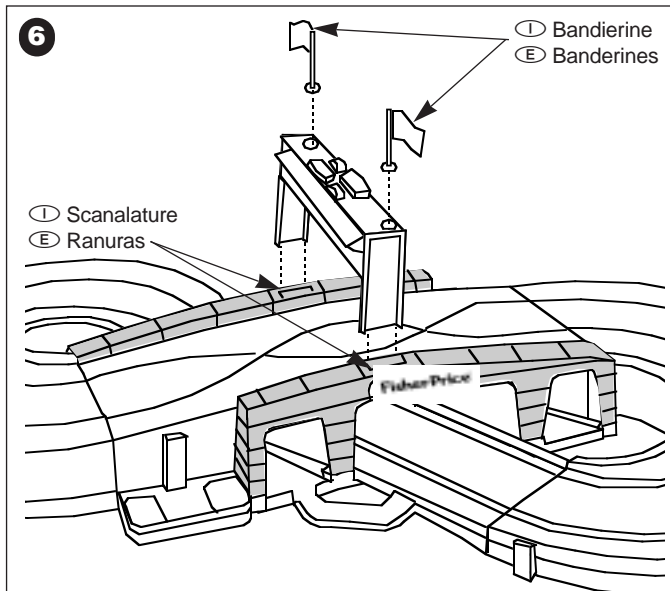

- ① • Inserire il traguado nelle scanalature del ponte.
- Inserire le bandierine alle due estremità del traguado.
- NOTA:** il traguado non può essere usato come maniglia per il trasporto.
- ② • Introdurre la tribuna de control en las ranuras del puente.
- Introdurre los banderines a ambos lados de la tribuna de control.
- ATENCIÓN:** La tribuna de control no está diseñada para ser utilizada como asa.

① Montaggio del guardrail

② Vallas de protección de la pista

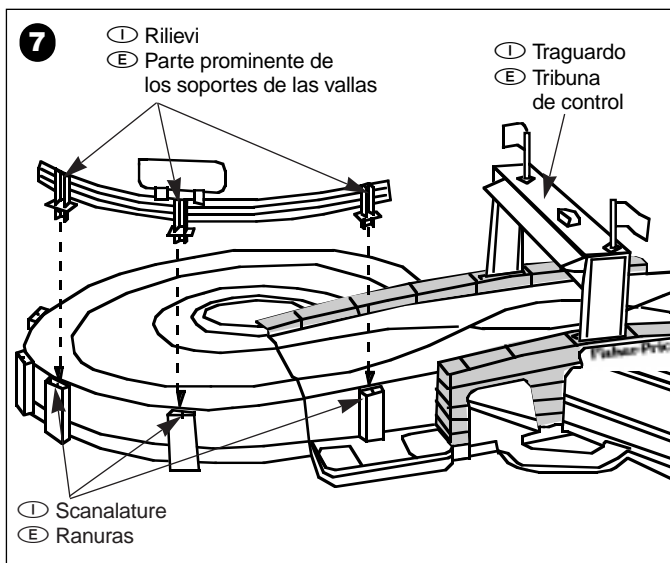

- ① • Partendo da quelle più vicine al traguado inserire i piolini del guardrail nelle scanalature.
- NOTA:** controllare che i rilievi dei piolini del guardrail siano rivolti verso l'esterno in senso opposto alla pista.
- Ripetere la procedura per collegare gli altri cinque guardrails alla pista.
- ② • Introdurre los soportes de las vallas de protección en las ranuras, empezando por las que están más cerca de la tribuna de control.

ATENCIÓN: Asegurarse de que la parte prominente de los soportes de las vallas mira hacia el exterior del circuito.

- Repetir el mismo procedimiento para fijar las otras cinco vallas de protección al circuito.

① Inserimento delle pile

② Colocación de las pilas

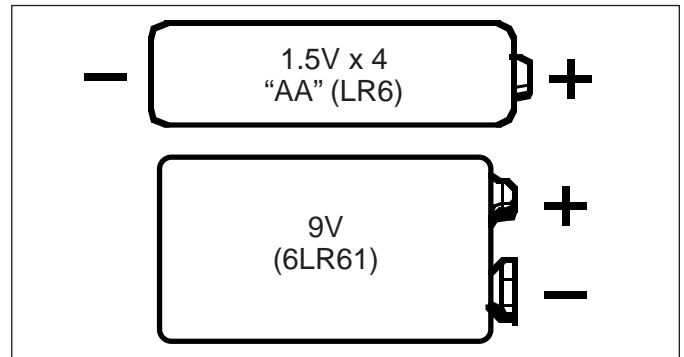

- ① **NOTA:** La pila da 9V di ognuno dei radiocomandi dura più a lungo di quelle formato stilo inserite nelle macchinine. E' quindi possibile che dobbiate sostituire le batterie formato stilo più sovente di quanto non sia necessario per quella da 9V.
- ② **ATENCIÓN:** La pila de 9 voltios (6LRL61) de los transmisores tiene mayor duración que las pilas "AA" (LR6) de los coches. Seguramente se tendrán que cambiar más a menudo las pilas "AA" (LR6) que las de 9 voltios (6LRL61).

① Le pile delle macchinine

② Pilas de los coches

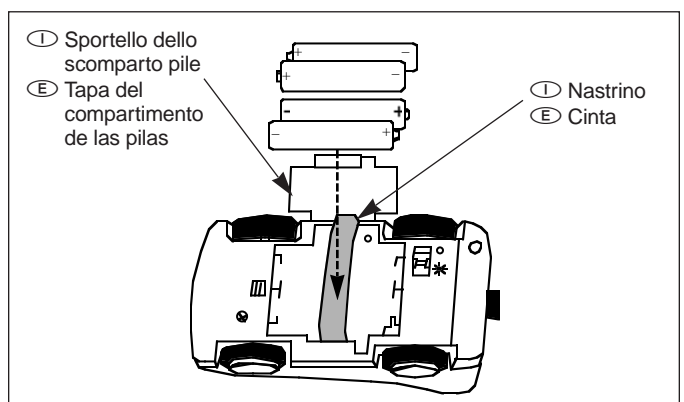

- ① • Allentare la vite dello sportello con un cacciavite a stella. La vite rimane inserita nello sportello.
- Togliere lo sportello
- Inserire 4 pile alcaline formato stilo nell'apposito scomparto come illustrato posandole sopra al nastrino.
- Reinserrire lo sportello e stringere la vite senza però esagerare.
- Ripetere la procedura per l'altra macchinina.
- ② • Destornillar la tapa del compartimento de las pilas con un destornillador de estrella (El tornillo de la tapa quedará fijado a la misma).
- Retirar la tapa del compartimento de las pilas
- Introducir 4 pilas alcalinas "AA" (LR6) tal como se indica en el interior del compartimento.
- Colocarlas sobre la cinta.
- Volver a colocar la tapa del compartimento y atornillarla con un destornillador de estrella. No apretarla en exceso.
- Repetir el mismo procedimiento para colocar las pilas en el otro coche.

I Inserimento della pila nel radiocomando

E Piles de los transmisores

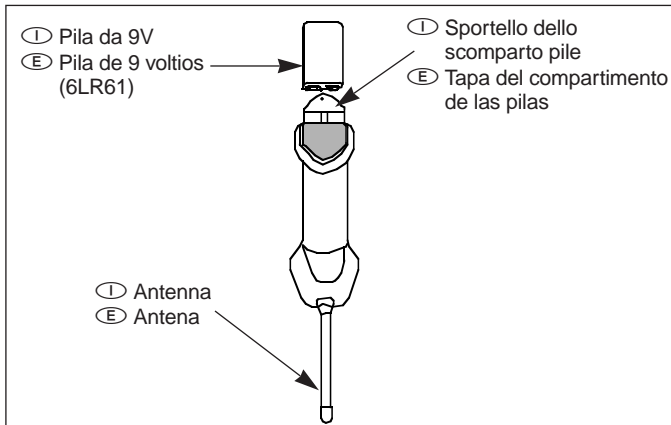

- I • Allentare la vite dello sportello con un cacciavite a stella. La vite rimane inserita nello sportello.
- Togliere lo sportello
- Inserire 1 pila alcalina da 9V nell'apposito scomparto come illustrato in modo che i terminali siano diretti verso l'antenna come indicato sullo sportello.
- Reinserrire lo sportello e stringere la vite senza però esagerare.

NOTA: Se lo sportello non si chiude controllare il posizionamento delle pile.

- Assicurarsi che i terminali della pila siano diretti verso l'antenna.
- Ripetere la procedura per l'altro radiocomando.
- E • Destornillar la tapa del compartimento de las pilas con un destornillador de estrella (El tornillo de la tapa quedará fijado a la misma).
- Levantar la tapa.
- Introducir una pila alcalina de 9 voltios (6LR61), de modo que los polos se encuentren en dirección a la antena, tal como se indica en la tapa del compartimento de las pilas.
- Volver a colocar la tapa del compartimento y atornillarla con un destornillador de estrella. No apretarla en exceso.

ATENCIÓN: Si el compartimento no cierra bien, comprobar la dirección de las pilas, asegurándose de que los polos se encuentren hacia la antena.

- Repetir el mismo procedimiento para colocar las pilas en el otro transmisor.

I Avvertenze per l'uso delle pile

E Consejos sobre las pilas

- I • Per evitare perdite di acido dalle pile e malfunzionamento del giocattolo:
 - NON mescolare pile NUOVE con pile ESAURITE (sostituire contemporaneamente tutte le pile.).
 - Usare SOLO PILE ALCALINE
 - NON mescolare tipi DIVERSI di pile (alcaline e non)
 - NON LASCIARE nel giocattolo pile scariche e TOGLIERE sempre le pile dal giocattolo quando questo non viene usato per lungo tempo.
 - Non tentare di ricaricare pile non ricaricabili
 - Togliere le pile ricaricabili dal giocattolo prima di ricaricarle.
 - Ricaricare le pile SOLO sotto la supervisione di un adulto.
 - NON CORTOCIRCUITARE i contatti e i poli delle pile.
 - TOGLIERE SEMPRE le pile scariche dal giocattolo.
- E • No mezclar pilas nuevas con gastadas.
- No mezclar nunca pilas alcalinas, standard (carbono-cinc) o recargables (níquel-cadmio).

- Retirar las pilas del juguete si no se va a utilizar durante un largo período de tiempo. No dejar nunca pilas gastadas en el juguete. Un escape de líquido corrosivo podría estropear el juguete.
- No intentar cargar las pilas no-recargables.
- Antes de recargar las pilas recargables, sacarlas del juguete.
- Recargar las pilas recargables siempre bajo supervisión de un adulto.
- Evitar cortocircuitos en los polos de las pilas.
- Retirar las pilas gastadas del juguete.

I Uso della pista

E Funcionamiento

- I • Le macchinine funzionano su due radio frequenze diverse. Il radiocomando rosso controlla la macchinina rossa mentre quello blu controlla la macchinina blu.
NOTA: usare le macchinine solo sulla pista poichè non sono studiate per l'uso su altre superfici.
- E • Los dos coches teledirigidos operan en distintas frecuencias de radio. El transmisor rojo controla al coche rojo y el transmisor azul al coche azul.
IMPORTANTE: Asegúrese de utilizar los coches sólo en este circuito. No están diseñados para ser utilizados en ninguna otra superficie.

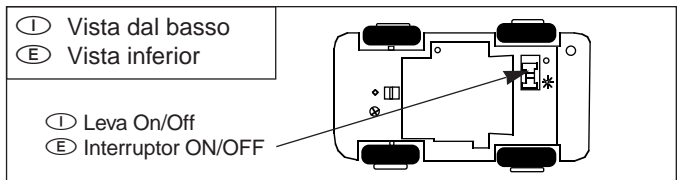

- I • Capovolgere la macchinina
- Spostare la leva situata sulla base della macchina sull'posizione ON *
- E • Con el coche del revés, poner el interruptor de la parte inferior en la posición "ON" *.

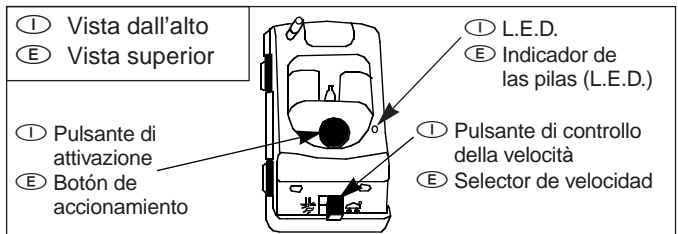

- I • Raddrizzare la macchinina
- Premere il pulsante di attivazione situato sul tetto della macchina
- A questo punto si illuminerà il L.E.D. e le ruote balzeranno leggermente in avanti. selezionare una velocità spostando la leva di controllo su:
 - ☞ veloce
 - ☞ lento

NOTA: se la leva non si muove facilmente ruotare leggermente le ruote posteriori con la mano spostando contemporaneamente la leva.

- E • Con el coche del revés, pulsar el botón de accionamiento de la parte superior del coche. (La luz L.E.D. se encenderá y las ruedas avanzarán un poco)
- Seleccionar una velocidad moviendo el selector a la posición de:
 - ☞ Velocidad rápida
 - ☞ Velocidad lenta

ATENCIÓN: Si el selector de velocidad no se desliza con facilidad, girar las ruedas traseras ligeramente con la mano, deslizando el selector al mismo tiempo.

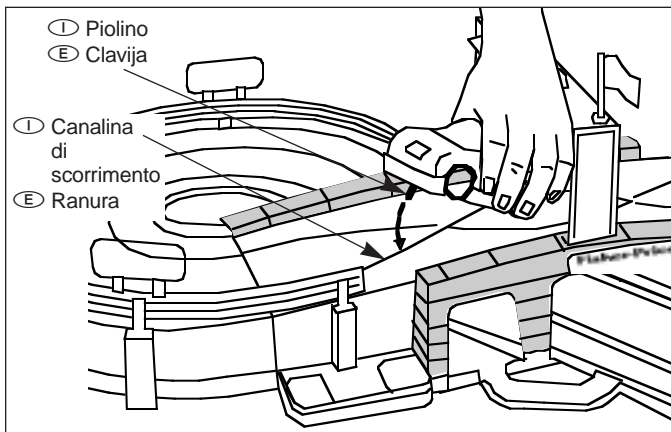

- (I) • Posizionare la macchina sulla pista controllando che il piolino sulla base della macchina sia inserito dentro a una delle canaline di scorrimento della pista
NOTA: ambedue le macchinine possono scorrere sulla stessa canalina.
- (E) • Colocar el coche en el circuito. Hacer coincidir la clavija del coche en una de las pistas del circuito.
ATENCIÓN: Los dos coches pueden correr por la misma pista.

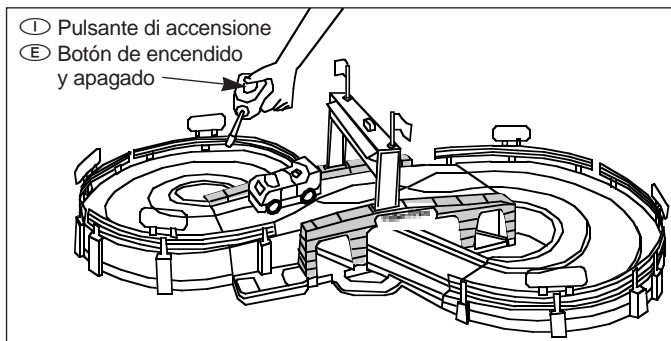

- (I) • Controllare che la pista sia accesa (ON) e che il LED sia illuminato
- Premere il pulsante di accensione del radiocomando per avviare la macchinina
- Premere il pulsante di accensione del radiocomando per fermare la macchinina
- NOTA:** Il radiocomando controlla la macchina entro un raggio di azione di circa 2.5 metri e mezzo secondo le condizioni della batteria e l'ambiente di gioco.
- La Super Pista Radiocomandata non funzionerà bene se usata vicino a ricetrasmittenti o a telefoni senza fili.
- Pulire la pista e le ruote delle macchinine con un panno umido per migliorare la trazione.
- Spegner la macchina spostando la levetta ON/OFF sulla posizione OFF O .
- (E) • Asegurarse de que el coche está accionado y de que la luz L.E.D. del indicador de las pilas está encendida.
- Pulsar el botón de encendido y apagado del transmisor para que el coche empiece a correr.
- Soltar el botón de encendido y apagado para que el coche se pare.

ATENCIÓN:

- El transmisor puede controlar al coche desde una distancia máxima aproximada de 2,5 metros, dependiendo del estado de las pilas y del lugar donde se juega.
- El circuito no funcionará correctamente si se utiliza cerca de interfonos de bebé o teléfonos inalámbricos.
- Si los coches no tienen suficiente tracción, pasar un trapo húmedo por el circuito y por las ruedas.
- Asegurarse de apagar el coche poniendo el interruptor de la parte inferior del vehículo en la posición "OFF" O .

(I) Dispositivo di spegnimento automatico

Per conservare le pile più a lungo ogni macchina è dotata di un dispositivo di spegnimento automatico. Le macchinine si spengono automaticamente dopo aver ricevuto l'ultimo segnale dal trasmettitore. Per riaccendere la macchina premere semplicemente il pulsante sul tetto del veicolo

(E) Autoapagado automático

Para alargar la duración de las pilas, los coches disponen de un mecanismo de autoapagado automático, que permite que se apaguen automáticamente aproximadamente 1-5 minutos después de recibir la última señal del transmisor. Para volver a accionar el coche, simplemente pulsar el botón de la parte superior del vehículo.

(I) Per riporre la pista

(E) Para guardar el circuito

- (I) **NOTA:** Non riporre mai la pista vicino a fonti intense di luce o di calore.
- (E) **ATENCIÓN:** No guardar el Circuito Radio Control cerca de una fuente de calor o bajo la luz directa del sol.

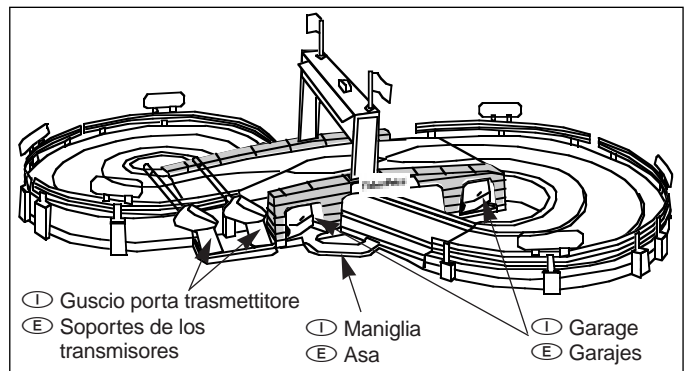

- (I) • Posizionare le macchinine nei garage.
- Inserire i due radiocomandi negli appositi gusci.
- Trasportare la pista servendosi dell'apposita maniglia
- (E) • Colocar los coches en los garajes
- Introducir y fijar los transmisores en sus soportes
- Utilizar el asa para transportar el Circuito Radio Control

(I) Smontaggio

(E) Para desmontar el circuito

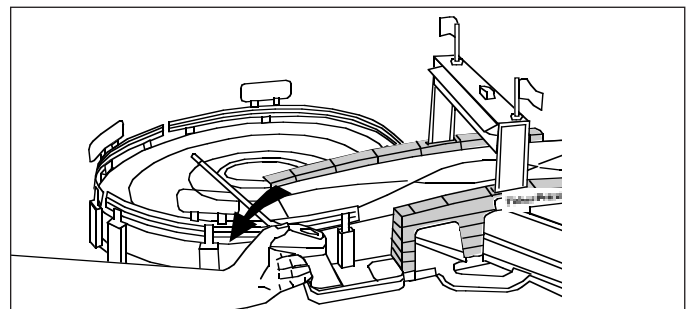

- (I) • Per togliere il radiocomando dal guscio premerlo verso il basso per sganciarlo.
- (E) • Para sacar el transmisor de su soporte, empujarlo hacia atrás.

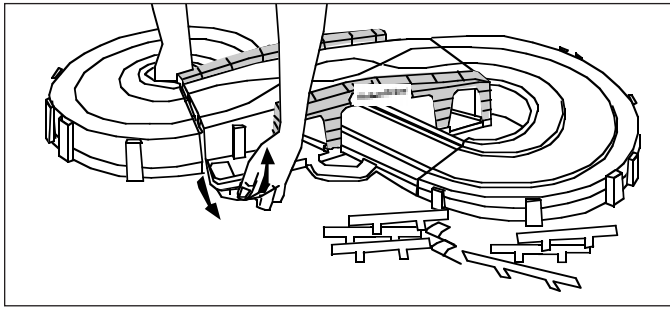

- ⓘ • Staccare i sei guardrail e il traguardo dalla pista.
- Tirare in fuori e sollevare i due bordi di un'estremità del ponte per staccarlo dal segmento curvo.
- Tirare in fuori e sollevare i due bordi dell'altra estremità del ponte per staccarlo dall'altro segmento curvo.
- Ⓔ • Sacar las seis vallas de protección y la tribuna de control del circuito.
- Para sacar el puente del tramo de pista en forma de curva, tirar de uno de los extremos y levantarlo.
- Tirar del otro extremo y levantarlo para terminar de sacar el puente.

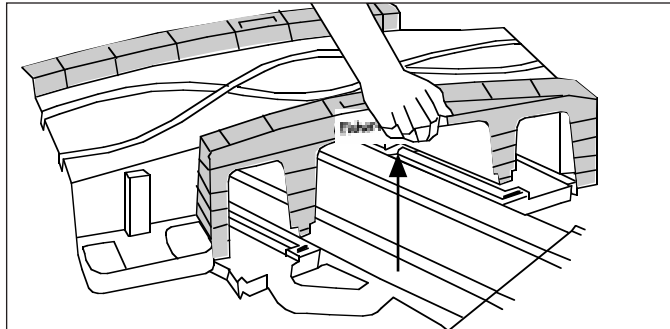

- ⓘ • Sganciare la parte anteriore del ponte dal segmento dritto
- Ⓔ • Sacar el puente.

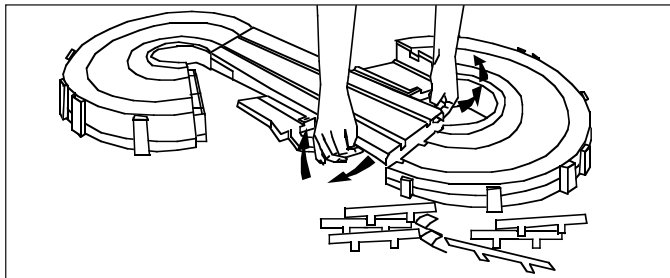

- ⓘ • Tirare in fuori e sollevare i due bordi di un'estremità del segmento dritto per staccarlo dal segmento curvo.
- Tirare in fuori e sollevare i due bordi dell'altra estremità del segmento dritto per staccarlo dall'altro segmento curvo.
- Ⓔ • Para separar el tramo recto de pista del tramo en forma de curva, tirar de uno de los extremos por los dos lados y levantarlo.
- Tirar del otro extremo y levantarlo para terminar de sacar el tramo recto de pista.

ⓘ Problemi e soluzioni

Problema	Cause	Soluzioni
La macchina si muove lentamente	• Pile deboli	• Sostituire le batterie con nuove pile alcaline formato stilo.
La macchina non va	• Pile scariche • Pile inserite in modo errato • I contatti delle pile sono sporchi • Le leve/pulsanti di accensione non sono sulla posizione ON	• Sostituire le pile delle auto e quella del trasmettitore con nuove pile alcaline formato stilo e una nuova pila alcalina da 9V per il trasmettitore. • Togliere le batterie e riposizionarle rispettando le corrette polarità come indicato sul coperchio. • Pulire i terminali. • Posizionare la leva On/Off (sotto alla macchina) su ON  e premere il pulsante di accensione (sul tetto della macchina).
La macchina corre in modo irregolare	• Interferenza • Segnale debole	• Cambiare la zona di gioco. • Allontanarsi da eventuali altre apparecchiature radiocomandate. • Puntare l'antenna del radiocomando verso l'alto. • Spostare il trasmettitore più vicino alla macchina (normalmente entro un raggio di azione di non più di 2 metri). • Sostituire le pile delle auto con nuove batterie alcaline formato stilo e quella del trasmettitore con una nuova batteria alcalina da 9V.
La macchina non ha trazione	• Ruote o tracciato sporchi	• Pulire la pista e le ruote della macchina con un panno umido.

E Consejos de utilización

Problema	Causa	Solución
El coche va despacio	<ul style="list-style-type: none"> Las pilas están prácticamente gastadas 	<ul style="list-style-type: none"> Cambiar las pilas del coche con nuevas pilas alcalinas "AA".
El coche no funciona	<ul style="list-style-type: none"> Las pilas están gastadas Colocación incorrecta de las pilas Los contactos de las pilas están sucios El interruptor ON/OFF y/o el botón de accionamiento no se encienden 	<ul style="list-style-type: none"> Cambiar las pilas del coche con nuevas pilas alcalinas "AA" y la pila del transmisor con una nueva pila alcalina de 9 voltios. Sacar las pilas del coche y volverlas a colocar en la dirección correcta, tal como se indica en el interior del compartimento de las pilas. Sacar la pila del transmisor y volverla a colocar en la dirección correcta, tal como se muestra en la tapa del compartimento de las pilas. Limpiar los polos de las pilas. Poner el interruptor ON/OFF (el de debajo del coche) en la posición "ON" * y pulsar el botón de accionamiento (parte superior del coche).
El coche no corre bien	<ul style="list-style-type: none"> Interferencias La señal es débil 	<ul style="list-style-type: none"> Cambiarse de sitio. Alejarse de aparatos de radio. Dirigir la antena del transmisor hacia arriba. Acercar el transmisor al coche (para obtener mejores resultados, a una distancia no superior a 2,5 metros). Cambiar las pilas del coche con nuevas pilas alcalinas "AA" y la pila del transmisor con una nueva pila alcalina de 9 voltios.
El coche no tiene tracción	<ul style="list-style-type: none"> La pista/las ruedas están sucias 	<ul style="list-style-type: none"> Pasar un trapo húmedo por la superficie del circuito y por las ruedas del coche.

E Garantía de dos (2) años

Mattel España, S.A., C/ Aribau 200, 8 planta, 08036 Barcelona garantiza que este producto está libre de todo defecto de material y fabricación si se usa bajo condiciones normales durante un período de dos (2) años a partir de la fecha de compra.

En caso de que el producto no funcione bien, lo repararemos o reemplazaremos, según nuestro criterio, sin ningún cargo. El comprador será responsable de enviar el producto a la dirección indicada arriba y de los costes de transporte y de seguro. Mattel España, S.A. correrá con los gastos de envío del juguete reparado o reemplazado. Esta garantía se invalida si el comprador repara o modifica el producto. Esta garantía excluye toda responsabilidad salvo la indicada explícitamente, lo que incluye pero no se limita a cualquier daño incidental o consecuente. Es imprescindible adjuntar al producto defectuoso su nombre y dirección, el ticket de compra con la fecha y sello del establecimiento donde fue adquirido el juguete y el motivo de la devolución.

ALGUNOS PAISES NO PERMITEN LA EXCLUSION O LIMITACION A DAÑOS INCIDENTALES O CONSECUENTES, POR LO QUE ESTA EXCLUSION O LIMITACION PUEDE NO SER APLICABLE EN SU CASO.

ESTA GARANTIA LE OTORGA UNOS DETERMINADOS DERECHOS LEGALES, Y ADEMAS PUEDE INCLUIR OTROS DERECHOS SEGUN LOS PAISES.

E NOTA:

La marca registrada Crane Cams utilizada bajo licencia de Crane Cams.

La marca registrada Edelbrock utilizada bajo licencia de Edelbrock Corporation.

La marca registrada Moroso utilizada bajo licencia de Moroso Performance.

La marca registrada Michelin utilizada bajo licencia de Michelin Tire Corporation.

La marca registrada Monroe utilizada bajo licencia de Monroe Auto Equipment Company.

La marca registrada STP utilizada bajo licencia de First Brands Corporation.

La marca registrada Bosch utilizada bajo licencia de Robert Bosch Corporation.

La marca registrada Mac Tools utilizada bajo licencia de Mac Tools Inc.

DK Fjernstyret racerbane P Pista de Velocidade Telecomandada Fisher-Price

- DK • Gem venligst denne brugsanvisning til senere brug.
- Skal samles af en voksen.
- Bruger fire AA alkaliske batterier (LR6) til hver bil (ikke inkluderet).
- Bruger et 9V alkalisk batteri (6LR6I) i hver sender (ikke inkluderet).
- Til installering af batterierne kræves en stjerneskruetrækker.
- P • Aconselhamos conservar as presentes instruções para futura referência.
- A montagem do brinquedo requer a ajuda de um adulto.
- Cada um dos carrinhos funciona com quatro pilhas alcalinas tipo "AA" (não incluídas).
- Cada um dos transmissores funciona com uma pilha alcalina de 9 volts (não incluída).
- Ferramenta necessária para instalar as pilhas: chave-de-fendas tipo-Phillips.

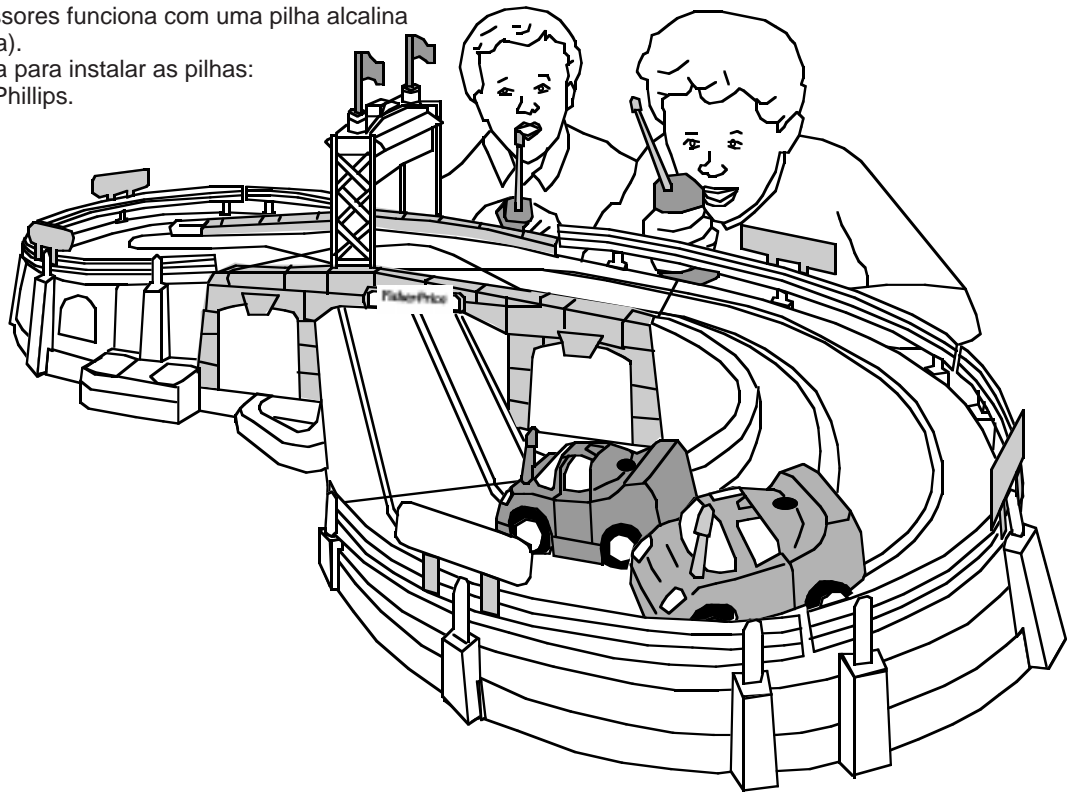

DK Til forældrene

Tak fordi De har købt denne fjernstyrede racerbane fra Fisher-Price til Deres barn. Med de to biler med tilhørende radiosendere giver banen mulighed for hurtig og spændende leg. Banen er konstrueret, så den opfylder vores sædvanlige høje krav til holdbarhed og er derfor meget robust.

Hvis De har nogen spørgsmål vedrørende dette produkt, bedes De ringe til Fisher-Prices kundeservice på tlf. 43 20 75 75 kl. 8.30 - 16.30 fra mandag til fredag, eller skrive til:

Mattel Scandinavia A/S
Ringager 4C, 2. Sal
DK - 2605 Brøndby

P Mensagem aos pais

O nosso obrigado por ter adquirido a Pista de Velocidade Telecomandada Fisher-Price. Graças aos seus dois carros e dois transmissores, a ação, a velocidade e a diversão a dobrar estão garantidas. Este brinquedo foi construído segundo as nossas tradicionais exigências de qualidade e resistência, pelo qual lhe podemos garantir que durará e durará.

Para alguma dúvida relacionada com o uso este produto, dirija-se á:

Mattel Portugal, Lda.,
Av. da República, 90-96,
Galeria-Fracção 3,
1600 Lisboa

DK Klistermærker

P Autocolantes de decoração

- Sørg for, at alle områder, der skal påføres klistermærker, er rene og tørre.
- Sæt klistermærkerne på som vist på tegningen.
- Den bedste vedhæftning opnås, hvis klistermærkerne sættes rigtigt på første gang.

- Comprove se as superfícies onde vão ser aplicados os autocolantes estão limpas e secas.
- Coloque os autocolantes como indicam as figuras.
- Para uma melhor adesão, evite aplicar os autocolantes mais de uma vez.

DK Skinne
P Pista

DK Set forfra
P Vista de frente

DK Set bagfra
P Vista de trás

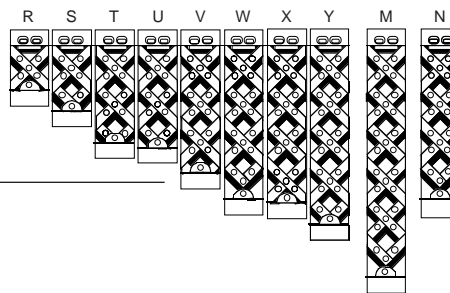
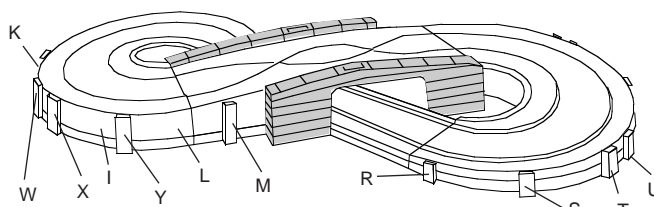
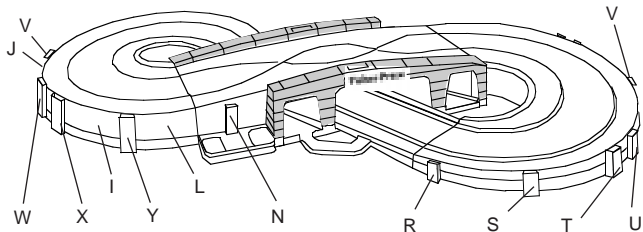

DK Barrierer

P Protecções com Publicidade

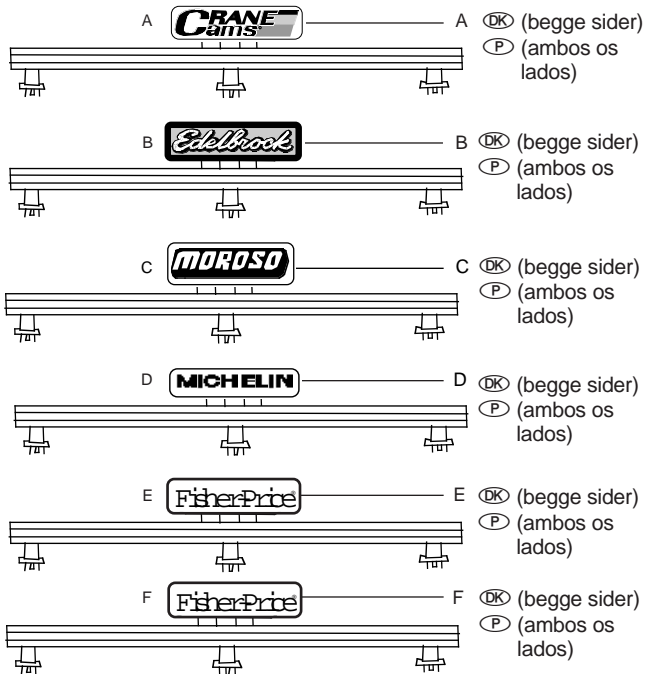

DK Biler

P Carros

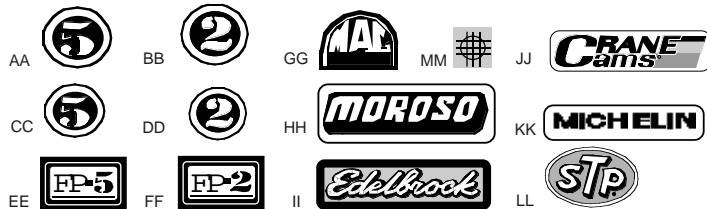
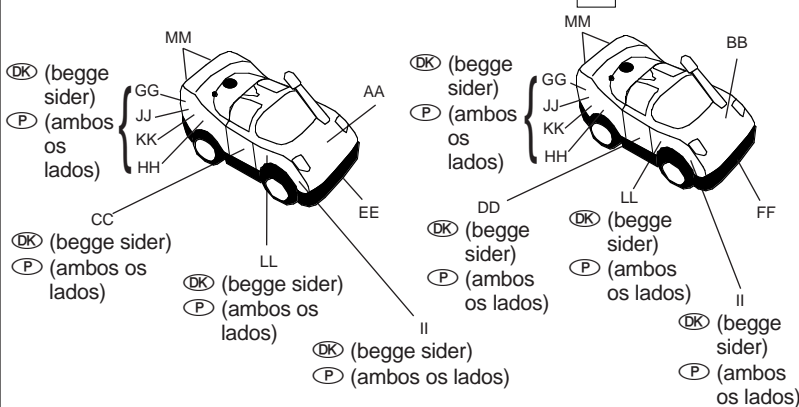

DK Pressetribunepiller
P Suportes do camarote de Imprensa

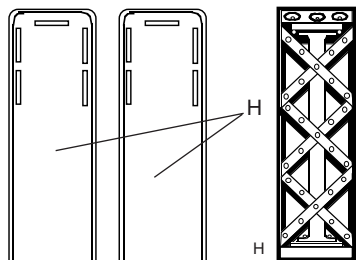

DK Flag
P Bandeiras

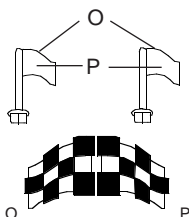

DK Pressetribune
P Camarote de Imprensa

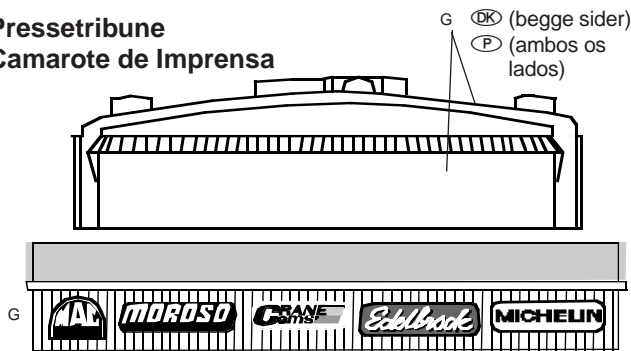

DK VIGTIGT: Der kan opstå radiosignalforstyrrelser, hvis der anvendes mere end en fjernstyret bil eller radio på samme frekvens (de to biler i dette sæt kører på forskellige frekvenser). Radioforstyrrelser kan betyde, at bilerne ikke opfører sig som ønsket. Det bedste resultat opnås, når man sørger for at holde en vis afstand fra:

- radioapparater som f.eks.
- børnekammerovervågningsapparater, trådløse telefoner og andre radiostyrede biler, som bruger samme frekvens.
- højspændingskabler, bygninger i jernbeton eller radiobaserede samtaleanlæg.

P NOTA IMPORTANTE: No caso de existir um carro telecomandado ou um aparelho de rádio a funcionar nas redondezas podem ocorrer interferências, (os dois carros do brinquedo utilizam frequências diferentes). Interferências podem provocar o mau funcionamento dos carros. Para evitar este tipo de inconvenientes, mantenha o brinquedo afastado de:

- Aparelhos com frequência rádio, tais como telefones portáteis, ou outros carros telecomandados, usando a mesma frequência.
- Fios eléctricos de alta voltagem, estruturas de cimento reforçado ou aparelhos de rádio-amador.

DK Samling af racerbanen

P Montagem da pista de velocidade

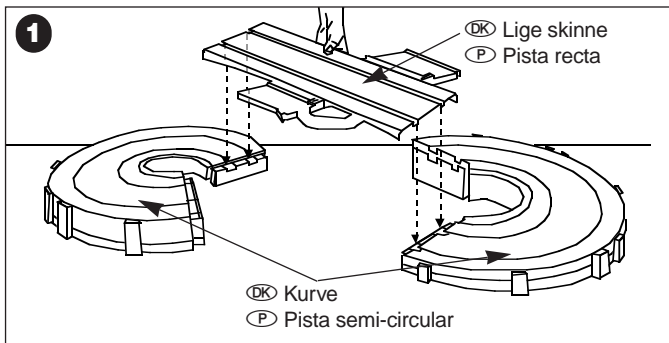

- DK** • Placer kurverne på en plan overflade, som vist på tegningen.
- Indsæt den lige skinne mellem kurverne.
- P** • Coloque as duas pistas semi-circulares numa superfície lisa, como indica a figura; e faça encaixar a pista recta entre as duas anteriores.

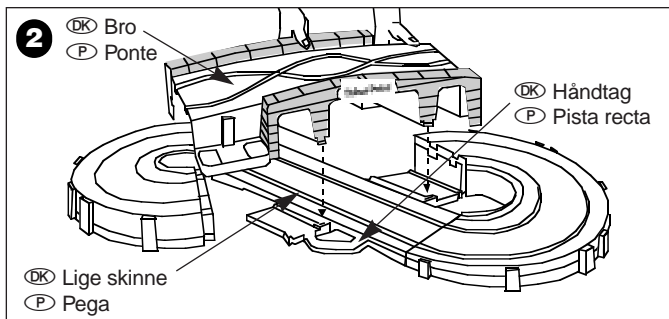

- DK** • Placer broen mellem kurverne.
- Sørg for at placere Fisher-Price logoet på broen på samme side som håndtaget.
- P** • Faça agora encaixar a ponte, também entre as duas pistas semi-circulares mas em sentido perpendicular à pista recta.

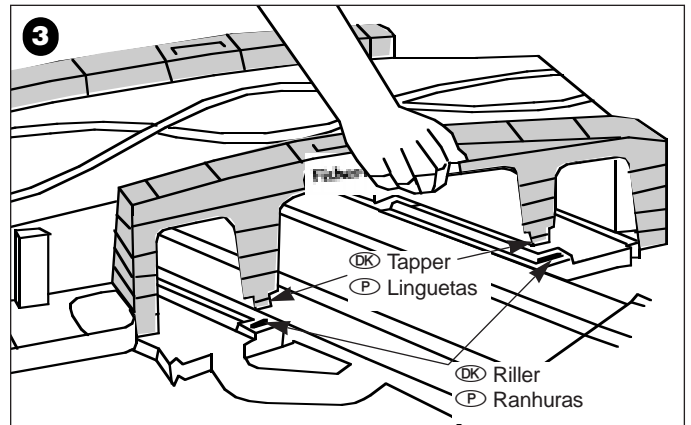

- DK** • Skub broen ned i rillerne på begge sider af den lige skinne, indtil den "klikker" fast.
- P** • Faça pressão sobre a ponte para introduzir as linguetas nas ranhuras situadas a ambos lados da pista recta.

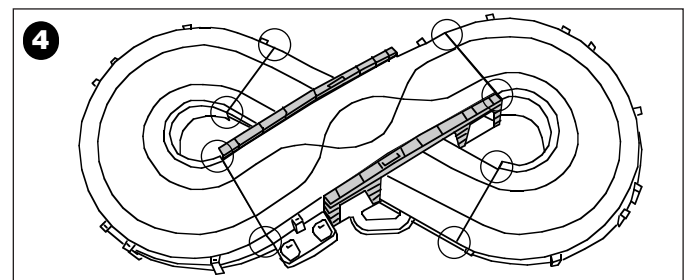

- DK** **OBS!** Kontroller, at alle otte fuger mellem skinnerne ligger plant. Hvis dette ikke er tilfældet, trykkes de ned.
- P** **ATENÇÃO:** Comprove se os oito pontos de conexão das pistas estão bem encaixados e, no caso de assim não ser, faça pressão até encaixarem completamente.

DK Samling af pressetribune

P Montagem do camarote de imprensa

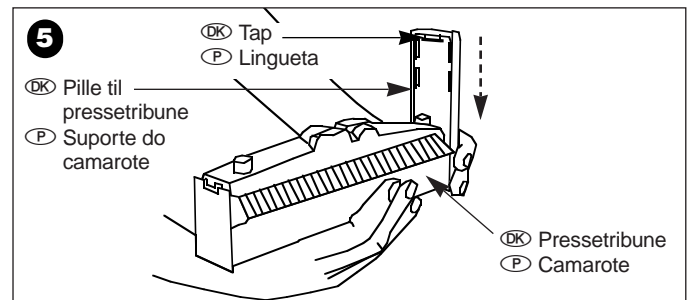

- DK** • Placer en af pillerne til pressetribunen, således at tappen vender mod pressetribunen.
- Skub pressetribunepillen ned langs siden af pressetribunen, indtil den klikker på plads.
- Pressetribunepillen i den modsatte side fastgøres på samme måde.
- P** • Coloque um dos suportes do camarote de imprensa tal como indica a figura, com a lingueta virada para o camarote.
- Faça deslizar o suporte para baixo ao longo da parte lateral do camarote até fazê-lo encaixar.
- Repita o procedimento para encaixar o segundo suporte.

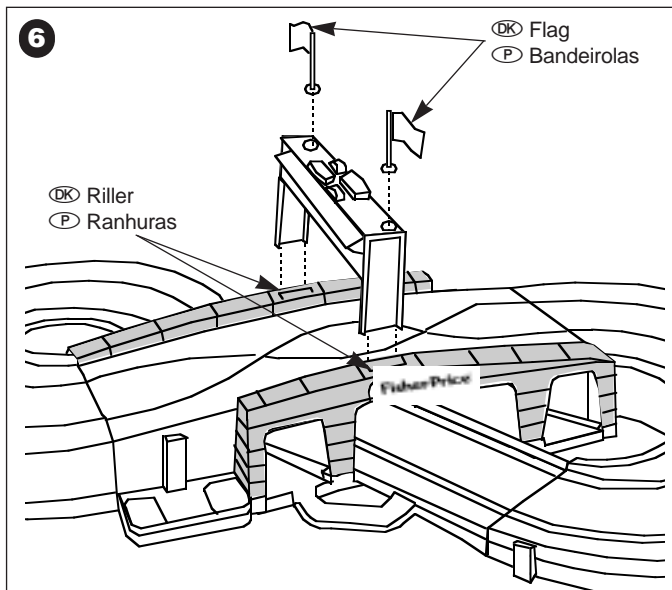

- (DK) • Placer pressetribunen i rillerne på broen.
 - Sæt flagene fast i hver sin side af pressetribunen.
 - OBS!** Pressetribunen må ikke bruges som håndtag.
 - (P) • Introduza os suportes do camarote nas respectivas ranhuras situadas na ponte.
 - Coloque as bandeiras, uma a cada ponta do camarote, como indica a figura.
- ATENÇÃO:** Não se deve utilizar o camarote de imprensa como asa para transportar a pista.

(DK) Påsætning af barrierer

(P) Montagem das protecções

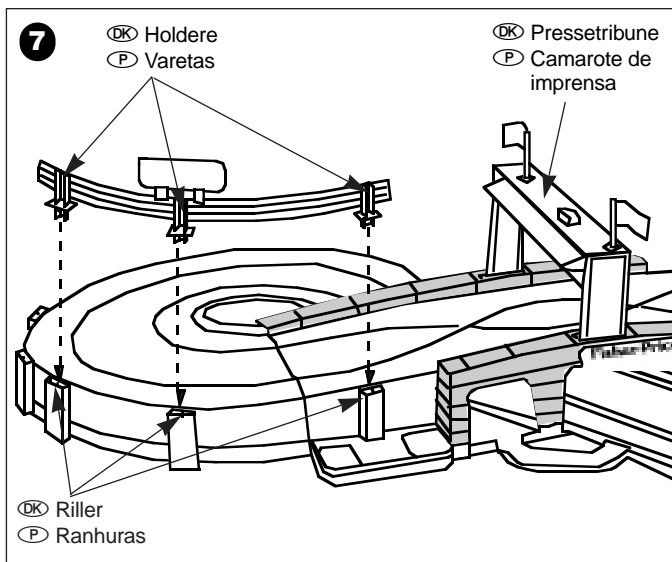

- (DK) • Placer barriereholderne i rillerne. Begynd med rillerne tættest på pressetribunen.
- OBS!** Rillerne på holderne skal vende væk fra skinnerne.
- Gentag denne procedure ved fastgørelsen af de andre fem barrierer.
- (P) • Introduza as linguetas da pista lateral nas ranhuras situadas na parte externa da pista central, começando pelas ranhuras que se encontram mais perto do camarote de imprensa.
- Repita o procedimento para fixar os outros cinco segmentos da pista lateral.

(DK) Isætning af batterier

(P) Colocação das pilhas

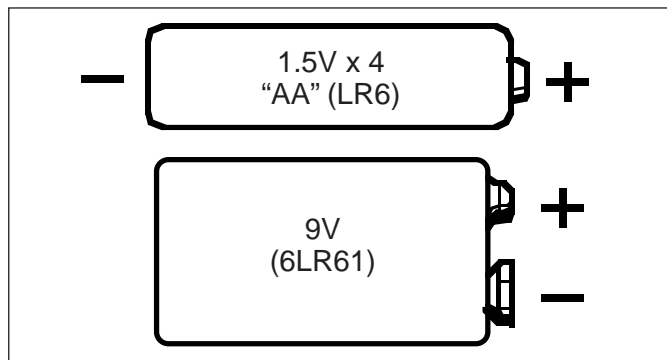

- (DK) **OBS!** 9V batterierne (6LR61) i radiosenderne holder længere end AA (LR6) batterierne i bilerne. AA batterierne (LR6) skal derfor skiftes oftere end 9V batterierne (6LR61).
- (P) **ATENÇÃO:** A pilha de 9 volts dos transmissores permite uma maior duração que a das pilhas "AA" dos carros. Provavelmente será necessário mudar as pilhas "AA" com mais frequência que as pilhas de 9 volts.

(DK) Bilbatterier

(P) Pilhas dos carros

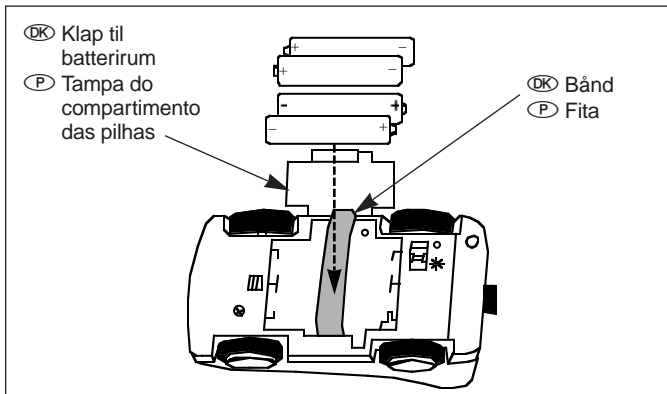

- (DK) • Løsn skruen i batterirumsklappen med en stjerneskruetrækker. Skruen bliver siddende i klappen.
- Fjern klappen.
- Indsæt fire AA (LR6) batterier som vist inde i batterirummet. Batterierne placeres oven på båndet.
- Sæt klappen på igen og stram skruen med en stjerneskruetrækker. Undlad at stramme for hårdt.
- Følg samme fremgangsmåde til at isætte batterier i den anden bil.
- (P) • Desaperte o parafuso da tampa do compartimento das pilhas com uma chave de fendas de tipo Phillips (o parafuso deve permanecer na tampa).
- Retire a tampa do compartimento das pilhas.
- Introduza 4 pilhas alcalinas "AA" no compartimento como indica a figura. Coloque as pilhas sobre a fita.
- Volte a colocar a tampa do compartimento das pilhas e aparafuse com a chave de fendas Phillips. Evite aparafusar demais.
- Repita o procedimento para instalar as pilhas no outro carro.

DK Radiosenderbatteri

P Pilha transmissora

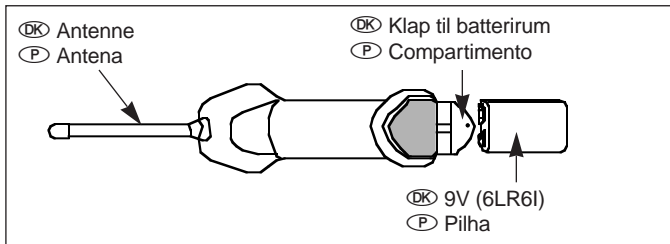

- DK • Løsn skruen i klappen til batterirummet med en stjerneskruetrækker. Skruen bliver siddende i klappen.
- Åbn klappen til batterirummet.
- Indsæt et 9V (6LR61) alkalisk batteri. Polklemmerne skal vende mod antennen, sådan som det er vist på klappen til batterirummet.
- Luk klappen til batterirummet og stram skruen med en stjerneskruetrækker. Undlad at stramme for hårdt.

OBS! Hvis klappen til batterirummet ikke kan lukkes, kontrolleres det, om batterierne vender rigtigt. Polklemmerne skal vende mod antennen.

- Gentag proceduren ved isættelse af batterier i den anden radiosender.
 - P • Desaperte o parafuso da tampa do compartimento das pilhas com a chave de fendas Phillips (o parafuso permanecerá na tampa).
 - Abra a tampa do compartimento.
 - Introduza a pilha alcalina de 9 volts seguindo as indicações da tampa.
 - Feche a tampa do compartimento e aperte o parafuso com a chave de fendas Phillips. Evite apertar demais.
- ATENÇÃO:** No caso de que a tampa do compartimento das pilhas não fechar, verifique se estão correctamente colocadas.
- Repita a operação para colocar a pilha do outro transmissor.

DK Tips vedrørende batterier

P Conselhos para a correcta utilização das pilhas

- DK • Bland ikke gamle og nye batterier sammen.
- Bland ikke alkaliske, standard (kul-zink) og genopladelige (nikkel-cadmium) batterier sammen.
- Fjern batterierne, hvis biler og sendere ikke skal bruges i længere tid. Lad aldrig batterier, som ikke virker længere, sidde i biler eller sendere. Biler og sendere kan tage skade ved udsivning fra batterier eller batterikorrosion.
- Forsøg ikke at oplade ikke-opladelige batterier.
- Fjern opladelige batterier fra biler og sendere, før de oplades.
- Opladning af batterier bør kun foretages under tilsyn af en voksen.
- Undgå at kortslutte batterierne.
- Fjern batterier, som ikke længere virker, fra biler og sendere.
- P • Não misture as pilhas velhas com as novas.
- Não misture pilhas alcalinas com pilhas standard (carbono-zinc) ou com pilhas recarregáveis (níquel-cádmio).
- No caso de não utilizar o aparelho durante um longo período de tempo, retire as pilhas.
- Não deixar as pilhas gastas dentro do compartimento das pilhas.
- O enferrujamento das pilhas pode causar avarias.
- Não tente recarregar pilhas não-recarregáveis.
- Retire as pilhas recarregáveis do aparelho antes de recarregá-las.

- A recarga das pilhas recarregáveis só se deve efectuar sob a supervisão de um adulto.
- Evite provocar curto-circuitos nos terminais das pilhas.
- Retire as pilhas gastas do aparelho.

DK Brug

P Utilização

- DK • De radiostyrede biler kører på hver sin radiofrekvens. Den røde sender styrer den røde bil. Den blå sender styrer den blå bil.

OBS! Brug kun bilerne på banen. De er ikke beregnet til brug andre steder,

- P • Os dois carros telecomandados funcionam com frequências diferentes. O transmissor vermelho controla o carro vermelho; o transmissor azul controla o carro azul.

NOTA IMPORTANTE: Os carros não estão preparados para rolar fora da pista. O seu uso incorrecto provocará avaria.

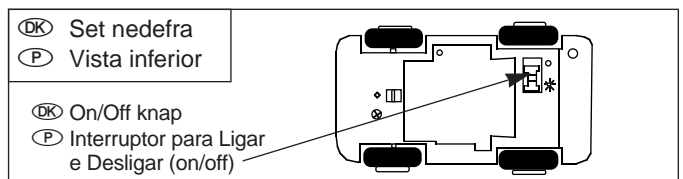

- DK • Vend bilen med bunden opad.
- Sæt On/Off knappen på ON *.
- P • Vire o carro ao contrário.
- Deslize o botão situado na parte inferior do carro para o colocar na posição "ON" (ligado) *.

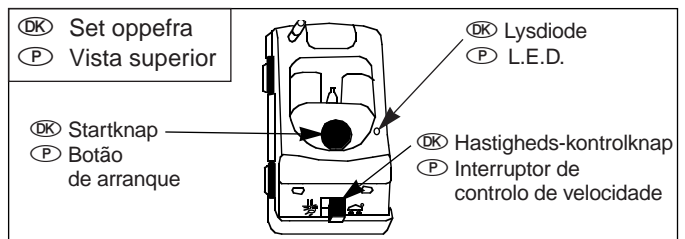

- DK • Vend bilen rigtigt.
- Tryk på startknappen øverst på bilen. (Lysdioden lyser, og dækkene vil dreje en lille smule).
- Vælg en hastighed ved at placere hastighedskontrolknappen på en af følgende indstillinger:

- ☞ - Langsom
- ☞ - Hurtig

OBS! Hvis det er svært at bevæge hastighedskontrolknappen, drejes baghjulene let med hånden, samtidig med at der skubbes til hastighedskontrolknappen.

- P • Volte a colocar o carro na posição normal.
- Carregue no botão de arranque situado na parte superior do carro. Acender-se-á uma luz e os pneus farão avançar ligeiramente o carro.
- Seleccione a velocidade desejada deslizando o botão de controlo da velocidade até à posição
- ☞ - rápido, ou
- ☞ - lento

ATENÇÃO: No caso de que o botão de controlo de velocidade não deslizar facilmente, faça girar um pouco as rodas traseiras do carro com as mãos e, ao mesmo tempo, faça deslizar o botão de controlo.

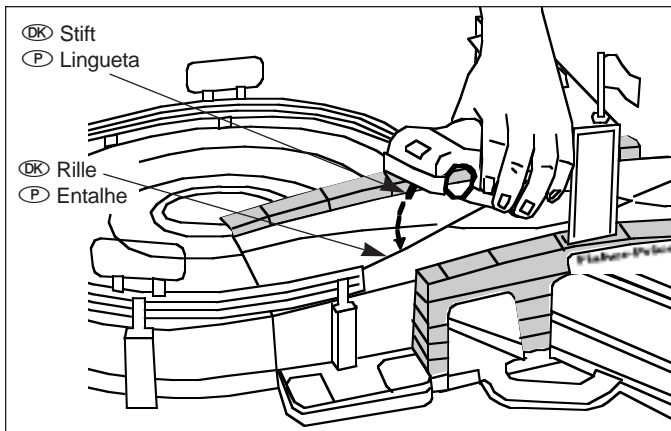

- (DK) • Sæt bilen på banen, således at stiften på bilen sidder i en af rillerne.
OBS! Begge biler kan køre i samme rille.
- (P) • Coloque o carro sobre a pista e introduza o cabo de contacto numa das ranhuras de contacto da pista, como indica a figura.
ATENÇÃO: ambos carros podem circular na mesma calha.

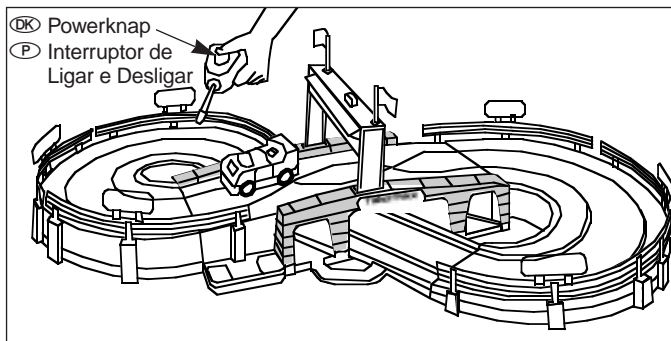

- (DK) • Powerknappen skal være på ON, og lysdioden skal lyse.
• Tryk på køreknappen på radiosenderen for at få bilen til at køre.
• Slip køreknappen for at standse bilen.
- OBS:**
- Senderen styrer bilen fra en afstand på op til ca. 2,5 meter alt afhængig af batteriet og omgivelserne.
- Den fjernstyrede racerbane virker ikke optimalt i nærheden af børnekammerovervågningsudstyr og trådløse telefoner.
- Rens banen og bilernes dæk med en fugtig klud for at opnå bedre trækraft.
- Husk at slå strømmen på bilen fra ved at placere kontakten i bunden af bilen på OFF ○ .
- (P) • Certifique-se de que o interruptor está na posição "ON".
• Carregue no botao do transmissor para fazer arrancar o carro.
• Quando quiser que o carro pare, deixe de carregar.

ATENÇÃO:

- O transmissor pode controlar o carro numa área de aproximadamente dois metros e meio, dependendo do estado das pilhas e do meio físico.
- A Pista de Velocidade Telecomandada não funcionará adequadamente se for utilizada perto de telefones portáteis.
 - No caso de que os carros não deslizarem bem, limpe a pista e os pneus do carro com um pano húmido. Para ter a certeza de ter desligado o aparelho, faça deslizar o botão da parte inferior do carro até à posição "OFF" ○ .

(DK) Automatisk afbryder

For at bevare batterierne er der installeret en automatisk afbryder i bilerne. Bilerne vil således automatisk slå over på OFF ca. 1-5 minutter, efter det sidste signal er sendt fra radiosenderen. For atter at slutte bilen til, trykkes på startknappen øverst på bilen.

(P) Desligar automatico

Para garantir uma maior duração das pilhas, o aparelho inclui um sistema de Desligar automático. Os carros desligar-se-ão de maneira automática, aproximadamente 1-5 minutos depois de receber o último sinal proveniente do transmissor. Para voltar a ligar o carro, deverá premir o botão de arranque situado na parte superior do mesmo.

(DK) Opbevaring

(P) Instruções para guardar a pista

- (DK) **OBS!** Racerbanen bør ikke opbevares i nærheden af varmekilder eller i direkte sollys.
- (P) **ATENÇÃO:** Não guarde a Pista de Velocidade Telecomandada perto de fontes de calor ou em contacto directo com o sol.

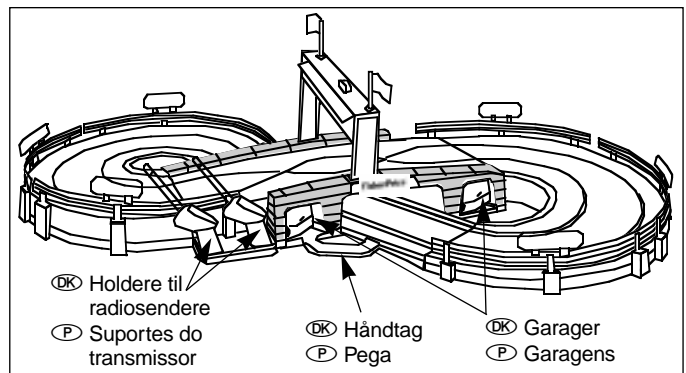

- (DK) • Sæt bilerne ind i garagerne.
• Sæt radiosenderne fast i holderne.
• Brug håndtaget, når racerbanen skal flyttes.
- (P) • Coloque os carros nas respectivas garagens.
• Introduza e faça encaixar os transmissores nos seus suportes.
• Use a pega para transportar a Pista de Velocidade Telecomandada.

(DK) Demontering

(P) Desmontagem

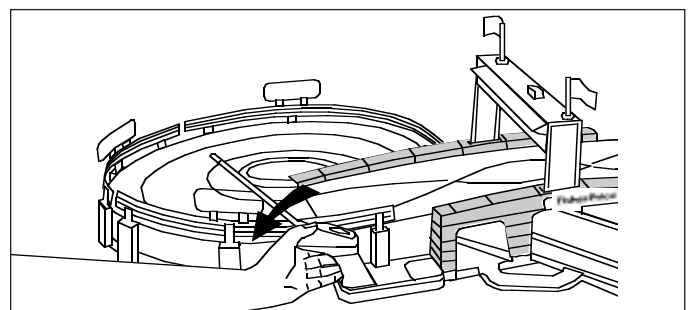

- (DK) • Radiosenderne fjernes fra holderne ved at skubbe dem tilbage, så de kommer løs.
- (P) • Para retirar o transmissor do suporte, puxe-o para si, desencaixando-o.

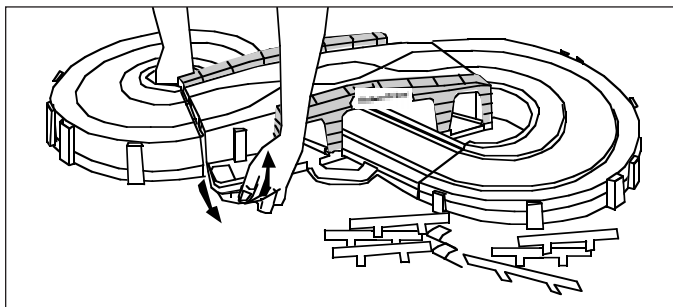

- DK • Fjern de seks barrierer og pressetribunen fra banen.
- Træk og løft i begge sider i den ene ende af broen, således at den frigøres fra kurveskinnen.
- Træk og løft i begge sider i den anden ende af broen, således at den frigøres fra den anden kurveskinne.
- P • Retire os seis segmentos da pista lateral e o camarote de imprensa da pista principal.
- Puxe para fora as duas linguetas de um dos lados da ponte para as retirar da pista semi-circular.
- Repita a operação com o outro lado da ponte.

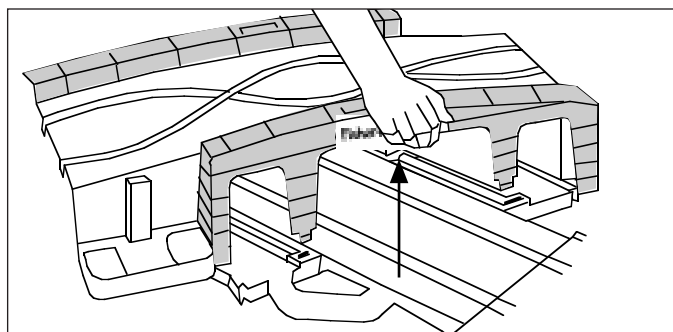

- DK • Løft broen fri af den lige skinne.
- P • Retire a ponte.

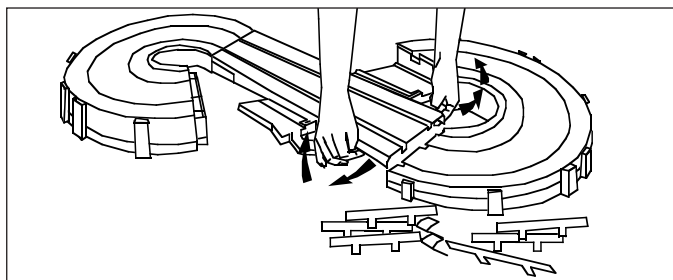

- DK • Træk og løft i begge sider i den ene ende af den lige skinne, således at den frigøres fra kurveskinnen.
- Træk og løft i begge sider i den anden ende af den lige skinne, således at den frigøres fra den anden kurveskinne.
- P • Puxe para fora e levante uma das zonas de contacto da pista recta com uma das semi-circulares para separá-las.
- Repita a operação para separar a pista recta da pista semi-circular.

DK Vejledning ved pitstop

Problem	Årsag	Løsning
Bilen kører langsomt	<ul style="list-style-type: none"> • Bilbatterierne er svage 	<ul style="list-style-type: none"> • Udskift bilbatterierne med nye AA alkaliske batterier.
Ingen strøm	<ul style="list-style-type: none"> • Døde batterier • Forkert placering af batterier • Tilsnudsede polklemmer • Til/fra knappen og/eller startknappen er ikke på ON 	<ul style="list-style-type: none"> • Udskift bilbatterierne med nye AA alkaliske batterier og/eller udskift senderbatteriet med et nyt 9V alkalisk batteri. • Fjern bilbatterierne og sæt dem rigtigt i, således som det er vist i batterirummet. • Fjern senderbatteriet og sæt det rigtigt i, således som det er vist på klappen til batterirummet. • Rens polklemmerne. • Sæt til/fra knappen på ON ✱ (på bilens under side) og tryk på startknappen (på bilens overside).
Bilen kører i stød	<ul style="list-style-type: none"> • Interferens • Svagt signal 	<ul style="list-style-type: none"> • Placer senderen et andet sted. • Flyt væk fra andre radiosendere. • Vend antennen på senderen opad. • Flyt senderen tættere på bilen (bedste resultat ved afstande under 2,5 meter). • Udskift bilbatterierne med nye AA alkaliske batterier og/eller senderbatteriet med et nyt 9V alkalisk batteri.
Ingen trækraft i bilen	<ul style="list-style-type: none"> • Beskudte skinner/dæk 	<ul style="list-style-type: none"> • Tør banen og dækkene med en fugtig klud.

DK To (2) års begrænset garanti

Mattel Scandinavia A/S; Ringager 4C, 2. Sal; DK - 2605 Brøndby giver to (2) års garanti at regne fra købsdatoen på den fjernstyrede racerbanes materialer og udførsel, såfremt racerbanen anvendes under normale forhold. Hvis produktet ikke virker korrekt, reparerer eller erstatter vi det gratis, hvis De ønsker det. Køberen er ansvarlig for fremsendelsen af produktet til Mattel Scandinavia på den ovenfor anførte adresse og må selv afholde alle forsendelses- og forsikringsomkostninger. Mattel Scandinavia betaler for fremsendelsen af det reparerede eller erstattede produkt til Dem. Denne garanti gælder ikke, hvis ejeren selv reparerer eller ændrer produktet. Garantien omfatter intet ansvar ud over det, der klart fremgår ovenfor, og omfatter således ikke hændelige uheld og følgeskader.

I VISSE LANDE ER DET IKKE TILLADT AT UDELUKKE ERSTATNING FOR HÆNDELIGE UHELD OG FØLGESKADER, OG DERFOR GÆLDER OVENNÆVNTE BEGRÆNSNING MÅSKE IKKE I DERES LAND.

DENNE GARANTI GIVER DEM SÆRLIGE JURIDISKE RETTIGHEDER. YDERLIGERE RETTIGHEDER KAN GÆLDE ALT AFHÆNGIG AF LANDET.

P Guia de erros e avarias

Problema	Causa	Solução
O carro anda devagar	<ul style="list-style-type: none"> Pilhas gastas 	<ul style="list-style-type: none"> Substitua as pilhas.
O carro não anda	<ul style="list-style-type: none"> Pilhas gastas Colocação incorrecta das pilhas Zonas de contacto das pilhas sujas Interruptor On/Off e/ou o de arranque não está em posição "ON" 	<ul style="list-style-type: none"> Substituir as pilhas gastas do carro por outras alcalinas "AA" novas. Remova as pilhas e volte a colocá-las correctamente. Siga as instruções colocadas no interior do compartimento. Remova o transmissor, e substitua-o colocando-o na posição correcta, como mostram as instruções. Limpar as cabeças das pilhas. Colocar o botão On/Off (parte inferior do carro) na posição de "ON" ✱ e premir o botão de arranque (parte superior do carro).
Carro descontrolado	<ul style="list-style-type: none"> Interferências sinal fraco 	<ul style="list-style-type: none"> Mudar de sítio. Puxar a antena do transmissor para cima. Colocar o transmissor mais perto do carro. Substituir as pilhas do carro por pilhas alcalinas "AA" novas e a do transmissor por outra alcalina de 9 volts, nova.
Carência de tracção	<ul style="list-style-type: none"> Pista/pneus sujos 	<ul style="list-style-type: none"> Limpar a superfície da pista e os pneus do carro com um pano húmido.

P Garantia de dois (2) anos

Pela presente, Mattel Portugal, Lda. garante que a Pista de Velocidade Telecomandada não apresentará qualquer tipo de defeito de material ou manufacturação durante um período de dois anos, a partir da data de aquisição, sempre e quando for utilizada em condições normais.

No caso de que o produto não funcionar correctamente, a empresa compromete-se a repará-lo ou substituí-lo, ao nosso critério, e sem qualquer tipo de custos adicionais para o consumidor.

O consumidor é responsável pelo envio do produto ao serviço do consumidor da Mattel, à morada indicada anteriormente, sendo também responsável pelos custos de Frete e Seguro. A Mattel cobrirá os custos de re-envio do produto reparado ou substituído ao consumidor. Esta garantia será considerada nula e não válida no caso de o consumidor tentar reparar ou alterar o produto e excluir qualquer outra responsabilidade para além das anteriormente especificadas, incluindo -ainda que com possibilidade de exclusão, em função de cada caso- eventuais anomalias e estragos fortuitos ou derivados da má manipulação do produto.

A LEGISLAÇÃO DE ALGUNS PAISES NAO ADMITE A EXCLUSÃO OU LIMITAÇÃO DA RESPONSABILIDADE NO CASO DE ANOMALIAS FORTUITAS OU DERIVADAS DA MÁ MANIPULAÇÃO DO PRODUTO. PORTANTO, O ULTIMO PONTO DA GARANTIA PODE NÃO SER VÁLIDO NO SEU CASO.

A PRESENTE GARANTIA CONFERE-LHE DIREITOS LEGAIS ESPECÍFICOS, QUE PODERÃO SER AMPLIADOS, EM FUNÇÃO DA LEGISLAÇÃO DO SEU PAÍS NESTA MATÉRIA.

Ⓢ Radio-Control Raceway

Ⓜ Τηλεκατευθυνόμενος Αυτοκινητόδρομος

- Ⓢ • Spara dessa anvisningar för framtida användning.
- Vuxenhjälp till hopmontering krävs.
- Kräver fyra "AA"-alkalinbatterier i varje bil (ingår ej).
- Kräver ett niovolts alkalinbatteri i varje sändare (ingår ej).
- Verktyg för att sätta i batterier: stjärnskrummejsel.
- Ⓜ • Παρακαλούμε κρατήστε αυτές τις οδηγίες για μελλοντική σας χρήση.
- Απαιτείται η συναρμολόγηση από ενήλικα.
- Απαιτούνται 4 αλκαλικές μπαταρίες "AA"(LRG) για κάθε αυτοκίνητο (δεν συμπεριλαμβάνονται).
- Απαιτείται 1 αλκαλική μπαταρία 9 VOLT (GLRG1) για κάθε κοντρόλ (δεν συμπεριλαμβάνεται).
- Για να τοποθετήσετε τις μπαταρίες χρειάζεται σταυροκατσάβιδο.

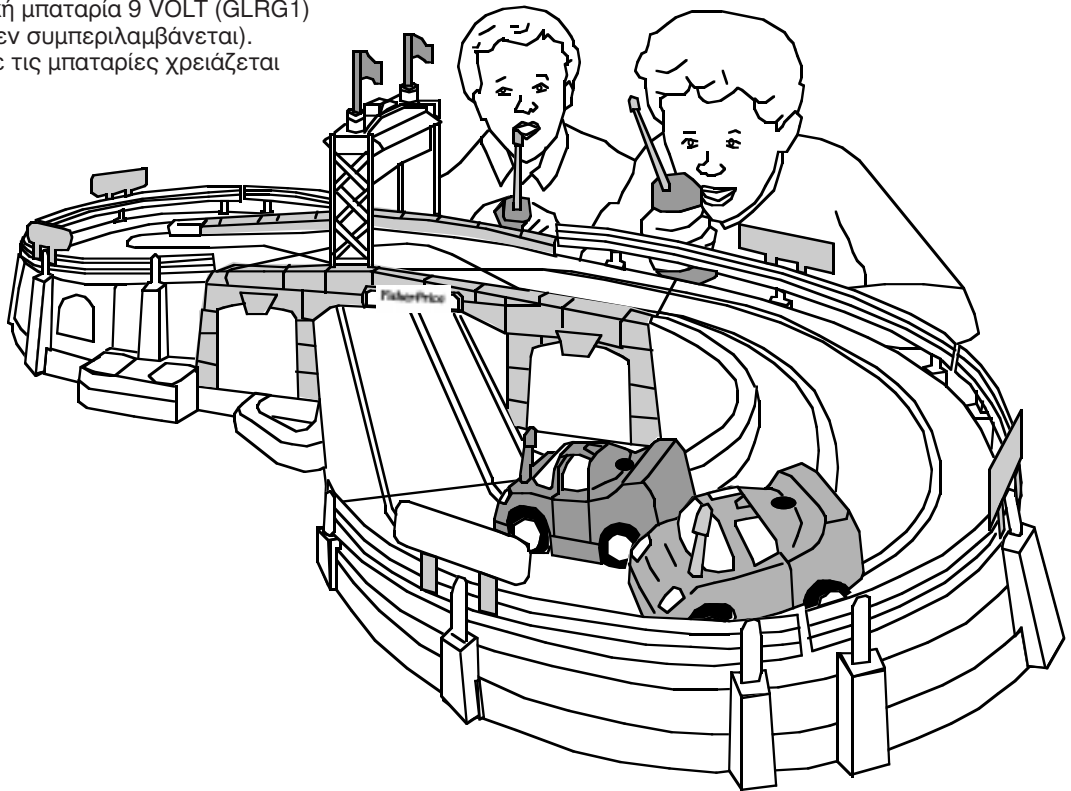

Ⓢ Meddelande till föräldrar

Tack för att ni köpte Fisher-Price Radio-Control Raceway. Med två bilar och två sändare blir det en spännande kamp runt banan. Eftersom bilbanan är konstruerad enligt våra stränga krav, kommer den att hålla mycket länge.

Om ni har några frågor om den här produkten, ring eller skriv till

Mattel Scandinavia A/S
Ringager 4C, 2. Sal
DK - 2605 Brøndby

Ⓜ Μήνυμα προς τους Γονείς

Σας ευχαριστούμε που αγοράσατε για το παιδί σας τον Τηλεκατευθυνόμενο Αυτοκινητόδρομο της Fisher-Price. Με τα δύο αυτοκινητάκια και τα κοντρόλ τα παιδιά θα κάνουν συναρπαστικούς αγώνες. Η παραδοσιακή πλέον ποιότητα των παιχνιδιών μας θα συντροφεύει τα παιδιά σας για πολλά χρόνια.

Κρατήστε αυτή τη διεύθυνση για μελλοντική σας χρήση :

MATTEL AEBE
ΕΛΛΗΝΙΚΟΥ 2
167 77 ΕΛΛΗΝΙΚΟ

(S) Dekaler

(GR) Διακοσμητικά Αυτοκόλλητα

- (S) • Se till att de ställen där du skall sätta dekalerna är rena och torra.
- Sätt fast dekalerna så som bilden visar.
- Försök få fast dekalerna med en gång. De fäster sämre om man försöker flera gånger.

- (GR) • Σιγουρευτείτε ότι οι επιφάνειες που θα κολληθούν τα αυτοκόλλητα είναι καθαρές και στεγνές.
- Κολλήστε τα αυτοκόλλητα σύμφωνα με τις οδηγίες.
- Για καλύτερα αποτελέσματα προσαθήστε να κολλήσετε τα αυτοκόλλητα με την πρώτη φορά. Μην κολλάτε και ξεκολλάτε.

(S) Spår

(GR) Αυτοκινητόδρομος

(S) Sett framifrån

(GR) Μπροστινή Όψη

(S) Sett bakifrån

(GR) Πίσω Όψη

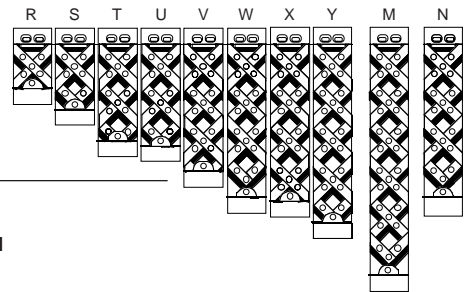
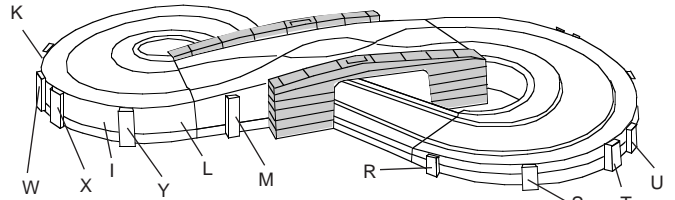
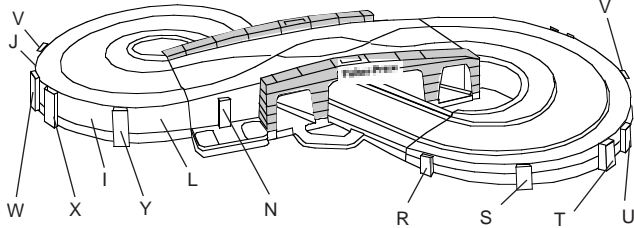

(S) Skyddsräcken

(GR) Προστατευτικά κιγκλιδώματα

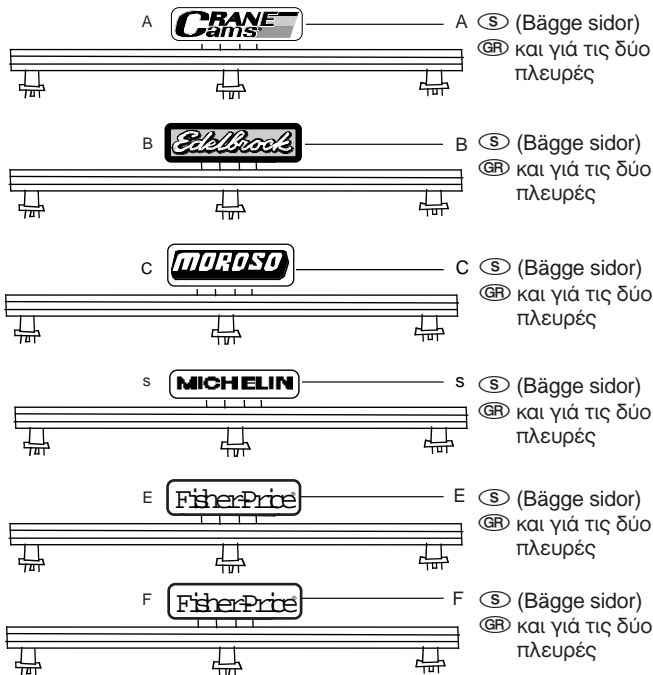

(S) Bilar

(GR) Αυτοκίνητα

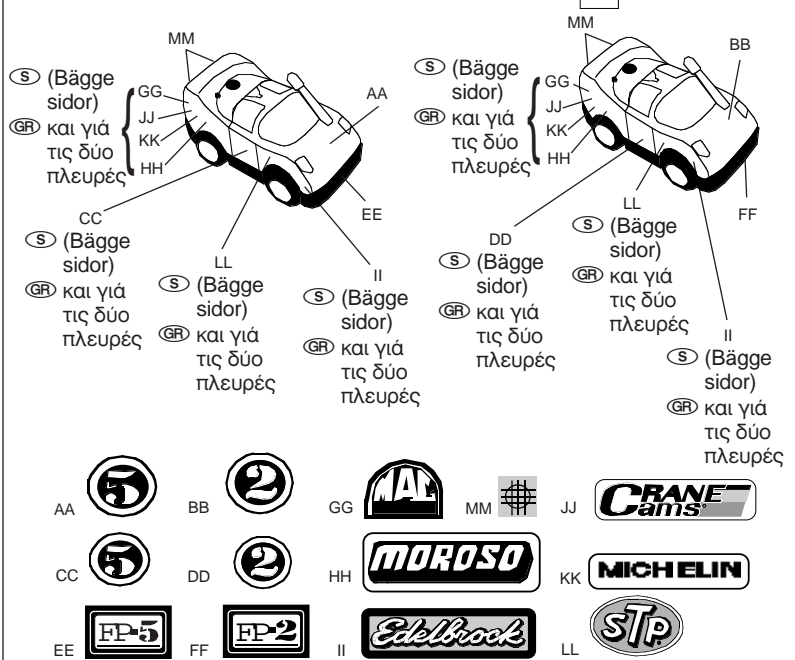

(S) Stöd till pressläktaren
(GR) Υποστηρίγματα Εξέδρα Δημοσιογράφων

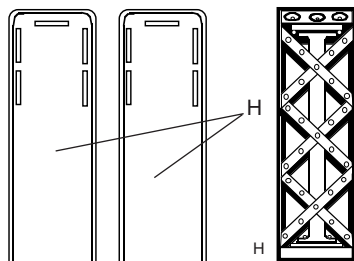

(S) Flaggor
(GR) Σημαίες

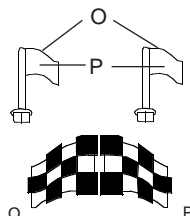

(S) Pressläktare
(GR) Εξέδρα Δημοσιογράφων

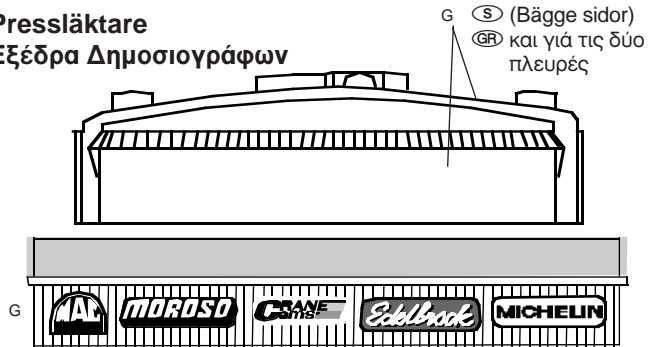

Ⓢ **VIKTIGT:** Om mer än en radiostyrd bil eller apparat går på samma frekvens (de två bilarna som medföljer den här bilbanan går på olika frekvenser) kan det uppstå radiointerferens, som gör att bilarna betar sig konstigt. För att du skall få ut bästa möjliga prestanda ur bilarna, måste du tänka på att hålla ordentligt avstånd från följande:

- radiostyrda apparater som t.ex. sjukhusmonitorer, biltelefoner och andra radiostyrda bilar med samma frekvens.
- högspänningsledningar, armerade betongbyggnader och kommunikationsradior.

Ⓜ **ΣΗΜΑΝΤΙΚΗ ΣΗΜΕΙΩΣΗ:** Παρεμβολές στη συχνότητα μπορούν να δημιουργηθούν εάν περισσότερα από ένα τηλεκατευθυνόμενα αυτοκίνητα ή ραδιόφωνο λειτουργούν στην ίδια συχνότητα (τα συγκεκριμένα αυτοκίνητάκια του σετ λειτουργούν σε διαφορετικές συχνότητες). Οι παρεμβολές μπορούν να δημιουργήσουν προβλήματα στη λειτουργία των αυτοκινήτων. Για σωστή λειτουργία, παρακαλούμε κρατήστε κάποια απόσταση από :

- Αντικείμενα που λειτουργούν με ραδιοσυχνότητες όπως τηλεϊατροποιήσεις γιατρών, ασύρματα τηλέφωνα ή άλλα τηλεκατευθυνόμενα αυτοκίνητα που λειτουργούν στην ίδια συχνότητα.
- Ηλεκτρικά καλώδια υψηλής τάσης ή συσκευές CB.

Ⓢ Montering av bilbanan

Ⓜ Συναρμολόγηση του Αυτοκινητόδρομου

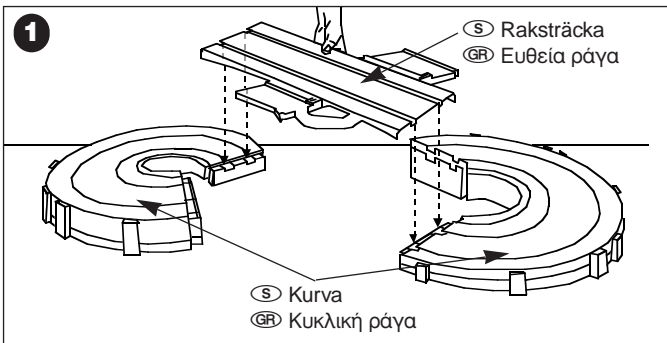

- Ⓢ • Lägg kurvorna på ett plant underlag, så som bilden visar.
- Snäpp fast raksträckan mellan kurvorna.
- Ⓜ • Τοποθετείστε τις κυκλικές ράγες σε μία επίπεδη επιφάνεια όπως υποδεικνύεται.
- Σπρώξτε την ευθεία ράγα ανάμεσα στις κυκλικές ράγες.

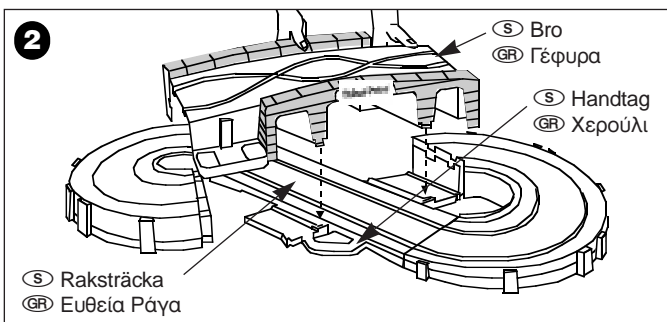

- Ⓢ • Passa in bron mellan kurvorna.
- Se till att Fisher-Price-märket på bron sitter på samma sida som handtaget.
- Ⓜ • Τοποθετείστε τη γέφυρα ανάμεσα στις κυκλικές ράγες.
- Σιγουρευτείτε ότι το λογότυπο "Fisher-Price" στη γέφυρα είναι από την πλευρά που βρίσκεται το χερούλι.

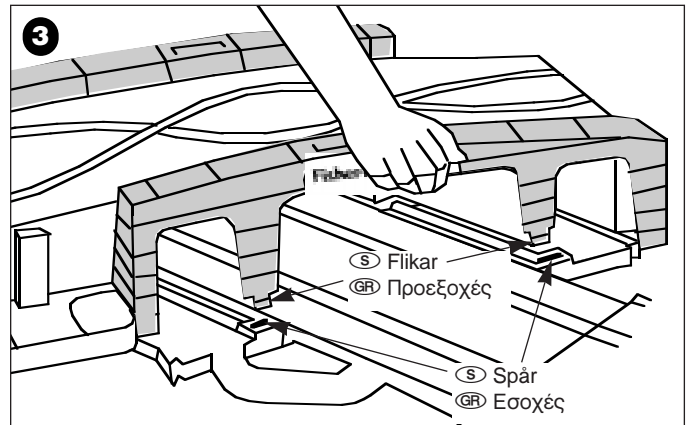

- Ⓢ • Tryck ned bron tills flikarna "knäpper" på plats i spåren på vardera sidan av raksträckan.
- Ⓜ • Κρατήστε τη γέφυρα από την κορυφή της και σπρώξτε την προς τα κάτω μέχρι οι προεξοχές να κουμπώσουν στις εσοχές που βρίσκονται και στις δύο πλευρές της ευθείας ράγας.

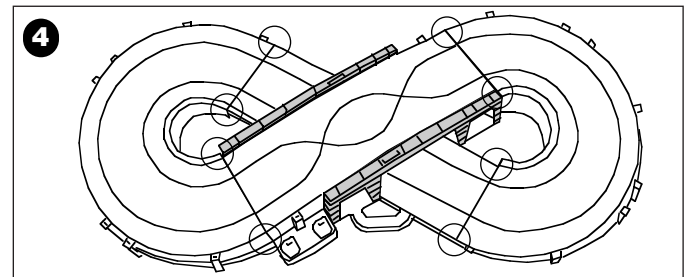

- Ⓢ **OBS:** Kontrollera varje fog så att den är jämn. Om inte, tryck ned fogarna igen.
- Ⓜ **ΠΑΡΑΚΑΛΟΥΜΕ ΣΗΜΕΙΩΣΤΕ:** Ελέγξτε αν και οι οκτώ σύνδεσμοι στις ράγες είναι ενωμένοι μεταξύ τους. Εάν δεν είναι, πιέστε προς τα κάτω.

Ⓢ Hopmontering av pressläktare

Ⓜ Συναρμολόγηση Εξέδρας Δημοσιογράφων

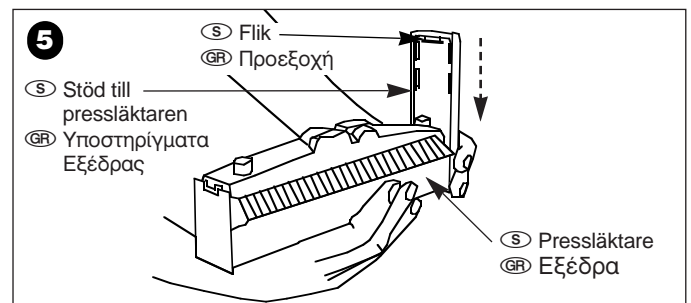

- Ⓢ • Sätt ett av pressläktarstöden i läge med fliken mot pressläktaren.
- För ned pressläktarstödet tills det knäpps på plats.
- Upprepa proceduren med andra pressläktarstödet.
- Ⓜ • Τοποθετήστε το ένα υποστήριγμα της εξέδρας με την προεξοχή προς την εξέδρα.
- Σύρετε το υποστήριγμα προς τα κάτω στην πλαϊνή πλευρά της εξέδρας μέχρι να εφαρμόσει στη θέση του.
- Επαναλάβετε τη διαδικασία για να τοποθετήσετε και το άλλο υποστήριγμα στην εξέδρα.

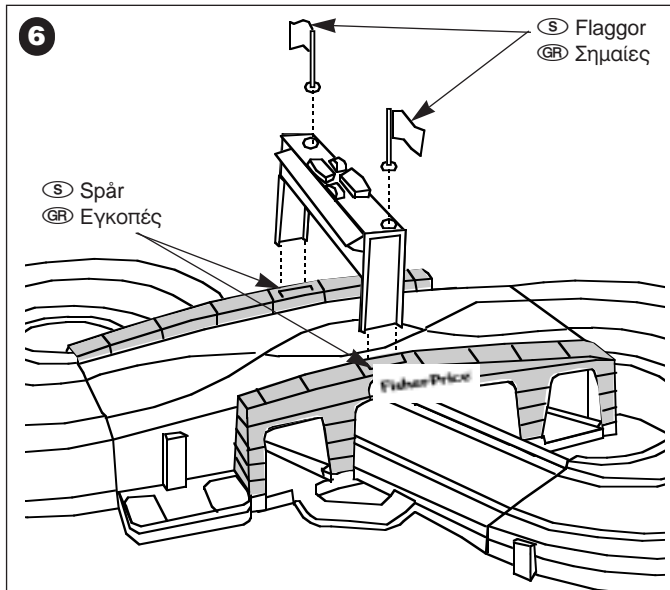

- Ⓢ • För in presslåktaren i spåren i bron.
- Sätt dit flaggorna i bågge ändrar av presslåktaren.
- OBS:** Presslåktaren får inte användas som handtag.
- Ⓜ • Βάλτε την εξέδρα στις εγκοπές της γέφυρας.
- Βάλτε τις σημαιοίς στις δύο άκρες της εξέδρας.
- ΠΑΡΑΚΑΛΟΥΜΕ ΣΗΜΕΙΩΣΤΕ :** Η εξέδρα δεν έχει σχεδιαστεί για να την χρησιμοποιείτε σαν χερούλι.

Ⓢ Hoppmontering av skyddsräcken

Ⓜ Συναρμολόγηση προστατευτικών κιγκλιδωμάτων

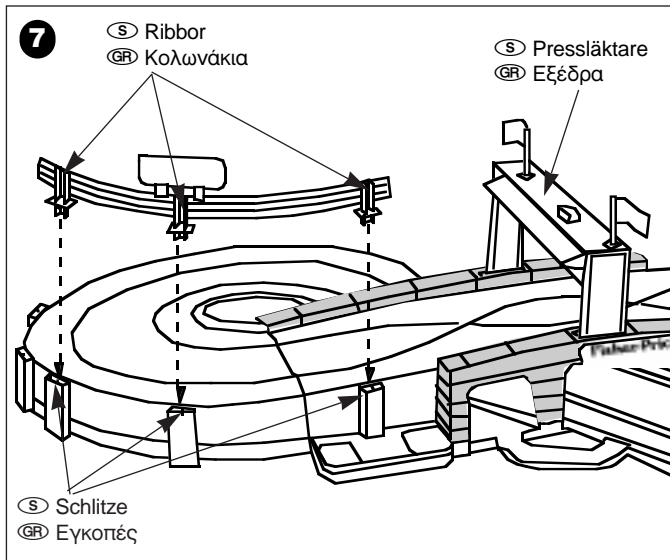

- Ⓢ • Börja med spåren närmast presslåktaren och sätt i skyddsräcksstiften i spåren.
- OBS:** Ribborna på skyddsräckena skall vätta ut från banan.
- Upprepa proceduren med de fem andra skyddsräckena.
- Ⓜ • Ξεκινήστε με τις εγκοπές που βρίσκονται πλησιέστερα στην εξέδρα, βάζοντας τα κουμπώματα των κιγκλιδωμάτων στις εγκοπές.
- ΠΑΡΑΚΑΛΟΥΜΕ ΣΗΜΕΙΩΣΤΕ :** Σιγουρευτείτε ότι τα κολωνάκια είναι τοποθετημένα έξω από τις ράγες.
- Επαναλάβετε τη διαδικασία για να εφαρμόσετε και τα υπόλοιπα πέντε κιγκλιδώματα στις ράγες.

Ⓢ Installation av batterier

Ⓜ Εγκατάσταση Μπαταριών

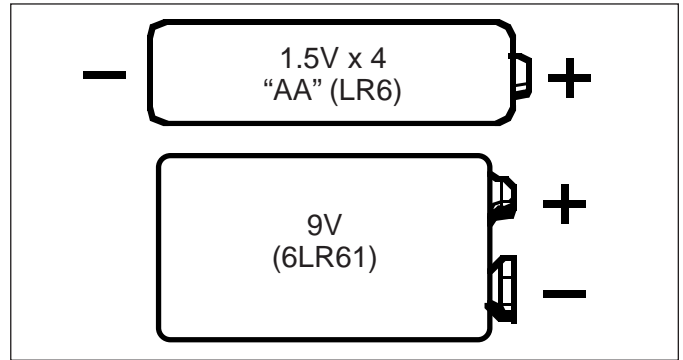

- Ⓢ **OBS:** Niovoltsbatterierna (6LR61) i sändarna har längre livslängd än "AA"-batterierna (6R6) i bilarna. Du kan behöva byta bilbatterierna oftare än sändarbatterierna.
- Ⓜ **ΠΑΡΑΚΑΛΟΥΜΕ ΣΗΜΕΙΩΣΤΕ:** Η μπαταρία των 9 Volt (GLRG1) σε κάθε κοντρόλ έχει μεγαλύτερη διάρκεια ζωής από τις μπαταρίες "AA" (LRG) στα αυτοκίνητα. Ίσως χρειαστεί να αλλάζετε τις μπαταρίες "AA" (LRG) πιο συχνά απ' ό τι την μπαταρία των 9 Volt (GLRG1).

Ⓢ Bilbatterier

Ⓜ Μπαταρίες Αυτοκινήτου

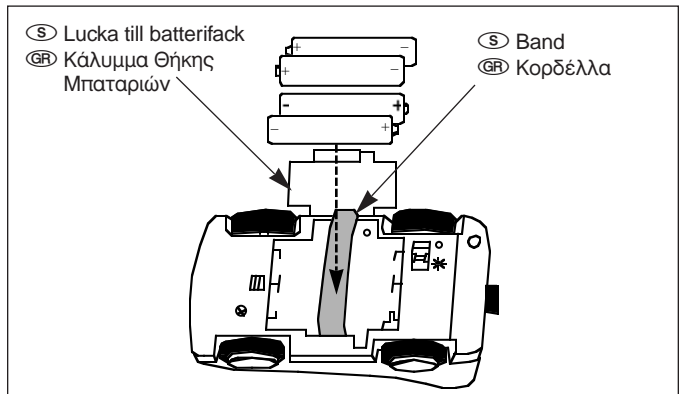

- Ⓢ • Lossa skruven till batterifackslocket med en stjärnskruvmejsel. Skruven sitter kvar i locket.
- Lyft av locket.
- Lägg i fyra "AA"-alkalinbatterier (6R6) så som visas inne i batterifacket. Lägg batterierna på bandet.
- Sätt tillbaka locket och dra åt skruven med en stjärnskruvmejsel. Dra inte åt för hårt.
- Upprepa proceduren med den andra bilen.
- Ⓜ • Ξεβιδώστε τη βίδα στο κάλυμμα της θήκης μπαταριών μ' ένα σταυροκατσάβιδο. (Η βίδα να παραμείνει στο κάλυμμα.)
- Βγάλτε το κάλυμμα της θήκης μπαταριών.
- Βάλτε 4 αλκαλικές μπαταρίες "AA" (LRG) όπως υποδεικνύεται μέσα στη θήκη των μπαταριών. Βάλτε τις μπαταρίες πάνω από την κορδέλλα.
- Επανατοποθετήστε το κάλυμμα της θήκης μπαταριών και σφίξτε τη βίδα με το σταυροκατσάβιδο. Μη σφίξτε πολύ.
- Επαναλάβετε αυτή τη διαδικασία και τοποθετήστε τις μπαταρίες και στο άλλο αυτοκίνητο.

Ⓢ Säндarbatteρι

ⒼⓇ Μπαταρία Κοντρόλ

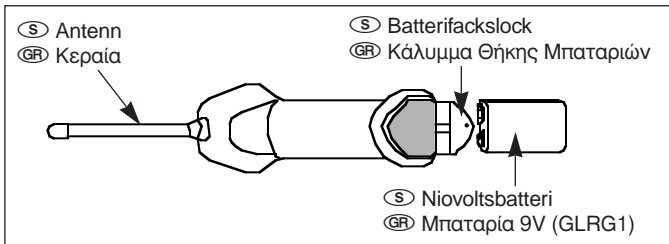

- Ⓢ
- Lossa skruven till batterifackslocket med en stjärnskruvmejsel. Skruven sitter kvar i locket.
 - Lyft av locket.
 - Lägg i ett niovoltsbatteri (6LR61) så som visas inne i batterifacket. Lägg batterierna på bandet.
 - Sätt tillbaka locket och dra åt skruven med en stjärnskruvmejsel. Dra inte åt för hårt.
- OBS:** Om du inte kan stänga locket, kontrollera hur du lagt i batteriet. Se till att batteripolerna vetter mot antennen.
- Upprepa proceduren med den andra sändaren.
- ⒼⓇ
- Ξεβιδώστε τη βίδα στο κάλυμμα της θήκης μπαταρίας μ' ένα σταυροκατσάβιδο. (Η βίδα να παραμείνει στο κάλυμμα.)
 - Σηκώστε το κάλυμμα της θήκης μπαταριών για ν' ανοίξει.
 - Βάλτε την αλκαλική μπαταρία των 9 Volt μέσα στη θήκη μπαταρίας όπως υποδεικνύεται.
 - Κλείστε το κάλυμμα της θήκης μπαταρίας και σφίξτε τη βίδα με το σταυροκατσάβιδο. Μη σφίξετε πολύ.
- ΠΑΡΑΚΑΛΟΥΜΕ ΣΗΜΕΙΩΣΤΕ:** Εάν το κάλυμμα δεν κλείνει, ελέγξτε την τοποθέτηση της μπαταρίας. Σιγουρευτείτε ότι οι πόλοι είναι προς την πλευρά της κεραίας.
- Επαναλάβετε αυτή τη διαδικασία και τοποθετήστε τη μπαταρία και στο άλλο κοντρόλ.

Ⓢ Batteritips

ⒼⓇ Συμβουλές για τις Μπαταρίες

- Ⓢ
- Blanda inte gamla och nya batterier.
 - Blanda inte olika typer av batterier (vanliga med uppladdningsbara).
 - Ta ut batterierna om du inte tänker använda leksaken under en längre tid. Låt aldrig slutanvända batterier sitta i, enheterna kan skadas av batteriläckage.
 - Försök aldrig ladda upp icke-uppladdningsbara batterier.
 - Ta ur uppladdningsbara batterier ur enheten innan du laddar upp dem.
 - Uppladdning skall alltid ske under överinseende av någon vuxen.
 - Undvik att kortsluta batteripolerna.
 - Ta ur batterier som är slut.
- ⒼⓇ
- Μη χρησιμοποιείτε παλιές και καινούργιες μπαταρίες μαζί.
 - Μη χρησιμοποιείτε συγχρόνως αλκαλικές, συμβατικές (άνθρακα-ψευδαργύρου) ή επαναφορτιζόμενες (νικελίου-καδμίου) μπαταρίες.
 - Όταν δεν χρησιμοποιείτε το παιχνίδι για μεγάλο χρονικό διάστημα βγάλτε τις μπαταρίες. Μην αφήνετε χαλασμένες μπαταρίες μέσα στις συσκευές. Η διαρροή και η διάβρωση των μπαταριών μπορεί να καταστρέψουν τις συσκευές.
 - Μην επιχειρήσετε να φορτίσετε μη επαναφορτιζόμενες μπαταρίες.

- Βγάξτε τις επαναφορτιζόμενες μπαταρίες από τη συσκευή πριν τις επαναφορτίσετε.
- Το φόρτισμα των επαναφορτιζόμενων μπαταριών πρέπει να γίνεται μόνο κάτω από την επίβλεψη ενήλικα.
- Μη βραχυκυκλώνετε τους πόλους των μπαταριών.
- Βγάξτε τις άδειες μπαταρίες από τις συσκευές.

Ⓢ Användning

ⒼⓇ Χρήση

- Ⓢ
- De radiostyrda bilarna arbetar på olika frekvenser. Röd sändare styr röd bil och blå sändare styr blå bil.
- VIKTIGT:** Använd bara bilarna på spåren. De får inte användas på annat underlag.
- ⒼⓇ
- Τα τηλεκατευθυνόμενα αυτοκινήτjακια λειτουργούν με ξεχωριστές ραδιοσυχνότητες. Το κόκκινο κοντρόλ ελέγχει το κόκκινο αυτοκίνητο, το μπλέ κοντρόλ το μπλέ αυτοκίνητο.
- ΣΗΜΑΝΤΙΚΗ ΣΗΜΕΙΩΣΗ:** Κινείτε τα αυτοκινήτjακια μόνο πάνω στις ράγες. Δεν είναι σχεδιασμένα για κίνηση πάνω σε άλλη επιφάνεια.

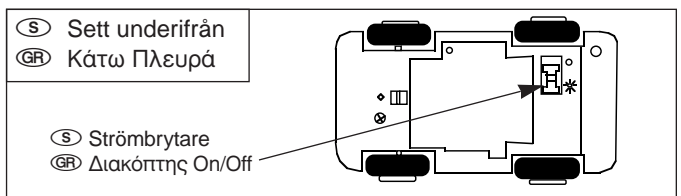

- Ⓢ
- Vänd bilen upp och ned.
 - Slå över strömbrytaren till "ON" *.
- ⒼⓇ
- Αναποδογυρίστε το αυτοκίνητο
 - Γυρίστε το διακόπτη στο κάτω μέρος του αυτοκινήτου στη θέση "ON" *.

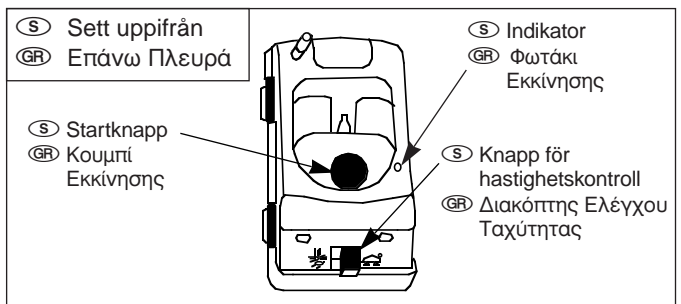

- Ⓢ
- Vänd bilen rätt igen.
 - Tryck på startknappen uppe på bilen (indikatorn tänds och hjulen åker framåt en aning).
 - Välj hastighet med knappen för hastighetskontroll.
☞ - snabbt
☞ - långsamt

OBS: Om knappen för hastighetskontroll är trög, snurra på hjulen litet och för över strömbrytaren samtidigt.

- ⒼⓇ
- Γυρίστε το αυτοκίνητο
 - Πιέστε το κουμπί εκκίνησης στο πάνω μέρος του αυτοκινήτου. (Το φωτάκι εκκίνησης θ' ανάψει και οι τροχοί θα σπινιάρουν λίγο).
 - Διαλέξτε την ταχύτητα γυρίζοντας τον διακόπτη ελέγχου ταχύτητας στο:
☞ - Γρήγορα
☞ - Αργά

ΠΑΡΑΚΑΛΟΥΜΕ ΣΗΜΕΙΩΣΤΕ: Εάν ο διακόπτης ελέγχου ταχύτητας δεν γυρίζει εύκολα, γυρίστε ελαφρά με το χέρι σας τους πίσω τροχούς και παράλληλα γυρίστε το διακόπτη ελέγχου ταχύτητας.

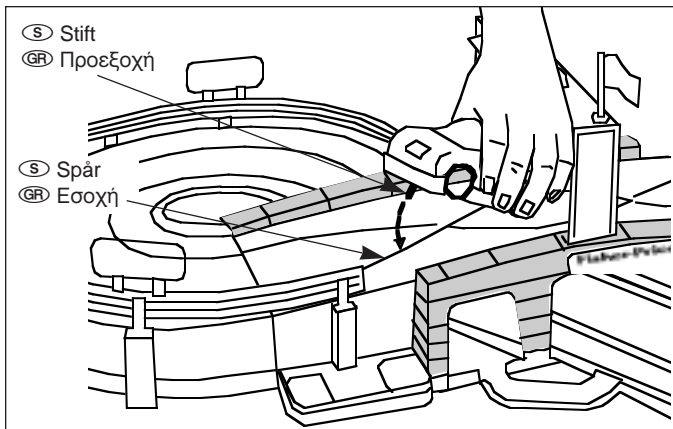

- (S) • Sätt bilen på spåret. Passa in stiftet på bilen i spåret.
OBS: Bägge bilarna kan köra i samma spår.
- (GR) • Τοποθετήστε το αυτοκίνητο πάνω στη ράγα. Βάλτε την προεξοχή που υπάρχει πάνω στο αυτοκίνητο μέσα σε μία από τις εσοχές της ράγας.
ΠΑΡΑΚΑΛΟΥΜΕ ΣΗΜΕΙΩΣΤΕ: Και τα δύο αυτοκίνητα μπορούν να τρέξουν μέσα στην ίδια εσοχή.

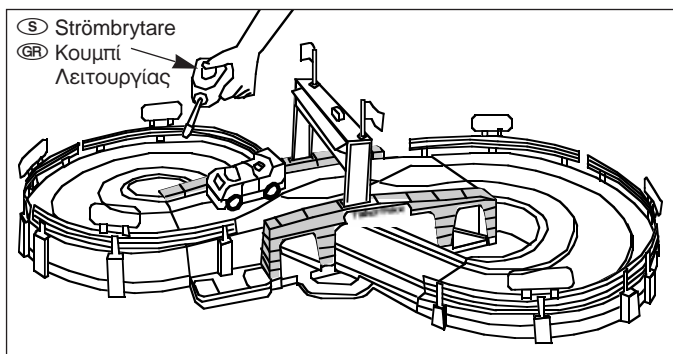

- (S) • Se till att strömmen på bilen är på och att indikatorn lyser.
• Tryck på strömbrytaren på sändaren för att starta bilen.
• Om du släpper strömbrytaren på sändaren, stannar bilen.
- OBS:**
- Sändaren styr bilen på ett avstånd av upp till 2,5 meter, litet beroende på i hur gott skick batteriet är och i vilken omgivning bilbanan står.
 - Bilbanan fingerar inte som den skall nära medicinsk kontrollutrustning eller biltelefoner.
 - Gör rent spåret och bildäcken med en fuktig trasa, om bilarna behöver bättre friktion.
 - Glöm inte att stänga av bilarna genom att föra över strömbrytaren undertill till "OFF" O .

- (GR) • Σιγουρευτείτε ότι το κουμπί λειτουργίας στο αυτοκίνητο είναι στο "ON" και το φωτάκι εκκίνησης είναι αναμμένο.
• Πιέστε το κουμπί λειτουργίας του κοντρόλ για να ξεκινήσει το αυτοκίνητο.
• Αφήστε το κουμπί λειτουργίας του κοντρόλ για να σταματήσει το αυτοκίνητο.
- ΠΑΡΑΚΑΛΟΥΜΕ ΣΗΜΕΙΩΣΤΕ:**
- Το κοντρόλ ελέγχει το αυτοκίνητο σε απόσταση μέχρι 2,5 μέτρα και εξαρτάται από την κατάσταση των μπαταριών και του περιβάλλοντος.
 - Ο Τηλεκατευθυνόμενος Αυτοκινητόδρομος δεν λειτουργεί σωστά κοντά σε συσκευές που εκπέμπουν συχνότητες (ασύρματα τηλέφωνα κλπ).
 - Καθαρίστε τις ράγες και τα λάστιχα του αυτοκινήτου με ένα υγρό πανί, για καλύτερη κίνηση.

- Σιγουρευτείτε ότι κλείσατε τη λειτουργία του αυτοκινήτου απλά γυρίζοντας το διακόπτη που βρίσκεται στο κάτω μέρος του αυτοκινήτου στη θέση "OFF" O .

(S) Funktion för automatisk avstängning

För att spara på batterierna finns en automatisk avstängningsfunktion på bilarna. Bilarna stängs automatiskt av mellan 1 och 5 minuter efter det att de har fått den senaste signalen från sändaren. Du behöver bara trycka på startknappen uppe på bilen ifråga för att starta den igen.

(GR) Αυτόματη Διακοπή Λειτουργίας

Για να διατηρηθούν οι μπαταρίες, υπάρχει αυτόματη διαδικασία. 1-5 λεπτά μετά την τελευταία μετάδοση από το κοντρόλ, διακόπτεται αυτόματα η λειτουργία του αυτοκινήτου. Για να επανέλθει στο "ON", απλά πατήστε το κουμπί εκκίνησης στο πάνω μέρος του αυτοκινήτου.

(S) Förvaring

(GR) Αποθήκευση

- (S) **OBS:** Förvara inte bilbanan när en värmekälla eller i direkt solljus.
- (GR) **ΠΑΡΑΚΑΛΟΥΜΕ ΣΗΜΕΙΩΣΤΕ:** Μην αποθηκεύετε τον Τηλεκατευθυνόμενο Αυτοκινητόδρομο κοντά σε ζεστή ή στον ήλιο.

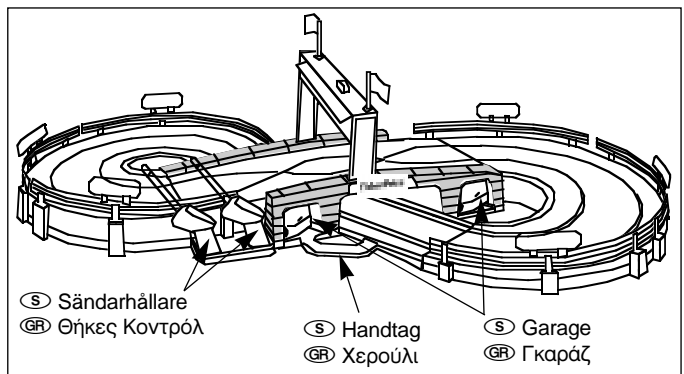

- (S) • Sätt in bilarna i garaget.
• Knäpp fast sändarna i sina hållare.
• Bär iväg bilbanan i sin hållare.
- (GR) • Τοποθετήστε τ' αυτοκίνητα μέσα στο γκαράζ.
• Βάλτε τα κοντρόλ στην ειδική θήκη.
• Χρησιμοποιείτε το χερούλι εάν θέλετε να μεταφέρετε τον Τηλεκατευθυνόμενο Αυτοκινητόδρομο.

(S) Isärtagning

(GR) Αποσυναρμολόγηση

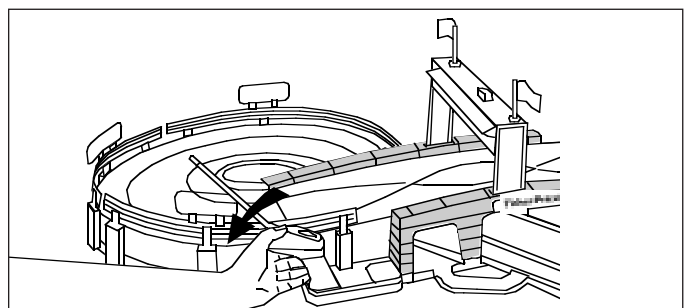

- (S) • Du lossar sändaren igen genom att dra den bakåt tills den lossar.
- (GR) • Για να βγάλετε το κοντρόλ από τη θήκη πιέστε το κοντρόλ προς τα πίσω.

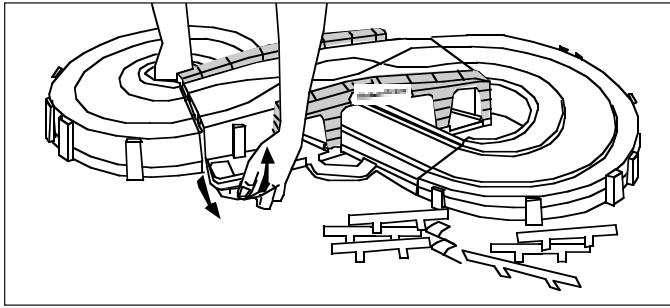

- Ⓢ • Lossa de sex skyddsräckena och pressläktaren från banan.
- Dra ut och lyft upp en ände av bron för att lossa den från kurvan.
- Dra ut och lyft upp den andra änden av bron för att lossa den från den andra kurvan.
- Ⓜ • Βγάλτε τα έξι προστατευτικά κιγλιδώματα και την εξέδρα των δημοσιογράφων από τις ράγες.
- Τραβήξτε προς τα έξω και ανασηκώστε και τις δύο πλευρές της μίας άκρης της γέφυρας για να αποσυνδεθεί από την κυκλική ράγα.
- Τραβήξτε προς τα έξω και ανασηκώστε και τις δύο πλευρές της άλλης άκρης της γέφυρας για να αποσυνδεθεί από την κυκλική ράγα.

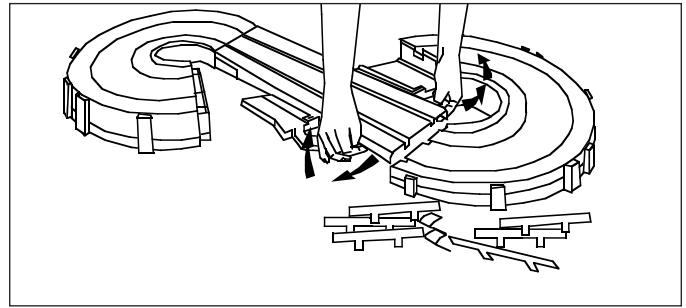

- Ⓢ • Dra ut och lyft bort en ände av raksträckan för att lossa den från kurvan.
- Dra ut och lyft upp den andra änden av raksträckan för att lossa den från den andra kurvan.
- Ⓜ • Τραβήξτε προς τα έξω και ανασηκώστε και τις δύο πλευρές της μίας άκρης της ευθείας ράγας για να αποσυνδεθεί από την κυκλική ράγα.
- Τραβήξτε προς τα έξω και ανασηκώστε και τις δύο πλευρές της άλλης άκρης της ευθείας ράγας για να αποσυνδεθεί από την κυκλική ράγα.

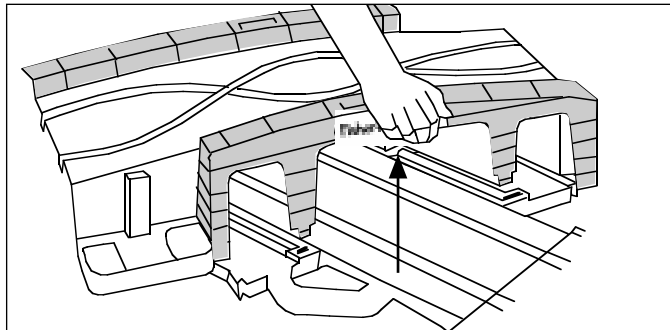

- Ⓢ • Ta loss främre delen av bron från raksträckan.
- Ⓜ • Απομακρύνετε το μπροστινό μέρος της γέφυρας από την ευθεία ράγα.

Ⓢ Guide för bilar som måste in i depå

Problem	Orsak	Åtgärd
Bilen går långsamt	<ul style="list-style-type: none"> Dåliga batterier 	<ul style="list-style-type: none"> Byt ut bilbatterierna mot nya "AA"-alkalinbatterier.
Ingen ström	<ul style="list-style-type: none"> Batterierna slut Batterierna felaktigt ilagda Smutsiga batteripoler Strömbrytaren eller startknappen ej påslagna 	<ul style="list-style-type: none"> Byt ut bilbatterierna mot nya "AA"-alkalinbatterier och/eller sändarbatteriet mot ett nytt niovolts alkalinbatteri. Ta ut bilbatterierna och sätt i dem på rätt sätt (se inne i batterifacket). Ta ut sändarbatteriet och sätt i det på rätt sätt (se på locket till batterifacket). Gör rent batteripolerna✱.
Bilen går ojämnt	<ul style="list-style-type: none"> Interferens Svag signal 	<ul style="list-style-type: none"> Slå på strömbrytaren eller startknappen. Sätt upp bilbanan på ett annat ställe. Rikta sändarantennen uppåt. Flytta sändaren närmare bilen (inom 2,5 meter för bästa resultat). Byt ut bilbatterierna mot nya "AA"-alkalinbatterier och/eller sändarbatteriet mot ett nytt niovolts alkalinbatteri.
Bilen har ingen friktion	<ul style="list-style-type: none"> Smutsig bana/smutsiga däck 	<ul style="list-style-type: none"> Gör rent spår och däck med en fuktig trasa.

Ⓜ Προβλήματα & Λύσεις

Πρόβλημα	Πιθανή αιτία προβλήματος	Λύση
Το αυτοκίνητο πηγαίνει αργά	<ul style="list-style-type: none"> Αδύναμες μπαταρίες αυτοκινήτου 	<ul style="list-style-type: none"> Αντικαταστήστε τις μπαταρίες του αυτοκινήτου με καινούργιες αλκαλικές "AA" μπαταρίες.
Δεν λειτουργεί	<ul style="list-style-type: none"> Άδεια μπαταρία Λάθος τοποθέτηση μπαταριών Βρώμικες επαφές μπαταρίας Ο διακόπτης On/Off και/ή το κουμπί εκκίνησης δεν είναι γυρισμένα στο "ON" 	<ul style="list-style-type: none"> Αντικαταστήστε τις μπαταρίες στο αυτοκίνητο με καινούργιες αλκαλικές "AA" μπαταρίες και στο κοντρόλ με μία αλκαλική 9 Volt μπαταρία. Ελέγξτε την +/- πολικότητα της θέσης των μπαταριών στο αυτοκίνητο και στο κοντρόλ. Καθαρίστε τα σημεία επαφής των πόλων. Γυρίστε τον διακόπτη On/Off στο "ON" (κάτω από το αυτοκίνητο) και πιέστε στο κουμπί εκκίνησης (στην κορυφή του αυτοκινήτου).
Το αυτοκίνητο τρέχει ακανόνιστα	<ul style="list-style-type: none"> Παρεμβολές Αδύναμο σήμα 	<ul style="list-style-type: none"> Αλλάξτε θέση. Απομακρυνθείτε από αντικείμενα που εκπέμπουν συχνότητα. Γυρίστε την κεραία του κοντρόλ προς τα πάνω. Φέρτε το κοντρόλ κοντά στο αυτοκίνητο (εμβέλεια μέχρι 2,5 μέτρα). Αλλάξτε τις μπαταρίες στο αυτοκίνητο και στο κοντρόλ ✱.
Το αυτοκίνητο δεν κινείται	<ul style="list-style-type: none"> Βρώμικες ράγες/λάστιχα 	<ul style="list-style-type: none"> Σκουπίστε την επιφάνεια στις ράγες και τα λάστιχα του αυτοκινήτου με ένα υγρό πανί.