



AG820BC4

**MICROWAVE OVENS**  
*USER INSTRUCTIONS*

EN

**HORNOS MICROONDAS**  
*MANUAL DE INSTRUCCIONES*

SP

**FOURS A MICRO-ONDES**  
*MANUEL D'INSTRUCTIONS*

FR

EN



Microwave Oven  
**INSTRUCTION MANUAL**  
MODEL: AG820BC4

Read these instructions carefully before using your microwave oven, and keep it carefully.

If you follow the instructions, your oven will provide you with many years of good service.

**SAVE THESE INSTRUCTIONS CAREFULLY**

## PRECAUTIONS TO AVOID POSSIBLE EXPOSURE TO EXCESSIVE MICROWAVE ENERGY

- (a) Do not attempt to operate this oven with the door open as this can result in harmful exposure to microwave energy. It is important not to defeat or tamper with the safety interlocks.
- (b) Do not place any object between the oven front face and the door or allow soil or cleaner residue to accumulate on sealing surfaces.
- (c) Do not operate the oven if it is damaged. It is particularly important that the oven door closes properly and that there is no damage to the:
  - (1) DOOR (bent)
  - (2) HINGES AND LATCHES (broken or loosened)
  - (3) DOOR SEALS AND SEALING SURFACE
- (d) The oven should not be adjusted or repaired by anyone except properly qualified service personnel.

### Specifications

Model:	AG820BC4
Rated Voltage:	120V~60Hz
Rated Input Power(Microwave):	1350W
Rated Output Power(Microwave):	800W
Rated Input Power(Grill):	1000W
Oven Capacity:	20L
Turntable Diameter:	Ø245mm
External Dimensions(LxWxH):	595x344x382mm
Net Weight:	Approx. 15 kg

## IMPORTANT SAFEGUARDS

When using electrical appliances basic safety precautions should always be followed, including the following:

**WARNING-** To reduce the risk of burns, electric shock, fire and/or injury to persons, or exposure to excessive microwave energy:

- Read all instructions before using the appliance.
- Read and follow the specific: "PRECAUTIONS TO AVOID POSSIBLE EXPOSURE TO EXCESSIVE MICROWAVE ENERGY" found on page 2.
- As with most cooking appliances, close supervision is necessary to reduce the risk of a fire in the containers cavity.
- To reduce the risk of fire in the oven cavity:
  - i). Do not overcook food. Carefully attend the appliance when paper, plastic, or other combustible materials are placed inside the containers to facilitate cooking.
  - ii). Remove wire twist-ties and metal handles from paper or plastic containers/bags before placing them in the containers.
  - iii). If materials inside the containers ignite, keep the oven door closed. Turn the oven off, and disconnect the power cord or shut off power at the fuse or circuit breaker panel.
  - iv). Do not use the oven cavity for storage purposes. Do not leave paper products, cooking utensils, or food in the cavity when not in use.
- This oven must be grounded. Connect only to properly grounded outlet. See "GROUNDING INSTRUCTIONS" found on page 4.
- Install or locate this oven only in accordance with the installation instructions provided.
- Some products such as whole eggs or sealed containers may explode and should not be heated in the containers.
- Use this appliance only for its intended uses as described in this manual. Do not use corrosive chemicals or vapors in this appliance. This oven is specifically designed to heat, cook or dry food. It is not designed for industrial or laboratory use.
- As with any appliance, close supervision is necessary when used by children.
- Do not operate this oven if it has a damaged cord or plug, if it is not working properly or if it has been damaged or dropped.
- This appliance should be serviced only by qualified service technicians.
- Contact the nearest authorized service facility for examination, repair or adjustment.
- Do not cover or block any openings on the oven.
- Do not store or use this appliance outdoors.
- Do not use this oven near water, for example, near a kitchen sink, in a wet basement, near a swimming pool, or similar locations.
- Do not immerse cord or plug in water.
- Keep cord away from heated surfaces.
- Do not let cord hang over edge of table or counter.
- When cleaning interior or exterior surfaces, used only mild, nonabrasive, soaps or detergents applied with a sponge or soft cloth.

- Liquids, such as water, coffee, or tea may overheat beyond the boiling point without appearing to be boiling. Visible bubbling or boiling when the container is removed from the microwave oven is not always present. THIS COULD RESULT IN VERY HOT LIQUIDS SUDDENLY BOILING OVER WHEN THE CONTAINER IS DISTURBED, OR A SPOON OR OTHER UTENSIL IS INSERTED INTO THE LIQUID.
  - i) Do not overheat the liquid.
  - ii) Stir the liquid both before and halfway through heating it.
  - iii) Do not use straight-sided containers with narrow necks.
  - iv) After heating, allow the container to stand in the microwave oven for a short time before removing the container.
  - v) Use extreme care when inserting a spoon or other utensil into the container.

## GROUNDING INSTRUCTIONS

### WARNING-Electrical Shock Hazard

Touching some of the internal components can cause serious personal injury or death. Do not disassemble this appliance.

Improper grounding can result in electric shock. Do not plug into an outlet until appliance is properly installed and grounded.

Three-pronged  
(grounding) plug

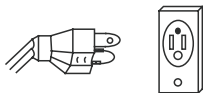

Properly polarized and  
grounded outlet

This appliance must be grounded. In the event of an electrical short circuit, grounding reduces the risk of electric shock by providing an escape wire for the electric current. This appliance is equipped with a cord having a grounding wire with a grounding plug. The plug must be plugged into an outlet that is properly installed and grounded.

Consult a qualified electrician or serviceman if the grounding instructions are not completely understood or if doubt exists as to whether the appliance is properly grounded. If it is necessary to use an extension cord, use only a 3-wire extension cord that has a 3-pronged grounding plug, and a 3-slot receptacle that will accept the plug on the appliance. The marked rating of the extension cord shall be equal to or greater than the electrical rating of the appliance.

## Power Supply Cord

1. A short power-supply cord is provided to reduce the risks resulting from becoming entangled in or tripping over a longer cord.
2. Longer cord sets or extension cords are available and may be used if care is exercised in their use.
3. If a long cord set or extension cord is used:
  - 1) The marked electrical rating of the cord set or extension cord should be at least as great as the electrical rating of the appliance.
  - 2) The extension cord must be a grounding-type 3-wire cord.
  - 3) The longer cord should be arranged so that it will not drape over the countertop or tabletop where it can be pulled on by children or tripped over unintentionally.

## SAVE THESE INSTRUCTIONS

### Radio Interference

1. Operation of the microwave oven may cause interference to your radio, TV, or similar equipment.
2. When there is interference, it may be reduced or eliminated by taking the following measures:
  - 1) Clean door and sealing surface of the oven
  - 2) Reorient the receiving antenna of radio or television.
  - 3) Relocate the microwave oven with respect to the receiver.
  - 4) Move the microwave oven away from the receiver.
  - 5) Plug the microwave oven into a different outlet so that microwave oven and receiver are on different branch circuits.

## CONTAINERS

See the instructions on "Materials you can use in microwave oven or to be avoided in microwave oven."

There may be certain non-metallic utensils that are not safe to use for microwaving.

If in doubt, you can test the container in question following the procedure below.

#### Container Test:

1. Place a microwave-safe container filled with 1 cup (250mL) of cold water in the microwave along with the container in question (empty).
2. Cook on maximum power for 1 minute.
3. Carefully feel the container. If the empty container is warm, do not use it for microwave cooking.
4. Do not exceed 1 minute cooking time.

#### CAUTION

##### Personal Injury Hazard

Tightly-closed containers could explode. Closed containers should be opened and plastic pouches should be pierced before cooking.

### Materials you can use in microwave oven

Materials	Comments
Aluminum foil	Shielding only. Small smooth pieces can be used to cover thin parts of meat or poultry to prevent overcooking. Arcing can occur if foil is too close to oven walls. The foil should be at least 1 inch (2.5cm) away from oven walls.
Browning dish	Follow manufacturer's instructions. The bottom of browning dish must be at least 3/16 inch (5mm) above the turntable. Incorrect usage may cause the turntable to break.
Dinnerware	Microwave-safe only. Follow manufacturer's instructions. Do not use cracked or chipped dishes.
Glass jars	Always remove lid. Use only to heat food until just warm. Most glass jars are not heat resistant and may break.
Glassware	Heat-resistant oven glassware only. Make sure there is no metallic trim. Do not use cracked or chipped dishes.
Oven cooking bags	Follow manufacturer's instructions. Do not close with metal tie. Make slits to allow steam to escape.
Paper plates and cups	Use for short time cooking/warming only. Do not leave oven unattended while cooking.
Paper towels	Use to cover food for reheating and absorbing fat. Use with supervision for a short-time cooking only.
Parchment paper	Use as a cover to prevent splattering or as a wrap for steaming.
Plastic	Microwave-safe only. Follow the manufacturer's instructions. Should be labeled "Microwave-Safe". Some plastic containers soften as the food inside gets hot. "Boiling bags" and tightly closed plastic bags should be slit, pierced or vented as directed by package.
Plastic wrap	Microwave-safe only. Use to cover food during cooking to retain moisture. Do not allow plastic wrap to touch food.
Thermometers	Microwave-safe only (meat and candy thermometers).
Wax paper	Use as a cover to prevent splattering and retain moisture.

### Materials to be avoided in microwave oven

Materials	Comments
Aluminum tray	May cause arcing. Transfer food into microwave-safe dish.
Food carton with metal handle	May cause arcing. Transfer food into microwave-safe dish.
Metal or metal-trimmed utensils	Metal shields the food from microwave energy. Metal trim may cause arcing.
Metal twist ties	May cause arcing and could cause a fire in the oven.
Paper bags	May cause a fire in the oven.
Plastic foam	Plastic foam may melt or contaminate the liquid inside when exposed to high temperature.
Wood	Wood will dry out when used in the microwave oven and may split or crack.

## SETTING UP YOUR OVEN

### Names of Oven Parts and Accessories

Remove the oven and all materials from the carton and oven cavity.

Your oven comes with the following accessories:

Glass tray	1
Turntable ring assembly	1
Instruction manual	1

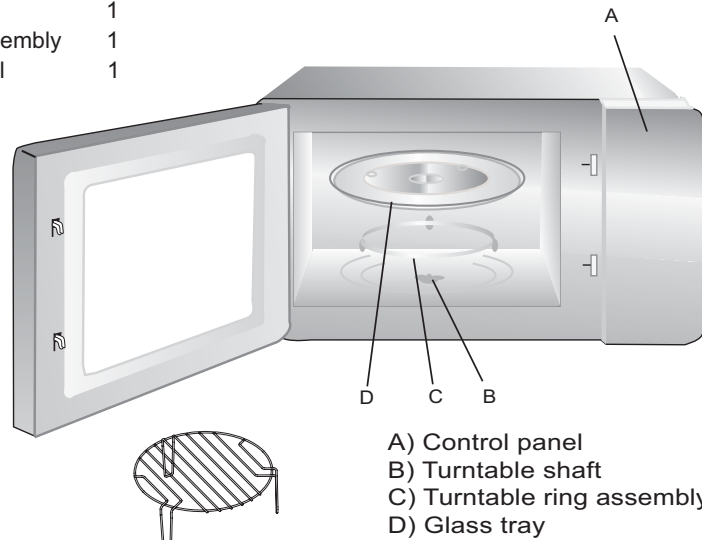

Grill Rack( Only for Grill series )

### Turntable Installation

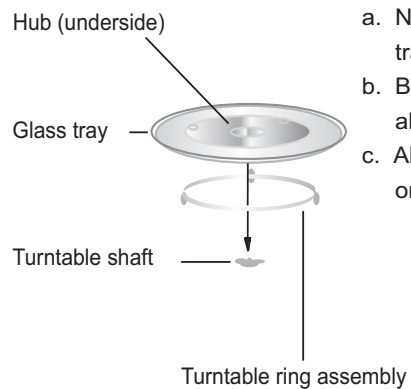

- Never place the glass tray upside down. The glass tray should never be restricted.
- Both glass tray and turntable ring assembly must always be used during cooking.
- All food and containers of food are always placed on the glass tray for cooking.



## Before Installation

Remove all packing material and accessories. Examine the oven for any damage such as dents or broken door. Do not install if oven is damaged.

Cabinet: Remove any protective film found on the microwave oven cabinet surface. Do not remove the light brown Mica cover that is attached to the oven cavity to protect the magnetron.

## Installation

1. Select a level surface that provides enough open space for the intake and/or outlet vents. (7.5cm) is required between the oven and any adjacent walls. One side must be open.

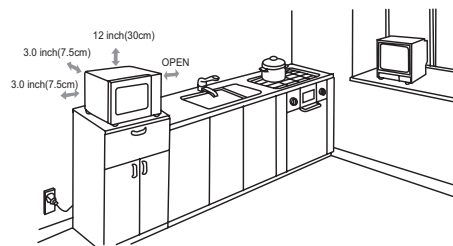

- a. Leave a minimum clearance of 12 inches (30cm) above the oven.
  - b. Do not remove the legs from the bottom of the oven.
  - c. Blocking the intake and/or outlet openings can damage the oven.
  - d. Place the oven as far away from radios and TV as possible.  
Operation of microwave oven may cause interference to your radio or TV reception.
2. Plug your oven into a standard household outlet. Be sure the voltage and the frequency is the same as the voltage and the frequency on the rating label.

**WARNING:** Do not install oven over a range cooktop or other heat-producing appliance. If installed near or over a heat source, the oven could be damaged and the warranty would be void.

## Operation Instructions

### 1. Clock Setting

When the microwave oven is electrified, the screen will display "0:00", buzzer will ring once.

- 1) Press "  " twice to select clock function, the hour figures will flash.

---

- 2) Turn "  " to adjust the hour figures, the input time should be within 0--23.

---

- 3) Press "  ", the minute figures will flash.

---

- 4) Turn "  " to adjust the minute figures, the input time should be within 0--59.

---

- 5) Press "  " to finish clock setting. ":" will flash, and the time will light.

Note: 1) If the clock is not set, it would not function when powered.



- 2) During the process of clock setting, if you press "  ", the oven will go back to the previous status automatically.

### 2. Microwave Cooking

Press " **P** ", the LED will display "P100". Press

" **P** " for times or turn "  " to choose the power you want,

and "P100", "P80" "P50", "P30" or "P10" will display for each added press. Then

press "  " to confirm, and turn "  " to set cooking time from

0:05 to 95:00. Press "  " again to start cooking.

Example: If you want to use 80% microwave power to cook for 20 minutes, you can operate the oven as the following steps.

- 1) Press " **P** " once, the screen display "P100".

---

- 2) Press " **P** " once again or turn "  " to choose 80% microwave power.

---

- 3) Press "  " to confirm, and the screen displays "P 80".

---

- 4) Turn "  " to adjust the cooking time until the oven displays "20:00".

---

- 5) Press "  " to start cooking .

Note: the step quantities for the adjustment time of the coding switch are as follow:



0---1 min	:	5 seconds
1---5 min	:	10 seconds
5---10 min	:	30 seconds
10---30 min	:	1 minute
30---95 min	:	5 minutes

## " P " Pad instructions

Order	Display	Microwave Power	Grill Power
1	P100	100%	
2	P80	80%	
3	P50	50%	
4	P30	30%	
5	P10	10%	
6	G	0%	100%
7	C-1	55%	45%
8	C-2	36%	64%

## 3. Grill or Combi. Cooking

Press " P " once, "P100" displays and then press

" P " for times or turn the  to choose the power you want, and "G", "C-1" or "C-2" will display for each added press. Then press "  $\frac{\text{Start}}{+30 \text{ sec}}$  " to confirm, and turn  to set cooking time from 0:05 to 95:00. Press "  $\frac{\text{Start}}{+30 \text{ sec}}$  " again to start cooking.

Example: If you want to use 55% microwave power and 45% grill power(C-1) to cook for 10 minutes, you can operate the oven as the following steps.

- 1) Press " P " once, the screen display "P100".

---

- 2) Press " P " times or turn  to choose combi. 1 mode.

---

- 3) Press "  $\frac{\text{Start}}{+30 \text{ sec}}$  " to confirm, and the screen displays "C-1".

---

- 4) Turn  to adjust the cooking time until the oven displays "10:00".

---

- 5) Press "  $\frac{\text{Start}}{+30 \text{ sec}}$  " to start cooking .

Note: If half the grill time passes, the oven sounds twice, and this is normal.

In order to have a better effect of grilling food, you should turn the food over, close the door, and then if no operation the oven will continue cooking.

#### 4. Quick Start

- 1) In waiting state, Press "  $\frac{\text{Start}}{+30 \text{ sec}}$  " to start cooking with 100% power, each added press will increase 30 seconds cooking time up to 95 minutes.
- 2) In microwave, grill, combi. cooking or time defrost state, each press of "  $\frac{\text{Start}}{+30 \text{ sec}}$  " can increase 30 seconds of cooking time.
- 3) In waiting state, turn "  " anti-clockwise to set cooking time with 100% microwave power, then press "  $\frac{\text{Start}}{+30 \text{ sec}}$  " to start cooking.

#### 5. Defrost By Weight

- 1) Press "  " once, and the oven will display "dEF1".

---

- 2) Turn "  " to select the weight of food from 100 to 2000 g.

---

- 3) Press "  $\frac{\text{Start}}{+30 \text{ sec}}$  " to start defrosting.

#### 6. Defrost By Time

- 1) Press "  " twice, and the oven will display "dEF2".

---

- 2) Turn "  " to select the defrost time.

---

- 3) Press "  $\frac{\text{Start}}{+30 \text{ sec}}$  " to start defrosting.

#### 7. Auto Menu

- 1) Turn "  " right to choose the menu, and "A-1" to "A-8" will display, which means pizza, meat, vegetable, pasta, potato, fish, beverage and popcorn.

---

- 2) Press "  $\frac{\text{Start}}{+30 \text{ sec}}$  " to confirm.

---

- 3) Turn "  " to choose the default weight as the menu chart.

---

- 4) Press "  $\frac{\text{Start}}{+30 \text{ sec}}$  " to start cooking.

Example: If you want to use "Auto Menu" to cook fish for 350g.

- 1) Turn "  " clockwise till "A-6" displays.

---

- 2) Press "  $\frac{\text{Start}}{+30 \text{ sec}}$  " to confirm.

---

- 3) Turn "  " to select the weight of fish till "350" displays.



---

- 4) Press "  $\frac{\text{Start}}{+30 \text{ sec}}$  " to start cooking.

The menu chart:

Menu	Weight	Display
A-1 Pizza	200 g	200
	400 g	400
A-2 Meat	250 g	250
	350 g	350
	450 g	450
A-3 Vegetable	200 g	200
	300 g	300
	400 g	400
A-4 Pasta	50g(with 450 ml cold water)	50
	100g(with 800 ml cold water)	100
A-5 Potato	200 g	200
	400 g	400
	600 g	600
A-6 Fish	250 g	250
	350 g	350
	450 g	450
A-7 Beverage	1 cup(120 ml)	1
	2 cups(240 ml)	2
	3 cups(360ml)	3
A-8 Popcorn	50 g	50
	100 g	100

## 8. Kitchen Timer

- (1) Press "  " once, the screen will display 00:00.
- (2) Turn "  " to enter the correct time. (The maximum cooking time is 95 minutes.)
- (3) Press "  $\frac{\text{Start}}{+30 \text{ sec}}$  " to confirm setting.
- (4) When the kitchen time is reached, the buzzer will ring 5 times.

If the clock has been set (24-hour system), the screen will display the current time.

Note: The kitchen Time is different from 24-hour system. Kitchen Timer is a timer.

## 9. Multi-section cooking

At most 2 sections can be set for cooking. In multi-section cooking, if one section is defrosting, then defrosting shall be placed in the first section.

Example: If you want to defrost food for 5 minutes and then cook with 80% microwave power for 7 minutes, operate it as the following:

- 1) Press "  " twice, and the oven will display "dEF2".

---

- 2) Turn "  " to select the defrost time till "5:00" display.

---

- 3) Press " **P** " once, the screen display "P100".

---

- 4) Press " **P** " once again or turn "  " to choose 80% microwave power.

---

- 5) Press "  $\frac{\text{Start}}{+30 \text{ sec}}$  " to confirm, and the screen displays "P 80".

---

- 6) Turn "  " to adjust the cooking time till the oven displays "7:00".



---

- 7) Press "  $\frac{\text{Start}}{+30 \text{ sec}}$  " to start cooking, and buzzer will sound once for the first section, defrosting time counts down; buzzer will sound once again entering the second cooking. when cooking finish, buzzer sounds five times.

## 10. Inquiring Function

- (1) In states of microwave, grill and combination cooking, press " **P** ", the current power will be displayed for 3 seconds. After 3 seconds, the oven will turn back to the former state;
- (2) In cooking state, press "  " to inquire the time and the time will display for 3 seconds.

## 11. Lock-out Function for Children

- Lock: In waiting state, press "  " for 3 seconds, there will be a long beep denoting entering the children-lock state and the current time will display if the time has been set, otherwise, the LED will display "  ".
- Lock quitting: In locked state, press "  " for 3 seconds, there will be a long "beep" denoting that the lock is released.

### Trouble shooting

If something does trouble shooting; before seeking assistance carry out the following checks first.

<b>Normal</b>	
Microwave oven interfering TV reception	Radio and TV reception may be interfered when microwave oven operating. It is similar to the interference of small electrical appliances, like mixer, vacuum cleaner, and electric fan. It is normal.
Dim oven light	In low power microwave cooking, oven light may become dim. It is normal.
Steam accumulating on door, hot air out of vents	In cooking, steam may come out of food. Most will get out from vents. But some may accumulate on cool place like oven door. It is normal.
Oven started accidentally with no food in.	It is forbidden to run the unit without any food inside. It is very dangerous.

<b>Trouble</b>	<b>Possible Cause</b>	<b>Remedy</b>
Oven can not be started.	(1) Power cord not plugged in tightly.	Unplug. Then plug again after 10 seconds.
	(2) Fuse blowing or circuit breaker works.	Replace fuse or reset circuit breaker (repaired by professional personnel of our company)
	(3) Trouble with outlet.	Test outlet with other electrical appliances.
Oven does not heat.	(4) Door not closed well.	Close door well.
Glass turntable makes noise when microwave oven operates	(5) Dirty roller rest and oven bottom.	Refer to "Maintenance of Microwave" to clean dirty parts.



EN



This appliance is marked according to the European directive 2002/96/EC on Waste Electrical and Electronic Equipment (WEEE). By ensuring this product is disposed of correctly, you will help prevent potential negative consequences for the environment and human health, which could otherwise be caused by inappropriate waste handling of this product.

The symbol on the product indicates that this product may not be treated as household waste. Instead it shall be handed over to the applicable collection point for the recycling of electrical and electronic equipment. Disposal must be carried out in accordance with local environmental regulations for waste disposal.

For more detailed information about treatment, recovery and recycling of this product, please contact your local city office, your household waste disposal service or the shop where you purchased the product.

SP



# Horno de microondas

## MANUAL DE INSTRUCCIONES

### MODELOS: AG820BC4

**Lea con atención estas instrucciones antes de utilizar el horno de microondas y consérvelas.**

Si respetará las instrucciones de este manual, su horno le garantizará un excelente funcionamiento durante muchos años.

**CONSERVE CUIDADOSAMENTE ESTAS INSTRUCCIONES**

## PRECAUCIONES PARA EVITAR POSIBLE EXPOSICIÓN A ENERGÍA EXCESIVA DE MICROONDAS

- (a) No intente operar este horno con la puerta abierta ya que esto puede causar una exposición dañina a energía de microondas.  
Es importante no eliminar u obstruir los cierres de seguridad.
- (b) No ubicar ningún objeto entre la pared frontal del horno y la puerta ni permitir que residuos de suciedad o limpiadores se acumulen en las superficies sellantes.
- (c) No operar el horno si está dañado. Es particularmente importante que la puerta del horno se cierre correctamente y que no haya daños en:
  1. PUERTA (abollada/d esviada)
  2. BISAGRAS Y PESTILLOS (rotos o sueltos)
  3. SELLOS DE LAS PUERTAS Y SUPERFICIE SELLANTE
- (d) El horno no deberá ser ajustado ni reparado por nadie excepto por personal de servicio de servicio correctamente calificado.

### Características técnicas

Modelos	AG820BC4
Potencia nominal	120V~60Hz
Potencia nominal en entrada (Microondas)	1350 W
Potencia nominal en salida (Microondas)	800W
Potencia nominal en entrada (Grill)	1000 W
Capacidad del horno	20 L
Diámetro del plato giratorio	Ø 245 mm
Dimensiones externas (LxPxH)	595 x344 x 382 mm
Peso neto	15 kg

## INSTRUCCIONES DE SEGURIDAD IMPORTANTES

**ADVERTENCIA** - Con el fin de reducir el riesgo de que se produzcan quemaduras, una descarga eléctrica, un incendio, lesiones o exposiciones a la energía microondas excesiva al momento de usar este electrodoméstico, siga las siguientes precauciones de seguridad básicas:

- Lea todas las instrucciones antes de utilizar el electrodoméstico.
- Lea y preste atención a las "PRECAUCIONES PARA EVITAR POSIBLE EXPOSICIÓN A LA ENERGÍA MICROONDAS" tal como se detalla en la página 2.
- Como con otros electrodomésticos de cocina, debe prestarse mucha atención para reducir el riesgo de que se produzca fuego dentro de la cavidad del horno.
- Con el fin de reducir el riesgo de que se produzca fuego dentro de la cavidad del horno:
  - i) No cocine los alimentos de manera excesiva. Vigile el horno cuando, para facilitar la cocción, se preparen alimentos utilizando materiales de papel o plástico u otros materiales combustibles.
  - ii) Retire los cintillos de alambre o asas de metal de las bolsas o envases de papel o plástico antes de colocarlos dentro del horno.
  - iii) Si cualquier material dentro del horno prendiera fuego, mantenga la puerta cerrada. Apague y desenchufe el electrodoméstico y desconecte la energía en la caja o panel de fusibles o de interruptores principal.
  - iv) No use la cavidad del horno para guardar objetos. No deje artículos de papel, utensilios de cocina o alimentos dentro del horno cuando no lo esté usando.
- Este electrodoméstico debe conectarse a tierra. Enchúfelo solamente a un tomacorriente con la debida salida a tierra. Véase las "INSTRUCCIONES DE CONEXIÓN A TIERRA" en la página 4.
- Instale y ubique este horno solamente de acuerdo con las instrucciones de instalación de este manual.
- Algunos productos como huevos enteros y envases cerrados herméticamente, y frascos de vidrio, podrían explotar por lo que no deben calentarse en este horno.
- Utilice este electrodoméstico sólo para los fines que ha sido diseñado tal como se describe en este manual. No utilice químicos corrosivos u otras sustancias con este electrodoméstico. Este horno ha sido diseñado específicamente para calentar, cocinar o secar alimentos. No ha sido diseñado para usos industriales o de laboratorio.
- Como con cualquier otro electrodoméstico, debe prestarse suma atención si va a ser utilizado por parte de niños.
- No utilice el electrodoméstico si el cordón o el enchufe se encuentran dañados, si no funciona adecuadamente o si ha sufrido algún tipo de daño o caída.
- Todo servicio técnico debe ser llevado a cabo por parte de personal técnico calificado.
- No cubra ni obstruya las aberturas del horno.
- No guarde ni utilice este electrodoméstico al aire libre.
- No utilice este horno cerca del agua, por ejemplo cerca de un lavadero de cocina, en un sótano muy húmedo, cerca de una piscina u otros lugares similares.
- No sumerja el cable ni el enchufe en agua.
- Mantenga el cable lejos de cualquier superficie caliente.
- No permita que el cable cuelgue del borde de la mesa o superficie de cocina.
- Al momento de efectuar la limpieza de las superficies interiores y exteriores del horno, utilice un tipo de jabón o detergente no abrasivo aplicándolo con una esponja a un paño suave.

- Los líquidos, tales como agua, café o té pueden sobrecalentarse más allá del punto de ebullición sin parecer haber hervido. El burbujeo o hervido visible de un recipiente al momento de sacarlo del horno de microondas no siempre está presente. ESTO PODRÍA OCASIONAR QUE UN LÍQUIDO CALIENTE REPENTINAMENTE ROMPA EL HERVOR AL MOMENTO DE ACCIONAR ALGÚN MOVIMIENTO O METER UNA CUCHARA U OTRO UTENSILIO DENTRO DEL LÍQUIDO.
  - i) No sobrecaliente los líquidos.
  - ii) Remueva el líquido antes y a la mitad del proceso de calentamiento.
  - iii) No utilice envases o recipientes de lados verticales con cuellos angostos.
  - iv) Después de calentar, deje que el envase o recipiente repose dentro del horno a microondas durante un periodo corto antes de retirarlo.
  - v) Tenga sumo cuidado al momento de insertar una cuchara o cualquier otro utensilio dentro del envase o recipiente.

## INSTRUCCIONES DE CONEXIÓN A TIERRA

### ADVERTENCIA

#### Peligro de descarga eléctrica

Se podría producir lesiones serias o hasta la muerte si se tocan algunos de los componentes internos del horno. No desarme el electrodoméstico.

### ADVERTENCIA

#### Peligro de descarga eléctrica

El uso inadecuado del sistema a tierra podría ocasionar una descarga eléctrica. No enchufe el electrodoméstico hasta que éste haya quedado correctamente instalado y conectado a tierra.

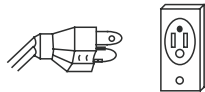

**Enchufe de tres patas  
(con salida a tierra)**

Este electrodoméstico debe quedar conectado a tierra. En el caso de un cortocircuito, la conexión a tierra reduce el riesgo de una descarga eléctrica ofreciendo un cable de escape para la corriente eléctrica. Este electrodoméstico cuenta con un cable con conexión a tierra y con un enchufe a tierra. Este tipo enchufe debe conectarse a un tomacorriente que cuente con la debida instalación y salida a tierra.

Consulte con un electricista calificado o un técnico sobre las instrucciones de conexión a tierra si no las comprende totalmente o si tuviera alguna duda de que su electrodoméstico haya quedado correctamente conectado a tierra. Si fuera necesario utilizar un cable de extensión, utilice un cable de 3 alambres que cuente con un enchufe de 3 patas y con un receptáculo de 3 ranuras donde se pueda conectar el enchufe del electrodoméstico.

La resistencia eléctrica del cable de extensión debe ser igual o mayor a la resistencia eléctrica del electrodoméstico.

SP

## Cable de Alimentación Eléctrica

1. Un cable eléctrico corto reduce los riesgos derivados de enredarse o tropezarse con un cable más largo.
2. Existen cables o extensiones más largos y se pueden usar si se ejerce precaución.
3. Si se utiliza un cable o cable de extensión largos:
  - 1) La calificación eléctrica indicada de cable o extensión debe ser por lo menos igual a la calificación eléctrica del aparato.
  - 2) La extensión debe ser un cable de 3 alambres con conexión a tierra.
  - 3) El cable más largo debe ser colocado de manera que no cuelgue sobre el mostrador o la mesa, donde puede ser tirado por niños o tropezarse con él sin intención.

## GUARDE ESTAS INSTRUCCIONES

### Interferencia de radio

1. El funcionamiento del microondas puede causar interferencias en la radio, la televisión o aparatos similares.
2. En caso de interferencia, esta puede ser reducida o eliminada tomando las siguientes medidas:
  - 1) Limpie la puerta y la superficie sellante del horno.
  - 2) Reoriente la antena receptora de radio o televisión.
  - 3) Traslade el microondas con respecto al receptor.
  - 4) Mueva el microondas lejos del receptor.
  - 5) Conecte el microondas a una tomacorrientes diferente de modo que el horno de microondas y el receptor estén en circuitos diferentes.

## Recipientes

Véanse las instrucciones sobre "Materiales que pueden usarse o deben evitarse en el horno microondas". Algunos utensilios no metálicos pueden no ser seguros para su uso en un horno microondas. En caso de dudas, puede probar el recipiente en cuestión aplicando el procedimiento que se describe a continuación.

### Prueba de recipientes:

1. Llene un recipiente apto para horno microondas con un vaso de agua fría (250 ml) e introdúzcalo en el horno microondas con el recipiente en cuestión.
2. Cocine a la potencia más alta durante 1 minuto.
3. Toque con cuidado el recipiente. Si está caliente, no lo utilice para cocinar en el horno microondas.
4. No supere 1 minuto de cocción.

### PRECAUCIÓN

#### Riesgo de lesiones personales

Los recipientes cerrados herméticamente pueden explotar. Antes de la cocción, los recipientes cerrados deben abrirse y las cubiertas de plástico agujerearse.

## Materiales que se pueden usar en el horno microondas

Materiales	Observaciones
Papel de aluminio	Solamente como protección. Pequeñas piezas lisas pueden ser usadas para cubrir partes delgadas de carne o pollo para prevenir sobrecocción. Puede ocurrir que se formen arcos si el papel aluminio está muy cerca de las paredes del horno. El papel aluminio debe estar por lo menos a 1 pulg (2,5 cm) de distancia de las paredes del horno.
Bandeja para dorar	Siga las instrucciones del fabricante. El fondo de la bandeja debe estar al menos a 3/16" (5 mm) arriba del plato giratorio. El uso incorrecto puede resultar en la rotura del plato giratorio.
Piezas de vajilla	Use solamente utensilios seguros para microondas. Siga las instrucciones del fabricante. No use platos rotos o astillados.
Jarras de vidrio	Quiteles siempre la tapa. Use solo para calentar alimentos hasta su punto justo. La mayoría de las jarras no son resistentes al calor y pueden romperse.
Cristalería	Use solamente cristalería resistente al calor del horno. Asegúrese de que no hay adornos metálicos. No use platos rotos o astillados.
Bolsas para cocinar en el horno	Siga las instrucciones del fabricante. No las cierre con cintillos de alambre. Asegúrese de que tengan aberturas para permitir la salida de vapores.
Platos y vasos de papel	Uselos para cocción / calentamiento de corto tiempo. No deje el horno sin atención mientras cocina / calienta.
Papel toalla	Uselas para cubrir los alimentos para que retengan y absorban grasa. Deben usarse con supervisión para cocción de corto tiempo.
Papel pergamino	Uselo como cubierta para prevenir salpicaduras o como envoltura para cocción al vapor.
Plásticos	Solamente aptos para microondas. Siga las instrucciones del fabricante. Deben estar etiquetados como "Seguros para microondas". Las "Bolsas para hervir" y las bolsas plásticas herméticamente cerradas deben ser abiertas o perforadas.
Cubiertas plásticas	Solamente aptas para microondas. Uselas para cubrir los alimentos durante la cocción para retener la humedad. No permita que las cubiertas plásticas entren en contacto con los alimentos.
Termómetros	Solamente aptos para microondas (termómetros para carnes y dulces / caramelo).
Papel encerado	Uselo como una cubierta para prevenir salpicaduras y retener la humedad.

## Materiales a ser evitados en el horno a microondas

Materiales	Observaciones
Bandeja de aluminio	Puede causar arcos. Pase los alimentos a un recipiente apto para microondas.
Caja de alimentos con manija metálica	Puede causar arcos. Pase los alimentos a un recipiente apto para microondas.
Utensilios de metal o con revestimientos metálicos	Los metales evitan que la energía de microondas vaya a los alimentos. Los adornos de metal pueden causar arcos.
Cintillos de alambre o cierres de metal	Pueden causar arcos y podrían causar fuego dentro del horno.
Bolsas de papel	Pueden causar fuego en el horno.
Espumados plásticos	Los espumados plásticos pueden derretirse o contaminar el líquido dentro cuando son expuestos a altas temperaturas
Madera	La madera se secará cuando es usada en el horno a microondas y puede rajarse o romperse.

SP

## CÓMO INSTALAR SU HORNO MICROONDAS PARA USO

### Nombres de las partes y accesorios

Retire el horno y todos los materiales de su caja y de la cavidad del horno.

Su horno viene con los siguientes accesorios:

Plato de vidrio	1
Conjunto de aro giratorio	1
Manual de instrucciones	1

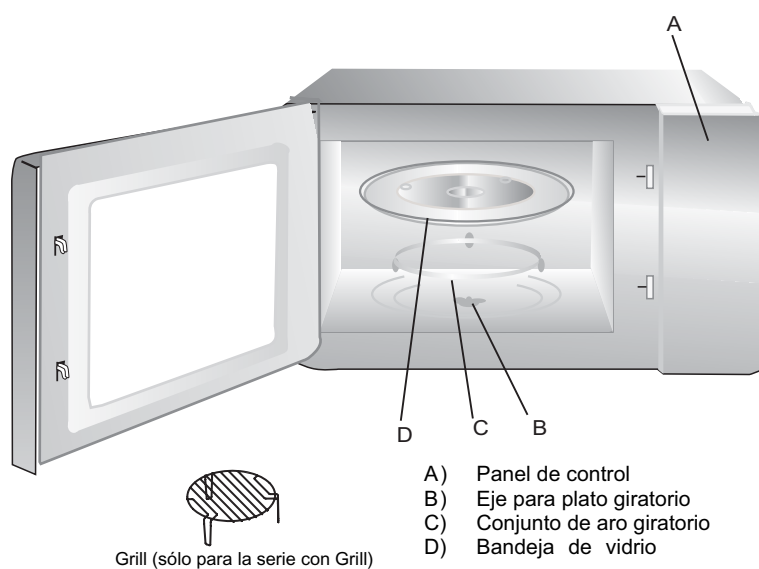

## Instalación del plato giratorio

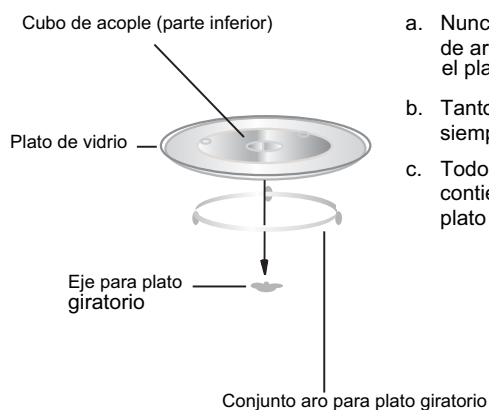

- Nunca coloque el plato de vidrio con el lado de arriba hacia abajo. Nunca se debe restringir el plato de vidrio.
- Tanto el plato de vidrio como el aro giratorio siempre deben usarse durante la cocción.
- Todos los alimentos o los envases que los contienen siempre deben colocarse sobre el plato de vidrio para cocinar.

SP-7



## Previo a la instalación

Retire todo el material de embalaje y los accesorios.

Examine el horno para descubrir si este tiene algún daño como abolladuras o la puerta desviada o rota.

**Gabinete:** Quite toda la película protectora que encuentre en la superficie del gabinete.

**No quite la tapa de Mica color marrón claro adherida dentro de la cavidad del horno, ya que esta sirve para proteger la válvula magnetrón.**

## Instalación

1. Elija una superficie nivelada que provea suficiente espacio abierto para la entrada y/o salida de aire para ventilación.

Una luz mínima de 3.0 pulg (7.5cm) se requiere entre el horno y cualquier pared adyacente. Un lado debe quedar libre.

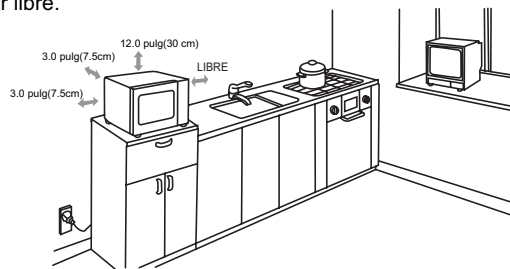

- (a) Deje una luz mínima de 12 pulg (30cm) encima del horno.
  - (b) No quite las patas de la base del horno.
  - (c) Bloquear las aberturas de salida / entrada de aire puede causar daño al horno.
  - (d) Colocar el horno tan lejos como sea posible de radios y televisores. El funcionamiento del horno microondas puede causar interferencias en la recepción de las emisiones de radio o TV.
2. Enchufe el horno en un tomacorriente normal doméstico con puesta a tierra. Asegúrese de que el voltaje y la frecuencia se correspondan con el marcado de la unidad en su etiquetado.

**ADVERTENCIA:** No instale el horno sobre una estufa o fogón u otro artefacto que produzca calor. Si lo instala cerca o sobre una fuente de calor, el horno puede dañarse y se anulará la garantía.

## Instrucciones de funcionamiento

### 1. Ajuste del reloj

Cuando el horno microondas reciba electricidad, el display visualizará "0:00" y la alarma sonará una vez.

1) Pulse "  " y las cifras de la hora parpadearán.

2) Gire "  " para ajustar las cifras de la hora. La cifra introducida debe estar entre 0 y 23.

3) Pulse "  " y las cifras de los minutos parpadearán.

4) Gire "  " para ajustar las cifras de los minutos. La cifra introducida debe estar entre 0 y 59.

5) Pulse "  " para terminar de ajustar la hora. ":" parpadeará y la hora se iluminará.



**Nota:** 1) Si el reloj no está ajustado, no funcionará aunque el horno esté encendido.

2) Durante el proceso de ajuste de la hora, si pulsa "  ", el horno volverá al estado anterior automáticamente.

### 2. Cocinar con el microondas

Pulse " **P** " y el DISPLAY visualizará "P100". Pulse " **P** " varias veces o

gire "  " para elegir la potencia deseada y se visualizará "P100", "P80", "P50", "P30" o "P10" cada vez que pulse o gire. Después,

pulse "  " para confirmar y gire "  " para ajustar el tiempo de cocción de 0:05 a 95:00. Vuelva a

pulsar "  " para empezar a cocinar.

Ejemplo: Si desea utilizar el 80% de la potencia del microondas para cocinar durante 20 minutos, puede hacer funcionar el horno de la manera siguiente.

1) Pulse " **P** " una vez y la pantalla visualizará "P100".

2) Pulse " **P** " otra vez o gire "  " para elegir el 80% de la potencia del microondas.

3) Pulse "  " para confirmar y la pantalla visualizará "P 80".

4) Gire "  " para ajustar el tiempo de cocción hasta que el horno visualice "20:00".

5) Pulse "  " para empezar a cocinar.

**Nota:** Los pasos para el tiempo de ajuste del mando de programación son los siguientes:

0---1 min	: 5 segundos
1---5 min	: 10 segundos
5---10 min	: 30 segundos
10---30 min	: 1 minuto
30---95 min	: 5 minutos

" P " Orden	Instrucciones del adaptador Display	Microondas Potencia	Grill Potencia
1	P100	100%	
2	P80	80%	
3	P50	50%	
4	P30	30%	
5	P10	10%	
6	G	0%	100%
7	C-1	55%	45%
8	C-2	36%	64%

### 3. Grill o Combi. Cocción

Pulse " **P** " una vez y se visualizará "P100". Después pulse " **P** " varias

veces o gire el  " para elegir la potencia deseada y se visualizará "G", "C-1" o "C-2" cada vez que pulse o gire. Después, pulse

" Start " para confirmar y gire "  " para ajustar el tiempo de cocción de 0:05 a 95:00. Vuelva a pulsar

" Start " para empezar a cocinar.

+30 sec

Ejemplo: Si desea utilizar el 55% de la potencia del microondas y el 45% de la potencia del grill (C-1) para cocinar durante 10 minutos, puede hacer funcionar el horno de la manera siguiente.

1) Pulse " **P** " una vez y la pantalla visualizará "P100".

2) Pulse " **P** " varias veces o gire "  " para elegir combi. 1 modo.

3) Pulse " Start " para confirmar y la pantalla visualizará "C-1".





4) Gire "  " para ajustar el tiempo de cocción hasta que el horno visualice "10:00".

5) Pulse " Start " para empezar a cocinar.

+30 sec

**Nota:** Cuando pase la mitad del tiempo establecido del funcionamiento del grill, el horno sonará dos veces. Es algo normal. Con el fin de obtener un efecto mejor de comida a la parrilla, debería dar la vuelta a la comida, cerrar la puerta y, si no se realiza ninguna operación, el horno seguirá cocinando.

#### 4. Inicio rápido

- 1) En estado de espera, pulse "  +30 sec " para empezar a cocinar con el 100% de la potencia. Cada vez que vuelva a pulsar, el tiempo de cocción aumentará 30 segundos, hasta alcanzar los 95 minutos.
- 2) En estado de cocción con microondas, grill o combi o de descongelación por tiempo, cada vez que pulse "  +30 sec " se añadirán 30 segundos al tiempo de cocción.
- 3) En estado de espera, gire "  " en sentido antihorario para ajustar el tiempo de cocción con el 100% de la potencia del microondas. Después, pulse "  +30 sec " para empezar a cocinar.

#### 5. Descongelación por peso

- 1) Pulse "  " una vez y el horno visualizará "dEF1".

---

- 2) Gire "  " para seleccionar el peso de la comida de 100 a 2000g.

---

- 3) Pulse "  +30 sec " para empezar a descongelar.

#### 6. Descongelación por tiempo

- 1) Pulse "  " dos veces y el horno visualizará "dEF2".

---

- 2) Gire "  " para seleccionar el tiempo de descongelación.

---

- 3) Pulse "  +30 sec " para empezar a descongelar.

#### 7. Menú automático

- 1) Gire "  " a la derecha para elegir el menú y se visualizará desde "A-1" hasta "A-8", que quiere decir pizza, Carne, Verduras, Pasta, Patatas, Pescado, Bebida y Palomitas

---

- 2) Pulse "  +30 sec " para confirmar.

---

- 3) Gire "  " para elegir el peso por defecto según la tabla del menú.

---

- 4) Pulse "  +30 sec " para empezar a cocinar.  
Ejemplo: Si desea utilizar el "menú automático" para cocinar 350g de pescado,

  - 1) Gire "  " en sentido horario hasta que se visualice "A-6".

---

  - 2) Pulse "  +30 sec " para confirmar.

SP



3) Gire "  " para seleccionar el peso del pescado hasta que se visualice "350".

4) Pulse "  " para empezar a cocinar.  
+30 sec

La tabla del menú:

Menú	Peso	Display
A-1 Pizza	200 g	200
	400 g	400
A-2 Carne	250 g	250
	350 g	350
	450 g	450
A-3 Verduras	200 g	200
	300 g	300
	400 g	400
A-4 Pasta	50g (con 450 de agua fría)	50
	100g (con 800 de agua fría)	100
A-5 Patatas	200 g	200
	400 g	400
	600 g	600
A-6 Pescado	250 g	250
	350 g	350
	450 g	450
A-7 Bebida	1 cup(120 ml)	1
	2 cups(240 ml)	2
	3 cups(360ml)	3
A-8 Palomitas	50 g	50
	100 g	100

### 8. Timer de cocina

- (1) Pulsar " " una vez; la pantalla indica 00:00. El indicador del timer se enciende.
- (2) Girar " " para introducir el tiempo correcto. (El tiempo de cocción máximo es 95 minutos.)
- (3) Pulsar " " para confirmar el ajuste. El indicador del timer se enciende.
- (4) Al terminar el tiempo de cocción, el indicador del timer se apaga. El timbre suena 5 veces.

Si se ha ajustado la hora (sistema 24 horas), la pantalla indicará la hora actual.

Nota : La visualización del tiempo de cocción difiere de la visualización de la hora, ya que se trata de un timer.

### 9. Cocina multi-sección

Se pueden seleccionar como máximo 2 secciones para cocinar. En la cocina multi-sección, si una de las secciones es la descongelación, la descongelación se colocará como primera sección.

Ejemplo: Si desea descongelar durante 5 minutos y después cocinar con un 80% de la potencia del microondas durante 7 minutos, haga lo siguiente:

- 1) Pulse " " dos veces y el horno visualizará "dEF2".

---

- 2) Gire " " para seleccionar el tiempo de descongelación hasta que se visualice "5:00".

---

- 3) Pulse "**P**" una vez y la pantalla visualizará "P100".

---

- 4) Pulse "**P**" otra vez o gire " " para elegir el 80% de la potencia del microondas.

---

- 5) Pulse " " para confirmar y la pantalla visualizará "P 80".

---

- 6) Gire " " para ajustar el tiempo de cocción hasta que el horno visualice "7:00".

---



- 7) Pulse " " para empezar a cocinar y la alarma sonará una vez para la primera sección. El tiempo de descongelación cuenta hacia atrás. La alarma volverá a sonar cuando entre la segunda fase de cocción. Cuando esta termine, la alarma sonará cinco veces.

### 10. Función de recordatorio

(1) En estado de cocina con microondas, grill y combi, pulse " **P** " y la potencia actual se visualizará durante 3 segundos. Después de 3 segundos, el horno volverá a su estado anterior;

(2) En estado de cocción, pulse "  " para recordar la hora y esta se visualizará durante 3 segundos.

### 11. Función de bloqueo para niños

Bloquear: En estado de espera, pulse "  " durante 3 segundos. Sonará un largo "bip", que quiere decir que se ha entrado en el estado de bloqueo para niños, y el indicador de bloqueo se visualizará si la hora se ha configurado. De lo contrario, el DISPLAY visualizará "  ".

Desbloquear: En estado de bloqueo, pulse "  " durante 3 segundos. Se oirá un largo "bip", que querrá decir que el bloqueo se ha eliminado.

**Búsqueda de los problemas**

En caso de problemas, antes de llamar a la asistencia realice las siguientes comprobaciones.

<b>NORMAL</b>	
Interferencia del horno de microondas con la recepción televisiva	Es posible que haya interferencias con la recepción de una radio o de un televisor durante el funcionamiento del horno de microondas. Se trata de un fenómeno semejante al que puede ocurrir con otros electrodomésticos pequeños, como mezcladoras, aspiradoras o ventiladores eléctricos. Es normal.
Luz atenuada	Durante las cocciones con microondas de baja presión, la luz del horno puede atenuarse. Se trata de una cosa normal.
Se acumula vapor sobre la puerta, sale aire caliente por los orificios de expulsión	Durante la cocción, es posible que salga vapor de los alimentos. La mayor parte de este vapor viene expulsado por los orificios de expulsión, pero parte del vapor podría acumularse sobre las superficies frías, como la puerta del horno. Se trata de una cosa normal.
Encendido accidental del horno sin alimentos en su interior	El funcionamiento del horno sin alimentos en su interior, durante lapsos de tiempo limitados, no daña el horno. Pero es mejor evitarlo.

<b>Problema</b>	<b>Posible causa</b>	<b>Remedio</b>
El horno no se enciende	El cable de alimentación no ha sido insertado correctamente en la toma de corriente	Quite el enchufe de la toma de corriente y vuelva a introducirlo después de 10 segundos
	El fusible salta o se pone en marcha el interruptor automático	Cambie el fusible o reponga el interruptor automático (reparado por personal calificado de nuestra empresa)
	Problemas con la salida	Controle la salida con otro electrodoméstico
El horno no calienta	La puerta no está bien cerrada	Cierre bien la puerta
El plato de vidrio hace ruido durante el funcionamiento del horno	Rodillos sucios y residuos sobre el fondo del horno	Tome como referencia el párrafo "mantenimiento del microondas" para limpiar las partes sucias.

SERVICIO DE ASISTENCIA AL CLIENTE. Si no puede identificar la causa del funcionamiento anormal: apague el aparato (no lo trate bruscamente) y póngase en contacto con el Servicio de Asistencia. **NÚMERO DE SERIE DEL PRODUCTO.** ¿Dónde se encuentra? Es importante informar al Servicio de Asistencia de su código de producto y del número de serie (un código de 16 caracteres que empieza por el número 3). Se puede encontrar en el certificado de garantía o en la placa de datos situada en el aparato. Servirá para evitar viajes inútiles a los técnicos y, por lo tanto (lo que es más importante) para ahorrar los correspondientes costes adicionales.



SP



Este dispositivo está marcado según la Directiva Europea 2002/96/CE de Residuos de Aparatos Eléctricos y Electrónicos (RAEE). Si se asegura de que este producto es desechado correctamente, ayudará a prevenir potenciales consecuencias negativas para el medio ambiente y para la seguridad humana, que podría causar la manipulación inadecuada de los residuos de este producto. La presencia de este símbolo en el producto indica que este producto no se puede tratar como desecho doméstico. El producto se debe entregar en el punto de recogida adecuado para el reciclado de equipos eléctricos y electrónicos. La eliminación se debe llevar a cabo de acuerdo con las normas ambientales locales sobre eliminación de residuos. Para más información sobre el tratamiento, la recuperación y el reciclado de este producto, póngase en contacto con su oficina local, su servicio de eliminación de residuos domésticos o la tienda en la que compró el producto.

FR



Four à micro-ondes  
**MANUEL D'INSTRUCTIONS**  
**MODELES: AG820BC4**

**Avant d'utiliser le four à micro-ondes lire attentivement ces instructions et les conserver précieusement.**

Si vous suivez les instructions décrites ci-après, votre four vous garantira un service excellent pendant de longues années.

**CONSERVER CES INSTRUCTIONS AVEC SOIN**

## PRÉCAUTIONS POUR ÉVITER TOUTE EXPOSITION AUX MICRO-ONDES

- (a) Ne pas essayer de faire fonctionner ce four avec la porte ouverte, sous risque d'entraîner une exposition dangereuse à l'énergie micro-ondes. Il est important de ne pas toucher les verrous de sécurité
- (b) Ne placer aucun objet entre la face avant du four et la porte ou laisser la poussière, les débris ou les résidus de nettoyage s'accumuler sur les surfaces d'étanchéité.
- (c) Ne pas utiliser un four endommagé. Il est particulièrement important que la porte du four soit correctement fermée et qu'aucun des éléments suivants ne soient endommagés:
- (1) PORTE (pliée)
  - (2) CHARNIÈRES ET LOQUETS (cassés ou desserrés)
  - (3) JOINT DE PORTE ET SURFACE D'ÉTANCHÉITÉ
- (d) Le four ne doit pas être réglé ou réparé que par un personnel de service qualifié.

### Spécificités techniques

Modèles	AG820BC4
Tension standard de l'appareil	120V~60Hz
Puissance nominale en entrée (Micro- onde)	1350W
Puissance nominale en sortie (Micro- onde)	800 W
Puissance nominale en entrée (Grill)	1000W
Capacité volumétrique du four	20 L
Diamètre du plat tournant	Ø 245mm
Dimensions externes(LxPxH)	595 x 344 x 382 mm
Poids net	15 kg

## IMPORTANTES CONSIGNES DE SÉCURITÉ

Lors de l'utilisation de ce produit, toujours prendre les précautions de sécurité de base, y compris les suivantes:

**AVERTISSEMENT** - Pour réduire le risque de brûlures, d'électrocution, d'incendie et/ou de blessures, ou de l'exposition à l'énergie micro-ondes

- Lire toutes les consignes avant d'utiliser le produit.
- Lire et respecter spécifiquement: « PRÉCAUTIONS POUR ÉVITER TOUTE EXPOSITION AUX MICRO-ONDES » page 2.
- Comme avec la plupart des appareils de cuisson, une surveillance étroite est nécessaire pour réduire le risque d'un incendie dans la cavité du four.
- Pour réduire le risque d'incendie dans la cavité du four:
  - i). Ne pas trop cuire les aliments. Surveiller attentivement l'appareil lorsque le papier, le plastique ou d'autres matériaux combustibles sont placés à l'intérieur du four pour faciliter la cuisson. ii) Retirer les attaches et poignées métalliques des récipients/sacs en papier ou en plastique avant de les placer dans le four.
  - iii). Si les matériaux à l'intérieur du four prennent feu, garder la porte du four fermée. Éteignez le four et débranchez le cordon d'alimentation ou coupez le courant au niveau du panneau de fusibles ou des disjoncteurs.
  - iv). Ne pas utiliser la cavité du four pour y ranger des articles. Ne pas laisser de produits en papier, ustensiles de cuisine, ni de la nourriture dans la cavité lorsqu'elle n'est pas utilisée.
- Ce four doit être mis à la terre. Connecter uniquement à la prise mise à la terre. Voir « INSTRUCTIONS DE MISE À LA TERRE » page 4.
- Installer ou placer ce four uniquement en conformité avec les instructions d'installation fournies.
- Certains produits, tels que les œufs entiers ou des contenants scellés peuvent exploser et ne devraient pas être chauffés au four.
- Utiliser cet appareil uniquement dans les conditions pour lesquelles il est conçu telles que décrites dans ces consignes. Ne pas utiliser de produits chimiques corrosifs ni de produits qui dégagent des vapeurs dans cet appareil. Ce four est spécifiquement conçu pour chauffer, cuire ou sécher des aliments. Il n'est pas conçu pour un usage industriel ou de laboratoire.
- Comme pour tout appareil, une surveillance étroite est nécessaire lorsqu'il est utilisé par les enfants.
- Ne jamais utiliser cet appareil si une fiche ou un cordon est endommagé, en cas de dysfonctionnement, en cas de dommage ou après une chute de l'appareil ou s'il a été plongé dans l'eau.
- Cet appareil ne doit être réparé/entretenu que par des techniciens qualifiés.
- Contacter le centre d'entretien agréé de la région pour un examen, une réparation ou un ajustement.
- Ne pas couvrir ni bloquer les ouvertures sur le four.
- Ne pas stocker ni utiliser cet appareil à l'extérieur.
- Ne pas utiliser ce four près de l'eau, par exemple, près d'un évier de cuisine, dans un sous-sol humide, près d'une piscine, ou dans des endroits de ce type.
- Ne pas immerger le cordon ni la fiche dans l'eau.
- Tenir le cordon à l'écart des surfaces chauffées.
- Ne pas laisser le cordon pendre sur le rebord d'une table ou d'un comptoir.
- Lors du nettoyage de surfaces intérieures ou extérieures, utiliser uniquement des savons ou les détergents doux, non abrasifs, appliqués avec une éponge ou un chiffon doux.

- Les liquides, tels que l'eau, le café ou le thé peuvent surchauffer au-delà du point d'ébullition sans sembler bouillir. L'ébullition visible lorsque le récipient est retiré du four à micro-ondes n'est pas toujours présente. **LES LIQUIDES TRÈS CHAUDS PEUVENT DÉBORDER LORSQUE LE RECIPIENT EST PERTURBÉ OU LORSQU'ON INTRODUIT UNE CUILLERE OU UN AUTRE USTENSILE DANS LE LIQUIDE.** i) Ne pas surchauffer le liquide. ii) Remuer le liquide à la fois avant et à mi-temps de la cuisson. iii) Ne pas utiliser de récipients à bords droits avec des goulots étroits. iv) Après la cuisson, laisser reposer le récipient dans le four à micro-ondes pendant quelques instants avant de le retirer. v) Prendre toutes les précautions nécessaires lors de l'insertion d'une cuillère ou d'autres ustensiles dans le récipient.
- Comme pour tout appareil, une surveillance étroite est nécessaire lorsque le four est utilisé par les enfants.
- Si le matériau à l'intérieur du four prend feu, la porte du four doit être maintenue fermée, l'appareil éteint, le cordon d'alimentation débranché, ou l'alimentation coupée au niveau du panneau de fusibles ou des disjoncteurs.

## INSTRUCTIONS DE MISE À LA TERRE

### **AVERTISSEMENT**-Risque de choc électrique

**AVERTISSEMENT:** Le contact avec certains des composants internes peut provoquer des blessures corporelles graves voire mortelles. Ne pas démonter cet appareil.

**AVERTISSEMENT :** Toute mise à la terre incorrecte peut entraîner un choc électrique. Ne pas brancher dans une prise jusqu'à ce que l'appareil soit correctement installé et mis à la terre.

Fiche à trois broches  
(mise à la terre)

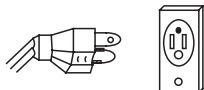

Prise de terre  
correctement  
polarisée et mise  
à la terre

**AVERTISSEMENT:** Cet appareil doit être mis à la terre. En cas d'un court-circuit électrique, une mise à la terre réduit le risque de choc électrique en fournissant un fil de fuite au courant électrique. Cet appareil est équipé d'un cordon muni d'un fil de terre avec une fiche de terre. La fiche doit être branchée dans une prise qui est correctement installée et mise à la terre

**AVERTISSEMENT :** Consultez un électricien ou technicien de service qualifié si les instructions de mise à la terre ne sont pas complètement comprises ou en cas de doute concernant une mise à la terre appropriée de l'appareil. S'il s'avère nécessaire d'utiliser une rallonge, utilisez uniquement une rallonge à 3 fils qui a une fiche de terre à trois broches, et un réceptacle à trois fentes pouvant accepter la fiche de l'appareil. La valeur nominale marquée de la rallonge doit être égale ou supérieure à la capacité électrique de l'appareil.

## Cordon d'alimentation

1. Un cordon court est fourni pour réduire le risque d'entremêlement ou trébuchement d'un cordon long.
2. Des cordons ou des rallonges plus longues sont disponibles et peuvent être utilisées sous condition qu'elles soient utilisées correctement.
3. Si un cordon long ou une rallonge longue sont utilisés:
  - 1) Les caractéristiques électriques nominales du cordon d'alimentation ou de la rallonge doivent être au moins équivalentes à la capacité électrique de l'appareil.
  - 2) La rallonge doit être un cordon trifilaire pour la mise à la terre.
  - 3) Le cordon plus long doit être placé de sorte qu'il ne pende pas du comptoir ou de la table où il peut être tiré par des enfants ou qu'il puisse faire trébucher

## CONSERVER CES INSTRUCTIONS

### Interférence Radio

1. Le fonctionnement du four à micro-ondes peut provoquer des interférences avec votre radio, télévision, ou un équipement de ce type.
2. Les interférences peuvent être réduites voire éliminées en prenant les mesures suivantes:
  - 1) Nettoyer la porte ainsi que la surface d'étanchéité du four
  - 2) Réorienter l'antenne de réception de la radio ou de la télévision.
  - 3) Ressituer le four à micro-ondes par rapport au récepteur.
  - 4) Ressituer le four à micro-ondes à l'écart du récepteur.
  - 5) Brancher le four à micro-ondes dans une autre prise de sorte que le four à micro-ondes et le récepteur se trouvent sur des circuits de dérivation différents.

## Récipients

Voir les instructions sur « matériaux que vous pouvez utiliser dans four à micro-ondes ou qui ne doivent pas être utilisés dans le micro-ondes. »

Par exemple, certains ustensiles non métalliques ne sont pas sans danger pour les micro-ondes.

En cas de doute, vous pouvez tester le récipient en question en procédant comme suit:

#### Test pour le récipient:

1. Placez un récipient pour micro-ondes rempli avec 1 tasse (250 ml) d'eau froide dans le four à micro-ondes avec le récipient en question (vide).
2. Faites cuire à une puissance maximale pendant 1 minute.
3. Touchez le récipient en faisant attention. Si le conteneur vide est chaud, ne pas l'utiliser pour la cuisson micro-ondes.
4. Ne pas dépasser le temps de cuisson d'une (1) minute.

#### ATTENTION

##### Risque de blessures personnelles

Les récipients fermés peuvent exploser. Les récipients fermés doivent être ouverts et les sachets en plastique doivent être piqués avant la cuisson.

## Matériaux à utiliser dans un four à micro-ondes

Matériaux	Commentaires
Papier d'aluminium	Protection uniquement. De petits morceaux lisses peuvent être utilisés pour couvrir les parties fines de la viande ou de la volaille afin d'éviter de les cuire excessivement. Des arcs électriques peuvent se produire si l'aluminium est trop proche des parois du four. La feuille doit être de 2,5 cm minimum à l'écart des parois du four.
Plat pour brunissement	Suivre les instructions du fabricant. Le fond du plat brunissement doit être d'au moins 5 mm (3/16 po) au-dessus du plateau tournant. Une utilisation incorrecte peut entraîner la rupture du plateau tournant.
Vaisselle	Uniquement les types adaptés pour four à micro-ondes. Suivre les instructions du fabricant. Ne pas utiliser de plats fêlés ni ébréchés.
Bocaux en verre	Toujours retirer le couvercle. Utiliser uniquement pour chauffer des aliments jusqu'à ce qu'il soit tiède. La plupart des pots de verre ne sont pas résistants à la chaleur et peuvent se briser.
Verrerie	Verrerie résistant à la chaleur du four uniquement. S'assurer qu'il n'y a pas de garniture métallique. Ne pas utiliser de plats fêlés ni ébréchés.
Sacs de cuisson au four	Suivre les instructions du fabricant. Ne pas fermer avec une attache métallique. Faire des fentes pour laisser la vapeur s'échapper.
Assiettes et tasses en papier	Utiliser pour une cuisson/un réchauffement rapides seulement. Ne pas laisser le four sans surveillance lorsqu'il est en marche.
Serviettes en papier	Utiliser pour couvrir les aliments pour réchauffer et absorber la graisse. Utiliser avec supervision pour une cuisson rapide seulement.
Papier parchemin	Utiliser comme couvercle pour éviter les éclaboussures ou comme enveloppement pour la cuisson vapeur
Plastique	Uniquement les types adaptés pour four à micro-ondes. Suivre les instructions du fabricant. Doit être étiqueté « micro-ondes ». Certains récipients en plastique se ramollissent à mesure que la nourriture chauffe à l'intérieur. Les « sacs d'ébullition » et les sacs de plastique fermés doivent être fendus, percés ou ouverts, selon les instructions de l'étiquette sur le paquet.
Pellicule de plastique	Uniquement les types adaptés pour four à micro-ondes. Utiliser pour recouvrir les aliments lors de la cuisson pour retenir l'humidité. Ne pas laisser de pellicule de plastique toucher la nourriture.
Thermomètres	Uniquement les types adaptés pour four à micro-ondes (thermomètres de viande et de bonbons).
Papier ciré	Utiliser du papier pour éviter les éclaboussures et retenir l'humidité.

## Matériaux déconseillés pour utilisation dans un four à micro-ondes

Matériaux	Commentaires
Plateau en aluminium	Peut provoquer des arcs électriques. Transférer les aliments dans un plat au four à micro-ondes.
Carton alimentaire avec poignée de métal	Peut provoquer des arcs électriques. Transférer les aliments dans un plat au four à micro-ondes.
Ustensiles métalliques ou bordés de méta	Le métal protège les aliments de l'énergie des micro-ondes. La garniture métallique peut provoquer des arcs électriques.
Attaches métalliques	Peut provoquer un arc électrique et pourrait provoquer un incendie dans le four.
Sacs en papier	Peut provoquer un incendie dans le four.
Mousse en plastique	Une mousse en plastique peut fondre ou contaminer le liquide à l'intérieur lorsqu'il est exposé à une température élevée.
Bois	Le bois sèche lorsqu'il est utilisé dans le four à micro-ondes et peuvent fendre ou se craqueler.

# INSTALLATION DU FOUR

## Noms des pièces et des accessoires du four

Retirez le four de la droite et tous les matériaux d'emballage et de la cavité du four. Le four est livré avec les accessoires suivants:

Plateau de verre	1
Anneau du plateau tournant	1
Manuel d'instructions	1

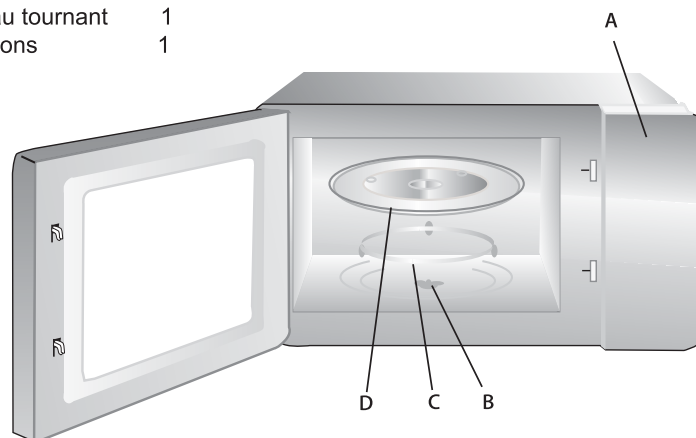

Grill ( Seulement pour la version avec grill )

- A) Panneau de commande
- B) Axe du plateau tournant
- C) Anneau du plateau tournant
- D) Plateau en verre

## Installation du plateau de verre

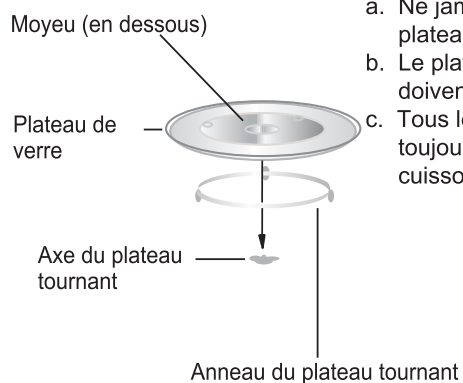

- a. Ne jamais placer le plateau en verre à l'envers. Le plateau en verre ne doit jamais être bloqué.
- b. Le plateau en verre et l'anneau du plateau tournant doivent toujours être utilisés pendant la cuisson.
- c. Tous les aliments et les récipients de nourriture sont toujours placés sur le plateau en verre pour la cuisson.



## Avant l'installation

Retirez tous les matériaux d'emballage et les accessoires. Inspectez le four afin de détecter toute trace de dommages tels que des bosses ou une porte cassée. Ne pas installer un four endommagé.

Armoire: Retirez la pellicule de protection sur la surface du four à micro-ondes. Ne pas retirer le couvercle de mica marron clair qui est attaché à la cavité du four pour protéger le magnétron.

## Installation

1. Sélectionnez une surface plane suffisamment spacieuse pour les ventilations d'entrée et de sortie. Un intervalle de 7,5 cm est nécessaire entre le four et les parois adjacentes. Un côté doit être ouvert.

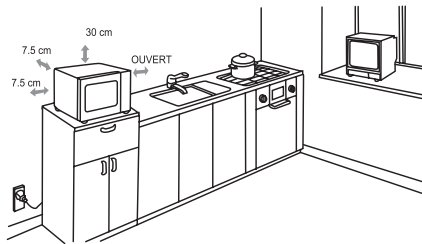

- a. Laissez un intervalle minimum de 30 cm au-dessus du four.
  - b. Ne pas retirer les pieds depuis le bas du four.
  - c. Le four peut subir des dommages si les ouvertures d'entrée/sortie sont bloquées.
  - d. Placez le four aussi loin que possible de radios et de téléviseurs.  
Le fonctionnement du four à micro-ondes peut provoquer des interférences avec la réception de votre radio ou de votre téléviseur.
2. Branchez votre four sur une prise de courant standard. Assurez-vous que la tension et la fréquence sont les mêmes que celles indiquées sur la plaque signalétique.

**AVERTISSEMENT:** Ne pas installer le four à micro-ondes sur une table de cuisson ou autre appareil produisant de la chaleur. Si le four est installé à proximité ou sur une source de chaleur, il peut subir des dommages et la garantie serait annulée.

## Instructions d'utilisation

### 1. Réglage de l'horloge

Branchez le micro-onde ; l'écran va afficher « 0 :00 » et l'appareil va sonner une fois.

1) Appuyez sur «  », les chiffres de l'heure vont clignoter.

2) Tournez la molette «  » pour changer l'heure, le nombre entré doit être compris entre 0 et 23.

3) Appuyez sur «  », les chiffres des minutes vont clignoter.

4) Tournez la molette «  » pour changer les minutes, le nombre entré doit être compris entre 0 et 59.





5) Appuyez sur «  » pour mettre fin au réglage de l'heure. « : » va clignoter et l'heure va s'afficher.

Note : 1) Si l'horloge n'est pas réglée, elle ne fonctionne pas quand le micro-onde est allumé.

2) Si vous appuyez sur «  » pendant le réglage de l'horloge, le four va revenir automatiquement à son état précédent.

### 2. Cuisson au micro-onde

Appuyez sur « **P** », l'écran va afficher « P100 ». Appuyez plusieurs fois sur

« **P** » ou tournez la molette «  » pour choisir la puissance que vous désirez. « P100 », « P80 », « P50 », « P30 » et « P10 » vont s'afficher successivement. Appuyez ensuite sur «  » pour confirmer et tournez «  » pour régler le temps de cuisson entre 0:05 et 95:00. Appuyez de nouveau sur «  » pour lancer la cuisson.

Exemple : Si vous voulez utiliser 80% de la puissance du micro-onde pendant 20 minutes, vous pouvez suivre les étapes suivantes :

1) Appuyez une fois sur « **P** », l'écran va afficher « P100 ».

2) Appuyez une nouvelle fois sur « **P** » ou tournez la molette «  » pour choisir 80% de la puissance du micro-onde.

3) Appuyez sur «  » pour confirmer ; l'écran affiche « P 80 ».

4) Tournez la molette «  » pour régler le temps de cuisson jusqu'à voir s'afficher « 20:00 ».

5) Appuyez sur «  » pour lancer la cuisson.

Note : Voici les indications pour régler le temps avec la molette :

0---1 min	: 5 secondes
1---5 min	: 10 secondes
5---10 min	: 30 secondes
10---30 min	: 1 minute
30---95 min	: 5 minutes

« <b>P</b> »	Affichage à l'écran	Puissance du micro-onde	Puissance du grill
1	P100	100%	
2	P80	80%	
3	P50	50%	
4	P30	30%	
5	P10	10%	
6	G	0%	100%
7	C-1	55%	45%
8	C-2	36%	64%

### 3. Cuisson au grill ou combinée

Appuyez une fois sur « **P** » ; « P100 » s'affiche. Puis appuyez sur

« **P** » plusieurs fois ou tournez la molette  pour choisir la puissance. « G », « C-1 » ou « C-

2 » vont successivement s'afficher. Appuyez ensuite sur «  $\frac{\text{Start}}{+30 \text{ sec}}$  » pour confirmer et tournez la molette

«  » pour régler le temps de cuisson entre 0:05 et 95:00. Appuyez de nouveau sur «  $\frac{\text{Start}}{+30 \text{ sec}}$  » pour

lancer la cuisson.

Exemple : Si vous voulez utiliser 55% de la puissance du micro-onde et 45% de la puissance du grill (C-1) pour cuire 10 minutes, vous pouvez suivre les étapes suivantes :

1) Appuyez une fois sur « **P** », l'écran va afficher « P100 ».

2) Appuyez plusieurs fois sur « **P** » ou tournez la molette  pour choisir le mode Combi 1.

3) Appuyez sur «  $\frac{\text{Start}}{+30 \text{ sec}}$  » pour confirmer ; l'écran affiche « C-1 ».

4) Tournez la molette «  » pour régler le temps de cuisson jusqu'à voir s'afficher « 10:00 ».

5) Appuyez sur «  $\frac{\text{Start}}{+30 \text{ sec}}$  » pour lancer la cuisson.

Note : A la moitié du temps de cuisson du grill, le four sonne normalement deux fois.

Pour que le grill soit plus efficace, vous pouvez alors retourner l'aliment, refermer la porte puis le four continuera la cuisson sans autre manipulation.

#### 4. Démarrage rapide

1) Depuis le mode de veille, appuyez sur «  $\frac{\text{Start}}{+30 \text{ sec}}$  » pour commencer la cuisson à une puissance de 100%, chaque pression supplémentaire sur le bouton augmente le temps de cuisson de 30 secondes jusqu'à 95 minutes.

2) En mode de décongélation ou cuisson par micro-onde, grill ou combi, chaque pression sur «  $\frac{\text{Start}}{+30 \text{ sec}}$  » augmente le temps de cuisson de 30 secondes.

3) Depuis l'mode de veille, tournez la molette «  » dans le sens inverse des aiguilles d'une montre pour régler le temps de cuisson à 100% de puissance, puis appuyez sur «  $\frac{\text{Start}}{+30 \text{ sec}}$  » pour lancer la cuisson.

#### 5. Décongélation en fonction du poids

1) Appuyez une fois sur «  », le four va afficher « dEF1 ».

2) Tournez la molette «  » pour choisir le poids de l'aliment, entre 100 et 2000 g.

3) Appuyez sur «  $\frac{\text{Start}}{+30 \text{ sec}}$  » pour lancer la décongélation.

#### 6. Décongélation en fonction du temps

1) Appuyez deux fois sur «  », le four va afficher « dEF2 ».

2) Tournez la molette «  » pour régler le temps de décongélation.

3) Appuyez sur «  $\frac{\text{Start}}{+30 \text{ sec}}$  » pour lancer la décongélation.

#### 7. Menu automatique

1) Tournez la molette «  » vers la droite pour naviguer dans le menu ; l'écran va afficher « A-1 » à « A-8 », ce qui désigne respectivement pizza, Carne, Verduras, Massas, Batatas, Peixe, Boisson, Popcorn.

2) Appuyez sur «  $\frac{\text{Start}}{+30 \text{ sec}}$  » pour confirmer.

3) Tournez la molette «  » pour choisir le poids par défaut comme indiqué dans le tableau du menu.

4) Appuyez sur «  $\frac{\text{Start}}{+30 \text{ sec}}$  » pour lancer la cuisson.

Exemple : Si vous voulez utiliser le menu automatique pour cuire 350g de peixe :

1) Tournez la molette «  » dans le sens des aiguilles d'une montre jusqu'à ce que « A-6 » s'affiche.

2) Appuyez sur «  $\frac{\text{Start}}{+30 \text{ sec}}$  » pour confirmer.

FR



3) Tournez la molette «  » pour régler le poids du peixe jusqu'à voir s'afficher « 350 ».

4) Appuyez sur « Start » pour lancer la cuisson.  
+30 sec

Tableau du menu :

Menu	Oeso	Visor
A-1 Pizza	200 g	200
	400 g	400
A-2 Carne	250 g	250
	350 g	350
	450 g	450
A-3 Verduras	200 g	200
	300 g	300
	400 g	400
A-4 Massas	50g (com 450 de água fria)	50
	100g (com 800 de água fria)	100
A-5 Batatas	200 g	200
	400 g	400
	600 g	600
A-6 Peixe	250 g	250
	350 g	350
	450 g	450
A-7 Boisson	1 cup(120 ml)	1
	2 cups(240 ml)	2
	3 cups(360ml)	3
A-8 Popcorn	50 g	50
	100 g	100

## 8. Minuterie

- (1) Appuyez une fois sur “  ”. 00:00 apparaît sur l'écran et le voyant de la minuterie s'allume.
- (2) Tournez le bouton “  ” pour régler la durée souhaitée (le temps de cuisson maximum est de 95 minutes.)
- (3) Appuyez sur “  ” pour confirmer le réglage. Le voyant de la minuterie est allumé.
- (4) Une fois le temps écoulé le voyant de la minuterie s'éteint. Le signal sonore retentit 5 fois. Si l'horloge a été réglée (système 24 heures) l'heure actuelle apparaît sur l'écran.

## 9. Cuissons successives

On peut définir un maximum de 2 parties pour la cuisson. En cuisson successive, si l'une des parties est la décongélation, alors la décongélation doit être placée en premier.

Exemple : Si vous voulez décongeler un aliment pendant 5 minutes puis le cuire à 80% de la puissance du micro-onde pendant 7 minutes, vous pouvez suivre ces instructions :

- 1) Appuyez deux fois sur “  ” ; le four affiche « dEF2 ».

---

- 2) Tournez la molette “  ” pour régler le temps de décongélation jusqu'à voir s'afficher « 5:00 ».

---

- 3) Appuyez une fois sur “ **P** », l'écran affiche « P100 ».

---

- 4) Appuyez de nouveau sur “ **P** » ou tournez la molette “  ” pour régler la puissance du micro-onde à 80%.

---

- 5) Appuyez sur “  ” pour confirmer ; l'écran affiche « P 80 ».

---

- 6) Tournez la molette “  ” pour régler le temps de cuisson jusqu'à voir s'afficher « 7:00 ».



---

- 7) Appuyez sur “  ” pour lancer la cuisson ; le four va sonner une fois pour la première partie, le temps de décongélation se décompte. Puis le four va sonner une nouvelle fois au début de la deuxième cuisson. Quand la cuisson se termine, le four sonne cinq fois.

**10. Fonction interrogation**

- 1) Dans les modes de cuisson par micro-ondes, grill et combinée, appuyez sur « **P** », la puissance actuelle sera affichée pendant 3 secondes. Après 3 secondes, le four va revenir à son état précédent.
- 2) Pendant la cuisson, appuyez sur «  » pour interroger l'horloge et l'heure va s'afficher pendant 3 secondes.

**11. Fonction de sécurité enfants**

Verrou : En mode veille, appuyez sur «  » pendant 3 secondes ; vous allez entendre un long bip indiquant le passage à l'état de sécurité enfants et l'indicateur de sécurité va s'afficher si l'horloge a été réglée ; sans quoi l'écran affichera «  ».

Déverrouiller : En état verrouillé, appuyez sur «  » pendant 3 secondes. Vous entendrez un long bip indiquant que la sécurité est désactivée.

### Recherche des problèmes

Si vous avez besoin d'un dépannage, avant de contacter l'assistance, essayez de vérifier les choses suivantes.

NORMALE	
Interférence du four à micro-ondes sur la réception de la télévision	Peuvent intervenir des interférences avec le réception de radio ou télévision durant le fonctionnement du four à micro-ondes. Il s'agit d'un phénomène courant avec d'autres appareils électroménagers, tels que aspirateurs, ventilateurs électriques. Il s'agit de phénomène normal.
Faible éclairage	Durant la cuisson à micro-ondes à basse pression, la lumière du four peut diminuer. Il s'agit d'un phénomène normal.
De la vapeur s'accumule sur la porte, de l'air chaud sort des orifices d'aération	Durant la cuisson, la vapeur peut s'échapper des aliments. Une bonne partie de cette vapeur est évacuée par les orifices d'aération. Le reste de la vapeur peut s'accumuler sur les surfaces froides, telles la porte du four. Ceci est normal.
Le four est accidentellement allumé sans présence d'aliments à l'intérieur	Le fonctionnement du four pendant de brèves périodes sans présence d'aliments à l'intérieur n'endommage pas le four. Cette situation doit être évitée le plus possible.

Problème	Cause possible	Solution
Le four ne s'allume pas	Le fil d'alimentation n'est pas correctement inséré dans la prise de courant	Débrancher la fiche de la prise, rebrancher après 10 secondes
	Le fusible saute ou entre en fonction l'interrupteur automatique	Substituer le fusible ou réparer l'interrupteur automatique (la réparation doit être effectuée par du personnel qualifié)
	Problèmes en sortie	Vérifier la sortie avec un autre appareil électroménager
Le four ne réchauffe pas	La porte n'est correctement fermée	Bien fermer la porte
Le plat en verre fait du bruit pendant le fonctionnement du four	Les roulements sont sales et présence de résidus sur le fond du four	Se référer au paragraphe "entretien du micro-ondes" pour nettoyer les surfaces sales.

**SERVICE D'ASSISTANCE CLIENT** Si vous ne pouvez pas identifier la cause de l'anomalie de fonctionnement : éteignez l'appareil (ne lui faites pas subir de mauvais traitement) et contactez le service d'assistance. **NUMERO DE SERIE DU PRODUIT** Où puis-je le trouver ? Il est important que vous fournissiez au service d'assistance le code et le numéro de série (un numéro à 16 chiffres qui commence par le numéro 3) de votre produit. Vous pouvez le trouver sur le certificat de garantie ou sur la place signalétique située sur l'appareil. Cela aidera les techniciens à éviter des déplacements pour rien, permettant ainsi (et surtout) d'économiser les frais d'intervention correspondants.



FR



Cet appareil est en conformité avec la directive européenne 2002/96/EC relative aux déchets d'équipements électriques et électroniques (WEEE). En vous assurant que ce produit est détruit correctement, vous aidez à empêcher des conséquences négatives potentielles pour l'environnement et la santé humaine, que pourraient dans le cas contraire causer une gestion des déchets inappropriée à ce produit. Le symbole sur le produit indique qu'il ne peut pas être traité comme déchet domestique. Au

contraire il devrait être apporté au point de ramassage le plus proche pour le recyclage des équipements électrique et électronique. L'élimination doit se faire conformément aux réglementations locales pour la gestion des ordures. Pour plus d'informations sur le traitement, la récupération et le recyclage de ce produit, merci de contacter votre administration locale, le service de ramassage des déchets de votre habitation ou le magasin où vous avez acheté ce produit.