

Microwave Convection Oven Instruction

EC042A5C-BS



TOSHIBA

Welcome to the world of **TOSHIBA**

BEFORE OPERATING THIS PRODUCT,
READ, UNDERSTAND, AND FOLLOW THESE INSTRUCTIONS.
BE SURE TO SAVE THIS BOOKLIST FOR FUTURE REFERENCE

CONTENTS

**PRECAUTIONS TO AVOID POSSIBLE EXPOSURE TO EXCESSIVE
MICROWAVE ENERGY**

IMPORTANT SAFETY INSTRUCTIONS

GROUNDING INSTRUCTIONS

UTENSILS

SETTING UP YOUR OVEN

OPERATION

MAINTENANCE

PRECAUTIONS TO AVOID POSSIBLE EXPOSURE TO EXCESSIVE MICROWAVE ENERGY



1. Do not attempt to operate this oven with the door open since this can result in harmful exposure to microwave energy. It is important not to defeat or tamper with the safety interlocks.
2. Do not place any object between the oven front face and the door or allow soil or cleaner residue to accumulate on sealing surfaces.
3. Do not operate the oven if it is damaged. It is particularly important that the oven door closes properly and that there is no damage to the:
 - a. DOOR (bent)
 - b. HINGES AND LATCHES (broken or loosened)
 - c. DOOR SEALS AND SEALING SURFACE
4. The oven should not be adjusted or repaired by anyone except properly qualified service personnel.

Specifications

Model:	EC042A5C-BS
Rated Voltage:	120V~ 60Hz
Rated Input Power(Microwave):	1500W
Rated Output Power(Microwave):	1000W
Rated Input Power(Convection):	1400W
Oven Capacity:	1.5 cu.ft. /42 L
Turntable Diameter:	Ø 13.6 inch/ 345 mm
External Dimensions:	21.73X21.38X12.83 inch (552X543X326 mm)
Net Weight:	Approx. 44.75 Lbs (20.3 kg)

IMPORTANT SAFETY INSTRUCTIONS WARNING



To reduce the risk of burns, electric shock, fire, injury to persons or exposure to excessive microwave oven energy when using your appliance, follow basic safety precautions, including the following:

1. Read all instructions before using the appliance.
2. Read and follow the specific: " PRECAUTIONS TO AVOID POSSIBLE EXPOSURE TO EXCESSIVE MICROWAVE ENERGY" found on page 2.
3. As with most cooking appliances, close supervision is necessary to reduce the risk of a fire in the oven cavity.
4. To reduce the risk of fire in the oven cavity:
 - a. Do not overcook food. Carefully attend the appliance when paper, plastic, or other combustible materials are placed inside the oven to facilitate cooking.
 - b. Remove wire twist-ties and metal handles from paper or plastic containers/ bags before placing them in the oven.
 - c. If materials inside the oven ignite, keep the oven door closed. Turn the oven off, and unplug the appliance. Disconnect the power cord, shut off power at the fuse or circuit breaker panel.
 - d. Do not leave paper products, cooking utensils, or food in the cavity when not in use.
5. This oven must be grounded. Connect only to properly grounded outlet. See "GROUNDING INSTRUCTIONS" found on page 6.
6. Install or locate this oven only in accordance with the installation instructions provided.
7. Some products such as whole eggs and sealed containers-for example, closed glass jars-are able to explode and should not be heated in the oven.

IMPORTANT SAFETY INSTRUCTIONS WARNING



8. Use this appliance only for its intended uses as described in this manual. Do not use corrosive chemicals or vapors in this appliance. This oven is specifically designed to heat or cook or dry food. It is not designed for industrial or laboratory use.
9. As with any appliance, close supervision is necessary when used by children.
10. Do not operate this oven if it has a damaged cord or plug, if it is not working properly or if it has been damaged or dropped.
11. This microwave should be serviced only by qualified service personnel.
12. Do not cover or block any openings on the oven.
13. Do not store or use this appliance outdoors.
14. Do not use this oven near water, for example, near a kitchen sink, in a wetbasement, near a swimming pool, or similar locations.
15. Do not immerse cord or plug in water.
16. Keep cord away from heated surfaces.
17. Do not let cord hang over edge of table or counter.
18. When cleaning surfaces of door and oven that comes together on closing the door, use only mild, nonabrasive soaps or detergents applied with a sponge of soft cloth.
19. This appliance is for private household use only.

IMPORTANT SAFETY INSTRUCTIONS WARNING



20. Liquids, such as water, coffee, or tea are able to be overheated beyond the boiling point without appearing to be boiling. Visible bubbling or boiling when the container is removed from the microwave oven is not always present. THIS COULD RESULT IN VERY HOT LIQUIDS SUDDENLY BOILING OVER WHEN THE CONTAINER IS DISTURBED OR A SPOON OR OTHER UTENSIL IS INSERTED INTO THE LIQUID.
- a. Do not overheat the liquid.
 - b. Stir the liquid both before and halfway through heating it.
 - c. Do not use straight-sided containers with narrow necks.
 - d. After heating, allow the container to stand in the microwave oven for a short time before removing the container.
 - e. Use extreme care when inserting a spoon or other utensil into the container.

SAVE THESE INSTRUCTIONS

GROUNDING INSTRUCTIONS



DANGER

Electric Shock Hazard

Touching some of the internal components can cause serious personal injury or death. Do not disassemble this appliance.

This appliance must be grounded. In the event of an electrical short circuit, grounding reduces the risk of electric shock by providing an escape wire for the electric current. To protect against electrical shock, this appliance is equipped with a cord having a 3 prong grounding-type plug for insertion into a proper grounding-type receptacle. DO NOT alter the plug for use in a 2-prong receptacle. If the plug will not fit into a receptacle, have the proper receptacle installed by a qualified electrician.

CAUTION:

Do not insert your fingers into any gaps or holes; it may cause injuries.

WARNING

Electric Shock Hazard

An improperly grounded appliance can result in electric shock. Do not plug into an outlet until appliance is properly installed and grounded.

Three-pronged
(grounding) plug

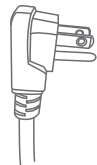

SAVE THESE INSTRUCTIONS

GROUNDING INSTRUCTIONS



Consult a qualified electrician or serviceman if the grounding instructions are not completely understood or if doubt exists as to whether the appliance is properly grounded. If it is necessary to use an extension cord, use only a 3-wire extension cord that has a 3-pronged grounding plug, and a 3-slot receptacle that will accept the plug on the appliance. The marked rating of the extension cord shall be equal to or greater than the electrical rating of the appliance.

1. A short power-supply cord is provided to reduce the risks resulting from becoming entangled in or tripping over a longer cord.
2. Longer cord sets or extension cords are available and may be used if care is exercised in their use.
3. If a long cord sets or extension cord is used:
 - a. The marked electrical rating of the cord set or extension marked electrical rating of the cord set or extension cord should be at least as great as the electrical rating of the appliance.
 - b. The extension cord must be a grounding -type 3-wire cord.
 - c. The longer cord should be arranged so that it will not drape over the countertop or tabletop where it can be pulled on by children or tripped over unintentionally.

SAVE THESE INSTRUCTIONS

GROUNDING INSTRUCTIONS



RADIO INTERFERENCE

Operation of the microwave oven may cause interference to your radio, TV or similar equipment.

When there is interference, it may be reduced or eliminated by taking the following measures:

- a. Clean door and sealing surface of the oven.
- b. Reorient the receiving antenna of radio or television.
- c. Relocate the microwave oven with respect to the receiver.
- d. Move the microwave oven away from the receiver.
- e. Plug the microwave oven into a different outlet so that microwave oven and receiver are on different branch circuits.

SAVE THESE INSTRUCTIONS GROUNDING INSTRUCTIONS



UTENSILS

CAUTION

Electric Shock Hazard

Tightly-closed utensils could explode. Closed containers should be opened and plastic pouches should be pierced before cooking.

See the instructions on "Materials you can use in microwave oven or to be avoided in microwave oven." There may be certain non-metallic utensils that are not safe to use for microwaving. If in doubt, you can test the utensil in question following the procedure below.

SAVE THESE INSTRUCTIONS HOUSEHOLD INDOOR USE ONLY

UTENSIL TEST:

1. Fill a microwave-safe container with 1 cup of cold water (250ml) along with the utensil in question.
2. Cook on maximum power for 1 minute.
3. Carefully feel the utensil. If the empty utensil is warm, do not use it for microwave cooking.
4. Do not exceed 1 minute cooking time.

MATERIALS YOU CAN USE IN MICROWAVE OVEN

UTENSILS	REMARKS
Aluminum foil	Shielding only. Small smooth pieces can be used to cover thin parts of meat or poultry to prevent overcooking. Arcing can occur if foil is too close to oven walls. The foil should be at least 1 inch (2.5cm) away from oven walls.
Browning dish	Follow manufacturer's instructions. The bottom of browning dish must be at least 3/16 inch (5mm) above the turntable. Incorrect usage may cause the turntable to break.
Dinnerware	Microwave-safe only. Follow manufacturer's instructions. Do not use cracked or chipped dishes.
Glass jars	Always remove lid. Use only to heat food until just warm. Most glass jars are not heat resistant and may break.
Glassware	Heat-resistant oven glassware only. Make sure there is no metallic trim. Do not use cracked or chipped dishes.
Oven cooking bags	Follow manufacturer's instructions. Do not close with metal tie. Make slits to allow steam to escape.
Paper plates and cups	Use for short-term cooking/warming only. Do not leave oven unattended while cooking.
Paper towels	Use to cover food for reheating and absorbing fat. Use with supervision for a short-term cooking only.
Parchment paper	Use as a cover to prevent splattering or a wrap for steaming.
Plastic	Microwave-safe only. Follow the manufacturer's instructions. Should be labeled "Microwave Safe". Some plastic containers soften, as the food inside gets hot. "Boiling bags" and tightly closed plastic bags should be slit, pierced or vented as directed by package.
Plastic wrap	Microwave-safe only. Use to cover food during cooking to retain moisture. Do not allow plastic wrap to touch food.
Thermometers	Microwave-safe only (meat and candy thermometers).
Wax paper	Use as a cover to prevent splattering and retain moisture.

MATERIALS TO BE AVOIDED IN MICROWAVE OVEN

UTENSILS	REMARKS
Aluminum tray	May cause arcing. Transfer food into microwave-safe dish.
Food carton with metal handle	May cause arcing. Transfer food into microwave-safe dish.
Metal twist ties	May cause arcing and could cause a fire in the oven.
Paper bags	May cause a fire in the oven.
Plastic foam	Plastic foam may melt or contaminate the liquid inside when exposed to high temperature.
Wood	Wood will dry out when used in the microwave oven and may split or crack.

SETTING UP YOUR OVEN

NAMES OF OVEN PARTS AND ACCESSORIES

Remove the oven and all materials from the carton and oven cavity. Your oven comes with the following accessories:

Glass tray	1
Turntable ring	1
Instruction Manual	1

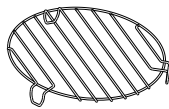
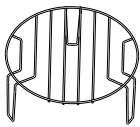
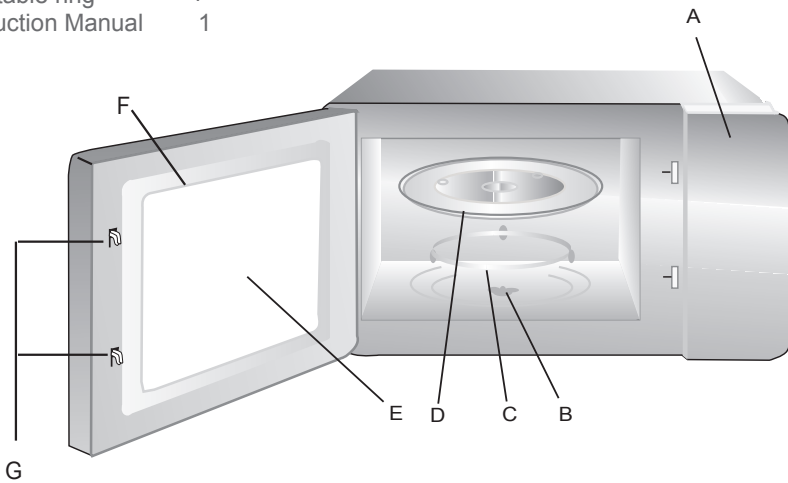

- A. Control panel
- B. Turntable shaft
- C. Turntable ring
- D. Glass tray
- E. Observation window
- F. Oven Door
- G. Safety interlock system

Grill Rack (Only be used in Convection function and be placed on the glass tray)

SETTING UP YOUR OVEN

TURNTABLE INSTALLATION

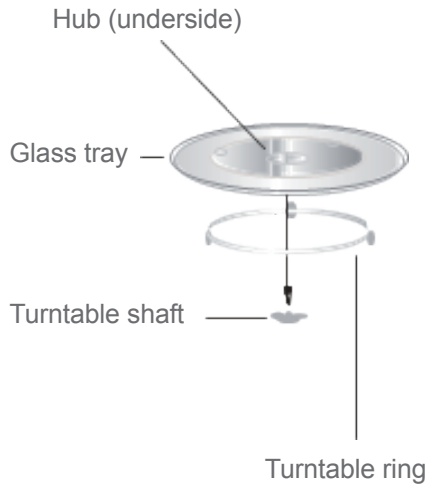

- a. Never place the glass tray upside down. The glass tray should never be restricted.
- b. Both glass tray and turntable ring must always be used during cooking.
- c. All food and containers of food are always placed on the glass tray for cooking.

SETTING UP YOUR OVEN

COUNTERTOP INSTALLATION

Remove all packing material and accessories. Examine the oven for any damage such as dents or broken door. Do not install if oven is damaged.

Cabinet: Remove any protective film found on the microwave oven cabinet surface. Do not remove the light brown Mica cover that is attached to the oven cavity to protect the magnetron.

INSTALLATION

1. Select a level surface that provide enough open space for the intake and/or outlet vents.

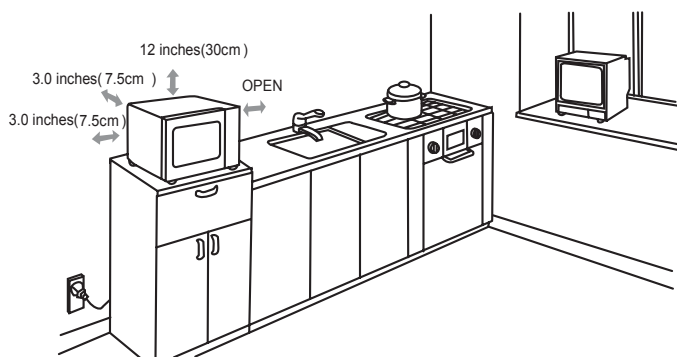

A minimum clearance of 3.0 inches (7.5cm) is required between the oven and any adjacent walls. One side must be open.

- (1) Leave a minimum clearance of 12 inches (30cm) above the oven.
- (2) Do not remove the legs from the bottom of the oven.
- (3) Blocking the intake and/or outlet openings can damage the oven.
- (4) Place the oven as far away from radios and TV as possible.

Operation of microwave oven may cause interference to your radio or TV reception.

SETTING UP YOUR OVEN

INSTALLATION

2. Plug your oven into a standard household outlet. Be sure the voltage and the frequency is the same as the voltage and the frequency on the rating label.

WARNING

Do not install oven over a range cooktop or other heat-producing appliance. If installed near or over a heat source, the oven could be damaged and the warranty would be void.



The accessible surface may
be hot during operation

OPERATION

CONTROL PANEL AND FEATURES

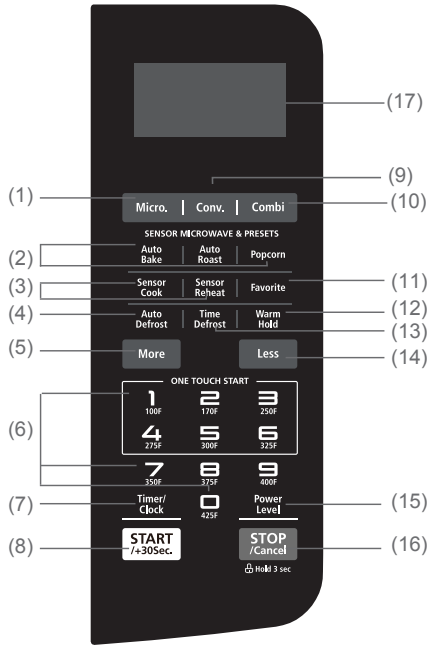

- | | |
|--|---|
| (1) Microwave | (10) Combination |
| (2) Auto Menu (Auto Bake, Auto Roast, Popcorn) | (11) Favorite |
| (3) Sensor Menu (Sensor Cook, Sensor Reheat) | (12) Warm Hold |
| (4) Auto Defrost | (13) Time Defrost |
| (5) More | (14) Less |
| (6) Number Pads | (15) Power Level |
| (7) Timer/Clock | (16) STOP Cancel Hold 3 sec: Before cooking starts, press to clear all previous settings. During cooking, press once to stop oven; press twice to stop oven and clear all settings. |
| (8) START ADD 30 SEC | (17) Display |

OPERATION

1. POWER LEVELS

Ten power levels are available.

Prior to or during cooking, press Power Level and "PL10" will display. Press Power Level pad, a number pad to select a different power level.

Level	10	9	8	7	6	5	4	3	2	1
Power	100%	90%	80%	70%	60%	50%	40%	30%	20%	10%
Display	PL10	PL 9	PL 8	PL 7	PL 6	PL 5	PL 4	PL 3	PL 2	PL 1

2. CLOCK SETTING

When the microwave oven is plugged into an outlet, "0:00" will display.



- (1) Press Timer/Clock twice, "00:00" will appear in the display. The first set of zeros will flash; ":" and the other zero set will be lighted.
- (2) Press the number pads to enter the current clock time. For example, if the time is now 10:12, press " 1, 0, 1, 2 " in order.
- (3) Press Timer/Clock to finish clock setting, " : " will flash and the numbers will appear as a clock time in the display.

NOTE:



- If the numbers entered are not within the range between 1:00 to 12:59, the setting will not be accepted until valid numbers are entered.
- In the process of setting clock, if the  pad is pressed or if there is no operation within 1 minute, the display will automatically return to the previous clock setting.

OPERATION

3. KITCHEN TIMER

- (1) Press Timer/Clock once, "00:00" and "Timer" will appear in the display.
- (2) Press the number pads to enter the time amount. The maximum amount of time that can be entered is 99 minutes, 99 seconds.
- (3) Press  to confirm setting, the timer indicator will flash, and the timer will start to count down.
- (4) When the time amount elapses, timer indicator will disappear. The oven will beep 5 times. "End" will display. The time of day will display by opening the door or pressing .

Note:

- The Kitchen Timer setting is different from the Clock setting; it is simply a timer.
- During the Kitchen Timer function, no cooking function can be set into operation.
- Kitchen Timer amount cannot be increased by pressing .
- Pressing  will cancel the Timer countdown.

4. MICROWAVE COOK

- (1) Press Micro , "00:00" and "Cook" will appear in the display.
- (2) Press number pads to enter the cooking time. The maximum cooking time is 99 minutes, 99 seconds.
- (3) Press Power Level; PL10 will flash. Press Power Level several times or pads 0 through 9 to select a different power level if desired. See the POWER LEVEL table above.
- (4) Press  to start cooking. The remaining cooking time will display. "Cook" will flash.

Example: To cook the food with 50% microwave power for 15 minutes.

- a. Press Micro , "00:00" and "Cook" will display.
- b. Press "1, 5, 0, 0" in order for 15:00 to appear in the display.
- c. Press Power Level , then press "5" to select 50% microwave power.
- d. Press  to start cooking. Buzzer sounds once. The remaining cooking time will display. "Cook" will flash.

OPERATION

NOTE:

In the process of setting, if the **STOP /Cancel** pad is pressed or if there is no operation within 1 minute, the oven will automatically return to display the clock.

5. CONVECTION COOK



- (1) Press Conv. once, "350" will flash. "Conv.", "F" and corresponding temperature icons will display.
- (2) Press Conv. more times or More press or Less to choose the desired cooking temperature. Temperature selections (°100, F): 170, 250, 275, 300, 325, 350, 375, 400, 425. Press **START /+30Sec.** to confirm.
- (3) Press **START /+30Sec.** to start preheating. When the oven preheats to the selected cooking temperature, it will beep twice; open the door and place food in oven.
- (4) Press number pads to enter the cooking time. The maximum cooking time is 99 minutes, 99 seconds. "F" will disappear.
- (5) Press **START /+30Sec.** to start cooking. The remaining cook time will display. "Conv." and corresponding temperature icons will flash.

NOTE:

- If no preheat needed, skip step 3 above.
- If preheating, do not place food into oven until cooking temperature is reached.
- If Convection Cooking without preheating, place food into oven at the start of cooking.
- Once the oven preheats to the selected cooking temperature, the oven will beep twice to remind you to enter the cook time, and the temperature will flash. If no operation in 5 minutes, the oven will beep 5 times and return to display the clock.
- The oven must preheat to the selected cooking temperature, and the oven door must be opened before convection cooking time can be entered.

OPERATION



6.COMBINATION FUNCTION (CONVECTION + MICROWAVE)

- (1) Press Combi, "350" will flash. "Cook", "Conv.", "F" and corresponding temperature icons will display.
- (2) Press Combi more times or press More or Less to choose the cooking temperature. Temperature selections (° F): 170, 250, 275, 300, 325, 350, 375. Press  to confirm.
- (3) Press number pads to enter the cooking time. The maximum cooking time is 99 minutes, 99 seconds. "F" will disappear.
- (4) Press  to start cooking. The remaining cook time will display. "Conv."and corresponding temperature icons will flash.

7.WARM HOLD FUNCTION



- (1) Press Warm Hold, "Hold" will display.
- (2) Press  to start cooking. The remaining defrost time will count down from 99 minutes.

NOTE:



- Warm Hold function can be entered  after cooking. The oven will beep twice to denote entering Warm Hold function.
- Warm Hold function can be used after Microwave cook, Convection cook, Combination cook, Defrost cook and Multi-stage cooking.
- The maximum cook time of Warm Hold function is 99 minutes.
- Cooking will be canceled if you open the door or press  during Warm Hold function.

OPERATION

8.ONE TOUCH START

- (1) Instant cooking at 100% power level and 1 to 6 minutes cooking time can be started by pressing number pads 1 to 6. Press  to increase the cooking time by 30 seconds with each press. The maximum cooking time is 99 minutes, 99 seconds. Instant cooking at 100% power level and 30 seconds cooking time can be started by pressing . Each repeated press will increase cooking time by 30 seconds.
- (2) The maximum cooking time is 99 minutes, 99 seconds.
- (3) During cooking, press More or Less pad to increase or decrease cooking time by 10 seconds.

NOTE:

- Time can also be added in 30 second increments by pressing  during Microwave Cooking, Time Defrost and Multi-stage Cooking.
- Time cannot be added by pressing  during Weight Defrost and Kitchen Timer functions.

9.TIME DEFROST

- (1) Press Time Defrost, "00:00", "Cook" and "DEF." will appear in the display.
- (2) Press the number pads to input the defrost time.
- (3) Press  to start defrosting. "Cook" and "DEF." will flash, and the remaining defrost time will display.

OPERATION

10.Auto Defrost Function

- (1) Press Auto Defrost , "dEF1" , "Cook" and "DEF." will appear in the display.
- (2) Press Auto Defrost more times or press More / Less pad to choose the defrost food type, "dEF1" through "dEF4". See table below.

LED display	dEF1	dEF2	dEF3	dEF4
Food	Meat	Poultry	Fish	Bread
Weight	0.1-6.0 Lbs	0.1-6.0 Lbs	0.1-6.0 Lbs	0.1-1.0 Lbs

- (3) Press number pads to enter the weight to be defrosted. See table above.If the weight input is not between the weight range listed on the table above, the input will be invalid. The unit will not work until valid numbers are entered.
- (4) Press  to start defrosting and the remaining cooking time will be displayed. "Cook" and "DEF." indicator will flash.

NOTE:

- During cooking of meat, poultry and Fish, the oven will beep twice to remind you to turn over the food.
- Open the door to pause operation. Turn over food, close the door and press  to resume defrost cycle. If you do not open door to pause operation, the oven will continue the defrost cycle without interruption.

OPERATION

11.AUTO BAKE FUNCTION

- (1) Press Auto Bake, "Ab-1", "Cook", "Conv." and "Auto" will display.
- (2) Press Auto Bake more times to choose the menu, "Ab-1" though "Ab-4". See Auto Bake Chart below.
- (3) For Ab-1, Ab-2 and Ab-3, press number pad 1 to choose the default weight or portion. Press  to start cooking.

For Ab-4, press number pads to adjust the portion or weight. Press  to start cooking. The remaining cooking time and corresponding temperature icons will display. "Conv." and "Auto" will flash.

AUTO BAKE CHART:

Food	Display	Weight/Portion
Frozen Pizza	Ab-1	10 oz
Muffins	Ab-2	6 each
Biscuit/DinnerRoll/Bread Stick	Ab-3	7 oz
Frozen French Fries	Ab-4	4-16 oz

12.AUTO ROAST FUNCTION

- (1) Press Auto Roast, "Ar-1", "Cook", "Conv." and "Auto" will display.
- (2) Press more times to choose the menu, "Ar-1" through "Ar-4". See Auto Roast Chart Auto Roast below.
- (3) Press number pads to adjust the weight or portion.
- (4) Press  to start cooking. The remaining cooking time and corresponding temperature icons will display. "Cook", "Conv." and "Auto" will flash.

AUTO BAKE CHART:

Food	Display	Weight/Portion
Beef	Ar-1	2.0-4.0 Lbs
Whole Chicken	Ar-2	2.5-6.0 Lbs
Turkey Breasts	Ar-3	3.0-6.0 Lbs
Pork	Ar-4	2.0-4.0 Lbs

OPERATION

13. Sensor Cook

- (1) Press Sensor Cook, "SC-1", "SEN." and "Auto" will display.
- (2) Press Sensor Cook more times or press number pads to choose the type of food.
- (3) Press  to start cooking. "SC-", "SEN." and "Auto" will flash. Once the item has been sensed, the remaining cooking time will display. "SEN.", "Cook" and "Auto" will flash.

Auto Bake Chart:

Food	Display	Pad	Weight/Portion
Potato	SC-1	1	1-4 PCS (8-10 oz/PCS)
Fresh Vegetable	SC-2	2	1-4 CUP (250 ml/cup)
Frozen Vegetable	SC-3	3	1-4 CUP (250 ml/cup)
Frozen Entree	SC-4	4	10-20 oz
Rice	SC-5	5	1-2 CUP(220 g/cup)
Casserole	SC-6	6	1-4 CUP(250 ml/cup)
Ground Meat	SC-7	7	4-32 oz
Fish/Seafood	SC-8	8	4-32 oz
Scrambled Eggs	SC-9	9	2-5 each
Frozen Pizza	SC-0	0	6-1 2 oz

OPERATION

14. SENSOR REHEAT

- (1) Press Sensor Reheat , "Sr-1", "SEN." and "Auto" will display.
- (2) Press Sensor Reheat more times or press number pads 1 through 3 to choose the type of food.
- (3) Press **START** /+30Sec. to start cooking. "Sr-", "SEN." and "Auto" will flash. Once the item has been sensed, the remaining cooking time will flash. "SEN." , "Cook" and "Auto" will flash.

Auto Bake Chart:



Food	Display	Weight/Portion
Dinner Plate	Sr-1	8-24 oz
Soup/Sauce	Sr-2	1-4 CUP (250 ml/cup)
Casserole	Sr-3	1-4 CUP (250 ml/cup)

15. POPCORN

- (1) Press Popcorn , "1.75", "Auto" , "Cook" and "Oz" will appear in the display.
- (2) Press Popcorn two more times or press More or Less to choose the weight, "3.0" and "3.5" will display in order.
- (3) Press **START** /+30Sec. to cook. "Oz" disappears. "Auto" and "Cook" will flash. The remaining time will display.

OPERATION

16. FAVORITE FUNCTION

- (1) Press Favorite to program and choose up to three cooking procedures. Each procedure will be indicated by 1, 2 or 3 in the display.
- (2) Press Favorite until your desired procedure number appears in the display. Press  to begin it. A maximum of two cooking stages can be set for each procedure.
- (3) To program a procedure, follow the steps listed below. Example: Cook food at 80% Power Level for 3 minutes and 20 seconds; save as memory 2.
 - a. Press Favorite twice; screen displays 2.
 - b. Press Micro , then press "3" , "2" and "0" in order.
 - c. Press Power Level once, then press "8" for "PL 8" to display.
 - d. Press Favorite to save the procedure. Oven beeps once.
Or press  directly to save and start cooking.
 - e. To choose the procedure from the memory list, press Favorite twice.
Screen will display "2". Press  to run procedure.

NOTE:

Auto Menu cannot be set in Favorite function.



OPERATION

17. Multi-Stage Cooking

At most 2 stages can be set for cooking. If one stage is Defrost, it will automatically set to be the first stage.

NOTE: Auto Menu and Preheat cannot be set in Multi-stage Cooking.

EXAMPLE: 80% Power Level for 5 minutes followed by 60% Power Level for 10 minutes; saved as memory 3.

- a. Press Favorite 3 times; screen displays 3.
- b. Press Micro, then press "5" , "0" and "0" to set first stage cook time.
- c. Press Power Level once, then press "8" to choose 80% first stage cooking power.
- d. Press Micro again, then press "1" , "0" , "0" and "0" to set second stage cook time.
- e. Press Power Level again, then press "6" to choose 60% second stage cooking power.
- f. Press  to immediately start multi-stage cooking.
- g. To choose the procedure from the memory list, press Favorite three times. Screen will display "3"; press  to run procedure.

NOTE:



If you do not want to save a particular multi-stage program as a procedure, do not press Favorite as the first step. Press  after programming both stages.

18. INQUIRING FUNCTION

- (1) When oven is cooking, press Timer/Clock for the time of day to appear for three seconds in the display.
- (2) When oven is cooking, press Conv., Power Level or Combi pads for cooking power to appear for three seconds in the display.

OPERATION

19.LOCK FUNCTION

- (1) To lock the microwave so that it cannot be operated by children or other unintended users, press  pad for 3 seconds. You will hear a long beep. "LOC" will display.
- (2) To unlock, press  for 3 seconds, you will hear a long beep and "LOC" will disappear.

If the clock has been set, the oven will return to display the clock. Otherwise, "0:00" will display.

20.Cooking End Reminder Function

The oven will beep five times to alert the user that cooking time has ended. "End" will display. The time of day will display by opening the door or pressing  pad.

21.Other Specifications

- (1)  must be pressed to continue cooking if the door is opened during cooking.
- (2) A single beep sounds to indicate that a pad is correctly pressed; if pad is not correctly pressed, no beep sounds.

MAINTENANCE

TROUBLESHOOTING

Check your problem by using the chart below and try the solutions for each problem.

TROUBLE	Possible Cause	Possible Remedy
Oven will not start	<ul style="list-style-type: none">a. Electrical cord for oven is not plugged in.b. Door is open.c. Wrong operation is set.	<ul style="list-style-type: none">a. Plug into the outlet.b. Close the door and try again.c. Check instructions
Arcing or sparking	<ul style="list-style-type: none">a. Materials to be avoided in microwave oven were used.b. The oven is operated when empty.c. Spilled food remains in the cavity.	<ul style="list-style-type: none">a. Use microwave-safe cookware only.b. Do not operate with oven empty. Clean cavity with wet towel.c. Use correct cooking time, power level.
Unevenly cooked foods	<ul style="list-style-type: none">a. Materials to be avoided in microwave oven were used.b. Food is not defrosted completely.c. Cooking time, power level is not suitable.d. Food is not turned or stirred.	<ul style="list-style-type: none">a. Use microwave-safe cookware only.b. Completely defrost food.c. Use correct cooking time, power level.d. Turn or stir food.
Overcooked foods	<p>Cooking time, power level is not suitable.</p>	<p>Use correct cooking time, power level.</p>
Undercooked foods	<ul style="list-style-type: none">a. Materials to be avoided in microwave oven were used.b. Food is not defrosted completely.c. Oven ventilation ports are restricted.d. Cooking time, power level is not suitable.	<ul style="list-style-type: none">a. Use microwave-safe cookware only.b. Completely defrost food.c. Check to see that oven ventilation ports are not restricted.d. Use correct cooking time, power level
Improper defrosting	<ul style="list-style-type: none">a. Materials to be avoided in microwave oven were used.b. Cooking time, power level is not suitable.c. Food is not turned or stirred.	<ul style="list-style-type: none">a. Use microwave-safe cookware only.b. Use correct cooking time, power level.c. Turn or stir food
Sensor cooked foods not properly cooked	<ul style="list-style-type: none">a. Cover or lid on food not vented.b. Door opened before sensor-detected cooking time appears in display.	<ul style="list-style-type: none">a. Cover or lid over food must contain vent hole for escaping steam.b. Do not open door to stir or turn food before sensor-detected cooking time appears in display.

Horno de convección por microondas Manual de instrucciones

EC042A5C-BS



TOSHIBA

Bienvenido al mundo de **TOSHIBA**

ANTES DE UTILIZAR ESTE PRODUCTO, LEA, ENTENDA Y SIGA ESTAS INSTRUCCIONES.

ASEGÚRESE DE GUARDAR ESTA LISTA DE LIBROS PARA SU CONSULTA EN EL FUTURO

CONTENIDO

PRECAUCIONES PARA EVITAR EXPOSICIÓN EXCESIVA A ENERGÍA DE MICROONDAS

INSTRUCCIONES DE SEGURIDAD IMPORTANTES

GUARDE ESTAS INSTRUCCIONES

UTENSILIOS

AJUSTANDO SU HORNO DE MICROONDAS

FUNCIONAMIENTO

MANTENIMIENTO

PRECAUCIONES PARA EVITAR EXPOSICIÓN EXCESIVA A ENERGÍA DE MICROONDAS



1. No intente hacer funcionar este horno con la puerta abierta, ya que podría exponerse a energía de microondas dañina. Es importante no interferir con los seguros del dispositivo.
2. No coloque ningún objeto entre la parte frontal del horno y la puerta, de lo contrario permitirá que el polvo o restos de limpiadores se acumulen en las superficies de sellados.
3. No haga funcionar el horno microondas si está dañado. Es particularmente importante que la puerta del horno se cierre adecuadamente y que no existan daños en:
 - a. PUERTA (doblada)
 - b. BISAGRAS Y SEGUROS (quebrados o sueltos)
 - c. JUNTAS DE LAS PUERTAS Y SUPERFICIES DE SELLADO
4. El horno debe ser ajustado o reparado por exclusivamente por personal de servicio calificado.

Especificaciones

Modelo:	EC042A5C-BS
Voltaje nominal:	120V~ 60Hz
Potencia nominal de entrada (Microondas):	1500W
Potencia nominal de salida (Microondas):	1000W
Potencia nominal de entrada (Parrilla):	1300W
Potencia nominal de entrada (Convección):	1400W
Capacidad del horno:	1,5 cu.ft. /42 L
Diámetro del disco giratorio:	Ø 13,6 inch/ 345 mm
Dimensiones exteriores:	21,73X21,38X12,83 pulg. (552X543X326 mm)
Peso Neto:	Aprox. 44,75 Lbs (20,3 kg)

INSTRUCCIONES DE SEGURIDAD IMPORTANTES ADVERTENCIA



Para reducir los riesgos de quemaduras, choques eléctricos, incendio, lesiones a personas o exposición excesiva a energía de microondas, cuando utilice aparatos eléctricos, siempre debe seguir las precauciones básicas de seguridad, incluyendo las siguientes:

1. Lea todas las instrucciones antes de usar el electrodoméstico.
2. Lea y siga las "PRECAUCIONES PARA EVITAR LA POSIBLE EXPOSICIÓN A ENERGÍA DE MICROONDAS EXCESIVA" en la página 2.
3. Al igual que ocurre con la mayoría de los aparatos de cocina, se requiere una estrecha supervisión para reducir el riesgo de incendio en la cavidad del horno.
4. Para reducir el riesgo de incendio en la cavidad del horno microondas:
 - a. No cocine en exceso los alimentos. Supervise cuidadosamente el electrodoméstico al colocar papel, plástico u otros materiales combustibles en el interior del horno microondas para facilitar la cocción.
 - b. Retire los alambres de amarre de las bolsas plásticas o papel antes de colocar la bolsa en el horno microondas.
 - c. Si los materiales en el interior del horno microondas se encienden, mantenga cerrada la puerta del horno microondas, apague el horno microondas y desconecte el cable de suministro de energía o corte la energía desde el panel de fusibles o disyuntor.
 - d. No deje productos de papel, utensilios de cocina o alimentos en la cavidad del horno microondas cuando no está en uso.
5. Este aparato debe estar conectado a tierra. Conectar únicamente a un tomacorriente conectado a tierra apropiadamente. Ver "Instrucciones de conexión a tierra" en la página 6.
6. Instale o coloque este electrodoméstico sólo de acuerdo con las instrucciones de instalación provistas.

INSTRUCCIONES DE SEGURIDAD IMPORTANTES ADVERTENCIA



7. Algunos productos tales como huevos con cáscara y recipientes sellados — por ejemplo, recipientes de vidrio cerrados - pueden explotar y no deben calentarse en este horno microondas.
8. Utilice este electrodoméstico sólo para el uso previsto que se describe en este manual. No use vapores o químicos corrosivos en este electrodoméstico. Este tipo de horno microondas está diseñado específicamente para calentar, cocinar o descongelar alimentos. No está diseñado para uso industrial o de laboratorios.
9. Como con cualquier electrodoméstico, es necesaria una estricta supervisión al momento de ser operado por menores de edad.
10. No opere este electrodoméstico si tiene un cordón, cable o enchufe dañado, si el electrodoméstico no está funcionando adecuadamente; o si ha sido dañado o dejado caer.
11. Este electrodoméstico únicamente debe ser provisto de servicio de mantenimiento por personal de servicio calificado.
12. No cubra ni bloquee ningún orificio del electrodoméstico.
13. No almacene ni utilice este electrodoméstico al aire libre.
14. No utilice este producto cerca del agua - por ejemplo, cerca del fregadero de la cocina, en un sótano húmedo o cerca de una piscina o lugares similares.
15. No almacene ni utilice este electrodoméstico al aire libre.
16. No almacene ni utilice este electrodoméstico al aire libre.
17. No deje que el cable cuelgue del borde de la mesa o mostrador..
18. Cuando limpie las superficies de la puerta y el horno que se juntan al cerrar la puerta, use solamente jabones suaves y no abrasivos o detergentes aplicados con una esponja de paño suave.
19. Este aparato es para el uso privado del hogar solamente.

INSTRUCCIONES DE SEGURIDAD IMPORTANTES ADVERTENCIA



20. Líquidos, tales como agua, café o té, son propensos a sobrecalentarse más allá del punto de ebullición sin aparentar que lo están. No siempre será visible un burbujeo o ebullición al retirar el recipiente del horno microondas.

ESTO PUEDE DAR COMO RESULTADO QUE LÍQUIDOS MUY CALIENTES EBULLAN REPENTINAMENTE AL INSERTAR UNA CUCHARA U OTRO UTENSILIO DENTRO DEL LÍQUIDO.

- a. No sobrecalentar el líquido.
- b. Revolver el líquido antes y durante el proceso de calentamiento.
- c. No utilizar recipientes de lados rectos con cuellos angostos.
- d. Después de calentar, deje reposar el recipiente dentro del horno microondas por un corto tiempo antes de removerlo.
- e. Tener cuidado extremo al momento de introducir una cuchara u otro utensilio dentro del recipiente.

GUARDE ESTAS INSTRUCCIONES INSTRUCCIONES DE CONEXIÓN A TIERRA



PELIGRO

Riesgo de choque eléctrico

Tocar alguno de los componentes internos puede provocar graves lesiones personales o incluso la muerte. No desarme este aparato.

Este horno debe tener una conexión a tierra. En caso de corto circuito, este tipo de conexión reduce el riesgo de descargas eléctricas al proporcionar un cable de escape para la corriente eléctrica. Para protegerse contra descargas eléctricas, este electrodoméstico está equipado con un cable con un enchufe de 3 clavijas para conexión a tierra que se inserta en una toma de corriente apropiada. NO altere el enchufe para su uso en un receptáculo de 2 clavijas. Si el enchufe no encaja en un receptáculo, tenga un receptáculo apropiado instalado por un electricista cualificado.

PRECAUCIÓN:

No introduzca el dedo en los huecos o agujeros ya que podría causar lesiones.

ADVERTENCIA

Riesgo de choque eléctrico

El uso inadecuado de la conexión a tierra puede ocasionar un choque eléctrico. No conecte el dispositivo en un tomacorriente hasta que el primero haya sido correctamente instalado y conectado a tierra.

Clavija de tres clavijas
(conexión a tierra)

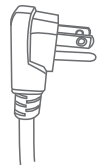

GUARDE ESTAS INSTRUCCIONES INSTRUCCIONES DE CONEXIÓN A TIERRA



Consulte con un eléctrico o con personal de servicio técnico calificado si no comprende completamente las instrucciones de conexión a tierra o si tiene dudas sobre si el microondas está conectado a tierra de forma adecuada. Si es necesario utilizar una extensión, sólo utilice una que cuente con 3 cables o que tenga un enchufe de 3 clavijas y un receptáculo de 3 ranuras que sea compatible con el enchufe del microondas. La clasificación eléctrica que aparece en la extensión debe ser igual o superior a la de este dispositivo

1. Este dispositivo cuenta con un cable de alimentación corto para evitar riesgos relacionados con personas que se puedan enredar o tropezar con un cable largo.
2. Puede utilizar cables más largos o extensiones si tiene cuidado a la hora de manejarlos.
3. Si utiliza cables o extensiones más largos:
 - a. La clasificación eléctrica marcada del cable o extensión debe ser tan alta como la del propio dispositivo.
 - b. La extensión debe tener un cable de conexión a tierra tipo 3.
 - c. El cable más largo debe ser ordenado de tal manera que no represente un peligro para los niños y para evitar que estos últimos lo tiren o se tropiecen de forma involuntaria.

GUARDE ESTAS INSTRUCCIONES INSTRUCCIONES DE CONEXIÓN A TIERRA



INTERFERENCIA DE RADIO

El uso del horno microondas puede provocar interferencias en su radio, televisión o equipos similares.

Cuando exista interferencia, puede ser reducida o eliminada si toma las siguientes medidas:

- a. Clean door and sealing surface of the oven.
- b. Reorient the receiving antenna of radio or television.
- c. Relocate the microwave oven with respect to the receiver.
- d. Move the microwave oven away from the receiver.
- e. Plug the microwave oven into a different outlet so that microwave oven and receiver are on different branch circuits.

GUARDE ESTAS INSTRUCCIONES INSTRUCCIONES DE CONEXIÓN A TIERRA



UTENSILIOS

PRECAUCIÓN

Riesgo de choque eléctrico

Los utensilios herméticamente cerrados podrían estallar. Los contenedores cerrados deben ser abiertos y las bolsas de plástico deben ser agujereadas antes de cocinar.

Consulte las instrucciones en "Materiales que puede utilizar en el horno microondas o para evitar en el horno de microondas". Podrían existir ciertos utensilios no metálicos que podrían no ser seguros de usar en

un horno de microondas. Si tiene dudas, puede revisar los utensilios en cuestión siguiendo el procedimiento que le presentamos a continuación:

GUARDE ESTAS INSTRUCCIONES SOLO PARA USO DOMÉSTICO

REVISIÓN DE UTENSILIOS:

1. Llene un contenedor microondeable con una taza de agua fría junto con el utensilio que desee probar.
2. Cocine a máxima potencia durante un minuto.
3. Con cuidado toque el utensilio. Si el utensilio está caliente, entonces no lo utilice en el microondas.
4. No exceda el tiempo de 1 minuto.

MATERIALES QUE SE PUEDEN UTILIZAR EN EL HORNO DE MICROONDAS

UTENSILIOS	OBSERVACIONES
Papel de aluminio	Sólo como protección. Se pueden usar pequeños pedazos para cubrir las partes delgadas de carne o pollos y así evitar sobre-cocción. Podría producirse un arco eléctrico si el papel se coloca demasiado cerca de las paredes del horno. El papel debe usar al menos a una pulgada (2,5cm) de las paredes del horno.
Plato para dorar	Siga las recomendaciones del fabricante. El fondo del plato para dorar debe estar al menos 3/16 pulgadas (5mm) por sobre del plato giratorio. Su uso incorrecto podría provocar que el plato se quiebre.
Vajilla	Utilice sólo vajilla microondeable. Siga las recomendaciones del fabricante. No use platos agrietados o astillados.
Recipiente de vidrio	Siempre retire la tapa. Sólo utilícelos para calentar comida. La mayoría de los recipientes de vidrio no son resistentes al calor y podrían quebrarse.
Cristalería	Utilice sólo cristalería resistente al calor. Asegúrese de que no tengan bordes metálicos. No use platos agrietados o astillados.
Bolsas para hornear	Siga las recomendaciones del fabricante. No cierre las bolsas usando ataduras de metal. Realice agujeros para permitir que escape el vapor.
Platos y vasos de papel	Sólo utilícelos para periodos de cocción cortos. No deje el horno sin vigilancia cuando cocine con estos utensilios.
Toallas de papel	Utilícelas para cubrir la comida cuando la recaliente y para absorber la grasa. Utilícelas bajo supervisión y durante periodos de cocción breves.
Papel manteca	Utilícelo como cubierta para evitar salpicones o como envoltura para el vapor.
Plástico	Utilice sólo productos microondeables. Siga las recomendaciones del fabricante. Debe tener una marca que señale que el producto es "Microondeable". Algunos contenedores de plástico se ablandan, pues la comida en su interior se calienta. Las "bolsas de cocción" y las bolsas de plásticos selladas deben ser agujereadas tal y como señalan sus instrucciones.
Envoltura plástica	Utilice sólo productos microondeables. Utilícelo para cubrir la comida y retener la humedad. No permita que las envolturas de plástico toquen la comida
Termómetros	Utilice sólo utensilios microondeables (termómetros de carne y dulce).
Papel encerado	Utilícelo como cubierta para evitar salpicaduras y retener humedad.

MATERIALES QUE DEBEN EVITARSE EN EL HORNO DE MICROONDAS

UTENSILIOS	OBSERVACIONES
Bandeja de aluminio	Podría provocar un arco eléctrico. Transfiera la comida a un plato microondeable.
Comida envuelta con manijas de metal	Podría provocar un arco eléctrico. Transfiera la comida a un plato microondeable.
Ataduras de metal	Podrían causar arcos eléctricos y provocar incendios en el horno.
Bolsas de papel	Podrían provocar incendio en el horno.
Porexpán	El porexpán podría derretirse y contaminar la comida cuando se expone altas temperaturas.
Madera	La madera podría secarse cuando la utilice en el horno de microondas y podría partirse o agrietarse.

AJUSTANDO SU HORNO DE MICROONDAS

NOMBRES DE LAS PARTES DEL HORNO Y ACCESORIOS

Retire el horno y todos los materiales de la caja de cartón y de la cavidad del horno. Su horno posee los siguientes accesorios:

Bandeja de vidrio	1
Anillo de bandeja giratoria	1
Manual de instrucciones	1

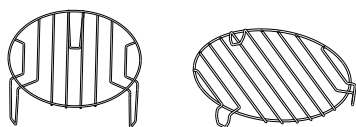
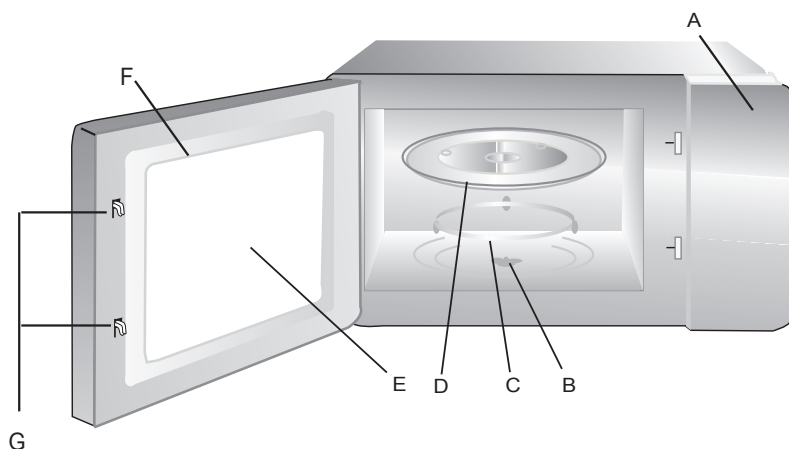

- A) Panel de control
- B) Eje de la bandeja giratoria
- C) Anillo de bandeja giratoria
- D) Bandeja de vidrio
- E) Ventana de observación
- F) Puerta
- G) Seguros de la puerta

La parrilla solo se utiliza con la función de convección y debe ser ubicada sobre la bandeja de vidrio.

AJUSTANDO SU HORNO DE MICROONDAS

INSTALACIÓN DE LA BANDEJA GIRATORIA

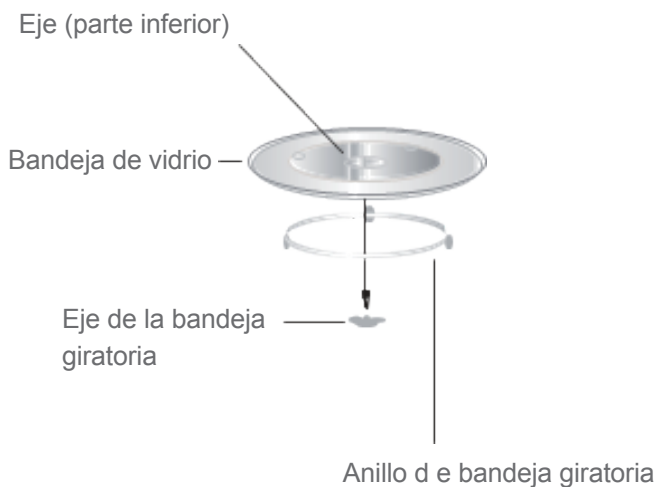

- Nunca coloque la bandeja de vidrio al revés. La bandeja de vidrio nunca debe tener restricciones que la imposibiliten de girar.
- Tanto la bandeja de vidrio como el ensamblaje del anillo de la misma deben usarse a la hora de cocinar.
- Toda la comida y los contenedores de comida deben colocarse sobre la bandeja de vidrio para cocinar o calentar.

AJUSTANDO SU HORNO DE MICROONDAS

INSTALACIÓN EN UNA ENCIMERA

Retire todos los materiales de empaque y los accesorios. Examine el horno en busca de daños como abolladuras o puerta rota. No instale si el horno se encuentra dañado.

Carcasa: Retire cualquier película protectora que se encuentre en la superficie de la carcasa del microondas. No retire la cubierta marrón claro Mica que está adherida a la cavidad del horno para proteger el magnetrón.

INSTALACIÓN

1. Seleccione una superficie nivelada que proporcione espacio suficiente para las ranuras de ventilación de entrada y salida del aparato.

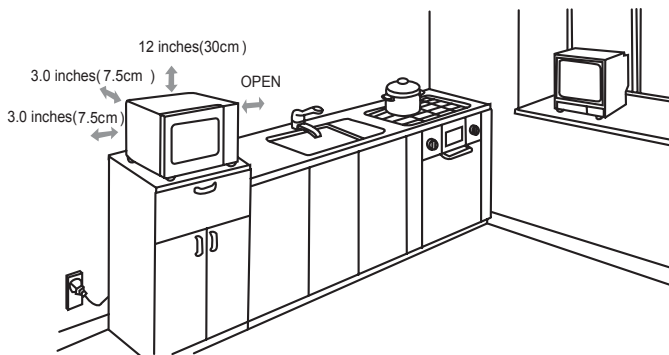

Se requiere de un claro mínimo de 3,0 pulgadas (7,5cm) entre el horno y cualquier pared adyacente. Un lado debe estar despejado.

- (1) Deje un claro mínimo de 12 pulgadas (30cm) sobre el horno..
- (2) No retire las patas de la parte de abajo del horno.
- (3) Si bloquea las aberturas de ventilación del aparato podría dañarlo.
- (4) Coloque el horno lo más lejos que pueda de radios y televisores. El uso del horno microondas puede provocar interferencias en su radio, televisión o equipos similares.

AJUSTANDO SU HORNO DE MICROONDAS

INSTALACIÓN

2. Conecte su horno en un tomacorriente casero estándar. Asegúrese de que el voltaje.

ADVERTENCIA

No coloque el horno sobre una estufa o parrillas u otros aparatos productores de calor. Si instala el horno cerca o sobre una fuente de calor, podría dañarlo y la garantía quedaría inválida.



La superficie accesible podría calentarse cuando utilice el horno.

FUNCIONAMIENTO

PANEL DE CONTROL Y CARACTERÍSTICAS

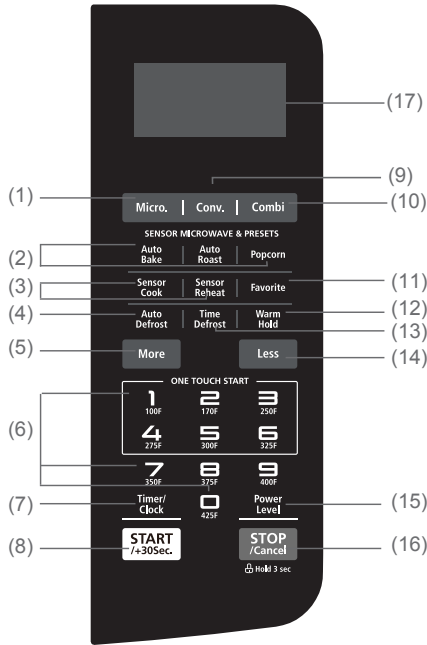

- | | |
|--|---|
| (1) Microondas | (10) Combinación |
| (2) Menú automático (horneado automático, asado automático, palomitas de maíz) | (11) Favorito |
| (3) Menú de sensor (cocción de sensor, recalentamiento de sensor) | (12) Mantener caliente |
| (4) Descongelación automática | (13) Tiempo de descongelación |
| (5) Más | (14) Menos |
| (6) Botones numéricos | (15) Nivel de potencia |
| (7) Temporizador / Reloj | (16) DETENER Cancelar mantener 3 seg.:
Antes de comenzar la cocción, pulse para borrar todos los ajustes anteriores. Durante la cocción, presione una vez para detener el horno; Pulse dos veces para detener el horno y borrar todos los ajustes. |
| (8) INICIO AÑADIR 30 SEG | (17) Monitor |
| (9) Convección | |

FUNCIONAMIENTO

1. NIVELES DE POTENCIA

Hay disponibles 10 niveles de potencia

Antes o durante la cocción, presione el nivel de potencia y se mostrará "PL10". Presione el botón Power Level (Nivel de potencia) y un teclado numérico para seleccionar un nivel de potencia.

Nivel	10	9	8	7	6	5	4	3	2	1
Potencia	100%	90%	80%	70%	60%	50%	40%	30%	20%	10%
Monitor	PL10	PL9	PL8	PL7	PL6	PL5	PL4	PL3	PL2	PL1

2. AJUSTE DEL RELOJ

Cuando el horno de microondas esté conectado a una toma de corriente, se mostrará "0:00".

- (1) Presione Timer/Clock (Temporizador/reloj) dos veces, "00:00" aparecerá en la pantalla. El primer conjunto de ceros parpadeará; ":" Y el otro conjunto cero se encenderá.
- (2) Pulse las teclas numéricas para introducir la hora actual. Por ejemplo, si el tiempo es ahora 10:12, presione "1, 0, 1, 2" en orden.
- (3) Pulse Timer/Clock para finalizar la configuración del reloj, ":" parpadeará y los números aparecerán como una hora en la pantalla.

NOTA:

- Si los números introducidos no están dentro del rango entre 1:00 a 12:59, el ajuste no se aceptará hasta que se ingresen números válidos.
- En el proceso de ajuste del reloj, si se pulsa el botón  o si no hay ninguna operación en 1 minuto, la pantalla volverá automáticamente al ajuste del reloj anterior.

FUNCIONAMIENTO

3. TEMPORIZADOR DE COCINA

- (1) Pulse Timer/Clock una vez, "00:00" y "Timer" aparecerán en la pantalla.
- (2) Pulse las teclas numéricas para introducir la cantidad de tiempo. La cantidad máxima de tiempo que se puede introducir es 99 minutos, 99 segundos.
- (3) Pulse **START** /+30sec. para confirmar el ajuste, el indicador del temporizador parpadeará y el temporizador comenzará a contar hacia abajo.
- (4) Cuando haya transcurrido el tiempo, el indicador del temporizador desaparecerá. El horno sonará 5 veces. Aparecerá "End" (Fin). La hora del día se mostrará abriendo la puerta o presionando **STOP** /Cancel.

Nota:

- El ajuste del temporizador de cocina es diferente del ajuste del reloj; Es simplemente un temporizador.
- Durante la función de temporizador de cocina, no se puede poner en funcionamiento ninguna función de cocción.
- La cantidad del temporizador de cocina no se puede aumentar presionando **START** /+30sec..
- Al pulsar **STOP** /Cancel se cancelará la cuenta atrás del temporizador.

4. COCINA DE MICROONDAS

- (1) Presione Micro., "00:00" y "Cook" (Cocinar) aparecerán en la pantalla.
- (2) Pulse las teclas numéricas para introducir el tiempo de cocción. El tiempo de cocción máximo es de 99 minutos, 99 segundos.
- (3) Pulse Power Level, PL10 parpadeará. Pulse Power Level varias veces o las teclas 0 a 9 para seleccionar un nivel de potencia diferente si lo desea. Vea la tabla Power Level de arriba.
- (4) Pulse **START** /+30sec. para iniciar la cocción. Se mostrará el tiempo de cocción restante. "Cook" parpadeará.

Ejemplo: Cocinar los alimentos con un 50% de potencia de microondas durante 15 minutos.

- a. Presione Micro., "00:00" y "Cook" se mostrará.
- b. Presione "1, 5, 0, 0" para que aparezcan 15:00 en la pantalla.
- c. Presione Power Level, luego presione "5" para seleccionar 50% de potencia de microondas.
- d. Presione **START** /+30sec. para iniciar la cocción. El timbre suena una vez. Se mostrará el tiempo de cocción restante. "Cook" parpadeará.

FUNCIONAMIENTO

NOTA:

En el proceso de ajuste, si se presiona la tecla **STOP** /Cancel o si no hay operación en 1 minuto, el horno regresará automáticamente para mostrar el reloj.

5. COCINA DE CONVECCION



- (1) Presione Conv. una vez, "350" parpadeará, "F" y los iconos de temperatura correspondientes se mostrarán.
- (2) Presione Conv. más veces o More o Less para elegir la temperatura de cocción deseada. Selecciones de temperatura (100°F): 170, 250, 275, 300, 325, 350, 375, 400, 425. Pulse **START** /+30Sec para confirmar.
- (3) Presione **START** /+30Sec para iniciar el precalentamiento. Cuando el horno se precalienta a la temperatura de cocción seleccionada, sonará dos veces; Abra la puerta e introduzca los alimentos en el horno.
- (4) Pulse las teclas numéricas para introducir el tiempo de cocción. El tiempo máximo de cocción es de 99 minutos, 99 segundos. "F" desaparecerá.
- (5) Pulse **START** /+30Sec para iniciar la cocción. Se mostrará el tiempo de cocción restante. "Conv." y los correspondientes iconos de temperatura parpadearán.

NOTA:

- Si no se necesita precalentar, salte el paso 3 anterior.
- Si se precalienta, no coloque alimentos en el horno hasta que se alcance la temperatura de cocción.
- Si se cocina sin precalentar, coloque los alimentos en el horno al comienzo de la cocción.
- Una vez que el horno se precalienta a la temperatura de cocción seleccionada, el horno emitirá dos pitidos para recordarle que debe introducir el tiempo de cocción y la temperatura parpadeará. Si no hay operación en 5 minutos, el horno emitirá un pitido 5 veces y volverá a mostrar el reloj.
- El horno debe precalentarse a la temperatura de cocción seleccionada, y la puerta del horno debe abrirse antes de que se pueda introducir el tiempo de cocción por convección.

FUNCIONAMIENTO

6. FUNCION COMBINACION (CONVECCION + MICROONDAS)

- (1) Pulse Combi, "350" parpadeará, "Cook", "Conv.", "F" y los correspondientes iconos de temperatura se mostrarán.
- (2) Presione Combi más veces o More o Less para elegir la temperatura de cocción deseada. Selecciones de temperatura (100F): 170, 250, 275, 300, 325, 350, 375, 400, 425. Pulse  para confirmar.
- (3) Pulse las teclas numéricas para introducir el tiempo de cocción. El tiempo máximo de cocción es de 99 minutos, 99 segundos. "F" desaparecerá.
- (4) Pulse  para iniciar la cocción. Se mostrará el tiempo de cocción restante. "Conv." y los correspondientes iconos de temperatura parpadearán.

7. FUNCION DE MANTENIMIENTO



- (1) Pulse Warm Hold (Mantener caliente), se mostrará "Hold".
- (2) Pulse  para iniciar la cocción. El tiempo de descongelación restante contará desde 99 minutos.

NOTA:



- La función Mantener caliente se puede introducir durante la cocción. El horno emitirá un pitido dos veces para indicar que entra en la función Mantener caliente.
- La función de Mantener caliente se puede utilizar después de cocinar con microondas, por convección, combinación, descongelar y multi-etapa.
- El tiempo máximo de cocción de la función Mantener caliente es de 99 minutos.
- La cocción se cancelará si abre la puerta o presiona  durante la función Mantener caliente.

FUNCIONAMIENTO

8. INICIO DE UN TOQUE

- (1) La cocción instantánea al 100% del nivel de potencia y de 1 a 6 minutos de tiempo de cocción se puede iniciar pulsando las teclas numéricas 1 a 6. Pulse  para aumentar el tiempo de cocción en 30 segundos con cada presión. El tiempo máximo de cocción es de 99 minutos, 99 segundos.
- (2) La cocción instantánea al 100% del nivel de potencia y el tiempo de cocción de 30 segundos se pueden iniciar pulsando . Cada repetición de pulsación aumentará el tiempo de cocción en 30 segundos. El tiempo máximo de cocción es de 99 minutos, 99 segundos.
- (3) Durante la cocción, presione el botón More o Less para aumentar o disminuir el tiempo de cocción en 10 segundos.

NOTA:

- El tiempo también se puede añadir en incrementos de 30 segundos presionando  durante la Cocción por Microondas, Descongelación por tiempo y Cocción en múltiples etapas.
- El tiempo no se puede agregar presionando  durante las funciones de descongelación de peso y temporizador de cocina

9. DESCONGELACIÓN POR TIEMPO

- (1) Pulse Time Defrost, "00:00", "Cook" y "DEF". Aparecerá en la pantalla.
- (2) Pulse las teclas numéricas para introducir el tiempo de descongelación.
- (3) Pulse  para iniciar el descongelado. "Cook" y "DEF" parpadearán y se mostrará el tiempo de descongelación restante.

FUNCIONAMIENTO

10. Función de descongelación automática

- (1) Pulse Auto Defrost , "dEF1", "Cook" y "DEF". Aparecerá en la pantalla.
- (2) Presione Auto Defrost más veces o presione el botón More o Less para elegir el tipo de alimento de descongelado, "dEF1" a "dEF4". Vea la tabla de abajo.

Pantalla LED	dEF1	dEF2	dEF3	dEF4
Alimentos	Carne	Aves	Pescado	Pan
Peso	0,1-6,0 Lbs	0,1-6,0 Lbs	0,1-6,0 Lbs	0.1-1.0 Lbs



- (3) Presione las teclas numéricas para introducir el peso a descongelar. Véase la tabla anterior. Si la entrada de peso no está entre el rango de peso indicado en la tabla anterior, la entrada no será válida. La unidad no funcionará hasta que se introduzcan números válidos.
- (4) Presione  para iniciar la descongelación y se mostrará el tiempo de cocción restante. El indicador "Cook" y "DEF." parpadearán.

NOTA:

- Durante la cocción de carne, aves y pescado, el horno emitirá un pitido dos veces para recordarle que debe dar la vuelta a la comida.
- Abra la puerta para detener la operación. Dé la vuelta a los alimentos, cierre la puerta y pulse  para reanudar el ciclo de descongelación. Si no abre la puerta para detener la operación, el horno continuará el ciclo de descongelación sin interrupción.

FUNCIONAMIENTO

11. FUNCION DE HORNEADO AUTOMÁTICO

- (1) Presione Auto Bake, se mostrarán "Ab-1", "Cook", "Conv." y "Auto".
- (2) Presione Auto Bake más veces para elegir el menú, "Ab-1" a "Ab-4". Vea la tabla de horneado automático a continuación.
- (3) Para Ab-1, Ab-2 y Ab-3, presione el teclado numérico 1 para elegir el peso o porción predeterminada. Presione  para iniciar la cocción.
Para Ab-4, presione las teclas numéricas para ajustar la porción o el peso. Pulse  para iniciar la cocción. El tiempo de cocción restante y los correspondientes iconos de temperatura se mostrarán. "Conv." y "Auto" parpadearán.

CUADRO DE HORNEADO AUTOMÁTICO

Alimento	Pantalla	Peso/porción
Pizza congelada	Ab-1	10 oz
Magdalenas	Ab-2	6 cada
Galletas/panecillos/pan	Ab-3	7 oz
Patatas fritas congeladas	Ab-4	4-16 oz

12. FUNCION DE ASADO AUTOMÁTICO

- (1) Presione Auto Roast, se mostrarán "Ar-1", "Cook", "Conv." y "Auto".
- (2) Pulse varias veces para seleccionar el menú, "Ar-1" a "Ar-4". Vea el gráfico de asado automático a continuación.
- (3) Presione las teclas numéricas para ajustar el peso o la porción.
- (4) Pulse  para iniciar la cocción. Aparecerán los iconos de cocción restantes y los correspondientes iconos de temperatura. "Cook", "Conv." y "Auto" parpadearán.

CUADRO DE HORNEADO AUTOMÁTICO

Alimento	Pantalla	Peso/porción
Res	Ar-1	2,0-4,0 Lbs
Pollo entero	Ar-2	2,5-6,0 Lbs
Pechuga de pavo	Ar-3	3,0-6,0 Lbs
Cerdo	Ar-4	2,0-4,0 Lbs

FUNCIONAMIENTO

13. Cocción por sensor

- (1) Presione Sensor Cook, se mostrarán "SC-I", "SEN" y "Auto".
- (2) Presione Sensor Cook más veces o presione las teclas numéricas para elegir el tipo de alimento.
- (3) Pulse  para iniciar la cocción. "SC-", "SEN" y "Auto" parpadearán. Una vez que el elemento ha sido detectado, se mostrará el tiempo de cocción restante. "SEN.", "Cook" y "Auto" parpadearán.

Tabla de horneado automático:

Alimento	Pantalla	Botón	Peso/porción
Patatas	SC-1	1	1-4 PCS (8-10 oz/PCS)
Verduras frescas	SC-2	2	1-4 TAZA (250 ml/taza)
Verduras congeladas	SC-3	3	1-4 TAZA (250 ml/taza)
Plato principal congelado	SC-4	4	10-20 oz
Arroz	SC-5	5	1-2 TAZA(220 g/taza)
Cazuela	SC-6	6	1-4 TAZA(250 ml/taza)
Carne molida	SC-7	7	4-32 oz
Pescado y marisco	SC-8	8	4-32 oz
Huevos revueltos	SC-9	9	2-5 cada uno
Pizza congelada	SC-0	0	6-12 oz

FUNCIONAMIENTO

14. RECALENTAMIENTO POR SENSOR

- (1) Presione Sensor Reheat, se mostrarán "Sr-1", "SEN" y "Auto".
- (2) Presione Sensor Reheat más veces o presione las teclas numéricas 1 a 3 para elegir el tipo de alimento.
- (3) Pulse **START** 1/30Sec. para iniciar la cocción. "Sr-", "SEN" y "Auto" parpadearán. Una vez que el elemento ha sido detectado, el tiempo de cocción restante parpadeará. "SEN" , "Cook" y "Auto" parpadearán.

Tabla de horneado automático:



Alimento	Pantalla	Peso/porción
Plato de cena	Sr-1	8-24 oz
Sopa/salsa	Sr-2	1-4 TAZA (250 ml/taza)
Guiso	Sr-3	1-4 TAZA (250 ml/taza)

15. PALOMITAS DE MAÍZ

- (1) Presione Popcorn, "1.75", "Auto", "Cook" y "Oz" aparecerán en la pantalla.
- (2) Presione Popcorn dos veces más o presione Más o menos para elegir el peso, "3.0" y "3.5" se mostrarán en orden.
- (3) Presione **START** 1/30Sec. para cocinar. "Oz" desaparece. "Auto" y "Cook" parpadearán. Se mostrará el tiempo restante.

FUNCIONAMIENTO

16. FUNCIÓN DE FAVORITO

- (1) Presione Favorite para programar y seleccione hasta tres procedimientos de cocción. Cada procedimiento se indicará con 1, 2 o 3 en la pantalla.
- (2) Presione el botón de Favorito hasta que aparezca el número de procedimiento deseado en la pantalla. Presione  para comenzar. Se puede ajustar un máximo de dos etapas de cocción para cada procedimiento.
- (3) Para programar un procedimiento, siga los pasos que se indican a continuación.
Ejemplo: Cocine los alimentos a un nivel de potencia del 80% durante 3 minutos y 20 segundos; Guardar como memoria 2.
 - a. Presione Favorite dos veces; La pantalla muestra 2.
 - b. Presione Micro, luego presione "3", "2" y "0" en orden.
 - c. Pulse Power Level una vez, luego pulse "8" para que aparezca "PL 8".
 - d. Presione Favorite para guardar el procedimiento. El horno emite un pitido una vez. O presione  directamente para guardar e iniciar la cocción.
 - e. Para elegir el procedimiento de la lista de memoria, presione Favorite dos veces. La pantalla mostrará "2". Pulse  para ejecutar el procedimiento.

NOTA:

El menú Auto no se puede ajustar en la función de Favorite.



FUNCIONAMIENTO

17. Cocina multi-etapa

Se pueden configurar a lo sumo 2 etapas para cocinar. Si una etapa es Descongelación, automáticamente se establecerá como la primera etapa.

NOTA: Auto Menu y Preheat no se pueden configurar en la cocción multi-etapa.

EJEMPLO: 80% de nivel de potencia durante 5 minutos, seguido de 60% de nivel de potencia durante 10 minutos; Guardado como memoria 3.

- a. Presione Favorite 3 veces; La pantalla muestra 3.
- b. Presione Micro. luego presione "5", "0" y "0" para establecer el tiempo de cocción de la primera etapa.
- c. Presione Power Level una vez, luego presione "8" para elegir 80% de potencia de cocción de primera etapa.
- d. Presione Micro otra vez, luego presione "1", "0", "0" y "0" para establecer el tiempo de cocción de la segunda etapa.
- e. Presione Power Level nuevamente, luego presione "6" para elegir el 60% de potencia de cocción de la segunda etapa.
- f. Presione  para iniciar inmediatamente la cocción en varias etapas.
- g. Para elegir el procedimiento de la lista de memoria, presione Favorite tres veces. La pantalla mostrará "3"; Presione  para ejecutar el procedimiento.

NOTA:



Si no desea guardar un programa multi-etapa en particular como procedimiento, no presione Favorite como primer paso. Pulse  después de programar ambas etapas.

18. FUNCION DE CONSULTA

- (1) Cuando el horno esté cocinando, presione Timer/Clock para que la hora del día aparezca durante tres segundos en la pantalla.
- (2) Cuando el horno esté cocinando, presione las teclas Conv., Power Level o Combi para que la energía de cocción aparezca durante tres segundos en la pantalla.

FUNCIONAMIENTO

19. FUNCION DE BLOQUEO

- (1) Para bloquear el microondas de modo que no pueda ser operado por niños u otros usuarios no deseados, presione  durante 3 segundos. Escuchará un largo pitido. Se visualizará "LOC".
- (2) Para desbloquear, pulse  durante 3 segundos, oír un pitido largo y "LOC" desaparecerá.
Si se ha ajustado el reloj, el horno volverá a mostrar el reloj. De lo contrario, se mostrará "0:00".

20. Función de recordatorio final de cocción

El horno emitirá un pitido cinco veces para avisar al usuario que el tiempo de cocción ha terminado. Aparecerá "End" (Fin). La hora del día se mostrará abriendo la puerta o presionando el botón .

21. Otras especificaciones

- (1)  se debe presionar para continuar cocinando si se abre la puerta durante el cocinado.
- (2) Un solo pitido suena para indicar que un botón está presionado correctamente; Si el botón no se presiona correctamente, no suena ningún pitido.

MANTENIMIENTO

SOLUCIÓN DE PROBLEMAS

Compruebe su problema mediante el uso de la siguiente tabla y pruebe las soluciones para cada problema.

PROBLEMA	CAUSA POSIBLE	POSIBLE SOLUCIÓN
El horno no arranca	<ul style="list-style-type: none">a. El cable eléctrico para el horno no está enchufado.b. La puerta está abierta.c. Hay configurado un funcionamiento erróneo.	<ul style="list-style-type: none">a. Conecte en el enchufe.b. Cierre la puerta y vuelva a intentarlo.c. Lea las instrucciones.
Arqueo o chispa	<ul style="list-style-type: none">a. Se utilizaron materiales que hay que evitar introducir en el horno de microondas.b. El horno se opera cuando está vacío.c. Hay comida derramada en la cavidad.	<ul style="list-style-type: none">a. Use solamente utensilios de cocina para microondas.b. No opere con el horno vacío.c. Limpie la cavidad con una toalla húmeda.
Alimentos cocinados desigualmente	<ul style="list-style-type: none">a. Se utilizaron materiales que hay que evitar introducir en el horno de microondas.b. La comida no está descongelada por completo.c. El tiempo de cocinado, nivel de potencia no es adecuado.d. No se ha dado la vuelta o removido el alimento.	<ul style="list-style-type: none">a. Use solamente utensilios de cocina para microondas.b. Descongele los alimentos completamente.c. Use el tiempo correcto de cocinado, nivel de potencia.d. Dé la vuelta o remueva los alimentos.
Alimentos demasiado cocinados	El tiempo de cocinado, nivel de potencia no es adecuado.	Use el tiempo correcto de cocinado, nivel de potencia.
Alimentos poco cocinados	<ul style="list-style-type: none">a. Se utilizaron materiales que hay que evitar introducir en el horno de microondas.b. La comida no se descongela completamente.c. Los puertos de ventilación del horno se encuentran restringidos.d. El tiempo de cocinado, nivel de potencia no es adecuado.	<ul style="list-style-type: none">a. Use solamente utensilios de cocina para microondas.b. Descongele los alimentos completamente.c. Compruebe que los puertos de ventilación del horno no están restringidos.d. Use el tiempo correcto de cocinado, nivel de potencia.
Descongelación incorrecta	<ul style="list-style-type: none">a. Se utilizaron materiales que hay que evitar introducir en el horno de microondas.b. El tiempo de cocinado, nivel de potencia no es adecuado.	<ul style="list-style-type: none">a. Use solamente utensilios de cocina para microondas.b. Use el tiempo correcto de cocinado, nivel de potencia.c. Dé la vuelta o remueva los alimentos.
Los alimentos cocinados por sensor no se cocinan adecuadamente	<ul style="list-style-type: none">a. Cubra o tape los alimentos no ventilados.b. La puerta se abrió antes de que apareciera el tiempo de cocción por sensor detectado en la pantalla.	<ul style="list-style-type: none">a. La cubierta o la tapa de los alimentos debe contener el orificio de ventilación para el escape de vapor.b. No abra la puerta para remover o revolver los alimentos antes de que el tiempo de cocción por sensor detectado aparezca en la pantalla.