

CROSLEY

CR1702A

iJuke Premier

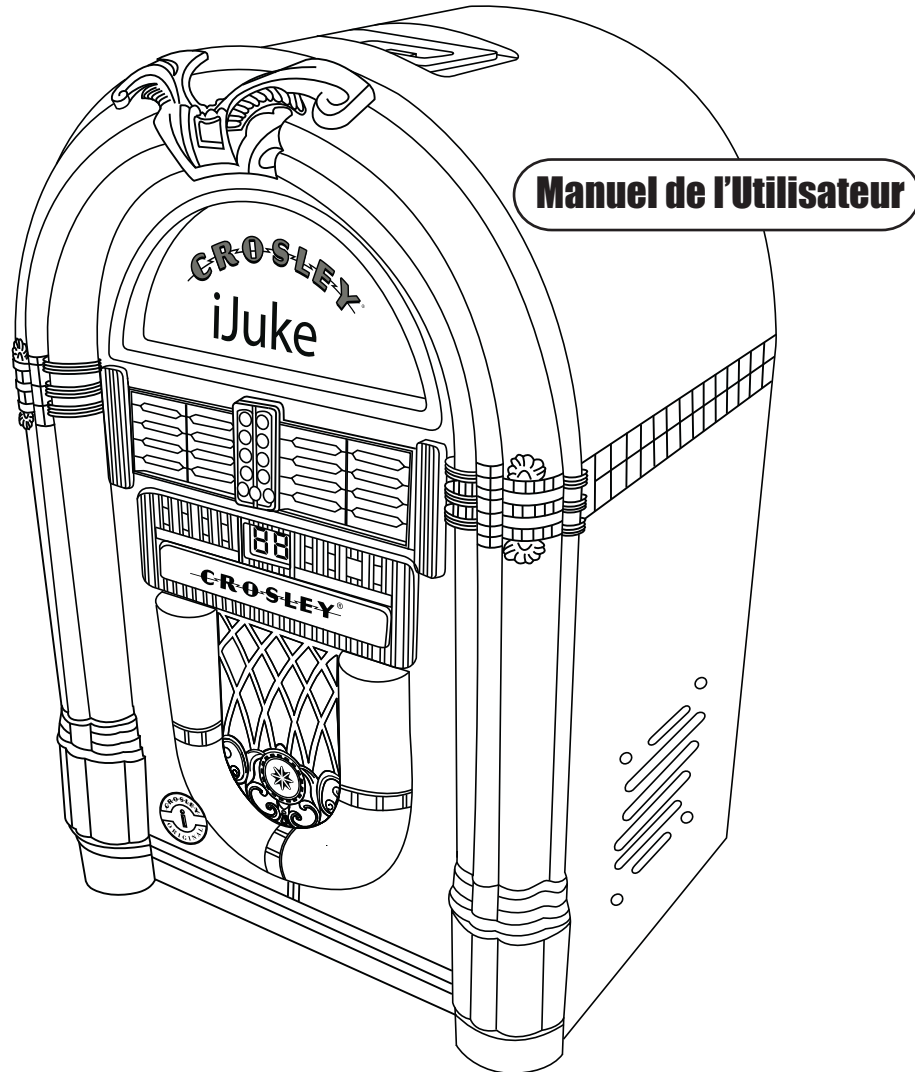

Manuel de l'Utilisateur

www.crosleyradio.com

IMPORTANT SAFETY INSTRUCTION

PLEASE READ CAREFULLY ALL THE FOLLOWING IMPORTANT SAFEGUARDS THAT ARE APPLICABLE TO YOUR EQUIPMENT

1. Read Instructions - All the safety and operating instructions should be read before the product is operated.
2. Retain instructions - The safety and operating instructions should be retained for future reference.
3. Heed Warnings - All warnings on the product and in the operating Instructions should be adhered to.
4. Follow Instructions - All operating and use instructions should be followed.
5. Cleaning - Unplug this product from the wall outlet before cleaning. Do not use liquid cleaners or aerosol cleaners. Use a damp cloth for cleaning.
6. Attachments - Do not use attachments not recommended by the product manufacturer as they may cause hazards.
7. Water and Moisture - Do not use this product near water - for example, near a bath tub, wash bowl, kitchen sink, or laundry tub; in a wet basement; or near a swimming pool; and the like.
8. A product and cart combination should be moved with care. Quick stops, excessive force, and uneven surfaces may cause the product and cart combination to overturn.
9. Ventilation - Slots and openings in the cabinet are provided for ventilation and to ensure reliable operation of the product and to protect it from overheating, and these openings must not be blocked or covered. The openings should never be blocked by placing the product on a bed, sofa, rug, or other similar surface. This product should not be placed in a built-in installation such as a bookcase or rack unless proper ventilation is provided or the manufacturer's instructions have been adhered to.
10. Power Sources - This product should be operated only from the type of power source indicated on the marking label, if you are not sure of the type of power supply to your home. Consult your product dealer or local power company. For products intended to operate from battery power, or other sources, refer to the operating instructions.
11. Grounding or Polarization - This product may be equipped with a three end line plug This plug will fit into the power outlet only one way. This is a safety feature. If you are unable to insert the plug fully into the outlet try reversing the plug. If the plug should still fail to fit, contact your electrician to replace your obsolete outlet. Do not defeat the safety purpose of the polarized plug.
12. Power - Cord Protection - Power - supply cords should be routed so that they are not likely to be walked on or pinched by items placed upon or against them, paying particular attention to cords at plugs, convenience receptacles, and the point where they exit from the product.
13. Lightning - For added protection for this product during a lightning storm, or when it is left unattended and unused for long periods of time, unplug it from the wall outlet and disconnect the antenna or cable system. This will prevent damage to the product due to lightning and power - line surges.
14. Power Lines - An outside antenna system should not be located in the vicinity of overhead power lines or other electric light or power circuits, or where it can fall into such power lines or circuits. When installing an outside antenna system, extreme care should be taken to keep from touching such power lines or circuits as contact with them might be fatal.
15. Overloading - Do not overload wall outlets, extension cords, or integral convenience receptacles as this can result in a risk of fire or electric shock.
16. Object and Liquid Entry - Never push objects of any kind into this product through openings as they may touch dangerous voltage points or short - out parts that could result in a fire or electric shock. Never spill liquid of any kind on the product.
17. Servicing - Do not attempt to service this product yourself as opening or removing covers may expose you to dangerous voltage or other hazards. Refer all servicing to qualified service personnel.
18. Damage Requiring Service - Unplug this product from the wall outlet and refer servicing to qualified service personnel under the following conditions:
 - a. When the power-supply cord or plug is damaged.
 - b. If liquid has been spilled, or objects have fallen into the product.
 - c. If the product has been exposed to rain or water.
 - d. If the product does not operate normally by following the operating instructions. Adjust only those controls that are covered by the operating instructions as an improper adjustment of other controls may result in damage and will often require extensive work by a qualified technician to restore the product to its normal operation.
 - e. If the product has been dropped or damaged in any way.
 - f. When the product exhibits a distinct change in performance - this indicates a need for service.
19. Replacement Parts - When replacement parts are required, be sure the service technician has used replacement parts specified by the manufacturer or have the same characteristics as the original part. Unauthorized substitutions may result in fire, electric shock, or other hazards.
20. Safety Check - Upon completion of any service or repairs to this product, ask the service technician to perform safety checks to determine that the product is in proper operating condition.
21. Wall or ceiling Mounting - The product should be mounted to a wall or ceiling only as recommended by the manufacturer.
22. Heat - The product should be situated away from heat sources such as radiators. Heat registers, stoves, or other products (including amplifiers) that produce heat.



WARNING: Changes or modifications to this unit not expressly approved by the party responsible for compliance could void the user's authority to operate the equipment.

NOTE: This equipment has been tested and found to comply with the limits for a Class B digital device, pursuant to Part 18 of the FCC Rules. These limits are designed to provide reasonable protection against harmful interference in a residential installation. This equipment generates, uses, and can radiate radio frequency energy and, if not installed and used in accordance with the instructions, may cause harmful interference to radio communications. However, there is no guarantee that interference will not occur in a particular installation. If this equipment does cause harmful interference to radio or television reception, which can be determined by turning the equipment off and on, the user is encouraged to try to correct the interference by one or more of the following measures:

- Reorient or relocate the receiving antenna.
- Increase the separation between the equipment and receiver.
- Connect the equipment into a circuit different from that to which the receiver is connected.
- Consult the dealer or an experienced radio TV technician for help.

NOTE: The manufacturer is not responsible for any radio or TV interference caused by unauthorized modifications to this equipment. Such modifications could void the User's authority to operate the equipment.

WARNING:

TO PREVENT FIRE OR SHOCK HAZARD, DO NOT EXPOSE THIS APPLIANCE TO RAIN OR MOISTURE. DO NOT REMOVE COVER. PILOT LAMPS SOLDERED IN PLACE. NO USER SERVICEABLE PARTS INSIDE. REFER SERVICING TO QUALIFIED SERVICE PERSONNEL.

 <p>The lightning flash with arrowhead symbol, within an equilateral triangle, is intended to alert user to the presence of uninsulated "dangerous voltage" within the product's enclosure that may be of sufficient magnitude to constitute risk of electric shock to persons.</p>	<p>CAUTION RISK OF ELECTRIC SHOCK DO NOT OPEN</p> <p>CAUTION: TO REDUCE THE RISK OF ELECTRIC SHOCK, DO NOT REMOVE COVER (OR BACK). NO USER - SERVICEABLE PARTS INSIDE. REFER SERVICING TO QUALIFIED SERVICE PERSONNEL.</p>	 <p>The exclamation point within an equilateral triangle is intended to alert user to the presence of important operating and maintenance (servicing) instruction in the literature accompanying the appliance.</p>
--	--	--

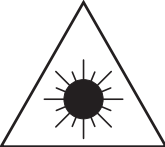
	<p>CAUTION For Compact Disc Units Only: INVISIBLE LASER RADIATION WHEN OPEN AND INTERLOCK FAILED OR DEFEATED. AVOID DIRECT EXPOSURE TO LASER BEAM.</p>
--	---

Specification

- Power Source : AC 120V ~ 60Hz
- Power Consumption : 30W
- Speaker : 4" Dynamic Type x 2
- Speaker Wattage : 5 W
- Speaker Ohm : 4 Ohm
- Output Wattage : 2W per channel



* DESIGN AND SPECIFICATIONS SUBJECT TO CHANGE WITHOUT NOTICE.

Welcome

Thank you for purchasing the the Crosley iJuke Premier (CR1702A). Before operating this unit, please read this manual thoroughly and retain it for future reference.

About This Manual

Instructions in this manual describe the control functions of the CR1702A.

Table of Contents

Getting Started	
Control Locators.....	4,5
Unpacking.....	6
Power Source.....	6
Basic Operation	
Lights	7
Remote Control.....	7
External Speakers.....	7
Connecting Optional Equipment	
Using your iJuke.....	8
CD Operation	
CD Player.....	9
Programmed CD Playback.....	9
General	
Troubleshooting Guide.....	10
Warranty.....	11

Control Locators

Unit Controls

- 1 iPod Dock
- 2 Power
- 3 Light On / Off
- 4 Program Indicator
- 5 Repeat Indicator
- 6 Play / Pause Indicator
- 7 Mute Indicator
- 8 Remote Sensor
- 9 Stand By Indicator
- 10 Power Indicator
- 11 CD Drawer
- 12 Remote Holder
- 13 Stage light Stop & Run Switch
- 14 Int./Ext. Speaker Switch
- 15 Speaker Jacks
- 16 A/C Power Cord

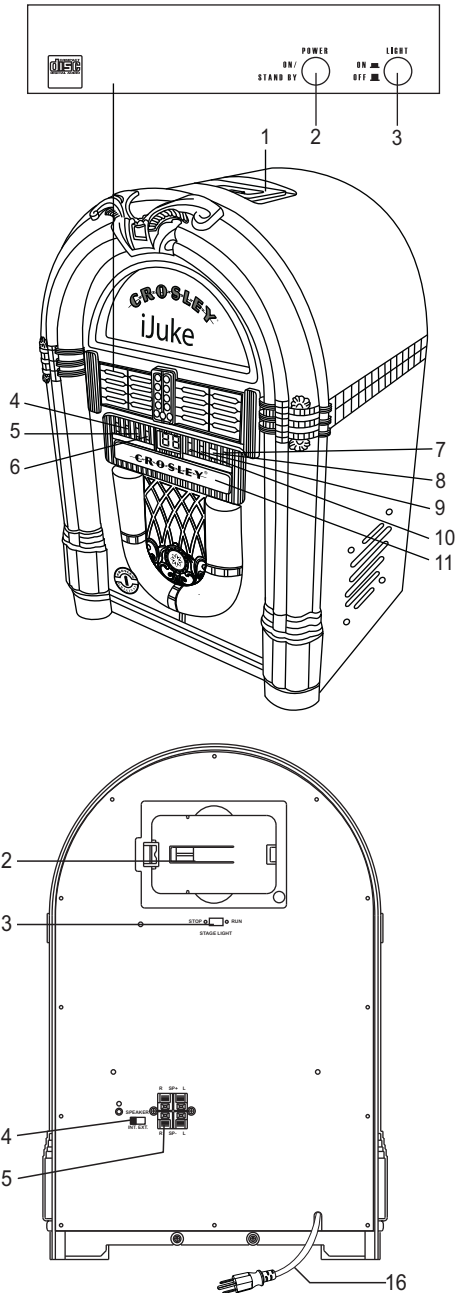

Control Locators

Remote Controls

- 17 Power
- 18 Back Skip
- 19 Stop
- 20 Repeat
- 21 Program
- 22 CD / iPod
- 23 Play / Pause
- 24 Open / Close
- 25 Mute
- 26 Forward Skip
- 27 Volume Up
- 28 Volume Down

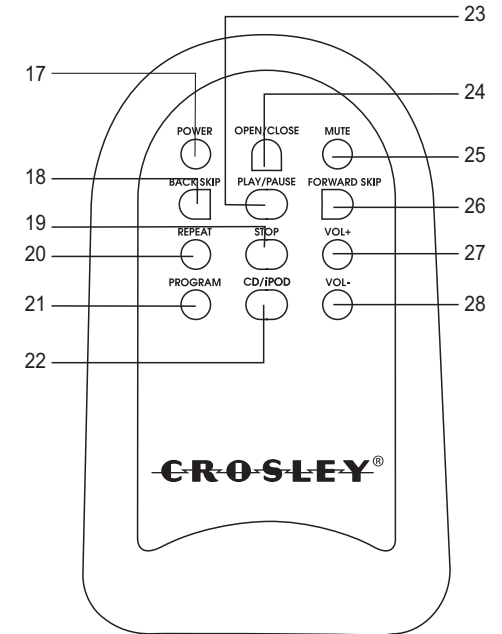

Getting Started

Unpacking

- 1 Remove styrafoam packing materials.
- 2 Remove plastic bags covering the jukebox and the power cord.
- 3 Untie power cord and remove the plastic safety cover from the plug end.
- 4 Remove remote from its storage and remove the plastic bag covering it.
- 5 Store all packing materials in the box.

Note: Save all packing materials in case the units need to be moved or returned.

Power Source

- 1 Unwind the AC POWER CORD (16) at the back of the unit and connect it to a power outlet.
- 2 Plug A/C cord into appropriate outlet.

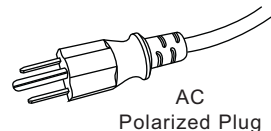

Note: This product may be equipped with a three end line plug. This plug will fit into the power outlet only one way. This is a safety feature. If you are unable to insert the plug fully into the outlet try reversing the plug, if the plug should still fail to fit, contact your electrician to replace your obsolete outlet. Do not defeat the safety purpose of the polarized plug.

- 3 Install 2 AAA batteries (not included) in remote control.
- 4 Plug A/C cord into appropriate outlet.

Basic Operation

Lights

- 1 Gently pull on top right side of tuner door to open.
- 2 Press light button in to turn lights on.

Remote Control

- 1 Press the Power (17) button to turn the power ON/OFF.
- 2 Press CD/iPod (22) to select CD player or iPod mode.
- 3 Use VOL+ (27) and VOL- (28) to adjust the volume level.
- 4 Press the MUTE (25) button to mute the volume completely.
- 5 The remaining controls are specific to the CD player. See CD OPERATION for information on CD player.

Connecting Optional Equipment

External Speakers

- 1 This unit is equipped with external speaker outputs.
- 2 The speaker jacks for external speakers are located on the back of the unit. Beside the speaker jacks is a switch labeled (int./ext.) When using external speakers, this switch must be switched to the ext. position. Doing this turns off the internal speakers in the unit and redirects to power to the external speakers.
- 3 If you decide not to use the external speakers, be sure the switch is on int. or the internal speakers will not work.

Basic Operation

Using Your iJuke

The iJuke features the Universal iPod Dock that uses dock adapters that come with newer iPod models. Before inserting your iPod, you will need to install the correct dock adapter. By using the correct dock adapter, you can insert any iPod with a dock connector. While docked, the iJuke will also charge your iPod. To connect your iPod, follow the steps below.

- 1 Insert the correct dock adapter that fits your iPod. Your iPod should fit snugly into the correct adapter. Gently press the adapter until it snaps firmly in place.
- 2 Connect your iPod as shown in the illustration below.



- 3 Press the Power button to turn iJuke on.
- 4 Push CD / iPod BUTTON (22), to select the iPod function
- 5 Browse your iPod for songs and press the Play/Pause button. Your music should begin to play.
- 6 Adjust the volume to your desired listening level.
- 7 To remove the dock adapter, push your fingernail into the slot in the back of the adapter and lift up.

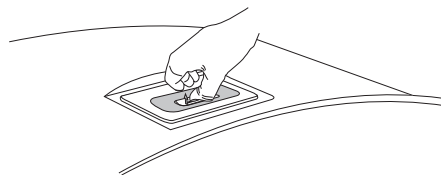

Note: When using the jukebox in iPod mode, the remote control will only control the volume and will not control the functions of your iPod.

CD Operation

CD Player

- 1 Make sure the power is on.
- 2 Press CD / iPod BUTTON (22). The CD display (- -) will flash, then show (0 0) .
- 3 Press OPEN / CLOSE BUTTON (24) to open CD DRAWER (11) .
- 4 Insert CD in tray with the label side of CD facing up.
- 5 Press the OPEN / CLOSE BUTTON (24) again to close the CD DRAWER (11).
- 6 Press PLAY / PAUSE BUTTON (23) to begin playing the CD.
- 7 To stop playing, press the STOP BUTTON (19).
- 8 To skip to a different track, press the BACK SKIP (18) or the FORWARD SKIP (26) button.
- 9 By pressing and holding either the BACK SKIP (18) or FORWARD SKIP BUTTON (26), you can rewind or fast forward through each individual track. The track will fast forward or rewind as long as you are holding the button. Once you let off the button, regular playback resumes.
- 10 During playback, you can use the repeat function to repeat a single song or the whole CD.
- 11 While the song you want to repeat is playing, press the REPEAT (20) button once. You will see the REPEAT INDICATOR (5) on the jukebox start to flash. The song will start over once it is finished.
- 12 Press the REPEAT (20) button a second time to repeat the whole CD. The REPEAT INDICATOR (5) will stay on without flashing.
- 13 Pressing the REPEAT (20) button a third time will disable the repeat function.

Programmed CD Playback

This CD player is programmable which allows you to program it to play only selected tracks. To program, follow the steps below.

- 1 Insert disc and close CD DRAWER (11). Do not press play yet.
- 2 Press the PROGRAM (21) button. The PROGRAM INDICATOR (4) on the jukebox will start to flash.
- 3 Use the BACK SKIP (18) or FORWARD SKIP BUTTON (26) to select a track you want to program.
- 4 Once you have selected a track, press the program button again. This stores the track into memory.
- 5 Use the BACK SKIP (18) or FORWARD SKIP BUTTON (26) to select the next track you want to program. Once selected, press the program button again.
- 6 Repeat step number 5 until you have programmed all desired tracks.
- 7 Press PLAY / PAUSE BUTTON (23) to begin playing the selected tracks. The program light will stop flashing and the selected tracks will begin playing. They will play in the order that they were programmed.
- 8 Using the BACK SKIP (18) or FORWARD SKIP BUTTON (26) will only skip through the programmed tracks.
- 9 To clear programmed tracks, press the stop button twice until the program light goes out.
- 10 Programmed tracks will also be erased from memory when the CD DRAWER (11) is opened or when the power is turned off.

Troubleshooting

There's no sound?

- 1 Make sure the mute function is turned off.
- 2 Check that the volume is turned up by pressing vol.+ button on remote.
- 3 Make sure EXT. / INT. switch on back of the unit is on int. (unless you are using external speakers, in which case it should be on ext.)
- 4 Check to make sure power is turned on.

CD does not play?

- 1 Check to make sure CD is inserted correctly (label side facing up).
- 2 Check to see that surface of CD is clean.
- 3 Make sure the unit is on CD function by pressing CD / iPod button.

Remote not working?

- 1 Replace batteries.
- 2 Be sure and point remote towards remote sensor when using.
- 3 Remove obstacles in the path of the remote and the unit so that remote signal has a straight path to the unit.

Information to the user

Information on the following matters shall be provided to the user in the instruction manual or on the packaging if an instruction manual is not provided for any type of ISM equipment:

- (a) The interference potential of the device or system
- (b) Maintenance of the system
- (c) Simple measures that can be taken by the user to correct interference.
- (d) Manufacturers of RF lighting devices must provide an advisory statement, either on the product packaging or with other user documentation, similar to the following: This product may cause interference to radio equipment and should not be installed near maritime safety communications equipment or other critical navigation or communication equipment operating between 0.45-30 MHz. Variations of this language are permitted provided all the points of the statement are addressed and may be presented in any legible font or text style.

LIMITED MANUFACTURERS WARRANTY

Crosley Radio, Inc. warrants the product to be free from defects in material and workmanship under normal use for a period of one year from the original date of purchase. This warranty is not transferable. If the product is determined to be defective during the warranty period, the unit will be repaired or replaced at Crosley Radio's sole discretion. This warranty covers manufacturing defects and normal consumer use and does NOT cover damage or failure as a result of abuse, accident, alterations, misuse, neglect, abnormal wear and tear, inadequate maintenance, commercial or unreasonable use, damage caused by power surges, mishandling, accident, acts of God or attempted repair by an unauthorized service agent. Also not covered are cosmetic damages, cords and antennas.

Should this product fail to function in a satisfactory manner, it is best to first return it to the store or retailer where it was originally purchased. If additional service is still needed, the original purchaser must **FIRST** contact our offices to obtain an RA (Return Authorization) Number.

TO OBTAIN AN RA NUMBER
CALL: **1.888.CROSLEY**
(1.888.276.7539)

Send the unit prepaid to the address below in the original packaging (or reasonable substitute to prevent damage). Clearly mark your RA number on the outside packaging and include the original sales receipt (or a copy) indicating date of purchase, amount paid, and place of purchase. You must also include your full name, shipping address and daytime contact number. Please include a check or money order in the amount of \$19.95, made payable to Crosley Radio, to cover handling and return shipping charges. Returned products will not be shipped to PO Boxes. Crosley Radio will not be responsible for delays or unprocessed claims resulting from a purchaser's failure to provide any or all of the necessary information.

CROSLEY RADIO
ATTN: RETURNS DEPT
2001 PRODUCTION DRIVE
Louisville, KY 40299

For additional support: Crosley Radio Consumer Service Department
24 hours a day / 7 days a week
Telephone: 1.888.CROSLEY (1.888.276.7539)

*There are no express warranties except as listed above.
The purchaser's bill of sale is the only proof of warranty entitlement.*

This warranty gives the purchaser specified legal rights in addition to any rights which may vary from state to state.

In accordance with the "Moss-Magnuson Warranty Act" of July 10, 1975, this is termed a "limited warranty" which in no way compromises Crosley Radio's high standards of quality and workmanship.

AVIS IMPORTANT DE SÛRETÉ

VEUILLEZ LIRE ATTENTIVEMENT LES PRÉCAUTIONS SUIVANTES QUI S'APPLIQUENT À VOTRE ÉQUIPEMENT.

1. Lisez les instructions – Il faut lire toutes les instructions sur l'opération et les avis de sûreté avant de mettre l'appareil en marche.
2. Conservez les instructions – Il faut garder les instructions en lieu sûr pour utilisation ultérieure.
3. Respectez les avertissements – Il faut suivre tous les avertissements de sûreté imprimés sur l'appareil et sur les instructions écrites.
4. Suivez les instructions – Il faut suivre toutes les instructions pour l'opération de l'appareil.
5. Nettoyage – Débranchez l'appareil de la prise murale avant de le nettoyer. N'employez pas de produits de nettoyage liquides ou aérosols. Utilisez un chiffon sec.
6. Accessoires – N'utilisez pas d'accessoires qui ne sont pas autorisés par le fabricant du produit car ils peuvent provoquer des dangers.
7. Eau et humidité – N'utilisez pas ce produit à proximité de l'eau – par exemple, près d'une baignoire, d'un lavabo, d'un évier, d'une cuve à lessive, dans une cave humide ou près d'une piscine ou toute situation similaire.
8. Il faut déplacer l'appareil avec précaution au cas où il se trouverait sur une base. Des arrêts trop vifs, la force excessive ou des surfaces inégales peuvent provoquer une chute de l'appareil.
9. Ventilation – Le coffret de l'appareil est équipé de fentes et d'ouvertures pour la ventilation, pour assurer une opération fiable et pour empêcher qu'il ne surchauffe. Il ne faut pas boucher ou couvrir ces ouvertures. Il ne faut pas placer l'appareil sur un lit, un sofa, une moquette ou n'importe quelle autre surface qui puisse boucher ces ouvertures. Il ne faut pas placer l'appareil sur une étagère ou dans un rack à moins d'assurer une ventilation adéquate et suivre les instructions du fabricant.
10. Sources d'alimentation – Cet appareil doit être alimenté seulement par le type d'alimentation indiqué sur l'étiquette. Au cas où vous ne seriez pas sûr du type d'alimentation disponible à votre domicile, veuillez consulter votre revendeur ou votre société fournisseur d'énergie. Dans le cas de produits conçus pour opérer avec des piles ou d'autres sources d'énergie, rappelez-vous à l'avis d'opération.
11. Mise à la terre ou polarisation – Cet appareil est équipé d'une fiche à trois broches de cordon d'alimentation en courant alternatif (une fiche sert de mise à terre). Cette fiche ne peut être branchée sur la prise murale que dans un seul sens. Ceci est un dispositif de sûreté. Si la fiche ne rentre pas dans la prise, contactez votre électricien afin de remplacer votre prise défectueuse. Ne cherchez pas à déjouer le dispositif de sûreté de la fiche polarisée.
12. Alimentation – Protection des cordons – Placez les cordons d'alimentation de telle façon que l'on n'y marche pas dessus ou qu'ils ne soient pas coincés par des objets à proximité ou placés en-dessous de ceux-ci. Il faut prêter une attention particulière aux cordons là où ils rentrent dans des prises, dans des multiprises, et là où ils sortent du produit même.
13. Foudre – Pour donner plus de protection à votre appareil lors d'orages avec éclairs ou bien quand il se trouve sans utilisation pendant des périodes prolongées, veuillez le débrancher du secteur et aussi débranchez l'antenne ou le système du câble. Ceci évitera des dommages au produit dus à la foudre ou aux surcharges d'alimentation.
14. Lignes de transmission – Il ne faut pas situer un système d'antenne extérieure dans le voisinage des lignes de transmission électriques ou d'autres circuits de tension ou de lumière ou là où le système d'antenne risque de tomber sur de telles lignes. Lors de l'installation d'un système d'antenne extérieure il faut faire très attention à ne pas venir contacter ces lignes, ce qui pourrait causer danger de mort.
15. Surcharge – Ne surchargez pas les prises murales, les rallonges ou les multiprises. Tout manquement à cet avertissement peut provoquer un incendie ou un choc électrique.
16. Introduction d'objets ou de liquide. N'introduisez jamais d'objet quelconque par les fentes ou les ouvertures qui risquent d'entrer en contact avec des points de voltage ou de faire un court-circuit qui peut provoquer un incendie ou un choc électrique. Ne versez jamais de liquide quelconque sur l'appareil.
17. Réparation – Ne cherchez pas à réparer cet appareil vous-même car à l'ouverture du coffret vous risquez d'entrer en contact avec le voltage ou d'autres dangers. Confiez toute réparation au personnel de service qualifié.
18. Dommages qui demandent une réparation – Débranchez l'appareil de la prise murale et adressez-vous au personnel de service qualifié dans les circonstances suivantes:
 - a. Quand le cordon d'alimentation est endommagé.
 - b. Quand on a déversé du liquide ou des objets sont tombés à l'intérieur.
 - c. Quand l'appareil a été exposé à la pluie ou à l'eau.
 - d. Quand l'appareil ne marche pas normalement en suivant le mode d'emploi. Réglez seulement les contrôles qui sont mentionnés dans le mode d'emploi, car tout manquement des autres contrôles peut provoquer des dommages et peut souvent demander l'intervention d'un technicien qualifié pour remettre l'appareil en marche.
 - e. Quand on a fait tomber l'appareil ou quand il a été endommagé autrement.
 - f. Quand l'appareil change abruptement de performance – ceci indique le besoin de réparation.
19. Pièces de rechange – Au cas où vous auriez besoin de pièces de rechange, veuillez vérifier que le technicien s'est servi de pièces spécifiées par le fabricant ou que ces pièces ont les mêmes caractéristiques des pièces d'origine. Des substitutions non autorisées peuvent provoquer un incendie, un choc électrique ou d'autres dangers.
20. Vérification de sécurité – lors du service ou des réparations sur cet appareil, demandez au technicien de service de bien vouloir faire une vérification de sécurité pour confirmer que l'appareil est en bon état de marche.
21. Montage sur mur ou plafond – L'appareil doit être monté seulement selon les conseils du fabricant.
22. Chaleur – L'appareil doit être situé à distance de sources de chaleur telles que radiateurs, bouches d'air chaud, cuisinières ou autres appareils (y compris les amplificateurs) qui dégagent de la chaleur.

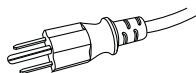

Fiche Polarisée CA

AVERTISSEMENT: Tout changement ou modification à cet appareil qui n'est pas spécifiquement approuvé par la personne responsable peut annuler l'autorité de l'utilisateur à se servir de l'équipement.

AVIS: Cet équipement fait l'objet d'essais et a été déclaré conforme aux limites d'un appareil numérique de Classe B, selon la Section 15 du règlement FCC. Ces limites sont conçues pour protéger contre les émissions parasites dans une installation résidentielle. Cet équipement génère, utilise et peut émettre de l'énergie à fréquence radio et peut être à la source d'émissions parasites qui brouillent les communications radio au cas où il ne serait pas installé et utilisé selon les instructions. Ceci dit, il n'est pas garanti que des émissions parasites ne résultent pas d'une installation particulière. Au cas où des émissions parasites à la réception radio ou télévision en résulteraient, on peut confirmer que l'appareil en est la source en activant la touche marche/arrêt. L'utilisateur peut ensuite éliminer ces émissions en choisissant une ou plusieurs des méthodes suivantes:

- réorienter l'antenne de réception ou la changer de place
- éloigner l'équipement du receveur
- brancher l'équipement sur un circuit différent de celui sur lequel le receveur est branché
- consulter le revendeur ou un technicien de télévision qualifié pour des conseils.

AVIS: Le fabricant n'est pas responsable de toute interférence de radio ou télévision qui résulterait de modifications non-autorisées à cet appareil. De telles modifications peuvent annuler l'autorité de l'utilisateur à se servir de l'équipement.

ATTENTION !

POUR RÉDUIRE LES RISQUES DE CHOC ÉLECTRIQUE, N'EXPOSEZ PAS CET APPAREIL À LA PLUIE NI À L'HUMIDITÉ. N'ENLEVEZ PAS LE COUVERCLE. LES VOYANTS SONT SOUDÉS SUR PLACE. L'INTÉRIEUR NE CONTIENT AUCUN COMPOSANT À RÉPARER PAR L'UTILISATEUR. CONFIEZ VOTRE APPAREIL SEULEMENT AU PERSONNEL DE SERVICE QUALIFIÉ.



Le symbole de l'éclair avec la pointe de flèche à l'intérieur d'un triangle équilatéral a pour but d'alerter l'utilisateur de la présence de «voltage dangereux» non isolé à l'intérieur du coffret du produit qui est suffisamment grave pour causer un risque de choc électrique aux personnes.

ATTENTION !

RISQUES DE CHOC ÉLECTRIQUE NE PAS OUVRIR

ATTENTION !

POUR RÉDUIRE LES RISQUES DE CHOC ÉLECTRIQUE, N'ENLEVEZ PAS LE COUVERCLE (OU LE DOS). L'INTÉRIEUR NE CONTIENT AUCUN COMPOSANT À RÉPARER PAR L'UTILISATEUR. CONFIEZ VOTRE APPAREIL SEULEMENT AU PERSONNEL DE SERVICE QUALIFIÉ



Le point d'exclamation à l'intérieur d'un triangle équilatéral a pour but d'alerter l'utilisateur de la présence d'instructions importantes sur l'opération et l'entretien dans le manuel de l'utilisateur livré avec l'appareil.

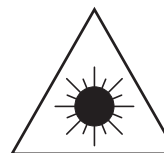

ATTENTION !

S'applique seulement aux appareils avec CD
RAYONNEMENT LASER INVISIBLE SI OUVERT ET VERROUILLAGE DE SÉCURITÉ DÉJOUÉ. ÉVITEZ TOUTE EXPOSITION DIRECTE AU FAISCEAU LASER

Spécifications techniques

Source d'alimentation	:	CA 120V ~ 60Hz
Consommation	:	30W
Haut-parleur	:	4 po. Type dynamique X 2
Puissance	:	5 W
Résistance	:	8 Ohm
Puissance sortie	:	2 W par piste



* LE FABRICANT RÉSERVE LE DROIT DE CHANGER LA CONCEPTION ET LES SPÉCIFICATIONS SANS PRÉAVIS.

Bienvenue

Merci de votre achat de Crosley iJuke Premier (CR1702A). Avant de mettre votre appareil en marche, veuillez bien lire ce manuel complètement et gardez-le en lieu sûr pour toute utilisation ultérieure.

À propos de ce manuel

Les instructions dans ce manuel décrivent les fonctions de commande du modèle CR1702A.

Table des matières

Comment commencer

Emplacement des Commandes	15, 16
Déballage	17
Source d'alimentation	17

Opération de Base

Lumières	18
Télécommande	18
Haut-parleurs externes	18

Connexion d'Équipement Auxiliaire

Comment vous servir de votre iJuke.....	19
---	----

Opération Lecteur de CD

Jouer un CD.....	20
Opération Programmée.....	20

Généralités

Guide pour résoudre les problèmes.....	21
Garantie.....	22

Emplacement des Commandes

Commandes sur l'Appareil

- 1 Station d'accueil iPod
- 2 Alimentation
- 3 Lumières Marche / Arrêt
- 4 Indicateur Programmer
- 5 Indicateur Répéter
- 6 Indicateur Jouer / Pause
- 7 Indicateur Muet
- 8 Cellule de Réception de télécommande
- 9 Indicateur en Attente
- 10 Indicateur sous Tension
- 11 Tiroir CD
- 12 Casier Télécommande
- 13 Sélecteur de Lumières Ambiance Marche / Arrêt
- 14 Sélecteur de Haut-Parleurs Int./Ext.
- 15 Jacks Haut-Parleurs
- 16 Cordon d'Alimentation CA

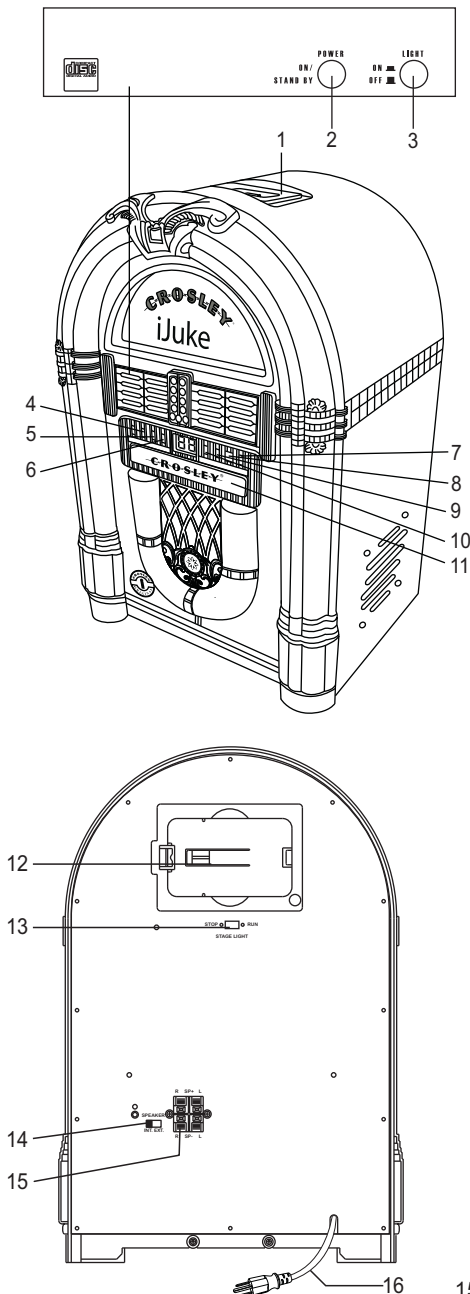

Emplacement des Commandes

Commandes sur la Télécommande

- 17 Alimentation
- 18 Sauter en Arrière
- 19 Arrêt
- 20 Répéter
- 21 Programmer
- 22 CD / iPod
- 23 Jouer / Pause
- 24 Ouvrir / Fermer
- 25 Mute
- 26 Sauter en Avant
- 27 Augmenter le niveau de son
- 28 Réduire le niveau de son

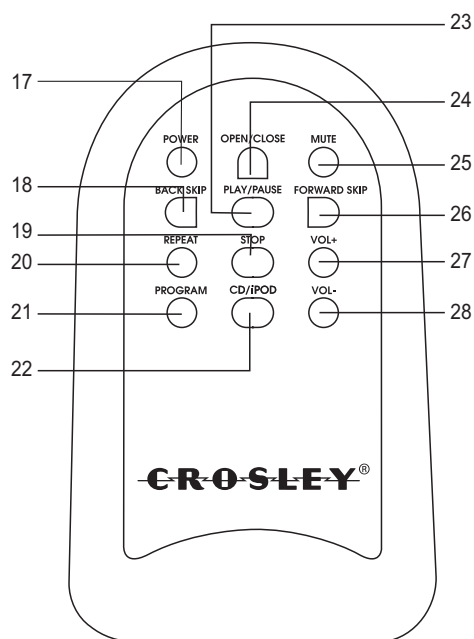

Comment commencer

Déballage

- 1 Enlevez les matériaux d'emballage de l'appareil.
 - 2 Enlevez la housse en plastique de l'appareil et du cordon d'alimentation.
 - 3 Enlevez l'attache du cordon d'alimentation et enlevez la protection en plastique de la fiche CA.
 - 4 Sortez la télécommande et enlevez la housse en plastique.
 - 5 Gardez tous les matériaux d'emballage dans le carton.
- NB:** Gardez tous les matériaux d'emballage au cas où il faudrait déménager ou retourner l'appareil.

Source d'alimentation

- 1 Déroulez le CORDON D'ALIMENTATION CA (16) du dos de l'appareil.
- 2 Branchez le cordon d'alimentation CA sur une prise appropriée.

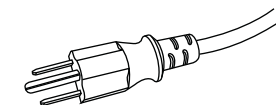

Prise Polarisée CA

NB: Cet appareil est équipé d'une fiche polarisée de cordon d'alimentation en courant alternatif (une fiche à trois broches). Cette fiche ne peut être branchée sur la prise murale que dans un seul sens. Ceci est un dispositif de sûreté. Si la fiche ne rentre pas dans la prise, contactez votre électricien afin de remplacer votre prise défectueuse. Ne cherchez pas à déjouer le dispositif de sûreté de la fiche polarisée.

- 3 Mettez 2 piles AAA (non fournies) dans la télécommande.

Opération de Base

Lumières

- 1 Tirez doucement en haut du côté droit de la porte de tuner pour ouvrir.
- 2 Poussez le bouton lumière pour allumer les lumières.

Télécommande

- 1 Poussez le bouton Alimentation (17) pour activer l'appareil MARCHÉ/ARRÊT.
- 2 Poussez la touche CD/iPod (22) pour sélectionner le lecteur de CD ou le mode iPod.
- 3 Servez-vous du VOL+ (27) et du VOL- (28) pour régler le niveau de son.
- 4 Poussez la touche MUTE (25) pour couper le son complètement.
- 5 Les commandes restantes sont spécifiques à l'opération du lecteur de CD. Voyez OPÉRATION CD pour plus de renseignements sur le lecteur de CD.

Connecting Optional Equipment

Haut-Parleurs Externes

- 1 Cet appareil est équipé de sorties pour haut-parleurs externes.
- 2 Les jacks sorties pour haut-parleurs externes sont situés sur le dos de l'appareil. À côté des jacks haut-parleurs se trouve un sélecteur indiqué « int./ext. » Il faut régler ce sélecteur à la position « ext » lors de l'utilisation des haut-parleurs externes. Ceci coupe les haut-parleurs dans l'appareil et renvoie le son aux haut-parleurs externes.
- 3 Au cas où vous décideriez de ne pas utiliser les haut-parleurs externes, vérifiez que le sélecteur se trouve à la position « int » sinon les haut-parleurs internes ne fonctionneront pas.

Opération de Base

Comment utiliser votre iJuke

Le iJuke comprend la fonctionnalité station d'accueil universelle iPod qui utilise les adaptateurs d'accueil qui sont livrés avec les modèles plus récents d'iPod. Avant d'insérer votre iPod, il faut d'abord faire l'installation de l'adaptateur d'accueil convenable. Moyennant l'emploi de l'adaptateur convenable, vous pouvez insérer n'importe quel iPod avec un connecteur d'accueil. Pendant le temps d'accueil, le iJuke aussi chargera votre iPod. Pour brancher votre iPod, il faut suivre les étapes pas à pas.

- 1 Insérez l'adaptateur d'accueil convenable qui correspond à votre iPod. Votre iPod devrait s'adapter bien dans l'adaptateur convenable. Poussez l'adaptateur doucement jusqu'à ce qu'il se mette bien en place.
- 2 Connectez votre iPod selon l'illustration ci-dessous.



- 3 Poussez la touche alimentation pour mettre le iJuke sous tension.
- 4 Poussez la touche CD / iPod (22), afin de sélectionner la fonction iPod.
- 5 Parcourez votre iPod pour chercher les chansons et poussez la touche Jouer/Pause. Votre musique devrait commencer à jouer.
- 6 Réglez le niveau de son au volume souhaité.
- 7 Pour enlever l'adaptateur d'accueil, introduisez votre ongle dans la fente au dos de l'adaptateur et tirez vers le haut.

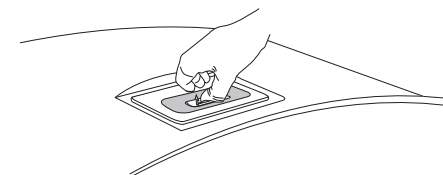

NB: Lors de l'utilisation du iJuke dans le mode iPod, la télécommande contrôlera seulement le niveau de son et ne contrôlera pas les fonctions de votre iPod.

Opération CD

Lecteur de CD

- 1 Vérifiez que l'appareil est sous tension.
- 2 Poussez la touche CD / iPod (22). L'écran CD (- -) va clignoter, puis va afficher (0 0) .
- 3 Poussez la touche OUVRIRE / FERMER (24) afin d'ouvrir le tiroir CD (11) .
- 4 Mettez le CD dans le tiroir avec le côté étiquette du CD vers le haut.
- 5 Poussez la touche OUVRIRE / FERMER (24) une deuxième fois pour fermer le tiroir CD (11).
- 6 Poussez la touche JOUER / PAUSE (23) pour lancer le CD.
- 7 Pour arrêter la musique, poussez la touche ARRÊT (19).
- 8 Pour sauter à une piste différente, poussez la touche SAUTER EN ARRIÈRE (18) ou la touche SAUTER EN AVANT (26).
- 9 Si vous maintenez la pression sur la touche SAUTER EN ARRIÈRE (18) ou la touche SAUTER EN AVANT (26). Vous pouvez rétrograder ou avancer par piste individuelle. La piste va avancer ou rétrograder autant que vous maintiendrez pression sur la touche. Une fois que vous lâchez la touche, le lecteur de CD va recommencer à jouer normalement.
- 10 Pendant la lecture, vous pouvez vous servir de la fonction répéter afin de faire répéter une chanson individuelle ou le CD tout entier.
- 11 Pendant la lecture de la chanson que vous voulez répéter, poussez la touche RÉPÉTER (20) une fois. Vous verrez l'indicateur RÉPÉTER (5) sur le iJuke commencer à clignoter. Une fois que la chanson termine, elle commencera à jouer de nouveau.
- 12 Poussez la touche RÉPÉTER (20) une deuxième fois pour répéter le CD tout entier. L'indicateur RÉPÉTER (5) restera illuminé sans clignoter.
- 13 Poussez la touche RÉPÉTER (20) une troisième fois pour annuler la fonction RÉPÉTER.

Lecture de CD Programmée

Ce lecteur de CD est programmable ce qui vous permet de le programmer pour jouer seulement les pistes sélectionnées. Pour faire la programmation, suivez les étapes ci-dessous.

- 1 Mettez le CD et fermez le tiroir CD (11). Ne poussez pas encore la touche JOUER.
- 2 Poussez la touche PROGRAMMER (21). L'indicateur PROGRAMMER (4) sur le iJuke commencera à clignoter.
- 3 Servez-vous de la touche SAUTER EN ARRIÈRE (18) ou la touche SAUTER EN AVANT (26) pour sélectionner une piste que vous voulez programmer.
- 4 Une fois que vous aurez sélectionné une piste, poussez la touche PROGRAMMER encore une fois. Ceci met la piste en mémoire.
- 5 Servez-vous de la touche SAUTER EN ARRIÈRE (18) ou la touche SAUTER EN AVANT (26) pour sélectionner la piste suivante que vous voulez programmer. Une fois sélectionnée, poussez la touche PROGRAMMER encore une fois.
- 6 Répétez l'étape numéro 5 jusqu'à ce que vous ayez programmé toutes les pistes souhaitées.
- 7 Poussez la touche JOUER / PAUSE (23) pour commencer à jouer les pistes sélectionnées. L'indicateur PROGRAMMER (4) sur le iJuke arrêtera de clignoter et les pistes sélectionnées commenceront à jouer. Elles vont jouer dans l'ordre dans lequel elles ont été programmées.
- 8 Vous pouvez vous servir de la touche SAUTER EN ARRIÈRE (18) ou la touche SAUTER EN AVANT (26) pour naviguer parmi les pistes programmées.
- 9 Pour enlever les pistes programmées de la mémoire, poussez la touche ARRÊT deux fois jusqu'à ce que l'indicateur PROGRAMMER s'éteigne.
- 10 Les pistes programmées seront également purgées de la mémoire lorsque le tiroir CD (11) est ouvert ou quand la tension est coupée à l'appareil.

Généralités

Guide pour résoudre les problèmes

Il n'y a pas de son?

- 1 Vérifiez que la fonction Mute (25) est réglée à la position ARRÊT.
- 2 Vérifiez le niveau de son en poussant la touche vol.+ sur la télécommande.
- 3 Vérifiez que le sélecteur "EXT. / INT." au dos du iJuke est réglé à la position « Int. » (à moins que vous vouliez vous servir des haut-parleurs externes, dans quel cas il doit être réglé à la position « ext. »)
- 4 Vérifiez que l'appareil est mis sous tension.

Le CD ne joue pas?

- 1 Vérifiez le bon positionnement du CD (côté étiquette vers le haut).
- 2 Vérifiez que la surface de lecture du CD est propre.
- 3 Vérifiez que l'appareil est réglé à la fonction CD en poussant la touche CD / iPod

La télécommande ne fonctionne pas?

- 1 Remplacez les piles.
- 2 Soyez sûr de viser la cellule de réception du iJuke lorsque vous utilisez la télécommande.
- 3 Enlevez tous les obstacles du chemin de la télécommande et de l'appareil afin de donner un chemin droit au signal de la télécommande vers l'appareil.

GARANTIE LIMITÉE DU FABRICANT

Les produits de Crosley Radio sont garantis contre les défauts de matériaux et de fabrication sous des conditions d'utilisation normale pour une période d'un an à partir de la date de vente à l'acheteur d'origine. Cette garantie ne peut pas être transférée. Au cas où l'appareil cesserait de fonctionner pendant la période de garantie, l'appareil sera réparé ou remplacé à la seule discrétion de Crosley Radio. Cette garantie couvre les défauts de fabrication et d'utilisation normale du consommateur et NE COUVRE PAS les dommages ou défauts survenus d'abus, d'accidents, d'altérations, de mauvaise utilisation, de négligences, d'usure anormale, par manque d'entretien, d'utilisation commerciale ou déraisonnée, des dommages survenus de surcharges, de mauvais maniement, d'accidents, dans les cas de force majeure ou par suite de tentative de réparation par toute personne autre qu'un agent de service après vente autorisée par Crosley Radio à réparer le produit. Cette garantie ne couvre pas les dommages d'ordre cosmétique, aux cordons et aux antennes.

Au cas où l'appareil cesserait de fonctionner de façon satisfaisante, il est conseillé de le retourner d'abord au magasin ou au détaillant où il a été acheté. Si l'appareil a besoin de service supplémentaire, l'acheteur d'origine doit D'ABORD déposer une demande d'AUTORISATION DE RENVOI («R.A.») avant de renvoyer l'appareil.

AFIN D'OBTENIR UN NUMÉRO DE RA
APPELER AU: **1.888.CROSLEY**
(1.888.276.7539)

Quand vous aurez le numéro d'autorisation de renvoi du service clients, veuillez emballer votre appareil dans son emballage d'origine (ou un ersatz raisonnable pour éviter les dommages). Écrivez le numéro d'autorisation de renvoi («R.A.») à l'extérieur du carton et à l'intérieur mettez le bon d'achat d'origine (ou une copie conforme) indiquant la date d'achat, le prix d'achat et l'adresse du vendeur. Vous devez aussi inclure votre nom, votre adresse pour renvoyer l'appareil et votre numéro de téléphone où l'on peut vous contacter pendant les heures ouvrables. Veuillez ajouter un chèque ou un mandat postal d'un montant de \$19.95 payable à Crosley Radio pour les frais d'emballage et de réexpédition. Les produits renvoyés ne seront pas réexpédiés aux Boîtes Postales. Crosley Radio n'est pas redevable pour les délais ou des réclamations survenant par manque de l'acheteur à fournir les éléments de renseignements requis.

CROSLEY RADIO
ATTN: RETURNS DEP'T
2001 PRODUCTION DRIVE
LOUISVILLE, KY 40299

Pour une assistance supplémentaire: Service aux Consommateurs Crosley Radio
24 heures par jour / 7 jours par semaine
Appeler au : 1.888.CROSLEY (1.888.276.7539)

*Il n'y a pas de garantie implicite sauf comme il est décrit ci-dessus.
Le bon d'achat de l'acheteur est la seule preuve de son droit à la garantie.*

Cette garantie donne à l'acheteur certains droits spécifiques outre les droits qui peuvent varier d'état à état et de province à province.

Conforme au texte de « l'Acte de Garantie Moss-Magnuson » en date du 10 juillet 1975, la présente garantie s'appelle « garantie limitée » mais cette appellation ne compromet en rien les standards appréciables de Qualité et Fabrication de Crosley Radio.