

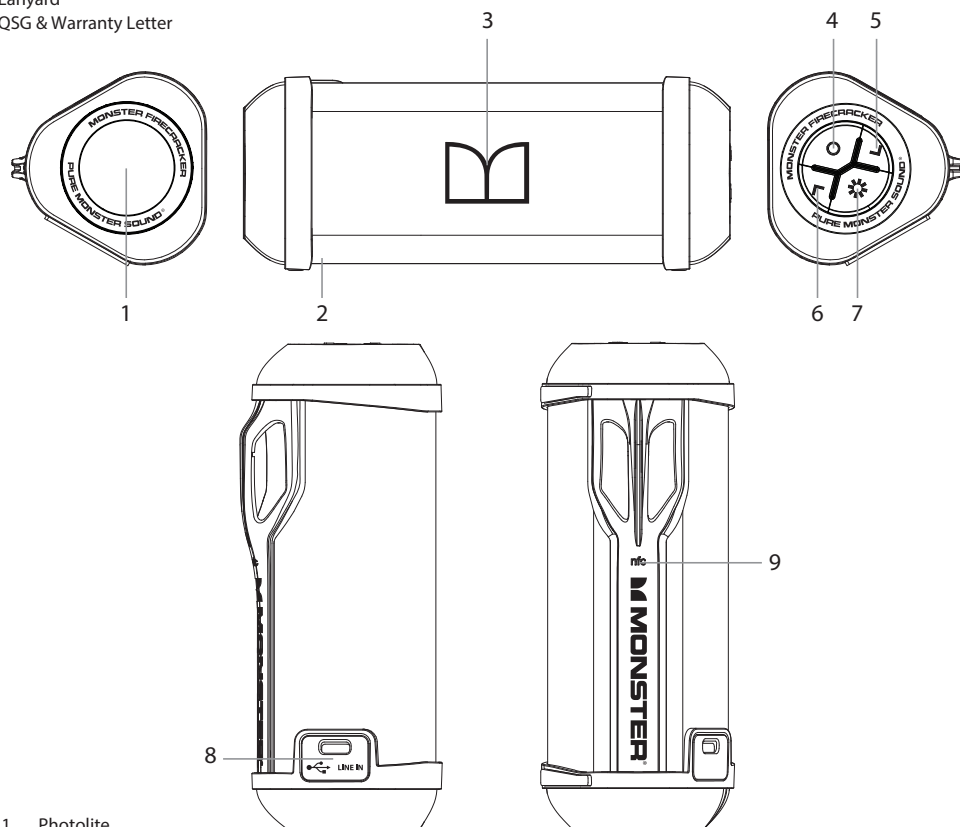

Product Overview

- Speaker
- USB cable
- Carabiner
- Lanyard
- QSG & Warranty Letter



1. Photolite
2. Microphone
3. LED indicator
4. Multi Function Button
(Power On/Off, Pairing, Phone Call Answer/End/Reject, Music Play/Pause)
5. Volume Down Button
6. Volume Up Button
7. Photolite On/Off Button
8. 3.5mm audio line in / USB charging port
9. NFC sensor

Guide to Indicator Lights

CONDITION/MODE	DESCRIPTION	TONE/VOICE PROMPTS
Power On	Blue LED stays ON	Opening Tone
Power Off	All LEDs are OFF	"Goodbye"
Pairing mode	Blue & red LED flash alternately	"Discovering"
Charging	Blue LED stays ON, LED OFF after charging	"Charging"
Low battery	Red LED + battery low warning tone when battery low	Battery Low Tone
Volume up	/	Beep tone at maximum level
Volume down	/	Beep tone at minimum level

Powering on for the first time enters Pairing Mode

Power On/Power Off

Press and hold the Multi Function Button for about 2 seconds to power on the device, you hear the opening tone. To power off the device, press the Multi Function Button for about 2.5 seconds, you hear "Goodbye".

Pairing

1. At Power off mode, press and hold the Multi Function Button for about 4 seconds until unit indicator light flashes blue and red alternately, you hear the opening tone and "Ready to connect". Now the device is in pairing mode.
2. Activate *Bluetooth*® on your phone and set it to search for new devices, or tap your device on the NFC sensor.

Volume Control

SHORT press or KEEP pressing the Volume Button "∧" or "∨" to turn volume up or down, you hear beep tone once you reach the maximum volume or minimum volume.

Call

Answer/End Call: SHORT press the Multi Function Button

Reject Call: Press the Multi Function Button for about 1 second

Mic Mute Toggle: Press the Multi Function Button for about 1 second during a call

End current Call and Answer New Call: When a new call rings during a call, SHORT press the Multi Function Button to answer new call and end current call simultaneously.

Keep current Call and Answer New Call: When a new call rings during a call, DOUBLE press the Multi Function Button to answer new call and hold current call simultaneously.

Music

Press Multi Function Button once to play / pause music. (Some phones may require you to start a media player first).

Photolite

SHORT press  to on/off the Photolite.

Use Photolite for precision cellphone pictures.



SCAN FOR FULL MANUAL • SCAN POUR MANUEL COMPLET

<http://www.monsterproducts.com/support/product-manuals>

rm855967

Please read these safety instructions carefully to ensure your personal and property safety.

Precautions

- Do not use this product where contact with moisture, liquids, humidity or rain is possible to avoid electric shock and operating damage.
- Avoid exposing this product to direct sunlight, stove tops or any other heat sources to prevent operating damage.
- Do not cover the ventilation openings to prevent overheating.
- Do not drop, disassemble, deform, modify or insert any objects into this product as operating damage will result.
- Do not attempt to repair, modify or disassemble the product yourself. This product does not contain any user-serviceable components.
- Do not clean the product with alcohol, ammonia based cleaners, abrasive cleaners or wet cloth. Only clean with a soft dry cloth.
- Do not place this product on its side, slanted surfaces as well as the edge of high surfaces, like shelves, during music play to prevent accidental falling.
- Do not bring your product in to contact with any sharp objects as this may cause scratches and operating damage.
- Do not attempt to replace the product battery, it is built-in and is not user changeable.
- Observe all signs and displays that require an electrical device or RF radio product to be switch off in designated areas.
- Turn off your product prior to boarding an aircraft. Do not use the product inside an aircraft unless allowed by your airline.
- Dispose of the product and the product's battery in accordance with local laws and regulations.
- Do not dispose of the battery with regular household waste.
- To avoid risk of eye injury, look away immediately if beam is shone directly into your eyes. This flashlight is not a Toy, not recommended for use by children.

FCC Statement

This equipment has been tested and found to comply with the limits for a Class B digital device, pursuant to Part 15 of the FCC Rules. These limits are designed to provide reasonable protection against harmful interference in a residential installation. This equipment generates use and can radiate radio frequency energy and, if not installed and used in accordance with the instructions, may cause harmful interference to radio communications. However, there is no guarantee that interference will not occur in a particular installation. If this equipment does cause harmful interference to radio or television reception, which can be determined by turning the equipment off and on, the user is encouraged to try to correct the interference by one of the following measures:

- Reorient or relocate the receiving antenna.
- Increase the separation between the equipment and receiver.
- Connect the equipment into an outlet on a circuit different from that to which the receiver is connected.
- Consult the dealer or an experienced radio / TV technician for help.

FCC Notice

This device complies with Part 15 of the FCC Rules.

Operation is subject to the following two conditions:

- This device may not cause harmful interference, and
- This device must accept any interference received, including interference that may cause undesired operation.

FCC Caution

- Any changes or modifications not expressly approved by the party responsible for compliance could void the user's authority to operate this equipment.
- This device and its antenna(s) must not be co-located or operating in conjunction with any other antenna or transmitter.

FCC Radiation Exposure Statement:

This equipment complies with FCC radiation exposure limits set forth for an uncontrolled environment.

This transmitter must not be co-located or operating in conjunction with any other antenna or transmitter.

Industry Canada (IC) Compliance Notice

This device complies with Industry Canada licence-exempt RSS standard(s). Operation is subject to the following two conditions: (1) this device may not cause interference, and (2) this device must accept any interference, including interference that may cause undesired operation of the device. Under Industry Canada regulations, this radio transmitter may only operate using an antenna of a type and maximum (or lesser) gain approved for the transmitter by Industry Canada. To reduce potential radio interference to other users, the antenna type and its gain should be so chosen that the equivalent isotropically radiated power (e.i.r.p.) is not more than that necessary for successful communication.

The crossed-out wheelee bin symbol means that the product must be disposed of separately in the European Union. These products must not be disposed of with unsorted household waste.

IC Radiation Exposure Statement:

This equipment complies with Canada radiation exposure limits set forth for uncontrolled environments.

This transmitter must not be co-located or operating in conjunction with any other antenna or transmitter.



SCAN FOR FULL MANUAL • SCAN POUR MANUEL COMPLET

<http://www.monsterproducts.com/support/product-manuals>

rm855967

Aperçu du produit

- Haut-parleur
- Câble USB
- Mousqueton
- Cordon
- Guide de démarrage rapide et lettre de la garantie

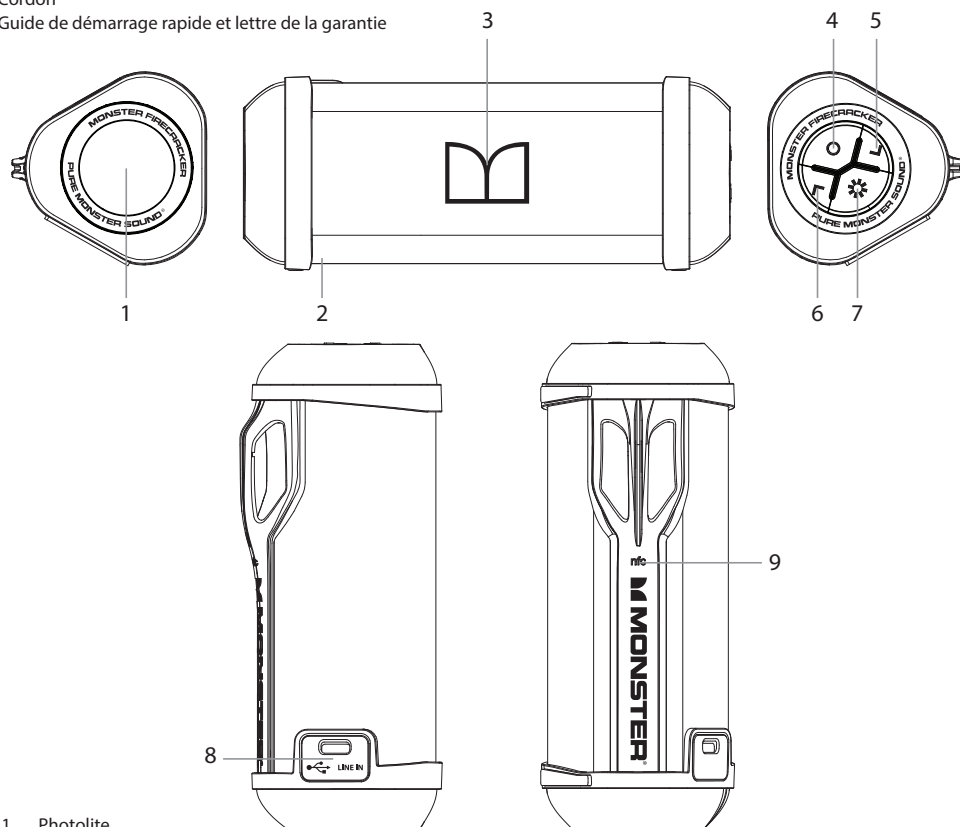

1. Photolite
2. Microphone
3. Indicateur à DEL
4. Bouton multifonction (marche/arrêt, synchronisation, appels - répondre/mettre fin/rejeter, musique - lire/interrompre)
5. Bouton de diminution du volume
6. Bouton d'augmentation du volume
7. Bouton d'activation/de désactivation du Photolite
8. Entrée audio de 3,5 mm / port USB pour audio et chargement USB
9. Capteur de communication en champ proche

Guide des témoins lumineux

ÉTAT/MODE	DESCRIPTION	TONALITÉ/GUIDES VOCAUX
Mise en marche	DEL bleue fixe	Tonalité d'ouverture
Arrêt	Toutes les DEL éteintes	"« Au revoir »"
Mode de synchronisation	DEL bleue et rouge clignotent en alternance	« Prêt pour la connexion »
Chargement en cours	DEL bleue fixe, DEL éteinte après chargement	« Chargement en cours »
Pile faible	DEL rouge + avertissement sonore de pile faible	Tonalité de pile faible
Augmentation du volume	/	Bip au volume maximal
Diminution du volume	/	Signal sonore au volume minimal

Activation du mode de synchronisation à la première mise en marche

Mise en marche/Arrêt

Pressez et maintenez enfoncé le bouton multifonction environ 1 seconde pour mettre l'appareil en marche; vous entendrez la tonalité d'ouverture.

Pour éteindre l'appareil, appuyez sur le bouton multifonction pendant environ 2,5 secondes; vous entendrez « Au revoir ».

Synchronisation

1. En mode d'arrêt, pressez et maintenez enfoncé le bouton multifonction environ 4 secondes jusqu'à ce que le témoin lumineux clignote en bleu et en rouge en alternance. Vous entendrez la tonalité d'ouverture et « Prêt pour la connexion ». L'appareil est alors en mode de synchronisation.
2. Activez la fonction Bluetooth® sur le téléphone et réglez celle-ci pour qu'elle cherche les nouveaux appareils, ou touchez le capteur de communication en champ proche avec votre appareil.

Réglage du volume

Appuyez BRIÈVEMENT sur les touches de volume « ➤ » ou « ⏪ », ou CONTINUEZ à presser les touches, pour augmenter ou diminuer le volume; vous entendrez un signal sonore une fois le volume maximum atteint.

Appel

Répondre/mettre fin à un appel : Appuyez BRIÈVEMENT sur le bouton multifonction

Rejeter un appel : Appuyez sur le bouton multifonction pendant environ 1 seconde

Touche de désactivation du micro : Appuyez sur le bouton multifonction pendant environ 1 seconde durant un appel

Mettre fin à l'appel en cours et répondre à un nouvel appel : Lorsqu'un nouvel appel entre pendant un premier appel, appuyez BRIÈVEMENT sur le bouton multifonction pour répondre au nouvel appel et mettre fin à l'appel en cours simultanément.

Mettre l'appel en cours en attente et répondre à un nouvel appel : Lorsqu'un nouvel appel entre pendant un premier appel, appuyez DEUX FOIS sur le bouton multifonction pour répondre au nouvel appel et mettre l'appel en cours en attente simultanément.

Musique

Appuyez une fois sur le bouton multifonction pour lire/interrompre la musique. (Avec certains téléphones, il est possible que vous deviez d'abord lancer un lecteur multimédia.)

Photolite

Appuyez ☼ pour activer/désactiver le Photolite.

Utilisez le Photolite pour obtenir des photos précises comme celles d'un téléphone cellulaire.



SCAN FOR FULL MANUAL • SCAN POUR MANUEL COMPLET

<http://www.monsterproducts.com/support/product-manuals>

rm855967

Veillez lire les consignes de sécurité suivantes pour assurer votre sécurité personnelle et celle de vos biens.

Précautions

- Ne pas utiliser ce produit en présence d'humidité, de liquides ou de pluie, si possible, afin d'éviter les décharges électriques ainsi que d'endommager le fonctionnement de l'appareil.
- Éviter d'exposer ce produit à la lumière solaire directe, aux surfaces de cuisson ou à toute autre source de chaleur afin de ne pas endommager le fonctionnement de l'appareil.
- Ne pas recouvrir les ouvertures d'aération pour éviter toute surchauffe.
- Ne pas faire tomber, démonter, déformer ou modifier ce produit ou y insérer des objets, car cela pourrait endommager son fonctionnement.
- Ne pas essayer de réparer, modifier ou démonter vous-mêmes le produit. Ce produit ne contient aucun composant réparable par l'utilisateur.
- Ne pas nettoyer le produit à l'aide d'alcool, de nettoyants à base d'ammoniaque, de nettoyants abrasifs ou d'un chiffon humide. Nettoyer seulement à l'aide d'un chiffon doux et sec.
- Ne pas placer ce produit sur le côté, sur des surfaces inclinées et sur le bord d'une surface élevée telle que sur une étagère pendant que vous écoutez de la musique pour éviter une chute accidentelle.
- Éviter tout contact du produit avec des objets coupants, puisque cela pourrait égratigner l'appareil et endommager son fonctionnement.
- Ne pas essayer de remplacer la pile du produit; celle-ci est intégrée et n'est pas remplaçable par l'utilisateur.
- Respecter toutes les enseignes et les affiches exigeant que les appareils électriques ou les produits à radiofréquences soient éteints dans les zones désignées.
- Éteindre votre appareil avant de monter à bord d'un avion. Ne pas utiliser ce produit à bord d'un avion à moins d'avoir obtenu la permission de votre ligne aérienne.
- Éliminer le produit et sa pile conformément aux lois et règlements locaux.
- Ne pas éliminer la pile dans vos ordures ménagères.
- Pour éviter les blessures aux yeux, détourner les yeux immédiatement si le faisceau est dirigé directement dans vos yeux. Cette lampe-torche n'est pas un jouet et est non recommandée pour les enfants.

Énoncé de la FCC

Cet appareil a été testé et jugé conforme aux limites autorisées pour un dispositif numérique de classe B, en vertu de la partie 15 du règlement de la FCC. Ces limites visent à offrir une protection raisonnable contre les interférences nuisibles dans une installation résidentielle. Ce produit génère, utilise et peut émettre de l'énergie radioélectrique. S'il n'est pas installé et utilisé selon les instructions, il peut causer des interférences nuisibles aux communications radio.

Toutefois, il n'y a aucune garantie que l'appareil ne causera pas d'interférence dans le cas d'une installation particulière. Si ce produit cause des interférences nuisibles à la réception des signaux de radio ou de télévision, ce qui peut être vérifié en éteignant l'appareil et en le remettant en marche, il est recommandé de tenter d'éliminer les interférences en prenant l'une des mesures suivantes :

- Changer l'orientation ou l'emplacement de l'antenne réceptrice.
- Augmenter la distance entre l'appareil et le récepteur.
- Brancher l'appareil dans une prise sur un circuit autre que celui auquel le récepteur est branché.
- Consulter le détaillant ou un technicien radio/télévision expérimenté pour obtenir de l'aide.

Avis de la FCC

Cet appareil est conforme aux exigences de la partie 15 du règlement de la FCC.

Son utilisation est assujettie aux deux conditions suivantes:

1. Cet appareil ne doit pas causer d'interférences nuisibles, et
2. il doit absorber tout type d'interférence, y compris les interférences pouvant causer un fonctionnement non désiré.

Mise en garde de la FCC

- Tout changement ou toute modification n'ayant pas fait l'objet d'une approbation expresse du responsable de la conformité auront pour effet d'annuler le droit d'utilisation de cet appareil de l'utilisateur.
- Cet appareil et son/ses antenne(s) ne peuvent être colocalisés ou exploités avec d'autres antennes ou d'autres émetteurs.

Avis de conformité d'Industrie Canada (IC)

Cet appareil satisfait la ou les normes d'Industrie Canada relatives aux dispositifs exempts de licence. Son utilisation est assujettie aux deux conditions suivantes : (1)

Cet appareil ne doit pas causer d'interférences et (2) il doit absorber tout type d'interférence, y compris les interférences pouvant causer un fonctionnement non désiré.

Conformément à la réglementation d'Industrie Canada, le présent émetteur radio peut fonctionner avec une antenne d'un type et d'un gain maximal (ou inférieur) approuvé pour l'émetteur par Industrie Canada.

Dans le but de réduire les risques de brouillage radioélectrique à l'intention des autres utilisateurs, il faut choisir le type d'antenne et son gain de sorte que la puissance isotrope rayonnée équivalente (p.i.r.e.) ne dépasse pas l'intensité nécessaire à l'établissement d'une communication satisfaisante.

Le symbole de poubelle sur roue barré indique que le produit doit être éliminé séparément dans les pays de l'Union européenne. Ces produits ne doivent pas être éliminés avec vos autres ordures ménagères.

Déclaration d'IC sur l'exposition aux radiations:

Cet équipement est conforme aux limites d'exposition aux radiations définies par le Canada pour des environnements non contrôlés.

Cet émetteur ne doit pas être installé au même endroit ni utilisé avec une autre antenne ou un autre émetteur.



SCAN FOR FULL MANUAL • SCAN POUR MANUEL COMPLET

<http://www.monsterproducts.com/support/product-manuals>

rm855967

CE DECLARATION OF CONFORMITY

We, **Monster LLC**, 455 Valley Dr., Brisbane, CA 94005, USA declare under the sole responsibility that the product:

Model: Monster Bluetooth Speaker - 191302

Kind of equipment: Speaker System

Complies with the essential requirements of Article 3 of the R&TE 1999/5/EC Directive, if used for its intended use and that the following standards have been applied:

a. Art.3.2 Radio - RF:

EN 300 328 V1.9.1 (2015-02)

EN 301 489-1 V1.9.2 (2011-09)

EN 301 489-17 V2.2.1 (2012-09)

b. Art.3.1 (b) - EMC:

EN 55032: 2015

EN 55020:2007+ A11:2011

EN55015:2013

EN61547:2009

EN 61000-3-2:2014

EN 61000-3-3:2013

c. Art.3.1(a) - SAFETY

EN 62479:2010

EN 60065:2014

EN 62471:2008

EN 60598:-2-4:1998

d. Directive 2011/65/EU of the European Parliament and of the Council of 8 June 2011 on the restriction of the use of certain hazardous substances in electrical and electronic equipment, and it has been demonstrated that the requirements specified in Article 4 of such Directive have been met.

e. Products do not contain any of the REACH Substances of Very High Concern (SVCH) according to the Candidate list published by ECHA (European Chemical Agency)

CE mark first affixed in October 2016.

Technical documentation, TCF, relevant to the above equipment is held at:

Monster LLC.

Authorized Person: Aida Krajsnik, Corporate QA and Compliance Manager

Email: ProductCompliance@monstercable.com

Telephone No.: (415) 330-4439

Signature:

3837 Bay Lake Trail, Suite 103
North Las Vegas, NV 89030 USA +1 702-589-7001

monsterproducts.com | facebook.com/monsterproducts | twitter: @monsterproducts

