

MOTOROLA WIRELESS
KEYBOARD WITH
MOTOROLA MOUSE
STICK

LIFE.  POWERED.

CHECK IT OUT

here's what you can do

Always on the move and need to be productive, then your portable Motorola Wireless Keyboard with Motorola Mouse Stick is the solution. Operate your phone or tablet wirelessly from wherever you are.

Go ahead, check it out:

CHECK IT OUT.....	1
AT A GLANCE	2
CONNECT & GO.....	3
BASICS.....	4
ADVANCED	7
WANT MORE?.....	9
SAFETY, REGULATORY & LEGAL	11

Caution: Please read the important safety, regulatory and legal information at the back of this guide.

AT A GLANCE

the important bits, quick and easy

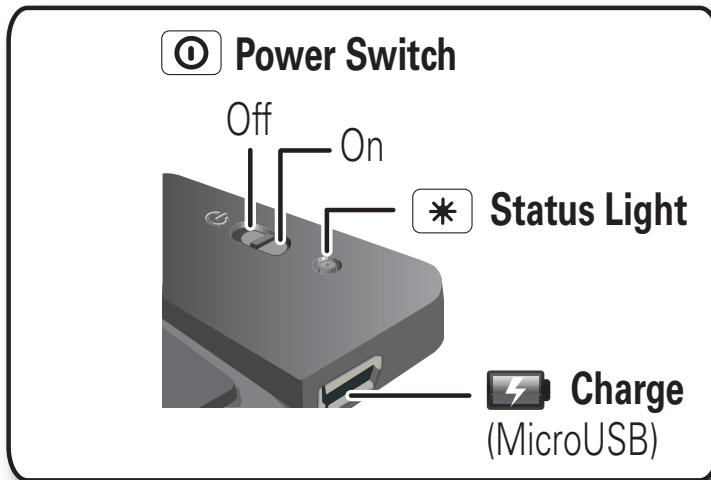

Mouse Stick

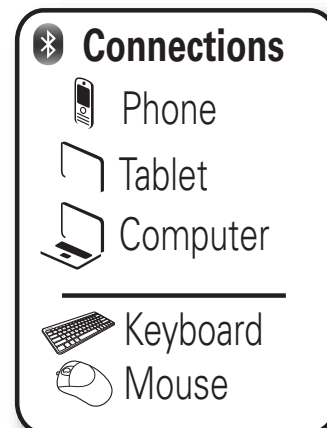

Note: Your battery is designed to last the life of your product. It should only be removed by a recycling facility. Any attempt to remove or replace your battery will damage your keyboard.

CONNECT & GO

let's get you connected

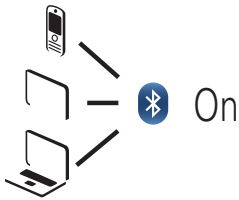

1

Turn Bluetooth on.



2

Turn keyboard on.

-  On
-  Status Light
Blue flash, then steady

3

Enter passcode (if prompted).



Passcode **displayed**
on your **device**.

Type passcode on
your **keyboard** and
press Enter key.

4

Complete.

-  Status Light -
Blue flash,
then pulse.

Note: Your keyboard pairs with any device that supports the Bluetooth® HID profile. However, some functions may not be supported.

Tip: For daily use, just make sure your keyboard is on, and your device's Bluetooth feature is on. Your keyboard and device connect automatically.

BASICS

standard features, advanced quality





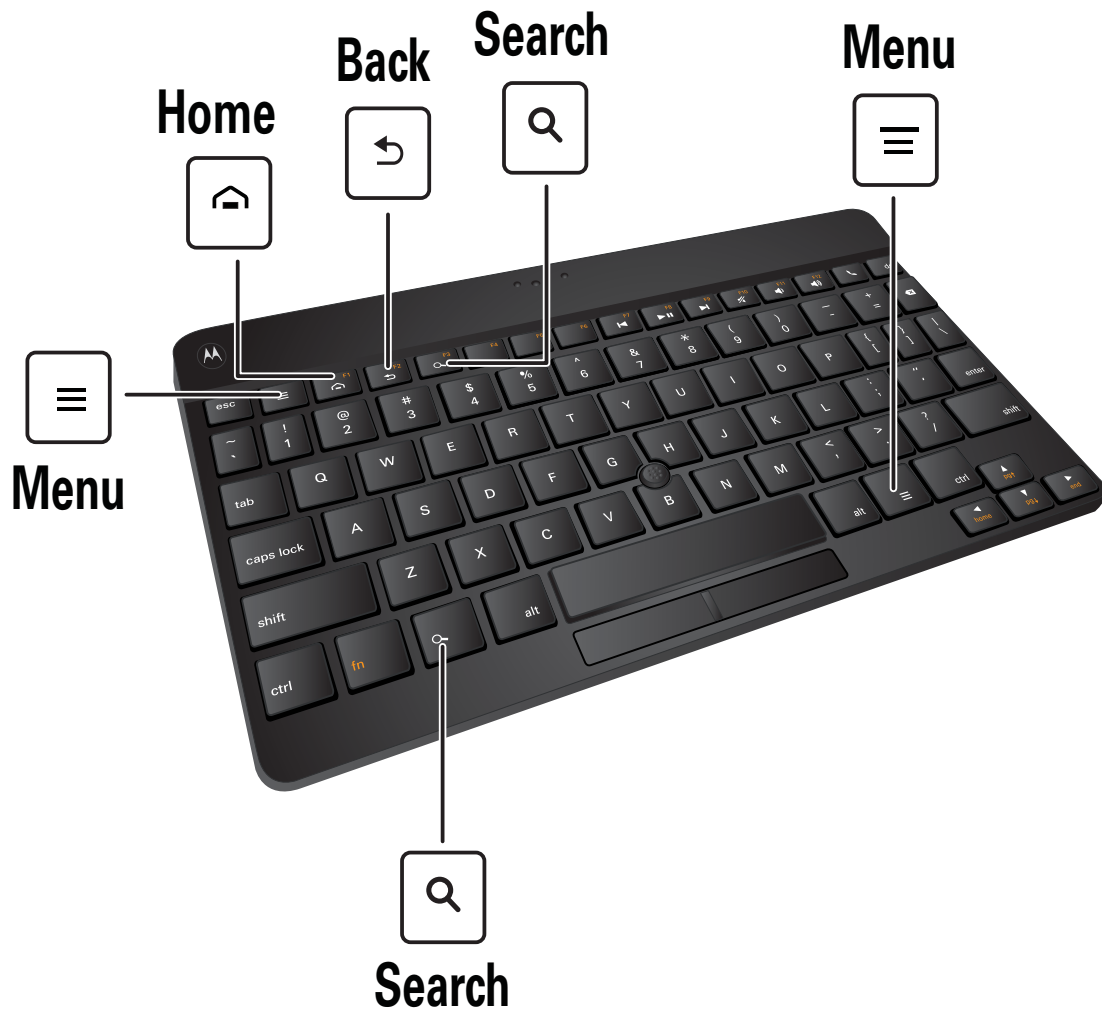

ANDROID KEYS



The four main keys you have on your Android™ phone and tablet.



HOT KEYS

Quick play, volume and call control.

 Previous track	 Play/pause
 Next track	 Mute
 Volume up	 Calls
 Volume down	

Note: The Mute  and Call  keys may not be supported by all apps and devices. Check out www.motorola.com/products to determine compatibility.

MOUSE STICK

To...	On the mouse stick...
display and move pointer across the screen	press and turn with your finger
select an item on the screen	move pointer over icon and press left button.

To...	On the mouse stick...
open menu options for an item	move pointer over icon and press and hold the left button
move an icon across the screen	move pointer over icon and press and hold the left mouse button and drag
select item directly under pointer	click Left button
perform Back function (on some Android phones)	click Right button

ADVANCED

more clever stuff

STATUS LIGHT

status light	
three blue flashes	turning on/off
steady blue	pairing
rapid blue flashes	pairing successful and connecting
slow blue pulses	connected to device
quick blue flashes	low battery
steady blue (on caps lock key)	caps lock is on

RECONNECT TO DEVICE

When your keyboard becomes disconnected from your device, just press any key to reconnect it.

RESET TO FACTORY SETTING

Caution: This action erases all pairing information stored in your keyboard.

Press and hold the **N**, **E**, and **W** keys while turning on the keyboard. Light flashes and the keyboard enters Bluetooth discovery mode.

WANT MORE?

we're here to help

TROUBLESHOOTING

A few frequently asked questions—with answers, of course. Find more at www.motorola.com/support.

My keyboard will not go into pairing mode. Make sure that any devices previously paired with your keyboard are turned off. If the status light is not flashing, turn off the other device and the keyboard, wait 10 seconds, then turn the keyboard back on. If this does not help, perform a factory reset (see “**RESET TO FACTORY SETTING**” on page 7).

My device doesn't find my keyboard when searching. Make sure the status light shows steady blue when your phone is searching for devices. If not, perform a factory reset (see “**RESET TO FACTORY SETTING**” on page 7).

My keyboard worked before, but now it's not working. Make sure your device is on and its Bluetooth feature is on. You may need to pair your device and keyboard again (see “**CONNECT & GO**” on page 3).

CONNECT WITH MOTOROLA

Get what you need:

- **Answers:** User guides, online help, and more at www.motorola.com/support.

- **Bluetooth:** If you have questions or need assistance, contact us at **1-877-MOTOBLU**, or visit www.motorola.com/bluetoothsupport or www.motorola.com/bluetoothconnect.
- **Accessories:** Find more accessories at www.motorola.com/products.
- **Social:** The latest news, tips & tricks, videos and so much more—join us on:



YouTube™ www.youtube.com/motorola



Facebook™ www.facebook.com/motorola



Twitter www.twitter.com/motomobile

Safety, Regulatory & Legal

Battery Use & Safety

DON'Ts

- **Don't let the product come in contact with liquids.*** Liquids can get into the product's circuits, leading to corrosion.
- **Don't place your product near a heat source.*** High temperatures can cause the battery to swell, leak, or malfunction.
- **Don't dry a wet or damp product with an appliance or heat source,** such as a hair dryer or microwave oven.

DOs

- **Do avoid leaving your product in your car in high temperatures.***
- **Do avoid dropping the product.*** Dropping your product, especially on a hard surface, can potentially cause damage.*
- **Do contact your retailer or Motorola if your product has been damaged by dropping, liquids or high temperatures.**

Warning: Never dispose of battery powered products in a fire because they may explode.

Battery Charging

Notes for charging your product's battery:

- During charging, keep your battery and charger near room temperature for efficient battery charging.
- New batteries are not fully charged.
- New batteries or batteries stored for a long time may take more time to charge.
- Motorola batteries and charging systems have circuitry that protects the battery from damage from overcharging.

Third Party Accessories

Use of third party accessories, including but not limited to batteries, chargers, headsets, covers, cases, screen protectors and memory cards, may impact your product's performance. In some circumstances, third party accessories can be dangerous and may void your product warranty. For a list of Motorola accessories, visit www.motorola.com/products









Children

Keep your product and its accessories away from small children. These products are not toys and may be hazardous to small children. For example:

- A choking hazard may exist for small, detachable parts.
- Improper use could result in loud sounds, possibly causing hearing injury.
- Improperly handled batteries could overheat and cause a burn.

Symbol Key

Your battery, charger, or accessory product may contain symbols, defined as follows:

Symbol	Definition
	Important safety information follows.
	Do not dispose of your product or battery in a fire.
 	Your product or battery may require recycling in accordance with local laws. Contact your local regulatory authorities for more information.
 	Do not dispose of your product or battery with your household waste. See "Recycling" for more information.
	Do not use tools.
	For indoor use only.

Symbol	Definition
	Listening at full volume to music or voice through a headset may damage your hearing.

European Union Directives Conformance Statement

The following CE compliance information is applicable to Motorola products that carry one of the following CE marks:



Hereby, Motorola declares that this product is in compliance with:

- The essential requirements and other relevant provisions of Directive 1999/5/EC
- All other relevant EU Directives

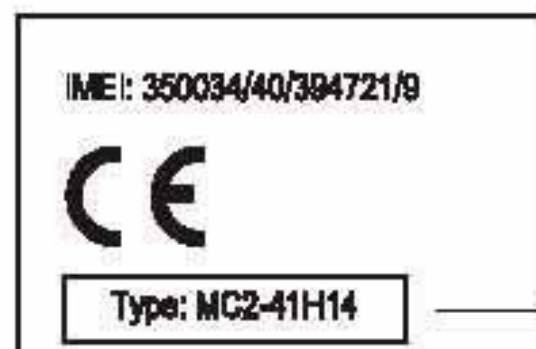

Product
Approval
Number

The above gives an example of a typical Product Approval Number.

You can view your product's Declaration of Conformity (DoC) to Directive 1999/5/EC (to R&TTE Directive) at www.motorola.com/rtte (in English only). To find your DoC, enter the Product Approval Number from your product's label in the "Search" bar on the website.

FCC

Per FCC CFR 47 Part 2 Section 2.1077(a)

Responsible Party Name: Motorola Mobility, Inc.

Address: 8000 West Sunrise Boulevard, Suite A,

Plantation, FL 33322 USA

Phone Number: 1 (800) 453-0920

Hereby declares that the product:

Product Name: Motorola Wireless Keyboard with Motorola Mouse Stick

Model Number: Motorola KZ450

FCC ID: IHDP6MA1 IC : 1090-T6MA1

Conforms to the following regulations: FCC Part 15, subpart B, section 15.107(a), 15.107(d) and section 15.109(a)

FCC Notice to Users

This equipment has been tested and found to comply with the limits for a Class B digital device, pursuant to part 15 of the FCC Rules. See 47 CFR Sec. 15.105(b). These limits are designed to provide reasonable protection against harmful interference in a residential installation. This equipment generates, uses and can radiate radio frequency energy and, if not installed and used in accordance with the instructions, may cause harmful interference to radio communications. However, there is no guarantee that interference will not occur in a particular installation. If this equipment does cause harmful interference to radio or television reception, which can be determined by turning the equipment off and on, the user is encouraged to try to correct the interference by one or more of the following measures:

- Reorient or relocate the receiving antenna.
- Increase the separation between the equipment and the receiver.
- Connect the equipment to an outlet on a circuit different from that to which the receiver is connected.
- Consult the dealer or an experienced radio/TV technician for help.

This device complies with part 15 of the FCC Rules. Operation is subject to the following two conditions: (1) This device may not cause harmful interference, and (2) this device must accept any interference received, including interference that may cause undesired operation. See 47 CFR Sec. 15.19(a)(3).

Motorola has not approved any changes or modifications to this device by the user. Any changes or modifications could void the user's authority to operate the equipment. See 47 CFR Sec. 15.21.

For products that support Wi-Fi 802.11a (as defined in the product specifications available at www.motorola.com), the following information applies. This equipment has the capability to operate Wi-Fi in the 5 GHz Unlicensed National Information Infrastructure (U-NII) band. Because this band is shared with MSS (Mobile Satellite Service), the FCC has restricted such devices to indoor use only (see 47 CFR 15.407(e)). Since wireless hot spots

operating in this band have the same restriction, outdoor services are not offered. Nevertheless, please do not operate this device in Wi-Fi mode when outdoors.

Industry Canada Notice to Users

This device complies with Industry Canada licence-exempt RSS standard(s). Operation is subject to the following two conditions: (1) This device may not cause interference and (2) This device must accept any interference, including interference that may cause undesired operation of the device. See RSS-GEN 7.1.5. This Class B digital apparatus complies with Canadian ICES-003.

Use & Care

To care for your Motorola product, please keep it away from:



liquids of any kind

Don't expose your product to water, rain, extreme humidity, sweat, or other moisture. If it does get wet, don't try to accelerate drying with the use of an oven or dryer, as this may damage the product.



extreme heat or cold

Avoid temperatures below -10°C (14°F) or above 60°C (140°F). For battery powered accessories, do not recharge your accessory in temperatures below 0°C (32°F) or above 45°C (113°F).



microwaves

Don't try to dry your product in a microwave oven.



dust and dirt

Don't expose your product to dust, dirt, sand, food, or other inappropriate materials.



cleaning solutions

To clean your product, use only a dry soft cloth. Don't use alcohol or other cleaning solutions.



shock and vibration
Don't drop your product.

Recycling

Products & Accessories

Please do not dispose of products or electrical accessories (such as chargers, headsets, or batteries) with your household waste, or in a fire. These items should be disposed of in accordance with the national collection and recycling schemes operated by your local or regional authority. Alternatively, you may return unwanted products and electrical accessories to any Motorola Approved Service Center in your region. Details of Motorola approved national recycling schemes, and further information on Motorola recycling activities can be found at:



www.motorola.com/recycling

Packaging & Product Guides

Product packaging and product guides should only be disposed of in accordance with national collection and recycling requirements. Please contact your regional authorities for more details.

Software Copyright Notice

Motorola products may include copyrighted Motorola and third-party software stored in semiconductor memories or other media. Laws in the United States and other countries preserve for Motorola and third-party software providers certain exclusive rights for copyrighted software, such as the exclusive rights to distribute or reproduce the copyrighted software. Accordingly, any copyrighted software contained in Motorola products may not be modified, reverse-engineered, distributed, or reproduced in any manner to the extent allowed by law. Furthermore, the purchase of Motorola products shall not be deemed to grant either directly or by implication, estoppel, or otherwise, any license under the copyrights, patents, or patent applications of Motorola or any third-party software provider, except for the normal, non-exclusive, royalty-free license to use that arises by operation of law in the sale of a product.

Export Law Assurances

This product is controlled under the export regulations of the United States of America and Canada. The Governments of the United States of America and Canada may restrict the exportation or re-exportation of this product to certain destinations. For further information contact the U.S. Department of Commerce or the Canadian Department of Foreign Affairs and International Trade.

Product Registration

Online Product Registration:

www.motorola.com/us/productregistration (in English only)

Product registration is an important step toward enjoying your new Motorola product.

Registering permits us to contact you for product or software updates and allows you to subscribe to updates on new products or special promotions. Registration is not required for warranty coverage.

Please retain your original dated sales receipt for your records. For warranty service of your Motorola Personal Communications Product you will need to provide a copy of your dated sales receipt to confirm warranty status.

Thank you for choosing a Motorola product.

Motorola Limited Warranty for the United States and Canada

What Does this Warranty Cover?

Subject to the exclusions contained below, Motorola Mobility, Inc. warrants its mobile telephones ("Products"), Motorola-branded or certified accessories sold for use with these Products ("Accessories"), and Motorola software contained on CD-ROMs or other tangible media and sold for use with these Products ("Software") to be free from defects in materials and workmanship under normal consumer usage for the period(s) outlined below. This limited warranty is a consumer's exclusive remedy, and applies as follows to new Motorola Products, Accessories, and Software purchased by consumers in the United States or Canada, which are accompanied by this written warranty:

Products and Accessories

Products Covered	Length of Coverage
Products and Accessories as defined above, unless otherwise provided for below.	One (1) year from the date of purchase by the first consumer purchaser of the product unless otherwise provided for below.
Decorative Accessories and Cases. Decorative covers, bezels, PhoneWrap™ covers and cases.	Limited lifetime warranty for the lifetime of ownership by the first consumer purchaser of the product.
Monaural Headsets. Ear buds and boom headsets that transmit mono sound through a wired connection.	Limited lifetime warranty for the lifetime of ownership by the first consumer purchaser of the product.
Products and Accessories that are Repaired or Replaced.	The balance of the original warranty or for ninety (90) days from the date returned to the consumer, whichever is longer.

Exclusions (Products and Accessories)

Normal Wear and Tear. Periodic maintenance, repair and replacement of parts due to normal wear and tear are excluded from coverage.

Batteries. Only batteries whose fully charged capacity falls below 80% of their rated capacity and batteries that leak are covered by this limited warranty.

Abuse & Misuse. Defects or damage that result from: (a) improper operation, storage, misuse or abuse, accident or neglect, such as physical damage (cracks, scratches, etc.) to the surface of the product resulting from misuse; (b) contact with liquid, water, rain, extreme humidity or heavy perspiration, sand, dirt or the like, extreme heat, or food; (c) use of the Products or Accessories for commercial purposes or subjecting the Product or Accessory to abnormal usage or conditions; or (d) other acts which are not the fault of Motorola, are excluded from coverage.

Use of Non-Motorola Products and Accessories. Defects or damage that result from the use of non-Motorola branded or certified Products, Accessories, Software or other peripheral equipment are excluded from coverage.

Unauthorized Service or Modification. Defects or damages resulting from service, testing, adjustment, installation, maintenance, alteration, or modification in any way by someone other than Motorola, or its authorized service centers, are excluded from coverage.

Altered Products. Products or Accessories with (a) serial numbers or date tags that have been removed, altered or obliterated; (b) broken seals or that show evidence of tampering; (c) mismatched board serial numbers; or (d) nonconforming or non-Motorola housings, or parts, are excluded from coverage.

Communication Services. Defects, damages, or the failure of Products, Accessories or Software due to any communication service or signal you may subscribe to or use with the Products Accessories or Software is excluded from coverage.

Software

Products Covered	Length of Coverage
Software. Applies only to physical defects in the media that embodies the copy of the software (e.g. CD-ROM, or floppy disk).	Ninety (90) days from the date of purchase.

Exclusions (Software)

Software Embodied in Physical Media. No warranty is made that the software will meet your requirements or will work in combination with any hardware or software applications provided by third parties, that the operation of the software products will be uninterrupted or error free, or that all defects in the software products will be corrected.

Software NOT Embodied in Physical Media. Software that is not embodied in physical media (e.g. software that is downloaded from the Internet), is provided "as is" and without warranty.

Who is Covered?

This warranty extends only to the first consumer purchaser, and is not transferable.

What Will Motorola Do?

Motorola, at its option, will at no charge repair, replace or refund the purchase price of any Products, Accessories or Software that does not conform to this warranty. We may use functionally equivalent reconditioned/refurbished/pre-owned or new Products, Accessories or parts. No data, software or applications added to your Product, Accessory or Software, including but not limited to personal contacts, games and ringer tones, will be reinstalled.

To avoid losing such data, software, and applications, please create a back up prior to requesting service.

How to Obtain Warranty Service or Other Information

USA	1-800-734-5870
Canada	1-800-461-4575
TTY	1-888-390-6456

You will receive instructions on how to ship the Products, Accessories or Software, at your expense, to a Motorola Authorized Repair Center. To obtain service, you must include: (a) a copy of your receipt, bill of sale or other comparable proof of purchase; (b) a written description of the problem; (c) the name of your service provider, if applicable; (d) the name and location of the installation facility (if applicable) and, most importantly; (e) your address and telephone number.

What Other Limitations are There?

ANY IMPLIED WARRANTIES, INCLUDING WITHOUT LIMITATION THE IMPLIED WARRANTIES OF MERCHANTABILITY AND FITNESS FOR A PARTICULAR PURPOSE, SHALL BE LIMITED TO THE DURATION OF THIS LIMITED WARRANTY, OTHERWISE THE REPAIR, REPLACEMENT, OR REFUND AS PROVIDED UNDER THIS EXPRESS LIMITED WARRANTY IS THE EXCLUSIVE REMEDY OF THE CONSUMER, AND IS PROVIDED IN LIEU OF ALL OTHER WARRANTIES, EXPRESS OR IMPLIED. IN NO EVENT SHALL MOTOROLA BE LIABLE, WHETHER IN CONTRACT OR TORT (INCLUDING NEGLIGENCE) FOR DAMAGES IN EXCESS OF THE PURCHASE PRICE OF THE PRODUCT, ACCESSORY OR SOFTWARE, OR FOR ANY INDIRECT, INCIDENTAL, SPECIAL OR CONSEQUENTIAL DAMAGES OF ANY KIND, OR LOSS OF REVENUE OR PROFITS, LOSS OF BUSINESS, LOSS OF INFORMATION OR DATA, SOFTWARE OR APPLICATIONS OR OTHER FINANCIAL LOSS ARISING OUT OF OR IN CONNECTION WITH THE ABILITY OR INABILITY TO USE THE PRODUCTS, ACCESSORIES OR SOFTWARE TO THE FULL EXTENT THESE DAMAGES MAY BE DISCLAIMED BY LAW.

Some states and jurisdictions do not allow the limitation or exclusion of incidental or consequential damages, or limitation on the length of an implied warranty, so the above limitations or exclusions may not apply to you. This warranty gives you specific legal rights, and you may also have other rights that vary from state to state or from one jurisdiction to another.

Copyright & Trademarks

Motorola Mobility, Inc.
Consumer Advocacy Office
600 N US Hwy 45
Libertyville, IL 60048
www.motorola.com

Note: Do not ship your product to the above address. If you need to return your product for repairs, replacement, or warranty service, please contact the Motorola Customer Support Center at:

1-800-734-5870 (United States)

1-888-390-6456 (TTY/TDD United States for hearing impaired)

1-800-461-4575 (Canada)

Certain features, services and applications are network dependent and may not be available in all areas; additional terms, conditions and/or charges may apply. Contact your service provider for details.

All features, functionality, and other product specifications, as well as the information contained in this guide, are based upon the latest available information and believed to be accurate at the time of printing. Motorola reserves the right to change or modify any information or specifications without notice or obligation.

Note: The images in this guide are examples only.

MOTOROLA and the Stylized M Logo are trademarks or registered trademarks of Motorola Trademark Holdings, LLC. All other product or service names are the property of their respective owners.

© 2011 Motorola Mobility, Inc. All rights reserved.

Caution: Motorola does not take responsibility for changes/modification to the transceiver.

Product ID: Motorola (KZ450)

Manual Number: 68016155001-A

TECLADO
INALÁMBRICO
MOTOROLA CON
TECLA DIRECCIONAL
MOTOROLA

LIFE.  POWERED.

CONÓZCALO

esto es lo que puede hacer

Para aquellos que están siempre en movimiento y necesitan ser productivos, el teclado inalámbrico portátil Motorola con tecla direccional Motorola es la solución. Controle su teléfono o tablet de forma inalámbrica dondequiera que esté.

Vamos, Pruébelo:

CONÓZCALO	1
UN VISTAZO	2
CONEXIÓN EN MOVIMIENTO	3
CONCEPTOS BÁSICOS	4
CONCEPTOS AVANZADOS	7
¿DESEA MÁS?	9
INFORMACIÓN DE SEGURIDAD, REGLAMENTOS Y ASPECTOS LEGALES	11

Precaución: lea la información importante, reglamentaria y legal en la parte posterior de esta guía.

UN VISTAZO

lo más importante, rápido y fácil

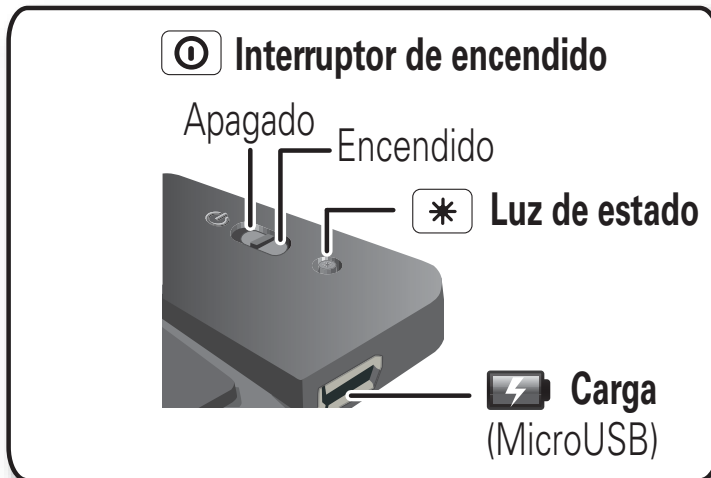

Nota: la batería está diseñada para durar lo que dura el producto. Sólo se debe retirar en una instalación de reciclaje. Cualquier intento de retirar o reemplazar la batería dañará el teclado.

CONEXIÓN EN MOVIMIENTO

conéctese

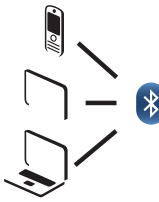

1 Active Bluetooth.

 Encendido

2 Encienda el teclado.

-  Encendido
-  Luz de estado
Destello azul, luego permanente

3 Ingrese el código de acceso (si se le solicita).

 **Se muestra** el código de acceso en el **dispositivo**.

 Ingrese el código de acceso en el **teclado** y oprima la tecla Entrar.

4 Completo.

-  Luz de estado: destello azul, luego pulso.

Nota: el teclado se asocia con cualquier dispositivo que admita el perfil HID de Bluetooth®. De todas maneras, puede que algunas funciones no sean admitidas.

Sugerencia: para el uso diario, asegúrese de que el teclado y la función Bluetooth del dispositivo estén encendidos. El teclado y el dispositivo se conectan automáticamente.

CONCEPTOS BÁSICOS

funciones estándar, calidad avanzada





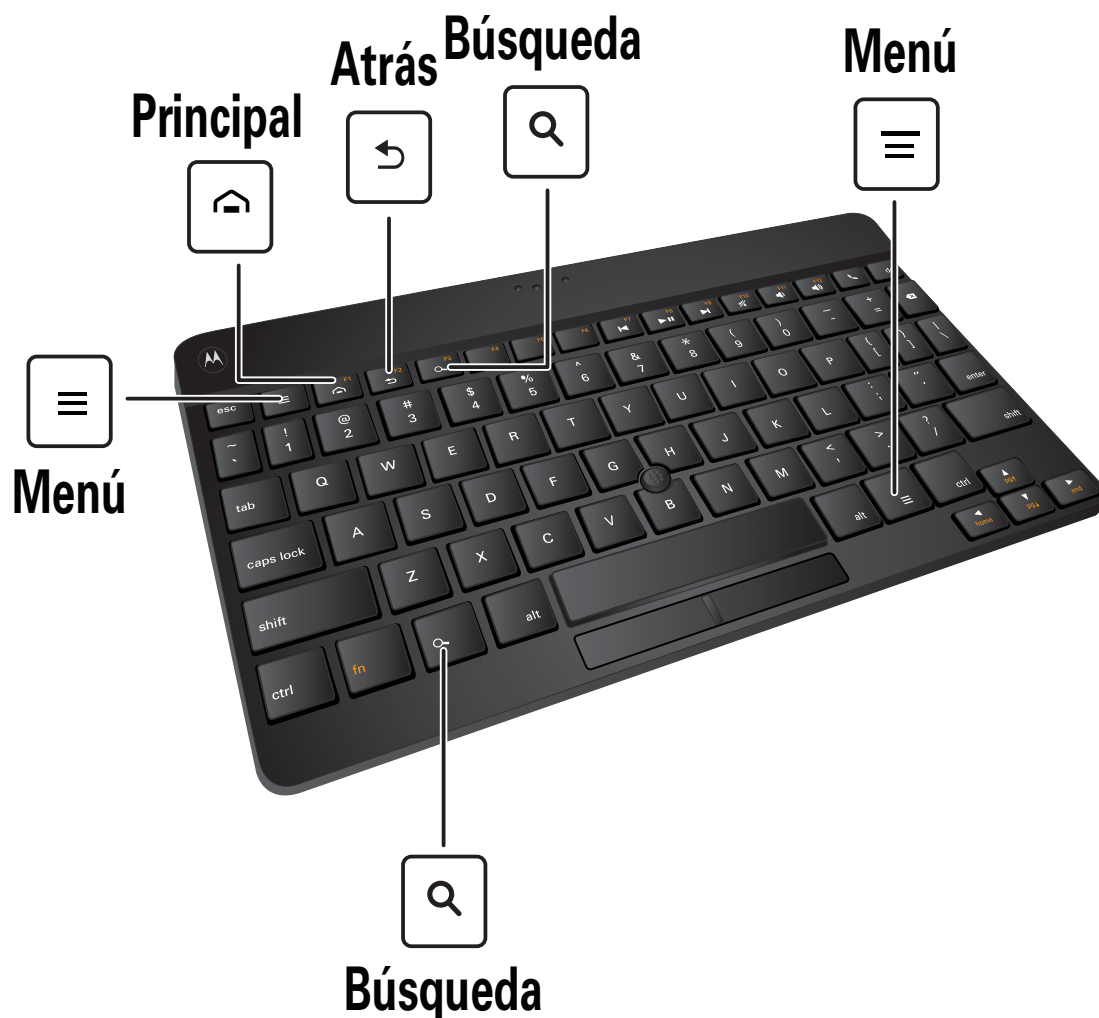

TECLAS ANDROID



Las cuatro teclas principales que tiene en su teléfono y tablet Android™.



TECLAS DE ACCESO DIRECTO

Control rápido de la reproducción, el volumen y las llamadas.

 F7	Pista anterior	 F8	Reproducir/ pausar
 F9	Siguiente pista	 F10	Silenciar
 F12	Subir volumen		Llamadas
 F11	Bajar volumen		

Nota: las teclas para silenciar  y para llamadas  pueden no ser admitidas en todas las aplicaciones y dispositivos. Visite www.motorola.com/products para determinar la compatibilidad.

TECLA DIRECCIONAL

Para...	En la tecla direccional...
mostrar y desplazar el puntero en la pantalla	oprime y gire con los dedos

Para...	En la tecla direccional...
seleccionar un elemento en la pantalla	desplace el puntero sobre el ícono y oprima el botón izquierdo
abrir las opciones del menú para un elemento	desplace el puntero sobre el ícono y sostenga el botón izquierdo
desplazar un elemento en la pantalla	desplace el puntero sobre el ícono, mantenga oprimido el botón izquierdo del mouse y arrastre
seleccionar un elemento directamente bajo el puntero	haga clic en el botón izquierdo
ejecutar la función Atrás (en algunos teléfonos Android)	haga clic en el botón derecho

CONCEPTOS AVANZADOS

cosas más ingeniosas

LUZ DE ESTADO

luz de estado	
tres destellos azules	encendido / apagado
azul permanente	asociación
destellos azules rápidos	asociando exitosamente y conectando
pulso azul lento	conectado al dispositivo
destellos azules rápidos	batería baja
azul permanente (en la tecla de mayúsculas)	mayúsculas activadas

VOLVER A CONECTAR AL DISPOSITIVO

Cuando el teclado se desconecte de su dispositivo, oprima cualquier tecla para volver a conectarlo.

RESTAURAR PROGRAMACIÓN DE FÁBRICA

Precaución: esta acción borra toda la información de asociación almacenada en el teclado.

Mantenga oprimidas las teclas **N**, **E** y **W** mientras enciende el teclado. La luz destella y el teclado entra al modo de detección de Bluetooth.

¿DESEA MÁS?

estamos aquí para ayudar

SOLUCIÓN DE PROBLEMAS

Algunas preguntas frecuentes, con respuestas, por supuesto. Encuentre más en www.motorola.com/support.

El teclado no entra al modo de asociación. Asegúrese de que todos los dispositivos previamente asociados con el teclado estén desactivados. Si la luz de estado no destella, desactive el otro dispositivo y el teclado, espere 10 segundos, luego vuelva a encender el teclado. Si esto no ayuda, restaure la programación de fábrica (consulte “**RESTAURAR PROGRAMACIÓN DE FÁBRICA**” en la página 8).

Mi dispositivo no encuentra el teclado durante la búsqueda. Asegúrese de que la luz de estado se vea azul fija cuando el teléfono esté buscando dispositivos. En caso contrario, restaure la programación de fábrica (consulte “**RESTAURAR PROGRAMACIÓN DE FÁBRICA**” en la página 8).

El teclado funcionó antes, pero ahora no funciona. Asegúrese de que el dispositivo y su función Bluetooth estén activados. Es posible que necesite volver a asociar el dispositivo y el teclado (consulte “**CONEXIÓN EN MOVIMIENTO**” en la página 3).

CONÉCTESE CON MOTOROLA

Obtenga lo que necesita:

- **Respuestas:** puede encontrar guías de usuario, ayuda en línea y más en www.motorola.com/support.
- **Bluetooth:** si tiene dudas o necesita asistencia, comuníquese con nosotros al **1-877-MOTOBLU**, o visite www.motorola.com/bluetoothsupport o www.motorola.com/bluetoothconnect.
- **Accesorios:** busque más accesorios en www.motorola.com/products.
- **Social:** las últimas noticias, consejos y trucos, videos y muchísimo más. Únase a nosotros en:



YouTube™ www.youtube.com/motorola



Facebook™ www.facebook.com/motorola



Twitter www.twitter.com/motomobile

Información de seguridad, reglamentos y aspectos legales

Uso y seguridad de la batería

RESTRICCIONES

- **No permita que el producto entre en contacto con líquidos.*** Los líquidos pueden entrar a los circuitos del producto, lo que produce corrosión.
- **No ponga su producto cerca de una fuente de calor.*** Las temperaturas altas pueden hacer que la batería se hinche, tenga fugas o falle.
- **No seque un producto mojado o húmedo con un electrodoméstico o una fuente de calor externa,** como un secador de pelo o un horno microondas.

RECOMENDACIONES

- **Evite dejar el producto dentro del automóvil a altas temperaturas.***
- **Evite dejar caer el producto.*** Dejar caer su producto, especialmente en una superficie dura, puede provocar un daño potencial.*
- **Comuníquese con su distribuidor o con Motorola si el producto se daña por caídas, líquidos o altas temperaturas.**

Aviso: jamás arroje productos a batería al fuego, ya que pueden explotar.

Carga de la batería

Consideraciones durante la carga de la batería del teléfono:

- Durante la carga, mantenga su batería y cargador a temperatura ambiente para una carga de batería eficiente.
- Las baterías nuevas no están totalmente cargadas.
- El proceso puede demorar más en las baterías nuevas o almacenadas durante un período prolongado.
- Las baterías y los sistemas de carga Motorola tienen circuitos que protegen la batería contra daños por sobrecarga.

Accesorios de terceros

El uso de accesorios de terceros, entre los que se incluyen, baterías, cargadores, audífonos, cubiertas, estuches, protectores plásticos y tarjetas de memoria, puede afectar el rendimiento de su producto. En algunos casos, los accesorios de terceros pueden ser

peligrosos y pueden anular la garantía de su producto. Si desea obtener una lista de accesorios de Motorola, visite www.motorola.com/products.

Niños



Mantenga el producto y sus accesorios fuera del alcance de niños pequeños. Estos productos no son juguetes y pueden ser peligrosos para los niños pequeños. Por ejemplo:

- Es posible que las piezas pequeñas y removibles representen peligros de asfixia.
- El uso inadecuado puede provocar sonidos fuertes, que posiblemente dañen la audición.
- Las baterías que no se manipulan correctamente pueden sobrecalentarse o provocar quemaduras.

Leyenda de símbolos

La batería, el cargador o el producto accesorio pueden incluir los símbolos que se definen a continuación:

Símbolo	Definición
	Importante información de seguridad a continuación.
	No incinere el producto ni la batería.
 	Es posible que el producto o la batería deban reciclarse de acuerdo con las leyes locales. Comuníquese con las autoridades de regulación locales para obtener más información.
 	No deseche el producto o la batería junto a los desperdicios domésticos. Para obtener más información, consulte "Reciclaje".
	No use herramientas.

Símbolo	Definición
	Sólo para uso en interiores.
	Escuchar música o voz con un audífono al máximo de volumen puede ocasionar daños en la audición.

Declaración de conformidad con las directivas de la Unión Europea

La siguiente información sobre el cumplimiento de CE se aplica a los productos de Motorola que poseen una de las siguientes marcas CE:



Mediante la presente, Motorola declara que este producto cumple con:

- Los requisitos esenciales y demás provisiones pertinentes de la Directiva 1999/5/EC
- Todas las demás directivas de la UE pertinentes



Número de
aprobación
de producto

Lo anterior constituye un ejemplo de un Número de aprobación de producto común. Puede ver la Declaración de Conformidad (DoC) de su producto con la Directiva 1999/5/EC (Directiva R&TTE) en www.motorola.com/rtte. Para encontrar la DoC, ingrese el Número de aprobación que aparece en la etiqueta del producto en la barra "Buscar" del sitio Web.

FCC

Conforme al código CFR 47 apartado 2 sección 2.1077(a) de la FCC

Nombre de la parte responsable: Motorola Mobility, Inc.

Dirección: 8000 West Sunrise Boulevard, Suite A,

Plantation, FL 33322 USA

Número telefónico: 1 (800) 453-0920

Por la presente declara que el producto:

Nombre del producto: Teclado inalámbrico Motorola con tecla direccional Motorola

Número del modelo: Motorola KZ450

ID de la FCC: IHDP6MA1

Cumple con las siguientes normativas: parte 15, subparte B, sección 15.107(a), 15.107(d) y sección 15.109(a) de la FCC

Aviso de la FCC para los usuarios

La siguiente afirmación se aplica a todos los productos que poseen el logotipo de la FCC en su etiqueta.

Este equipo ha sido probado y se comprobó que cumple con los límites para un dispositivo digital clase B, en aplicación de lo dispuesto en la parte 15 de las normas de la FCC. Consulte CFR 47 Sec.15.105(b). Estos límites están diseñados para proporcionar protección razonable contra interferencia dañina en una instalación residencial. Este equipo genera, usa y puede irradiar energía de radiofrecuencia y, si no se instala y usa de acuerdo con las instrucciones, puede causar interferencia dañina a las comunicaciones por radio. Sin embargo, no se garantiza que no ocurra interferencia en una instalación en particular. Si este equipo causa interferencia dañina en la recepción de radio o televisión, lo que se puede descubrir encendiendo y apagando el equipo, se aconseja al usuario que intente corregir la interferencia siguiendo uno o más de los procedimientos indicados a continuación:

- Reoriente o ubique en otra parte la antena receptora.
- Aumente la distancia de separación entre el equipo y el receptor.
- Conecte el equipo a una toma de corriente o un circuito distinto al cual está conectado el receptor.
- Pida ayuda al distribuidor o a un técnico de radio/TV con experiencia.

Este dispositivo cumple con la parte 15 de las normas de la FCC. Su funcionamiento está sujeto a las siguientes dos condiciones: (1) este dispositivo no puede provocar interferencia dañina y (2) este dispositivo debe aceptar cualquier interferencia recibida, incluso aquella que pudiera provocar un funcionamiento no deseado. Consulte CFR 47 Sec. 15.19(a)(3).

Motorola no aprueba ningún cambio ni modificación del dispositivo realizados por el usuario. Cualquier cambio o modificación puede anular la autoridad del usuario para operar el equipo. Consulte CFR 47 Sec. 15.21.

La siguiente información es válida para los productos compatibles con W-Fi 802.11a (tal como se define en las especificaciones del producto disponibles en www.motorola.com). Este equipo tiene la capacidad de operar Wi-Fi en la banda de Infraestructura nacional de información sin licencia (U-NII) de 5 GHz. Debido a que esta banda se comparte con el Servicio satelital móvil (MSS), la FCC restringió estos dispositivos a uso exclusivo en interiores (ver 47 CFR 15.407(e)). Como los enlaces inalámbricos que operan en esta banda tienen la misma restricción, no se ofrecen servicios externos. Sin embargo, no opere este dispositivo en modo Wi-fi cuando se encuentre en exteriores.

Aviso del Ministerio de Industria de Canadá para los usuarios

Este dispositivo cumple con la licencia Industry & Science Canada –excepto la normativa RSS. Su funcionamiento está sujeto a las siguientes condiciones: (1) este dispositivo no puede provocar interferencia y (2) este dispositivo debe aceptar cualquier interferencia recibida, incluso aquella que pudiera provocar un funcionamiento no deseado. Consulte RSS-GEN 7.1.5. Este aparato digital Clase B cumple con ICES-003 de Canadá.

Uso y cuidado

Para proteger el producto Motorola, manténgalo alejado de:



todo tipo de líquidos

No exponga el producto a agua, lluvia, humedad extrema, sudor u otro tipo de humedad. Si el producto se moja, no intente acelerar el secado utilizando un horno o secador de pelo, ya que puede dañar el producto.



calor o frío extremo

Evite temperaturas inferiores a -10°C (14°F) o superiores a 60°C (140°F). Para accesorios a batería, no recargue el accesorio a temperaturas inferiores a 0°C (32°F) ni superiores a 45°C (113°F).



microondas

No intente secar el producto en un horno microondas.



polvo y suciedad

No exponga el producto a polvo, suciedad, arena, alimentos u otros materiales inadecuados.



soluciones de limpieza

Para limpiar el producto, sólo use un paño suave y seco. No use alcohol ni otras soluciones de limpieza.



golpes y vibraciones

No deje caer el producto.

Reciclaje

Productos y Accesorios

No deseche productos ni accesorios eléctricos, tales como cargadores, audífonos o baterías, con la basura doméstica ni los arroje al fuego. Estos productos se deben eliminar de acuerdo con los planes nacionales de recolección y reciclaje que lleva a cabo la autoridad local o regional. Como alternativa, puede devolver los productos y los accesorios eléctricos no deseados a cualquier centro de servicio autorizado de Motorola de su región. Podrá encontrar los detalles sobre los planes nacionales de reciclaje aprobados por Motorola y más información acerca de las actividades de reciclaje de la empresa en: www.motorola.com/recycling.



Embalaje y guías del producto

El embalaje del producto y las guías del producto sólo se deben eliminar de acuerdo con los requisitos nacionales de recolección y reciclaje. Comuníquese con las autoridades regionales para obtener más detalles.

Aviso de derechos de autor de software

Los productos Motorola pueden incluir software protegido por derechos de autor de Motorola y de terceros almacenado en las memorias de los semiconductores o en otros medios. Las leyes de los Estados Unidos y de otros países reservan para Motorola y para otros proveedores de software ciertos derechos exclusivos sobre el software protegido por derechos de autor, como los derechos exclusivos para distribuir o reproducir dicho software. En consecuencia, no podrá modificarse, someterse a operaciones de ingeniería inversa, distribuirse ni reproducirse de forma alguna, según lo permitido por la ley, ningún software protegido por derechos de autor contenido en los productos Motorola. Asimismo, no se considerará que la compra de productos Motorola otorgue en forma directa, implícita, por exclusión ni de ningún otro modo una licencia sobre los derechos de autor, patentes o aplicaciones de patentes de Motorola ni de ningún otro proveedor de software, excepto la licencia normal, no exclusiva y sin regalías de uso que surge de las consecuencias legales de la venta de un producto.

Garantías de la Ley de Exportaciones

Este producto está controlado por las regulaciones de exportación de Estados Unidos de Norteamérica y Canadá. Los Gobiernos de Estados Unidos de América y Canadá pueden restringir la exportación o reexportación de este producto a ciertos destinos. Para obtener más información, póngase en contacto con el Departamento de Comercio de Estados Unidos o el Departamento de Asuntos extranjeros y Comercio internacional de Canadá.

Registro del producto

Registro del producto en línea (sólo en inglés):

www.motorola.com/us/productregistration

El registro del producto es un paso importante para disfrutar su nuevo producto Motorola. El registro nos permite comunicarnos con usted para informarle sobre actualizaciones de productos o software y le permite suscribirse a actualizaciones de nuevos productos o promociones especiales. El registro no se requiere para efectos de la cobertura de la garantía.

Conserve en sus registros el recibo de compra original con la fecha indicada en el mismo.

Para obtener el servicio de garantía de su producto de comunicaciones personales Motorola, debe entregarnos una copia de su recibo de compra con la fecha para confirmar el estado de la garantía.

Gracias por Elegir un Producto Motorola.

Garantía Limitada Motorola para Estados Unidos y Canadá

¿Qué Cubre esta Garantía?

Salvo las exclusiones enumeradas a continuación, Motorola Mobility, Inc. garantiza que sus teléfonos móviles ("productos"), los accesorios marca Motorola o certificados que se venden para uso con estos productos ("accesorios") y el software Motorola incluido en CD-ROM o en otros medios tangibles y que se vende para uso con estos productos ("software") están libres de defectos en materiales y mano de obra bajo condiciones de uso normal por parte de consumidores durante el o los períodos aquí descritos. Esta garantía limitada es un recurso exclusivo del consumidor y se aplica de la manera siguiente a los nuevos productos, accesorios y software Motorola que hayan comprado los consumidores en Estados Unidos o Canadá y que estén acompañados por esta garantía escrita:

Productos y Accesorios

Productos Cubiertos	Duración de la Cobertura
Los Productos y Accesorios antes definidos, salvo que se disponga lo contrario a continuación.	Un (1) año a partir de la fecha de compra por parte del primer comprador consumidor del producto, a menos que se disponga lo contrario a continuación.
Accesorios y Estuches Decorativos. Cubiertas decorativas, cubiertas, PhoneWrap™ y estuches.	Garantía limitada de por vida por la duración de la propiedad del producto para el primer consumidor que lo compró.
Audífonos monoauriculares. Audífonos y auriculares que transmiten sonido monofónico a través de una conexión alámbrica.	Garantía limitada de por vida por la duración de la propiedad del producto para el primer consumidor que lo compró.
Productos y Accesorios que se Reparar o Reemplazan.	Lo que queda de la garantía original o noventa (90) días a partir de la fecha de devolución al consumidor, lo que sea mayor.

Exclusiones (productos y accesorios)

Uso y Desgaste Normal. Se excluye de la cobertura el mantenimiento, la reparación y el reemplazo periódicos de piezas debido al uso y desgaste normales.

Baterías. Esta garantía limitada sólo cubre las baterías cuya capacidad cargada completa quede bajo el 80% de su capacidad nominal y las baterías que presenten filtraciones.

Uso Indevido y Maltrato. Defectos o daños causados por: (a) el manejo inadecuado, almacenamiento, uso indebido o maltrato, accidente o descuido, como daños físicos (hendiduras, rayones, etc.) en la superficie del producto resultantes del uso indebido; (b) contacto con líquido, agua, lluvia, humedad extrema o transpiración excesiva, arena, polvo o similares, calor extremo o alimentos; (c) uso de los productos o accesorios para propósitos comerciales o sometimiento del producto o accesorio a uso o condiciones anormales; o (d) otras acciones que no son responsabilidad de Motorola.

Uso de Productos y Accesorios que No Sean Motorola. Se excluyen de la cobertura los defectos o daños que resulten del uso de Productos, Accesorios, Software u otros equipos periféricos que no tengan marca ni certificación Motorola.

Servicio o Modificación Sin Autorización. Se excluyen de la cobertura los defectos o daños que resulten de servicio, prueba, ajuste, instalación, mantenimiento, alteración o modificación de cualquier tipo realizados por personas ajenas a Motorola o sus centros de servicio autorizados.

Productos Alterados. Se excluyen de la cobertura los productos o accesorios (a) cuyos números de serie o etiquetas de fechas hayan sido retirados, alterados o borrados; (b) con sellos rotos o que muestren indicios de manipulación; (c) con números de serie de tarjeta que no coincidan; o (d) cubiertas o piezas que no sean Motorola o no cumplan sus normativas.

Servicios de Comunicación. Se excluyen de la cobertura los defectos, daños o mal funcionamiento de los Productos, Accesorios o Software debido a cualquier servicio o señal de comunicación al cual se pueda suscribir o usar con los Productos, Accesorios o Software.

Software

Productos Cubiertos	Duración de la Cobertura
Software. Se aplica sólo a los defectos físicos en los medios que soportan la copia del software (por ejemplo, CD-ROM o disquete).	Noventa (90) días a partir de la fecha de compra.

Exclusiones (Software)

Software Soportado por Medios Físicos. No se garantiza que el software cumpla con sus requisitos ni funcione en combinación con cualquier otro hardware o aplicaciones de software proporcionados por terceros, que el funcionamiento de los productos de software no tenga interrupciones ni errores ni que se corregirán todos los defectos de los productos de software.

Software NO soportado por medios físicos. El software no soportado por medios físicos (por ejemplo, el software descargado de Internet) se proporciona "tal como está" y no tiene garantía.

¿Quién está cubierto?

Esta garantía se extiende sólo al primer comprador consumidor y no es transferible.

¿Qué hará Motorola?

Motorola, a su elección, reparará, reemplazará o reembolsará sin cargos el precio de compra de cualquier Producto, Accesorio o Software que no cumpla con esta garantía. Podremos utilizar Productos, Accesorios o piezas reacondicionados/renovados/usados o nuevos que sean funcionalmente equivalentes. No se reinstalará ninguno de los datos, software ni aplicaciones que se hayan agregado al Producto, Accesorio o Software, incluido, pero no limitado a contactos personales, juegos y tonos de timbre. Para evitar la pérdida de estos datos, software y aplicaciones, cree una copia de seguridad antes de solicitar servicio.

Cómo obtener servicio de Garantía u otra información

EEUU	1-800-734-5870
Canadá	1-800-461-4575
TTY	1-888-390-6456

Recibirá instrucciones sobre cómo enviar los Productos, los Accesorios o el Software, por su cuenta y cargo, al Centro de Reparaciones Autorizado de Motorola. Para obtener servicio, debe incluir: (a) una copia de su recibo, contrato de venta u otra prueba de compra equivalente; (b) una descripción escrita del problema; (c) el nombre de su proveedor de servicio, si corresponde; (d) el nombre y ubicación del servicio de instalación (si corresponde) y lo que es más importante; (e) su dirección y número telefónico.

¿Qué otras limitaciones existen?

TODA GARANTÍA IMPLÍCITA, INCLUIDAS SIN LIMITACIÓN LAS GARANTÍAS IMPLÍCITAS DE COMERCIALIZACIÓN Y APTITUD PARA UN PROPÓSITO EN PARTICULAR, SE DEBERÁ LIMITAR A LA DURACIÓN DE ESTA GARANTÍA LIMITADA, DE LO CONTRARIO, LA REPARACIÓN, REEMPLAZO O REEMBOLSO DISPUESTOS EN VIRTUD DE ESTA GARANTÍA EXPRESA LIMITADA SERÁ EL RECURSO EXCLUSIVO DEL CONSUMIDOR, SEGÚN SE DISPONE EN LUGAR DE TODA OTRA GARANTÍA EXPRESA O IMPLÍCITA. EN NINGÚN CASO MOTOROLA TENDRÁ RESPONSABILIDAD CONTRACTUAL O EXTRA CONTRACTUAL (INCLUIDA NEGLIGENCIA) POR DAÑOS QUE SUPEREN EL PRECIO DE COMPRA DEL PRODUCTO, ACCESORIO O SOFTWARE, O POR CUALQUIER DAÑO INDIRECTO, IMPREVISTO, ESPECIAL O RESULTANTE DE CUALQUIER TIPO O LA PÉRDIDA DE INGRESOS O UTILIDADES, PÉRDIDA DE NEGOCIOS, PÉRDIDA DE INFORMACIÓN O DATOS, SOFTWARE O APLICACIONES U OTRA PÉRDIDA FINANCIERA QUE SURJA DE LA CAPACIDAD O INCAPACIDAD DE USAR LOS PRODUCTOS, ACCESORIOS O SOFTWARE, O EN RELACIÓN CON LAS MISMAS, DENTRO DE LO PERMITIDO POR LA LEY.

Algunos estados y jurisdicciones no permiten la limitación o exclusión de daños imprevistos o resultantes ni la limitación sobre la duración de una garantía implícita, de modo que las limitaciones o exclusiones anteriores probablemente no correspondan a su caso. Esta garantía le otorga derechos legales específicos y también podría tener otros derechos que varían de un estado a otro o de una jurisdicción a otra.

Derechos de autor y marcas comerciales

Motorola Mobility, Inc.
Consumer Advocacy Office
600 N US Hwy 45
Libertyville, IL 60048
www.motorola.com

Nota: no envíe el producto a la dirección anterior. Si necesita devolver el producto para reparaciones, reemplazo o servicio de garantía, comuníquese con el Centro de Atención a Clientes de Motorola al:

1-800-734-5870 (Estados Unidos)

1-888-390-6456 (TTY/TDD en los Estados Unidos para personas con problemas de audición)

1-800-461-4575 (Canadá)

Algunas funciones, servicios y aplicaciones dependen de la red y es posible que no estén disponibles en todas las áreas; puede que se apliquen términos, condiciones y/o cargos adicionales. Comuníquese con el proveedor de servicios para obtener detalles.

Todas las funciones, la funcionalidad y otras especificaciones del producto, así como la información incluida en esta guía, se basan en la información reciente disponible, la que se considera precisa en el momento de la impresión. Motorola se reserva el derecho a cambiar o modificar cualquier información o especificación sin previo aviso ni obligación.

Nota: las imágenes que hay en esta guía sólo son ejemplos.

MOTOROLA y el logotipo de la M estilizada son marcas comerciales o marcas comerciales registradas de Motorola Trademark Holdings, LLC. Todos los demás nombres de productos o de servicios pertenecen a sus respectivos dueños.

© 2011 Motorola Mobility, Inc. Todos los derechos reservados.

Precaución: Motorola no se responsabiliza por cambios/modificaciones realizados en el transceptor.

ID de producto: Motorola (KZ450)

Número de manual: 68016155001-A

CLAVIER SANS FIL
MOTOROLA AVEC
ERGOT DE POINTAGE
MOTOROLA

LIFE.  POWERED.

REGARDEZ ÇA!

voici ce que vous pouvez faire

Si vous êtes toujours en déplacement et devez être productif, le clavier sans fil portatif de Motorola doté de l'ergot de pointage Motorola est la solution. Utilisez votre téléphone ou votre tablette sans fil, où que vous soyez.

Allez-y, jetez un coup d'œil :

REGARDEZ ÇA!	1
SURVOL	2
CONNECTEZ-VOUS ET LE TOUR EST JOUÉ	3
NOTIONS DE BASE	4
FONCTIONS AVANCÉES	8
VOUS EN VOULEZ PLUS?	10
SÉCURITÉ, RÉGLEMENTATION ET INFORMATION JURIDIQUE ...	12

Mise en garde : veuillez lire les renseignements importants relatifs à la sécurité, à la réglementation et à l'information juridique à la fin du présent guide.

SURVOL

les principaux éléments, rapide et facile

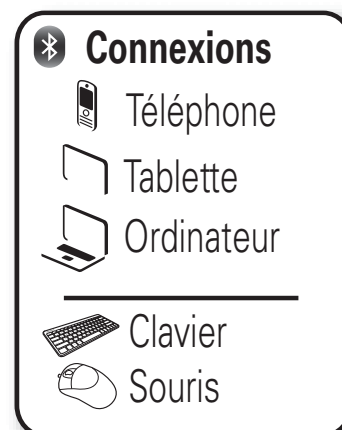
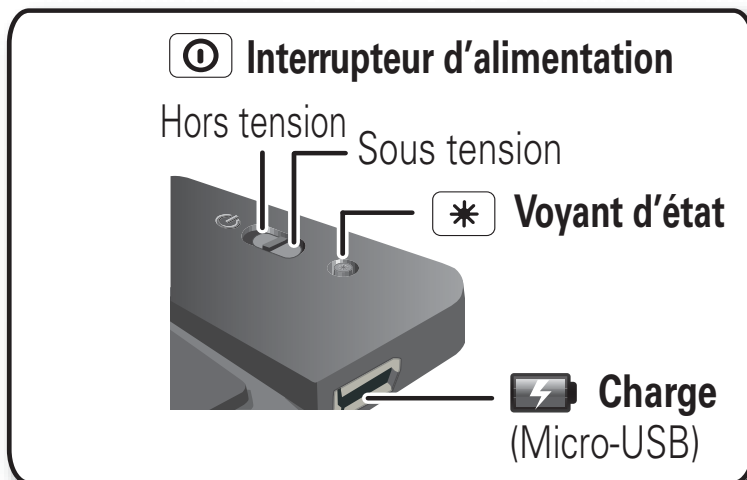

Remarque : la batterie est conçue pour durer aussi longtemps que votre produit. Elle ne devrait être retirée que lorsque le produit est envoyé à un centre de recyclage. Toute tentative de retrait ou de remplacement de la batterie endommagera le clavier.

CONNECTEZ-VOUS ET LE TOUR EST JOUÉ

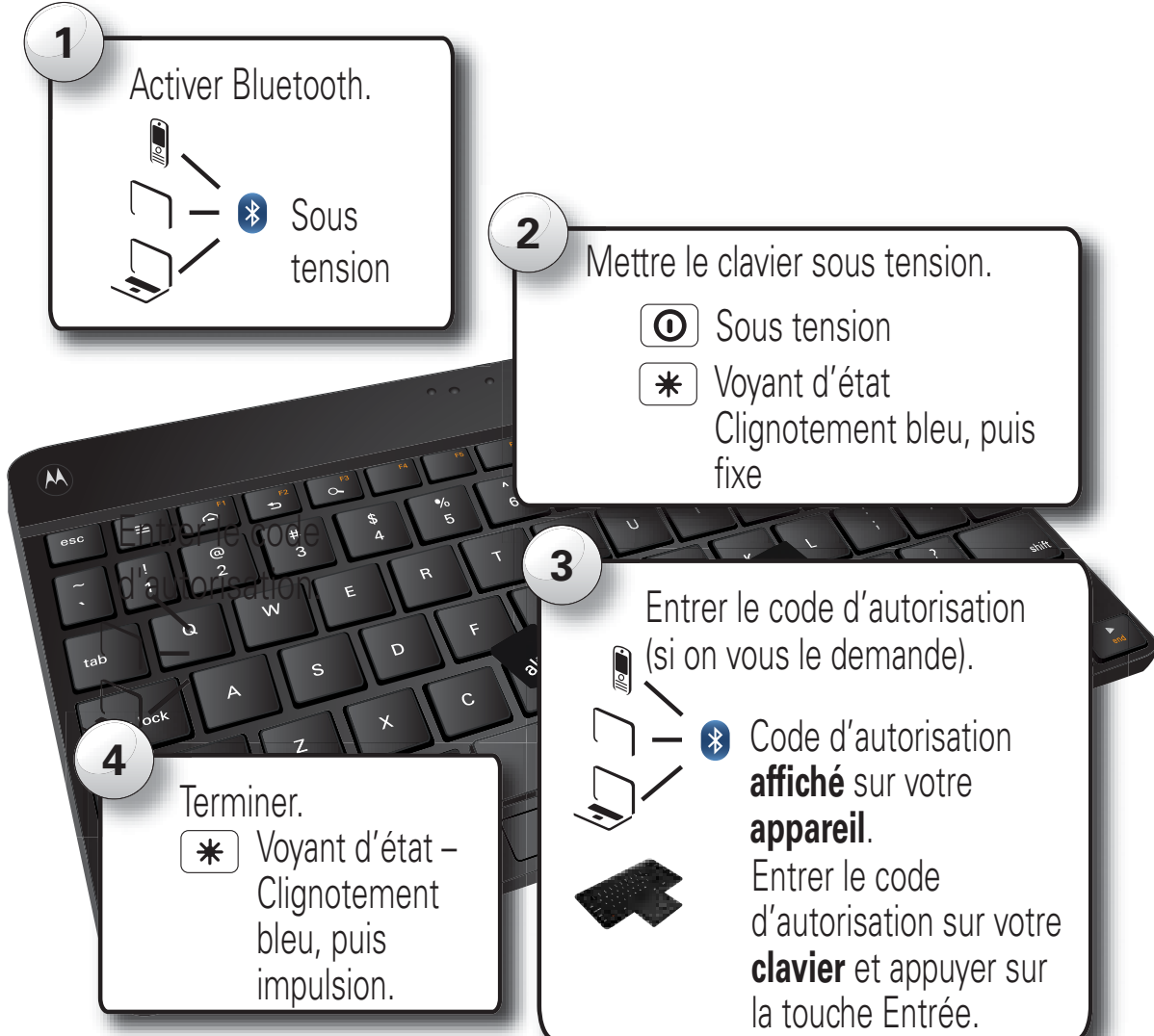

préparez-vous à vous connecter!

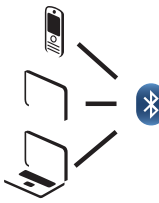

1 Activer Bluetooth.

 Sous tension

2 Mettre le clavier sous tension.

-  Sous tension
-  Voyant d'état
Clignotement bleu, puis fixe

3 Entrer le code d'autorisation (si on vous le demande).

 Code d'autorisation **affiché** sur votre **appareil**.

 Entrer le code d'autorisation sur votre **clavier** et appuyer sur la touche Entrée.

4 Terminer.

-  Voyant d'état – Clignotement bleu, puis impulsion.

Remarque : le clavier s'apparie avec tous les appareils qui prennent en charge le profil Bluetooth^{MC} HID. Toutefois, certaines fonctions peuvent ne pas être prises en charge.

Conseil : pour un usage quotidien, assurez-vous simplement que le clavier est sous tension et que la fonction Bluetooth de votre appareil est activée. La connexion entre le clavier et l'appareil s'établit automatiquement.

NOTIONS DE BASE

fonctions standards, qualité supérieure





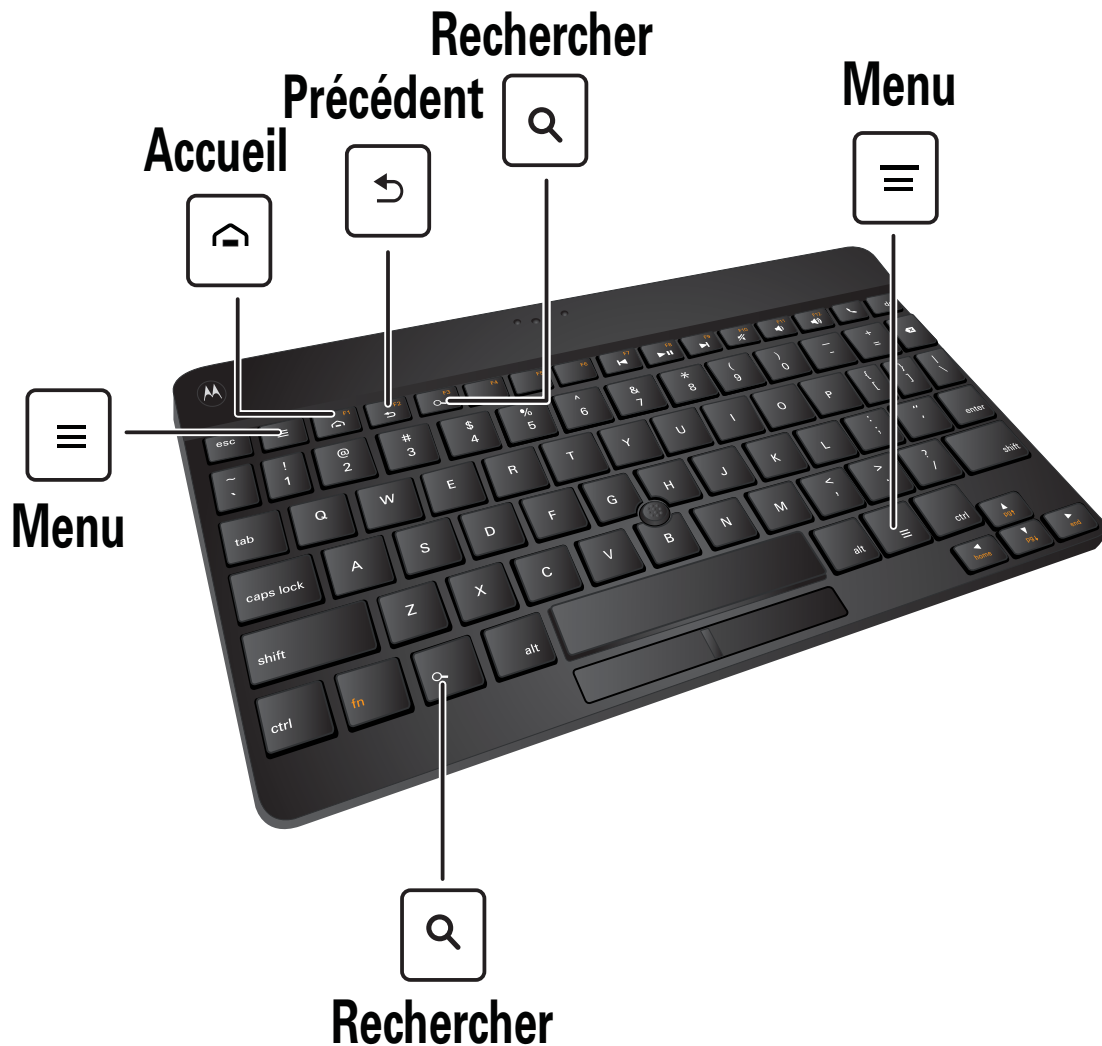

TOUCHES ANDROID



Les quatre touches principales de votre téléphone et de votre tablette Android^{MC}.



TOUCHES DE RACCOURCI

Lecture rapide, volume et gestion des appels.

	Piste précédente		Lecture/pause
	Piste suivante		Sourdine
	Touche d'augmentation du volume		Appels
	Touche de diminution du volume		

Remarque : les touches de sourdine  et d'appel  peuvent ne pas être prises en charge par toutes les applications et tous les appareils. Consultez le site www.motorola.com/products pour déterminer la compatibilité.

ERGOT DE POINTAGE

Pour...	Sur l'ergot de pointage...
afficher et déplacer le pointeur sur l'écran	appuyer avec votre doigt et tourner.
sélectionner un élément à l'écran	placer le pointeur sur l'icône et appuyer sur le bouton gauche.
ouvrir les options de menu pour un élément	placer le pointeur sur l'icône et maintenir le bouton gauche enfoncé.
déplacer une icône à l'écran	placer le pointeur sur l'icône, maintenir le bouton gauche de l'ergot enfoncé et glisser.
sélectionner l'élément directement sous le pointeur	cliquer sur le bouton gauche.

Pour...	Sur l'ergot de pointage...
exécuter la fonction Précédent (sur certains téléphones Android)	cliquer sur le bouton droit.

FONCTIONS AVANCÉES

utilisations plus intelligentes

VOYANT D'ÉTAT

voyant d'état	
trois clignotements bleus	mise sous tension et hors tension
bleu fixe	appariement
clignotements bleus rapides	apparié et connecté
impulsions bleues lentes	connecté à un dispositif
clignotements bleus rapides	la batterie est faible
bleu fixe (sur la touche de verrouillage des majuscules)	le verrouillage des majuscules est actif

RECONNEXION À L'APPAREIL

Lorsque le clavier n'est plus connecté à l'appareil, appuyez sur n'importe quelle touche pour le reconnecter.

RÉTABLIR LES PARAMÈTRES PAR DÉFAUT

Mise en garde : cette fonction efface toutes les données d'appariement mémorisées dans votre clavier.

Maintenir enfoncées les touches **N**, **E** et **W** lors de la mise sous tension du clavier. Les voyants clignoteront en alternance et le clavier passera en mode de détection Bluetooth.

VOUS EN VOULEZ PLUS?

nous sommes là pour vous

DÉPANNAGE

Voici quelques-unes des questions les plus souvent posées – accompagnées des réponses, bien entendu. Pour en savoir davantage, visitez le site www.motorola.com/support.

Le clavier n'entre pas en mode d'appariement.

Assurez-vous que tous les appareils auxquels le clavier a déjà été apparié sont hors tension. Si le voyant d'état ne clignote pas, mettez le clavier et l'autre appareil hors tension et attendez 10 secondes avant de remettre le clavier sous tension. Si cela ne fonctionne pas, effectuez une réinitialisation des données d'usine (consultez la section « **RÉTABLIR LES PARAMÈTRES PAR DÉFAUT** », à la page 9).

L'appareil ne détecte pas le clavier lors de la recherche. Assurez-vous que le voyant d'état est bleu fixe pendant que le téléphone recherche des appareils. Si cela ne fonctionne pas, effectuez une réinitialisation des données d'usine (consultez la section « **RÉTABLIR LES PARAMÈTRES PAR DÉFAUT** », à la page 9).

Mon clavier fonctionnait, mais il ne fonctionne plus. Assurez-vous que votre appareil est sous tension et que la fonction Bluetooth est activée. Vous devrez peut-être appairer votre appareil à votre clavier de nouveau

(consultez la section « **CONNECTEZ-VOUS ET LE TOUR EST JOUÉ** », à la page 3).

CONNECTEZ-VOUS AVEC MOTOROLA

Obtenez ce que vous voulez :

- **Réponses** : guides d'utilisation, aide en ligne et autres à l'adresse www.motorola.com/support.
- **Bluetooth** : si vous avez des questions ou besoin d'aide, communiquez avec nous en composant le **1 877-MOTOBLU**, ou visitez le site www.motorola.com/bluetoothsupport ou www.motorola.com/bluetoothconnect.
- **Accessoires** : trouvez d'autres accessoires à l'adresse www.motorola.com/products.
- **Réseaux sociaux** : les dernières nouvelles, des trucs et des conseils, des vidéos et bien plus encore. Joignez-nous sur :



YouTube^{MC} www.youtube.com/motorola



Facebook^{MC} www.facebook.com/motorola



Twitter www.twitter.com/motomobile

Utilisation des batteries et consignes de sécurité

À NE PAS FAIRE

- **Ne jamais laisser le produit entrer en contact avec des liquides.*** Les liquides pourraient s'infiltrer dans les circuits du produit et causer de la corrosion.
- **Ne jamais placer le produit près d'une source de chaleur.*** Les températures élevées peuvent faire gonfler la batterie, la faire couler ou provoquer une défaillance.
- **Ne pas sécher un produit mouillé ou humide avec un appareil ou une source de chaleur,** comme un sèche-cheveux ou un four à micro-ondes.

À FAIRE

- **Éviter de laisser le produit dans votre voiture par temps chaud.***
- **Éviter de laisser tomber le produit.*** Vous risquez d'endommager le produit si vous le laissez tomber, surtout sur une surface dure.*
- **Communiquer avec le détaillant ou avec Motorola si le produit a subi des dommages causés par une chute, des liquides ou de hautes températures.**

Avertissement : ne jetez jamais les produits alimentés par des batteries au feu, car celles-ci pourraient exploser.

Charge de la batterie

Remarques sur la charge de la batterie du produit :

- Pendant la charge, gardez la batterie et le chargeur à la température de la pièce pour assurer l'efficacité de la charge de la batterie.
- Les batteries neuves ne sont pas complètement chargées.
- Les batteries neuves et celles qui n'ont pas été utilisées pendant une longue période peuvent nécessiter une charge prolongée.
- Les batteries et chargeurs de marque Motorola sont dotés de circuits qui protègent la batterie des dommages causés par la surcharge.

Accessoires de tierces parties

L'utilisation d'accessoires de tierces parties, y compris, sans s'y limiter, les batteries, les chargeurs, les casques, les couvertures, les étuis, les protecteurs d'écran et les cartes mémoire, peut nuire au rendement de votre produit. Dans certaines circonstances, les accessoires de tierces parties peuvent être dangereux et annuler la garantie de votre produit. Pour obtenir une liste des accessoires approuvés par Motorola, visitez le www.motorola.com/products.





Enfants





Tenez votre produit et ses accessoires hors de la portée des enfants. Ces produits ne sont pas des jouets; ils peuvent présenter un risque pour les jeunes enfants. Par exemple :

- les petites pièces amovibles peuvent présenter un risque d'étouffement;
- un usage inapproprié peut les exposer à des sons forts, susceptibles d'endommager leur audition;
- les batteries, lorsqu'elles sont manipulées de façon inappropriée, peuvent surchauffer et causer des brûlures.

Symboles

Les symboles suivants peuvent figurer sur votre batterie, votre chargeur ou votre accessoire :

Symbole	Signification
	Des consignes de sécurité importantes suivent ci-après.
	Éviter de jeter au feu votre produit ou votre batterie.
 	Il est possible que votre produit ou votre batterie doivent être recyclés, conformément aux règlements locaux. Pour obtenir de plus amples renseignements, communiquez avec les autorités locales de réglementation.

Symbole	Signification
	<p>Éviter de jeter votre produit ou votre batterie avec les ordures ménagères. Pour plus de renseignements, consultez la rubrique « Recyclage ».</p>
	<p>Ne pas utiliser d'outils.</p>
	<p>Utiliser à l'intérieur seulement.</p>
	<p>L'écoute de la musique ou des appels à un niveau de volume très élevé au moyen d'un casque peut entraîner des troubles auditifs.</p>

Déclaration de conformité aux directives de l'Union européenne

Les informations de conformité européenne (CE) ci-dessous s'appliquent aux produits Motorola portant l'un des marquages CE suivants :



Par les présentes, Motorola déclare que ce produit est conforme :

- Aux exigences essentielles et aux autres dispositions pertinentes de la directive 1999/5/CE
- À toutes les autres directives pertinentes de l'UE

Declaración de conformidad de la FCC

Conforme al código CFR 47 apartado 2 sección 2.1077(a) de la FCC

Nombre de la parte responsable: Motorola Mobility, Inc.

Dirección: 8000 West Sunrise Boulevard, Suite A,

Plantation, FL 33322 USA

Número telefónico: 1 (800) 453-0920

Por la presente declara que el producto:

Nombre del producto: Teclado inalámbrico Motorola con tecla direccional Motorola

Número del modelo: KZ450

ID de la FCC: IHDP6MA1

Cumple con las siguientes normativas: parte 15, subparte B, sección 15.107(a), 15.107(d) y sección 15.109(a) de la FCC

Aviso de la FCC para los usuarios

La siguiente afirmación se aplica a todos los productos que poseen el logotipo de la FCC en su etiqueta.

Este equipo ha sido probado y se comprobó que cumple con los límites para un dispositivo digital clase B, en aplicación de lo dispuesto en la parte 15 de las normas de la FCC. Consulte CFR 47 Sec.15.105(b). Estos límites están diseñados para proporcionar protección razonable contra interferencia dañina en una instalación residencial. Este equipo genera, usa y puede irradiar energía de radiofrecuencia y, si no se instala y usa de acuerdo con las instrucciones, puede causar interferencia dañina a las comunicaciones por radio. Sin embargo, no se garantiza que no ocurra interferencia en una instalación en particular. Si este equipo causa interferencia dañina en la recepción de radio o televisión, lo que se puede descubrir encendiendo y apagando el equipo, se aconseja al usuario que intente corregir la interferencia siguiendo uno o más de los procedimientos indicados a continuación:

- Reoriente o ubique en otra parte la antena receptora.
- Aumente la distancia de separación entre el equipo y el receptor.
- Conecte el equipo a una toma de corriente o un circuito distinto al cual está conectado el receptor.
- Pida ayuda al distribuidor o a un técnico de radio/TV con experiencia.

Este dispositivo cumple con la parte 15 de las normas de la FCC. Su funcionamiento está sujeto a las siguientes dos condiciones: (1) este dispositivo no puede provocar interferencia dañina y (2) este dispositivo debe aceptar cualquier interferencia recibida, incluso aquella que pudiera provocar un funcionamiento no deseado. Consulte CFR 47 Sec. 15.19(a)(3).

dans une installation particulière. Si cet appareil cause une interférence nuisible à la réception de la radio ou de la télévision, ce qui peut être déterminé en éteignant et en allumant l'appareil, vous êtes encouragé à remédier à la situation en prenant une ou plusieurs des mesures suivantes :

- Réorienter ou déplacer l'antenne réceptrice.
- Augmenter la distance entre l'appareil et le récepteur.
- Brancher l'appareil sur une prise d'un circuit différent de celui auquel est branché le récepteur.
- Consulter un revendeur ou un technicien radio/télévision chevronné pour obtenir de l'aide.

Cet appareil est conforme à l'article 15 des règlements de la FCC. Son utilisation est assujettie aux deux conditions suivantes : 1) cet appareil ne doit pas causer d'interférence nuisible et 2) cet appareil doit accepter toute interférence reçue, y compris l'interférence qui pourrait causer un fonctionnement non désiré. Voir le règlement 47, alinéa 15.19(a)(3) du CFR.

Motorola n'approuve aucune modification apportée à l'appareil par l'utilisateur, quelle qu'en soit la nature. Tout changement ou toute modification peuvent annuler le droit d'utilisation de l'appareil par l'utilisateur. Voir le règlement 47, paragraphe 15.21 du CFR.

Les renseignements suivants s'appliquent aux produits qui prennent en charge la connectivité Wi-Fi, qui répond à la norme 802.11a (comme l'indiquent les caractéristiques techniques du produit, accessibles au www.motorola.com). Cet équipement peut fonctionner selon la technologie Wi-Fi dans la bande de 5 GHz de la Unlicensed National Information Infrastructure (U-NII). Puisque cette bande est également utilisée par MSS (Mobile Satellite Service), la FCC permet l'utilisation de ces appareils à l'intérieur seulement (voir le règlement 47, alinéa 15.407(e) du CFR). De plus, puisque les points d'accès sans fil fonctionnant également dans cette bande sont soumis à la même restriction, nous n'offrons pas de services à l'extérieur. Néanmoins, veuillez éviter d'utiliser cet appareil en mode Wi-Fi lorsque vous êtes à l'extérieur.

Avis d'Industrie Canada aux utilisateurs

Le présent appareil est conforme aux CNR d'Industrie Canada applicables aux appareils radio exempts de licence. L'utilisation de cet appareil est assujettie aux deux conditions suivantes : 1) il ne doit pas causer d'interférence et 2) il doit accepter toute interférence, y compris l'interférence qui pourrait causer un fonctionnement non désiré. Voir l'exigence 7.1.5 du CNR-Gen. Cet appareil numérique de classe B est conforme à la norme ICES-003 du Canada.

Précautions d'utilisation

Pour assurer le bon fonctionnement de votre produit Motorola, ne l'exposez pas aux éléments suivants :



toute substance liquide

Évitez que votre produit n'entre en contact avec l'eau, la pluie, un environnement trop humide, la sueur ou toute autre forme d'humidité. S'il entre en contact avec de l'eau, ne tentez pas d'accélérer le séchage à l'aide d'un four ou d'un sèche-cheveux, car cela pourrait endommager le produit.



la chaleur et le froid extrêmes

Évitez les températures inférieures à -10 °C (14 °F) et supérieures à 60 °C (140 °F). Dans le cas d'accessoires alimentés par une batterie, ne les chargez pas à des températures inférieures à -0 °C (32 °F) ou supérieures à 45 °C (113 °F).



les micro-ondes

N'essayez pas de faire sécher votre produit dans un four à micro-ondes.



la poussière et la saleté

N'exposez pas votre produit à la poussière, à la saleté, au sable, aux aliments ou à d'autres matières nuisibles.



les solutions de nettoyage

Ne nettoyez votre produit qu'avec un chiffon doux et sec. N'utilisez pas d'alcool ni aucune autre solution nettoyante.



les chocs et les vibrations

Ne laissez pas tomber votre produit.

Recyclage

Produits et accessoires

Veillez ne pas jeter les produits ni les accessoires électriques tels que les chargeurs, les casques d'écoute ou les batteries avec les ordures ménagères ou dans un feu. Ces articles doivent être mis au rebut selon les méthodes de collecte et de recyclage nationales mises en vigueur par les autorités locales ou régionales. Autrement, vous pouvez retourner les produits et les accessoires électriques inutilisés à tout centre de service de votre région agréé par Motorola. Pour obtenir de plus amples renseignements au sujet des méthodes de recyclage nationales approuvées par Motorola ou d'autres activités de Motorola liées au recyclage, visitez le site : www.motorola.com/recycling.



Emballage et guides de produit

L'emballage du produit ainsi que le guide du produit ne doivent être mis au rebut que selon les exigences nationales de collecte et de recyclage. Veuillez communiquer avec les autorités de votre région pour en savoir plus.

Avis sur le droit d'auteur de logiciel

Les produits Motorola peuvent inclure un logiciel, sauvegardé dans la mémoire des semi-conducteurs ou ailleurs, et dont les droits d'auteur appartiennent à Motorola ou à une tierce partie. La législation américaine et d'autres pays protègent certains droits exclusifs que possèdent Motorola et les fournisseurs tiers de logiciels sur des logiciels protégés par le droit d'auteur, tels que le droit exclusif de distribuer ou de reproduire le logiciel protégé par le droit d'auteur. Par conséquent, tout logiciel protégé par le droit d'auteur et qui est compris dans les produits Motorola ne peut être modifié, désassemblé, distribué ni reproduit de quelque façon que ce soit dans la mesure prévue par la loi. De plus, l'achat de produits Motorola ne signifie pas accorder, directement ou implicitement, par préclusion ou autre moyen, une quelconque licence en vertu des droits d'auteur, des brevets ou des applications brevetées de Motorola ou d'un fournisseur tiers de logiciels, sauf la licence d'utilisation normale, non exclusive, sans droit d'auteur et prévue par la loi lors de la vente d'un produit.

Droit d'auteur sur le contenu

La copie non autorisée de tout objet protégé par des droits d'auteur va à l'encontre des dispositions des lois sur les droits d'auteur des États-Unis et d'autres pays. Cet appareil n'a été conçu que pour copier des objets non protégés par des droits d'auteur, des objets pour lesquels vous détenez les droits d'auteur, des objets qu'il vous est permis de copier ou des

objets que vous êtes légalement autorisé à copier. Si vous n'êtes pas certain de détenir les droits vous autorisant à copier tout objet, veuillez communiquer avec votre conseiller juridique.

Assurances de la loi sur l'exportation

Ce produit est régi par les règlements sur l'exportation des États-Unis d'Amérique et du Canada. Les gouvernements du Canada et des États-Unis peuvent restreindre l'exportation ou la réexportation de ce produit vers certaines destinations. Pour obtenir de plus amples renseignements, communiquez avec le département du Commerce des États-Unis ou le ministère des Affaires étrangères et du Commerce international du Canada.

Enregistrement du produit

Enregistrement de produit en ligne :

www.motorola.com/us/productregistration

L'enregistrement du produit constitue une étape importante afin de profiter pleinement de votre produit Motorola. L'enregistrement nous permet de communiquer avec vous si le produit ou le logiciel nécessitent une mise à jour et vous permet de demeurer à l'affût des nouveautés ou des promotions spéciales. L'enregistrement n'est pas obligatoire aux fins de la garantie.

Veuillez conserver votre preuve d'achat dans vos dossiers. Pour obtenir les services en vertu de la garantie sur votre produit de communications personnelles de Motorola, vous devrez fournir une copie de cette preuve d'achat afin de confirmer l'état de la garantie.

Merci d'avoir choisi un produit Motorola.

Garantie limitée Motorola pour les États-Unis et le Canada

Ce que couvre la garantie

Sous réserve des exclusions mentionnées ci-dessous, Motorola Mobility, Inc. garantit que ses appareils mobiles (« produits »), ses accessoires de marque Motorola ou homologués par Motorola, vendus pour être utilisés avec ces produits (« accessoires ») et le logiciel Motorola contenu sur CD-ROM ou sur d'autres supports matériels et vendu pour être utilisé avec ces produits (« logiciel ») seront exempts de vices de matériaux et de fabrication à condition qu'ils soient employés de manière conforme pendant la ou les périodes indiquées ci-dessous. Cette garantie limitée constitue le recours exclusif du consommateur quant aux nouveaux

produits, accessoires et logiciels Motorola achetés par les consommateurs au Canada ou aux États-Unis et accompagnés d'une garantie écrite, et s'applique de la manière suivante :

Produits et accessoires

Produits couverts par la garantie	Durée de la couverture
Produits et Accessoires tels que définis ci-dessus, sous réserve d'autres dispositions dans la présente garantie.	Un (1) an à compter de la date d'achat par le premier utilisateur final du produit, sous réserve d'autres dispositions dans la présente garantie.
Accessoires décoratifs et étuis. Couvertures décoratives, boîtiers, couvertures PhoneWrap ^{MC} et étuis.	Garantie limitée à vie pour la durée d'appartenance au premier acheteur du produit.
Écouteurs monophoniques. Les écouteurs et les écouteurs avec micro-rail transmettant des sons monophoniques par connexion filée.	Garantie limitée à vie pour la durée d'appartenance au premier acheteur du produit.
Produits et accessoires réparés ou remplacés.	La période restante de la garantie d'origine ou pendant quatre-vingt-dix (90) jours à compter de la date de renvoi à l'acheteur, suivant la période la plus longue.

Exclusions (produits et accessoires)

Usure normale. L'entretien périodique, la réparation et le remplacement des pièces entraînés par l'usure normale sont exclus de la couverture.

Les batteries. La garantie limitée ne s'applique qu'aux batteries dont la capacité de charge complète tombe en dessous de 80 % de leur capacité nominale et aux batteries qui fuient.

Usage anormal et abusif. Les défauts et les dommages qui résultent : (a) d'une utilisation inappropriée, de l'entreposage, d'un usage à mauvais escient ou abusif, d'un accident ou de la négligence, tels que les dommages physiques (fissures, égratignures, etc.) à la surface du produit résultant d'un usage à mauvais escient; (b) d'un contact avec un liquide, l'eau, la pluie, une humidité extrême ou une très forte transpiration, du sable ou un matériau semblable ou d'une chaleur très forte ou de la nourriture; (c) de l'usage inapproprié des

produits ou des accessoires à des fins commerciales ou soumettant le produit ou l'accessoire à un usage ou à des conditions anormaux; ou (d) d'autres actes dont la responsabilité n'incombe pas à Motorola, sont exclus de la couverture.

Utilisation de produits et d'accessoires qui ne sont pas de Motorola. Les défauts ou les dommages qui résultent de l'utilisation des produits, des accessoires, du logiciel ou d'autres périphériques non fabriqués et non homologués par Motorola sont exclus de cette couverture.

Réparations ou modifications non autorisées. Les défauts ou dommages résultant de la réparation, de l'essai, de l'ajustement, de l'installation, de l'entretien, de l'altération ou de la modification, de quelque manière que ce soit, par toute entité autre que Motorola ou ses centres de services autorisés ne sont pas couverts par la garantie.

Produits altérés. Les produits ou accessoires dont : (a) le numéro de série ou l'étiquette de date a été enlevé, altéré ou oblitéré; (b) le sceau est brisé ou affiche des signes évidents de manipulation; (c) les numéros de série des cartes ne correspondent pas, et (d) les pièces ou le boîtier sont de marque autre ou non conformes à Motorola ne sont pas couverts par la garantie.

Services de communication. Les défauts, dommages ou défaillances du produit, de l'accessoire ou du logiciel causés par tout service de communication ou signal auquel vous êtes abonné ou que vous utilisez avec le produit, l'accessoire ou le logiciel ne sont pas couverts par la garantie.

Logiciels

Produits couverts par la garantie	Durée de la couverture
Logiciels. S'applique uniquement aux défauts matériels du support contenant la copie du logiciel (p. ex. CD-ROM ou disquette).	Quatre-vingt-dix (90) jours à compter de la date d'achat.

Exclusions (logiciel)

Logiciel contenu sur un support matériel. Motorola ne garantit pas que le logiciel satisfera à vos exigences ni qu'il fonctionnera en combinaison avec tout équipement ou application logicielle fournis par un tiers, ni que le fonctionnement du logiciel ne présentera aucune erreur ou que toutes les défauts du logiciel seront corrigés.

Logiciel NON contenu sur un support matériel. Tout logiciel non fourni sur support matériel (p. ex. les logiciels téléchargés à partir d'Internet) est offert « tel quel » et sans garantie.

Qui est couvert?

Cette garantie s'applique uniquement au premier acheteur final et n'est pas transférable.

Engagement de Motorola

Motorola, à sa discrétion et sans frais, réparera ou remplacera tout produit, accessoire ou logiciel non conforme à la présente garantie ou en remboursera le prix d'achat. Motorola se réserve le droit d'utiliser des produits, des accessoires ou des pièces neufs, en pré-propriété, remis à neuf ou reconstruits et fonctionnellement équivalents. Aucune donnée, aucun logiciel ni aucune application ajoutés au produit, à l'accessoire ou au logiciel, y compris, mais sans s'y limiter, les coordonnées personnelles, les jeux et les tonalités, ne seront réinstallés. Pour éviter de perdre ces données, ces logiciels et ces applications, veuillez créer une sauvegarde avant toute demande de réparation.

Comment se prévaloir des services de réparation/d'entretien prévus par la garantie ou obtenir d'autres renseignements

É.-U.	1 800 734-5870
Canada	1 800 461-4575
ATS	1 888 390-6456

Des directives vous seront données sur les modalités d'expédition des produits, des accessoires ou du logiciel. Vous devez expédier le produit, port, droits et assurance prépayés à un centre de réparation agréé de Motorola. Pour vous prévaloir du service de réparation ou d'entretien, vous devez inclure : (a) une copie du reçu, de la facture ou toute autre preuve d'achat comparable; (b) une description écrite du problème; (c) le nom de votre fournisseur de services, le cas échéant; (d) le nom et l'adresse du détaillant, le cas échéant, et surtout; (e) votre numéro de téléphone et votre adresse.

Autres limitations

LES GARANTIES IMPLICITES, Y COMPRIS, MAIS SANS S'Y LIMITER, LES GARANTIES IMPLICITES RELATIVES À LA QUALITÉ MARCHANDE ET À L'ADÉQUATION À UN USAGE PARTICULIER, SE LIMITENT À LA DURÉE DE LA PRÉSENTE GARANTIE LIMITÉE, SANS QUOI LES RÉPARATIONS, REMPLACEMENTS OU REMBOURSEMENTS PRÉVUS DANS CETTE GARANTIE LIMITÉE CONSTITUENT LE RECOURS EXCLUSIF DU CONSOMMATEUR ET SONT OFFERTS AU LIEU ET PLACE DE TOUTE AUTRE GARANTIE, IMPLICITE OU EXPRESSE. LA

SOCIÉTÉ MOTOROLA NE PEUT EN AUCUN CAS ÊTRE TENUE RESPONSABLE, QUE CE SOIT PAR RESPONSABILITÉ CONTRACTUELLE OU DÉLICTUELLE (Y COMPRIS LA NÉGLIGENCE), DE DOMMAGES EXCÉDANT LE PRIX D'ACHAT DU PRODUIT, DE L'ACCESSOIRE OU DU LOGICIEL, NI DES DOMMAGES INDIRECTS, ACCESSOIRES, PARTICULIERS OU IMMATÉRIELS DE QUELQUE NATURE QU'ILS SOIENT, NI DES PERTES DE REVENUS OU DE PROFITS, PERTES COMMERCIALES, PERTES D'INFORMATIONS OU DE DONNÉES OU AUTRES PERTES FINANCIÈRES LIÉES DIRECTEMENT OU INDIRECTEMENT À L'UTILISATION OU À L'INCAPACITÉ D'UTILISATION DU PRODUIT, DANS LA MESURE OÙ CES DOMMAGES PEUVENT ÊTRE NON RECONNUS PAR LA LOI.

Certaines provinces et certains territoires ne permettent pas l'exclusion ou la limitation des dommages accessoires ou immatériels, ou encore la limitation de la durée d'une garantie; par conséquent, il est possible que certaines limitations ou exclusions présentées ci-dessus ne s'appliquent pas à vous. La présente garantie vous confère certains droits et la législation du pays ou de la province peut vous en accorder d'autres qui varient d'un territoire à l'autre.

Droit d'auteur et marques de commerce

Motorola Mobility, Inc.
Consumer Advocacy Office
600 N US Hwy 45
Libertyville, IL 60048
www.motorola.com

Remarque : n'expédiez pas votre produit à cette adresse. Si une réparation, un remplacement ou un service de réparation/d'entretien sous garantie sont requis, communiquez avec le Centre de service à la clientèle de Motorola au :

1 800 734-5870 (États-Unis)

1 888 390-6456 (ATS aux États-Unis pour les personnes malentendantes)

1 800 461-4575 (Canada)

Certaines fonctions, applications ou certains services dépendent du réseau et peuvent ne pas être offerts dans toutes les régions. Des modalités, des conditions ou des frais supplémentaires peuvent s'appliquer. Pour obtenir plus de renseignements à ce sujet, communiquez avec votre fournisseur de services.

Toutes les fonctions, les fonctionnalités et les autres caractéristiques techniques du produit, ainsi que l'information contenue dans le présent guide, sont fondées sur l'information la plus récente et sont jugées exactes au moment de la mise sous presse. Motorola se réserve le droit de modifier cette information ou les caractéristiques techniques sans préavis.

Remarque : les images de ce guide sont fournies à titre d'exemple seulement.

MOTOROLA et le logo M stylisé sont des marques de commerce ou des marques déposées de Motorola Trademark Holdings, S.A.R.L. Tous les autres noms de produits et services appartiennent à leur propriétaire respectif.

© 2011 Motorola Mobility, Inc. Tous droits réservés.

Mise en garde : Motorola rejette toute responsabilité relativement à toute modification apportée à l'émetteur-récepteur.

ID du produit : Motorola (KZ450)

Numéro de manuel : 68016155001-A

