

# GBC Heatseal H210 and H310 Pouch Laminator

## Instruction Manual



Provided By

**MyBinding**.com®  
*When Image Matters.*

# HeatSeal™ H210/H310



*Instruction Manual*  
*Manuel d'utilisation*  
*Manual de instrucciones*



To Register this product go to [www.gbc.com](http://www.gbc.com)  
Pour enregistrer ce produit allez sur [www.gbc.com](http://www.gbc.com)  
Para registrar este producto vais en [www.gbc.com](http://www.gbc.com)

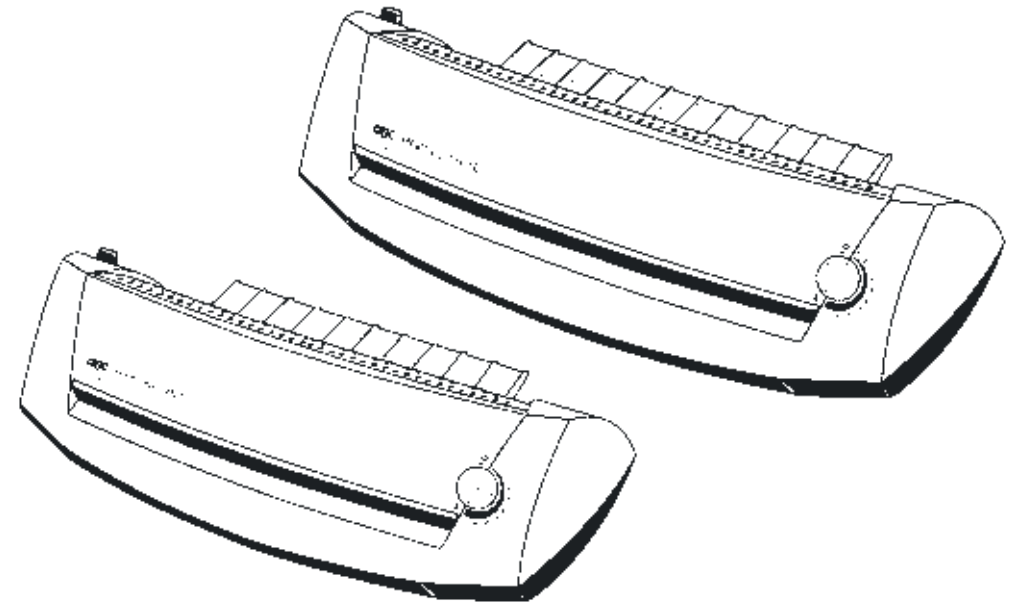

English	4
Français	6
Español	8



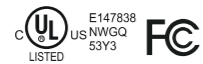
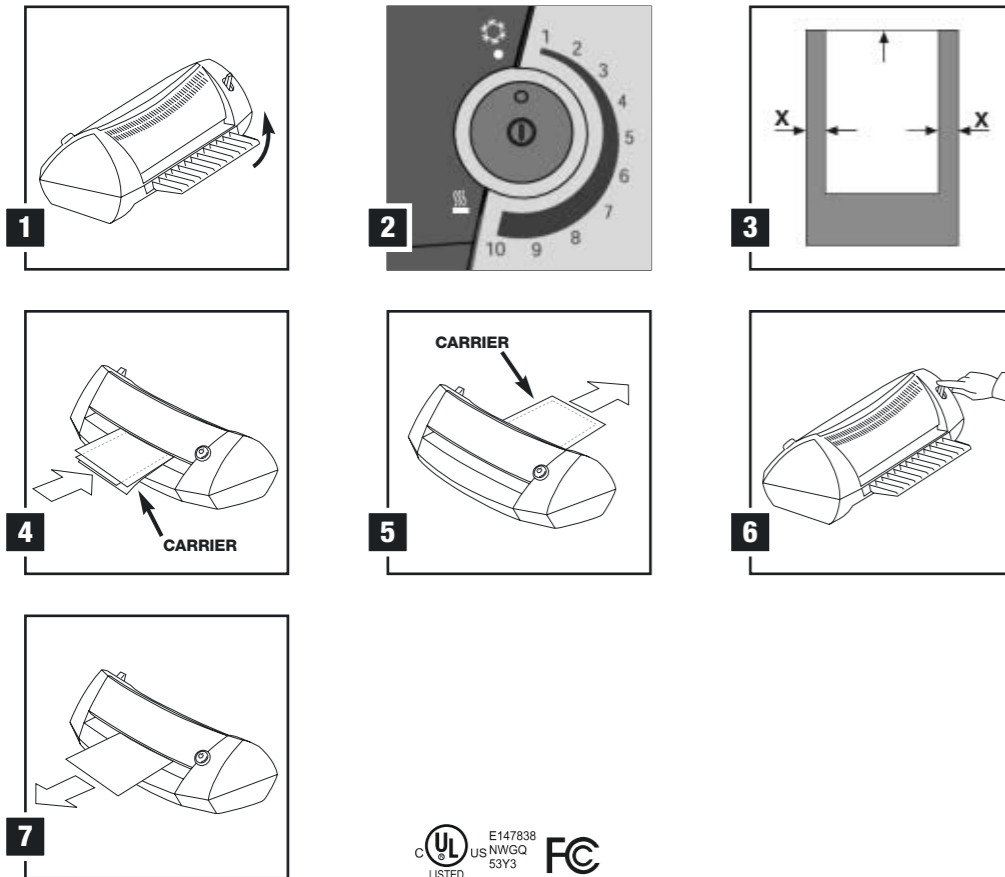
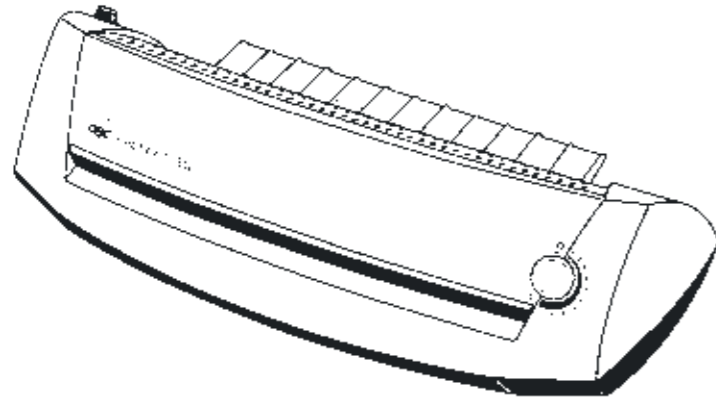

## Safety instructions

YOUR SAFETY AS WELL AS THE SAFETY OF OTHERS IS IMPORTANT TO GBC. IN THIS INSTRUCTION MANUAL AND ON THE PRODUCT ARE IMPORTANT SAFETY MESSAGES. READ THESE MESSAGES CAREFULLY.

**THE SAFETY ALERT SYMBOL PRECEDES EACH SAFETY MESSAGE IN THIS INSTRUCTION MANUAL. THIS SYMBOL INDICATES A POTENTIAL PERSONAL SAFETY HAZARD THAT COULD HURT YOU OR OTHERS, AS WELL AS CAUSE PRODUCT DAMAGE OR PROPERTY DAMAGE.**

THE FOLLOWING WARNING IS FOUND ON THE PRODUCT IN SEVERAL LANGUAGES.



This safety message means that you could be seriously hurt or killed if you open the product and expose yourself to hazardous voltage.

The following ISO and IEC symbols appear on this product, and their meaning is as follows:

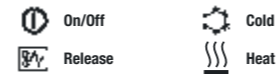

## Special notice

Thank you, for your recent purchase of a GBC Pouch Laminator. Your new laminator may emit a slight odour during the initial stage of operation. It is normal and will diminish after several hours of operation.

Do not attempt to do single sided lamination. This will destroy the carrier.

## Cleaning

**Caution:** Unplug this product before cleaning.

- Wipe exterior only with a damp cloth. Do not use detergents or solvents.

## Specifications

	GBC HeatSeal H210	GBC HeatSeal H310
<b>Electrical</b>	120V / 60Hz / Amps / W	120V / 60Hz / Amps / W
<b>Machine Dimensions</b>	400 x 173 x 117.5mm (15.75" x 6.75" x 4.62")	476 x 173 x 117.5mm (18.75" x 6.75" x 4.62")
<b>Machine Weight</b>	2.7 kg (6 lbs.)	3.75 kg (8.25 lbs.)
<b>Maximum Pouch Width</b>	241mm (9.5")	318mm (12.5")
<b>Maximum Pouch Thickness</b>	5mil.	5mil.
<b>Maximum Thru-put Thickness</b>	1.0 mm (.040")	1.0 mm (.040")
<b>Warm-Up Time (2 x 75 mic)</b>	5 minutes	6 minutes

## Important safeguards

**WARNING: FOR YOUR PROTECTION DO NOT CONNECT THE POUCH LAMINATOR TO ELECTRICAL POWER UNTIL YOU READ THESE INSTRUCTIONS COMPLETELY. KEEP THESE INSTRUCTIONS IN A CONVENIENT LOCATION FOR FUTURE REFERENCE. TO GUARD AGAINST INJURY, THE FOLLOWING BASIC SAFETY PRECAUTIONS MUST BE OBSERVED IN THE SET-UP AND USE OF THIS PRODUCT.**

## General safeguards

- Use the unit only for its intended purposes of laminating documents.
- Do not place anything in the throat opening of the laminator other than pouches/documents/carriers.
- Place unit on a secure, stable work area to prevent the unit from falling and possibly causing personal injury and damage to the unit.
- Follow all warnings and instructions marked on the unit.
- The socket outlet shall be installed near the equipment and shall be easily accessible.
- Do not block the vent slots, this will cause the laminator to overheat.

## Electrical safeguards

- The unit must be connected to a supply voltage corresponding to the electrical rating shown on the unit.
- Unplug the unit before moving it, or when it is not in use for an extended period of time.
- Do not operate with a damaged supply cord or plug. Do not alter the attachment plug. The plug is configured for the appropriate electrical supply.
- Do not overload electrical outlets beyond their capacity; fire or electrical shock could result.
- The unit is intended for indoor use only.
- Never push objects through the cabinet slots. Do not spill liquid of any kind on this product.
- Close supervision is required when this product is used near children.

## Service

- Do not attempt to service or repair the pouch laminator yourself. Unplug the unit and contact an authorized GBC service representative for any required repairs.

**Important:** Before operating your new laminator, **lift up the exit tray** located at the rear of the machine and lock it in place (fig. 1).

## Operation, hot lamination

- Connect power cord to appropriate power source.
- Push the **power button** to turn the power "ON" (fig. 2). The inside of the laminator will glow red.
- Using the lamination guideline table here below, select the appropriate temperature setting for the pouch gauge thickness and material you are laminating.
  - If the laminated item appears to be cloudy, it means that the laminator temperature is not hot enough. Allow the laminator to heat for a few more minutes then run the pouch through again.
  - If the laminated item is wavy, the TEMPERATURE is too hot. Verify temperature selector is set at the appropriate temperature.
  - Always allow sufficient time for the laminator to adjust to changes in temperature setting.
- The inside of the laminator will glow green when the laminator has reached operating temperature.
- Position the document to be laminated into a GBC laminating pouch, so that the document is aligned to the folded sealed edge and the right and left borders are equal and insert the pouch into the **carrier** (fig. 3).
- Insert the carrier straight into the machine, **leading with the folded edge** (fig. 4).
- The carrier will automatically exit the rear of the machine. After the carrier has stopped moving, immediately place it on a flat surface to cool for one minute before handling (fig. 5).
- If you have finished laminating, push the switch to turn "OFF" the machine.

	3 mil.	5 mil.
<b>Copy Paper Setting</b>	2 - 4	4 - 6
<b>Glossy Paper Setting</b>	4 - 6	6 - 8
<b>Photo Paper Setting</b>	7 - 8	9 - 10

## Operation, cold lamination

- Connect power cord to appropriate power source.
- Rotate the temperature dial to the "cold" position (fig. 2).
- Push the **power button** to turn the power "ON" (fig. 2).
- The inside of the laminator will glow green.
- Use and laminate your GBC cold pouch. (Pressure sensitive—non-thermal laminating pouch)

## Anti-jam feature: Important Information

How to use the release lever.

- If carrier jams or is fed improperly, turn off the laminator immediately.
- Press the release lever down to release the motor from the rollers (fig. 6).
- Pull your carrier out of the laminator while pressing the release lever down (fig. 7).
- Continue laminating.

## Helpful lamination hints

- Temperature setting Guidelines:** When laminating thin paper with light ink coverage, set the temperature dial at the low end of the range. Thick paper and heavy ink coverage require higher settings. Temperature settings will vary due to the finish, chemistry and heat absorption properties of the material being laminated.
- Before laminating important or unique documents always run a test pouch through the laminator using a similar type document.
- As soon as the lamination is completed, remove from the rear of the machine and place on a cool flat surface for cooling to prevent the pouch from curling.
- Your Laminator is equipped with an **automatic shut-off** function. If the machine remains idle for one hour, the heater function will automatically shut down. To reset the machine for operation, push the power button off first and back on again.

## Warranties

Operation of this machine is guaranteed for **two years** from date of purchase, subject to normal use. Within the guarantee period, GBC will at its own discretion either repair or replace the defective machine free of charge. Defects due to misuse or use for inappropriate purposes are not covered under the **guarantee**. Proof of date of purchase will be

required. Repairs or alterations made by persons not authorised by GBC will invalidate the guarantee. It is our aim to ensure that our products perform to the specifications stated. This guarantee does not affect the legal rights which consumers have under applicable national legislation governing the sale of goods.

Register this product online at [www.gbc.com](http://www.gbc.com)



**Instructions de sécurité**

VOTRE SECURITE ET CELLE DES AUTRES IMPORTENT BEAUCOUP À GBC. CE MANUEL ET CE PRODUIT COMPORTENT DES MESSAGES DE SECURITE IMPORTANTS. VEUILLEZ LIRE CES MESSAGES ATTENTIVEMENT.



**LE SYMBOLE D'ALERTE DE SECURITE PRECEDE CHAQUE MESSAGE DE SECURITE DANS CE MANUEL.**

**CE SYMBOLE INDIQUE UN DANGER POTENTIEL POUR VOTRE SECURITE PERSONNELLE QUI POURRAIT VOUS BLESSER OU BLESSER D'AUTRES PERSONNES AINSI QU'ENDOMMAGER LE PRODUIT OU VOTRE PROPRIETE.**

L'AVERTISSEMENT SUIVANT SE TROUVE SUR LE PRODUIT EN DIVERSES LANGUES.



Ce message de sécurité signifie que vous pourriez être grièvement blessé ou tué si vous ouvrez ce produit et vous exposez à une tension dangereuse.

Les symboles ISO et IEC suivants apparaissent sur l'appareil et leur signification est la suivante:

**Note spéciale**

Nous vous remercions pour votre achat d'une plastifieuse à pochettes GBC. Votre plastifieuse peut au début diffuser une légère odeur qui s'atténuera dès les premières heures d'utilisation.

N'essayez pas d'effectuer une plastification sur une seule face. Cela endommagerait le mécanisme de l'appareil.

**Nettoyage**

**Précaution :** Débranchez ce produit avant le nettoyage.

- Essayez l'extérieur uniquement avec un chiffon humide. N'utilisez pas de détergents ou de dissolvants.

**Caractéristiques Techniques**

	GBC HeatSeal H210	GBC HeatSeal H310
<b>Alimentation électrique</b>	120 V / 60 Hz / Amps / W	120 V / 60 Hz / Amps / W
<b>Dimensions machine</b>	400 x 173 x 117,5 mm (15,75" x 6,75" x 4,62")	476 x 173 x 117,5 mm (18,75" x 6,75" x 4,62")
<b>Poids machine</b>	2,7 kg (6 lbs.)	3,75 kg (8,25 lbs.)
<b>Largeur maxi de la pochette</b>	241 mm (9,5")	318 mm (12,5")
<b>Épaisseur maxi de la pochette</b>	5 mil.	5 mil.
<b>Épaisseur maxi du support (document + pochette)</b>	1,0 mm (.040")	1,0 mm (.040")
<b>Temps de préchauffage (2 x 75 microns)</b>	5 minutes	6 minutes

**Conseils de sécurité importants**

**AVERTISSEMENT : POUR VOTRE PROTECTION NE METTEZ PAS LA PLASTIFIEUSE SOUS TENSION TANT QUE VOUS N'AVEZ PAS LU ENTIEREMENT CE MODE D'EMPLOI. CONSERVEZ CE MODE D'EMPLOI AFIN DE POUVOIR LE CONSULTER ULTERIEUREMENT. POUR NE RISQUER AUCUNE BLESSURE, LES PRECAUTIONS DE SECURITE DE BASE DOIVENT ETRE RESPECTEES DURANT L'INSTALLATION ET L'UTILISATION DE CE PRODUIT.**

**Conseils de sécurité généraux**

- Utilisez uniquement cet appareil conformément à l'usage prévu de plastification de documents.
- Ne placez que des pochettes/documents/transporteurs dans l'ouverture de la plastifieuse.
- Placez l'appareil sur un plan de travail stable et bien fixé afin d'éviter que l'appareil ne tombe et risque de causer des blessures personnelles ou endommager l'appareil.
- Respectez tous les avertissements et instructions indiqués sur l'appareil.
- La prise d'alimentation doit être installée à proximité de l'appareil et être facilement accessible.
- Ne bouchez pas les fentes de ventilation car cela entraînerait une surchauffe de la plastifieuse.

**Conseils de sécurité électrique**

- Cet appareil doit être connecté à une source d'alimentation dont le voltage correspond à celle indiquée sur celui-ci.
- Débranchez l'appareil avant de le déplacer ou lorsqu'il n'est pas utilisé pendant une longue période de temps.
- N'utilisez pas cet appareil avec un cordon d'alimentation ou une fiche endommagée. Ne modifiez pas la fiche de l'appareil. Elle est conçue pour recevoir l'alimentation électrique adéquate.
- Ne surchargez pas les prises électriques au-delà de leur capacité ; un incendie ou un choc électrique pourrait en résulter.
- L'appareil est prévu pour être utilisé en intérieur uniquement.
- N'insérez jamais d'objets à travers les ouvertures de l'appareil. Ne répandez aucun liquide sur cet appareil.
- Une surveillance étroite de l'appareil est nécessaire lorsqu'il est utilisé à proximité d'enfants.

**Entretien**

- N'essayez pas d'entretenir ou de réparer la plastifieuse vous-même. Débranchez l'appareil et contactez le service technique agréé par GBC pour toute réparation nécessaire.

**Important :** Avant d'utiliser votre nouvelle plastifieuse, soulevez le plateau de réception situé à l'arrière de la machine et mettez-le en place (fig. 1).

**Plastification à chaud**

- 1 Branchez l'appareil à la source d'alimentation adéquate.
- 2 Mettez la machine sous tension **en appuyant sur le bouton "Marche"** (fig. 2). L'intérieur de la machine devient rouge.
- 3 En vous référant aux indications du tableau ci-dessous, sélectionnez le réglage de température approprié pour l'épaisseur de la pochette et du support à plastifier.
  - Si la pochette n'est pas transparente au premier passage à travers l'appareil, augmentez la température et repassez-la à nouveau.
  - En cas d'ondulations, baissez la température.
  - Attendez ensuite que la plastifieuse effectue le changement de réglage de température.
- 4 L'intérieur de la machine devient vert lorsque la plastifieuse atteint la température de plastification.
- 5 Centrez le document à plastifier dans la pochette en l'alignant sur le côté fermé de la pochette et en veillant à ce que les bords, à droite et à gauche de ce support, soient égaux et insérez la pochette et son contenu dans le **transporteur** (fig. 3).
- 6 Insérez le transporteur directement dans la machine - **avec le bord fermé en premier** (fig. 4).
- 7 Le transporteur sort automatiquement à l'arrière de la plastifieuse. Dès que le transporteur est sorti de la machine, posez-le sur une surface plane pour le laisser refroidir (fig. 5).
- 8 Lorsque vous avez fini de plastifier, éteignez la machine à l'aide du bouton "Arrêt".

	3 mil.	5 mil.
<b>Papier Standard</b>	2 - 4	4 - 6
<b>Papier Brochure</b>	4 - 6	6 - 8
<b>Papier Photo</b>	7 - 8	9 - 10

**Plastification à froid**

- 1 Branchez l'appareil à la source d'alimentation adéquate.
- 2 Réglez la température sur la position à froid (fig. 2).
- 3 Mettez la machine sous tension **en appuyant sur le bouton "Marche"** (fig. 2).
- 4 L'intérieur de la machine devient vert.
- 5 Utilisez et plastifiez votre pochette GBC à froid (Pochette sensible à la pression – ne se plastifiant pas à chaud).

**Information Importante: Fonction anti-bourrage**

Comment utiliser le levier d'éjection.

- 1 En cas de bourrage ou de mauvaise introduction du transporteur, éteignez immédiatement la plastifieuse.
- 2 Pressez sur le levier d'éjection afin que le moteur sépare les rouleaux (fig. 6).

- 3 Retirez le transporteur de la plastifieuse (fig. 7).
- 4 Vous pouvez continuer vos plastifications.

**Recommandations pour obtenir une plastification parfaite**

- 1 **Réglage de la température :** Si vous plastifiez un papier fin peu encré, sélectionnez une basse température. Un papier épais fortement encré requiert des températures plus élevées. Les réglages de température varient selon la finition, la composition chimique et la capacité d'absorption de chaleur du support à plastifier.
- 2 Avant de plastifier des documents importants ou uniques, effectuez toujours un test en utilisant un document similaire.
- 3 Dès que la plastification est terminée, retirez le transporteur de l'arrière de la machine et laissez-le refroidir sur une surface parfaitement plane afin d'empêcher la pochette de se recourber.
- 4 Votre Plastifieuse est équipée d'un **arrêt automatique**. Si la machine reste inutilisée pendant une heure, le système de chauffage s'arrêtera automatiquement. Pour remettre la machine en route, appuyez sur le bouton « Arrêt » et appuyez de nouveau sur celui-ci afin de rallumer la plastifieuse.

**Garantie**

Le fonctionnement de cette machine est garanti pendant **deux ans** à compter de la date d'achat, sous réserve de conditions normales d'utilisation. Durant la période de garantie, GBC choisira de réparer ou remplacer gratuitement la machine. Les défauts dus à une mauvaise utilisation ou une utilisation non appropriée ne sont pas couverts par cette garantie. La preuve de la date d'achat sera demandée. Les réparations

ou modifications effectuées par des personnes non autorisées par GBC invalideront la garantie. Notre objectif est de nous assurer que nos produits réalisent les performances déclarées. Cette garantie n'affecte pas les droits légaux des consommateurs au titre de la législation nationale en vigueur régissant la vente des biens de consommation.

*When Image Matters.*

Enregistrez ce produit en ligne sur [www.gbc.com](http://www.gbc.com)

**Instrucciones de seguridad importantes** 

PARA GBC, SU SEGURIDAD Y LA DE LOS DEMÁS ES IMPORTANTE. EN ESTE MANUAL DE INSTRUCCIONES Y EN EL PRODUCTO HAY MENSAJES DE SEGURIDAD IMPORTANTES. LEALOS CON ATENCIÓN.

 **EL SÍMBOLO DE ALERTA DE SEGURIDAD PRECEDE A CADA MENSAJE DE SEGURIDAD EN ESTE MANUAL DE INSTRUCCIONES.**

**ESTE SÍMBOLO INDICA UN RIESGO PARA LA SEGURIDAD PERSONAL QUE PODRÍA AFECTARLE A USTED O A LOS DEMÁS, PROVOCAR DAÑOS A LOS PRODUCTOS O A LA PROPIEDAD.**

LA SIGUIENTE ADVERTENCIA SE ENCUENTRA EN EL PRODUCTO EN VARIOS IDIOMAS.



Este mensaje de seguridad indica que usted podría resultar gravemente herido o incluso encontrar la muerte si abriera este producto y se expusiera a un voltaje peligroso.

Los símbolos ISO y IEC siguientes aparecen en este producto y su significado es el siguiente:

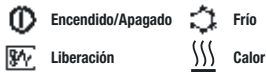
**Nota especial**

Gracias por su reciente compra de la plastificadora GBC. Su nueva plastificadora puede emitir un ligero olor durante los primeros momentos de funcionamiento. Es normal y desaparecerá paulatinamente durante las primeras horas de uso.

No intenten plastificar solo por una cara, esto destruiría el protector.

**Limpieza**

 **Precaución:** Desenchufe este producto antes de proceder a su limpieza.

- Limpie el exterior únicamente con un paño humedecido. No utilice detergentes ni disolventes.

**Especificaciones**

	GBC HeatSeal H210	GBC HeatSeal H310
<b>Eléctricas</b>	120 V / 60 Hz / Amps / W	120 V / 60 Hz / Amps / W
<b>Dimensiones de la máquina</b>	400 x 173 x 117,5 mm (15,75" x 6,75" x 4,62")	476 x 173 x 117,5 mm (18,75" x 6,75" x 4,62")
<b>Peso de la máquina</b>	2,7 kg (6 lbs.)	3,75 kg (8,25 lbs.)
<b>Anchura de carterá máxima</b>	241 mm (9,5")	318 mm (12,5")
<b>Espesor de carterá máxima</b>	5 mil.	5 mil.
<b>Máximo grosor del documento más carterá</b>	1,0 mm (.040")	1,0 mm (.040")
<b>Tiempo de calentamiento (2 x 75 mic.)</b>	5 Minutos	6 Minutos

**Medidas de seguridad importantes** 

 **ADVERTENCIA: PARA SU SEGURIDAD, NO CONECTE LA PLASTIFICADORA A LA CORRIENTE ELÉCTRICA SIN HABER LEÍDO ANTES COMPLETAMENTE ESTAS INSTRUCCIONES. GUARDE ESTAS INSTRUCCIONES EN UN LUGAR ADECUADO PARA FUTURAS CONSULTAS. COMO MEDIDA DE PROTECCIÓN, HAY QUE TOMAR LAS SIGUIENTES PRECAUCIONES DE SEGURIDAD BÁSICAS DURANTE EL MONTAJE Y USO DE ESTE PRODUCTO.**

**Medidas de seguridad generales**

- Utilice la máquina sólo para su propósito de plastificar documentos.
- No coloquen en la apertura de entrada de la plastificadora más que carteras/documentos/protectores.
- Coloque la unidad en una zona de trabajo estable y segura para evitar que se caiga y provoque daños a la unidad y al propio personal.
- Siga todas las instrucciones y advertencias indicadas en la unidad.
- El enchufe se instalará cerca del equipo y será de fácil acceso.
- No bloquee las ranuras de ventilación pues se puede producir el sobrecalentamiento de la plastificadora.

**Medidas de protección eléctricas**

- La unidad debe estar conectada a una fuente de alimentación que se corresponda con el voltaje que se muestra en la unidad.
- Desenchufe la unidad antes de moverla o cuando no se utilice durante un periodo prolongado de tiempo.
- No utilice la máquina con cables o enchufes en mal estado. No modifique la clavija ya que está configurada para que se utilice con el dispositivo eléctrico adecuado.
- No sobrecargue las tomas de corriente eléctrica por encima de su capacidad, ya que puede ocasionar un incendio o una descarga eléctrica.
- La unidad está diseñada para utilizarse únicamente en interiores.
- No introduzca objetos en las ranuras de la máquina. No vierta ningún tipo de líquidos en la máquina.
- Extreme las medidas de precaución si hay niños en las proximidades.

**Servicio**

- No manipule ni trate de reparar usted la máquina. Desenchufe la unidad y acuda a un centro de servicio autorizado GBC para realizar cualquier reparación.

**Importante:** Antes de empezar a trabajar con su nueva plastificadora, **extraiga la bandeja de salida** de la parte posterior y colóquela en su lugar (fig. 1).

**Funcionamiento plastificación en caliente**

- 1 Enchufe la máquina a una fuente de alimentación adecuada.
- 2 Presione el botón de encendido (fig. 2). El interior de la plastificadora se iluminará en rojo.
- 3 Utilizando "La tabla - guía de plastificación" seleccione la temperatura adecuada para el espesor de la carterá y el material que desea plastificar.
  - Si el documento plastificado aparece opaco a la primera pasada por la máquina, ajuste la temperatura más alta y hágala pasar de nuevo.
  - Si se ondula, disminuya la temperatura.
  - Deje siempre el tiempo suficiente para que la plastificadora se ajuste a los cambios de temperatura.
- 4 El interior de la plastificadora se iluminará en verde cuando haya alcanzado la temperatura de funcionamiento.
- 5 Sitúe el documento a plastificar dentro de la carterá de plástico, de tal manera que el documento esté alineado con los cuatro lados de la misma y inserte la carterá y su contenido en un **protector** (fig. 3).
- 6 Inserte el protector y luego en la máquina **por el lado del doblado** (fig. 4).
- 7 El protector saldrá automáticamente por la parte trasera de la máquina. Una vez que el protector deje de moverse, colóquelo en una superficie plana un minuto para que se enfríe antes de manipularlo (fig. 5).
- 8 Cuando haya terminado la operación, Pulse el interruptor para apagar la máquina.

	3 mil.	5 mil.
<b>Ajuste papel normal</b>	2 - 4	4 - 6
<b>Ajuste papel satinado</b>	4 - 6	6 - 8
<b>Ajuste papel fotográfico</b>	7 - 8	9 - 10

**Funcionamiento, plastificado en frío**

- 1 Enchufe la máquina a una fuente de alimentación adecuada.
- 2 Ajuste el botón de temperatura en funcionamiento en frío (fig. 2).
- 3 Presione el botón de encendido (fig. 2).
- 4 Se encenderá la luz verde.
- 5 Siga las instrucciones incluidas en la caja de carteras de plástico en frío adquiridas.

**Función antiatacos**

Cómo utilizar el dispositivo antiatacos

- 1 Si el protector no sale de la plastificadora apáguela inmediatamente.
- 2 Presione el botón de liberación para liberar el motor de los rodillos (fig. 6).

- 3 Tire del protector y sáquelo de la plastificadora (fig. 7).
- 4 Continúe plastificando normalmente.

**Consejos**

- 1 **Guía para el ajuste de la temperatura:**  
Para plastificar papel fino con bajo contenido en tinta, ajuste el control de temperatura en el punto más bajo de la escala. El papel grueso y con mayor contenido de tinta requiere ajustes más altos en la escala. El ajuste de temperatura variará en función del acabado y las propiedades químicas y de la absorción de calor del material que se desea plastificar.
- 2 Antes de plastificar documentos importantes o únicos, pase siempre una funda de prueba por la plastificadora utilizando un documento similar.
- 3 En cuanto haya terminado la plastificación, retire el material de la parte trasera de la máquina y colóquelo en una superficie plana y fría para evitar que el plástico se ondule.
- 4 Su plastificadora está equipada con un **sistema de apagado automático**. Si la máquina permanece inactiva durante una hora, la función de calentado se desconectará automáticamente. Para que vuelva a estar operativa, deberá apagar y volver a encender la plastificadora pulsando dos veces el botón de encendido.

**Garantías**

El funcionamiento de esta máquina está garantizado durante **2 años** desde la fecha de compra bajo una utilización normal. Durante el periodo de garantía, GBC reparará o sustituirá a su criterio la máquina defectuosa sin coste alguno. Los defectos debidos a una mala utilización o a un uso con otra finalidad no quedan cubiertos bajo esta garantía. Se requerirá prueba de la fecha de

compra. Las reparaciones o modificaciones realizadas por personas no autorizadas por GBC invalidarán la garantía. Nuestro objetivo es que nuestros productos funcionen según las especificaciones indicadas. Esta garantía no afecta a los derechos legales que los consumidores tengan bajo la legislación nacional vigente sobre la venta de artículos.

Registre este producto online en [www.gbc.com](http://www.gbc.com)

When Image Matters.

#### **FCC CLASS B NOTICE - NOTIFICATION POUR LES ETATS-UNIS**

**Note:** This equipment has been tested and found to comply with the limits for a Class B digital device, pursuant to part 15 of the FCC Rules. These limits are designed to provide reasonable protection against harmful interference in a residential installation. This equipment generates, uses and can radiate radio frequency energy and, if not installed and used in accordance with the instructions, may cause harmful interference to radio communications. However, there is no guarantee that interference will not occur in a particular installation. If this equipment does cause harmful interference to radio or television reception, which can be determined by turning the equipment off and on, the user is encouraged to try to correct the interference by one or more of the following measures:

- Reorient or relocate the receiving antenna.
- Increase the separation between the equipment and receiver.
- Connect the equipment into an outlet on a circuit different from that to which the receiver is connected.
- Consult the dealer or an experienced radio/TV technician for help.

#### **CANADA CLASS B NOTICE - AVIS CANADA, CLASSE B**

This Class B digital apparatus complies with Canadian ICES-003.

Cet appareil numérique de la classe B est conforme à la norme NMB-003 du Canada.

#### **MODIFICATIONS**

Any modifications made to this device that are not approved by General Binding Corporation may void the authority granted to the user by the FCC and/or by Industry Canada to operate this equipment.

Toutes modifications apportées à ce dispositif et non approuvées par General Binding Corporation annuleront le droit accordé à l'utilisateur par le FCC et/ou par Industrie Canada de faire fonctionner cet équipement.



General Binding Corporation  
Northbrook, IL 60062

USA  
**MyBinding**  
www.gbc.com *an Image Matters.*



E147838  
US NWGQ  
53Y3

