

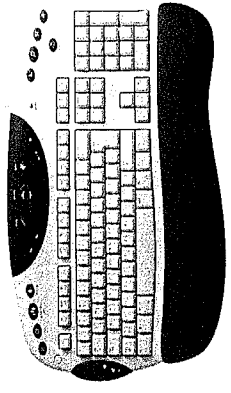

Logitech® on the world wide web: www.logitech.com



Setup







Logitech®
Internet Navigator™
Keyboard



©2002 Logitech. All rights reserved. Logitech, the Logitech logo, and other Logitech marks are owned by Logitech and may be registered. All other trademarks are the property of their respective owners. Logitech assumes no responsibility for any errors that may appear in this manual. Information contained herein is subject to change without notice.



Part number: 623026-0914



English Turn off your computer. For PCs, connect keyboard cable to either PS/2 keyboard port using the adapter  or to the USB port . For a Macintosh® computer, connect keyboard cable to USB port .

Deutsch Schalten Sie den Computer aus. Schließen Sie beim PC das Tastaturkabel entweder über den Adapter  an der PS/2-Tastaturschnittstelle oder der USB-Schnittstelle an . Schließen Sie beim Macintosh® das Tastaturkabel an der USB-Schnittstelle an .



Français Éteignez votre ordinateur. Pour les PC, connectez le câble du clavier au port clavier PS/2 (à l'aide de l'adaptateur ) ou au port USB . Pour les Macintosh®, connectez le câble du clavier au port USB .



Italiano Spegnere il computer. Con i PC, collegare il cavo della tastiera alla porta tastiera PS/2 utilizzando l'adattatore  o la porta USB . Con i computer Macintosh®: collegare il cavo della tastiera alla porta USB .



Español Apague el ordenador. Si utiliza un PC, conecte el cable del teclado al puerto de teclado PS/2, mediante el adaptador  o al puerto USB . Si utiliza un Macintosh®, conecte el cable del teclado al puerto USB .



Português Desligue o computador. Para PCs, conecte o cabo do teclado à porta de teclado PS/2, usando o adaptador  ou à porta USB . Para um computador Macintosh®, conecte o cabo do teclado à porta USB .



Nederlands Zet uw computer uit. Bij pc's sluit u het toetsenbordsnoer aan op de PS/2-toetsenbordpoort via de adapter  of op de USB-poort . Bij een Macintosh®-computer sluit u het toetsenbordsnoer aan op de USB-poort .



Svenska Stäng av datorn. Om du använder en PC ansluter du tangentbordet till aningen PS/2-porten (med hjälp av adaptern ) eller USB-porten . Om du använder en Macintosh®, ansluter du tangentbordet till USB-porten .

Dansk Sluk for computeren. På pc'er skal tastaturet sluttes til computerens usb-port  eller til usb-porten  på en Macintosh®, skal tastaturet sluttes direkte til computerens usb-port .



Norsk Slå av datamaskinen. Hvis du bruker PC, kopler du tastaturet til enten PS/2-tastaturporten med adapteren  eller til USB-porten . Hvis du bruker Macintosh®, kopler du tastaturet til USB-porten .

Suomi Sammuta tietokone. Jos käytössäsi on PC, liitä näppäimistöjohto joko PS/2-näppäimistöporttiin  sovittimen avulla tai USB-porttiin . Jos koneesi on Macintosh®, liitä näppäimistöjohto USB-porttiin .

Ελληνικά Κλείστε τον υπολογιστή σας. Αν χρησιμοποιείτε PC, συνδέστε το καλώδιο του πληκτρολογίου είτε στη θύρα πληκτρολογίου PS/2  ή χρησιμοποιώντας τον προσαρμογέα, είτε στη θύρα USB . Αν χρησιμοποιείτε υπολογιστή Macintosh®, συνδέστε το καλώδιο του πληκτρολογίου στη θύρα USB .

По-русски Выключите компьютер. При работе на PC подключите кабель клавиатуры к порту USB или к порту PS/2 с помощью адаптера . При работе на компьютере Macintosh® подключите кабель клавиатуры к порту USB .

Magyar Kacssoolja ki a számítógépet. IBM-kompatibilis számítógépek esetén csatlakoztassa a billentyűzetkábelt az egyik PS/2-es billentyűzetporthoz  az átalakító segítségével, vagy az USB porthoz . Macintosh® számítógép esetén csatlakoztassa a billentyűzetkábelt az USB porthoz .

Česká verze Vypněte počítač. U počítačů PC máte možnost připojit kabel klávesnice k portu PS/2 pro klávesnici  (v takovém případě použijte adaptér) nebo k portu USB . U počítačů Macintosh® připojte kabel klávesnice k portu USB .

Po polsku Wyłącz komputer. Jeśli jest nim PC, kabel klawiatury podłącz do portu USB lub, używając przejściówki , do portu PS/2 . Gdy jest to komputer Macintosh®, kabel klawiatury podłącz do portu USB .

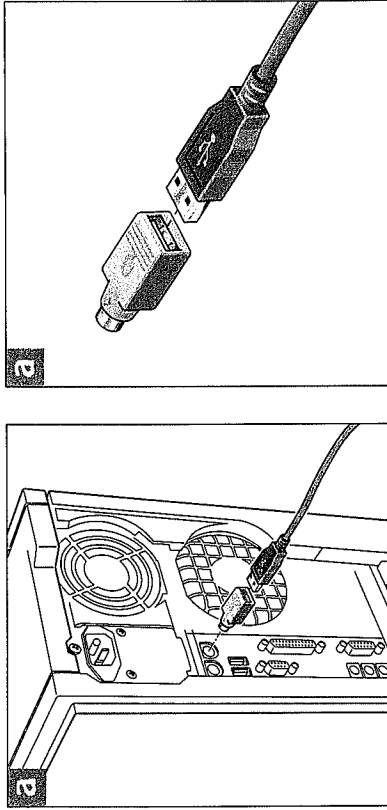

PC: PS/2

2

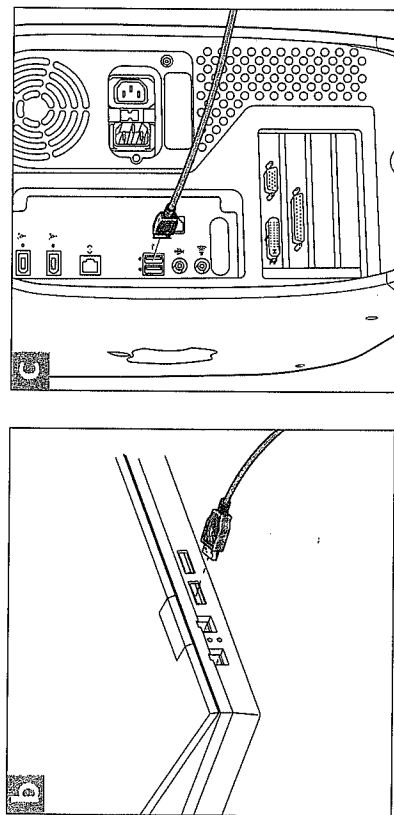

PC: USB

Macintosh: USB

English Turn on your computer. To enjoy all the features of the keyboard, you must install the software. For Macintosh, use the F12 key to eject (open) the CD tray for systems that use keyboard ejection. After software installation, use the Media key to eject the CD tray.

Deutsch Schalten Sie den Computer ein. Damit Sie alle Gerätefunktionen nutzen können, müssen Sie die Software installieren. Drücken Sie beim Macintosh zum Öffnen des CD-Fachs die Taste F12 (bei Systemen, die das Auswerfen über die Tastatur unterstützen). Nach der Softwareinstallation können Sie das CD-Fach mit der Media-Taste öffnen.

Français Allumez votre ordinateur. Pour profiter pleinement de toutes les fonctions du clavier, vous devez installer le logiciel. Pour les Macintosh, dotés d'une touche Clavier d'éjection de CD, appuyez sur la touche F12 pour ouvrir le plateau CD. Une fois le logiciel installé, appuyez sur la touche Media pour ouvrir le plateau CD et retirer le CD.

Italiano Accendete il computer. Per utilizzare tutte le funzionalità della tastiera, è necessario installare il software. Con Macintosh, utilizzare il tasto F12 per aprire il vassoio del CD nei sistemi che utilizzano l'espulsione da tastiera. Dopo aver installato il software, utilizzare il tasto Media per aprire il vassoio del CD.

Español Encienda el ordenador. Para disponer de todas las funciones del teclado, debe instalar el software. Con Macintosh, pulse la tecla F12 para extraer CDs, si su sistema utiliza el método de extracción mediante teclado. Tras la instalación del software, use el botón Media para extraer CDs.

Português Ligue o computador. Para utilizar todos os recursos do teclado, é necessário instalar o software. Para Macintosh, use a tecla F12 para ejetar (abrir) a bandeja do CD em sistemas que utilizam ejeção de teclado. Após instalar o software, use a tecla Media para ejetar a bandeja do CD.

Nederlands Zet uw computer aan. U moet de software installeren om van alle functies op uw toetsenbord te kunnen profiteren. Bij een Macintosh' gebruikt u de F12-toets om het cd-laatje te openen voor systemen die toetsenbord-ejectie gebruiken. Gebruik na installatie van de software de Media-toets om het cd-laatje te openen.

Svenska Starta datorn. Du måste installera programvaran för att kunna använda tangentbordets alla funktioner. Om du har en Macintosh' med ett system där cd-luckan öppnas med hjälp av tangentbordet använder du F12-tangenten för att öppna luckan. När programmet är installerat använder du Media-knappen för att öppna cd-luckan.

Dansk Tænd for computeren. Du skal installere softwaren hvis du vil udnytte alle tastaturets funktioner. På en Macintosh' der understøtter funktionen til cd-skuffens blæskubbet (ud når du trykker på F12). Når softwaren er installeret, kan cd-skuffen skubbes ud via knappen Media.

Norsk slå datamaskinen på igjen. For at du skal kunne bruke alle tastaturfunksjonene, må du først installere programvaren. Hvis du bruker Macintosh' og cd-skuffen åpnes fra tastaturet, trykker du på F12-tasten for å åpne cd-skuffen. Når du er ferdig med å installere programvaren, åpner du cd-skuffen ved å trykke på medieknappen.

Suomi Käynnistä tietokone. Voidaksesi hyödyntää kaikkia näppäimistöön ominaisuuksia on ohjelman oltava asennettuna. Macintosh -kone: F12-painike avaa CD-kellon jättämättä jaksia levyä pois toivottaan tehdiä näppäimistöä. Ohjelman asennuksen jälkeen käytetään Media-näppäintä CD-kellon avaamiseen.

Ελληνικά Ανοίξτε τον υπολογιστή σας. Για να εκμεταλλευτείτε όλες τις λειτουργίες του πληκτρολογίου, πρέπει να εγκαταστήσετε το λογισμικό. Αν χρησιμοποιείτε Macintosh, χρησιμοποιήστε το πλήκτρο F12 για να ανοίξετε τη θύκη CD, σε συστήματα που υποστηρίζουν το άνοιγμα της θύκης μέσω πληκτρολογίου. Αφού ολοκληρώσετε την εγκατάσταση, χρησιμοποιήστε το πλήκτρο Media (Μέσα) για να ανοίξετε τη θύκη CD.

По-русски Включите компьютер. Для использования всех возможностей клавиатуры необходимо установить программное обеспечение. При работе на компьютере Macintosh, не открывайте лоток дисковод для компакт-дисков осуществляется с помощью клавиатуры, используйте для этого клавишу F12. После установки программного обеспечения для открытия лотка дисковода для компакт-дисков используйте клавишу Media.

Magyar Kapcsolja be a számítógépet. A billentyűzet kiegészítés szoftvert kell telepíteni a billentyűzet kiegészítéséhez. A Macintosh számítógépen az F12 billentyűvel nyissa ki a CD-meghajtó tálcáját (billentyűzettel nyitható CD-vel rendelkező model esetében). A szoftver telepítése után a Media billentyűvel nyithatja ki a CD-meghajtó tálcáját.

Česká verze Zapněte počítač. Chcete-li využít všechny funkce klávesnice, je třeba nainstalovat příslušný software. U počítače Macintosh' podpojených výsuvnými podavači disků z klávesnice otevřete podavač disků CD-ROM stisknutím klávesy F12. Po dokončení instalace softwaru vysuňte podavač disků CD-ROM stisknutím tlačítka Médium.

Po polsku Włącz komputer. Aby korzystać ze wszystkich funkcji klawiatury, zainstaluj jej oprogramowanie. Do otwarcia napędu CD w komputerze Macintosh' użyj klawisza F12. Jeśli system jest do tego przystosowany, po instalacji oprogramowania użyj klawisza Media do otwarcia napędu CD.

English 1. Suspend key, 2. F-Lock key, 3. Communication keys, 4. Multimedia keys, 5. Internet keys, 6. iNav™. For more information, refer to the online User's Guide located on your hard disk.

Deutsch 1. Standby-Taste 2. F-Taste 3. Kommunikations-tasten 4. Multimedia-Tasten 5. Internet-Tasten, 6. iNav™.

Weitere Informationen hierzu finden Sie im Onlinehandbuch auf der Festplatte.

Français 1. Touche d'interuption, 2. Verr. F. 3. Touches de communication, 4. Touches multimédias, 5. Touches Internet, 6. iNav™.

Pour de plus amples informations, consultez le Guide de l'utilisateur, situé sur votre disque dur.

Italiano 1. Tasto di sospensione, 2. Blocco F, 3. Tasti di comunicazione, 4. Tasti multimedia, 5. Tasti Internet, 6. iNav™.

Per ulteriori informazioni, consultate la Guida all'uso in linea che si trova sul disco rigido.

Español 1. Botón de suspensión, 2. Bloq teclas F, 3. Botones de comunicación, 4. Botones Multimedia, 5. Botones de Internet, 6. iNav™.

Para más información, consulte el Manual del usuario en pantalla ubicado en el disco duro.

Português 1. Tecla Suspend, 2. Bloqueio de F, 3. Teclas de Comunicação, 4. Teclas de Multimídia, 5. Teclas de Internet, 6. iNav™.

Para obter mais informações, consulte o Guia do Usuário on-line, localizado em seu disco rígido.

Nederlands 1. Standby-toets, 2. F-toetsvergrendeling, 3. Communicatie-toetsen, 4. Multimedia-toetsen, 5. Internettoetsen, 6. iNav™.

Raadpleeg de online-gebruikersgids op uw vaste schijf voor meer informatie.

Svenska 1. Upphållsknapp, 2. F-tangent, 3. Kommunikationsknappar, 4. Multimediaknappar, 5. Internetknappar, 6. iNav™.

Se den elektroniska användarhandboken på hårddisken för vidare information.

Dansk 1. Dvale-knap, 2. F-tast, 3. Kommunikationsknapper, 4. Multimediaknapper, 5. Internetknapper, 6. iNav™.

Du finder flere oplysninger i den elektroniske brugerhåndbog der er installeret på hårddisken.

Norsk 1. Knapp for hvilemodus, 2. F-tast, 3. Kommunikationsknapper, 4. Multimediaknapper, 5. Internetknapper, 6. iNav™.

Du finner mer informasjon i den elektroniske brukerveiledningen på hårddisken.

Suomi 1. Virransäätötilan näppäin 2. F-Lock -lukitusnäppäin 3. Tietoliikennäppäimet 4. Multimedia-näppäimet 5. Internet-näppäimet 6. iNav™. Lisää tietoja on koval levyllä olevassa Käyttöoppaassa.

Ελληνικά 1. Πλήκτρο Suspend (Αναστολή), 2. Πλήκτρο F-Lock, 3. Πλήκτρα επικοινωνίας, 4. Πλήκτρα πολυμέσων, 5. Πλήκτρα Internet, 6. Πλήκτρα iNav™. Για περισσότερες πληροφορίες, ανατρέξτε στον ηλεκτρονικό Οδηγό Χρήστη που έχει εγκατασταθεί στον υπολογιστή σας.

По-русски 1. Клавиша спящего режима, 2. Клавиша F-Lock, 3. Клавиши связи, 4. Мультимедийные клавиши, 5. Клавиши доступа в Интернет, 6. Клавиша iNav™. Дополнительные сведения см. в электронном руководстве пользователя на жестком диске компьютера.

Magyar 1. Suspend (Feijűgésztes) billentyű 2. F-záró billentyű 3. Kommunikációs billentyűk 4. Multimédia billentyűk 5. Internetes billentyűk 6. iNav™. További információk a merevlemezzen lévő on-line felhasználói útmutatóban találhatóak.

Česká verze 1. Tlačítka pro přechod do režimu spánku, 2. Tlačítka F-Lock, 3. Tlačítka pro komunikaci, 4. Tlačítka pro multimédia, 5. Tlačítka pro práci v Internetu, 6. iNav™. Další informace získáte v uživatelské příručce umístěné na pevném disku počítače.

Po polsku 1. Przycisk uśpienia systemu, 2. Przełącznik funkcji klawiszy F, 3. Klawisze komunikacyjne, 4. Klawisze multimedialne, 5. Klawisze Internetu, 6. iNav™. Więcej szczegółów znajdziesz w zapisanej na dysku twardej "Instrukcji obsługi".

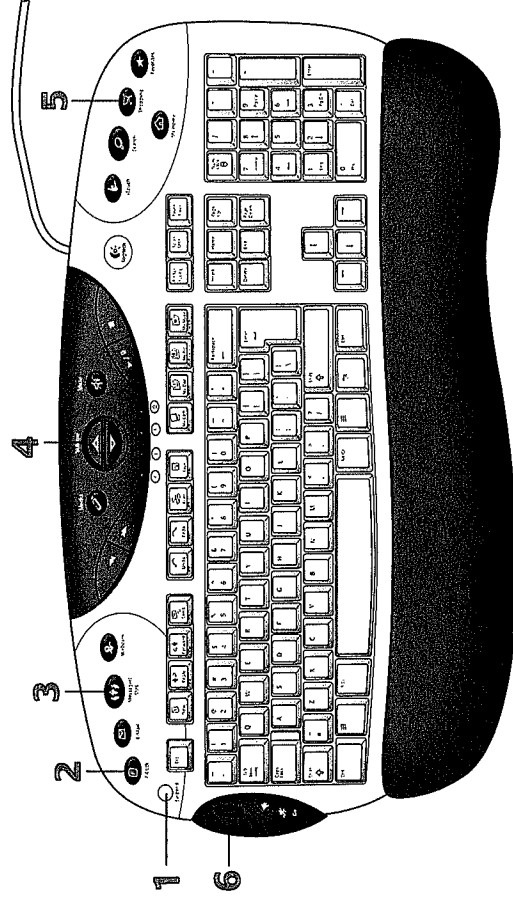

English Important Ergonomic Information. Long periods of repetitive motions using an improperly set-up workspace, incorrect body position, and poor work habits may be associated with physical discomfort and injury to nerves, tendons, and muscles. If you feel pain, numbness, weakness, swelling, burning, cramping, or stiffness in your hands, wrists, arms, shoulders, neck, or back, see a qualified health professional. For more information, please read the Comfort Guidelines located on the Touch software CD and on the Logitech website at <http://www.logitech.com/comfort>

Deutsch Wichtige Hinweise zur Arbeitsplatzrichtung. Medizinische Untersuchungen zeigen, dass über einen längeren Zeitraum wiederholte monotone Bewegungen, ein schlecht eingerichtetes Arbeitsplatz, eine falsche Körperhaltung und ungeeignete Arbeitsweisen zu körperlichen Beschwerden oder Schädigung der Nerven, Sehnen und Muskeln führen können. Konsultieren Sie einen Arzt, wenn Sie Schmerzen, Schwellungen, Krämpfe, ein steifes oder taubes Gefühl in den Fingern, Händen, Handgelenken, Armen oder Schultern spüren. Weitere Informationen hierzu finden Sie in den "Richtlinien zur Vermeidung von Gesundheitsschäden" auf der Touch-Software-CD und auf der Logitech-Website unter <http://www.logitech.com/comfort>.

Français Informations importantes relatives au confort. Des tâches répétitives effectuées pendant de longues périodes et un espace de travail mal agencé risquent de provoquer un certain inconfort, voire des blessures au niveau des nerfs, des tendons et des muscles. Si vous ressentez des douleurs, des engourdissements, des gonflements, des crampes, des raidissements, des sensations de brûlure, au niveau des mains, des poignets, des bras, des épaules, du cou ou du dos, consultez votre médecin. Pour plus d'informations, veuillez consulter le guide Logitech et votre confort, situé sur le CD du logiciel Touch et sur le site Web de Logitech à l'adresse suivante: <http://www.logitech.com/comfort>.

Italiano Importanti informazioni sul comfort. Lunghi periodi di attività ripetitiva, un utilizzo inadeguato dell'area di lavoro, una postura scorretta e cattive abitudini possono provocare dolori e lesioni a nervi, tendini e muscoli. Rivolgersi a un medico se le mani, i polsi, le braccia, le spalle, il collo o la schiena fanno male, sono intorpiditi, indeboliti, gonfi, irrigiditi, se si hanno dei crampi o si avverte una sensazione di formicolio o bruciore. Per ulteriori informazioni consultare la sezione relativa alle indicazioni per il massimo comfort che si trovano sul CD-ROM del software Touch o nel sito Web di Logitech all'indirizzo <http://www.logitech.com/comfort>.

Español Información sanitaria importante. Realizar tareas repetidas durante largos periodos de tiempo, una disposición inadecuada del lugar de trabajo, una posición incorrecta del cuerpo y hábitos de trabajo deficientes pueden ocasionar cansancio y lesiones físicas en nervios, tendones y músculos. Ante cualquier síntoma de dolor, rigidez, debilidad, inflamación, quemadura, calambres o agotamiento de manos, muñecas, brazos, hombros, cuello o espalda, consulte a un profesional sanitario titulado. Para más información, consulte las Recomendaciones para evitar el cansancio en el CD de software Touch y en la página Web de Logitech, <http://www.logitech.com/comfort>.

Português Importantes informações sobre Conforto. Longos períodos de movimento repetitivo em uma área de trabalho inadequada, posição corporal incorreta e hábitos de trabalho desconfortáveis podem estar associados a mal-estar físico e traumatismo nos nervos, tendões e músculos. Se sentir dor, dormência, fraqueza, inchaço, ardor, calbra ou rigidez nas mãos, nos pulsos, braços, ombros, pescoço ou costas, consulte um médico. Para obter mais informações, consulte Orientações de Conforto, localizado no CD do software Touch e no site Web da Logitech, em <http://www.logitech.com/comfort>.

Nederlands Belangrijke ergonomische informatie. Lange perioden van herhaalde bewegingen in een slecht georganiseerd werkruimte, verkeerde lichaamsinstelling en slechte werkgewoontes kunnen de oorzaak zijn van lichamelijke ongemak en letsel aan zenuwen, pezen en spieren. Zoek medisch advies als uw handen, polsen, armen, schouders, nek of rug pijnlijker, gevoelloos, zwak, gezwollen of branderig zijn, of als u stijfheid of tintelingen ondervindt. Lees voor meer informatie de comfortrichtlijnen op de Touch-software-CD en op de Logitech-website <http://www.logitech.com/comfort>.

Svenska Viktigt ergonomisk information. Långa pass med monotona rörelser och en felaktig arbetsmiljö eller kroppshållning kan orsaka fysisk obehag och skada nerver, senor och muskler. Om du upplever smärta, domningar, svaghet, svullnad, hetta, kramp eller stelhet i händer, handleder, armar, axlar, nacke eller rygg bör du uppsöka läkare. För vidare information om dessa frågor, se riktlinjer för en bra arbetsmiljö (Comfort Guidelines) på Touch-cd:n eller Logitechs webbplats på <http://www.logitech.com/comfort>.

Dansk Vigtige oplysninger om arbejdsfysiologi. Hvis du i en længere periode foretager repetitive bevægelser i en forkert arbejdsstilling på en uhensigtsmæssigt indrettede arbejdsplads og desuden har dårlige arbejdsvaner, kan det medføre fysiske problemer og skader på nervesystem, sener og muskler. Hvis du føler smerter, opsvulmning, brændende, brændende, brændende fornemmelse, krampe eller stivhed i hånden eller håndledet, skuldrene, nakken eller ryggen, skal du straks søge læge. Der er flere oplysninger i filen Oplysninger om arbejdsfysiologi der findes på cd'en med Touch-softwaren og på Logitechs websted på adressen <http://www.logitech.com/comfort>.

Norsk Viktig informasjon om arbeidsfysiologi. Fysisk ubehag, samt skader på nerver, sener og muskler, kan oppstå hvis du utfører de samme bevegelsene mange ganger, buker et dårlig organisert arbeidsområde, sitter i feil stilling eller har dårlige arbeidsvaner. Kontakt lege dersom det skulle oppstå smerter, nummenhet, opphovning, svis, kramper eller stivhet i hender, håndled, armer, skuldre, nakke eller rygg. Du finner mer informasjon i retningslinjene for komfortabel bruk i brukerveiledningen på Touch-programware-CD-en og på hjemmesiden til Logitech på <http://www.logitech.com/comfort>.

Suomi Tärkeitä tietoja ergonomiaasta. Pitkäaikaiset toistuvat liikkeet vääränlaisessa työssä tai väärässä tuuminennoissa sekä väärät työskelytavat saattavat johtaa tietyn tyypin hirttojen, jänteiden ja lihasten fyysisiin vaurioihin ja vammoihin. Jos tunnet kärsivää, anteisaa, läskärräissää, hantioissaa, niskassaa tai yleissää kiua, puutumista, heikkoutta, turvotusta, kuumotusta, kouristuksia tai jäykkyyttä, hakeudu lääkäriin holtioon. Lisätietoja löytyy Tietokortin mukana läyhtö-oppaasta Touch-ohjelmisto-CD:ltä ja Logitechin verkkosivulta osoitteesta <http://www.logitech.com/comfort>.

Ελληνικά Σημαντικές πληροφορίες για την εργονομία. Κίνηση που επαναλαμβάνεται για παρατεταμένες χρονικές περιόδους σε ακατάλληλα διαρρυθμισμένο εργασιακό χώρο, λανθασμένη στάση του σώματος και κακές εργονομικές συνθήκες ενδέχεται να προκαλέσουν ενούρηση και τραυματισμούς στα νεύρα, τους τένοντες και τους μύες. Αν αισθανέστε πόνο, λυβώδεια, οδυνηρότητα, πρήξιμο, καψίμο, κράμπες ή δυσκαμψία στις αρθρώσεις, τους καρπούς, τα χέρια, τους ώμους, τον λαιμό ή την πλάτη, απευθυνθείτε σε ειδικό υγείας. Για περισσότερες πληροφορίες, διαβάστε τις Οδηγίες για άνετο χειρισμό που περιλαμβάνονται στο CD με το λογισμικό Touch. Καλώς και στην τοποθεσία της Logitech στο web, στη διεύθυνση <http://www.logitech.com/comfort>.

По-русски Важные сведения по эргономике. Однообразные движения, совершаемые в течение длительного времени, в сочетании с плохой организацией рабочего места, неудобной позы и недостатком навыков работы могут вызвать ощущение физического дискомфорта и повреждение нервов, сухожилий и мышц. При возникновении боли, онемения, слабости, припухлости, жжения или судорог в руках, кистях рук, предплечьях, плечах, шее или спине следует немедленно обратиться к врачу. Дополнительные сведения по эргономике содержатся в разделе о комфортной работе (Comfort Guidelines) на компакт-диске с программным обеспечением Touch и на веб-сайте компании Logitech по адресу: <http://www.logitech.com/comfort>.

Magyar Fontos ergonómiai tudnivalók. A nem megfelelő kialakítású munkakörnyezeten hosszú időn keresztül végzett ismétlődő mozgások, a helytelen testtartás és az egészségtelen munkavégzési szokások veszélyesek lehetnek a kéz-, csukló-, váll-, nyak-, váll- és izületi problémák kialakulására. Ha kezében, csuklójában, karjában, vállában, nyakában vagy hátában fájdalmat, zsibbadást, gyengeséget érez, vagy égő, érzést, görcsöket, duzzadást, izomerevényt tapasztal, feltétlenül forduljon orvoshoz. Amennyiben további tudnivalókra kíváncsi, olvassa el a biztonságos munkavégzésről tájékoztató Comfort Guidelines című dokumentumot, amely az Touch szoftver CD-n és a Logitech webhelyén, az alábbi címen érhető el: <http://www.logitech.com/comfort>. (A webhely angol nyelvű.)

Česká verze Důležité informace týkající se ergonómického uspořádání. Dlouhodobě opakované pohyby v nesprávně uspořádaném pracovním prostředí, nesprávná držení těla a špatné pracovní návyky mohou mít za následek mírné bolesti celého těla a nervové poruchy či poškození slach a svalů. Pokud pociťujete bolesti, znecitlivění, slabost, otoky, pálení, křeče nebo strnulost rukou, zápěstí, paží, ramen, krku nebo zad, obraťte se na odborného lékaře. Další informace naleznete v příručce Comfort Guidelines (Pokyny pro správné uspořádání pracovního prostředí) umístěné na disku CD-ROM se softwarem Touch a na webovém serveru společnosti Logitech na adrese <http://www.logitech.com/comfort>.

Po polsku Ważna informacja o ergonomii. Powtarzanie przez dłuższy czas tych samych czynności, niewłaściwa pozycja ciała, niewygodne miejsce i nieaktualne narzędzia pracy – wszystko to stanowi o poczuciu dyskomfortu, niekorzystnie wpływa na system nerwowy, a może też powodować urazy mięśni i ścięgien. Jeśli poczujesz ból, zdrętwienie, uciążliwość, obrzęk, skurcz, zesztywnienie lub osłabienie w jakiejś części ciała (reca, nadgarstek, ramiona, szyja, plecy), koniecznie zgłoś się do lekarza specjalisty. Więcej o ergonomii pracy dowiesz się z opracowania "Comfort Guidelines", które znajdziesz na płycie CD z oprogramowaniem Touch, a także w witrynie firmy Logitech, pod adresem <http://www.logitech.com/comfort>.

English Troubleshooting – Keyboard does not work: 1. Check the keyboard cable connection. For PCs, if keyboard still does not work, turn off computer. Try using a different connection method (e.g., if USB was used initially, try PS/2, or vice versa). 2. Make sure to install the keyboard software.

Deutsch Fehleranalyse – Die Tastatur funktioniert nicht: 1. Überprüfen Sie die Kabelverbindung. Schließen Sie den Computer aus. Versuchen Sie die Tastatur an einer anderen Schnittstelle an (USB bzw. PS/2). 2. Vergessen Sie nicht, die Tastatur-Software zu installieren.

Français Dépannage – Mon clavier ne fonctionne pas: 1. Vérifiez la connexion du câble du clavier. Si le clavier de votre PC ne fonctionne toujours pas, mettez l'ordinateur hors tension. Essayez une méthode de connexion différente (si, par exemple, vous aviez utilisé le port USB, connectez le câble au port PS/2 ou au second port USB, ou vice-versa). 2. Assurez-vous que le logiciel a bien été installé.

Italiano Ricerca e soluzione dei problemi: la tastiera non funziona: 1. Controllare il collegamento del cavo della tastiera. Con PC: se la tastiera ancora non funziona, spegnere il computer. Cercare di utilizzare un diverso tipo di collegamento (ad esempio se inizialmente è stato utilizzato un collegamento USB, provare uno PS/2 o viceversa). 2. Non dimenticare di installare il software della tastiera.

Español Resolución de problemas - El teclado no responde: 1. Compruebe la conexión del cable del teclado. Si utiliza un PC y el teclado sigue sin funcionar, apague el ordenador. Pruebe un método de conexión diferente (por ejemplo, si ha utilizado el puerto USB, pruebe con el PS/2 o viceversa). 2. Asegurese de que ha instalado el software del teclado correctamente.

Português Solução de Problemas – O teclado não funciona: 1. Verifique a conexão do cabo do teclado. Para PCs, caso o teclado ainda não funcione, desligue o computador. Experimente um outro método de conexão (por exemplo, se USB foi usado inicialmente, tente PS/2 ou vice-versa). 2. Não se esqueça de instalar o software do teclado.

Nederlands Probleem oplossen – Toetsenbord werkt niet: 1. Controleer de aansluiting van het toetsenbord. Zet bij PCs de computer uit als het toetsenbord nog steeds niet werkt. Gebruik een andere aansluitingsmethode (als u eerst USB gebruikte, probeert u nu PS/2 of omgekeerd). 2. Zorg dat de toetsenbord-software geïnstalleerd is.

Svenska felsökning – Tangentbordet fungerar inte: 1. Kontrollera att tangentbordet är korrekt anslutet. Om du använder en pc och tangentbordet fortfarande inte fungerar stänger du av datorn. Använd tangentbordanslutningen (d.v.s. växla från USB-porten till PS/2-porten eller vice versa). 2. Kontrollera att du har installerat programvaran.

Dansk Problemløsning – Tastaturet fungerer ikke: 1. Kontroller at tastaturet er tilsluttet korrekt. Hvis det er sluttet korrekt til pc'en, men stadig ikke fungerer, slukker du stuekomputeren. Hvis det slukket det til en anden slags port (hvis det før var sluttet til usb-porten, kan du nu prøve at slutte det til PS/2-porten og vice versa). 2. Kontroller at du har installeret tastatursoftwaren.

Norsk Feilsøking – Tastaturet virker ikke: 1. Kontroller at alle ledningene til tastaturet er riktig tilkoplet. Hvis du bruker pc og tastaturet fremdeles ikke reagerer, slår du av datamaskinen. Forsøk å kople tastaturet til via en annen port (hvis tastaturet for eksempel var koplet til via USB-porten, kan du forsøke å kople det til PS/2-porten, eller motsatt). 2. Kontroller at programvaren til tastaturet er installert.

Suomi Vianäkö – Näppäimistö ei toimi: 1. Tarkista näppäimistön yhteydet. Jos PC:n näppäimistö ei vaikakaan toimi, sammuta tietokone. Kokeile käyttää toista liitäntää (esim. jos käytit ensin USB:tä, vaihda PS/2:een tai päinvastoin). 2. Varmista, että olet asentanut näppäimistön ohjelmiston.

Ελληνικά Ανίχνευση προβλημάτων – Το πληκτρολόγιο δεν λειτουργεί: 1. Ελέγξτε τη σύνδεση του καλωδίου του πληκτρολογίου. Αν χρησιμοποιείτε PC και το πληκτρολόγιο εξακολουθεί να μην λειτουργεί, κλείστε το υπολογιστή. Δοκιμάστε να χρησιμοποιήσετε διαφορετική μέθοδο σύνδεσης (π.χ., αν είχατε χρησιμοποιήσει τη θύρα USB, δοκιμάστε τη θύρα PS/2 ή το αντίστροφο). 2. Εγκαταστήστε το λογισμικό του πληκτρολογίου.

По-русски Устранение неполадок: клавиатура не работает: 1. Проверьте правильность подключения кабеля. Если клавиатура по-прежнему не работает, выключите компьютер (для PC). Попробуйте использовать другой способ подключения (то есть при первоначальном использовании порта USB попробуйте подключить клавиатуру к порту PS/2 и наоборот). 2. Проверьте, было ли установлено программное обеспечение клавиатуры.

Magyar Hibaelhárítás – A billentyűzet nem működik: 1. Ellenőrizze, hogy a billentyűzet kábelje megfelelően van-e csatlakoztatva. Ha IBM-kompatibilis számítógépe van, és a billentyűzet továbbra sem működik, kapcsolja ki a számítógépet. Próbálja más módon csatlakoztatni a billentyűzetet (ha például az USB portot használta, akkor próbálja ki a PS/2 portot). 2. Győződjön meg arról, hogy telepítve van a billentyűzethez tartozó szoftver.

Česká verze Odstranování problémů – Klávesnice nefunguje: 1. Zkontrolujte připojení kabelu klávesnice. U počítačů PC vyjměte počítač a použijte jinou metodu připojení (pokud jste například nejdříve klávesnici připojili k portu USB, připojte ji ke konektoru PS/2 a naopak). 2. Nainstalujte software pro klávesnici.

По польску Rozwiązywanie problemów – Klawiatura nie działa: 1. Sprawdź, czy klawiatura jest poprawnie podłączona. Wyłącz komputer. Wypróbuj inny sposób podłączenia klawiatury (port USB zmień na PS/2 lub na odwrót). 2. Sprawdź, czy zainstalowane jest oprogramowanie klawiatury.

English Your product comes with a limited warranty, and is FCC compliant. For more information, refer to the online User's Guide located on your hard disk.

Deutsch Das Produkt wird mit einer beschränkten Garantie geliefert und entspricht den FCC-Bestimmungen. Weitere Informationen hierzu finden Sie im Onlinehandbuch auf der Festplatte.

Français Votre produit est livré avec une garantie limitée, et il est conforme FCC. Pour de plus amples informations, consultez le Guide de l'utilisateur, situé sur votre disque dur.

Italiano Questo prodotto viene fornito con una garanzia limitata e la conformità FCC. Per ulteriori informazioni, consultare la Guida all'uso in linea che si trova sul disco rigido.

Español El producto se entrega con una garantía limitada y cumple con las normativas FCC. Para más información, consulte el Manual del usuario en pantalla ubicado en el disco duro.

Português Seu produto é oferecido com uma garantia limitada e está em conformidade com FCC. Para obter mais informações, consulte o Guia do Usuário on-line, localizado em seu disco rígido.

Nederlands Uw product wordt geleverd met een beperkte garantie, en voldoet aan de FCC-voorschriften. Raadpleeg de online gebruikersgids op uw vaste schijf voor meer informatie.

Svenska Denna produkt omfattas av en garanti och är FCC-tygodkänd. Se den elektroniska användarhandboken på hårddisken för vidare information.

Dansk Der er begrænset garanti på produktet og det overholder FCC-bestemmelserne. Du finder flere oplysninger i den elektroniske brugerhåndbog der er installeret på hårddisken.

Norsk Produktet etterkommer FCCs forskrifter og leveres med en begrenset garanti. Du finner mer informasjon i den elektroniske brukerveiledningen på hårddisken.

Suomi Tuotteeseen liittyy rajoitettu takuu ja tuote on FCC:n mukainen. Lisää tietoa on kovallevyllä olevassa Käyttöoppaassa.

Ελληνικά Το προϊόν συνοδεύεται από περιορισμένη εγγύηση και συμμορφώνεται με τους κανονισμούς FCC. Για περισσότερες πληροφορίες, ανατρέξτε στον ηλεκτρονικό Οδηγό χρήσης που έχει εγκατασταθεί στον υπολογιστή σας.

По-русски Данный продукт поставляется с ограниченной гарантией и полностью соответствует требованиям FCC. Дополнительные сведения см. в электронном руководстве пользователя на жестком диске компьютера.

Magyar A termékre a gyártó korlátozott garanciát vállal, valamint igazolja az FCC-szabványoknak való megfelelést. További információk a merevlemezzen lévő on-line felhasználói útmutatóban találhatóak.

Česká verze Na zakoupený produkt se vztahuje omezená záruka. Produkt splňuje požadavky směrnice FCC. Další informace získáte v uživatelské příručce umístěné na pevném disku počítače.

По польску Produkt objęty jest ograniczoną gwarancją i spełnia wymogi przepisów FCC. Więcej szczegółów znajdziesz w zapisanej na dysku twardej "Instrukcji obsługi".



Information to User:

The user that changes or performs modifications not expressly approved by the party responsible for compliance could void the user's authority to operation the equipment.

Note: This equipment has been tested and found to comply with the limits for a Class B digital device, pursuant to part 15 of the FCC Rules. These limits are designed to provide reasonable protection against harmful interference in a residential installation. This equipment generates, uses and can radiate radio frequency energy and, if not installed and used in accordance with the instructions, may cause harmful interference to radio communications. However, there is no guarantee that interference will not occur in a particular installation. If this equipment does cause harmful interference to radio or television reception, which can be determined by turning the equipment off and on, the user is encouraged to try to correct the interference by one or more of the following measures:

- Reorient or relocate the receiving antenna
- Increase the separation between the equipment and receiver
- Connect the equipment into an outlet on circuit different from that to which the receiver is connected
- Consult the dealer or an experienced radio/TV technician for help

Caution:

the user that changes or modifications not expressly approved by the party responsible for compliance could void the user's authority to operate the equipment.