

1/16 Dodge Power Wagon

English/Français/Español

© NIKKO RDC-160010

Owner's Manual

MANUEL DU PROPRIETAIRE

Manual del Propietario

PRINTED IN MALAYSIA
IMPRIME EN MALAISIE
IMPRESO EN MALASIA

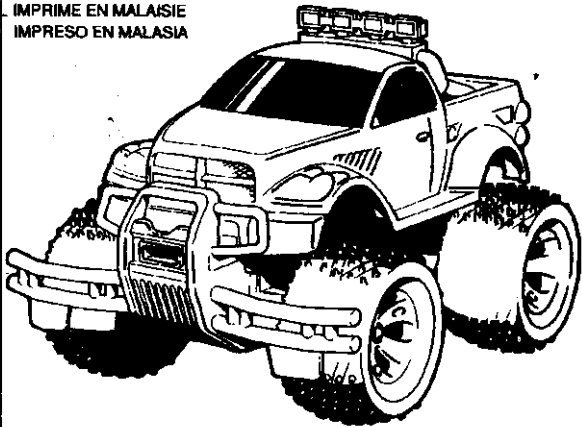

CAUTION: ELECTRIC TOY
Not recommended for children under 8 years of age. As with all electric products, precautions should be observed during handling and use to prevent electric shock.
Input: 120 vac, 60 HZ 12W only.
Output: 12 VDC, 3.6W

ATTENTION PARENTS
It is recommended that this toy and all accessories be periodically examined for potential hazards and that any potentially hazardous parts be repaired or replaced.

NIKKO
AMERICA, INC

Repair and Parts Department
Monday to Friday 8:30AM-5:30PM Central Time

Repair:(800)736-4556
Parts:(800)776-4556
Fax:(972)578-7059
e-mail:nikkocs@airmail.net

- Please read carefully before starting to operate.
- *Warning! use under the direct supervision of an adult.
- KEEP THE DISPLAYBOX AND THE MANUAL FOR FUTURE REFERENCE.
- Use Ni-Cd battery pack(9.6V) and charger for this model.

FEATURES

- Full function
Runs forward, backward, turns left & right, and stops.
- Oversized off-road tires
- Impact resistant bumper

BATTERY REQUIREMENTS

Vehicle: Ni-Cd battery energy pack(6.0V)

Transmitter: 1 x 9V(006P) battery

1

Français

ATTENTION: JOUET ELECTRIQUE

Non recommandé pour les enfants de moins de 8 ans. Comme avec tous les appareils électriques, des précautions doivent être observées pendant la manipulation et l'emploi pour éviter toute décharge électrique.

Entrée: secteur 120 V, 60 Hz, 12 W seulement

Sortie: 12 V c.c. 3,6 W

PARENTS ATTENTION

Il est recommandé de vérifier périodiquement l'absence de risque potentiel sur ce jouet et tous les accessoires, et de réparer ou remplacer les pièces potentiellement dangereuses.

Département Réparation et pièces

Lundi au vendredi, de 8h30 à 17h30, heure centrale

Réparations: (800) 736-4556

Pièces: (800) 776-4556

Fax: (972) 578-7059

Courrier électronique: nikkoss@airmail.net

- Lire attentivement ce mode d'emploi avant de commencer à utiliser ce jouet.
- Attention! A utiliser sous la supervision directe d'un adulte.
- **CONSERVER LA BOITE D'EXPOSITION ET LE MANUEL POUR TOUTE REFERENCE ULTERIEURE.**
- Utiliser une batterie Ni-Cd (9,6 V) et un chargeur pour ce modèle.

CARACTERISTIQUES

- Toutes les fonctions
Marche avant, arrière, virage à droite et à gauche, et arrêt
- Pneus tout terrain surdimensionnés
- Pare-chocs à impact

PILES

Véhicule: Batterie autonome Ni-Cd (6,0 V) rechargeable

Emetteur: 1 pile 6F22(9V)

PRECAUCIÓN: JUGUETE ELÉCTRICO

No recomendado para niños de menos de 8 años de edad. Al igual que con todos los productos eléctricos, para evitar un shock eléctrico, se deben observar precauciones especiales al manipular y usar este juguete.

Entrada: Solamente 120 V.CA, 60 Hz, 12 W.

Salida: 12 V. CC, 3,6 W.

ATENCIÓN PADRES

Se recomienda que este juguete y todos sus accesorios sean examinados periódicamente para tratar de encontrar peligros potenciales provocados por piezas que necesiten ser reparadas o cambiadas.

Departamento de Reparación y Repuestos

Lunes a viernes 8:30 AM – 5:30 PM Hora Central

Reparaciones: (800) 736-4556

Repuestos: (800) 776-4556

Fax: (972) 578-7059

e-mail: nikkocs@airmail.net

- Por favor lea atentamente las instrucciones antes de empezar a operar.
- ¡Aviso! Úselo bajo la supervisión directa de un adulto.
- **GUARDE LA CAJA Y EL MANUAL PARA REFERENCIAS FUTURAS.**
- En este modelo hay que usar paquetes de pilas de Ni-Cd (9,6 V) y su cargador respectivo.

CARACTERÍSTICAS

- Funciones completas
Avanza, retrocede, gira hacia la izquierda y derecha, se detiene.
- Neumáticos para todo camino de gran tamaño
- Parachoques resistente a impactos

PILAS USADAS

Vehículo: Batería de pilas de Ni-Cd
"energy pack" de 6,0 V

Transmisor: 1 pila de 9 V (006P)

English

PREPARATION FOR STARTING OPERATION

1. HOW TO ATTACH ANTENNA TUBE

Antenna tube

Antenna wire

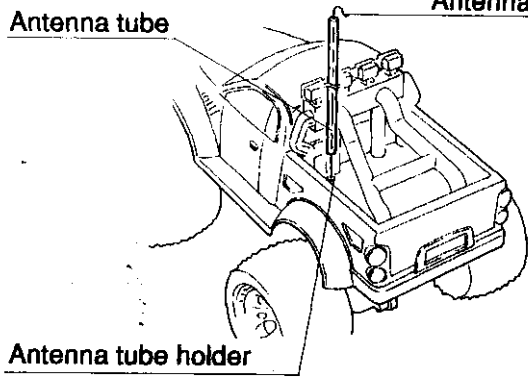

Pass the antenna wire through the antenna tube, then insert the tube into the antenna tube holder.

If the antenna tube cannot be successfully inserted into the antenna tube holder, try holding the root of the antenna wire with fingers of one hand and extending the wire with fingers of the other hand.

* Note: Be careful not to pull antenna wire too strong.

2. HOW TO INSTALL TRANSMITTER ANTENNA

Place the transmitter antenna into the antenna holder to screw it in clockwise.

Don't install the antenna extended. It's dangerous.

If the antenna is not screwed in securely, the vehicle may move erratically. Screw the antenna securely.

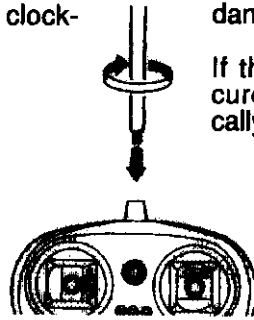

1 BATTERY INSTALLATION

■ TRANSMITTER

CAUTION WHEN USING BATTERIES

9V(006P)6F22

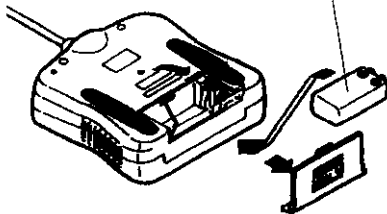

- Install battery pack making sure that the + and - poles of the battery is positioned accurately.
- Make sure vehicle's on-off switch is turned OFF when installing battery pack.
- Remove all the batteries from the vehicle and the transmitter after playing.

English

■ **VEHICLE**
Ni-Cd battery energy pack(6.0V)

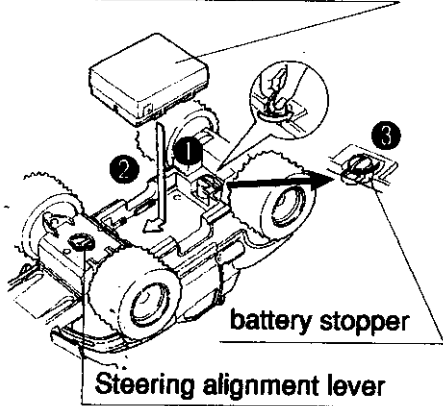

- ① Use a coin to turn the battery stopper to the "OPEN" position.
- ② Install the Ni-Cd battery pack into the battery compartment of the vehicle.
- ③ Replace the battery stopper.

- * To remove the Ni-Cd battery pack:
- Turn the battery stopper to the "OPEN" position using a coin.
 - Slide the Ni-Cd battery pack backward and take out.

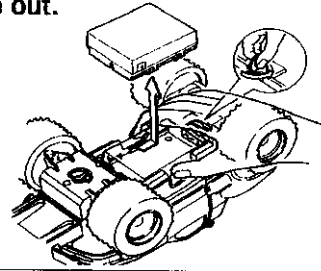

2 HOW TO OPERATE

- ① Turn ON the vehicle.
- ② Operate the vehicle with transmitter.
- ③ Turn OFF the vehicle after operating.
- ④ Remove all the batteries both from the vehicle and the transmitter.

* Please follow the above sequence of operation.

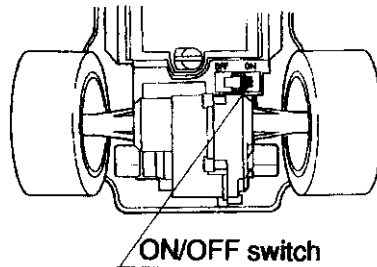

TRANSMITTER

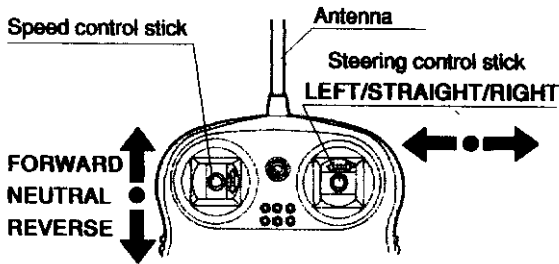

ANTI-POWER LOSS TRANSMITTER
(To prevent unnecessary power loss)

The transmitter power is automatically turned ON when the speed control stick is operated either to the forward running or reverse running positions. When the stick is returned to the neutral position, the transmitter power is turned OFF. When the transmitter power is turned OFF, the vehicle can be jammed by other transceiver radio waves and start to move abnormally.

VEHICLE

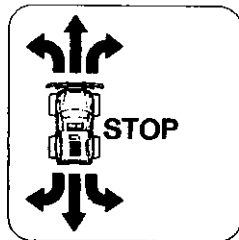

Check to see that the battery is **INSTALLED** in the **CORRECT** position.

NOTE:

- You can control the vehicle at a longer distance by holding the transmitter higher with the antenna straight up.
- When the vehicle slows down or starts moving erratically, replace the vehicle's battery pack with fresh or fully charged one.

English

TO ADJUST STEERING ALIGNMENT

Adjust the steering alignment lever on the underside of the vehicle when the vehicle doesn't run straight forward.



Steering alignment lever

3 HOW TO RECHARGE

- * The newly purchased Ni-Cd pack(6.0V,600mAh)is not charged. Recharge before starting.
- ① Install the Ni-Cd battery pack into the battery compartment of the battery charger.
- ② Plug the charger into an ordinary household outlet.
 - * The (LED)light on charger should light up when the battery pack is being charged.
 - Average recharging time is approximately 4 to 5 hours.
- *
- ③ When the recharging is over, remove the charger from the household outlet.
- ④ Push the lever of battery charger and disconnect the battery pack from the battery charger.

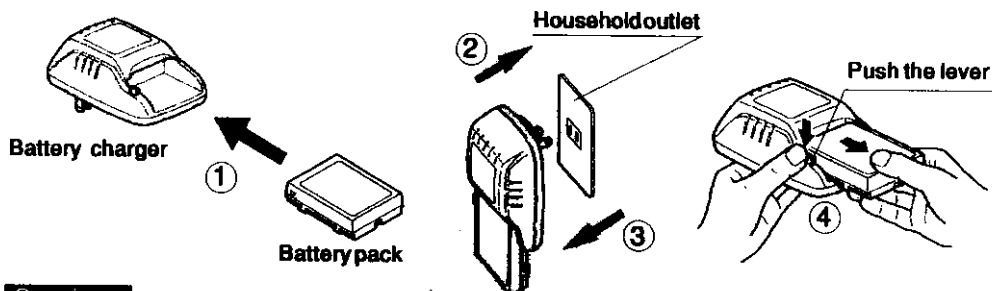

Caution

- Charge only nickel cadmium type rechargeable batteries. Other types of batteries may burst causing injury to persons and damage.
- Never let the charger or battery pack get wet or damp.
- Overcharging can damage the battery pack. Follow the indicated recharging time.
- Do not recharge in high temperatures or bring the battery pack near a flame.
- Check the batteries regularly for leakage.
- Remove empty batteries from the vehicle.
- Never try to charge non-rechargeable batteries.
- Removable batteries which can be recharged must be removed from the vehicle prior to charging.
- Do not take the charger or battery pack apart.
- Do not recharge the battery pack while it is still heated after use. Wait until it cools to recharge.
- Rechargeable batteries may only be charged under the supervision of an adult.
- Use only the recommended batteries or batteries of equal quality.

6

4 OPERATING SAFETY RULES

Select a **SAFE** place to operate your vehicle. Do not drive in the street. Avoid driving on **SAND** or through puddles of **WATER**. These hazards can impair performance. Check the surface ahead of you and watch for obstacles.

The radio receiver in your vehicle and transmitter are sensitive instruments. Do not leave Vehicle or Transmitter near sources of **HEAT** or under **DIRECT SUNLIGHT** for long periods of time.

Avoid leaving Vehicle or Transmitter **OUTSIDE OVERNIGHT**. **NIGHT DAMPNESS IS HARMFUL TO INTERIOR MECHANISM.**

Cleaning and maintenance:

This toy vehicle needs periodic maintenance and cleaning.

Warning to the parents:

The charger for the Ni-Cd battery pack needs periodic inspection to see that the lead wires, plugs, outer case, and other parts are not damaged in any way. If any of the parts are damaged, do not use the charger until it is completely repaired.

Caution:

Keep out of reach of small children under 36 months old as there is danger of getting hurt.

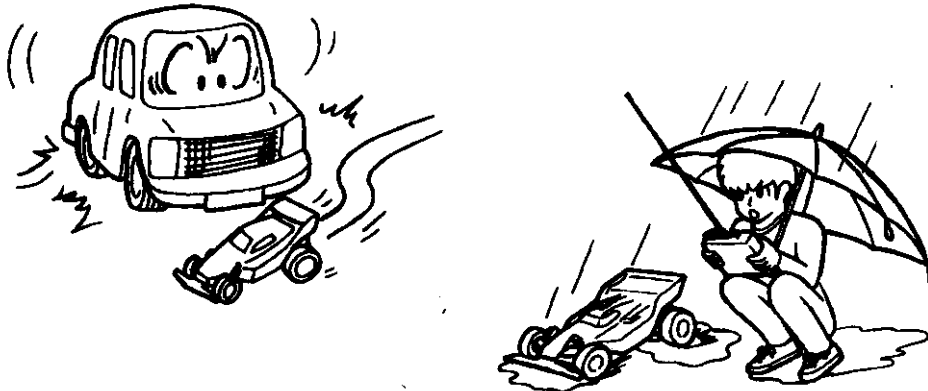

*** CHANGES OR MODIFICATIONS NOT EXPRESSLY APPROVED BY THE MANUFACTURER FOR COMPLIANCE COULD VOID THE USER'S AUTHORITY TO OPERATE THE EQUIPMENT.**

RADIO INTERFERENCE: Sometimes erratic behavior or loss of control of vehicle is the result of interference caused by high tension wires, high voltage transformers, certain types of building, concrete walls or narrow places where **RADIO SIGNALS** sent from your transmitter **MAY BE SCATTERED** thus making it **DIFFICULT** for your vehicle to receive a **GOOD RADIO SIGNAL**. If you encounter this type of behavior or loss of control, **CHANGE TO A DIFFERENT LOCATION.**

You will encounter **INTERFERENCE** if **ANOTHER** radio controlled vehicle or **CB radio** is operating in the vicinity on your **SAME FREQUENCY.**

English

Cleaning and maintenance:

This toy vehicle needs periodic maintenance and cleaning.

Warning to the parents

The charger for the Ni-Cd battery pack needs periodic inspection to see that the lead wires, plugs, outer case, and other parts are not damaged in any way. If any of the parts are damaged, do not use the charger until it is completely repaired.

Caution

Keep out of reach of small children under 36 months old as there is danger of getting hurt.



THE RBRC™ Seal on the nickel cadmium battery pack indicates that Nikko America is voluntarily participating in an industry program to collect and recycle these batteries at the end of their useful life. The RBRC program provides a convenient alternative to disposing nickel-cadmium batteries into the trash or municipal waste stream, which is illegal in some areas.

Nikko America's payments to RBRC makes it easy for you to drop off the spent battery pack at local retailers who sell replacement nickel-cadmium batteries.

You may also contact your local recycling center for information on where to return the spent battery pack.

RBRC is a trademark of the Rechargeable Battery Recycling Corporation.

THE FCC WANTS YOU KNOW

This device complies with part 15 of the FCC Rules, Operation is subject to the following two conditions:

- (1) This device may not cause harmful interference.
- (2) This device must accept any interference received, including interference that may cause undesired operation.

Your R/C car might cause TV or radio interference even when it is operating properly.

To determine whether your R/C car is causing the interference, turn off your R/C car.

If the interference goes away, your R/C car is causing the interference.

Try to eliminate the interference by:

- Moving your R/C car away from the receiver.
- Contacting your local store for help.

If you cannot eliminate the interference, the FCC requires that you stop using your R/C car.

PREPARATIFS POUR LE DEMARRAGE

1. FIXATION DU TUBE D'ANTENNE

Tube d'antenne Fil d'antenne

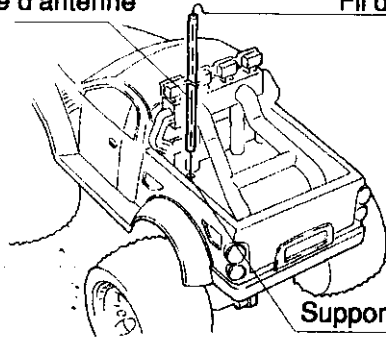

Passer le fil d'antenne dans le tube d'antenne, puis insérer le tube dans le support de tube d'antenne.

Si le tube d'antenne ne peut pas être inséré dans le support, essayer en tenant la base du fil d'antenne d'une main et en tirant sur le fil de l'autre.

* Remarque: Ne pas tirer trop fort sur le fil d'antenne.

Support de tube d'antenne

2. INSTALLATION DE L'ANTENNE DE L'EMETTEUR

Placer l'antenne de l'émetteur dans le support d'antenne en la vissant dans le sens horaire.

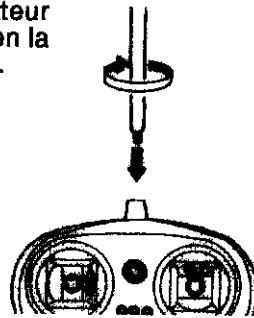

Ne pas installer l'antenne déployée. C'est dangereux.

Si l'antenne n'est pas visée fermement, le véhicule peut avoir un comportement bizarre. La visser fermement.

1 MISE EN PLACE DES PILES

■ EMETTEUR

PRECAUTIONS LORS DE LA MANIPULATION DES PILES

6F22(9V)

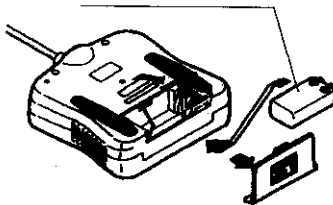

- Installer la batterie autonome en respectant les polarités + et -.
- Vérifier que l'interrupteur marche-arrêt du véhicule est sur OFF à l'installation de la batterie.
- Retirer la pile/batterie du véhicule et de l'émetteur après le jeu.

■ VEHICULE

Batterie autonome rechargeable Ni-Cd (6,0V)

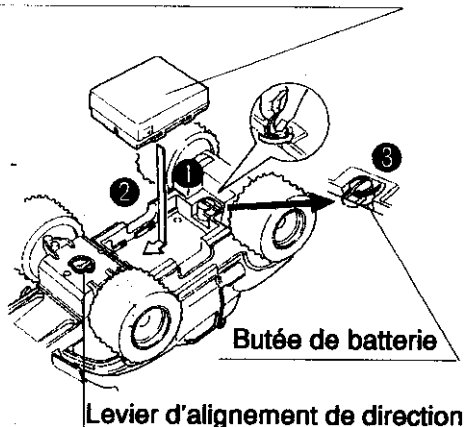

- ① Utiliser une pièce de monnaie pour tourner la butée de batterie à la position "OPEN".
- ② Installer la batterie autonome rechargeable Ni-Cd dans le logement de batterie du véhicule.
- ③ Remettre la butée de batterie en place.

* Pour retirer la batterie autonome Ni-Cd

- Tourner la butée de batterie sur "OPEN" avec une pièce de monnaie.
- Faire glisser la batterie autonome en arrière pour la retirer.

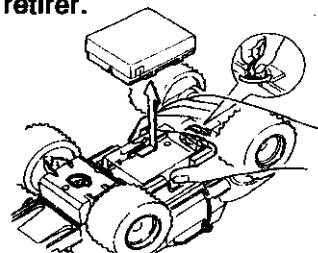

2 FONCTIONNEMENT

- ① Mettre le véhicule sous tension (ON).
- ② Opérer le véhicule depuis l'émetteur.
- ③ Mettre le véhicule hors tension (OFF) après le fonctionnement.
- ④ Retirer toutes les piles/batterie du véhicule et de l'émetteur.

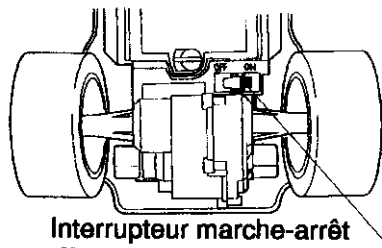

* Respecter la séquence de fonctionnement ci-dessus.

EMETTEUR

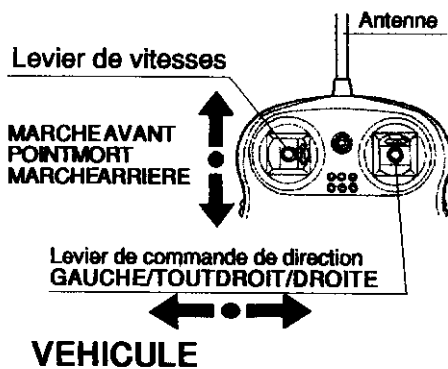

EMETTEUR ANTI-PERTE D'ENERGIE (pour éviter toute perte d'énergie inutile)

L'émetteur est automatiquement mis sous tension (ON) quand le levier de vitesses est opéré en avant ou en arrière. Quand il est ramené au point mort, l'émetteur est automatiquement coupé (OFF). Quand l'émetteur est mis hors tension (OFF), le véhicule peut être brouillé par les ondes radio d'un autre émetteur, et commencer à se déplacer irrégulièrement.

Vérifier que la batterie autonome est CORRECTEMENT INSTALLEE.

REMARQUES:

- Le véhicule peut être contrôlé sur une distance plus longue en tenant l'émetteur plus haut avec l'antenne à la verticale.
- Quand le véhicule ralentit ou commence à bouger irrégulièrement, remplacer la batterie autonome du véhicule par une nouvelle batterie ou une batterie entièrement chargée.

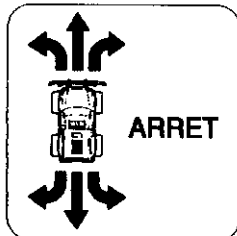

POUR AJUSTER L'ALIGNEMENT DE DIRECTION
Ajuster le levier d'alignement de direction sur le dessous du véhicule quand le véhicule roule tout droit en avant.



Levier d'alignement de direction

3 RECHARGE

* Une batterie Ni-Cd (6,0 V, 600 mAh) neuve n'est pas chargée. La charger avant de commencer à jouer.

- ① Installer la batterie Ni-Cd dans le logement de batterie du chargeur de batterie.
- ② Brancher le chargeur dans une prise murale ordinaire.

* Le voyant (DEL) sur le chargeur s'allume pendant la charge de la batterie.
* Le temps de recharge moyen est de 4 à 5 heures.

- ③ La recharge terminée, débrancher le chargeur de la prise murale.
- ④ Appuyer sur le levier du chargeur de batterie et déconnecter la batterie du chargeur.

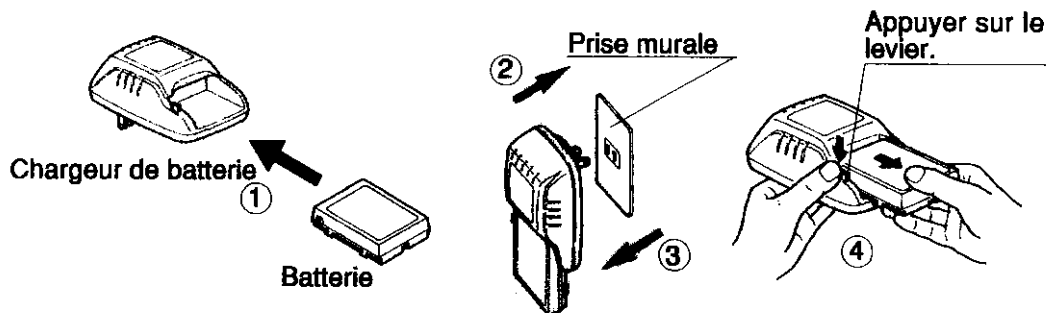

Attention

- Charger uniquement des batteries rechargeables de type nickel cadmium. Les autres types de batteries pourraient éclater, provoquant des blessures aux personnes et endommageant les batteries.
- Ne jamais laisser le chargeur ou la batterie devenir mouillés ou humides.
- Une surcharge peut endommager la batterie. Respecter le temps de charge indiqué.
- Ne pas recharger à hautes températures ou approcher la batterie d'une flamme.
- Vérifier régulièrement si la batterie ne fuit pas.
- Retirer toute batterie épuisée du véhicule.
- Ne jamais essayer de charger des piles non-rechargeables.
- Les piles amovibles rechargeables doivent être retirées du véhicule avant la charge.
- Ne pas démonter le chargeur ou la batterie.
- Ne pas recharger la batterie quand elle est encore chaude. Attendre qu'elle soit refroidie pour le faire.
- Les batteries rechargeables doivent seulement être rechargées sous la supervision d'un adulte.
- Utiliser uniquement les batteries recommandées ou des batteries de qualité égale.

Français

4 REGLES DE SECURITE

Choisir un lieu **SUR** pour opérer le véhicule. Ne pas le conduire dans la rue. Eviter le passage sur le **SABLE** et dans les flaques d'**EAU**. Cela pourrait affecter les performances. Vérifier la surface devant soi et faire attention aux obstacles.

Les récepteurs radio du véhicule et de l'émetteur sont des instruments sensibles. Ne pas laisser le véhicule ou l'émetteur près de sources de **CHALEUR** ou **EN PLEIN SOLEIL** pendant longtemps.

Eviter de laisser le véhicule ou l'émetteur **DEHORS PENDANT LA NUIT**. L'**HUMIDITE NOCTURNE EST NUISIBLE POUR LE MECANISME INTERNE**.

Entretien et maintenance:

Ce jouet exige un entretien et une maintenance périodiques.

Avertissement aux parents:

Le chargeur de la batterie Ni-Cd doit être inspecté périodiquement pour vérifier qu'il n'y a pas de fils, prises, carter extérieur et autres pièces endommagées. En cas de pièces endommagées, ne pas réutiliser le chargeur avant réparation complète.

Attention:

Conserver hors de portée des enfants de moins de 36 mois; ils pourraient être blessés.

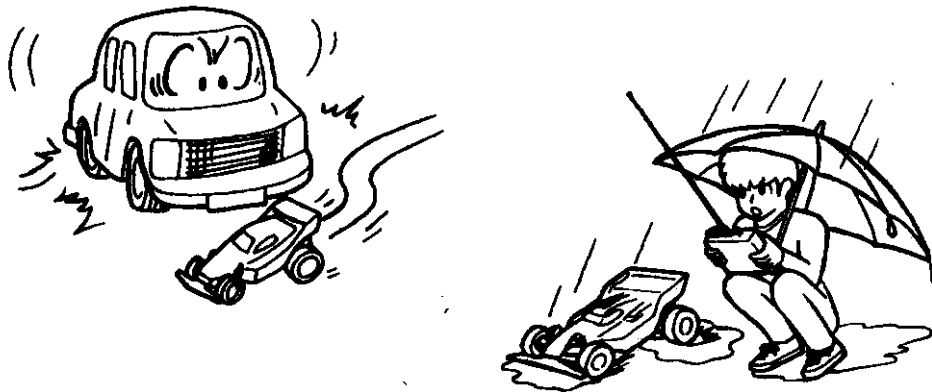

* **DES CHANGEMENTS OU MODIFICATIONS NON EXPRESSEMENT APPROUVES POUR CONFORMITE PAR LE FABRICANT POURRAIENT ANULER LE DROIT DE L'UTILISATEUR A OPERER CET APPAREIL.**

INTERFERENCES RADIO: Un comportement bizarre ou une perte de contrôle du véhicule est possible suite à une interférence provoquée par des fils haute tension, des transformateurs haute tension, certains types d'immeubles, des murs en béton ou des espaces restreints où les **SIGNAUX RADIO** envoyés par l'émetteur **PEUVENT ETRE DIFFUS**, ce qui rend la réception d'un **BON SIGNAL RADIO DIFFICILE** pour le véhicule. Si le véhicule a ce type de comportement ou en cas de perte de contrôle, **CHANGER D'EMPLACEMENT DE JEU**.

Il y aura des **INTERFERENCES** si un **AUTRE** véhicule radiocommandé ou une radio CB fonctionne à proximité sur la **MEME FREQUENCE**.

12

Nettoyage et maintenance:

Ce jouet exige un nettoyage et une maintenance périodiques.

Avertissement aux parents

Le chargeur de la batterie Ni-Cd doit être inspecté périodiquement pour vérifier l'absence de fils, prises, boîtier extérieur et autres pièces endommagés. En cas de dommage d'une pièce, utilisez le chargeur uniquement après réparation complète.

Attention

A maintenir hors de portée des petits enfants de moins de 36 mois, car il y a risque de blessure.



L'autocollant RBRC™ sur la batterie nickel-cadmium indique que Nikko America participe volontairement au programme du secteur d'industrie pour la collecte et le recyclage de ces batteries à la fin de leur vie de service. Le programme RBRC offre une option de remplacement pratique à la mise au rebut des batteries nickel-cadmium dans la poubelle ou dans le flux de déchets municipal, ce qui est illégal dans certaines régions.

Les paiements de Nikko America à RBRC facilitent pour vous la dépose des batteries usées chez un revendeur local vendant des batterie nickel-cadmium de remplacement.

Vous pouvez également contacter votre centre de recyclage local pour obtenir les adresses auxquelles retourner les batteries usées.

RBRC est une marque de fabrique de Rechargeable Battery Recycling Corporation.

Ce que FCC souhaite que vous sachiez

Ce dispositif est conforme à la Partie 15 des règles FCC. Le fonctionnement est soumis aux deux conditions suivantes:

- (1) Ce dispositif ne provoquera pas d'interférences nuisibles.
- (2) Ce dispositif peut être affecté par des interférences reçues, y compris des interférences pouvant provoquer un fonctionnement indésirable.

Votre véhicule radioguidé peut provoquer des interférences sur un téléviseur ou une radio, même quand il fonctionne correctement. Pour vérifier si c'est le véhicule radioguidé qui provoque les interférences, mettez-le hors tension. Si l'interférence disparaît, le véhicule en est la cause. Essayez alors de l'éliminer comme suit:

- Eloignez votre véhicule radioguidé du récepteur.
 - Consultez votre revendeur local.
- Si l'interférence ne peut pas être éliminée, les règles FCC exigent que vous arrêtiez d'utiliser votre véhicule radioguidé.

Español

PREPARACION PARA COMENZAR A USARLO

1. INSTALACIÓN DEL TUBO DE LA ANTENA

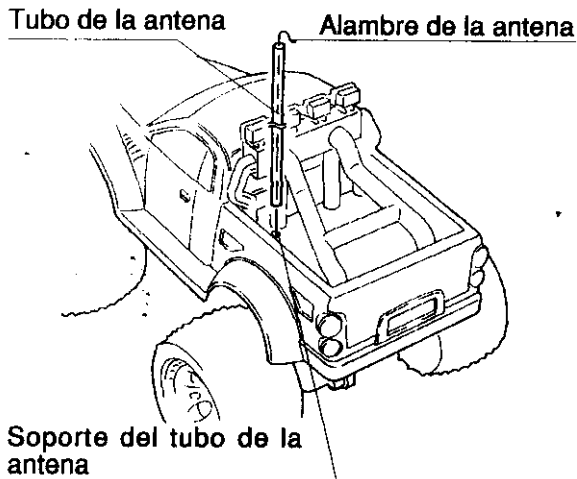

Pase el alambre de la antena por el tubo de la antena e inserte el tubo de la antena en el soporte del tubo de la antena.

Si el tubo de la antena no puede insertarse en el soporte del tubo de la antena, sostenga la base del alambre de la antena con los dedos de una mano y extienda el alambre con los dedos de la otra mano.

* Nota: No tire muy fuerte el alambre de la antena.

2. INSTALACIÓN DE LA ANTENA DEL TRANSMISOR

Coloque la antena del transmisor en el soporte de la antena y atorníllela en el sentido del giro de las agujas del reloj.

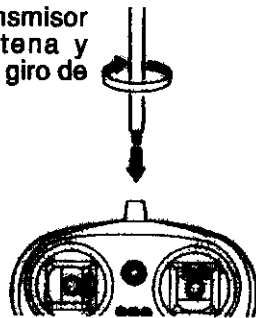

No instale la antena estandada. Es peligroso.

Si la antena no está bien atornillada, el vehículo puede moverse en forma errática. Atornille la antena con seguridad.

1 INSTALACIÓN DE LAS PILAS

■ TRANSMISOR

PRECAUCIONES AL USAR LAS PILAS

- Instale el paquete de pilas asegurándose que la posición de los polos + y - de ellas es la correcta.
- Al instalar el paquete de pilas cerciórese que el interruptor del vehículo esté en la posición "OFF (Desconectado)".

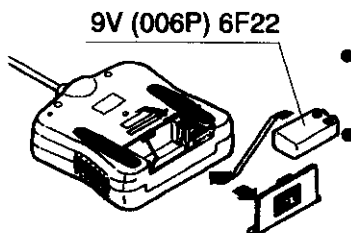

Al terminar de jugar saque todas las pilas del vehículo y la del transmisor.

■ VEHÍCULO

Batería de pilas de Ni-Cd "energy pack" (6,0 V)

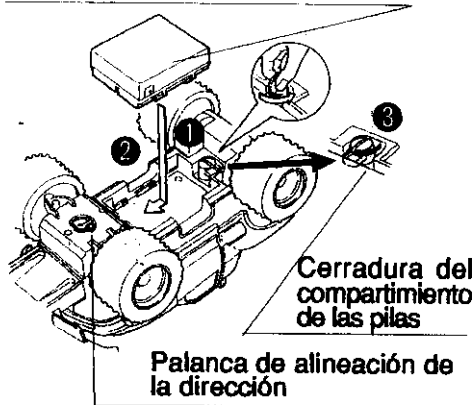

- 1 Use una moneda para girar la cerradura del compartimiento de las pilas hasta que quede en la posición "OPEN (abierto)".
- 2 Instale el paquete de pilas de Ni-Cd en el compartimiento de las pilas del vehículo.
- 3 Cierre la cerradura del compartimiento de las pilas.

* Para sacar el paquete de pilas de Ni-Cd:
 • Usando una moneda gire el cierre que soporta las pilas a la posición "OPEN".
 • Deslice el paquete de pilas de Ni-Cd hacia atrás y sáquelo.

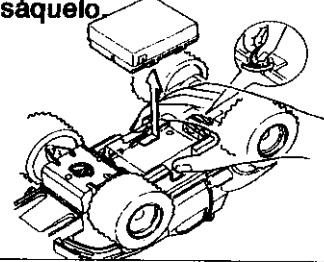

2 UTILIZACIÓN

- 1 Energice el vehículo pasando el interruptor a la posición "ON (Conectado)".
- 2 Maneje el vehículo mediante el transmisor.
- 3 Al terminar de jugar desenergice el vehículo pasando el interruptor a la posición "OFF (Desconectado)".
- 4 Saque todas las pilas del vehículo y la del transmisor.

* Por favor, proceda según la secuencia mostrada aquí.

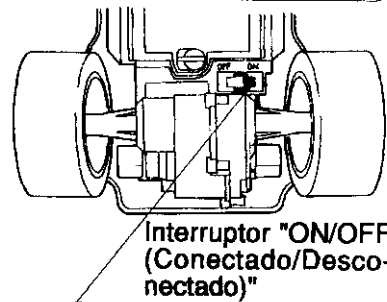

TRANSMISOR

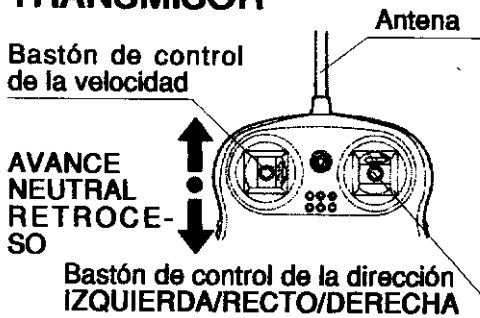

TRANSMISOR QUE AHORRA ENERGÍA (Para evitar pérdidas innecesarias de energía)

La energía del transmisor se conecta automáticamente cuando se acciona el mando de control de la velocidad ya sea llevándolo a la posición de avance o de retroceso. Si se pasa a la posición neutral, la energía del transmisor se desconecta. Cuando la energía del transmisor está desconectada, el vehículo puede sufrir interferencias de otros transmisores y comenzar a moverse erráticamente.

VEHÍCULO

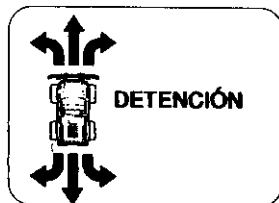

Compruebe para cerciorarse que el paquete de pilas esté **INSTALADO** en la posición **CORRECTA**.

- NOTAS:**
- * Puede controlar el vehículo una distancia mayor manteniendo el transmisor elevado y la antena extendida en posición vertical.
 - * Cuando el vehículo disminuye su velocidad o comienza a moverse errático, reemplace el paquete de pilas del vehículo por pilas frescas o totalmente cargadas.

Español

AJUSTE DE LA DIRECCIÓN

Ajuste la palanca de alineación de la dirección, ubicada en la parte inferior del vehículo, cuando éste no corre derecho.



Palanca de alineación de la dirección

3 PROCEDIMIENTO PARA CARGAR LAS PILAS

* El paquete de pilas nuevas de Ni-Cd (6,0 V, 600 mAh) no está cargado. Antes de usarlo es necesario cargarlo.

- 1 Instale el paquete de pilas de Ni-Cd en el compartimiento de las pilas del cargador de pilas.
- 2 Enchufe el cargador de pilas en un tomacorriente ordinario de su casa.
 - * Cuando se están cargando las pilas el LED del cargador debería estar encendido.
 - * El tiempo promedio de carga es de 4 a 5 horas, aproximadamente.
- 3 Cuando termine de cargar las pilas, desenchufe el cargador del tomacorriente.
- 4 Pulse la palanca del cargador de pilas y desconecte el paquete de pilas del cargador de pilas.

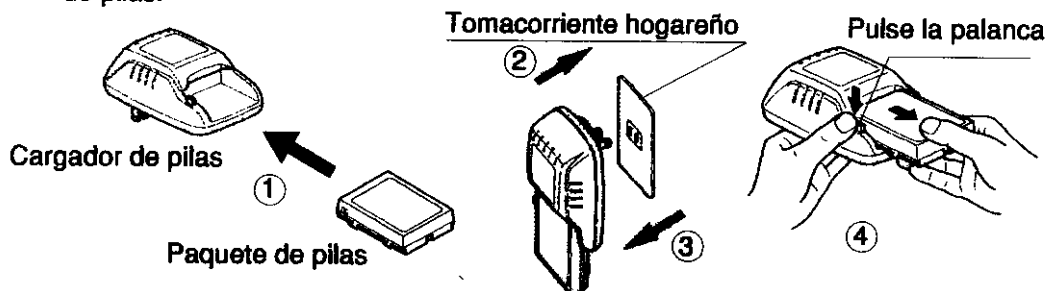

Precaución

- Cargue sólo pilas recargables de Ni-Cd. Otros tipos de pilas pueden explotar hirviendo a las personas y se dañan.
- No permita que el cargador o el paquete de pilas se moje o humedezca.
- El sobrecargar las pilas las daña. Carguelas sólo el tiempo indicado.
- No cargue las pilas en un lugar con elevada temperatura ni coloque el paquete de pilas cerca de una llama.
- Compruebe regularmente las pilas para detectar fugas.
- Saque las pilas descargadas del vehículo.
- No cargue nunca pilas no recargables.
- Las pilas a cargar deben ser sacadas del vehículo antes de comenzar a ser cargadas.
- No desarme el paquete de pilas.
- No cargue las pilas cuando todavía están calientes luego de terminar de usarlas. Antes de comenzar la carga espere que se enfríen.
- Las pilas recargables pueden ser cargadas sólo bajo la supervisión de un adulto.
- Use sólo las pilas recomendadas u otras de la misma calidad.

4 REGLAS DE SEGURIDAD DURANTE EL USO

Seleccione un lugar **SEGURO** para hacer funcionar su vehículo. No lo haga funcionar en la calle.

Evite conducirlo en la **ARENA** o en charcos de agua. Estos peligros pueden perjudicar el desempeño del vehículo. Verifique la superficie por donde pasará el vehículo y observe que no haya obstáculos.

El receptor de radio en su vehículo y el transmisor son instrumentos sensibles. No deje el vehículo o el transmisor cerca de fuentes de **CALOR** o bajo la **LUZ DIRECTA DEL SOL** por períodos prolongados de tiempo. Evite dejar el vehículo o el transmisor **AFUERA POR TODA LA NOCHE**.

LA HUMEDAD DE LA NOCHE ES DAÑINA AL MECANISMO INTERIOR.

LIMPIEZA Y MANTENIMIENTO:

Este vehículo de juguete necesita mantenimiento y limpieza periódicos.

ADVERTENCIA A LOS PADRES:

El cargador de las pilas de Ni-Cd necesita inspección periódica para detectar cualquier tipo de daño en los conductores, enchufes, caja exterior y otras partes. Si existe algún tipo de daño, no use el cargador hasta que esté completamente reparado.

PRECAUCIÓN

Manténgalo fuera del alcance de niños pequeños menores de 36 meses ya que corren el peligro de lastimarse.

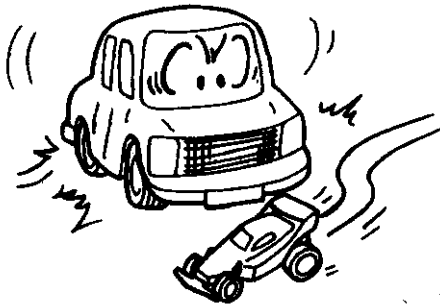

* **CAMBIOS O MODIFICACIONES CUYO CUMPLIMIENTO NO HA SIDO APROBADO EXPRESAMENTE POR EL FABRICANTE PUEDEN CANCELAR EL DERECHO DEL USUARIO A UTILIZAR EL EQUIPO.**

INTERFERENCIAS DE RADIO:

A veces el comportamiento errático o la pérdida de control es el resultado de interferencias causadas por alambres de alta tensión, transformadores de alto voltaje y cierto tipo de edificios, murallas de concreto, o lugares estrechos donde las señales de radio emitidas por su transmisor pueden ser dispersadas, haciendo difícil para el vehículo recibir una buena señal. Si encuentra este tipo de comportamiento o la pérdida del control, **CAMBIE A OTRA UBICACIÓN.**

Ocurrirán **INTERFERENCIAS** si otro vehículo controlado por radio o un transmisor de radio de banda CB está funcionando en una frecuencia en la vecindad en **SU FRECUENCIA.**

Español

Limpieza y mantenimiento

Este vehículo de juguete necesita mantenimiento y limpieza periódicos.

Advertencia a los padres

El cargador para el paquete de pilas de Ni-Cd necesita inspección periódica para comprobar que no haya ningún tipo de daños en los alambres, enchufes, caja exterior u otras partes. Si hay alguna parte dañada, no use el cargador hasta que sea completamente reparado.

Precaución

Manténgalo lejos del alcance de niños de menos de 36 meses de edad ya que hay el peligro de que se lastimen.



El sello RBRC colocado en el paquete de pilas de níquel cadmio indica que Nikko America está participando voluntariamente en un programa de la industria que recupera y recicla estas pilas al final de su vida útil. El programa RBRC es una alternativa conveniente a eliminar las pilas tirándolas al basurero o entregarlas al servicio de recolección municipal, lo que es ilegal en ciertas zonas.

El pago que hace Nikko America a RBRC le facilita dejar los paquetes de pilas gastadas en los negocios que venden pilas de níquel cadmio de reemplazo.

Puede también tener contacto con su centro de reciclado local para obtener mayor información sobre el lugar al que debe llevar su paquete de pilas gastado.

RBRC es una marca registrada de la Corporación de Reciclado de Pilas Recargables.

EL FCC DESEA QUE USTED SEPA QUE

Este dispositivo cumple con la parte 15 de las Reglas del FCC. Su operación está sujeta a las siguientes dos condiciones:

- (1) Este dispositivo no debe causar interferencia perjudicial.
- (2) Este dispositivo acepta cualquier interferencia recibida, incluyendo interferencia que puede provocar operaciones indeseadas.

Su vehículo R/C (controlado por radio) puede causar interferencia de TV o radio, incluso en caso que esté operado propiamente.

Para determinar si es su vehículo R/C el que está provocando la interferencia, desconecte su vehículo R/C.

Si la interferencia desaparece, su vehículo R/C está causando la interferencia.

Trate de eliminar la interferencia mediante:

- Moviendo su vehículo R/C lejos del receptor afectado.
- Tenga contacto con su distribuidor local para solicitar consejos.

Si no puede eliminar la interferencia, el FCC requiere que usted deje de usar su vehículo R/C.

English / Français / Español

CAUTION

- *Check the batteries regularly for leakage.
- *Remove empty batteries from the toy.
- *Never try to charge non-rechargeable batteries.
- *Rechargeable batteries may only be charged under the supervision of an adult.
- *When inserting the batteries take care not to reverse their polarity.
- *Never use batteries of different manufacturers, and do not mix old and new batteries.
- *Use only the recommended batteries or batteries of equal quality.
- *Never short-circuit the terminals.
- *Removable batteries which can be recharged must be removed from the toy prior to charging.

PRECAUTIONS

- *Vérifiez régulièrement que les piles ne fuient pas.
- *Retirez les piles épuisées du jouet.
- *N'essayez jamais de charger des piles non-rechargeables.
- *Les piles rechargeables doivent seulement être chargées sous la supervision d'un adulte.
- *A l'insertion des piles, veillez à ne pas inverser les polarités.
- *Ne mélangez jamais des piles de fabricants différents ou des piles neuves et anciennes.
- *Utilisez uniquement les piles recommandées ou des piles de qualité égale.
- *Ne court-circuitiez jamais les bornes.
- *Les piles retirables rechargeables doivent être retirées du jouet avant la recharge.

PRECAUCION

- *Revise periódicamente las pilas y baterías para detectar fugas.
- *Saque del juguete las pilas y baterías agotadas.
- *Nunca trate de cargar pilas o baterías no recargables.
- *La recarga de las pilas o baterías recargables debe hacerse bajo la supervisión de un adulto.
- *Al colocar las pilas o baterías tenga cuidado en no invertir su polaridad.
- *No mezcle nunca pilas o baterías de fabricantes diferentes, así como tampoco mezcle pilas o baterías viejas y nuevas.
- *Use sólo las pilas o baterías recomendadas u otras de igual calidad.
- *Nunca cortocircuite los terminales.
- *Las pilas o baterías removibles que puedan ser recargadas deben retirarse del juguete antes de cargarlas.