

Nikon Fun Touch 4

**Instruction Manual
Manual de instrucciones**

Fig. B

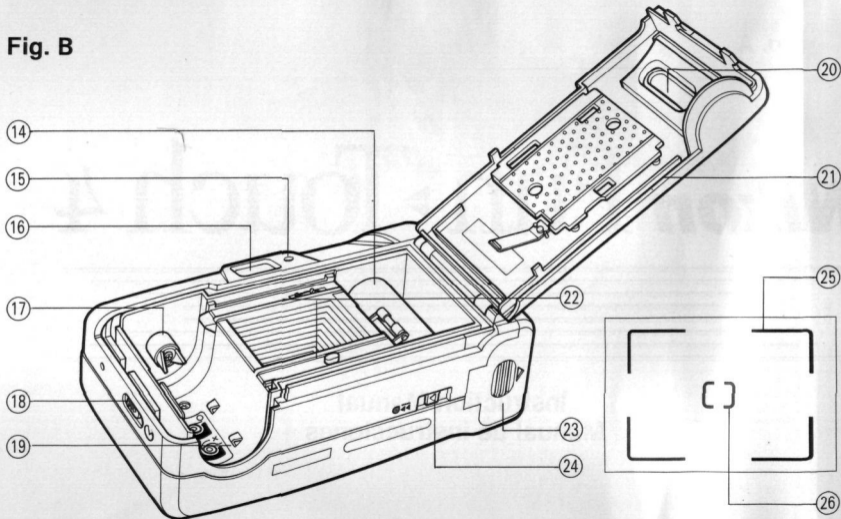
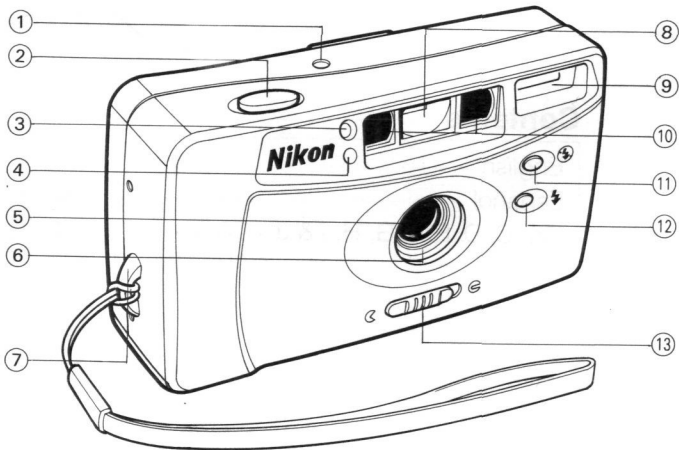

Fig. A



Contents

English	1 ~ 11
Español	13 ~ 24
Fig. C, D, E, F, G, H, I & J	25 ~ 31

Foreword

Thank you for purchasing the Nikon Fun Touch 4/Fun Touch 4 QD. It is a very enjoyable, easy-to-use camera. However, in order to obtain the best results, be sure to read this instruction manual thoroughly before you begin.

Camera parts

(Fig. A)

- ① Film frame counter
- ② Shutter release button
- ③ Red-eye reduction lamp
- ④ Auto exposure metering window
- ⑤ Lens
- ⑥ Lens cover
- ⑦ Strap eyelet
- ⑧ Viewfinder window
- ⑨ Flash

- ⑩ Autofocus windows
- ⑪ Flash cancel button
- ⑫ Anytime flash button
- ⑬ Power (lens cover) switch

(Fig. B)

- ⑭ Film take-up spool
- ⑮ Flash ready LED (green)
- ⑯ Viewfinder eyepiece
- ⑰ Film rewind fork
- ⑱ Camera back lock-release lever

- ⑲ Film chamber
- ⑳ Film cartridge confirmation window
- ㉑ Camera back
- ㉒ Film guides
- ㉓ Battery chamber lid
- ㉔ Film rewind switch

(Viewfinder)

- ㉕ Picture frame
- ㉖ Autofocus frame marks

Precautions

- Please ensure that you are fully conversant with the operations and features of your new camera by reading these instructions before using it for special occasions (holidays, wedding, etc.)
- Do not leave your camera in an excessively hot place; store it in a cool, dry place. Battery power weakens in extremely low temperatures.
- When not in use, be sure to close the camera's lens cover to turn OFF the power and keep the camera in a safe place.
- In the event of camera failure, do not attempt to disassemble or repair the camera yourself. First, replace the batteries. If that does not work, take the camera to your nearest authorized Nikon service center.

Attaching the strap (See Fig. C — page 25.)

Thread the wrist strap through the eyelet, then pass the other end through the loop and pull it tight.

Installing batteries (See Fig. D — page 25.)

1. Pull the battery chamber lid in the direction of the arrow to open.
2. Install two AA-size batteries, with the + and - poles oriented as shown inside the battery chamber.
3. Push the battery chamber lid back into place until it clicks shut.

Notes

- Do not use NiCd batteries.
- Remove batteries from the camera when not in use for a long time.
- Do not break open or try to recharge batteries.
- Do not throw batteries into a fire.
- Keep batteries out of the reach of children.

Film speed setting

The camera is designed to use DX-coded ISO 100 to 400 films, and correct film speed is automatically set. If non DX-coded or DX-coded ISO 200 film is loaded, film speed is automatically set to ISO 100.

Loading film (See Fig. E — page 26.)

1. Slide the camera back lock-release lever downward to open.
 2. Position the hole in the bottom of the film cartridge over the film rewind fork and slip the film cartridge into the film chamber.
 3. Pull the film leader across to the film leader position index.
 4. Make sure the film lies flat between the film guides.
 5. Close the camera back. Press the shutter release button repeatedly to advance the film until the number "1" appears in the frame counter window.
- To confirm that film is loaded in the camera, glance at the film cartridge confirmation window.

Taking pictures (See Fig. F — page 27.)

1. Turn the power ON and open the lens cover by sliding the power switch in the direction of the arrow.
2. Hold the camera steady with both hands. Be careful not to block the flash, autofocus window or lens with your fingers.
3. To ensure sharp pictures, make sure your subject is at least 1.3m (4.3 ft) away from the camera.*
4. Look through the viewfinder and position the autofocus frame marks on the main subject.
5. Press the shutter release button lightly to focus the subject.

***Note:** If the camera-to-subject distance is closer than 1.3m (4.3 ft), an out-of-focus picture may result.

6. Fully depress the shutter release button to take the picture.
 - The lens cover is interlocked with the camera's safety mechanism. You can take pictures only when the lens cover is open all the way.

Flash photography (See Fig. G — page 28.)

Auto flash mode (default)

The camera determines when flash is needed and fires the flash automatically. Recommended flash shooting range is as follows:

Flash shooting distance range

Film speed	Flash shooting range
ISO 100	1.3 to 2.4m (4.3 to 7.9 ft)
ISO 200	1.3 to 3.3m (4.3 to 10.8 ft)
ISO 400	1.3 to 4.8m (4.3 to 15.7 ft)

As soon as the flash is fully charged, the flash-ready LED lights up; the LED automatically goes out after approx. 90 seconds; it lights up again when you press the shutter release button lightly. To take a picture with flash, fully depress the shutter release button. Recharging takes approx. 6 seconds.

Flash cancel mode (See Fig. G-2 — page 28.)

When you don't wish to use flash to achieve a more natural lighting effect, press the flash cancel button while shooting.

Anytime flash mode (See Fig. G-3 — page 28.)

Whenever you want to use fill-flash for backlit situations, press the anytime flash button while shooting.

Red-eye reduction

In flash photography, the subject's eyes sometimes appear bright red in color pictures (white in b/w ones) due to a phenomenon known as "red-eye." To counteract this effect, your camera comes with a red-eye reduction lamp. When the shutter release button is pressed lightly, the red-eye reduction lamp lights up, causing the size of the subject's pupil to grow smaller, thus reducing the possibility of red-eye effect.

Hold down the shutter release button halfway for a few seconds before pressing the button all the way to fire the flash.

How to use focus lock (See Fig. H — page 29.)

1. Center the autofocus frame marks on the subject.
2. Lightly press the shutter release button to lock focus on the subject. At this time the flash ready LED (green) goes out.
3. Keeping the shutter release button lightly pressed, recompose the scene. Then fully depress the shutter release button.

Note: To cancel focus lock, simply remove your finger from the shutter release button.

Special focusing situations (See Fig. I — page 30.)

The following subjects may be too difficult to focus:

- a. Subjects too small to fully cover the autofocus frame marks
- b. Subjects behind glass
- c. Dark subjects with no reflection
- d. Glossy, light-reflecting surfaces, such as shiny cars or water
- e. Subjects without solid content (i.e. candle flame, fireworks, etc.)

In the above cases, use focus lock.

Rewinding the film (See Fig. J — page 31.)

1. At the end of the roll, the film advance motor stops and the shutter is locked.
2. To rewind the film, slide the film rewind switch in the direction of the arrow, and the film rewinds automatically.
3. Check to see if the frame counter has returned to "S".
4. Open the camera back and remove the film for processing without delay. Open the camera back to release the film rewind switch.

To rewind the film in mid roll, also slide the film rewind switch in the direction of the arrow.

Specifications

Type:	35mm lens shutter camera with built-in flash
Film format:	24mm × 36mm (standard 35mm format)
Lens:	29mm f/4.5 lens (3 elements in 3 groups)
Focusing:	Active autofocus system with focus lock
Shooting distance:	1.3m (4.3 ft.) to infinity
Shutter:	Mechanical lens shutter, fixed shutter speed of 1/125 sec.
Viewfinder:	Albada-bright frame type (Magnification: 0.45x; field coverage over 80%)
Frame counter:	Additive type, automatic resetting to "S" when the camera back is opened.
Film speed:	Auto setting to ISO 100 or 400 for DX-coded film (ISO 100 for DX-coded ISO 200 film and non-DX-coded film)
Film transport:	Automatic advancing, rewinding via film rewind switch, mid-roll rewind possible.
Flash:	Built-in auto flash with recycling time of approx. 6 sec. Guide No. 8 (ISO 100 and meters)

- Flash shooting distance range: 1.3 — 2.4m (4.3 — 7.9 ft) at ISO 100, 1.3 — 3.3m (4.3 — 10.8 ft) at ISO 200, and 1.3 — 4.8m (4.3 — 15.7 ft) at ISO 400
- Battery life: Approx. 30 rolls of 24-exposure film (20 rolls of 36-exposure film) with flash for half of all exposures
- Red-eye reduction: Red-eye reduction lamp lights up when the shutter release button is pressed lightly. Hold down the shutter release button halfway for a few seconds before pressing the button all the way to fire the flash.
- Auto power off: With the power switch ON, camera power automatically turns OFF after approx. 90 seconds when the camera is not in use. To turn the power ON again, lightly press the shutter release button or turn the power switch ON.
- Power source: Two 1.5V AA-size (R6, LR6) batteries, NiCd battery not usable

Dimensions (W x H x D): Approx. 118 x 65 x 42mm [4.6 x 2.6 x 1.7 in.] (Fun Touch 4)
Approx. 118 x 65 x 47mm [4.6 x 2.6 x 1.9 in.]
(Fun Touch 4 QD)

Weight (without
batteries): Approx. 165 g (5.8 oz) (Fun Touch 4)
Approx. 175 g (6.2 oz) (Fun Touch 4 QD)

Specifications and design are subject to change without notice.

Prefacio

Muchas gracias por su compra de la Nikon Fun Touch 4/Fun Touch 4 QD. Es una cámara fácil de usar que le ayudará a conservar sus momentos más felices. Sin embargo, para que pueda disfrutar al máximo de esta cámara, lea todas las instrucciones de este manual hasta entenderlas perfectamente.

Nomenclatura

(Figuras A)

- ① Contador de fotogramas
- ② Disparador
- ③ Luz de reducción de ojos rojos
- ④ Ventanilla de medición de exposición automática
- ⑤ Objetivo
- ⑥ Tapa del objetivo
- ⑦ Argolla de la correa
- ⑧ Ocular
- ⑨ Flash
- ⑩ Ventanillas de enfoque automático
- ⑪ Botón de cancelación del flash
- ⑫ Botón de flash en todo momento
- ⑬ Interruptor principal (tapa del objetivo)

(Figuras B)

- ⑭ Bobina de la película
 - ⑮ LED de flash listo (verde)
 - ⑯ Ocular del visor
 - ⑰ Horquilla de rebobinado de película
 - ⑱ Palanca de apertura del respaldo trasero
 - ⑲ Compartimiento del rollo
 - ⑳ Ventanilla de confirmación del cartucho de la película
 - ㉑ Respaldo de la cámara
 - ㉒ Guías de película
 - ㉓ Tapa del compartimiento de las pilas
 - ㉔ Interruptor para rebobinado de película
- ### (Visor)
- ㉕ Marco de la imagen
 - ㉖ Marcas del encuadre de enfoque automático

Precauciones

- Asegúrese de que entiende perfectamente el funcionamiento y las características de su nueva cámara leyendo estas instrucciones antes de utilizarla para una ocasión especial (para sus vacaciones, para un casamiento, etc.)
- No deje la cámara en un lugar muy caliente; guárdela siempre en un lugar seco y a la sombra. La corriente de la pila se debilita a temperaturas muy bajas.
- Cuando no se esté utilizando, cierre la tapa del objetivo de la cámara para desconectar la corriente y guarde la cámara en un lugar seguro.
- En el caso de que la cámara no funcione, no trate de desarmarla o reparar la cámara por su cuenta. Pruebe a cambiar primero las pilas. Si no se soluciona el problema, lleve la cámara al centro de servicio autorizado de Nikon más cercano.

Fijación de la correa (Vea la figura C-página 25.)

Pase la correa muñequera por la argolla y pase la otra punta por el bucle, apretando firmemente el nudo.

Instalación de las pilas (Vea la figura D-página 25.)

1. Abra la tapa del compartimiento de las pilas en el sentido de la flecha.
2. Instale dos pilas de tamaño AA con los polos + y - en el sentido indicado por el dibujo dentro del compartimiento de las pilas.
3. Vuelva a cerrar la tapa del compartimiento de las pilas hasta que se asegure en su lugar.

Notas:

- No utilice pilas de níquel-cadmio.
- Saque las pilas de la cámara si no se la va a utilizar durante mucho tiempo.
- No trate de desarmar o de recargar las pilas.
- No tire las pilas al fuego.
- Guarde las pilas en un lugar fuera del alcance de los niños.

Ajuste de sensibilidad de la película

La cámara fue diseñada para utilizar películas con código DX con ISO 100 a 400 para un ajuste automático de la sensibilidad de la película. Si se coloca una película sin código DX o una película con código DX ISO 200, se ajustará automáticamente la sensibilidad de la película a ISO 100.

Carga de la película (Vea la figura E-página 26.)

1. Mueva la palanca de apertura del respaldo trasero hacia abajo para abrir.
 2. Instale el orificio en la parte inferior del cartucho de película sobre la horquilla de rebobinado de la película e introduzca el cartucho de película en el compartimiento del rollo.
 3. Tire de la punta de la película hasta el índice de posición de punta de la película.
 4. Verifique que la película está apoyada contra las guías de película.
 5. Cierre el respaldo de la cámara. Presione varias veces el obturador para que la película avance hasta que el número "1" aparezca en la ventanilla del contador de fotogramas.
- Para confirmar que la película está cargada en la cámara, mire por la ventanilla de confirmación del cartucho de película.

Para tomar fotografías (Vea la figura F-página 27.)

1. Conecte la cámara y abra la tapa del objetivo deslizando el interruptor principal en el sentido de la flecha.
2. Sujete firmemente la cámara con ambas manos. Tenga cuidado de que no está tapando el flash, la ventanilla de enfoque automático o el objetivo con sus dedos.
3. Para que las fotografías sean más nítidas, verifique que el objeto está alejado por lo menos 1,3 m (4,3 pies) de la cámara.*
4. Mire por el visor y apunte el objeto principal para que quede dentro de las marcas del encuadre de enfoque automático.
5. Presione el disparador hasta la mitad para enfocar sobre el objeto.

***Nota:** Si la distancia entre la cámara y el objeto es de menos de 1,3 m (4,3 pies) la imagen puede aparecer desenfocada.

6. Presione el disparador hasta el fondo para tomar la fotografía.
 - La tapa del objetivo está conectada al mecanismo de seguridad de la cámara. Se pueden tomar fotografías sólo cuando la tapa del objetivo está totalmente abierta.

Fotografía con flash (Vea la figura G-página 28.)

Modalidad del flash automático (por omisión):

La cámara determina las circunstancias que hacen necesario el disparo del flash y hace que destelle automáticamente. Las distancias máximas recomendadas para el uso del flash son las siguientes:

Distancias máximas para la fotografía con flash

Sensibilidad de la película	Distancia de la fotografía con flash
ISO 100	1,3 a 2,4 m (4,3 a 7,9 pies)
ISO 200	1,3 a 3,3 m (4,3 a 10,8 pies)
ISO 400	1,3 a 4,8 m (4,3 a 15,7 pies)

Cuando se haya cargado completamente el flash, se encenderá la luz LED de flash listo; el LED se apaga automáticamente después de aproximadamente 90 segundos; se vuelve a encender nuevamente cuando se presione ligeramente el obturador. Para tomar una fotografía con flash, presione el disparador hasta el fondo. Demora unos 6 segundos en volverse a cargar el flash.

Modalidad de cancelación del flash (Vea la figura G-2-página 28.)

Si no desea que destelle el flash porque prefiere que su fotografía tenga un efecto de iluminación más natural, presione el botón de cancelación del flash mientras hace la fotografía.

Modalidad de flash en todo momento (Vea la figura G-3-página 28.)

Si desea utilizar un flash de relleno, por ejemplo, en el caso de que el objeto está iluminado por atrás, presione el botón de flash en todo momento mientras hace la fotografía.

Reducción de ojos rojos

En la fotografía con flash, los ojos de las personas fotografiadas aparecen, a veces, con un color rojo brillante en las películas en color (o blancos en las fotografías en blanco y negro) debido a un fenómeno conocido como de “ojos rojos”. Para evitar este efecto, su cámara tiene una luz de reducción de ojos rojos. Cuando se presiona el disparador hasta la mitad, se enciende la luz de reducción de ojos rojos, haciendo que disminuya el tamaño de la pupila de las personas que están frente a la cámara, reduciendo así la posibilidad de que se produzca este efecto de ojos rojos.

Mantenga presionado el disparador hasta la mitad durante unos segundos y, a continuación, presione el disparador hasta el fondo para que destelle el flash.

Forma de utilizar el bloqueo del enfoque

(Vea la figura H-página 29.)

1. Apunte el objeto principal para que quede dentro de las marcas de encuadre del enfoque automático.
2. Oprima ligeramente el obturador para que se bloquee el enfoque sobre el objeto. Se apaga en este momento el LED de flash listo (verde).
3. Mantenga presionado ligeramente el disparador y vuelva a componer la escena. A continuación, presione el disparador hasta el fondo.

Nota: Para cancelar el bloqueo del enfoque, simplemente levante el dedo del disparador.

Situaciones de enfoque especiales (Vea la figura I-página 30.)

Los siguientes objetos pueden no poder enfocarse bien:

- a. Objetos demasiado pequeños como para llenar las marcas del encuadre del enfoque automático

- b. Objetos que están detrás de un vidrio
- c. Objetos oscuros que no reflejan la luz
- d. Objetos brillantes, que reflejan mucho la luz, por ejemplo un coche lustrado o el agua.
- e. Objetos no sólidos (por ejemplo la llama de una vela, fuegos artificiales, etc.)

En estos casos, utilice el bloqueo del enfoque.

Rebobinado de la película (Vea la figura J-página 31.)

1. Cuando llegue al final del rollo de la película, el motor de avance se para y el disparador queda bloqueado.
2. Para rebobinar la película, deslice el interruptor de rebobinado de la película en el sentido de la flecha, para que la película se rebobine automáticamente.
3. Verifique que el contador de fotogramas haya vuelto a "S".
4. Abra el respaldo de la cámara y saque inmediatamente la película para llevarla a la tienda de fotografías. Abra el respaldo de la cámara para soltar el interruptor de rebobinado de la película.

Si se desea rebobinar la película en la mitad del rollo, mueva el interruptor de rebobinado de la película en el sentido de la flecha.

Especificaciones

Tipo:	Cámara con obturación en el objetivo, de 35 mm, con flash incorporado
Formato de fotografía:	24 mm × 36 mm (formato normal de 35 mm)
Objetivo:	Objetivo de 29 mm f/4,5 (3 elementos en 3 grupos)
Enfoque:	Sistema de enfoque automático activo con bloqueo del enfoque
Distancia de disparo:	1,3 m (4,3 pies) a infinito
Obturador:	Obturador en el objetivo mecánico, velocidad de obturación fija de 1/125 de segundo
Visor:	Tipo imagen brillante cortada (Aumento: 0,45x; cobertura de campo de más del 80%)
Contador de fotogramas:	Tipo aditivo; reposición automática a "S" cuando se abre el respaldo de la cámara.
Sensibilidad de la película:	Ajuste automático a ISO 100 o 400 para películas con código DX (ISO 100 también para las películas ISO 200 con código DX y para las películas sin código DX)

Transporte de película:	Avance automático, rebobinado mediante interruptor de rebobinado de la película, es posible el rebobinado a mitad del rollo.
Flash:	Flash automático incorporado con tiempo de reciclado de aproximadamente 6 segundos
	Número de guía 8 (ISO 100 en metros)
Distancia máxima de la fotografía con flash:	1,3 — 2,4 m (4,3 — 7,9 pies) con ISO 100, 1,3 — 3,3 m (4,3 — 10,8 pies) con ISO 200 y 1,3 — 4,8 m (4,3 — 15,7 pies) con ISO 400
Duración de la pila:	Aprox. 30 rollos de película de 24 fotogramas (20 rollos de película de 36 fotogramas) con flash en la mitad de los casos
Reducción de ojos rojos:	Se enciende la luz de reducción de ojos rojos cuando se oprime ligeramente el obturador. Mantenga oprimido el obturador hasta la mitad durante unos segundos antes de oprimir a fondo el botón para que destelle el flash.

Desconexión automática:	Aunque la cámara esté conectada, ésta se desconecta automáticamente al transcurrir aprox. 90 segundos sin usarla. Para volver a conectar la cámara, presione ligeramente el obturador o conecte el interruptor principal.
Fuente de energía:	Dos pilas de tamaño AA de 1,5 V (R6, LR6), no se pueden utilizar las pilas de níquel-cadmio
Dimensiones (An. x Al. x Prof.):	Aprox. 118 x 65 x 42 mm [4,6 x 2,6 x 1,7 pulg.] (Fun Touch 4) Aprox. 118 x 65 x 47 mm [4,6 x 2,6 x 1,9 pulg.] (Fun Touch 4 QD)
Peso (sin pilas):	Aprox. 165 g (5,8 oz.) (Fun Touch 4) Aprox. 175 g (6,2 oz.) (Fun Touch 4 QD)

El diseño y las especificaciones están sujetos a cambios sin previo aviso.

Fig. C

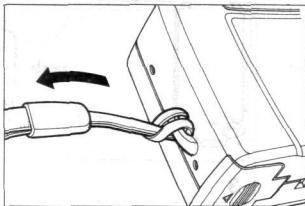

Fig. D

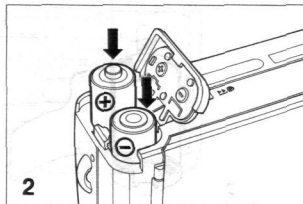
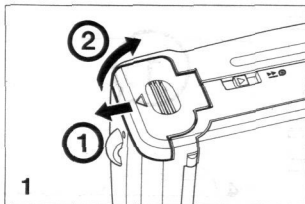

Fig. E

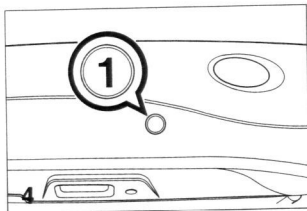
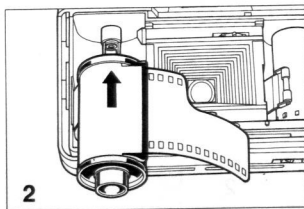
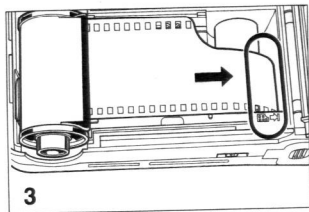
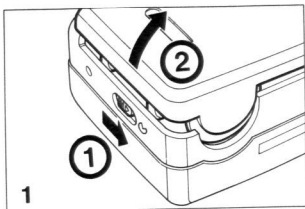

Fig. F

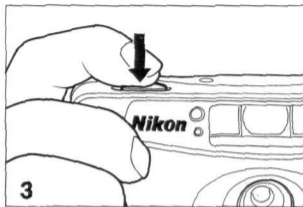
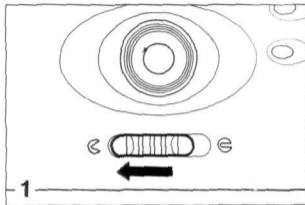

Fig. G

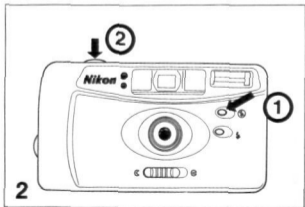
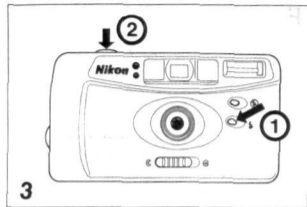
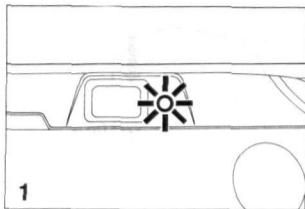

Fig. H

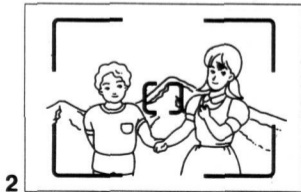
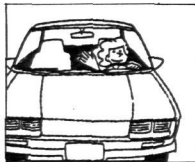

Fig. 1



a.



b.



c.

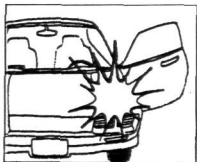

d.

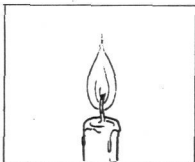

e.

Fig. J

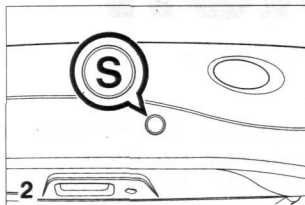
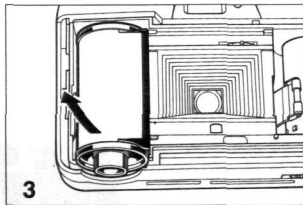
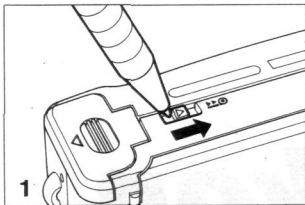

Fun·Touch 4 Fun·Touch 4 QD	
-------------------------------	--

Nikon

IMPORTANT NOTICE:

**YOU MUST PRESENT THE ATTACHED WARRANTY FORM (PART 1)
TOGETHER WITH PROOF-OF-PURCHASE AND PROOF-OF-
PURCHASE DATE TO OBTAIN WARRANTY SERVICE.**

THIS FORM MUST BE PRESENTED FOR WARRANTY SERVICE

Fun Touch 4 Fun Touch 4 QD	
-------------------------------	--

This is your Nikon Inc. One Year Limited Warranty (valid in the Continental United States, Alaska, Hawaii, Puerto Rico, U.S. and U.S. Virgin Islands).

YOU MUST PRESENT THIS FORM (PART 1) TOGETHER WITH PROOF-OF-PURCHASE AND PROOF-OF-PURCHASE DATE TO OBTAIN WARRANTY SERVICE.

This Nikon Product is warranted by Nikon Inc. to be free from defects in material and workmanship for a period of one (1) year from the date of purchase. During this period, if this Product is found to be defective in material or workmanship, Nikon Inc. or its authorized service station will at its option either repair or replace this Product without charge subject to the following limitations and exclusions:

This warranty extends to the original consumer purchaser only and is not assignable or transferable.

This warranty shall not apply to the following:

1. Any product which has been subject to misuse, abuse, negligence or accident.
2. Any defects or damage directly or indirectly caused by the use of unauthorized replacement parts and/or service performed by unauthorized personnel.
3. Any batteries.

ALL WARRANTIES IMPLIED BY LAW INCLUDING ANY WARRANTY OF MERCHANTABILITY OR FITNESS FOR A PARTICULAR PURPOSE SHALL BE OF A DURATION OF ONE (1) YEAR FROM DATE OF PURCHASE. THE WARRANTIES HEREIN ARE EXPRESSLY IN LIEU OF ALL OTHER EXPRESS WARRANTIES INCLUDING THE PAYMENT OF CONSEQUENTIAL OR INCIDENTAL DAMAGES FOR THE BREACH OF ANY WARRANTY.

Some states do not allow (a) limitations on how long an implied warranty lasts or (b) the exclusion or limitation of incidental or consequential damages so the above limitations or exclusions may not apply to you. This warranty gives you specific legal rights and you may also have other rights which vary from state to state.

In order to obtain performance of the warranty obligations, the original consumer purchaser must return this warranty and this Nikon product together with proof of purchase and proof of purchase date (bill of sale) either in person or addressed to the warranty department of Nikon Inc., at 1300 Walt Whitman Rd. Melville, N.Y. 11747-3064 or any one of the authorized service stations at their respective addresses listed on the reverse side. The original consumer purchaser in returning this Nikon product must prepay all postage, shipping, transportation, insurance and delivery costs to the repair facility.

LAST NAME	<input type="text"/>
FIRST NAME	<input type="text"/>
NAME	<input type="text"/>
ADDRESS	<input type="text"/>
CITY	<input type="text"/>
STATE	<input type="text"/>
ZIP	<input type="text"/>

THIS WARRANTY FORM MAY NOT BE REPRODUCED OR COPIED AND SHALL BE VALID ONLY WITH PRODUCTS SOLD BY Nikon Inc.

Nikon PART 1

Nikon AUTHORIZED SERVICE STATIONS

ARIZONA

Phoenix Camera Repair Inc.
3232 North 16th Street
Phoenix, AZ 85016
Principal-Ernest H. Weegan
(802) 277-1811

Tucson Camera Repair
742 West Limber Lost
Tucson, AZ 85705
Principal-Betty Cookson
(602) 887-1841

CALIFORNIA

Nikon Inc.
19601 Hamilton Avenue
Torrance, CA 90502-1309
(800) 645-6678

Authorized Camera Service
12918 Riverside Drive
Sherman Oaks, CA 91423
Principal-Peter Nicciard
(818) 788-0404

Kurt's Camera Repair Inc.
7811 #P Mission Gorge Rd.
San Diego, CA 92120
Principal-Kurt Kuepper
Paul Bracken
(714) 286-1810

Metro Camera Service Inc.
30 Mason Street
San Francisco, CA 94102
Principal-Nathan Lee
(415) 421-3551

California Precision Service Inc.
1714 28th Street
Sacramento, CA 95816
Principal-Ted Mostozoro
(916) 451-1330

Pro Camera Service Inc.
2965 E. Hillcrest Dr. #302
Thousand Oaks, CA 91360
Principal-Klaus Kellenburg
(805) 487-7240

COLORADO

Metro Camera Service Inc.
1470 S. Federal Blvd.
Denver, CO 80219
Principal-James Todd Amos
(303) 934-2471

Rocky Mountain Camera Repair
240 Broadway
Denver, CO 80203
Principal-Richard E. Carson
(303) 744-3459

DISTRICT OF COLUMBIA

Strauss Photo-Tech Services Inc.
1240 Mt. Olivet Road N.E.
Washington, DC 20002
Principal-Steve Strauss
(202) 529-3200

FLORIDA

So. Photo Tech Service Inc.
3247 Beach Boulevard
Jacksonville, FL 32207
Principal-Michael R. Van Langen
(904) 398-7577

So. Photo Tech Service Inc.
14352 Biscayne Blvd.
Miami, FL 33181-1204
Principal-Karl Witt III
(305) 949-4556

So. Photo Tech Service of
Orlando Inc.
1201 North Mills Avenue
Orlando, FL 32803
Principal-Fred Browne
(407) 896-0322

So. Photo Tech Service Inc.
1750 9th Avenue North
St. Petersburg, FL 33713
Principal-Gil Feagans
(813) 896-6141

GEORGIA

Nikon Inc.
5355 Oakbrook Parkway
Norcross, GA 30093
(800) 645-6678

Camera Service Company
4391 Atlanta Road
Smyrna, GA 30080
Principal-D. J. Park
(404) 432-4257

ILLINOIS

International Camera Corp.
847 West Jackson Boulevard
Chicago, IL 60607
Principal-K. Kim
(312) 738-6320

INDIANA

Focal Point Camera Service
3309 East State Blvd.
Ft. Wayne, IN 46805
Principal-David J. Lindquist
(219) 484-2643

KANSAS

Pro-Tech Service Center
110 North Main Street
P.O. Box 638
Hesston, KS 67062
Principal-Bernie Barge
(316) 327-2190

LOUISIANA

So. Photo Tech Service Inc.
1101 N. Causeway Blvd.
Metairie, LA 70121
Principal-Charles Song
(504) 835-3379

MASSACHUSETTS

Precision Camera Repair Inc.
41 Sheridan St., P.O. Box 180
Chicopee Falls, MA 01020
Principal-Theodore J. Kord
(413) 598-8005

Sanford Camera Repair
1056 Massachusetts Ave.
Arlington, MA 02174
Principal-Paul C. Sanford
(617) 648-2505

S. K. Grimes Camera Repair
23 Drydock Avenue
Boston, MA 02210
Principal-Steve Grimes
(617) 951-1480

MICHIGAN

Midwest Camera Inc.
318 Oak Street
Wyandotte, MI 48192
Principal-Raymond J. Heinbockel
(313) 285-2220

MINNESOTA

Marquette Camera Repair Inc.
6311 Wayzata Blvd.
Minneapolis, MN 55416
Principal-K. Kim
(612) 541-1212

Custom Camera Service Inc.
823 W. Lake Street
Minneapolis, MN 55408
Principal-Robert Moen
(612) 822-2421

MISSOURI

CSI Camera Repair Center Inc.
7935 Clayton Road
St. Louis, MO 63117
Principal-Lee Beck
(314) 725-5649

NEVADA

Lamb's Camera Inc.
4229 W. Sahara
Las Vegas, NV 89102
Principal-George Wolff
(702) 876-0966

NEW YORK

Nikon Inc.
1300 West Whitman Road
Melville, NY 11747-3064
(800) 645-6678

Hudson Valley Camera
Repair Inc.
233 West Route 59
Nanuet, NY 10954
Principal-Joel Vogel
(914) 623-6057

Photo-Tech Repair Service Inc.
110E. 13th St.
New York, NY 10003
Principal-Harry Frei
(212) 673-8400

Professional Camera
Service Inc.
37 West 47th Street
New York, NY 10036
Principal-Rick Rankin
(212) 382-0550

NORTH CAROLINA

So. Photo Tech Service Inc.
2610 South Blvd.
Charlotte, NC 28209
Principal-Larry Hendrix
(704) 523-0012

OHIO

Camera Service & Repair Co.
18 West 7th Street
Cincinnati, OH 45202
Principal-Albert Lindsey
(513) 241-8100

CamTronics Camera & Video Repair

4343 North High Street
Columbus, OH 43214
Principal-William R. Schoen
(614) 262-2784

OKLAHOMA

Photo Products Repair Inc.
3109 Classen Blvd.
Oklahoma City, OK 73118
Principal-Charles Smith
(405) 521-8022

OREGON

Associated Camera Repair Inc.
3401 N.E. Sandy Blvd.
Portland, OR 97232
Principal-Paul Osburn
(503) 232-5625

PENNSYLVANIA

Cornel Camera Repair Shop
460 N. 9th Street
Philadelphia, PA 19123
Principal-Daniel L. Weaver
(215) 765-6431

TEXAS

Archeal Camera Repair
3100 Commerce St.
Dallas, TX 75226
Principal-Robert Ferraro
(214) 939-0606

Camera Services Inc.
3407 South Shepherd
Houston, TX 77059-3398
Principal-Ernest Greely
(713) 528-6652

Havel Camera Service Inc.
1102 Basse Road
San Antonio, TX 78212-1095
Principal-Curtis Havel
(210) 735-7412

VIRGINIA

Strauss Photo-Tech Service
434 West 21st Street
Norfolk, VA 23517
Principal-William Wright
(804) 625-5341

WASHINGTON

Photo-Tronics Inc.
223 Westlake Avenue North
Seattle, WA 98109
Principal-Jerry Wentworth
(206) 682-2646

WISCONSIN

BDC Enterprises Inc.
313 West Johnson Street
Madison, WI 53703
Principal-James Ramer
(608) 257-6315

WYOMING

Photo-Electronics
145 S. Washington St.
Casper, WY 82601
Principal-Sid Wallingford
(307) 234-8282

THE AUTHORIZED SERVICE STATIONS LISTED ABOVE ARE SUBJECT TO CHANGE WITHOUT NOTICE.

Fun • Touch 4
Fun • Touch 4 QD

Retain this Worldwide Warranty with proof of purchase for your records

Nikon ONE YEAR WORLDWIDE LIMITED WARRANTY

(Excluding the Continental United States, Alaska, Hawaii, Puerto Rico, U.S. and U.S. Virgin Islands)

Welcome to the worldwide family of Nikon owners.

Your **Nikon** equipment has been manufactured to the highest quality standards by NIKON CORPORATION, Tokyo, Japan.

This warranty entitles the original consumer to worldwide warranty protection in accordance with the terms and conditions. It affords the consumer warranty protection outside the continental United States, Alaska, Hawaii, Puerto Rico and the U.S. Virgin Island. Such warranty coverage is supplemental to and not in lieu of the United States Nikon One Year Limited Warranty which is received by the customer with the Nikon product.

This **Nikon** product except for batteries is warranted by **NIKON CORPORATION, Tokyo, Japan** to be free from defects in materials or workmanship for a period of one year from the date of purchase. During this period any one of the worldwide repair facilities listed on the reverse side will repair without charge any parts or assembly of parts found to be defective in material or workmanship subject to the following limitations:

1. This warranty extends to the original consumer purchaser only and is not assignable or transferable.
2. This warranty shall not extend to any product which has been subject to misuse, abuse, negligence, accident or unauthorized repair.

All warranties implied by law including any warranty of merchantability or fitness for a particular purpose shall be of a duration of one (1) year from date of purchase. The warranties herein are expressly in lieu of all other express warranties including the payment of consequential or incidental damages for the breach of any warranty.

No warranties, whether express or implied, including the warranties of merchantability or fitness for a particular purpose are made by any distributor or dealer of the product herein warranted; nor shall such dealer or distributor be liable for the payment of any direct incidental or consequential damages.

In order to obtain worldwide service, the consumer should return the **Nikon** product, either in person or addressed to the Warranty Department of any authorized service repair station listed on the reverse side together with proof of purchase and this warranty. The original consumer in returning this product, must prepay all postage, shipping, transportation, insurance and delivery costs to the repair facility.

For prompt response of worldwide warranty inquiries, please direct all correspondence to:

NIKON CORPORATION

LAST NAME	<input type="text"/>		
FIRST NAME	<input type="text"/>		
ADDRESS	<input type="text"/>		
CITY	<input type="text"/>	STATE	<input type="text"/>
ZIP	<input type="text"/>		

Nikon PART 2

Nikon SERVICE FACILITIES

Argentina: Eduardo Udenio y Cia.
S.A.C.I.F.I.

Australia: Maxwell Optical Industries
Pty Ltd.

Austria: Pihoda & Beck

Belgium: H. De Beukelaer & Co.

Brazil: T. Tanaka & Cia. Ltda.

Canada: Nikon Canada Inc.

Canary Islands: Maya S.A.

Chile: Reifschneider Foto S.A.C.I.

Cyprus: K. H. Pappasian Ltd.

Czech Rep.: Nikon s.r.o.

Denmark: Dansk Fotoagentur A/S

Finland: Suomen Interfoto Oy

France: Nikon France S.A.

Greece: D. & J. Damkaldis S.A.

Fed. Rep. of Germany: Nikon GmbH

Hong Kong: Shiro (H.K.) Ltd.

Hungary: Nikon Kft

India (west): Mazda Camera Centre

Israel: Hadar Photo Supply Agencies Ltd.

Italy: Nital S.p.A.

Kuwait: Ashraf & Co., Ltd.

Malaysia: Shiro (Malaysia) SDN BHD

Mexico: Mayoristas Fotograficos, S.A.

Netherlands: Inca B.V.

New Caledonia: Prochids

New Zealand: T.A. Macalister Ltd.

Norway: Interfoto A.S.

(P.O. Box 410) Ayacucho 1235, Buenos Aires, Argentina
Phone: 1425538

Unit 27, Level A, 100 Harris Street Pyrmont 2009, N.S.W.
Phone: (61) 2-660-7088

A-1072 Wien, Schottenfeldgasse 14

Phone: (0222) 931521

Peter Benoitstraat 7-9, B-2018 Antwerp

Phone: 03716 00 60

Rua Marlim Francisco, 436 (Sta. Cecilia) São Paulo

Phone: 11 625 2255

1366 Aerowood Drive, Mississauga, Ontario L4W 1C1

Phone: (905) 625 9910

Candelaria 31, P.O. Box 757, 38003

Sanja Cruz de Tenerife Phone: 22 24 50 96

Jose Manuel Infante 1639, Santiago

Phone: 56-2-2049030

240 Ledra Street, Nicosia P.O. Box 1607

Phone: 2-463795

Silpianaká 45/640, 111 21 Praha 1, P.O. Box 431

Phone: (02) 24227590

Produktionsvej 23B, DK 2600 Glostrup

Phone: 42 84 76 22

Helsinkintie 4, P.O. Box 79, SF-00401 Helsinki

Phone: (3570) 5074400

191, rue du Marché Rollay, 94504 Champigny Sur Marne Cedex

Phone: 33 (1) 45 16 45 16

44 Zelyrou St., 175 64 Paleo Faliro, Athens

Phone: (01) 9410 888

Tielenbroicher Weg 25, 40472 Düsseldorf

Phone: 0211/9414 0

2nd Floor, Hutchison House, 10 Harbour Road

(Postal Address) G.P.O. Box 181, Hong Kong

Phone: 524-5031

1134 Budapest, Devali u. 26-28. 1. em.

Phone: 270-55-25

245, Dr. D. N. Road, Fort, Bombay 400 001

Phone: (91) 22-2612611/2612612

P.O. Box 1686, Tel-Aviv 61016, Israel

Phone: 03-5603947

Via Tabacchi 33-10132, Torino, Casella Postale 1200

Phone: (011) 3102151

P.O. Box 3555, Safat, P. Code 13036-Safat, Kuwait

Phone: 5312960/5312961/5312962

Lots 22 & 24, Jalan 225, Section 51A, 46100 Petaling

Jaya, Selangor (P.O. Box 10571, 50718 Kuala Lumpur)

Phone: (60) 3-7749842

Dr. Jimenez 159, Mexico 7, D.F. Phone: 5-5887011

Rutherfordstraat 7-2014 Ka Haarlem Phone: 023 24 91 81

B.P. 2359, Noumea Phone: 721-70

Private Bag 92146, Auckland Phone: 9-303-4334

O.H. Bangs Vei 51, 1322 Hovik

Phone: 02 53 49 90

Poland: Foto & Video Service

Portugal: Sifoto-Soc. Import.

de Fotografia, LDA.

Reunion: Dimaciphot S.A.

Saudi Arabia: Ahmed Abdulwahed

Abdullah Trading

Establishment

Singapore: Shiro (Singapore) Pte. Ltd.

South Africa: Frank & Hirsch (Pty.) Ltd.

Spain: Finicon S.A.

Sweden: Nordic Camera AB

Switzerland: Nikon AG

Taiwan: Yang Tai Trading Corp. Ltd.

Thailand: Niks (Thailand) Co., Ltd.

U.A.E.: Grand Stores

United Kingdom: Nikon U.K. Ltd.

Uruguay: Micro S.C.

U.S.A.: Nikon Inc.

Japan: NIKON CORPORATION

Optimori Service Dept.

Sapporo Service Center

Shinjuku Service Center

Nihonbashi Service Center

Yokohama Service Station

Nagoya Service Center

Osaka Camera Service Dept.

Osaka Umeda Service Station

Fukuoka Service Center

00-514 Warszawa, ul. Marszalkowska 64/92

Phone: (022) 29 11 80

Praca Alfonso do Paço, 1300 Lisboa

Phone: (351) 1-890342, 3886584

5-7, rue Amral Lacaze, B.P. 288, 97467 Saint-Denis Cedex

Phone: 21-78-51

P.O. Box 3611 Jeddah (Postal Address) Hail Commercial Centre,

3rd Floor, Hail Road, Beside Caravan Centre, Jeddah

Phone: 2-642533/36425777

11 Chang Charn Road, #06-00 Shiro House, Singapore 0315

Phone: (65) 472 7777

350 Bree Street, Johannesburg 2001

Phone: (11) 28-3020, International (2711) 28-3020

Calle Latorja, 95, Pta. 3, 08021-Barcelona

Phone: (3) 200 15, 21, 200 11 32

Calle Reina Mercedes, 7, Madrid-20

Phone: (91) 2539392

Pyramidvägen 7, Box 1015, s-17127 Solna

Phone: 8 734 0090

Kaspar-Fenner-Strasse 6, 8700 Küsnacht/ZH

Phone: 01 913 61 11

6F, 90 Hwai-Ning Street, Taipei 10037

Phone: (886) 2-311-7975, 331-3480, 371-2128

166 Silom road 12, Bangkok 10500

Phone: (66) 2-235-2929

P.O. Box 425, Abu Dhabi, U.A.E. Phone: 2-723131

380 Richmond Road, Kingston upon Thames, Surrey KT2 5PR

Phone: 44 (0)1 541 4440

Avda. 18 de Julio 1202, Montevideo

Phone: 2-91-55-16, 98-26-39

1300 Wall Whitman Rd, Melville, N.Y. 11747-3064

Phone: (516) 547-4200

5-19-22, Ohmorikita, Ohta-ku, Tokyo 143

Phone: (03) 3764-2605

Ohdori Bldg., 1-13, Ohdornishi, Chuo-ku, Sapporo 060

Phone: (011) 231-7896

Shinjuku Center Bldg., 1-25-1, Nishi-Shinjuku, Shinjuku-ku,

Tokyo 164-06 Phone: (03) 3349-0701

Nihonbashi First Bldg., 2-19, Nihonbashi 1-chome, Chuo-ku,

Tokyo 104 Phone: (03) 3281-6810

Nippo Daisan Bldg., 2-5-15, Kitasaiwai, Nishi-ku, Yokohama 220

Phone: (045) 312-1101

Dai-Nagoya Bldg., 3-26-12, Meieki, Nakamura-ku, Nagoya 450

Phone: (052) 563-2881

Koukoku Bldg., 2-11-20, Minamisenba, Chuo-ku, Osaka 542

Phone: (06) 251-7024

Shinsankai Bldg., 2-5-2, Umeda, Kita-ku, Osaka 530

Phone: (06) 348-9730

Teijin Bldg., 2-12-1, Teijin, Chuo-ku, Fukuoka 810

Phone: (092) 721-3561

No reproduction in any form of this manual, in whole or in part (except for brief quotation in critical articles or reviews), may be made without written authorization from NIKON CORPORATION.

Queda prohibida la reproducción total o parcial de este folleto (salvo en lo que se refiere a citas breves en artículos o revistas especializadas), sin la autorización escrita de NIKON CORPORATION.

Nikon

NIKON CORPORATION

FUJI BLDG., 2-3, MARUNOUCHI 3-CHOME,
CHIYODA-KU, TOKYO 100, JAPAN

● **PHONE:** 81-3-3214-5311 **TELEX:** NIKON J22601

FAX: 81-3-3201-5856