

NOKIA N75



User guide Manual del usuario

Nokia N75

Nokia N75 User Guide

Nota: La traducción en español de este manual inicia en la Página 125.

9252942

ISSUE 1 EN

DECLARATION OF CONFORMITY

Hereby, NOKIA CORPORATION, declares that this RM-128 product is in compliance with the essential requirements and other relevant provisions of Directive 1999/5/EC. A copy of the Declaration of Conformity can be found at http://www.nokia.com/phones/declaration_of_conformity/.



© 2007 Nokia. All rights reserved.

Nokia, Nokia Connecting People, Xpress-on, and Pop-Port are trademarks or registered trademarks of Nokia Corporation. Nokia tune is a sound mark of Nokia Corporation. Other product and company names mentioned herein may be trademarks or tradenames of their respective owners.

Reproduction, transfer, distribution, or storage of part or all of the contents in this document in any form without the prior written permission of Nokia is prohibited.



This product includes software licensed from Symbian Software Ltd (c) 1998-200(7). Symbian and Symbian OS are trademarks of Symbian Ltd.

US Patent No 5818437 and other pending patents. T9 text input software Copyright (C) 1997-2007. Tegic Communications, Inc. All rights reserved.



Java™ and all Java-based marks are trademarks or registered trademarks of Sun Microsystems, Inc.

This product is licensed under the MPEG-4 Visual Patent Portfolio License (i) for personal and noncommercial use in connection with information which has been encoded in compliance with the MPEG-4 Visual Standard by a consumer engaged in a personal and noncommercial activity and (ii) for use in connection with MPEG-4 video provided by a licensed video provider. No license is granted or shall be implied for any other use. Additional information, including that related to promotional, internal, and commercial uses, may be obtained from MPEG LA, LLC. See <http://www.mpegla.com>.

Nokia operates a policy of ongoing development. Nokia reserves the right to make changes and improvements to any of the products described in this document without prior notice.

TO THE MAXIMUM EXTENT PERMITTED BY APPLICABLE LAW, UNDER NO CIRCUMSTANCES SHALL NOKIA OR ANY OF ITS LICENSORS BE RESPONSIBLE FOR ANY LOSS OF DATA OR INCOME OR ANY SPECIAL, INCIDENTAL, CONSEQUENTIAL OR INDIRECT DAMAGES HOWSOEVER CAUSED.

THE CONTENTS OF THIS DOCUMENT ARE PROVIDED "AS IS". EXCEPT AS REQUIRED BY APPLICABLE LAW, NO WARRANTIES OF ANY KIND, EITHER EXPRESS OR IMPLIED, INCLUDING, BUT NOT LIMITED TO, THE IMPLIED WARRANTIES OF MERCHANTABILITY AND FITNESS FOR A PARTICULAR PURPOSE, ARE MADE IN RELATION TO THE ACCURACY, RELIABILITY OR CONTENTS OF THIS DOCUMENT. NOKIA RESERVES THE RIGHT TO REVISE THIS DOCUMENT OR WITHDRAW IT AT ANY TIME WITHOUT PRIOR NOTICE.

The availability of particular products and applications for these products may vary by region. Please check with your Nokia dealer for details, and availability of language options.

Export controls

This device may contain commodities, technology or software subject to export laws and regulations from the US and other countries. Diversion contrary to law is prohibited.

FCC / INDUSTRY CANADA NOTICE

Your device may cause TV or radio interference (for example, when using a telephone in close proximity to receiving equipment). The FCC or Industry Canada can require you to stop using your telephone if such interference cannot be eliminated. If you require assistance, contact your local service facility. This device complies with part 15 of the FCC rules. Operation is subject to the following two conditions: (1) This device may not cause harmful interference, and (2) this device must accept any interference received, including interference that may cause undesired operation. Any changes or modifications not expressly approved by Nokia could void the user's authority to operate this equipment.

Issue 1 EN, 9252942

Warranty and reference information

1. Contact Nokia	3
Get help	4
Find your phone label	4
Updates.....	4
Register your phone.....	4
E-newsletters.....	4
2. Nokia One-Year Limited Warranty.....	5
3. Message from the CTIA.....	9
4. Message from the FDA.....	12

LEGAL INFORMATION

Part No. 9241365, Issue No. 2

Copyright © 2005 Nokia. All rights reserved.

Reproduction, transfer, distribution or storage of part or all of the contents in this document in any form without the prior written permission of Nokia is prohibited.

Nokia, Nokia Connecting People, and the Nokia Original Enhancements logos are trademarks or registered trademarks of Nokia Corporation. All other product and company names mentioned herein may be trademarks or tradenames of their respective owners.

UNDER NO CIRCUMSTANCES SHALL NOKIA BE RESPONSIBLE FOR ANY LOSS OF DATA OR INCOME OR ANY SPECIAL, INCIDENTAL, AND CONSEQUENTIAL OR INDIRECT DAMAGES HOWSOEVER CAUSED.

THE CONTENTS OF THIS DOCUMENT ARE PROVIDED "AS IS." EXCEPT AS REQUIRED BY APPLICABLE LAW, NO WARRANTIES OF ANY KIND, EITHER EXPRESS OR IMPLIED, INCLUDING, BUT NOT LIMITED TO, THE IMPLIED WARRANTIES OF MERCHANTABILITY AND FITNESS FOR A PARTICULAR PURPOSE, ARE MADE IN RELATION TO THE ACCURACY AND RELIABILITY OR CONTENTS OF THIS DOCUMENT. NOKIA RESERVES THE RIGHT TO REVISE THIS DOCUMENT OR WITHDRAW IT AT ANY TIME WITHOUT PRIOR NOTICE.

1. Contact Nokia

If you ever need to call Nokia Care Contact Center, you will need to provide specific information about your phone. Whether you are calling about your device or an enhancement, have the equipment with you when you call. If a Nokia representative asks a specific question about the enhancement, you will have it available for quick reference.

Nokia Care Contact Center, USA

Nokia Inc.

4630 Woodland Corporate Blvd.

Suite #160

Tampa, Florida 33614

Tel: 1-888-NOKIA-2U

(1-888-665-4228)

Fax: 1-813-249-9619

Web site: www.nokiausa.com/support

In Canada call:

Tel: 1-888-22-NOKIA

(1-888-226-6542)

Web site: www.nokia.ca

For TTY/TDD users only:

1-800-24-NOKIA (1-800-246-6542)

■ Get help

Find your phone label

If you need to call the Nokia Care Contact Center or your service provider, you will need to provide specific information about your phone. This information is provided on the phone label (1), which is on the back of the phone (under the battery). It contains the model and serial numbers, as well as other important information about your phone.

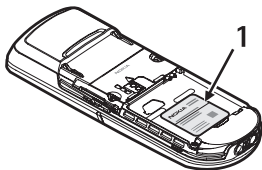

To help Nokia promptly answer your questions, please have the following information available before contacting the Nokia Care Contact Center:

- Your phone model number
- Type number
- International mobile equipment identity (IMEI) or electronic serial number (ESN)
- Your zip code
- The phone or enhancement in question

■ Updates

Check www.nokiausa.com/support or your local Nokia Web site for the latest version of this guide, additional information, downloads, and services related to your Nokia product. You may also download free configuration settings such as MMS, GPRS, e-mail, and other services for your phone model at www.nokiausa.com/phonesettings.

If you still require assistance, check the list of local Nokia contact centers at www.nokiausa.com/customerservice or www.nokiausa.com/contact_us.

■ Register your phone

Make sure to register your phone at www.warranty.nokiausa.com or call 1-888-NOKIA-2U (1-888-665-4228) so that we can serve your needs better if you should need to call a customer center or to have your phone repaired.

■ E-newsletters

When you register your phone, you can sign up for the Nokia e-newsletter, Nokia Connections. You will receive tips and tricks on using your phone, enhancement information, and special offers.

2. Nokia One-Year Limited Warranty

Nokia Inc. ("Nokia") warrants that this cellular phone ("Product") is free from defects in material and workmanship that result in Product failure during normal usage, according to the following terms and conditions:

1. The limited warranty for the Product extends for ONE (1) year beginning on the date of the purchase of the Product. This one year period is extended by each whole day that the Product is out of your possession for repair under this warranty.
2. The limited warranty extends only to the original purchaser ("Consumer") of the Product and is not assignable or transferable to any subsequent purchaser/end-user.
3. The limited warranty extends only to Consumers who purchase the Product in the United States of America.
4. During the limited warranty period, Nokia will repair, or replace, at Nokia's sole option, any defective parts, or any parts that will not properly operate for their intended use with new or refurbished replacement items if such repair or replacement is needed because of product malfunction or failure during normal usage. No charge will be made to the Consumer for any such parts. Nokia will also pay for the labor charges incurred by Nokia in repairing or replacing the defective parts. The limited warranty does not cover defects in appearance, cosmetic, decorative or structural items, including framing, and any non-operative parts. Nokia's limit of liability under the limited warranty shall be the actual cash value of the Product at the time the Consumer returns the Product for repair, determined by the price paid by the Consumer for the Product less a reasonable amount for usage. Nokia shall not be liable for any other losses or damages. These remedies are the Consumer's exclusive remedies for breach of warranty.
5. Upon request from Nokia, the Consumer must prove the date of the original purchase of the Product by a dated bill of sale or dated itemized receipt.
6. The Consumer shall bear the cost of shipping the Product to Nokia. Nokia shall bear the cost of shipping the Product back to the Consumer after the completion of service under this limited warranty.
7. The Consumer shall have no coverage or benefits under this limited warranty if any of the following conditions are applicable:
 - a) The Product has been subjected to abnormal use, abnormal conditions, improper storage, exposure to moisture or dampness, unauthorized modifications, unauthorized connections, unauthorized repair, misuse, neglect, abuse, accident, alteration, improper installation, or other acts which are not the fault of Nokia, including damage caused by shipping.

- b) The Product has been damaged from external causes such as collision with an object, or from fire, flooding, sand, dirt, windstorm, lightning, earthquake or damage from exposure to weather conditions, an Act of God, or battery leakage, theft, blown fuse, or improper use of any electrical source, damage caused by computer or internet viruses, bugs, worms, Trojan Horses, cancelbots or damage caused by the connection to other products not recommended for interconnection by Nokia.
 - c) Nokia was not advised in writing by the Consumer of the alleged defect or malfunction of the Product within fourteen (14) days after the expiration of the applicable limited warranty period.
 - d) The Product serial number plate or the enhancement data code has been removed, defaced or altered.
 - e) The defect or damage was caused by the defective function of the cellular system or by inadequate signal reception by the external antenna, or viruses or other software problems introduced into the Product.
8. Nokia does not warrant uninterrupted or error-free operation of the Product. If a problem develops during the limited warranty period, the Consumer shall take the following step-by-step procedure:
- a) The Consumer shall return the Product to the place of purchase for repair or replacement processing.
 - b) If "a" is not convenient because of distance (more than 50 miles) or for other good cause, the Consumer shall ship the Product prepaid and insured to Nokia. See www.nokiausa.com/support for the address of the repair center nearest you.
 - c) The Consumer shall include a return address, daytime phone number and/or fax number, complete description of the problem, proof of purchase and service agreement (if applicable). Expenses related to removing the Product from an installation are not covered under this limited warranty.
 - d) The Consumer will be billed for any parts or labor charges not covered by this limited warranty. The Consumer will be responsible for any expenses related to reinstallation of the Product.
 - e) Nokia will repair the Product under the limited warranty within 30 days after receipt of the Product. If Nokia cannot perform repairs covered under this limited warranty within 30 days, or after a reasonable number of attempts to repair the same defect, Nokia at its option, will provide a replacement Product or refund the purchase price of the Product less a reasonable amount for usage. In some states the Consumer may have the right to a loaner if the repair of the Product takes more than ten (10) days.

Please contact the Nokia Care Contact Center at the telephone number listed at the end of this warranty if you need a loaner and the repair of the Product has taken or is estimated to take more than ten (10) days.

- f) If the Product is returned during the limited warranty period, but the problem with the Product is not covered under the terms and conditions of this limited warranty, the Consumer will be notified and given an estimate of the charges the Consumer must pay to have the Product repaired, with all shipping charges billed to the Consumer. If the estimate is refused, the Product will be returned freight collect. If the Product is returned after the expiration of the limited warranty period, Nokia's normal service policies shall apply and the Consumer will be responsible for all shipping charges.
9. You (the Consumer) understand that the product may consist of refurbished equipment that contains used components, some of which have been reprocessed. The used components comply with Product performance and reliability specifications.
10. ANY IMPLIED WARRANTY OF MERCHANTABILITY, OR FITNESS FOR A PARTICULAR PURPOSE OR USE, SHALL BE LIMITED TO THE DURATION OF THE FOREGOING LIMITED WRITTEN WARRANTY. OTHERWISE, THE FOREGOING LIMITED WARRANTY IS THE CONSUMER'S SOLE AND EXCLUSIVE REMEDY AND IS IN LIEU OF ALL OTHER WARRANTIES, EXPRESS OR IMPLIED. NOKIA SHALL NOT BE LIABLE FOR SPECIAL, INCIDENTAL, PUNITIVE OR CONSEQUENTIAL DAMAGES, INCLUDING BUT NOT LIMITED TO LOSS OF ANTICIPATED BENEFITS OR PROFITS, LOSS OF SAVINGS OR REVENUE, LOSS OF DATA, PUNITIVE DAMAGES, LOSS OF USE OF THE PRODUCT OR ANY ASSOCIATED EQUIPMENT, COST OF CAPITAL, COST OF ANY SUBSTITUTE EQUIPMENT OR FACILITIES, DOWNTIME, THE CLAIMS OF ANY THIRD PARTIES, INCLUDING CUSTOMERS, AND INJURY TO PROPERTY, RESULTING FROM THE PURCHASE OR USE OF THE PRODUCT OR ARISING FROM BREACH OF THE WARRANTY, BREACH OF CONTRACT, NEGLIGENCE, STRICT TORT, OR ANY OTHER LEGAL OR EQUITABLE THEORY, EVEN IF NOKIA KNEW OF THE LIKELIHOOD OF SUCH DAMAGES. NOKIA SHALL NOT BE LIABLE FOR DELAY IN RENDERING SERVICE UNDER THE LIMITED WARRANTY, OR LOSS OF USE DURING THE PERIOD THAT THE PRODUCT IS BEING REPAIRED.
11. Some states do not allow limitation of how long an implied warranty lasts, so the one year warranty limitation may not apply to you (the Consumer). Some states do not allow the exclusion or limitation of incidental and consequential damages, so certain of the above limitations or exclusions may not apply to you (the Consumer). This limited warranty gives the Consumer specific legal rights and the Consumer may also have other rights which vary from state to state.

Nokia One-Year Limited Warranty

12. Nokia neither assumes nor authorizes any authorized service center or any other person or entity to assume for it any other obligation or liability beyond that which is expressly provided for in this limited warranty including the provider or seller of any extended warranty or service agreement.
13. This is the entire warranty between Nokia and the Consumer, and supersedes all prior and contemporaneous agreements or understandings, oral or written, relating to the Product, and no representation, promise or condition not contained herein shall modify these terms.
14. This limited warranty allocates the risk of failure of the Product between the Consumer and Nokia. The allocation is recognized by the Consumer and is reflected in the purchase price.
15. Any action or lawsuit for breach of warranty must be commenced within eighteen (18) months following purchase of the Product.
16. Questions concerning this limited warranty may be directed to:
Nokia Inc.
Telephone: 1-888-NOKIA-2U (1-888-665-4228)
Facsimile: (813) 249-9619
TTY/TDD Users Only: 1-800-24-NOKIA (1-800-246-6542)
Website: www.nokiausa.com/support

3. Message from the CTIA (Cellular Telecommunications & Internet Association) to all users of mobile phones

© 2001 Cellular Telecommunications & Internet Association. All Rights Reserved.
1250 Connecticut Avenue, NW Suite 800, Washington, DC 20036.
Phone: (202) 785-0081

Safety is the most important call you will ever make.

■ A Guide to Safe and Responsible Wireless Phone Use

Tens of millions of people in the U.S. today take advantage of the unique combination of convenience, safety and value delivered by the wireless telephone. Quite simply, the wireless phone gives people the powerful ability to communicate by voice—almost anywhere, anytime—with the boss, with a client, with the kids, with emergency personnel or even with the police. Each year, Americans make billions of calls from their wireless phones, and the numbers are rapidly growing. But an important responsibility accompanies those benefits, one that every wireless phone user must uphold. When driving a car, driving is your first responsibility. A wireless phone can be an invaluable tool, but good judgment must be exercised at all times while driving a motor vehicle—whether on the phone or not. The basic lessons are ones we all learned as teenagers. Driving requires alertness, caution and courtesy. It requires a heavy dose of basic common sense—keep your head up, keep your eyes on the road, check your mirrors frequently and watch out for other drivers. It means obeying all traffic signs and signals and staying within the speed limit. It means using seatbelts and requiring other passengers to do the same. But with wireless phone use, driving safely means a little more. This brochure is a call to wireless phone users everywhere to make safety their first priority when behind the wheel of a car. Wireless telecommunications is keeping us in touch, simplifying our lives, protecting us in emergencies and providing opportunities to help others in need. When it comes to the use of wireless phones, safety is your most important call.

■ Wireless Phone "Safety Tips"

Below are safety tips to follow while driving and using a wireless phone which should be easy to remember.

1. Get to know your wireless phone and its features such as speed dial and redial. Carefully read your instruction manual and learn to take advantage of valuable features most phones offer, including automatic redial and memory. Also, work to memorize the phone keypad so you can use the speed dial function without taking your attention off the road.
2. When available, use a hands-free device. A number of hands-free wireless phone accessories are readily available today. Whether you choose an installed mounted device for your wireless phone or a speaker phone accessory, take advantage of these devices if available to you.
3. Position your wireless phone within easy reach. Make sure you place your wireless phone within easy reach and where you can grab it without removing your eyes from the road. If you get an incoming call at an inconvenient time, if possible, let your voice mail answer it for you.
4. Suspend conversations during hazardous driving conditions or situations. Let the person you are speaking with know you are driving; if necessary, suspend the call in heavy traffic or hazardous weather conditions. Rain, sleet, snow and ice can be hazardous, but so is heavy traffic. As a driver, your first responsibility is to pay attention to the road.
5. Do not take notes or look up phone numbers while driving. If you are reading an address book or business card, or writing a "to do" list while driving a car, you are not watching where you are going. It's common sense. Don't get caught in a dangerous situation because you are reading or writing and not paying attention to the road or nearby vehicles.
6. Dial sensibly and assess the traffic; if possible, place calls when you are not moving or before pulling into traffic. Try to plan your calls before you begin your trip or attempt to coincide your calls with times you may be stopped at a stop sign, red light or otherwise stationary. But if you need to dial while driving, follow this simple tip—dial only a few numbers, check the road and your mirrors, then continue.
7. Do not engage in stressful or emotional conversations that may be distracting. Stressful or emotional conversations and driving do not mix—they are distracting and even dangerous when you are behind the wheel of a car. Make people you are talking with aware you are driving and if necessary, suspend conversations which have the potential to divert your attention from the road.

8. Use your wireless phone to call for help. Your wireless phone is one of the greatest tools you can own to protect yourself and your family in dangerous situations—with your phone at your side, help is only three numbers away. Dial 9-1-1 or other local emergency number in the case of fire, traffic accident, road hazard or medical emergency. Remember, it is a free call on your wireless phone!
9. Use your wireless phone to help others in emergencies. Your wireless phone provides you a perfect opportunity to be a "Good Samaritan" in your community. If you see an auto accident, crime in progress or other serious emergency where lives are in danger, call 9-1-1 or other local emergency number, as you would want others to do for you.
10. Call roadside assistance or a special wireless nonemergency assistance number when necessary. Certain situations you encounter while driving may require attention, but are not urgent enough to merit a call for emergency services. But you still can use your wireless phone to lend a hand. If you see a broken-down vehicle posing no serious hazard, a broken traffic signal, a minor traffic accident where no one appears injured or a vehicle you know to be stolen, call roadside assistance or other special non-emergency wireless number.

Careless, distracted individuals and people driving irresponsibly represent a hazard to everyone on the road. Since 1984, the Cellular Telecommunications Industry Association and the wireless industry have conducted educational outreach to inform wireless phone users of their responsibilities as safe drivers and good citizens. As we approach a new century, more and more of us will take advantage of the benefits of wireless telephones. And, as we take to the roads, we all have a responsibility to drive safely. The wireless industry reminds you to use your phone safely when driving. For more information, please call 1-888-901-SAFE.

For updates:

<http://www.wow-com.com/consumer/issues/driving/articles.cfm?ID=85>

4. Message from the FDA

The U.S. Food and Drug Administration (FDA) provides the following consumer information about wireless phones.

See <http://www.fda.gov/cellphones/> for updated information.

Do wireless phones pose a health hazard?

The available scientific evidence does not show that any health problems are associated with using wireless phones. There is no proof, however, that wireless phones are absolutely safe. Wireless phones emit low levels of radiofrequency energy (RF) in the microwave range while being used. They also emit very low levels of RF when in the stand-by mode. Whereas high levels of RF can produce health effects (by heating tissue), exposure to low level RF that does not produce heating effects causes no known adverse health effects. Many studies of low level RF exposures have not found any biological effects. Some studies have suggested that some biological effects may occur, but such findings have not been confirmed by additional research. In some cases, other researchers have had difficulty in reproducing those studies, or in determining the reasons for inconsistent results.

What is FDA's role concerning the safety of wireless phones?

Under the law, FDA does not review the safety of radiation-emitting consumer products such as wireless phones before they can be sold, as it does with new drugs or medical devices. However, the agency has authority to take action if wireless phones are shown to emit radiofrequency energy (RF) at a level that is hazardous to the user. In such a case, FDA could require the manufacturers of wireless phones to notify users of the health hazard and to repair, replace or recall the phones so that the hazard no longer exists.

Although the existing scientific data do not justify FDA regulatory actions, FDA has urged the wireless phone industry to take a number of steps, including the following:

- Support needed research into possible biological effects of RF of the type emitted by wireless phones;
- Design wireless phones in a way that minimizes any RF exposure to the user that is not necessary for device function; and
- Cooperate in providing users of wireless phones with the best possible information on possible effects of wireless phone use on human health.

FDA belongs to an interagency working group of the federal agencies that have responsibility for different aspects of RF safety to ensure coordinated efforts at the federal level. The following agencies belong to this working group:

- National Institute for Occupational Safety and Health
- Environmental Protection Agency

- Federal Communications Commission
- Occupational Safety and Health Administration
- National Telecommunications and Information Administration

The National Institutes of Health participates in some interagency working group activities, as well.

FDA shares regulatory responsibilities for wireless phones with the Federal Communications Commission (FCC). All phones that are sold in the United States must comply with FCC safety guidelines that limit RF exposure. FCC relies on FDA and other health agencies for safety questions about wireless phones.

FCC also regulates the base stations that the wireless phone networks rely upon. While these base stations operate at higher power than do the wireless phones themselves, the RF exposures that people get from these base stations are typically thousands of times lower than those they can get from wireless phones. Base stations are thus not the primary subject of the safety questions discussed in this document.

What is FDA doing to find out more about the possible health effects of wireless phone RF?

FDA is working with the U.S. National Toxicology Program and with groups of investigators around the world to ensure that high priority animal studies are conducted to address important questions about the effects of exposure to radiofrequency energy (RF). FDA has been a leading participant in the World Health Organization International Electromagnetic Fields (EMF) Project since its inception in 1996. An influential result of this work has been the development of a detailed agenda of research needs that has driven the establishment of new research programs around the world. The Project has also helped develop a series of public information documents on EMF issues. FDA and the Cellular Telecommunications & Internet Association (CTIA) have a formal Cooperative Research and Development Agreement (CRADA) to do research on wireless phone safety. FDA provides the scientific oversight, obtaining input from experts in government, industry, and academic organizations. CTIA-funded research is conducted through contracts to independent investigators. The initial research will include both laboratory studies and studies of wireless phone users. The CRADA will also include a broad assessment of additional research needs in the context of the latest research developments around the world.

What steps can I take to reduce my exposure to radiofrequency energy from my wireless phone?

If there is a risk from these products--and at this point we do not know that there is--it is probably very small. But if you are concerned about avoiding even potential risks, you can take a few simple steps to minimize your exposure to radiofrequency

energy (RF). Since time is a key factor in how much exposure a person receives, reducing the amount of time spent using a wireless phone will reduce RF exposure.

If you must conduct extended conversations by wireless phone every day, you could place more distance between your body and the source of the RF, since the exposure level drops off dramatically with distance. For example, you could use a headset and carry the wireless phone away from your body or use a wireless phone connected to a remote antenna.

Again, the scientific data do not demonstrate that wireless phones are harmful. But if you are concerned about the RF exposure from these products, you can use measures like those described above to reduce your RF exposure from wireless phone use.

What about children using wireless phones?

The scientific evidence does not show a danger to users of wireless phones, including children and teenagers. If you want to take steps to lower exposure to radiofrequency energy (RF), the measures described above would apply to children and teenagers using wireless phones. Reducing the time of wireless phone use and increasing the distance between the user and the RF source will reduce RF exposure. Some groups sponsored by other national governments have advised that children be discouraged from using wireless phones at all. For example, the government in the United Kingdom distributed leaflets containing such a recommendation in December 2000. They noted that no evidence exists that using a wireless phone causes brain tumors or other ill effects. Their recommendation to limit wireless phone use by children was strictly precautionary; it was not based on scientific evidence that any health hazard exists.

Do hands-free kits for wireless phones reduce risks from exposure to RF emissions?

Since there are no known risks from exposure to RF emissions from wireless phones, there is no reason to believe that hands-free kits reduce risks. Hands-free kits can be used with wireless phones for convenience and comfort. These systems reduce the absorption of RF energy in the head because the phone, which is the source of the RF emissions, will not be placed against the head. On the other hand, if the phone is mounted against the waist or other part of the body during use, then that part of the body will absorb more RF energy. Wireless phones marketed in the U.S. are required to meet safety requirements regardless of whether they are used against the head or against the body. Either configuration should result in compliance with the safety limit.

Do wireless phone accessories that claim to shield the head from RF radiation work?

Since there are no known risks from exposure to RF emissions from wireless phones, there is no reason to believe that accessories that claim to shield the head from those emissions reduce risks. Some products that claim to shield the user from RF absorption use special phone cases, while others involve nothing more than a metallic accessory attached to the phone. Studies have shown that these products generally do not work as advertised. Unlike "hand-free" kits, these so-called "shields" may interfere with proper operation of the phone. The phone may be forced to boost its power to compensate, leading to an increase in RF absorption. In February 2002, the Federal Trade Commission (FTC) charged two companies that sold devices that claimed to protect wireless phone users from radiation with making false and unsubstantiated claims. According to FTC, these defendants lacked a reasonable basis to substantiate their claim.

How does FCC Audit Cell Phone RF?

After FCC grants permission for a particular cellular telephone to be marketed, FCC will occasionally conduct "post-grant" testing to determine whether production versions of the phone are being produced to conform with FCC regulatory requirements. The manufacturer of a cell phone that does not meet FCC's regulatory requirements may be required to remove the cell phone from use and to refund the purchase price or provide a replacement phone, and may be subject to civil or criminal penalties. In addition, if the cell phone presents a risk of injury to the user, FDA may also take regulatory action. The most important post-grant test, from a consumer's perspective, is testing of the RF emissions of the phone. FCC measures the Specific Absorption Rate (SAR) of the phone, following a very rigorous testing protocol.

As is true for nearly any scientific measurement, there is a possibility that the test measurement may be less than or greater than the actual RF emitted by the phone. This difference between the RF test measurement and actual RF emission is because test measurements are limited by instrument accuracy, because test measurement and actual use environments are different, and other variable factors. This inherent variability is known as "measurement uncertainty." When FCC conducts post-grant testing of a cell phone, FCC takes into account any measurement uncertainty to determine whether regulatory action is appropriate. This approach ensures that when FCC takes regulatory action, it will have a sound, defensible scientific basis.

FDA scientific staff reviewed the methodology used by FCC to measure cell phone RF, and agreed it is an acceptable approach, given our current understanding of the risks presented by cellular phone RF emissions. RF emissions from cellular phones have not been shown to present a risk of injury to the user when the measured SAR is less than the safety limits set by FCC (an SAR of 1.6 w/kg). Even in a case where

the maximum measurement uncertainty permitted by current measurement standards was added to the maximum permissible SAR, the resulting SAR value would be well below any level known to produce an acute effect. Consequently, FCC's approach with measurement uncertainty will not result in consumers being exposed to any known risk from the RF emitted by cellular telephones.

FDA will continue to monitor studies and literature reports concerning acute effects of cell phone RF, and concerning chronic effects of long-term exposure to cellular telephone RF (that is, the risks from using a cell phone for many years). If new information leads FDA to believe that a change to FCC's measurement policy may be appropriate, FDA will contact FCC and both agencies will work together to develop a mutually-acceptable approach.

Updated July 29, 2003

Garantía e información de referencia

1. Contacto con Nokia	19
Solicitar ayuda.....	20
Localizar la etiqueta de su teléfono.....	20
Actualizaciones	20
Registre su teléfono.....	20
Boletines electrónicos.....	20
2. Garantía Limitada Nokia de Un (1) Año	21
3. Mensaje de la CTIA.....	25
4. Mensaje de la FDA.....	28

INFORMACIÓN LEGAL

Parte No. 9241365, Edición No. 2

Copyright © 2005 Nokia. Todos los derechos reservados.

Se prohíbe la reproducción, transferencia, distribución o almacenamiento de este documento en cualquier forma sin el previo permiso escrito de parte de Nokia.

Nokia, Nokia Connecting People, y los logos de Nokia Original Enhancements son marcas, registradas o no, de Nokia Corporation. Otros nombres de productos y compañías aquí mencionados podrían ser marcas o nombres, registrados o no, de sus respectivos propietarios.

BAJO NINGÚN CONCEPTO NOKIA SERÁ RESPONSABLE POR CUALQUIER PÉRDIDA DE DATOS O GANANCIAS O POR CUALQUIER OTRO DAÑO ESPECIAL O INCIDENTAL Y CONSECUENTE, POR CUALQUIER CAUSA DIRECTA O INDIRECTA.

EL CONTENIDO DE ESTE DOCUMENTO ESTÁ PROVISTO "TAL CUAL". ADEMÁS DE LAS EXIGIDAS POR LAS LEYES, NO SE EMITE NINGUNA OTRA GARANTÍA DE NINGÚN TIPO, SEA EXPRESA O IMPLÍCITA, INCLUYENDO, PERO SIN LIMITARSE A, GARANTÍAS IMPLÍCITAS DE MERCADEO Y DE CAPACIDAD PARA UN PROPÓSITO PARTICULAR, EN CUANTO A LA PRECISIÓN Y FIABILIDAD O CONTENIDO DE ESTE DOCUMENTO. NOKIA SE RESERVA EL DERECHO DE REVISAR ESTE DOCUMENTO O DESCONTINUAR SU USO EN CUALQUIER MOMENTO SIN PREVIO AVISO.

1. Contacto con Nokia

Si por alguna razón necesita llamar al Centro de Atención Nokia Care, deberá proveer datos específicos sobre su teléfono. Si está llamando sobre su dispositivo o un accesorio, téngalo a la mano al hacer la llamada. De esta forma, si un representante de Nokia se le pregunta sobre el accesorio, lo tendrá para fácil referencia.

Centro de Atención Nokia Care, EE.UU

Nokia Inc.

4630 Woodland Corporate Blvd.

Suite #160

Tampa, Florida 33614

Tel: 1-888-NOKIA-2U

(1-888-665-4228)

Fax: 1-813-249-9619

Pág. Web: www.nokiausa.com/support

En Canadá:

Tel: 1-888-22-NOKIA

(1-888-226-6542)

Pág. Web: www.nokia.ca

Sólo para usuarios de TTY/TDD:

1-800-24-NOKIA (1-800-246-6542)

■ Solicitar ayuda

Localizar la etiqueta de su teléfono

Si necesita llamar al Centro de Atención Nokia Care o proveedor de servicio, tendrá que proveer información específica sobre su teléfono. Esta información está en la etiqueta del teléfono (1), que se encuentra en la parte posterior del teléfono (debajo de la batería). Contiene el número de modelo y números seriales, al igual que otra información importante sobre su teléfono.

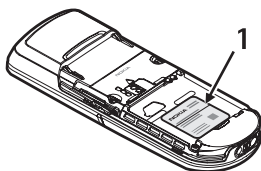

Para que Nokia pueda responder a sus preguntas de manera rápida, favor de tener disponible la siguiente información antes de llamar al Centro de Atención Nokia Care:

- El número de modelo de su teléfono
- Tipo
- Identificación del Equipo Móvil Internacional (IMEI) o Número Electrónico de Serie (ESN)
- Su código postal
- El teléfono o accesorio en cuestión

■ Actualizaciones

Visite www.nokiausa.com/support o su página Web local de Nokia para obtener la versión más reciente de este manual, información adicional, descargas y servicios relacionados a su producto Nokia. También podría descargar ajustes de configuraciones gratuitos tal como MMS, GPRS, email y otro servicios para su modelo de teléfono en www.nokiausa.com/phonesettings.

Si aún necesita ayuda, consulte la lista local de Centros de Servicio al Cliente Nokia en www.nokiausa.com/customerservice o www.nokiausa.com/contact_us.

■ Registre su teléfono

Asegúrese de registrar su teléfono en www.warranty.nokiausa.com o llame al 1-888-NOKIA-2U (1-888-665-4228) para poder servirle mejor si necesita llamar al centro de servicio o reparar su teléfono.

■ Boletines electrónicos

Al registrar su teléfono, podrá subscribirse al boletín electrónico de Nokia, Nokia Connections. Recibirá datos o instrucciones sobre cómo usar su teléfono, accesorio y ofertas especiales.

2. Garantía Limitada Nokia de Un (1) Año

Nokia Inc. ("Nokia") garantiza que este teléfono celular ("Producto") está libre de defectos en materiales y mano de obra los cuales generan averías durante su uso normal, de acuerdo a los siguientes términos y limitaciones:

1. La garantía limitada para el Producto cubre UN (1) año a partir de la fecha de compra del Producto. El período de garantía de un año tiene una prórroga dependiendo de cuántos días el Comprador no tendrá acceso al teléfono debido a la reparación amparada por dicha garantía.
2. La garantía limitada ampara al Comprador original ("Comprador") del Producto y no es ni asignable ni transferible a cualquier subsiguiente comprador/consumidor final.
3. La garantía limitada ampara únicamente a los Compradores que hayan comprado el Producto en los Estados Unidos de América.
4. Durante el período de la garantía limitada, Nokia reparará o repondrá, a elección de Nokia, cualquier parte o piezas defectuosas, o que no cumplan apropiadamente con su función original, con partes nuevas o reconstruidas si dichas partes nuevas o reconstruidas son necesarias debido al mal funcionamiento o avería durante su uso normal. No se aplicará ningún cargo al Comprador por dichas partes. Nokia pagará también los costos de mano de obra que Nokia incurra en la reparación o reemplazo de las partes defectuosas. La garantía limitada no ampara los defectos en hechura, las partes cosméticas, decorativas o artículos estructurales, tampoco el marco, ni cualquier parte inoperativa. El límite de responsabilidad de Nokia bajo la garantía limitada será el valor actual en efectivo del Producto en el momento que el Comprador devuelva el Producto para la reparación, que se determina por el precio que el Comprador pagó por el Producto menos una cantidad razonable deducida por el tiempo de uso del Producto. Nokia no será responsable de cualquier otra pérdida o perjuicio. Estos remedios son los remedios exclusivos del Comprador para la violación de la garantía.
5. A solicitud de Nokia, el Comprador deberá comprobar la fecha de la compra original del Producto mediante un resguardo con fecha de la compra del Producto.
6. El Comprador deberá asumir el costo de transportación del Producto a Nokia. Nokia asumirá el costo del embarque de regreso del Producto al Comprador una vez completado el servicio bajo esta garantía limitada.

7. El Comprador no tendrá derecho a aplicar esta garantía limitada ni a obtener ningún beneficio de la misma si cualquiera de las siguientes condiciones es aplicable:
- a) El Producto haya sido expuesto a: uso anormal, condiciones anormales, almacenamiento inapropiado, exposición a la humedad, modificaciones no autorizadas, conexiones no autorizadas, reparaciones no autorizadas, mal uso, descuido, abuso, accidente, alteración, instalación inadecuada, u otros actos que no sean culpa de Nokia, incluyendo daños ocasionados por embarque.
 - b) El Producto haya sido estropeado debido a causas externas tales como, colisión con otro objeto, incendios, inundaciones, arena, suciedad, huracán, relámpagos, terremoto o deterioro causado por condiciones meteorológicas, factores de fuerza mayor o drenaje de batería, robo, fusible roto, o uso inapropiado de cualquier fuente de energía; daños causados por cualquier tipo de virus, errores, gusanos, Caballos de Troya, robo de cancelación (Cancelbots) o perjuicio causado por una conexión a otros productos no recomendados por Nokia para la interconexión.
 - c) Nokia no haya sido avisado por escrito por el Comprador del supuesto mal funcionamiento del Producto dentro del período de catorce (14) días después de la caducidad del período de la aplicable garantía limitada.
 - d) La placa del número de serie del Producto o el código de dato del accesorio haya sido quitado, borrado o alterado.
 - e) El defecto o daño haya sido causado por un funcionamiento defectuoso del sistema celular, o por una inadecuada recepción de señal de la antena exterior, o por cualquier tipo de virus u otros problemas de software que haya sido introducido en el Producto.
8. Nokia no garantiza ni un funcionamiento ininterrumpido del producto ni una operación sin errores. Si durante el período de la garantía limitada llegase a desarrollar un problema, el Comprador deberá seguir paso a paso el siguiente procedimiento:
- a) El Comprador deberá devolver el Producto al lugar de adquisición para su reparación o proceso de reemplazo.
 - b) Si "a" no resulta conveniente debido a la distancia (más de 50 millas) o por cualquier otra buena razón, el Comprador deberá embarcar el Producto prepagado y asegurado a Nokia. Para saber la dirección del centro de reparación más cercano, visite www.nokiausa.com/support.

- c) El Comprador deberá incluir la dirección del remitente, número telefónico (de día) y/o número de fax, una descripción completa del problema, resguardo de compra y acuerdo de servicio (si es aplicable). Los gastos incurridos para remover el Producto de una instalación no son cubiertos por esta garantía limitada.
 - d) El Comprador será responsable de las facturas correspondientes a las partes o la mano de obra no cubiertas por esta garantía limitada. El Comprador será responsable de cualquier gasto de reinstalación del Producto.
 - e) Nokia reparará el Producto bajo la garantía limitada dentro de un plazo de 30 días después de la recepción del Producto. Si Nokia no puede realizar la reparación amparada por esta garantía limitada dentro de 30 días, o tras una cantidad razonable de intentos de reparar el mismo defecto, Nokia tiene la opción de proveer un repuesto del Producto o abonar el precio de compra del Producto menos una cantidad razonable aplicable al uso. En ciertos estados el Comprador tendrá derecho a un teléfono prestado cuando la reparación del producto pueda durar más de diez (10) días. Contacte al Centro de Atención Nokia Care al número telefónico que aparece al final de esta garantía si necesita un teléfono prestado y si la reparación del Producto tardará/está calculado a tardar más de diez (10) días.
 - f) En caso de que el Producto haya sido devuelto a Nokia dentro del período de la garantía limitada, pero el problema del Producto no esté cubierto por los términos y condiciones de esta garantía limitada, el Comprador será notificado y recibirá un presupuesto del costo a pagar por el Comprador por la reparación del producto y gastos de envío facturado al Comprador. Si el presupuesto es rechazado, el producto será devuelto al cliente por mensajería por cobrar. Si el producto es devuelto a Nokia después de la fecha de vencimiento del plazo de la garantía limitada, se aplicarán las políticas normales de servicio de Nokia y el Comprador será responsable de todos los gastos de envío.
9. Usted (el comprador) entiende que el producto consta de un ensamble nuevo que puede contener componentes usados los cuales han sido reprocesados. Los componentes usados cumplen las especificaciones de rendimiento y confiabilidad del Producto.
10. CUALQUIER GARANTÍA IMPLÍCITA O MERCANTIL PARA CUALQUIER PROPÓSITO O USO PARTICULAR DEBE LIMITARSE A LA DURACIÓN DE LA ESCRITA GARANTÍA LIMITADA PRECEDENTE. DE OTRA FORMA, LA GARANTÍA PRECEDENTE ES EL ÚNICO EXCLUSIVO REMEDIO DEL COMPRADOR Y EN LUGAR DE CUALQUIER OTRA GARANTÍA, EXPRESA O IMPLÍCITA NOKIA NO PODRÁ SER REQUERIDO POR DAÑOS INCIDENTALS, PUNITIVOS O CONSECUENCIALES O POR PÉRDIDAS ANTICIPADAS INCLUYENDO, PERO SIN LIMITAR, A PÉRDIDA DE BENEFICIOS

O GANANCIAS ANTICIPADAS, PÉRDIDA DE AHORROS O INGRESOS, DAÑOS PUNITIVOS, PÉRDIDA DE USO DEL PRODUCTO O DE CUALQUIER OTRO EQUIPO RELACIONADO, COSTO DE CAPITAL, COSTO DE CUALQUIER EQUIPO O FACILIDAD DE REEMPLAZO, TIEMPO MUERTO, LAS DEMANDAS DE PERSONAS A TERCERAS INCLUYENDO CLIENTES, Y DAÑO A LA PROPIEDAD COMO RESULTADOS DE LA COMPRA O USO DEL PRODUCTO O CAUSADO POR UNA VIOLACIÓN DE LA GARANTÍA DE CONTRATO, NEGLIGENCIA, INDEMNIZACIÓN ESTRICTA, O CUALQUIER OTRA TEORÍA LEGAL O IMPARCIAL, AÚN CUANDO NOKIA SUPIERA DE LA EXISTENCIA DE DICHO DAÑOS, NOKIA NO SERÁ RESPONSABLE DE LA DEMORA EN LA APORTACIÓN DE SERVICIO BAJO LA GARANTÍA LIMITADA, O PÉRDIDA DE USO DURANTE EL PERÍODO DE LA REPARACIÓN DEL PRODUCTO.

11. Algunos estados no permiten limitación de duración de una garantía implícita, entonces puede que la garantía limitada de un año no le concierna a usted (el Comprador). Algunos estados no permiten exclusiones o limitaciones de daños incidentales y consecuentes, por lo tanto puede que ciertas limitaciones o exclusiones arriba indicadas no le conciernan a usted (el Comprador). Esta garantía limitada le concede al Comprador derechos específicos y legales y puede ser que el Comprador tenga otros derechos, los cuales varían de estado a estado.
12. Nokia tampoco asume ni autoriza a cualquier centro de servicio, persona o entidad autorizada que se asumiera para Nokia ninguna otra obligación o responsabilidad que no esté explícitamente provista en esta garantía limitada incluyendo al proveedor o al vendedor de cualquier garantía extendida o acuerdo de servicio.
13. Ésta es la garantía entera entre Nokia y el Comprador, e invalida todos los contratos o acuerdos anteriores y contemporáneos, verbales o escritos, y todas las comunicaciones relacionadas al Producto y ninguna representación, promesa o condición no mencionadas en el presente modificará estos términos.
14. La garantía limitada indica el riesgo de falla del Producto entre el Comprador y Nokia. La indicación es reconocida por el Comprador y se refleja en el precio de venta del Producto.
15. Cualquier gestión o acción legal relacionada a la garantía deberá ser iniciada dentro de los dieciocho (18) meses subsecuentes al envío del Producto.
16. Cualquier pregunta concerniente a esta garantía limitada puede dirigirse a:

Nokia Inc.
Tel.: 1-888-NOKIA-2U (1-888-665-4228)

Fax: (813) 249-9619

Sólo para usuarios de TTY/TDD: 1-800-24-NOKIA (1-800-246-6542)

Pág. Web: www.nokiausa.com/support

3. Mensaje de la CTIA (Cellular Telecommunications & Internet Association) para todos los usuarios de teléfonos celulares

© 2001 Cellular Telecommunications & Internet Association. Todos los derechos reservados. 1250 Connecticut Avenue, NW Suite 800, Washington, DC 20036.
Teléfono: (202) 785-0081

La seguridad es su deber más importante que tendrá que realizar.

■ Una guía para el uso responsable y seguro del teléfono celular

Hoy día millones de personas en los Estados Unidos aprovechan de la combinación única de comodidad, seguridad y valor que la telefonía celular aporta. Sencillamente, el teléfono celular da a la gente la habilidad poderosa de poder comunicarse por voz - casi en todos los sitios a cualquier hora - con el jefe, un cliente, los hijos, en caso de emergencias o incluso con la policía. Cada año los americanos hacen miles de millones de llamadas con sus teléfonos celulares, y aun la cifra asciende rápidamente. Pero una responsabilidad importante acompaña esas ventajas la cual es reconocida por el usuario de teléfono celular. Cuando está conduciendo, su responsabilidad primordial es conducir. Un teléfono celular puede ser una herramienta indispensable, no obstante, el conductor deberá tener un buen juicio todo el tiempo mientras está conduciendo - esté o no esté usando el teléfono. Las lecciones básicas son aquellas que habíamos aprendido cuando éramos jóvenes. El conducir requiere agilidad, precaución y cortesía. Necesita mucho sentido común - mantenga la cabeza en posición normal, dirija la vista hacia el trayecto, compruebe los visores con frecuencia y precaución con los demás conductores. Deberá respetar todas las señales de tráfico y mantenerse dentro del límite de velocidad. Deberá abrocharse el cinturón de seguridad y requerir que los otros pasajeros hagan lo mismo. Pero con el teléfono celular, el conducir significa algo más. Este folleto es una llamada a todos los usuarios de teléfonos celulares en todos los sitios para que la seguridad sea su prioridad cuando están detrás del volante. La telecomunicación celular sirve para ponernos en contacto, simplificar nuestra vida, protegernos durante una emergencia y proveernos la oportunidad de poder ayudar a los demás. En cuanto al uso del teléfono celular, la seguridad es su deber más importante.

■ "Guías de seguridad sobre el uso del Teléfono Celular"

A continuación, se reflejan las guías de seguridad a seguir mientras está conduciendo y usando un teléfono celular las cuales deberían ser fáciles de recordar.

1. Conozca bien su teléfono celular y sus funciones, tales como la marcación rápida y rediscado. Lea detenidamente su manual de instrucciones y aprenda a optimizar las opciones que el teléfono pueda ofrecer, incluyendo rediscado automático y la memoria. También, aprenda de memoria el teclado para poder usar la función de marcación rápida sin la necesidad de quitar la vista de la carretera.
2. Cuando esté disponible, use la función manos libres. Hoy día se dispone de una cantidad de accesorios manos libres. Aunque elija el dispositivo de montaje instalado para su teléfono celular o un microteléfono, aproveche los dispositivos disponibles.
3. Coloque su teléfono celular para un alcance fácil. Asegúrese de ubicar su teléfono celular a la mano, donde lo pueda levantar sin tener que quitar la vista de la carretera. Cuando entre una llamada, si es posible, que su buzón de voz lo responda.
4. Posponga cualquier conversación mientras esté conduciendo en una situación muy peligrosa. Como conductor, su responsabilidad es prestarle atención al tráfico. Dígame a la otra persona que usted está conduciendo; si fuera necesario, cancele la llamada en embotellamientos o durante situaciones peligrosas de tiempo. La lluvia, aguanieve, nieve y hielo pueden ser tan peligrosas como los embotellamientos. Como conductor, su responsabilidad es prestarle atención al tráfico.
5. No tome notas o busque números telefónicos cuando esté conduciendo. Si está leyendo un directorio o tarjeta de negocio, o escribiendo una lista de "tareas" mientras está conduciendo, no estará al tanto de su ruta. Es caso de sentido común. No se involucre en situaciones de tráfico peligrosas debido a que usted está leyendo o escribiendo sin prestar atención al tráfico y a los vehículos cercanos.
6. Marque con sensatez y esté al tanto del tráfico; si fuera posible, haga las llamadas cuando esté estacionado o retirado de la carretera antes de hablar. Trate de planear sus llamadas antes de emprender el viaje para que sus llamadas coincidan con las señales de Stop, semáforos en rojo o estacionamientos. Pero, si es preciso hacer una llamada mientras esté conduciendo, siga esta norma sencilla: marque unos pocos números, compruebe la carretera y sus visores, y luego continúe.
7. Evite conversaciones estresantes y emotivas que puedan distraer la atención. No se pueden combinar el conducir y las conversaciones emotivas y estresantes - es muy peligroso cuando está detrás del volante. Que la persona con quien está hablando sepa que usted está conduciendo, y si es necesario, evite conversaciones de distracción.

8. Utilice su teléfono celular para pedir socorro. Su teléfono celular es una de las mejores herramientas que puede adquirir para protegerse a usted y a su familia en situaciones peligrosas - con su teléfono a su lado tendrá el socorro a su alcance con sólo la marcación de tres números. Marque 9-1-1 o el número local de emergencia en caso de incendio, accidente de tráfico, peligro en la carretera o emergencia médica. Recuerde, ¡es una llamada gratis en su teléfono celular!
9. Use su teléfono celular para ayudar a los demás en tiempo de emergencia. Su teléfono celular le brinda la oportunidad perfecta para ser "un buen samaritano" en su comunidad. En situaciones de accidente de tráfico, crímenes u otras emergencias de vida, llame al 9-1-1 o el número local de emergencia, como usted quiere que los demás hagan por usted.
10. Cuando sea necesario, llame al centro de asistencia de tráfico u otro número celular de ayuda para situaciones que no son de emergencia. Puede encontrar ciertas situaciones cuando esté conduciendo las cuales no merecen la necesidad de referirlas a los servicios de emergencia. Pero si puede usar su teléfono celular para echar una mano. Si ve un automóvil que no corre en medio de la carretera aunque no signifique ningún peligro, señale rotas de tráfico, un accidente de tráfico sin ningún herido, o un vehículo robado, llame a la asistencia o a otros números especiales de teléfonos celulares en situaciones que no son de emergencia.

Las personas irresponsables, descuidadas, distraídas y los que conduzcan irresponsablemente representan un peligro en la carretera. Al acercarnos hacia un siglo nuevo, más gente se aprovechará de las ventajas de los teléfonos celulares. Desde el año 1984, la Asociación de la Industria de Telecomunicaciones Celulares (CTIA) y la industria celular han realizado asistencia educativa para informar a los usuarios de teléfonos celulares de su responsabilidad siendo conductores cautelosos y buenos ciudadanos. Al acercarnos hacia un siglo nuevo, más gente se aprovechará de las ventajas de los teléfonos celulares. Y, al dirigirnos a la carretera, todos tenemos la responsabilidad de conducir con cautela.

La industria celular le recuerda utilizar con seguridad su teléfono mientras conduce.

Para más información, llame a 1-888-901-SAFE.

Para datos actualizados, visite:

<http://www.wow-com.com/consumer/issues/driving/articles.cfm?ID=85>

4. Mensaje de la FDA

U.S. Food and Drug Administration (FDA) para todos los usuarios de teléfonos celulares.

Para información actualizada, visite <http://www.fda.gov/cellphones/>.

¿Significan un peligro para la salud los teléfonos celulares?

La evidencia científica disponible no muestra que ningún problema de salud tiene relación con el uso de teléfonos celulares. No hay pruebas, sin embargo, que los teléfonos celulares son absolutamente seguros. Los teléfonos celulares emiten niveles bajos de radiofrecuencia (RF) en la gama de microonda durante el uso. También emiten niveles muy bajos de RF en modalidad de inactividad. Mientras que los niveles altos de RF pueden influir la salud (por calentamiento) la exposición a un nivel bajo de RF no produce efectos de calentamiento y no causa efectos adversos a la salud. Muchos estudios sobre exposiciones a nivel bajo de RF no han encontrado efectos biológicos. Algunos estudios han sugerido que podrían resultar en ciertos efectos biológicos, pero tales encuestas no han sido confirmadas por estudios adicionales. En ciertos casos, otros investigadores han tenido dificultades para reproducir tales estudios o determinar las causas de los resultados inconsistentes.

¿Cuál es el papel de la FDA concerniente a la seguridad de los teléfonos celulares?

Bajo la ley, la FDA no revisa la seguridad de los productos que generan radiación, tales como, teléfonos celulares antes de su venta, como se hacen con medicamentos o dispositivos médicos nuevos. Sin embargo, la agencia tiene la autoridad para realizar una acción si es mostrado que el nivel de la radiofrecuencia (RF) emitida por los teléfonos celulares muestra algún peligro para el usuario. En tal caso, la FDA podría requerir a los fabricantes de teléfonos celulares que avisen a los usuarios del peligro de los teléfonos celulares para la salud, y que reparen, o devuelvan los teléfonos para que el ya peligro no exista.

Aunque los datos científicos existentes no justifican las acciones reglamentarias de la FDA, la FDA le exige a la industria de teléfonos celulares que establezca medidas, que incluyan las siguientes:

- Respalda la investigación necesaria hacia los posibles efectos biológicos del tipo de RF generada por teléfonos celulares;
- Diseñar los teléfonos celulares de tal manera que minimicen la exposición del usuario a un nivel RF necesario para el funcionamiento del dispositivo; y
- Colaborar en la tarea de proveerles a los usuarios de teléfonos celulares la mayor información posible sobre los resultados generados por el uso de los teléfonos celulares en cuanto a la salud.

La FDA pertenece a un grupo de interagencias de las agencias federales que se encargan de los distintos aspectos de la seguridad de la RF para asegurar los esfuerzos coordinados al nivel federal. Las agencias siguientes pertenecen a este grupo:

- National Institute for Occupational Safety and Health
- Environmental Protection Agency
- Federal Communications Commission
- Occupational Safety and Health Administration
- National Telecommunications and Information Administration

El National Institute of Health participa también en actividades del grupo interagencia.

La FDA comparte con la Federal Communications Commission (FCC) las responsabilidades para teléfonos celulares. Todos los teléfonos celulares vendidos en los Estados Unidos deben cumplir con los reglamentos establecidos por la FCC que limitan la exposición RF. La FCC depende de la FDA y otras agencias sanitarias sobre los asuntos de seguridad de los teléfonos celulares.

La FCC también regulariza las estaciones base de donde dependen las redes de teléfonos celulares. Mientras estas estaciones de base funcionan con una potencia más alta que los propios teléfonos celulares, la exposición RF que el usuario podría recibir de dichas estaciones bases es, en general, mucho más reducida que la RF generada por los teléfonos celulares. Las estaciones de base no son el asunto de las preguntas de seguridad tratadas en este documento.

¿Qué está realizando la FDA para saber más sobre los resultados posibles en la salud causados por teléfonos celulares?

Junto con la entidad U.S. National Toxicology Program y con otros grupos de investigadores mundiales, la FDA está trabajando para asegurar que se están conduciendo estudios altamente prioritarios en animales para dirigir preguntas sobre los efectos de la exposición RF. La FDA ha sido el participante líder en el proyecto International Electromagnetic Fields (EMF) desde su inicio en el 1996, de la entidad World Health Organization. Como resultado poderoso de este trabajo se desarrolló una agenda detallada de las necesidades en la investigación que impulsó el establecimiento de programas nuevos de investigaciones por todo el mundo. El proyecto también ha ayudado a desarrollar una serie de documentos de información pública sobre los asuntos EMF. La FDA y la Cellular Telecommunications & Internet Association (CTIA) conducen un acuerdo formal denominado Cooperative Research and Development Agreement (CRADA) para realizar investigaciones de la seguridad en el uso del teléfono celular. La FDA provee una vista científica, consiguiendo las opiniones de los expertos de las organizaciones académicas, industriales y

gubernamentales. La investigación financiada por la CTIA es realizada por contratos con investigadores independientes. La investigación inicial incluirá tanto los experimentos en laboratorios como los estudios sobre usuarios de teléfonos celulares. El proyecto CRADA también va a asesorar ampliamente los requerimientos en los estudios bajo el contexto de los desarrollos de las investigaciones más recientes por todo el mundo.

¿Qué medidas puedo realizar para reducir la radiofrecuencia irradiada por mi teléfono celular a la que estoy expuesto?

Si existe algún riesgo de estos productos - y en este momento desconocemos tal existencia - probablemente será muy mínimo. Sin embargo, si le concierne la prevención de posibles riesgos, haga estos pasos sencillos para minimizar la radiofrecuencia (RF). Puesto que el tiempo es un factor clave, en cuanto al nivel de la exposición que una persona pueda recibir, minimizar el tiempo de uso del teléfono celular reducirá la exposición a la RF.

Si tiene que extender su tiempo de conversación con su teléfono celular, podrá alejarse del origen de la RF, puesto que el nivel de exposición RF reducirá dependiendo de la distancia. Por ejemplo, podrá utilizar un auricular y llevar el celular apartado de su cuerpo o usar un teléfono celular conectado a una antena remota.

Se reitera que los datos científicos no muestran que los teléfonos celulares son peligrosos. Sin embargo, si le concierne la prevención de posibles riesgos, podrá adoptar las medidas antes mencionadas para reducir el nivel de exposición a la RF que se origina de los teléfonos celulares.

¿Significa un riesgo para los niños el uso de teléfonos celulares?

Las evidencias científicas no muestran peligro a los usuarios de teléfonos celulares, incluso para los niños y jóvenes. Si desea realizar las medidas para reducir la exposición a la radiofrecuencia (RF), las medidas anteriormente mencionadas servirían para los niños y jóvenes que usan teléfonos celulares. Reducir del tiempo de uso del celular y aumentar la distancia entre el usuario y el origen de la radiofrecuencia minimizará la exposición a la RF. Ciertos grupos patrocinados por otras entidades nacionales gubernamentales han recomendado que los niños no utilicen teléfonos celulares. Por ejemplo, en diciembre 2000, el gobierno del Reino Unido distribuyó folletos conteniendo dicha recomendación. Se han dado cuenta que no existen ninguna evidencia que el uso de teléfonos celulares pueda causar tumores cerebrales u otras enfermedades. Su recomendación de que los niños limiten el uso de los teléfonos celulares fue solamente a efecto preventivo; no fue basada en ninguna evidencia de peligros para la salud.

¿Reduce el riesgo de la exposición a la radiofrecuencia el uso de accesorios manos libres con teléfonos celulares?

Puesto que no existen riesgos a exposición RF irradiada por teléfonos celulares, no hay motivo para creer que el uso de equipos manos libres reducen los riesgos. Se pueden usar los equipos manos libres con los teléfonos celulares por razones de comodidad y confort. Estos sistemas reducen la posibilidad de que la cabeza absorba la radiofrecuencia puesto que el teléfono, de donde se emite la radiofrecuencia, se usa lejos de la cabeza. Por otro lado, si el teléfono se lleva en la cintura o en otra parte del cuerpo durante su uso, entonces esa parte del cuerpo absorberá más la energía radiofrecuencia. Se requieren que los teléfonos celulares vendidos en Estados Unidos cumplan con las medidas de seguridad sin importar si son usados contra la cabeza o portados con cualquier parte del cuerpo. Cualquiera de la configuración deben cumplir con los límites de seguridad.

¿Sirven como deben los accesorios de teléfonos que son promocionados como protector para la cabeza contra la radiación emitida por RF?

Puesto que no existen riesgos de exposición a la radiofrecuencia emitida por los teléfonos celulares, no hay motivo para creer que los accesorios que protegen la cabeza contra dichas emisiones de verdad reducen los riesgos. Ciertos productos que son promocionados como protectores contra la radiofrecuencia usan fundas especiales para teléfonos, mientras hay los que no tengan blindaje más que accesorios metálicos adjuntados al teléfono. Según las investigaciones, en general estos productos no funcionan como son promocionados. Estos denominados "blindajes", no como los equipos "manos libres", podrían interferir con la operación debida del teléfono. El teléfono podría ser provocado a elevar su potencia que podría incrementar la absorción de radiofrecuencia. En febrero 2002, la entidad Federal Trade Commission (FTC) denunció dos empresas que vendieron dispositivos que, como ellas alegaban, protegían a los usuarios de teléfonos celulares contra la irradiación e hicieron declaraciones falsas y reclamaciones no confirmadas. Según la FTC, estos demandados carecían de una base razonable para respaldar su demanda.

¿Cómo asesora FCC la radiofrecuencia de un teléfono celular?

Después de otorgar la licencia de mercadeo de un teléfono celular particular, la FCC realiza, de vez en cuando, pruebas "post-grant" (después de otorgar) para determinar si la producción de los modelos del teléfono están cumpliendo los requerimientos estipulados por la FCC. Al fabricante de un teléfono celular que no reúna los requerimientos estipulados por la FCC se le puede requerir que retire el uso del teléfono celular y que abone el costo de la compra o que reponga el teléfono, y podría ser sometido a sanciones delictivas o civiles. Además, si el teléfono significa un riesgo de peligro para el usuario, la FDA también puede realizar una acción regulatoria. La prueba "post-grant" más importante, desde la perspectiva del

consumidor, es la de las irradiaciones RF del teléfono. FCC mide el nivel de Specific Absorption Rate (SAR-TAE - Tasa de Absorción Específica) del teléfono, siguiendo un protocolo de pruebas muy riguroso. Como ocurre con casi cualquier medición científica, es posible que la medición de prueba pueda ser menos o más de la RF actual irradiada por el teléfono. Esta diferencia entre la medición de prueba de RF y la radiación RF actual es debido al hecho de que las mediciones de pruebas son limitadas por la autenticidad del instrumento, puesto que los entornos de la medición de prueba y del uso actual son diferentes, y por otros factores variables. Esta variación inherente es denominado "incertidumbre de medición". Cuando FCC conduce una medición "post-grant" de un teléfono celular, FCC se toma en cuenta de cualquier incertidumbre para determinar la necesidad de una acción regulatoria. Este paso asegura que cuando FCC toma acciones regulatorias, éstas tendrán una base científica defendible y exacta.

El personal FDA revisó la metodología usada por FCC para medir la RF del teléfono celular, y estuvo de acuerdo que es un paso aceptable, en vista de nuestro entendimiento actual de los riesgos de las irradiaciones RF de los teléfonos celulares. No se ha demostrado que las irradiaciones RF de los teléfonos celulares presentan un riesgo dañino al usuario cuando la medida SAR es menos de los límites de seguridad estipulados por FCC (un SAR de 1.6 w/kg). Aunque la medida máxima de incertidumbre permitida por las normas actuales de medición fue agregada al norma máxima permitida por SAR, el valor resultante de SAR podría aparecer menos que cualquier nivel que pueda producir un resultado agudo. Consiguientemente, el paso de FCC con incertidumbre de medición no resultará en exponer a los usuarios a cualquier riesgo de la RF irradiada por los teléfonos celulares.

La FDA continúa a monitorear los estudios y literatura de reportes referentes a los efectos severos de la RF de los teléfonos celulares, y referentes a los efectos crónicos de exposición a largo plazo a la RF del teléfono celular (es decir, los riesgos que emanan del uso de teléfonos celulares por muchos años). En caso de que una nueva información da indicio a FDA a creer que un cambio en la política de medida de FCC podría ser apropiado, FDA se pondrá en contacto con FCC y ambas agencias trabajarán conjuntamente para desarrollar un paso mutuamente aceptable.

Actualizado 29 de julio de 2003

Printed in

/ Impreso en

06/06

Contents

For your safety	8	Clock.....	21
Get connected	11	Clock settings.....	21
Welcome	12	World clock.....	21
Accessibility solutions	12	Wrist strap.....	21
Find information about your device	12	Settings	21
Contact your service provider	12	Memory card.....	22
Your Nokia device	13	Memory card tool	23
Keys and parts (fold open).....	13	File manager	23
Keys and parts (fold closed, front, back and sides) ..	14	View memory consumption	24
Insert the SIM card and battery	15	Memory low—free memory.....	24
Switch the device on	15	Multimedia key.....	24
Modes.....	16	Mode key.....	25
Fold closed mode.....	16	Transfer content from another device.....	25
Fold open mode	17	Games	26
Essential indicators	18	Web	26
Useful shortcuts	19	Support	27
Standby mode	19	Nokia support and contact information	27
Edit text and lists.....	19	Help	27
Keypad lock (keyguard)	19	Camera	28
Volume and loudspeaker control.....	20	Take pictures.....	28
Headset.....	20	Still image camera indicators.....	29
		Active toolbar	29

After taking a picture.....	30	Rename items.....	39
Still image camera settings.....	30	Set a song as a ringing tone.....	39
Flash.....	31	Add music.....	40
Adjust color and lighting.....	31	Transfer music.....	40
Scenes.....	32	Get connected with Windows Media Player.....	40
Take pictures in a sequence.....	32	Automatic synchronization.....	41
You in the picture—self-timer.....	32	Manual synchronization.....	41
Record videos.....	33	Digital Rights Management.....	42
Video capture indicators.....	33	Gallery.....	43
After recording a video.....	34	View and browse files.....	43
Video settings.....	34	Images and video clips.....	43
Music.....	36	Active toolbar.....	44
Play music.....	36	Shrink.....	45
Random and repeat play.....	37	Print images.....	45
Playlists.....	37	Albums.....	46
Create a playlist.....	37	Edit images.....	46
Add songs to a playlist.....	37	Crop image.....	46
Reorder songs.....	38	Reduce red eye.....	47
Remove songs from a playlist.....	38	Shortcuts.....	47
Add items from views to a playlist.....	38	Edit video clips.....	47
Automatic playlists.....	38	Add images, video, sound, and text.....	47
Visualizations.....	39	Cut video clip.....	48
Modify sound.....	39	Send videos.....	48
Equalizer.....	39	Movie director.....	48
Audio settings.....	39	Create muvees.....	49
		Create a custom muvee.....	49

Slide show	50	Cell broadcast	63
Presentations	50	Other settings	63
Messaging	51	Message reader	63
Write text	52	Contacts	64
Traditional text input	52	Contact cards	64
Predictive text input	52	Default numbers and addresses	65
Tips on text input	53	Contact groups	65
Write and send messages	53	Add ringing tones for addresses	65
Write and send postcards	55	Copy contacts	66
Receive MMS and e-mail settings	55	SIM directory and other SIM services	66
Inbox—receive messages	56	Make calls	67
Multimedia messages	56	Voice calls	67
Data and settings	56	Make a conference call	67
Web service messages	57	1-touch dial a phone number	68
Mailbox	57	Voice dialing	68
Open the mailbox	57	Answer or decline a call	69
Retrieve e-mail messages	57	Call waiting	69
Delete e-mail messages	58	Options during a voice call	69
Disconnect from the mailbox	59	Log	70
View messages on a SIM card	59	Call timers	70
Messaging settings	59	Packet data	70
Text messages	59	Monitor all communication events	70
Multimedia messages	60	Services	72
E-mail	61	Access point	72
Web service messages	62		

Bookmarks view.....	72	Office.....	83
Connection security	73	Calculator	83
Browse.....	73	Converter	83
Download and purchase items.....	74	Set base currency and exchange rates	83
End a connection	74	Notes.....	84
Empty the cache.....	74	Recorder.....	84
Settings.....	74	Personalize your device.....	85
Calendar	76	Profiles—set tones.....	85
Create calendar entries	76	3-D tones	86
Calendar views.....	76	Offline profile.....	86
Manage your calendar entries	77	Change the look of your device.....	87
Applications	78	Active standby mode	87
RealPlayer.....	78	Tools	88
Play video clips	78	Settings	88
Shortcuts during play.....	78	Phone.....	88
Stream content over the air.....	78	Call settings.....	90
Receive RealPlayer settings.....	79	Connection.....	90
Flash Player.....	79	Date and time	92
Play flash files.....	80	Security.....	92
Organize flash files	80	Call forwarding.....	95
Radio.....	80	Call restriction	95
Listen to the radio.....	81	Network.....	96
Saved stations.....	81	Enhancement	96
Settings.....	81	Voice commands.....	97
Voice aid.....	81		

Application manager.....	97	Synchronization	105
Install applications and software	97	Synchronize data	105
Remove applications and software.....	99	Device manager.....	105
Settings.....	99	Server profile settings.....	106
Speech.....	99	Troubleshooting: Q&A.....	108
Bluetooth connectivity.....	100	Enhancements	111
Settings.....	100	Battery information.....	113
Security tips.....	101	Charging and discharging	113
Send data using Bluetooth connectivity.....	101	Nokia battery authentication guidelines.....	114
Pair devices.....	102	Care and maintenance.....	115
Receive data using Bluetooth connectivity.....	103	Additional safety information	116
Switch off Bluetooth connectivity.....	103	Index.....	120
Infrared connection.....	103		
Data cable	104		
PC connections.....	104		
Connection manager.....	104		
Data connections	105		

For your safety

Read these simple guidelines. Not following them may be dangerous or illegal. Read the complete user guide for further information.



SWITCH ON SAFELY

Do not switch the device on when wireless phone use is prohibited or when it may cause interference or danger.



ROAD SAFETY COMES FIRST

Obey all local laws. Always keep your hands free to operate the vehicle while driving. Your first consideration while driving should be road safety.



INTERFERENCE

All wireless devices may be susceptible to interference, which could affect performance.



SWITCH OFF IN HOSPITALS

Follow any restrictions. Switch the device off near medical equipment.



SWITCH OFF IN AIRCRAFT

Follow any restrictions. Wireless devices can cause interference in aircraft.



SWITCH OFF WHEN REFUELING

Do not use the device at a refueling point. Do not use near fuel or chemicals.



SWITCH OFF NEAR BLASTING

Follow any restrictions. Do not use the device where blasting is in progress.



USE SENSIBLY

Use only in the normal position as explained in the product documentation. Do not touch the antenna unnecessarily.



QUALIFIED SERVICE

Only qualified personnel may install or repair this product.



ENHANCEMENTS AND BATTERIES

Use only approved enhancements and batteries. Do not connect incompatible products.



WATER-RESISTANCE

Your device is not water-resistant. Keep it dry.



BACK-UP COPIES

Remember to make back-up copies or keep a written record of all important information.



CONNECTING TO OTHER DEVICES

When connecting to any other device, read its user guide for detailed safety instructions. Do not connect incompatible products.



EMERGENCY CALLS

Ensure the phone function of the device is switched on and in service. Press the end key as many times as needed to clear the display and return to the start screen. Enter the emergency number, then press the call key. Give your location. Do not end the call until given permission to do so.

About your device

The wireless device described in this guide is approved for use on the EGSM 850, 900, 1800, 1900, and UMTS 850 and 1900 networks. Contact your service provider for more information about networks.

When taking and using images, video clips or other features, obey all laws, and respect local customs as well as privacy and legitimate rights of others, including copyright.



Warning: To use any features in this device, other than the alarm clock, the device must be switched on. Do not switch the device on when wireless device use may cause interference or danger.

The **Quickoffice** applications in your device support common features of Microsoft Word, PowerPoint, and Excel (Microsoft Office 2000, XP, and 2003). Not all file formats can be viewed or modified.

Network services

To use the phone you must have service from a wireless service provider. Many of the features in this device depend on features in the wireless network to function. These network services may not be available on all networks or you may have to make specific arrangements with your service provider before you can utilize network services. Your service provider may need to give you additional instructions for their use and explain what charges will apply. Some networks may have limitations that affect how you can use network services. For instance, some networks may not support all language-dependent characters and services.

Your service provider may have requested that certain features be disabled or not activated in your device. If so, they will not appear on your device menu. Your device may also have been specially configured. This configuration may include changes in menu names, menu order, and icons. Contact your service provider for more information.

This device supports WAP 2.0 protocols (HTTP and SSL) that run on TCP/IP protocols. Some features of this device, such as MMS, browsing, e-mail, and content downloading using the browser or over MMS, require network support for these technologies.

For availability and information on using SIM services, contact your service provider.

Enhancements, batteries, and chargers

Always switch the device off, and disconnect the charger before removing the battery.

Check the model number of any charger before use with this device. This device is intended for use when supplied with power from an AC-3, AC-4, or AC-5 charger and from an AC-1, ACP-8, ACP-12, LCH-9, or LCH-12 charger when used with the CA-44 charger adapter.

The battery intended for use with this device is BL-5BT.



Warning: Use only batteries, chargers, and enhancements approved by Nokia for use with this particular model. The use of any other types may invalidate any approval or warranty and may be dangerous.

For availability of approved enhancements, please check with your dealer. When you disconnect the power cord of any enhancement, grasp and pull the plug, not the cord.

Get connected

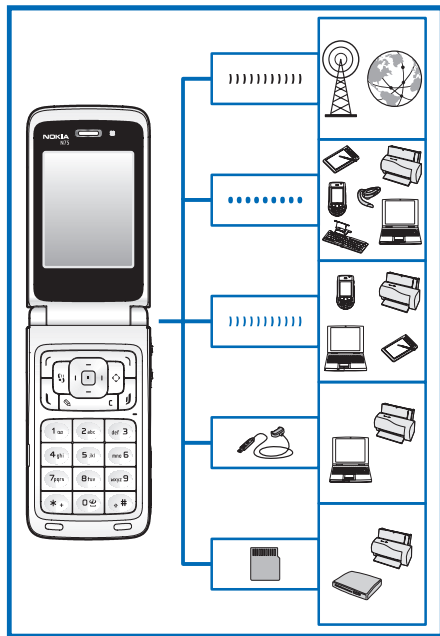

Use your device on the 2G and 3G networks.
See "Your Nokia device," p.13

Use Bluetooth technology, for example, to transfer files and connect to compatible enhancements.
See "Bluetooth connectivity," p. 100.

Use infrared to transfer and synchronize data between compatible devices, for example.
See "Infrared connection," p. 103.

Use Nokia Connectivity Cable CA-53 to connect to compatible devices, such as printers and PCs.
See "Data cable," p. 104.

Use a microSD card to transfer data or back up information, for example. See "Memory card tool," p. 23.

Welcome

Congratulations on your purchase of this Nokia device. Your device provides many functions that are practical for daily use, such as a calendar, a clock, an alarm clock, a radio, and a built-in camera. Use the camera for recording video clips and taking pictures that you can, for example, attach as a wallpaper in the standby mode. See "Camera," p. 28.

You can customize your device with ringing tones and themes. See "Personalize your device," p. 85.

Other features on your device are:

- Multimedia messaging. See "Messaging," p. 51.
- Music player. See "Music," p. 36.
- Wireless Bluetooth technology. See "Bluetooth connectivity," p. 100.
- Java™ applications. See "Application manager," p. 97.
- Web browser. See "Services," p. 72.

Accessibility solutions

Nokia is committed to making mobile devices easy to use for all individuals, including those with disabilities. For more information, visit www.nokiaaccessibility.com.

Find information about your device

Information about your device is provided on the device label, which is on the back of the device under the battery. The label contains the model and serial numbers, as well as the following:

- Device type
- Device model
- International mobile equipment identity (IMEI)
- FCC ID number

Contact your service provider

In many cases, the service provider will make available descriptions of its services and instructions for using features, such as the following:

- Voice mail and voice privacy
- Call waiting, call forwarding, and caller ID
- Messaging
- News and information services
- Selected Internet services

Service providers may differ in their support of features.

Your Nokia device

Keys and parts (fold open)

Light sensor (1)

Display screen (2)

4-way scroll key (3)

Right selection key (\curvearrowright) (4)

Multimedia key (\diamond) (5)

End key (\updownarrow) (6)

Clear key (\square) (7)

Keypad (8)

($\mathbf{0}$) and internet shortcut key (9)

Edit key (✍) (10)

Call key (☎) (11)

Menu key (☰) (12)

Left selection key (\curvearrowleft) (13)

Center selection key (\square) (14)

Earpiece (15)

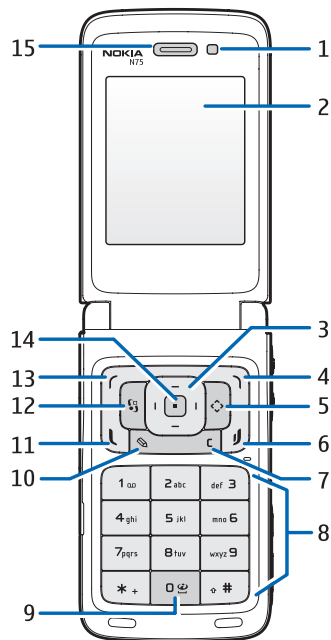

Keys and parts (fold closed, front, back and sides)

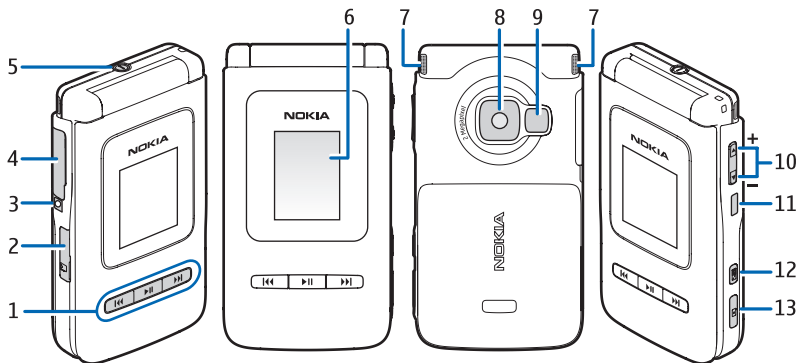

Quick cover keys (1):

backward ◀◀ play/pause ▶▶ forward ▶▶▶

Memory card slot (microSD card) (2)

Charger connector (3)

Pop-Port™ connector (4)

Power button (5)

Quick cover display (6)

Stereo speakers (7)

Camera (8)

Camera flash (9)

Zoom/Volume key (10)

Infrared (IR) window (11)

Mode key (▶◻) (12)

Capture key (◻) (13)

The quick cover keys and quick cover display are hereafter referred to as the cover keys and the cover display.

Insert the SIM card and battery

Keep all SIM cards out of the reach of small children.

Always switch the device off, and disconnect the charger before removing the battery.

- 1 With the back of the device facing you, press the release button (1), and slide off the cover (2).

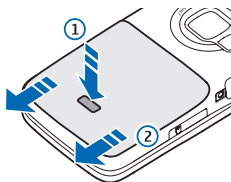

- 2 Slide the SIM card into the holder until it clicks. Make sure that the bevelled corner on the card is facing the left side of the device and that the contact area on the card is facing down.

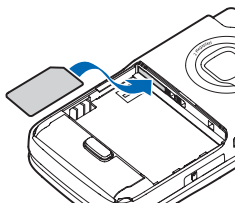

To remove the SIM card, slide the lock to the right and pull out the SIM card.

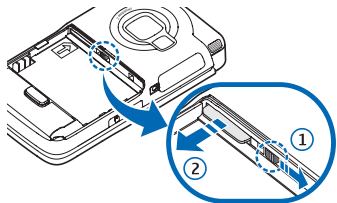

- 3 Insert the battery.
- 4 Replace the back cover.

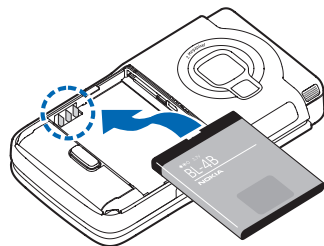

Switch the device on

- 1 Press and hold the power button (1).
- 2 If the device asks for a UPIN code or lock code, enter it, and press

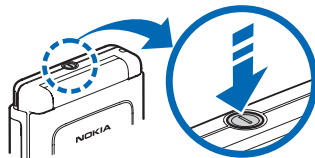

⏏. The factory setting for the lock code is 12345.

Your device has one internal antenna.



Note: As with any other radio transmitting device, do not touch the antenna unnecessarily when the device is

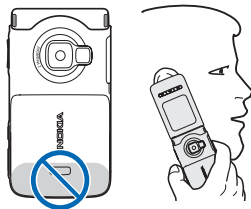

switched on. Contact with the antenna affects call quality and may cause the device to operate at a higher power level than otherwise needed. Not touching the antenna area during a phone call optimizes the antenna performance and the battery life.

- When you switch on the device for the first time, it may ask you to set the following information: **Select current city**; **Time**; and **Date**. Use the 4-way scroll key, the center selection key, and the number keys. To find the city, enter the first letters of the city name. The city you select also defines the time zone for the clock in your device.
- Your Nokia N75 normally has MMS, GPRS, streaming, and mobile Internet settings automatically configured in the device.
- Press  to open the main menu.

Your service provider may have requested that certain features be disabled or not activated in your device. If so, they will not appear on your device menu. Your device may also have been specially configured. This configuration may include changes in menu names, menu order, and icons. Contact your service provider for more information.

Modes

Your device has two operating modes: Fold closed with access to particular features including **Music**, **Radio** and **Camera**; Fold open for traditional mobile phone use and access to all the features on your device.

Fold closed mode

When the fold is closed, the main display deactivates and the cover display lights up. Ongoing calls end, unless the loudspeakers are in use or a compatible headset is connected. To change the settings, see "Cover display," p. 89. If you are using **Music** or **Radio** to listen to a sound clip, it continues to play.

With the fold closed, pressing the mode key switches between 3 views:

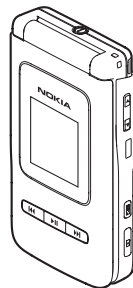

- 'Basic' standby: displays clock and status information, signal strength and battery indicators. The following softkeys are also available:

Left softkey (**⏮**) selects **Music**

Middle softkey (**⏸**) selects Play/Pause

Right softkey (**⏭**) selects **Now playing**

- 'Today' standby: displays calendar information
- 'Picture' standby displays a picture of your choice

If you are using **Music** to listen to a sound clip, volume bars and track information are displayed. To play, pause, or play the next or previous sound clip, use the player keys on the cover. To adjust the volume, use the volume key on the right-hand side of the device.

If you are using **Radio** with the fold closed, volume bars and station information are displayed. To turn the radio on or off, and select the next or previous saved station, use the player keys on the cover. To adjust the volume, use the volume key on the right-hand side of the device.

If you are using **Camera** with the fold closed, hold the device in landscape. The outer display becomes the viewfinder. To activate the camera, press and hold the capture key. To zoom in or out, use the volume key. To take a picture, press the capture key. To switch between **Image mode** and **Video mode**, press the mode key.

To make lighting and color adjustments before taking a picture, press the middle cover key to activate the toolbar, and use the volume key to scroll through the active toolbar. See "Adjust color and lighting," p. 31 and "Scenes," p. 32.

Calendar and clock alarms and notes for missed calls and new received messages are also displayed. To view received text messages and the text and image objects of received multimedia messages, open the fold, and view the message on the main display.

Incoming calls are indicated by their normal tone and a note. In the cover display settings, select **Answer if fold opened** to answer a call when you open the fold. If a compatible headset is connected to the device, press the answer key on the headset. To change the settings, see "Cover display," p. 89.

To make calls or use the menu, open the fold.













Fold open mode

When you open the fold, the main display lights up, the keypad is available, and you can access the menu. To access the menu, press **☰**.

The fold opens about 170 degrees, as shown in the picture. Do not force the fold to open more.



Essential indicators

-  The device is being used in a GSM network.
-  3G The device is being used in a UMTS network.
-  You have one or more unread messages in the **Inbox** folder in **Messaging**.
-  You have received new e-mail in the remote mailbox.
-  There are messages waiting to be sent in the **Outbox** folder.
-  You have missed calls.
-  Shown if **Ringing type** is set to **Silent** and **Message alert tone**, **IM alert tone**, and **E-mail alert tone** are set to **Off**.
-  The device keypad is locked.
-  A clock alarm is active.
-  2 The second phone line is being used (network service).
-  All calls to the device are forwarded to another number. If you have two phone lines (network service), the indicator for the first line is  1 and for the second  2.



A compatible headset is connected to the device.



The connection to a compatible headset with Bluetooth connectivity has been lost.



A compatible loopset is connected to the device.



A compatible **TTY** is connected to the device.



A data call is active.



A GPRS or EDGE packet data connection is available.



A GPRS or EDGE packet data connection is active.



A GPRS or EDGE packet data connection is on hold.



A UMTS packet data connection is available.



A UMTS packet data connection is active.



A UMTS packet data connection is on hold.



Bluetooth connectivity is on.



Data is being transmitted using Bluetooth connectivity.



A USB connection is active.



An infrared connection is active. If the indicator is blinking, the device is trying to connect to the other device or the connection has been lost.

Useful shortcuts

Use shortcuts to quickly get the most from your device. Refer to the relevant sections in this user guide for further details of the functions.



Standby mode

To switch between applications that are open, press and hold , and select an application. If memory is low, the device may close some applications. The device saves any unsaved data before closing an application.

Leaving applications running in the background increases the demand on battery power and reduces the battery life.

To start the camera, press and hold the capture key for more than 1 second.

To call your voice mailbox (network service), press and hold **1**.

To open **Music**, press and hold , or to open a list of predefined applications assigned to the multimedia key, press . See "Multimedia key," p. 24.

To change the profile, press , and select a profile.

To open the last dialed numbers list, press .



To switch between **Normal** and **Silent** profiles, press and hold **#**. If you have two phone lines (network service), this action switches between the two lines.





To use voice commands, press and hold .





To start a connection to **Services** (network service), press and hold **0**. See "Services," p. 72.

For further shortcuts available in the standby mode, see "Active standby mode," p. 87.

Edit text and lists



To mark an item in a list, scroll to it, and press  and  at the same time.

To mark multiple items in a list, press and hold  while you press  or . To end the selection, release , then release .

To copy and paste text: To select letters and words, press and hold . At the same time, press  or  to highlight text. To copy the text to clipboard, while still holding , select **Copy**. To insert the text into a document, press and hold , and select **Paste**.

Keypad lock (keyguard)

Use the keypad lock to prevent accidental keypresses.

To lock, in the standby mode, press , then *****. When the keys are locked,  is shown on the display.

To unlock with the fold open, press , then *****.

To lock the keypad with the fold open, press the power key, and select **Lock keypad**.

To lock the keypad with the fold closed, press **⏪**, then **⏩**, or press the power key twice to highlight **Lock keypad**, and press and hold the power key to select it.

To unlock with the fold closed, press **⏩**, then **⏪**.

When the keypad lock is on, calls may be possible to the official emergency number programmed into your device.

To turn on the display light when the keypad lock is on, press the power key.

Volume and loudspeaker control

To increase or decrease the volume level when you have an active call or are listening to a sound, press and hold **⏪** or **⏩** on the right side of the device.



The built-in loudspeakers allow you to speak and listen from a short distance without having to hold the device to your ear. Sound applications use the loudspeakers by default.



Warning: Listen to music at a moderate level. Continuous exposure to high volume may damage your hearing. Do not hold the device near your ear when the loudspeaker is in use, because the volume may be extremely loud.

To locate the loudspeakers, see "Keys and parts (fold closed, front, back and sides)," p. 14.

To use the loudspeakers during a call, select **Options > Activate loudsp..**

To turn off the loudspeakers, select **Options > Activate handset.**

Headset

Connect a compatible headset to the Pop-Port™ connector of your device.

Ensure the headset connector is 'upside down' before connecting to your device. Do not use excessive force.



Warning: When you use the headset, your ability to hear outside sounds may be affected. Do not use the headset where it can endanger your safety.

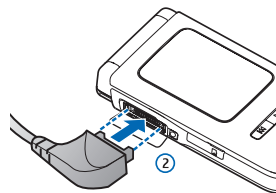
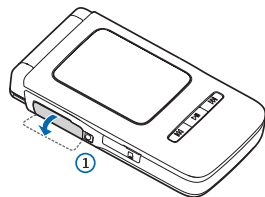



Clock

Press **⌘**, and select **Applications > Clock**. To set a new alarm, select **Options > Set alarm**. When an alarm is active, **🔔** is shown.

To turn off the alarm, select **Stop**, or to stop the alarm for 5 minutes, select **Snooze**.

If the alarm time is reached while the device is switched off, the device switches itself on and starts sounding the alarm tone. If you select **Stop**, the device asks whether you want to activate the device for calls. Select **No** to switch off the device or **Yes** to make and receive calls. Do not select **Yes** when using a wireless phone may cause interference or danger.

To cancel an alarm, select **Clock > Options > Remove alarm**.

Clock settings

To change the clock settings, select **Clock > Options > Settings**.

To change the time or date, select **Time** or **Date**.

To change the clock shown in the standby mode, select **Clock type > Analog** or **Digital**.

To allow the mobile phone network to update the time, date, and time zone information to your device (network service), select **Network operator time > Auto-update**.

To change the alarm tone, select **Clock alarm tone**.

World clock

To open the world clock view, select **Clock**, and press **⏏**. In the world clock view, you can view the time in different cities.

To add cities to the list, select **Options > Add city**. Enter the first letters of the city name. The search field appears automatically, and the matching cities are displayed. Select the required city. You can add a maximum of 15 cities to the list.

To set your current city, scroll to a city, and select **Options > My current city**. The city is displayed in the clock main view, and the time in your device is changed according to the city selected. Ensure that the time is correct and matches your time zone.

Wrist strap

Thread a strap as shown, and tighten it.

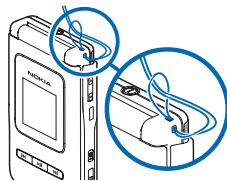

Settings

You may have MMS, GPRS, streaming, and Mobile Internet settings from your service providers already installed in your device, or you may receive the settings from the service providers as a special text message.

Memory card

You can use a compatible microSD card as extra storage space to save the memory on your device. You can also back up information from your device to the memory card.



Use only compatible microSD cards with this device. Other memory cards, such as Reduced Size MultiMediaCards, do not fit in the memory card slot and are not compatible with this device. Using an incompatible memory card may damage the memory card as well as the device, and data stored on the incompatible card may be corrupted.

Use only microSD cards approved by Nokia for use with this device. Nokia utilizes the approved industry standards for memory cards but not all other brands may function correctly or be fully compatible with this device.

Keep all memory cards out of the reach of small children.

Insert the memory card

- 1 To insert the memory card, place your finger in the recess of the door of the memory card slot, and open the door.

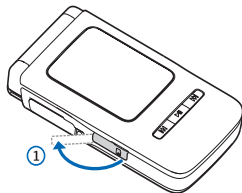

- 2 Insert the memory card in the slot. Make sure that the contact area on the card is facing down and towards the slot with the bevelled corner facing the base of the device. Push the card in. You can hear a click when the card locks into place.

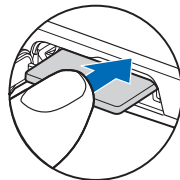
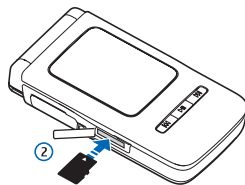

- 3 Close the door. You cannot use the memory card if the door is open.

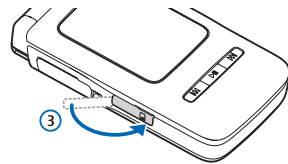

Eject the memory card

- 1 Before you eject the card, press the power key, and select **Remove mem. card**. All applications are closed.
- 2 When **Remove memory card and press 'OK'** is displayed, open the door of the memory card slot.

- 3 Press the memory card to release it from the slot.
- 4 Remove the memory card.
- 5 If the device is switched on, select **OK**.



Important: Do not remove the memory card in the middle of an operation when the card is being accessed. Removing the card in the middle of an operation may damage the memory card as well as the device, and data stored on the card may be corrupted.



Memory card tool

Press **⌘**, and select **Tools > Memory**. You can use a compatible memory card as extra storage space and to back up the information in the device memory.

To back up information from the device memory to a compatible memory card, select **Options > Backup phone mem.**

To restore information from the compatible memory card to the device memory, select **Options > Restore from card.**

Format a memory card

When a memory card is reformatted, all data on the card is permanently lost.

Some memory cards are supplied preformatted, and others require formatting. Consult your retailer to find out if you must format the memory card before you can use it.

To format a memory card, select **Options > Format mem. card**. Select **Yes** to confirm.



File manager

Many features of the device, such as contacts, messages, images, videos, ringing tones, calendar notes, documents, and downloaded applications, use memory to store data. The free memory available depends on how much data is already saved in the device memory.

You can use a compatible memory card as extra storage space. Memory cards are rewritable, so you can delete old information and save new data on a memory card.

To browse files and folders in the device memory or on a memory card (if inserted), press **⌘**, and select **Tools > File mgr.**. The device memory view (**□**) opens. Press **□** to open the memory card view (**□**), if available.

To move or copy files to a folder, press **✎** and **□** at the same time to mark a file, and select **Options > Move to folder** or **Copy to folder**.

To find a file, select **Options > Find** and the memory from which to search, and enter a search text that matches the file name.

View memory consumption

To view what types of data you have in the device and how much memory the different data types consume, select **Options > Check memory**. The amount of available free memory is shown in **Free memory**.

Memory low—free memory

The device notifies you if the device or the memory card memory is low.

To free device memory, transfer data to a compatible memory card, if you have one. Mark files to be moved, and select **Move to folder > Memory card** and a folder. You can also transfer media files to a compatible PC using Nokia PC Suite.

 **Tip!** You can use Nokia Phone Browser available in Nokia PC Suite to view the different memories in your device and transfer data.

To remove data to free memory, use **File mgr.**, or go to the respective application. For example, you can remove the following:

- Messages from **Inbox**, **Drafts**, and **Sent** folders in **Messaging**
- Retrieved e-mail messages from the device memory
- Saved Web pages
- Saved images, videos, or sound files







- Contact information
- Calendar notes
- Downloaded applications. See also "Application manager," p. 97.
- Any other data that you no longer need



You can also shrink images within **Gallery**, so that they use less memory. See "Shrink," p. 45.

Multimedia key

With the multimedia key, you have quick access to **Music** and predefined multimedia applications.

To open **Music**, press and hold .

To open a list of predefined applications assigned to the multimedia key, press . To open the desired application, press , , , or . To exit the list without selecting an application, press  again.

To change the shortcuts, press , and press . To change the applications that are shown when you press , select **Top**, **Left**, **Middle**, and **Right** and the application.

Some shortcuts may be fixed, and you are not able to change them.





Mode key

The mode key is a multi-function key, allowing you to switch easily between selected applications.

Press and hold  to open the latest taken photo in **Gallery**.

In **Camera**, press  to switch between **Image mode** and **Video mode**.

In **Gallery**, press  to switch between Tile and Thumbnail views.

With the fold closed, in **Music**, press  to switch between **Now playing** and **Music library** views.

With the fold closed, in **Radio**, press  to switch between Channel and Channel list views.

With the fold closed and the device in idle mode, press  to switch between 'basic' idle (clock and softkeys available); 'today' idle (calendar view); and 'picture' idle (where the user can select a picture to display).



Transfer content from another device

You can transfer content, such as an address book (or contacts), between compatible Nokia devices using Bluetooth connectivity or infrared. The type of content that can be transferred depends on the Nokia device you

are trying to transfer content to. If the other device supports synchronization, you can also synchronize data between the other device and your Nokia device.

Copyright protections may prevent some images, music (including ringing tones), and other content from being copied, modified, transferred or forwarded.

You can insert your SIM card in the other device. When your Nokia device is switched on without a SIM card, the offline profile is automatically activated.

Transfer content (to your device)

- 1 To use the application for the first time, press  on your Nokia device, and select **Tools > Transfer**. If you have used the application before and want to start a new transfer, select **Transfer data**.
In the information view, select **Continue**.
- 2 Select whether you want to use Bluetooth connectivity or infrared to transfer the data. Both devices must support the selected connection type.
- 3 If you select Bluetooth connectivity:
To have your Nokia device search for devices with Bluetooth connectivity, select **Continue**. Select your other device from the list. You are asked to enter a code on your Nokia device. Enter a code (1-16 digits), and select **OK**. Enter the same code on the other device, and select **OK**. The devices are now paired. See "Pair devices," p. 102.

For some phone models, the **Transfer** application is sent to the other device as a message. To install **Transfer** on the other device, open the message, and follow the instructions on the display.

If you select infrared, connect the two devices. See "Infrared connection," p. 103.

- 4 From your Nokia device, select the content you want to copy from the other device.

Content is copied from the memory of the other device to the corresponding location in your Nokia device. Copying time depends on the amount of data to be transferred. You can cancel copying and continue later.

If the other device supports synchronization, you can keep the data up-to-date in both devices.

 **Tip!** Synchronizing data means that data is made the same in each device, including deleted data. Use **Transfer data** to copy data from one device to another.

To start a synchronization with a compatible Nokia device, select **Phones**, scroll to the device, and select **Options** > **Synchronize**. Follow the instructions on the display.

To view the log of a previous transfer, select **Transfer log**.



Games

Press , select **Games** and a game. For instructions on how to play the game, select **Options** > **Help**.



Web

Various service providers maintain pages specifically designed for mobile devices. These pages use the wireless markup language (WML), extensible hypertext markup language (XHTML), or hypertext markup language (HTML).

Check the availability of services, pricing, and fees with your network operator or service provider. Service providers will also give you instructions on how to use their services.

Press , and select **Web**.

With this browser, you are able to view normal Web pages, to zoom in and out on a page (Mini Map), to view Web pages that contain only text in narrow form so that text wraps, and to read feeds and blogs.

To turn the Mini Map on or off for the current page, press **7**. When the Mini Map is on, an overview of the complete page is shown when you press and hold the scroll key right, left, up, or down to move on the page.

Support

Nokia support and contact information

Check www.nokia.com/support or your local Nokia Web site for the latest version of this guide, additional information, downloads, and services related to your Nokia device.

On the Web site, you can find information on the use of Nokia products and services. If you need to contact customer service, check the list of local Nokia contact centers at www.nokia.com/customerservice.

For maintenance services, check your nearest Nokia service center at www.nokia.com/repair.



Help

Your device has context-sensitive help. When an application is open, select **Options** > **Applications** > **Help** to access help for the current view.

To switch between help and the application that is open in the background, press and hold **Ⓜ**.

To open help from the main menu, select **Office** > **Help**. Select the desired application to view its help topics.

To search for help topics using keywords, select **Options** > **Search by keyword**

When you are reading a help topic, scroll left or right to view other related topics.

Camera

Press , and select **Applications > Camera**.

Your Nokia device has a high resolution camera on the back of the device that you can use to take still pictures and record videos.

This device supports an image resolution of 1600x1200 pixels (2 Mp). The image resolution in these materials may appear different.

The images and video clips are automatically saved in the **Images & video** folder in **Gallery**. The camera produces .jpeg images. Video clips are recorded in the .mp4 file format, or in the 3GPP file format with the .3gp file extension (**Sharing** quality). See "Video settings," p. 34.



You can send images and video clips in a multimedia message, as an e-mail attachment, or by using Bluetooth connectivity.

Take pictures



When taking a picture, note the following:

- Use both hands to keep the camera still.
- The quality of a digitally zoomed picture is lower than that of a nonzoomed picture.
- The camera switches to battery saving mode if there are no keypresses for a short while. To continue taking pictures, press .





To take a picture using the cover display as the viewfinder (fold closed), do the following:

- 1 If the camera is in **Video mode**, press  to switch to **Image mode**.
- 2 Press . Do not move the device before the image is saved.

To take a picture using the main display as the viewfinder, do the following:

- 1 Open the fold. If the camera is in **Video mode**, press  to select the **Image mode** from the active toolbar.
- 2 Press . Do not move the device before the image is saved.

To zoom in or out using either display, press  .

To make lighting and color adjustments before taking a picture, in the main display, press  or  to scroll to items on the active toolbar. In the cover display, press  to activate the toolbar, and   to scroll to items. See "Adjust color and lighting," p. 31 and "Scenes," p. 32. Saving the captured image may take longer if you change the zoom, lighting, or color settings.

To free memory before taking a picture, in the main display, select **Options > Go to free memory** (only available if you have backed up images or video clips).

Still image camera indicators

The still image camera viewfinder (main display) displays the following:

- The current capture mode indicator (1)
- The active toolbar (2), which you can scroll through before capturing the image to change **Scene modes**, adjust the flash setting, activate the self-timer or sequence mode, or adjust **Exposure compensation**, **White balance** or **Color tone** (the active toolbar is not displayed during image capture). See "Active toolbar," p. 29.
- The image resolution indicator (3) indicates whether the quality of the image is **Print 2M – Large** (1600x1200 resolution), **Print 1M – Medium** (1152x864 resolution) or **Multimedia message 0.3M – Small** (640x480 resolution).
- The image counter (4) displays the estimated number of images you can capture using the current image quality setting and memory in use (the counter is not displayed during focus and image capture).

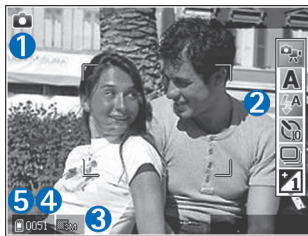

- The device memory (📁) and memory card (📁) indicators (5) show where images are saved.

To display all viewfinder indicators, select **Options > Show icons**. To display only the camera status indicators, select **Hide icons**.

Active toolbar

You can use the active toolbar as a shortcut to select items and adjust different settings before taking a picture or recording a video.

If you are using the main display as a viewfinder, scroll to the item you want, and press **⏏**.







If you are using the cover display as a viewfinder, press **▶▶** to display the active toolbar, use **◀▶** to scroll to the item you want, and press **▶▶**.

The available options vary depending on the capture mode. You can also define whether the active toolbar is always visible on the display or activated by a key press.

If you want the active toolbar to be visible on the main display before and after taking a picture or recording a video, select **Options > Show icons**.

If you want the active toolbar to be visible on the main display only when required, select **Options > Hide icons**. To activate the active toolbar, press **⏏**.

Before taking a picture or recording a video, in the active toolbar, select from the following:

-  to select the scene
-  to select the flash mode (images only)
-  to activate the self-timer (images only).
See "You in the picture—self-timer," p. 32.
-  to activate the sequence mode (images only).
See "Take pictures in a sequence," p. 32.
-  to adjust the exposure compensation (images only)
-  to adjust white balance
-  to select a color effect

The icons change depending on the current status of the setting.

The available options may vary depending on the view you are in.

See also active toolbar options in "After taking a picture," p. 30, "After recording a video," p. 34, and "Active toolbar," p. 29 in [Gallery](#).

After taking a picture

After you take a picture, there are several things you can do with the image using the active toolbar in the main display (available only if [Show captured image](#) is set to [On](#) in the still image camera settings).

If you do not want to keep the image, select [Delete](#).

To send the image using multimedia, e-mail, Bluetooth connectivity, or infrared, or upload it to your online album, press the call key, or select [Send](#). For more information, see "Messaging," p. 51, "Bluetooth connectivity," p. 100. This option is not available during an active call. You can also send the image to a call recipient during an active call. Select [Send to caller](#) (only available during an active call).

To tag images to the print basket for later printing, select [Add to Print Basket](#).

To print the picture, select [Print](#).

To capture a new image, select [New image](#).

To rename the image, select [Options](#) > [Rename image](#).

To use the picture as wallpaper in the active standby mode, select [Options](#) > [Set as wallpaper](#).

Still image camera settings

There are two kinds of settings for the still image camera; those which you can select using the active toolbar, and the main settings. To adjust the active toolbar settings, see "Adjust color and lighting," p. 31. Settings made using the active toolbar return to the default settings after you close the camera, but the main settings remain the same until you change them again. To change the main settings, select [Options](#) > [Settings](#) and from the following:

Image quality— **Print 2M - Large** (1600x1200 resolution), **Print 1M - Medium** (1152x864 resolution) or **Multimedia message 0.3M - Small** (640x480 resolution) If you want to print the image, select **Print 2M - Large**. If you want to send it through e-mail, select **Print 1M - Medium**. To send the image through MMS, select **Multimedia message 0.3M - Small**.

Add to album—Select whether you want to save the image to a certain album in Gallery. If you select **Yes**, a list of available albums opens.

Show captured image—Select **On** if you want to see the captured image after it is taken or **Off** if you want to continue taking pictures immediately.

Default image name—Define the default name for the captured images.

Extended digital zoom —Select **On** to allow the zoom increments to be smooth and continuous between digital and extended digital zoom. If you want to limit the zoom to where the selected image quality is maintained, select **Off**.



Capture tone—Select the tone you want to hear when you take a picture.

Memory in use—Select where to store your images.

Restore camera settings—Select **OK** to return the default values to the camera settings.

Flash

Keep a safe distance when using the flash. Do not use the flash on people or animals at close range. Do not cover the flash while taking a picture.

The camera has an LED flash for low light conditions. The following flash modes are available for the still image camera: **Automatic** () , **On** () , and **Off** () .

To select the desired flash mode, use the active toolbar.

Adjust color and lighting

To enable the camera to reproduce colors and lighting more accurately, or to add effects to your pictures or videos, scroll through the active toolbar. Select from the following options: **Scene modes**, **Flash mode**, **Switch to sequence mode**, **Exposure compensation**, **White balance** and **Color tone**. Not all options are available in **Video mode**.

The screen display changes to match any settings you make, so that you see how the change affects the pictures or videos.

These settings return to the default settings when you close the camera.

If you select a new scene, the color and lighting settings are replaced by the selected scene. See "Scenes," p. 32. You can change the settings after selecting a scene if necessary.

Scenes

A scene helps you find the correct color and lighting settings for the current environment. Select a scene for taking pictures or recording video clips from the scene list. The settings of each scene have been set according to a certain style or environment.

In the main display, scroll through the active toolbar, and select from the following options:

Video scenes

Automatic (A) (default) and **Night** (🌃).

Image scenes

Auto (A) (default), **User defined** (👤), **Portrait** (👤), **Landscape** (🏞️), **Night** (🌃), and **Night portrait** (👤🌃).



When you take pictures, the default scene is **Auto**. You can select the **User defined** scene as the default scene.

To make your own scene suitable for a certain environment, in the main display, scroll to **User defined**, and select **Options > Change**. In the user defined scene you can adjust different lighting and color settings. To copy the settings of another scene, select **Based on scene mode** and the desired scene. In the cover display, select **Settings > User scene > Change**. To copy the settings of another scene, select **Based on scene**.

Take pictures in a sequence

To set the camera to take pictures in a sequence (if enough memory is available), using the active toolbar in the main display, select **Sequence mode**.

In sequence mode, you can select **Burst** to capture six images in quick succession, or set an interval between time-lapse shots. You can set the time-lapse interval to **5 sec, 10 sec, 30 sec, 1 min, 5 min, 10 min** or **15 min**.

To take pictures, press . After you take the pictures, they are shown in a grid on the display. To view a picture, press  to open it.

To return to the sequence mode viewfinder, press .

You in the picture—self-timer





Use the self-timer to delay the capture so that you can include yourself in the picture. To set the self-timer delay, in the active toolbar, select **Self timer > 2 seconds, 10 seconds, or 20 seconds**. To activate the self-timer, select **Activate**. The device beeps when the timer is running. The camera takes the picture after the selected delay elapses.

To switch off **Self timer**, in the active toolbar, select **Self timer > Off**.





You can also use the self-timer in the sequence mode.

Record videos

To record videos using the cover display as the viewfinder (fold closed):

- 1 If the camera is in the **Image mode**, press  to switch to Video mode.
- 2 To start recording, press . The red record icon  is shown and a tone sounds, indicating that recording has started.
- 3 To stop recording, press  or select **Stop**. The video clip is automatically saved to the **Images & video** folder of **Gallery**. See "Gallery," p. 43. The maximum length of the video is 60 minutes (if enough memory is available).

To record videos using the main display as the viewfinder:

- 1 Open the fold. If the camera is in the **Image mode**, press  or select **Options > Video mode** to switch to Video mode.
- 2 To start recording, press . The red record icon  is shown and a tone sounds, indicating that recording has started.
- 3 To stop recording, press  or select **Stop**. The video clip is automatically saved to the **Images & video** folder of **Gallery**. See "Gallery," p. 43. The maximum length of the video is 60 minutes (if enough memory is available).

To pause recording at any time, select **Pause**. The pause icon () blinks on the display. Video recording automatically stops if recording is set to pause and there are no keypresses within a minute. To resume recording, select **Continue**.

To zoom in or out using either display, press .

To make lighting and color adjustments before recording a video, scroll to items on the active toolbar. See "Adjust color and lighting," p. 31 and "Scenes," p. 32.

To free memory before recording a video, in the main display, select **Options > Go to free memory** (only available if you have backed up images or video clips).

Video capture indicators

The video viewfinder (main display) displays the following:

- The current capture mode indicator (1)
- The sound mute on indicator (2)
- The active toolbar (3), which you can scroll through before recording to change **Scene modes** or adjust **White balance** or **Color tone** (the toolbar is not displayed during recording)
- The total available video recording time (4). When you are recording, the current video length indicator also shows the elapsed time and time remaining.

- The device memory (📁) and memory card (📁) indicators (5) show where videos are saved.
- The video quality indicator (6) indicates whether the quality of the video is **High**, **Normal**, or **Sharing**.
- The video clip file type (7)

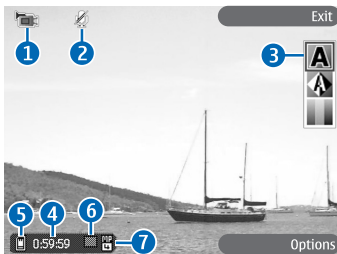

To display all viewfinder indicators, select **Options** > **Show icons**. Select **Hide icons** to display only the video status indicators, and during the recording, the available record time, zoom bar when zooming, and the selection keys.

After recording a video

After you record a video clip, select the following from the active toolbar in the main display (available only if **Show captured video** is set to **On** in Video settings):

To immediately play the video clip you just recorded, select **Play**.

If you do not want to keep the video, select **Delete**.

To send the video clip using multimedia, e-mail, Bluetooth connectivity, or infrared, or upload it to your online album, press the call key, or select **Send**. For more information, see "Messaging," p. 51, "Bluetooth connectivity," p. 100. This option is not available during an active call. You cannot send video clips saved in the .mp4 file format in a multimedia message. You can also send the video clip to a call recipient during an active call. Select **Send to caller**.

To record a new video clip, select **New video**.

To rename the video, select **Options** > **Rename video**.

Video settings

There are two kinds of settings for the video recorder; those which you can select using the active toolbar, and main settings. To adjust the active toolbar settings, see "Adjust color and lighting," p. 31. The active toolbar settings return to the default settings after you close the camera, but the main settings remain the same until you change them again. To change the main settings, in the main display, select **Options** > **Settings** and from the following:

Video quality—Set the quality of the video clip to **High** (best quality for long term usage and playback on a compatible TV or PC and handset), **Normal** (standard quality for playback through your handset), or **Sharing** (limited video clip size to send using multimedia message). If you want to view the video on a compatible TV or PC, select **High**, which has CIF resolution (352x288) and the .mp4 file format.

To send the video clip through MMS, select **Sharing** (QCIF resolution, .3gp file format). The size of the video clip recorded with **Sharing** is limited to 300 KB (about 20 seconds in duration) so that it can be conveniently sent as a multimedia message to a compatible device.

Audio recording—Select **On** if you want to record both image and sound.

Add to album—Select whether you want to add the recorded video clip to a certain album in **Gallery**. Select **Yes** to open a list of available albums.

Show captured video—Select whether you want the first frame of the recorded video clip to be shown on the display after the recording stops. Select **Play** from the active toolbar to view the video clip.

Default video name—Define the default name for the captured video clips.

Memory in use—Define the default memory store: device memory or memory card (if inserted).

Restore camera settings—Select **OK** to return the default values to the camera settings.

Music

Music lets you listen to music on your device using the loudspeaker or headset, and lets you create playlists of songs.



Warning: Do not hold the device near your ear when the loudspeaker is in use, because the volume may be extremely loud.

You can listen to music with the fold open or closed. If you are listening to music when a call comes in, the music pauses when you answer the call, and resumes shortly after the end of the call. The music also pauses if you use the video camera.

Music supports files with extensions AAC, AAC+, eAAC+, MP3, WMA, WAV, 3G2, 3GP, 3GPP, 3GPP2, MPEG, MP4, M4A, DCF, ODF, ASF, and M3U. **Music** does not necessarily support all features of a file format or all the variations of file formats.

Copyright protections may prevent some images, music (including ringing tones), and other content from being copied, modified, transferred or forwarded.

Play music

To play music with the fold open, do the following:

- 1 Press and select **Music**. Alternatively, press and hold .
- 2 In **Music menu** view, select a category such as **All songs** or **Albums**.
- 3 Select the music you want to play.

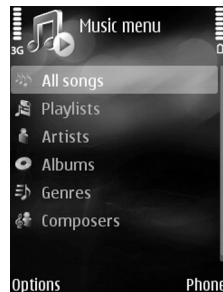

In **Now playing** view, use the scroll keys to control playback:

- Press to play or pause a song
- Press or to skip backwards or forwards
- Press to stop playback

To return from **Now playing** view to **Music menu** view, where you can select more music, select **Options** > **Go to Music menu**.

To play music with the fold closed, do the following:

- 1 In the standby mode, press **⏮**.
- 2 In **Music menu** view, use the volume keys on the side of the device to select a category such as **All songs** or **Albums**. Press **▶||**.
- 3 Use the volume keys to select the music you want to play, and press **▶||**.

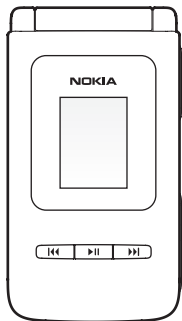

In **Now playing** view, use the cover keys to control playback:



- Press **▶||** to play or pause a song
- Press **⏮** or **⏭** to skip backwards or forwards

To return to **Music menu** view from **Now playing** view, where you can select more music, press **⏮**. To return to **Now playing** view, press **▶||** again.

To return to **standby mode** view from the standby mode, press **▶||**.

Random and repeat play

To switch random play on or off, select **Options > Shuffle > On** or **Off**. When random play is selected, the shuffle icon  is displayed in the top right corner.

To repeat the current song, all songs, or to switch repeat off, select **Options > Repeat > Repeat song** or **All** or **Off**. When repeat is selected, either the repeat song  or the repeat all icon  is displayed in the top right corner.

Playlists

Create a playlist

To create a playlist of songs, in the main display, do the following:

- 1 In **Music menu** view, select **Playlists**.
- 2 Select **Options > Create playlist**.
- 3 Enter a name for the playlist, and select **OK**.
- 4 Expand and collapse an artist title to find the songs you want to include in the playlist. Press  to add items. To show the song list under an artist title, scroll to the right. To hide the song list, scroll to the left.
- 5 When you have made your selections, select **Done**.

Add songs to a playlist

You can add songs to an existing playlist or first create a new playlist.



- 1 In a song list, select **Options > Add songs**.
- 2 Expand and collapse an artist title to find the songs you want to include in the playlist. Press  to add items. To show the song list under an artist title, scroll to the right. To hide the song list, scroll to the left.

- When you have made your selections, select **Done**.

 **Tip!** You can add songs to a playlist that is currently playing. To search for a song, begin entering letters with the keypad.

Reorder songs

- Select **Options** > **Reorder list** in a playlist.
- The selected song is ready to be moved. Scroll up or down to move it or leave it there, and select **Drop**.
- Scroll to the song you want to move, and select **Grab**.
- Scroll to a new position, and select **Drop**.
- When you have reordered the list, select **Done**.

 **Tip!** To grab and drop, you can also press .

Remove songs from a playlist

You can remove songs from a playlist.

- Scroll to a song in a playlist.
- Select **Options** > **Remove from playlist**.
- Select **Yes** to confirm. This deletion does not delete the song from the device; it only removes it from the playlist.

Add items from views to a playlist

You can add songs, albums, artists, genres, and composers from different views of **Music menu** to existing or new playlists.

- In a view opened from **Music menu**, select an item.
- Select **Options** > **Add to a playlist** > **Saved playlist** or **New playlist**.
- If you select **New playlist**, enter a name for the playlist, and select **OK**.
- If you select **Saved playlist**, select the playlist and **OK**.

 **Tip!** In some of the views you can select multiple songs to be added by selecting **Options** > **Mark/Unmark** > **Mark**.

 **Tip!** You can add a song that you are currently listening to to a playlist.

Automatic playlists

The following playlists appear in the playlist view automatically:

Most played tracks—Includes the 40 most-played songs listed from the most recently played songs

Recent tracks—Includes 40 most recently played songs in reverse order, ending with the most recently played song

Recent additions—Includes songs that you have added to the library within the past week

Visualizations

Visualizations are animations that are timed to the beat of the music, and they show in the main display. To start a visualization, in **Now playing** view, select **Options** > **Start visualization** and a visualization mode.

To return to **Now playing** view, select **Close**.

Modify sound

Equalizer

To modify the tone of the music playback, in the main display, select **Options** > **Equalizer**.

To use one of the preset equalizer settings, scroll to it, and select **Activate**. Each preset has different settings on an 8-band graphic equalizer.

Modify equalizer presets

- 1 To create a new preset, select **Options** > **New preset**. To modify an existing preset, select **Options** > **Edit**.
- 2 To adjust the frequency settings, scroll left or right to select a frequency band and up or down to increase or decrease the volume of the selected frequency band.
- 3 To reset the settings to their original values, select **Options** > **Reset to defaults**.

To delete a preset, scroll to it, and press **⌫**. The default presets cannot be deleted.

Audio settings

To modify the balance and stereo image or to enhance bass, select **Options** > **Audio settings**.

Rename items

- 1 In the **Music menu** view, select **Artist**, **Album**, **Genre**, or **Composer** > **Options** > **Rename**.
- 2 Enter the new name, and select **OK**. All songs that belong to the selected artist, album, genre, or composer are updated.

Set a song as a ringing tone

- 1 Select a song.
- 2 Select **Options** > **Set as ringing tone**. The selected song is set as the ringing tone for the active profile.

Some media files, such as images, music, or video clips, are protected with digital usage rights. The activation keys for such files may allow or restrict their usage. For example, you may listen to a music track only a limited number of times. During one playback time, you may rewind or fast-forward the track, or pause it, but once you stop the track, you have used one usage time.

Copyright protections may prevent some images, music (including ringing tones), and other content from being copied, modified, transferred or forwarded.

Add music

When you insert a memory card, the device asks whether you want to scan the memory card for new music files. If you select **Yes**, music playback stops while the device scans the memory card and updates the music library. After you add or remove music files in the device, you can update your music library. In **Music menu** view, select **Options > Refresh Music library**.

 **Tip!** You can transfer music files from your device to a compatible memory card (if inserted) with Nokia Audio Manager available in Nokia PC Suite.

If you remove the memory card while music is playing, playback stops while the device removes any songs on the memory card from your music library.

 **Tip!** You can synchronize music files between a compatible PC and your device using Windows Media Player.

You can transfer music from a compatible PC or other compatible devices using a USB cable or Bluetooth connection. For details about connecting your device, see "Tools," p. 88.

Transfer music

You can use three different methods to transfer music to your device:

- To synchronize music files from a compatible PC to your device with Windows Media Player, attach the USB cable and select **Media player** as the connection method. Use this method to copy WMDRM protected music (both purchased and subscription) to your device. This option copies both the music and the license to use it.
- To use Nokia Audio Manager in Nokia PC Suite, attach the USB cable and select **PC Suite** as the connection method. Use this method to rip and convert music to newer formats like eAAC+.
- To view your device on your PC as an external hard drive, connect to your PC with Cable or Bluetooth connectivity. If you are using the USB cable, select **Data transfer**. Use this method to be able to drag and drop files to your device's memory card. You may not be able to transfer data that has been protected against copying.

Get connected with Windows Media Player



Note: Windows Media Player version 10 or later is required to synchronize music files. If you have an older version of Windows Media Player, please visit the Microsoft website to download a later version.

To synchronize music files from a compatible PC to your device with Windows Media Player:

- 1 Install Windows Media Player drivers on to your PC from the CD-ROM provided.
- 2 Start Windows Media Player version 10 or later (or other PC client that can handle purchased content).
- 3 Connect your device to the PC using the USB cable and select **Media player** mode. Windows recognizes a new device is connected and attempts to install the required driver.
- 4 At the first screen of the install wizard, select 'No, not this time'. At the second screen, select 'Install the software automatically (Recommended)'.

When the driver installation is complete, your Nokia device appears under 'Portable devices' in the Windows Media Player window. You are now ready to start synchronizing music to your device.

 **Note:** Upgrading to a later version of Windows Media Player may require you to install a different version of driver.

Automatic synchronization

To change the default file transfer option in Windows Media Player, click the arrow under **Sync**, select your device, and click **Set up Sync**. Clear or select the **Sync this device automatically** check box.

If the **Sync this device automatically** check box is selected and you connect your device, the music library in your device is automatically updated based on playlists you have selected in Windows Media Player.

If no playlists have been selected, the whole PC music library is selected for synchronization. Note that your PC library may contain more files that can fit to the device memory and the compatible memory card of your device. See the Windows Media Player help for more information.

Manual synchronization

After connecting your device with a compatible PC, Windows Media Player selects manual synchronization if there is not enough free memory in your device. With manual synchronization, you can select the songs and playlists that you want to move, copy, or remove.

The first time you connect your device you must enter a name that is used as the name of your device in Windows Media Player.

To transfer manual selections:

- 1 After your device is connected with Windows Media Player, select your device in the navigation pane, if more than one device is connected.
- 2 Drag the songs or albums to the list pane for synchronization. To remove songs or albums, select an item in the list, and click **Remove from list**.

- 3 Check that the list pane contains the files you want to synchronize and that there is enough free memory on the device. Click **Start Sync.** to start the synchronization.

Digital Rights Management

Content owners may use different types of digital rights management (DRM) technologies to protect their intellectual property, including copyrights. This device uses various types of DRM software to access DRM protected content. With this device you can access content protected with WMDRM 10 and OMA DRM 2.0. If certain DRM software fails to protect the content, content owners may ask that such DRM software's ability to access new DRM-protected content be revoked. Revocation may also prevent renewal of such DRM-protected content already in your device. Revocation of such DRM software does not affect the use of content protected with other types of DRM or the use of non-DRM-protected content.







Digital rights management (DRM) protected content comes with an associated activation key that defines your rights to use the content.

If your device has WMDRM protected content, both the activation keys and the content will be lost if the device memory is formatted. You may also lose the activation keys and the content in case the files on your device get corrupted. Losing the activation keys or the content may limit your ability to use the same content on your device again. For more information, contact your service provider.

Gallery

To store and organize your images, video clips, sound clips, playlists, and streaming links, press , and select **Gallery**.

View and browse files

Select **Images & video** , **Tracks** , **Sounds** , **Streaming links** , **Presentations** , or **All files** .

You can browse and open folders; and mark, copy, and move items to folders. You can also create albums; and mark, copy, and add items to albums. See "Albums," p. 46.

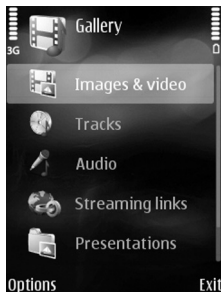

Files stored on your compatible memory card (if inserted) are indicated with .

To open a file, select it. Video clips, .ram files, and streaming links are opened and played in **RealPlayer**, and music and sound clips in **Music**. See "RealPlayer," p. 78 and "Music," p. 36.

To copy or move files to the memory card (if inserted) or to device memory, select a file and **Options** > **Move and copy** >

Copy to memory card or **Move to memory card**, or **Copy to phone mem.** or **Move to phone mem.**

To download tracks or sound clips into **Gallery** using the browser, in the **Tracks** or **Sound clips** folders, select **Track download.** or **Sound download.** To download images or videos, in the **Images & video** folder, select the download photos or download videos icon. The browser opens, and you can select a bookmark from which the site can download.

Images and video clips

Pictures taken and video clips recorded with the camera are stored in the **Images & video** folder in **Gallery**. Images and video clips can also be sent to you in a multimedia message, as an e-mail attachment, through Bluetooth connectivity, or by using infrared. To be able to view a received image or video clip in **Gallery** or in the media player, you must save it in the device memory or on a memory card (if inserted).

Open the **Images & video** folder in **Gallery**. The images and video clip files are in a loop, and ordered by date. The number of files is displayed. To browse the files one by one, scroll left or right. To browse files in groups, scroll up or down.

To open an image or video clip, select it.

When an image is opened, you can do the following:

- Zoom in or out—Select **Options > Zoom in** or **Zoom out**. The zooming ratio is shown on the lower left part of the display. The zooming ratio is not stored permanently.
- Rotate it left or right—Select **Options > Rotate**.
- Access shortcuts using the active toolbar. See "Active toolbar," p. 44.

To edit a video clip or a photo, select **Options > Edit**. An image editor or a video editor opens. See "Edit video clips," p. 47. See "Edit images," p. 46.

To create custom video clips, select a video clip or several clips in **Gallery** and **Options > Edit**. See "Edit video clips," p. 47.

To print your images on a compatible printer, or to store them on your memory card (if inserted) for printing, select **Options > Print**. See "Print images," p. 45. You can also tag images for later printing by adding them to the print basket in **Gallery**. See "Print basket," p. 46.

To add an image or a video clip to an album in **Gallery**, select **Options > Albums > Add to album**. See "Albums," p. 46.

To use an image as a background picture, select the image and **Options > Use image > Set as wallpaper**.

To delete an image or video clip, press  .

Active toolbar

When you have opened an image or a video clip, you can use the active toolbar as a shortcut to select different tasks.

In the active toolbar, scroll up or down to different items, and select one. The available options vary depending on the state you are in and on whether you have selected an image or a video clip. You can also define whether the active toolbar is always visible on the display or activated by a keypress:

- If you want the active toolbar to be always visible on the display, select **Options > Show icons**.
- If you want the active toolbar to be visible only when you need it, select **Options > Hide icons**. To activate the active toolbar, press .

Select from the following:



to play the selected video clip



to send the selected image or video clip



to add or remove an image from the print basket. See "Print basket," p. 46.



to view the images in the print basket



to start a slide show of the images in the selected album



to delete the selected image or video clip



to print the viewed image

The available options may vary depending on the view you are in.

Shrink

To free memory for new pictures, reduce the resolution of images saved in [Gallery](#). To back up the images first, copy them to a compatible PC or other location. To reduce the resolution of images, select [Options](#) > [Shrink](#). To reduce the resolution of an image to 640x480, select [Options](#) > [Shrink](#).

To increase free memory space after you have copied items to other locations or devices, select [Options](#) > [Free memory](#). You can browse a list of files you have copied. To remove a copied file from [Gallery](#), select [Options](#) > [Delete](#).

Print images

To print images with [Image print](#), select the image you want to print, and the print option in [Gallery](#), [Camera](#), image editor, or image viewer.

Select [Image print](#) to print your images using the USB data cable supplied with your device, Bluetooth connectivity, or a compatible memory card (if available).

You can only print images that are in .jpeg format. The pictures taken with the camera are automatically saved in .jpeg format.

To print to a printer compatible with PictBridge, connect the data cable before you select the print option.

Printer selection

When you select [Image print](#) for the first time, a list of available compatible printers is displayed after you select the image. Select a printer. The printer is set as the default printer.

If you have connected a printer compatible with PictBridge using Nokia Connectivity Cable CA-53, the printer is automatically displayed.

If the default printer is not available, a list of available printing devices is displayed.

To change the default printer, select [Options](#) > [Settings](#) > [Default printer](#).

Print preview

The print preview view opens only when you start printing an image in [Gallery](#).

The selected images are displayed using predefined layouts. To change the layout, scroll left and right through the available layouts for the selected printer. If the images do not fit on a single page, scroll up or down to display the additional pages.

Print settings

The available options vary, depending on the capabilities of the printing device you selected.

To set a default printer, select [Options](#) > [Default printer](#).

To select the paper size, select **Paper size**, the size of paper from the list, and **OK**. Select **Cancel** to return to the previous view.

Print basket

You can tag images to the print basket, and print them later with a compatible printer or in a compatible printing kiosk, if available. See "Print images," p. 45. The tagged images are indicated with  in the **Images & video** folder and albums.

To tag an image for later printing, select it and **Add to Print Basket** from the active toolbar; or scroll to it in the **Images & video** folder, and select **Options > Print > Add to print basket**.

To view the images in the print basket, select **View Print Basket** from the active toolbar, or select the print basket icon  from the **Images & video** folder (available only when you have added pictures to the print basket).

To remove an image from the print basket, select an image in the **Images & video** folder or in an album and **Remove from print** from the active toolbar.

Albums

With albums you can conveniently manage your images and video clips. To view the albums list, in the **Images & video** folder, select **Options > Albums > View albums**.

To add a picture or a video clip to an album in **Gallery**, scroll to it and select **Options > Albums > Add to album**. A list of albums opens. Select the album to which you want to add the picture or video clip.

To remove a file from an album, press **C**. The file is not deleted from the **Images & video** folder in **Gallery**.

To create a new album, in the albums list view, select **Options > New album**.



Edit images

To edit pictures after taking them, or the ones already saved in **Gallery**, select **Options > Edit**.



Select **Options > Apply effect** to open a grid where you can select different edit options indicated by small icons. You can crop and rotate the image; adjust the brightness, color, contrast, and resolution; and add effects, text, clip art, or a frame to the picture.

Crop image

To crop an image, select **Options > Apply effect > Crop**. To crop the image size manually, select **Manual** or select a predefined aspect ratio from the list. If you select **Manual**, a cross appears in the upper left corner of the image. Scroll to select the area to crop, and select **Set**. Another cross appears in the lower right corner. Again select the area to be cropped. To adjust the first selected area, select **Back**. The selected areas form a rectangle, which forms the cropped image.

If you selected a predefined aspect ratio, select the upper left corner of the area to be cropped. To resize the highlighted area, use the scroll key. To freeze the selected area, press . To move the area within the picture, use the scroll key. To select the area to be cropped, press .

Reduce red eye

To reduce red eye in an image, select **Options > Apply effect > Red eye reduction**. Move the cross onto the eye, and press . A loop appears on the display. To resize the loop to fit the size of the eye, move the scroll key. To reduce the redness, press .

Shortcuts

Shortcuts in the image editor:

- To view an image in the full screen, press *****. To return to the normal view, press ***** again.
- To rotate an image clockwise or counterclockwise, press **3** or **1**.
- To zoom in or out, press **5** or **0**.
- To move on a zoomed image, scroll up, down, left, or right.

Edit video clips

To edit video clips in **Gallery** and create custom video clips, scroll to a video clip, and select **Options > Edit > Merge, Change sound, Add text, Cut, or Create muvee**.



Tip! You can use **Movie director** to create custom video clips. Select the video clips and images with which you want to create a muvee and **Options > Edit > Create muvee**. See "Movie director," p. 48.

The video editor supports video file formats 3gp and .mp4, and sound file formats .aac, .amr, .mp3 and .wav.

The custom video clips are automatically saved in the **Images & video** in **Gallery**. The clips are saved on the memory card. If the memory card is not available, the device memory is used.

Add images, video, sound, and text

You can add images, video clips, sound and text to a video clip selected in **Gallery** to create custom video clips.

To combine an image or a video clip with the selected video clip, in the **Images & video** folder, select **Options > Edit > Merge > Image or Video clip**.

To add a new sound clip and replace the original sound clip in the video clip, select **Options > Edit > Change sound** and a sound clip.

To add text to the beginning or the end of the video clip, select **Options > Edit > Add text**, enter the text you want to add, and select **OK**. To select where you want to add the text, select **Beginning** or **End**.

Cut video clip

You can trim a video clip, and add start and end marks to exclude parts from the video clip. In the **Images & video** folder, select **Options > Edit > Cut**.

To play the selected video clip from the start, select **Options > Play**.



Tip! To take a still picture of a video clip, press the edit key.

To select which parts of the video clip are included in the custom video clip, and define the start and end points for them, scroll to the desired point on the video, and select **Options > Start mark** or **End mark**. To edit the start or end point of the selected part, scroll to the desired mark, and press . You can move the selected mark forwards or backwards on the timeline.

To remove all the marks, select **Options > Remove > All marks**.

To preview the video clip, select **Options > Play marked section**. To move on the timeline, scroll left or right.

To stop playing the video clip, select **Pause**. To continue playing the clip, select **Options > Play**. To return back to the cut video view, select **Back**.

To save the changes, select **Gallery > Done**.

Send videos

To send the video, select **Options > Send > Via multimedia, Via Bluetooth, Via infrared, or Web upload**. Contact your network operator or service provider for details of the maximum multimedia message size that you can send. If your video is too large to send in a multimedia message, appears.



Tip! If you want to send a video clip that is over the maximum multimedia message size allowed by your service provider, you can send the clip using Bluetooth wireless technology. See "Send data using Bluetooth connectivity," p. 101. You can also transfer your videos to a compatible PC using Bluetooth connectivity, a USB data cable, or by using a compatible memory card reader enhancement (sold separately).



Movie director

Launch **Movie director** from **Gallery**. Muvees are styled video clips that can contain videos, images, music, and text. The style determines the transitions, visual effects, graphics, music, and text that are used in the muvee.

Create muvees

- 1 Open the **Images & video** folder in **Gallery**. Select the video clips and images you want to create a muvee with and select **Options > Edit > Create muvee**.
- 2 Select a style for the muvee from the style list. **Movie director** uses the music and text associated with the chosen style.
- 3 Select **Create muvee**.

The muvee is created automatically and a **Preview** view is displayed. You can select **Save** to save the muvee in the Gallery, **Recreate** to shuffle the media files and create a new muvee, or press **Back** to select a different style for your muvee. You can also select **Customize** to change the muvee settings and create a custom muvee to which you can add images, music, and text.

Create a custom muvee

- 1 In the **Movie director** main view, open the **Images & video** folder in **Gallery**. Select the videos and images you want to create a muvee with and select **Options > Edit > Create muvee**.
- 2 Select a style for the muvee from the style list. In the style view, select **Options > Customize**. Select from the following:

Videos & Images—select from the following:

- **Add/Remove** to add or remove video clips and images, or **Add/Remove > Capture** to open the camera application to capture new video clips and images.
- **Move** to reorder the position of video clips and images in the custom muvee.
- **Select contents** to select video segments to include/exclude in the muvee.

Music—to select a music clip from the list.

Message—to edit the **Opening message** and **Closing message**.

Length—to define the duration of the muvee, select **User defined**. Select **Multimedia message, Same as music**, or **Auto-select**. If the muvee duration is less than the music duration, the muvee is repeated to match the music duration. If the muvee duration is longer than the music duration, the music is repeated to match the muvee duration.

Settings—to change the settings for muvee production. Select from the following:

- **Memory in use**—select where to store your muvees.
- **Resolution**—select the resolution of your muvees.
- **Default muvee name**—set a default name for the muvees.

- 3 Select **Create muvee**.

The muvee is created automatically and a **Preview** view is displayed. You can select **Save** to save the muvee in the Gallery, **Recreate** to shuffle the media files and create a new muvee, or **Customize** to return to the muvee settings.

Slide show

In the active toolbar, select **Start slide show** to view a slide show of images in full screen. The slide show starts from the selected file. Select from the following:

Pause—to pause the slide show

Continue—to resume the slide show, if paused

End—to close the slide show

To browse the images, scroll left and right (available only when **Zoom and pan** is off).

To adjust the tempo of the slide show, before starting the slide show, select **Options > Slide show > Settings > Delay between slides**.

To make the slide show move smoothly from one slide to another, and let **Gallery** randomly zoom into and out of the images, select **Zoom and pan**.

To add sound to the slide show, select **Options > Slide show > Settings** and from the following:

Music—Select **On** or **Off**.

Track—Select a music file from the list.

To decrease or increase the volume, use the volume keys on the side of your device.



Presentations



With presentations, you can view svg (scalable vector graphics) files, such as cartoons and maps. These files maintain their appearance when printed or viewed with different screen sizes and resolutions. To view svg files, select the **Presentations** folder, scroll to an image, and select **Options > Play**.

To zoom in, press **5**. To zoom out, press **0**.

To switch between full screen and normal screen, press *****.



Messaging



Press , and select **Messaging**. Alternatively, press  . In **Messaging**, you can create, send, receive, view, edit, and organize text messages, multimedia messages, e-mail messages, and special text messages containing data. You can also send postcards, receive Web service messages and cell broadcast messages, and send service commands. Messages and data received using Bluetooth connectivity or infrared are received in the **Inbox** folder in **Messaging**.

To create a new message, select **New message**.

Only devices that have compatible features can receive and display multimedia messages. The appearance of a message may vary depending on the receiving device.

Copyright protections may prevent some images, music (including ringing tones), and other content from being copied, modified, transferred or forwarded.

Messaging contains the following folders:

-  **Inbox**—Received messages, except e-mail and cell broadcast messages, are stored here. E-mail messages are stored in the **Mailbox**.
-  **My folders**—Organize your messages into folders. **My folders** is the **Templates** folder, which contains sample texts for common messages



Mailbox—Connect to your remote mailbox to retrieve your new e-mail messages or view your previously retrieved e-mail messages offline. See "E-mail," p. 61.



Drafts—Draft messages that have not been sent are stored here.



Sent—The last 20 messages that have been sent, excluding messages sent using Bluetooth connectivity or infrared, are stored here. To change the number of messages to be saved, see "Other settings," p. 63.



Outbox—Messages waiting to be sent are temporarily stored here.





Example: Messages are placed in **Outbox**, for example, when your device is outside network coverage. You can also schedule e-mail messages to be sent the next time you connect to your remote mailbox.



Reports—You can request the network to send you a delivery report of the text messages and multimedia messages you have sent (network service). Receiving a delivery report of a multimedia message that has been sent to an e-mail address may not be possible.



Tip! When you have opened any of the default folders, to switch between the folders, press  or .

To enter and send service requests (also known as USSD commands), such as activation commands for network services, to your service provider, select **Options > Service command** in the main view of **Messaging**.

Cell broadcast (network service) allows you to receive messages on various topics, such as weather or traffic conditions, from your service provider. For available topics and relevant topic numbers, contact your service provider. In the main view of **Messaging**, select **Options > Cell broadcast**. In the main view, you can see the status of a topic, a topic number, name, and whether it has been flagged (▶) for follow-up.

Cell broadcast messages cannot be received in UMTS networks. A packet data connection may prevent cell broadcast reception.

Write text

ABC, **abc**, and **Abc** indicate the selected character mode. **123** indicates the number mode.

 **Tip!** To avoid rewriting messages that you send often, use texts in the **Templates** folder.

Traditional text input

 is displayed when you write text using traditional text input.

- Press a number key (**1 – 9**) repeatedly until the desired character appears. There are more characters available for a number key than are printed on the key.
- If the next letter is located on the same key as the present one, wait until the cursor appears (or press  to end the time-out period), and enter the letter.
- To insert a space, press **0**. To move the cursor to the next line, press **0** three times.



Predictive text input

You can enter any letter with a single keypress. Predictive text input is based on a built-in dictionary to which you can add new words.  is displayed when you write text using predictive text input.

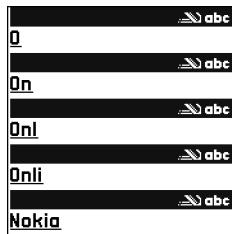
- 1 To activate predictive text input, press , and select **Predictive text on**. This activates predictive text input for all editors in the device.
- 2 To write the desired word, press the keys **2 – 9**. Press each key only once for one letter. For example, to write "Nokia" when the English dictionary is selected, press **6** for N, **6** for o, **5** for k, **4** for i, and **2** for a.



The word suggestion changes after each keypress.

- 3 When you finish writing the word correctly, press  to confirm it, or press  to add a space.



If the word is not correct, press ***** repeatedly to view the matching words the dictionary has found one by one, or press , and select **Predictive text > Matches**.

If the **?** character is shown after the word, the word is not in the dictionary. To add a word to the dictionary, select **Spell**, enter the word using traditional text input, and select **OK**. The word is added to the dictionary. When the dictionary is full, a new word replaces the oldest added word.

- 4 Start writing the next word.

Write compound words

A compound word is one that does not appear in the dictionary, but is made up of smaller words. If a question mark appears when you are typing a compound word, the word is not in the dictionary.

Write the first half of a compound word; to confirm it, press . Write the last part of the compound word. To complete the compound word, press  to add a space.

Turn predictive text input off

To turn predictive text input off for all editors in the device, press , and select **Predictive text > Off**.

 **Tip!** To turn predictive text input on or off, quickly press **#** twice.

Tips on text input

To insert a number in the letter mode, press and hold the desired number key.

To switch between the letter and number mode, press and hold **#**.

To switch between the different character modes, press **#**.

To delete a character, press . To delete more than one character, press and hold .

The most common punctuation marks are available under **1**.

To open a list of special characters, press and hold *****.

 **Tip!** To insert several special characters at the same time, press **5** when you select each character.

Write and send messages

Before you can create a multimedia message or write an e-mail, you must have the correct connection settings in place. See "Receive MMS and e-mail settings," p. 55 and "E-mail," p. 61.

The wireless network may limit the size of MMS messages. If the inserted picture exceeds this limit, the device may make it smaller so that it can be sent by MMS.

- 1 Select **New message** and from the following:

Text message—to send a text message

Multimedia message—to send a multimedia message

E-mail—to send an e-mail. If you have not set up your e-mail account, you are prompted to do so. To start creating the e-mail settings with the mailbox guide, select **Start**.

- In the **To** field, select recipients or groups from **Contacts**, or enter the recipient's phone number or e-mail address. To add a semicolon (;) that separates the recipients, press * . You can also copy and paste the number or address from the clipboard.



- In the **Subject** field, enter the subject of a multimedia message or e-mail. To change the fields that are visible, select **Options > Address fields**.
- In the message field, write the message. To insert a template, select **Options > Insert** or **Insert object > Template**.
- To add a media object to a multimedia message, select **Options > Insert object > Image, Sound clip, or Video clip**. When sound is added,  is shown.

You cannot send video clips that are saved in the .mp4 format in a multimedia message. To change the format in which recorded videos are saved, see "Video settings," p. 34.

- To take a new picture or record sound or video for a multimedia message, select **Insert new > Image, Sound clip, or Video clip**. To insert a new slide to the message, select **Slide**.

To see what the multimedia message looks like, select **Options > Preview**.

- To add an attachment to an e-mail, select **Options > Insert > Image, Sound clip, Video clip, or Note**. E-mail attachments are indicated by .



Tip! To send other file types as attachments, open the appropriate application, and select **Send > Via e-mail**, if available.

- To send the message, select **Options > Send**, or press .



Note: Your device may indicate that your message was sent to the message center number programmed into your device. Your device may not indicate whether the message is received at the intended destination. For more details about messaging services, contact your service provider.

Your device supports the sending of text messages beyond the character limit for a single message. Longer messages are sent as a series of two or more messages. Your service provider may charge accordingly. Characters that use accents or other marks, and characters from some language options like Chinese, take up more space limiting the number of characters that can be sent in a single message. You can see the message length indicator counting backwards: for example, 10 (2) means that you can still add 10 characters for the text to be sent as two messages.

E-mail messages are automatically placed in **Outbox** before sending. If sending does not succeed, the e-mail is left in the **Outbox** with the **Failed** status.



Tip! You can combine images, video, sound, and text to a presentation and send it in a multimedia message. Start to create a multimedia message, and select **Options > Create presentation**. The option is shown only if **MMS creation mode** is set to **Guided** or **Free**. See "Multimedia messages," p. 56.

Write and send postcards

With the postcard service (network service), you can send a multimedia message with a postal address to a postcard service provider. The service provider prints out the message as a postcard and sends it to the recipient's address. The network operator charges for the postcard service. The postcard service may not be available in all areas.

- 1 Select **New message > Postcard**
- 2 In the address field on the back of the postcard, press . Select the recipient from **Contacts**. To enter the name and postal address of the recipient, scroll to the fields and enter the details.
- 3 In the greeting text field, write the greeting. To insert a template or note as your greeting, select **Options > Insert > Template** or **Note**.
- 4 You can take a new image for the postcard, or insert an existing image from **Gallery**. To insert the image, select **Options > Insert image > New** or **Existing**.
To change between the front and back sides of the postcard, scroll up or down.
- 5 To send the postcard to the postcard service, **Send**, or press .



Note: You can only send postcards that include both an image and a recipient postal address.

Receive MMS and e-mail settings

You may receive the settings in a message from your network operator or service provider. See "Data and settings," p. 56.

Enter the MMS settings manually

- 1 Press , select **Tools > Settings > Connection > Access points**, and define the settings for a multimedia messaging access point. See "Connection," p. 90.

- 2 Press , and select **Messaging > Options > Settings > Multim. msg. > Access point in use** and the access point you created as the preferred connection. See also "Multimedia messages," p. 56.





Before you can send, receive, retrieve, reply to, and forward e-mail, you must configure an Internet access point (IAP) correctly. See "Connection," p. 90.

Define your e-mail settings correctly. If you select **Mailbox** in the **Messaging** main view and have not set up your e-mail account, you are prompted to do so. To start creating the e-mail settings with the mailbox guide, select **Start**. See also "E-mail," p. 61.

You must have a separate e-mail account. Follow the instructions given by your remote mailbox and Internet service provider (ISP).



Inbox—receive messages

In the **Inbox** folder,  indicates an unread text message,  an unread multimedia message,  data received through infrared, and  data received through Bluetooth connectivity.

When you receive a message,  and **1 new message** are shown in the standby mode. To open the message, select **Show**. To open a message in **Inbox**, select it.



To reply to a received message, select **Options > Reply**.

Multimedia messages



Important: Exercise caution when opening messages. Multimedia message objects may contain malicious software or otherwise be harmful to your device or PC.

You may receive a notification that a multimedia message is waiting in the multimedia message center. To start a packet data connection to retrieve the message to your device, select **Options > Retrieve**.

When you open a multimedia message () , you may see an image and a message.  is shown if sound is included, or  if video is included. To play the sound or the video, select the indicator.

To see the media objects that have been included in the multimedia message, select **Options > Objects**.

If the message includes a multimedia presentation,  is displayed. To play the presentation, select the indicator.

Data and settings

Your device can receive many kinds of messages that contain data ():

Configuration message—You may receive settings from your network operator, service provider, or company information management department in a configuration message. To save the settings, select **Options > Save all**.

Business card—To save the information to the **Contacts**, select **Options** > **Save business card**. Certificates or sound files attached to the business card are not saved.

Ringtone—To save the ringing tone, select **Options** > **Save**.

Operat. logo—To have the logo shown in the standby mode instead of the network operator's own identification, select **Options** > **Save**.

Calen. entry—To save the invitation, select **Options** > **Save to Calendar**.

Web message—To save the bookmark to the bookmarks list in Web, select **Options** > **Add to bookmarks**. If the message contains both access point settings and bookmarks, to save the data, select **Options** > **Save all**.

E-mail notif.—The note tells you how many new e-mails you have in your remote mailbox. An extended notification may list more detailed information.

Web service messages

Web service messages (📧) are notifications (for example, news headlines) and may contain a text message or a link. For availability and subscription, contact your service provider.



Mailbox

If you select **Mailbox** and have not set up your e-mail account, you are prompted to do so. To start creating the e-mail settings with the mailbox guide, select **Start**. See also "E-mail," p. 61.

When you create a new mailbox, the name you give to the mailbox replaces **Mailbox** in the **Messaging** main view. You can have up to six mailboxes.

Open the mailbox

When you open the mailbox, the device asks if you want to connect to the mailbox (**Connect to mailbox?**).

To connect to your mailbox and retrieve new e-mail headings or messages, select **Yes**. When you view messages online, you are continuously connected to a remote mailbox using a data connection. See also "Connection," p. 90.

To view previously retrieved e-mail messages offline, select **No**. When you view e-mail messages offline, your device is not connected to the remote mailbox.

Retrieve e-mail messages

If you are offline, select **Options** > **Connect** to start a connection to the remote mailbox.



Important: Exercise caution when opening messages. E-mail messages may contain malicious software or otherwise be harmful to your device or PC.

- 1 When you have an open connection to a remote mailbox, select **Options** > **Retrieve e-mail** and one of the following:

New—to retrieve all new e-mail messages





Selected—to retrieve only the e-mail messages that have been marked

All—to retrieve all messages from the mailbox

Cancel—to stop retrieving messages

- 2 After you retrieve the e-mail messages, you can continue viewing them online, or select **Options** > **Disconnect** to close the connection and view the e-mail messages offline.

E-mail status indicators:

-  The new e-mail (offline or online mode) has not been retrieved to your device.
-  The new e-mail has been retrieved to your device.
-  The e-mail message has been read, and it has not been retrieved to your device.
-  The e-mail message has been read.
-  The e-mail heading has been read and the message content has been deleted from the device.

- 3 To open an e-mail message, press . If the e-mail message has not been retrieved and you are offline, you are asked if you want to retrieve this message from the mailbox.

To view e-mail attachments, open a message that has the attachment indicator , and select **Options** > **Attachments**. If the attachment has a dimmed indicator, it has not been retrieved to the device; select **Options** > **Retrieve**.

To print an e-mail message on a compatible Basic Print Profile (BPP) equipped printer with Bluetooth connectivity (such as HP Deskjet 450 Mobile Printer or HP Photosmart 8150), select **Options** > **Send** > **Via Bluetooth**.

Retrieve e-mail messages automatically

To retrieve messages automatically, select **Options** > **E-mail settings** > **Automatic retrieval** > **Header retrieval** > **Always enabled** or **Only in home net.**, and define when and how often the messages are retrieved.

Retrieving e-mail messages automatically may increase your call costs due to the data traffic.

Delete e-mail messages

To delete the contents of an e-mail message from the device while still retaining it in the remote mailbox, select **Options** > **Delete**. In **Delete msg. from:**, select **Phone only**.

The device mirrors the e-mail headings in the remote mailbox. Although you delete the message content, the e-mail heading stays in your device. If you want to remove the heading as well, you must delete the e-mail message from your remote mailbox, and make a connection from your device to the remote mailbox again to update the status.

To delete an e-mail from the device and the remote mailbox, select **Options** > **Delete** > **Delete msg. from:** > **Phone and server**.

If you are offline, the e-mail is deleted first from your device. During the next connection to the remote mailbox, it is automatically deleted from the remote mailbox. If you are using the POP3 protocol, messages marked to be deleted are removed only after you have closed the connection to the remote mailbox.

To cancel deleting an e-mail from the device and server, scroll to an e-mail that has been marked to be deleted during the next connection (⊕), and select **Options** > **Restore**.

Disconnect from the mailbox

When you are online, to end the data connection to the remote mailbox, select **Options** > **Disconnect**.

View messages on a SIM card

Before you can view SIM messages, you must copy them to a folder in your device.

- 1 Press **⌘**, and select **Messaging** > **Options** > **SIM messages**.
- 2 Select **Options** > **Mark/Unmark** > **Mark** or **Mark all** to mark messages.
- 3 Select **Options** > **Copy**. A list of folders opens.
- 4 To start copying, select a folder and **OK**. To view the messages, open the folder.

Messaging settings

Fill in all fields marked with **Must be defined** or with a red asterisk. Follow the instructions given by your service provider. You may also obtain settings from your service provider in a configuration message.

Some or all message centers or access points may be preset for your device by your service provider or network operator, and you may not be able to change, create, edit, or remove them.

Text messages

Press **⌘**, and select **Messaging** > **Options** > **Settings** > **Text message** and from the following:

Message centers—View a list of all text message centers that have been defined.

Character encoding—To use character conversion to another encoding system when available, select **Reduced support**.

Msg. center in use—Select which message center is used to deliver text messages.

Receive report—Select whether the network sends delivery reports on your messages (network service).

Message validity—Select how long the message center resends your message if the first attempt fails (network service). If the recipient cannot be reached within the validity period, the message is deleted from the message center.

Message sent as—Change this option only if you are sure that your message center is able to convert text messages into these other formats. Contact your network operator.

Preferred conn.—Select the connection used for sending text messages: GSM network or packet data, if supported by the network. See "Connection," p. 90.

Reply via same ctr.—Select whether you want the reply message to be sent using the same text message center number (network service).

Multimedia messages

Press , and select **Messaging > Options > Settings > Multimedia message** and from the following:

Image size—Define the size of the image in a multimedia message: **Original** (shown only when the **MMS creation mode** is set to **Guided** or **Free**), **Small**, or **Large**.

MMS creation mode—If you select **Guided**, the device informs you if you try to send a message that may not be supported by the recipient. If you select **Restricted**, the device prevents you from sending messages that may not be supported.

Access point in use—Select which access point is used as the preferred connection for the multimedia message center.

Multimedia retrieval—Select how you want to receive multimedia messages. To retrieve new multimedia messages automatically at all times, select **Always automatic**. Outside your home network, you receive a notification that there is a multimedia message that you can retrieve in the multimedia message center.

When you are outside your home network, sending and receiving multimedia messages may cost you more.

If you select **Multimedia retrieval > Always automatic**, your device automatically makes an active packet data connection to retrieve the message both in and outside your home network.

Allow anon. msg.—Select whether you want to reject messages from an anonymous sender.

Receive ads—Define whether you want to receive multimedia message advertisements.

Receive report—Select whether you want the status of the sent message to be shown in the log (network service). It may not be possible to receive a delivery report of a multimedia message that has been sent to an e-mail address.

Deny report sending—Select whether you want to deny your device sending delivery reports of received multimedia messages.

Message validity—Select how long the message center resends your message if the first attempt fails (network service). If the recipient cannot be reached within the validity period, the message is deleted from the message center.

E-mail

Press , and select **Messaging > Options > Settings > E-mail** and from the following:

Mailboxes—Select a mailbox to change the following settings: **Connection settings**, **User settings**, **Retrieval settings**, and **Automatic retrieval**.

Mailbox in use— Select which mailbox you want to use for sending e-mail.

To create a new mailbox, select **Options > New mailbox** in the mailbox main view.

Connection settings

To edit the settings for the e-mail you receive, select **Incoming e-mail** and from the following:

User name—Enter your user name, given to you by your service provider.

Password—Enter your password. If you leave this field blank, you are prompted for the password when you try to connect to your remote mailbox.

Incoming mail serv.—Enter the IP address or host name of the mail server that receives your e-mail.

Access point in use—Select an Internet access point (IAP). See "Connection," p. 90.

Mailbox name—Enter a name for the mailbox.

Mailbox type—Defines the e-mail protocol that your remote mailbox service provider recommends. The options are **POP3** and **IMAP4**. This setting can be selected only once and cannot be changed if you have saved or exited from the mailbox settings. If you use the POP3 protocol, e-mail messages are not updated automatically when you are online: to see the latest e-mail messages, you must disconnect and make a new connection to your mailbox.

Security (ports)—Select the security option used to secure the connection to the remote mailbox.

Port—Define a port for the connection.

APOP secure login (for POP3 only)—Use with the POP3 protocol to encrypt the sending of passwords to the remote e-mail server while connecting to the mailbox.

To edit the settings for the e-mail you send, select **Outgoing e-mail** and from the following:

My e-mail address—Enter the e-mail address given to you by your service provider. Replies to your messages are sent to this address.

Outgoing mail serv.—Enter the IP address or host name of the mail server that sends your e-mail. You may only be able to use the outgoing server of your network operator. Contact your service provider for more information.

Access point in use—Select an Internet access point (IAP). See "Connection," p. 90.

The settings for **User name**, **Password**, **Security (ports)**, and **Port** are similar to the ones in **Incoming e-mail**.

User settings

My name—Enter your own name. Your name replaces your e-mail address in the recipient's device when the recipient's device supports this function.

Send message—Define how e-mail is sent from your device. Select **Immediately** for the device to connect to the mailbox when you select **Send message**. If you select **During next conn.**, e-mail is sent when the connection to the remote mailbox is available.

Send copy to self—Select whether you want to save a copy of the e-mail to your remote mailbox and to the address defined in **My e-mail address**.

Include signature—Select whether you want to attach a signature to your e-mail messages.

New e-mail alerts—Select whether you want to receive the new e-mail indications, a tone and a note, when new mail is received to the mailbox.

Retrieval settings

E-mail to retrieve—Define which parts of the e-mail are retrieved: **Headers only**, **Partially (kB)**, **Messages** (for IMAP4 only), or **Msgs. & attachs.**

Retrieval amount—Define how many new e-mail messages are retrieved to the mailbox.

IMAP4 folder path (for IMAP4 only)—Define the folder path for folders to be subscribed.

Folder subscriptions (for IMAP4 only)—Subscribe to other folders in the remote mailbox and retrieve content from those folders.

Automatic retrieval

Header retrieval—Select whether you want the device to retrieve new e-mail automatically. You can define when and how often the messages are retrieved.

Retrieving e-mail messages automatically may increase your call costs due to the data traffic.

Web service messages

Press , and select **Messaging > Options > Settings > Service message**. Select whether you want to receive service messages. If you want to set the device to automatically activate the browser and start a network connection to retrieve content when you receive a service message, select **Download messages > Automatically**.

Cell broadcast

Check the available topics and related topic numbers with your service provider. Press , and select **Messaging** > **Options** > **Settings** > **Cell broadcast** and from the following:

Reception—Select whether you want to receive cell broadcast messages.

Language—Select the languages in which you want to receive messages: **All**, **Selected**, or **Other**.

Topic detection—Select whether the device automatically searches for new topic numbers, and saves the new numbers without a name to the topic list.

Other settings

Press , and select **Messaging** > **Options** > **Settings** > **Other** and from the following:

Save sent messages—Select whether you want to save a copy of the text messages, multimedia messages, or e-mail that you send to the **Sent** folder.

No. of saved msgs.—Define how many sent messages are saved to the **Sent** folder at a time. The default limit is 20 messages. When the limit is reached, the oldest message is deleted.



Memory in use—If a compatible memory card is inserted in the device, select the memory where you want to save your messages: **Phone memory** or **Memory card**.



Message reader

With **Msg. reader**, you can listen to text messages in the **Inbox**.

Press , and select **Applications** > **Msg. reader**. To listen to text messages, scroll right to choose the message from which to start reading, and select **Play**.

 **Tip!** To listen to a text message you have received, press and hold  until **Msg. reader** starts.



Contacts

Press , and select **Contacts**. **Contacts** holds details of your contacts, such as phone numbers and e-mail addresses. Each contact's details are stored on a contact card, which can include a personal ringing tone (see "Add ringing tones for addresses," p. 65) or a thumbnail image for the contact. You can also create contact groups, which allow you to send text messages or e-mail to many recipients at the same time. See "Contact groups," p. 65. You can add received address information (business cards) to **Contacts**. See "Data and settings," p. 56. Address information can only be sent to or received from compatible devices.





Contact cards

To add details of a new contact in **Contacts**, select **Options > New contact**.

To edit a contact card in **Contacts**, select it and **Options > Edit**. You can search for the desired contact by entering the first letters of the name to the search field. A list of contacts, starting with the letters, appears on the display.

 **Tip!** To add or edit several contact cards, use Nokia Contacts Editor available in Nokia PC Suite.

To attach a small thumbnail image to a contact card, open the contact card, and select **Options > Edit > Options > Add thumbnail**. The thumbnail image is shown when the contact calls.

To delete a contact card in **Contacts**, select a card, and press . To delete several contact cards at the same time, press  and  to mark the contact cards, and press  to delete.

 **Tip!** 1-touch dialing is a quick way to call frequently used numbers. You can assign 1-touch dialing keys to eight phone numbers. See "1-touch dial a phone number," p. 68.

 **Tip!** To send contact information, select the contact card you want to send. Select **Options > Send > Via text message, Via multimedia, Via Bluetooth, or Via infrared**. See "Messaging," p. 51 and "Send data using Bluetooth connectivity," p. 101.

To view the amount of addresses, groups, and the available memory in **Contacts**, select **Options > Contacts info**.

Default numbers and addresses



You can assign default numbers or addresses to a contact card. In this way if a contact has several numbers or addresses, you can easily call or send a message to the contact to a certain number or address. The default number is also used in voice dialing.

- 1 In **Contacts**, select a contact, and press .
- 2 Select **Options > Defaults**.
- 3 Select the number or address to which you want to add a default value, and select **Assign**.
- 4 Select a number or an address you want to set as a default.

The default number or address is underlined in the contact card.

Contact groups

To create a contact group, do the following:

- 1 In **Contacts**, press  to open the groups list.
- 2 Select **Options > New group**.
- 3 Write a name for the group or use the default name **Group %N**, and select **OK**.
- 4 Open the group, and select **Options > Add members**.
- 5 Scroll to a contact, and press  to mark it. To add multiple members at a time, repeat this action on all the contacts you want to add.
- 6 Select **OK** to add the contact to the group.

To rename a group, select **Options > Rename**, enter the new name, and select **OK**.

To add a contact to an existing contact group, select **Options > Add to group**:

To remove contacts from a group, do the following:

- 1 In the groups list, open the group you want to modify.
- 2 Select the contact and **Options > Remove from group**.
- 3 Select **Yes** to remove the contact from the group.



Tip! To check to which groups a contact belongs, scroll to the contact, and select **Options > Belongs to groups**.

Add ringing tones for addresses

When a contact or group member calls you, the device plays the chosen ringing tone (if the caller's telephone number is sent with the call and your device recognizes it).

- 1 Press  to open a contact card or go to the groups list, and select a contact group.
- 2 Select **Options > Ringing tone**. A list of ringing tones opens.
- 3 Select the ringing tone you want to use for the individual contact or the selected group.

You can also use a song as a ringing tone. See "Set a song as a ringing tone," p. 39.

To remove the ringing tone, select **Default tone** from the list of ringing tones.

Copy contacts

To copy names and numbers from a SIM to your device, press , and select **Contacts > Options > SIM contacts > SIM directory**. Select the names you want to copy and **Options > Copy to Contacts**.

To copy addresses to your SIM, press , and select **Contacts**. Select the names you want to copy and **Options > Copy to SIM direct.** or **Options > Copy > To SIM directory**. Only the contact card fields supported by your SIM are copied.

SIM directory and other SIM services

For availability and information on using SIM services, contact your service provider.

Press , and select **Contacts > Options > SIM contacts > SIM directory** to see the names and numbers stored on the SIM. In the SIM directory you can add, edit, or copy numbers to **Contacts**, and make calls.

To view the list of fixed dialing numbers, select **Options > SIM contacts > Fixed dialing contacts**. This setting is only shown if supported by your SIM.

To restrict calls from your device to selected phone numbers, select **Options > Activ. fixed dialing**. To add new numbers to the fixed dialing list, select **Options > New SIM contact**. You need the PIN2 code for these functions.

When you use **Fixed dialing**, packet data connections are not possible, except when sending text messages over a packet data connection. In this case, the message center number and the recipient's phone number must be included on the fixed dialing list.

When fixed dialing is activated, calls may be possible to the official emergency number programmed into your device.

Make calls



Voice calls





Tip! To increase or decrease the volume during a call, use the volume keys. If you have set the volume to **Mute**, select **Unmute** first, then use the volume keys.

- 1 In the standby mode, enter the phone number, including the area code. To remove a number, press .

For international calls, press * twice for the + character (replaces the international access code), and enter the country code, area code (omit the leading zero if necessary), and phone number.

- 2 Press  to call the number.
- 3 Press  to end the call (or to cancel the call attempt). Pressing  always ends a call, even if another application is active.



To make a call from **Contacts**, press , and select **Contacts**. Scroll to the desired name, or enter the first letters of the name to the search field. Matching addresses are listed. To call, press . Select the call type **Voice call**.

You must copy the address from your SIM to **Contacts** before you can make a call this way. See "Copy contacts," p. 66.

To call your voice mailbox (network service), press and hold **1** in the standby mode. See also "Call forwarding," p. 95.



Tip! To change the phone number of your voice mailbox, press , and select **Tools > Voice mail > Options > Change number**. Enter the number (obtained from your service provider), and select **OK**.

To call a recently dialed number in the standby mode, press . Scroll to the number, and press .

Make a conference call

- 1 Make a call to the first participant.
- 2 To make a call to another participant, select **Options > New call**. The first call is automatically put on hold.
- 3 When the new call is answered, to join the first participant in the conference call, select **Options > Conference** (network service).

To add a new person to the call, repeat step 2, and select **Options > Conference > Add to conference**. Your device supports conference calls between a maximum of six participants, including yourself.

To have a private conversation with one of the participants, select **Options > Conference > Private**. Select a participant and **Private**. The conference call is put on hold on your device. The other participants can

still continue the conference call. After you finish the private conversation, select **Options > Add to conference** to return to the conference call.

To drop a participant, select **Options > Conference > Drop participant**, scroll to the participant, and select **Drop**.

- 4 To end the active conference call, press .

1-touch dial a phone number

To activate 1-touch dialing, press , and select **Tools > Settings > Call > Speed dialing > On**.

To assign a phone number to one of the 1-touch dialing keys (**2 – 9**), press , and select **Tools > Speed dial**. Scroll to the key to which you want to assign the phone number, and select **Options > Assign**. **1** is reserved for the voice mailbox.

To call in the standby mode, press the 1-touch dial key and .

Voice dialing

Your device supports enhanced voice commands. Enhanced voice commands are not dependent on the speaker's voice, so the user does not record voice tags in advance. Instead, the device creates a voice tag for the entries in **Contacts**, and compares the spoken voice tag to it. The voice recognition in the device adapts to the main user's voice to recognize the voice commands better.



The voice tag for an address is the name or nickname that is saved on the contact card. To listen to the synthesized voice tag, open the contact card, and select **Options > Play voice tag**.

Make a call with a voice tag



Note: Using voice tags may be difficult in a noisy environment or during an emergency, so you should not rely solely upon voice dialing in all circumstances.

When you use voice dialing, the loudspeaker is in use. Hold the device at a short distance away when you say the voice tag.

- 1 To start voice dialing, in the standby mode, press and hold . To start voice dialing with the fold closed, press and hold . If you are using a compatible headset with the headset key, press and hold the headset key to start voice dialing.
- 2 A short tone is played, and **Speak now** is displayed. Say clearly the name or nickname that is saved on the address card.
- 3 The device plays a synthesized voice tag for the recognized address in the selected device language, and displays the name and number. After a timeout of approximate 2.5 seconds, the device dials the number. If the recognized address is not correct, select **Next** to view a list of other matches, or **Quit** to cancel voice dialing.

If several numbers are saved under the name, the device selects the default number, if it has been set. Otherwise, the device selects the first available number of the following: **Mobile**, **Mobile (home)**, **Mobile (work)**, **Telephone**, **Tel. (home)**, and **Tel. (work)**.

Answer or decline a call

To answer a call, press .

To mute the ringing tone when a call comes in, select **Silence**.

If you do not want to answer a call, press . If you have activated the **Call forward > If busy** function to forward calls, declining an incoming call also forwards the call. See "Call forwarding," p. 95.

When you decline an incoming call, you can send a text message to the caller informing why you cannot answer the call. Select **Options > Send text message**. You can edit the text before sending it. To set up this option and write a standard text message, see "Call settings," p. 90.

Call waiting

You can answer a call while you have another call in progress, if you have activated **Call waiting** in **Tools > Settings > Call > Call waiting**. Call waiting is a network service.



Tip! To change the device tones for different environments and events, for example, when you want your device to be silent, see "Profiles—set tones," p. 85.

To answer the waiting call, press . The first call is put on hold.

To switch between the two calls, select **Swap**. To connect an incoming call or a call on hold with an active call and to disconnect yourself from the calls, select **Options > Transfer**. To end the active call, press . The first call remains active. To end both calls, select **Options > End all calls**.

Options during a voice call

Many of the options that you can use during a voice call are network services. Select **Options > Mute** or **Unmute**, **Answer**, **Decline**, **Swap**, **Hold** or **Unhold**, **Activate handset**, **Activate loudsp.**, or **Activate handsfree** (if a compatible headset with Bluetooth connectivity is attached), **End active call** or **End all calls**, **New call**, **Conference**, **Transfer**, and **Open active standby**. Select from the following:

Replace—to end an active call and replace it by answering the waiting call

Send MMS (in UMTS networks only)—to send an image or a video in a multimedia message to the other participant of the call. You can edit the message and change the recipient before sending. Press  to send the file to a compatible device (network service).

Send touch tones—to send touch tone strings, for example, a password. Enter the touch tone string or search for it in **Contacts**. To enter a wait character (**w**) or a pause character (**p**), press ***** repeatedly. Select **OK** to send the tone.

 **Tip!** You can add touch tones to the **Phone number** or **Touch tones** fields in a contact card.



Log

To monitor the phone numbers of missed, received, and dialed voice calls, press , and select **Applications** > **Log**. The device registers missed and received calls only if the network supports these functions, the device is switched on, and within the network service area.

To clear all recent call lists, select **Options** > **Clear recent calls** in the recent calls main view. To clear one of the call logs, open the register you want to erase, and select **Options** > **Clear list**. To clear an individual event, open a register, scroll to the event, and press .

Call timers

To monitor the approximate duration of your incoming and outgoing calls, press , and select **Applications** > **Log** > **Call timers**.

To set the display of the call timers while a call is active, select **Log** > **Options** > **Settings** > **Show call duration** > **Yes** or **No**.

 **Note:** The actual time invoiced for calls by your service provider may vary, depending on network features, rounding off for billing, and so forth.

To clear call duration timers, select **Options** > **Clear timers**. For this you need the lock code. See "Phone and SIM," p. 92.

Packet data



To check the amount of data sent and received during packet data connections, press , and select **Applications** > **Log** > **Packet data**. For example, you may be charged for your packet data connections by the amount of data sent and received.

 **Note:** The packet data charges invoiced by your service provider may vary, depending on network features, rounding off for billing, and so forth.

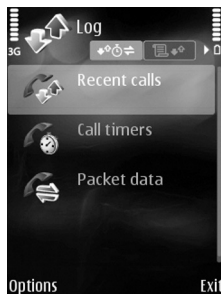

Monitor all communication events

To monitor all voice calls, text messages, or data connections registered by the device, press , select **Applications** > **Log**, and scroll right to open the general log. For each communication event, you can see the sender or recipient name, phone number, name of the service provider, or access point, and one of the following icons:



-  Incoming
-  Outgoing
-  Missed

You can filter the general log to view just one type of event, and create new contact cards based on the log information.

 **Tip!** To view a list of sent messages, press , and select **Messaging > Sent**.

Subevents, such as a text message sent in more than one part and packet data connections, are logged as one communication event. Connections to your mailbox, multimedia messaging center, or Web pages are shown as packet data connections.

To add an unknown phone number from **Log to Contacts**, select **Options > Add to Contacts**.

To erase the contents of the log, recent calls register, and messaging delivery reports permanently, select **Options > Clear log**. Select **Yes** to confirm. To remove a single event from the log, press  .

To set the **Log duration**, select **Options > Settings > Log duration**. The log events remain in the device memory for a set number of days after which they are automatically erased to free memory. If you select **No log**, all the log contents, recent calls register, and messaging delivery reports are permanently deleted.

To view the details of a communication event, in the general log view, select an event.

 **Tip!** In the details view you can copy a phone number to the clipboard and paste it to a text message. Select **Options > Copy Number**.

Packet data counter and connection timer: To view how much data, measured in kilobytes, is transferred and how long a certain packet data connection lasts, scroll to an incoming or outgoing event indicated by **Pack.**, and select **Options > View details**.



Services

Services provides wireless internet access to your device.

Various service providers maintain pages specifically designed for mobile devices that you can view with the **Services** browser. These pages use the wireless markup language (WML), extensible hypertext markup language (XHTML), or hypertext markup language (HTML).

Check the availability of services, pricing, and fees with your network operator or service provider. Service providers will also give you instructions on how to use their services.



Shortcut: To start a connection, press and hold **□** in the standby mode.

Access point

To access pages, you need service settings for the page that you want to use. You may receive the settings in a special text message from the network operator or service provider that offers the page. See "Data and settings," p. 56. For more information, contact your network operator or service provider.



Tip! Settings may be available on the Web site of a network operator or service provider.

Enter settings manually

- 1 Press **Ⓜ**, select **Tools > Settings > Connection > Access points**, and define the settings for an access point. Follow the instructions given to you by your service provider. See "Connection," p. 90.
- 2 Press **Ⓜ**, and select **Applications > Services > Options > Bookmark manager > Add bookmark**. Write a name for the bookmark and the address of the page defined for the current access point.
- 3 To set the created access point as the default access point, select **Options > Settings > Access point**.

Bookmarks view

The bookmarks view opens when you open **Services**.

Your device may have some bookmarks loaded for sites not affiliated with Nokia. Nokia does not warrant or endorse these sites. If you choose to access them, you should take the same precautions, for security or content, as you would with any Internet site.



indicates the starting page defined for the default access point.

Connection security

If the security indicator  is displayed during a connection, the data transmission between the device and the Internet gateway or server is encrypted.

The security icon does not indicate that the data transmission between the gateway and the content server (or place where the requested resource is stored) is secure. The service provider secures the data transmission between the gateway and the content server.

Select **Options > Details > Security** to view details about the connection, encryption status, and information about server and user authentication.

Security certificates may be required for some services, such as banking services. For more information, contact your service provider. See also "Certif. management," p. 94.

Browse



Important: Use only services that you trust and that offer adequate security and protection against harmful software.

To download a page, select a bookmark, or enter the address in the field (.

On a browser page, new links appear underlined in blue and previously visited links in purple. Images that act as links have a blue border around them.



To open links and make selections, press .

 **Shortcut:** Press **#** to jump to the end of a page and ***** to the beginning of a page.

To go to the previous page while browsing, select **Back**. If **Back** is not available, select **Options > Navigation options > History** to view a chronological list of the pages you visited during a browsing session.

To retrieve the latest content from the server, select **Options > Navigation options > Reload**.

To save a bookmark, select **Options > Save as bookmark**.

 **Tip!** To access the bookmarks view while browsing, press and hold . To return to the browser view, select **Options > Back to page**.

To save a page while browsing, select **Options > Advanced options > Save page**. You can save pages to the device memory or compatible memory card (if inserted), and browse them when offline. To access the pages later, press  in the bookmarks view to open the **Saved pages** view.

To enter a new URL address, select **Options > Navigation options > Go to web address**.

To open a sublist of commands or actions for the currently open page, select **Options > Service options**.

You can download files that cannot be shown on the browser page, such as ringing tones, images, operator logos, themes, and video clips. To download an item, select the link.

When you start a download, a list of ongoing, paused, and completed downloads from the current browsing session is displayed. To view the list, select **Options > Downloads**. In the list, scroll to an item, and select **Options** to pause, resume, or cancel ongoing downloads, or open, save, or delete completed downloads.

Download and purchase items

You can download items such as ringing tones, images, operator logos, themes, and video clips. These items can be provided free, or you can purchase them. Downloaded items are handled by the respective applications in your device, for example, a downloaded photo can be saved in **Gallery**.



Important: Only install and use applications and other software from sources that offer adequate security and protection against harmful software.

- 1 To download the item, select the link.
- 2 Select the appropriate option to purchase the item (for example, 'Buy').
- 3 Carefully read all the information provided.

To continue the download, select **Accept**. To cancel the download, select **Cancel**.

End a connection

To end the connection and view the browser page offline, select **Options > Advanced options > Disconnect**. To end the connection and close the browser, select **Options > Exit**.

Empty the cache

The information or services you have accessed are stored in the cache memory of the device.

A cache is a memory location that is used to store data temporarily. If you have tried to access or have accessed confidential information requiring passwords, empty the cache after each use. The information or services you have accessed are stored in the cache. To empty the cache, select **Options > Advanced options > Clear cache**.

Settings

Select **Options > Settings** and from the following:

Access point—Change the default access point. See "Connection," p. 90. Some or all access points may be preset for your device by your service provider or network operator, and you may not be able to change, create, edit, or remove them.

Homepage—Define the home page.

Load imgs. & audio—Select whether you want to load images while browsing. If you select **No**, to load images later during browsing, select **Options > Show images**.

Font size—Select the text size.

Default encoding—If text characters are not shown correctly, you can select another encoding according to language.

Auto. bookmarks—Enable or disable automatic bookmark collecting. If you want to continue collecting automatic bookmarks but hide the folder from the bookmarks view, select **Hide folder**.

Screen size—Select what is shown when you are browsing: **Select. keys only** or **Full screen**.

Search page—Define a Web page that is downloaded when you select **Navigation options > Open search page** in the bookmarks view or when browsing.

Rendering—If you want the page layout shown as accurately as possible when in **Small screen** mode, select **By quality**. If you do not want external cascading style sheets to be downloaded, select **By speed**.

Cookies—Enable or disable the receiving and sending of cookies.

Java/ECMA script—Enable or disable the use of scripts.

Security warnings—Hide or show security notifications.

Confirm touch tones—Select whether you want to confirm before the device sends touch tones during a voice call. See also "Options during a voice call," p. 69.



Calendar

The **Calendar** reminds you of meetings and anniversaries, and keeps track of your tasks and other notes.

Create calendar entries

 **Shortcut:** In the day, week, or month calendar view, press any key (**1** – **0**). An appointment entry opens, and the characters you enter are added to the **Subject** field. In the to-do view, a to-do note entry opens.

- 1 Press , and select **Calendar > Options > New entry** and one of the following:

Meeting—to remind you of an appointment that has a specific date and time

Memo—to write a general entry for a day

Anniversary—to remind you of birthdays or special dates (entries are repeated every year)

To-do—to remind you of a task that needs doing by a specific date



- 2 Fill in the fields.
- 3 To set an alarm, select **Alarm > On**, and enter the **Alarm time** and **Alarm date**.
- 4 To add a description for an appointment or a meeting, select **Options > Add description**.
- 5 To save the entry, select **Done**.

When the calendar alarm sounds, select **Silence** to turn off the calendar alarm tone. The reminder text stays on the screen. To end the calendar alarm, select **Stop**. To set the alarm to snooze, select **Snooze**.

To modify the calendar alarm tone select **Options > Settings > Calendar alarm tone**.



Tip! You can synchronize your calendar with a compatible PC using Nokia PC Suite. When creating a calendar entry, set the desired **Synchronization** option.

Calendar views





Tip! Select **Options > Settings** and **Week starts on** or **Default view** to change the starting day of the week or the view that is shown when you open the calendar.

In the month view, dates that have calendar entries are marked with a small triangle in the right bottom corner. In the week view, memos and anniversaries are placed before 8 a.m. To switch between the month view, week view, day view, and to-do view, press * .

To go to a certain date, select **Options > Go to date**. To jump to today, press # .



Tip! To see today's calendar with the fold closed, press  on the side of the device. To return to the standby mode, press  again twice.

To send a calendar entry to a compatible device, select **Options > Send**.

To print calendar entries on a compatible Basic Print Profile (BPP) equipped printer with Bluetooth connectivity (such as HP Deskjet 450 Mobile Printer or HP Photosmart 8150), select **Options > Print**.

Manage your calendar entries

Deleting past entries in **Calendar** saves space in your device memory.

To delete more than one entry at a time, go to the month view, and select **Options > Delete entry > Before date** or **All entries**.

To mark a task as completed, scroll to it in the to-do view, and select **Options > Mark as done**.



Applications



RealPlayer

Press , and select **Applications > RealPlayer**. To play video clips or stream media files over the air, select **RealPlayer**. You can activate a streaming link when you browse Web pages, or store it in the device memory or a compatible memory card (if inserted).

RealPlayer supports files with extensions such as .3gp, .mp4 or .rm. However, **RealPlayer** does not necessarily support all file formats or all the variations of file formats. For example, **RealPlayer** attempts to open all .mp4 files, but some .mp4 files may include content that is not compliant with 3GPP standards and, therefore, is not supported by this device.

Play video clips

- 1 To play a media file stored in device memory or on the memory card (if inserted), select **Options > Open** and from the following:

Most recent clips—to play one of the last six files played in **RealPlayer**

Saved clip—to play a file saved in **Gallery**.







See "Gallery," p. 43.

- 2 To play a file, select it.



Tip! To view a video clip in full screen mode, press **2**. To change back to normal screen mode, press any key.

Shortcuts during play

- To fast forward, press and hold .
- To rewind through the media file, press and hold .
- To mute the sound, press and hold  until  is displayed. To turn on the sound, press and hold  until you see .

Stream content over the air

Streaming (network service) content refers to playing video or audio files directly from the web, without downloading it to your device first.

Many service providers require you to use an Internet access point (IAP) for your default access point. Other service providers allow you to use a WAP access point.

The access points may be configured when you first start your device.

Contact your service provider for more information.

To stream content over the air, select a streaming link saved in **Gallery**, on a Web page or received in a text message or multimedia message. Before live content begins streaming, your device connects to the site and starts loading the content. The content is not saved in your device.

Receive RealPlayer settings

You may receive **RealPlayer** settings in a special text message from the network operator or service provider. See "Data and settings," p. 56. For more information, contact your network operator or service provider.

Change the RealPlayer settings

Select **Options > Settings** and from the following:

Video—to have **RealPlayer** automatically repeat video clips after they finish playing.

Connection—to select whether to use a proxy server, change the default access point, and set the port range used when connecting. Contact your service provider for the correct settings.

Select **Proxy sett.**: and from the following:

Use proxy—To use a proxy server, select **Yes**.

Proxy serv. address—Enter the IP address of the proxy server.

Proxy port number—Enter the port number of the proxy server.



Glossary: Proxy servers are intermediate servers between media servers and their users. Some service providers use them to provide additional security or speed up access to browser pages that contain sound or video clips.

Select **Netw. sett.**: and from the following:

Default access point—Scroll to the access point you want to use to connect to the Internet, and press .

Online time—Set the time for **RealPlayer** to disconnect from the network when you pause a media clip playing through a network link. Select **User defined**. Enter the time, and select **OK**.

Lowest UDP port—Enter the lowest port number of the server's port range. The minimum value is 1024.

Highest UDP port—Enter the highest port number of the server's port range. The maximum value is 65535.

Select **Options > Advanced settings** to edit the bandwidth values for different networks.

Flash Player

With Flash Player, you can view, play, and interact with compatible flash files made for mobile devices.

Play flash files

Press , and select **Applications > Flash Player** and a flash file.

If available, select **Options** and from the following:

Pause—to pause the playback

Stop—to stop the playback

Volume—to adjust the playback volume. To increase or decrease the volume, use the volume key on the right-hand side of the device.

Quality—to select the playback quality.

If the playback appears uneven and slow, change the **Quality** setting to **Normal** or **Low**.

Full screen—to play the file using the entire display. To return to the normal screen, select **Normal screen**.

Even though the key functions are not visible in full screen, they may still be available when you press either selection key.

Fit to screen—to play the file in its original size after zooming it

Pan mode on—to be able to scroll around the display when you have zoomed in

Organize flash files

Press , and select **Applications > Flash Player**. Scroll right.

To open a folder or play a flash file, select it.

To send a flash file to a compatible device, scroll to it, and press the call key.

To copy or move a flash file to another folder, scroll to it, and select **Options > Organize > Copy to folder** or **Move to folder**.

To create a folder to organize your flash files, select **Options > Organize > New folder**.

The available options may vary.

To delete a flash file, scroll to it, and press .



Radio

Press , and select **Applications > Radio**.

You can listen to the FM radio while using other applications.

If you do not have access to the radio service, the operators and radio stations in your area may not support radio. The radio service may not be available in all areas and countries.



You can normally make a call or answer an incoming call while listening to the radio. The radio is muted when there is an active call.



The radio selects the used frequency band based on the country information received from the network. If this information is not available, you may be asked to select the region you are located in, or you can select the region in the Radio settings. See "Settings," p. 81.

Listen to the radio

Note that the quality of the radio broadcast depends on the coverage of the radio station in that particular area.

The FM radio depends on an antenna other than the wireless device antenna. A compatible headset or enhancement needs to be attached to the device for the FM radio to function properly.

Press , and select **Applications > Radio**. To start a station search, select  or . To change the frequency manually, select **Options > Manual tuning**.

If you have previously saved radio stations, select  or  to go to the previous or next saved station, or press the corresponding number key to select the memory location of a station.

To adjust the volume, press . To listen to the radio using the loudspeakers, select **Options > Activate loudspeaker**.



Warning: Listen to music at a moderate level. Continuous exposure to high volume may damage your hearing. Do not hold the device near your ear when the loudspeaker is in use, because the volume may be extremely loud.

To save the current tuned station to your station list, select **Options > Save station**. To open the list of your saved stations, select **Options > Stations**.

To return to the standby mode and leave the FM radio playing in the background, select **Options > Play in background**.

Saved stations

You can save up to 20 radio stations in the radio. To open your station list, select **Options > Stations**.

To listen to a saved station, select **Options > Station > Listen**.

To change station details, select **Options > Station > Edit**.

Settings

Select **Options > Settings** and from the following:

Start-up tone—Select whether a tone is played when the application is started.

Current region—Select the region you are currently located in. This setting is displayed only if there was no network coverage when the application was started.





Voice aid

Voice aid reads text on the screen, allowing you to use some basic functions of your device without looking at the display. Press , and select **Applications > Voice aid** and from the following functions:

Recent calls—Hear information of your missed and received calls, dialed numbers, and frequent calls.

Contacts—Hear the entries in your contacts. Scroll down to find a contact. Scroll right to open the groups list. To call a contact, press . Do not use this function if you have more than 500 entries in Contacts.

Voice mailbox—Call your voice mailbox (network service).

Dialer—Dial a number. To enter a number, scroll up or down. When you hear the correct digit, press . Continue to select each digit until you have entered the entire number. To call the number, press .

Clock—Hear the current time. To hear the date, scroll down. To hear more options, select **Options**.



Office



Calculator

To add, subtract, multiply, divide, and calculate square roots and percentages, press , and select **Office > Calculator**.



Note: This calculator has limited accuracy and is designed for simple calculations.



Converter

To convert measures from one unit to another, press , and select **Office > Converter**.

Converter has limited accuracy, and rounding errors may occur.

1 In the **Type** field, select the measure you want to use.

- 2 In first **Unit** field, select the unit from which you want to convert. In the next **Unit** field, select the unit to which you want to convert.
- 3 In the first **Amount** field, enter the value you want to convert. The other **Amount** field changes automatically to show the converted value.

Set base currency and exchange rates

Select **Type > Currency > Options > Currency rates**.

Before you can make currency conversions, you must select a base currency and add exchange rates. The rate of the base currency is always 1.



Note: When you change base currency, you must enter new rates because all previously set exchange rates are set to zero.



Notes

To write notes, press , and select **Office > Notes**. You can send notes to compatible devices, and save plain text files (.txt format) that you receive to **Notes**.

To print a note on a compatible Basic Print Profile (BPP) equipped printer with Bluetooth connectivity (such as HP Deskjet 450 Mobile Printer or HP Photosmart 8150), select **Options > Send > Via Bluetooth**.



Recorder

To record voice memos, press , and select **Office > Recorder**. To record a telephone conversation, select **Recorder** during a voice call. Both parties hear a tone every 5 seconds during recording.

Personalize your device

To use the standby display for fast access to your most frequently used applications, see "Active standby mode," p. 87.

To change the standby mode background image or what is shown in the screen saver, see "Change the look of your device," p. 87.

To personalize the ringing tones, see "Profiles—set tones," p. 85 and "Add ringing tones for addresses," p. 65.

To change the shortcuts assigned for the different presses of the scroll key and left and right selection keys in the standby mode, see "Standby mode," p. 88.

To change the clock shown in the standby mode, press **⌘**, and select **Applications > Clock > Options > Settings > Clock type > Analog** or **Digital**.

To change the welcome note to an image or animation, press **⌘**, and select **Tools > Settings > Phone > General > Welcome note / logo**.

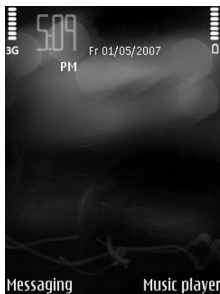

To change the main menu view, in the main menu, select **Options > Change view > Grid** or **List**.

To rearrange the main menu, in the main menu, select **Options > Move, Move to folder, or New folder**. You can move less used applications into folders, and place applications that you use more often into the main menu.



Profiles—set tones

Profiles let you personalize the ringing tones, message alert tones, and other tones for different events, environments, or caller groups.

To change the profile, press **Ⓜ** in the standby mode. Scroll to the profile you want to activate, and select **OK**.

To modify a profile, press **⌘**, and select **Tools > Profiles**. Scroll to the profile, and select **Options > Customize**. To open the choices, select the setting you want to change. Tones stored on the memory card are indicated with **Ⓜ**. You can scroll through the tone list and listen to each one before you make your selection. To stop the sound, press any key.

When you choose a tone, **Tone downloads** (network service) opens a list of bookmarks. You can select a bookmark and start connection to a Web page to download tones.

If you want the caller's name to be said when your device rings, select **Options** > **Customize**, and set **Say caller's name** to **On**. The caller's name must be saved in **Contacts**.

To create a new profile, select **Options** > **Create new**.

3-D tones

3-D tones enable three-dimensional sound effects for your ringing tones (not all ringing tones support **3-D tones**).

Press , and select **Tools** > **3-D tones**.

To enable **3-D tones** for all your ringing tones, select **3-D ringing tones** > **On**.

To change the three-dimensional effect for a ringing tone, do the following:

- 1 Select **Ringing tone** and the ringing tone you want to change.
- 2 Select **Sound trajectory** and from the following settings:

Trajectory speed—Scroll left or right to adjust the speed at which sound moves from one direction to another. This setting is not available for all ringing tones.

Doppler effect—Select **On** if you want the ringing tone to appear to change as you get closer to the device, or further away from it. The ringing tone appears to become higher as you get closer to the device, and to become lower as you get further away. This setting is not available for all ringing tones. The Doppler effect is not available for all sound trajectories.

Reverberation—Select the reverb type.

To listen to the ringing tone with the three-dimensional effect, select **Options** > **Play tone**. To listen to **3-D tones**, use the stereo loudspeakers on your device, or a stereo headset.

Offline profile

The **Offline** profile lets you use the device without connecting to the wireless network. When you activate the **Offline** profile, the connection to the wireless network is turned off, as indicated by  in the signal strength indicator area. All wireless RF signals to and from the device are prevented. If you try to send messages, they are placed in the outbox to be sent later. If a Bluetooth connectivity is activated before entering the **Offline** profile, it will be deactivated.





Warning: In the Offline profile you cannot make (or receive) any calls, except make calls to certain emergency numbers, or use other features that require network coverage. To make calls, you must first activate the phone function by changing profiles. If the device has been locked, enter the lock code.

To leave the **Offline** profile, press the power key, and select another profile. The device re-enables wireless transmissions (providing there is sufficient signal strength). If a Bluetooth connectivity was activated before entering the **Offline** profile, it is automatically reactivated after leaving the **Offline** profile. See "Settings," p. 88.



Change the look of your device

To change the look of the display, such as the wallpaper and icons, press , and select **Tools > Themes**. The active theme is indicated by . In **Themes** you can group together elements from other themes or select images from **Gallery** to personalize themes further. The themes on the memory card (if inserted) are indicated by . The themes on the memory card are not available if the memory card is not inserted in the device. If you want to use the themes saved in the memory card without the memory card, save the themes in the device memory first.

To open a browser connection and download more themes, select **Theme downloads** (network service).



Important: Use only services that you trust and that offer adequate security and protection against harmful software.



To activate a theme, scroll to it, and select **Options > Apply**. To preview a theme before activating it, select **Options > Preview**.

To edit themes, scroll to a theme, and select **Options > Edit** to change the **Wallpaper** and **Power saver** settings.

To restore the selected theme to its original settings, select **Options > Restore orig. theme** when you edit a theme.

Active standby mode

Use your standby display for fast access to your most frequently used applications. By default, the active standby mode is on.

Press , select **Tools > Settings > Phone > Standby mode > Active standby**, and press  to switch the active standby on or off.

The active standby display is shown with default applications across the top of the screen, and calendar, to-do, and player events listed below.

Select an application or event.

The standard scroll key shortcuts available in the standby mode cannot be used when the active standby mode is on.

To change the default applications shortcuts, press , select **Tools > Settings > Phone > Standby mode > Active standby apps**.

Some shortcuts may be fixed, and you are not able to change them.

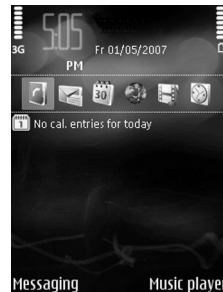



Tools



Settings

To change settings, press , and select **Tools > Settings**. and a settings group. Select a setting you want to change.

Some settings may be preset for the device by your network operator or service provider, and you may not be able to change them.



Phone

General

Phone language—Changing the language of the display texts in your device also affects the format used for date and time and the separators used, for example, in calculations. **Automatic** selects the language according to the information on your SIM card. After you change the display text language, the device restarts.

Changing the settings for **Phone language** or **Writing language** affects every application in your device, and the change remains effective until you change these settings again.

Writing language—Changing the language affects the characters and special characters available when writing text and the predictive text dictionary used.

Predictive text—Set the predictive text input **On** or **Off** for all editors in the device. The predictive text dictionary is not available for all languages.

Welcome note / logo—The welcome note or logo is displayed briefly each time you switch on the device. Select **Default** to use the default image, **Text** to write a welcome note, or **Image** to select an image from **Gallery**.

Orig. phone settings—You can reset some of the settings to their original values. To do this, you need the lock code. See "Phone and SIM," p. 92. After resetting, the device may take a longer time to power on. Documents and files are unaffected.

Standby mode

Active standby—Use shortcuts to applications in the standby mode. See "Active standby mode," p. 87.

Left selection key—Assign a shortcut to the left selection key () in the standby mode.

Right selection key—Assign a shortcut to the right selection key () in the standby mode.

Active standby apps.—Select the application shortcuts you want to appear in the active standby. This setting is only available if **Active standby** is on.

You can also assign keypad shortcuts for the different presses of the scroll key. The scroll key shortcuts are not available if the active standby is on.

Operator logo—This setting is only available if you have received and saved an operator logo. Select **Off** if you do not want the logo to be shown.

Display

Light sensor—Adjust the basic brightness level of the display to lighter or darker. However, in extreme light conditions, the brightness of the display is automatically adjusted.

Power saver time-out—Select the time-out period after which the power saver and the cover display screen saver (if selected) is activated.

Light time-out—Select a time-out after which the backlight of the display is switched off.

Cover display

Personalization—Select from the following:

- **Wallpaper**—Select the background image displayed on the cover display in the standby mode.

- **Screen saver**—Select an image or animation to use as screen saver on the cover display, and the duration it is shown.

When you select an image to use as wallpaper or screen saver, a cropping frame the size of the cover display is shown on top of the image. You can zoom and rotate the area of the image. Scroll to move the frame around the display. To use the area inside the frame, select **Options > Set as wallpaper** or **Set as screen saver**. You cannot use a copyright-protected image as wallpaper or screen saver.

- **Closing animation**—Select a short animation to play when you close the cover.
- **Closing tone**—Select a short tune to play when you close the cover.
- **Opening tone**—Select a short tune to play when you open the cover and the device is in the standby mode.

Brightness—Close the fold, and use the volume key to adjust the brightness on the cover display.

Answer if fold opened—Select **Yes** if you want to answer incoming calls by opening the fold.

Sleep mode—Select whether the display is switched off to save battery power. If the screen saver is turned off, the cover display switches off after 1 minute. If the screen saver is turned on, the cover display switches off at the end of the screen saver period (1–15 minutes).



Call settings

Send my caller ID—To set your phone number to be displayed or hidden from the person to whom you are calling, select **Yes** or **No**. The value may be set by your network operator or service provider when you make a subscription (**Set by network**) (network service).

Call waiting—Activate this setting if you want the network to notify you of a new incoming call while you have a call in progress. To set the function on or off, select **Activate** or **Cancel**. To check whether the function is activated, select **Check status**.

Reject call with SMS—Select **Yes** to send a text message to a caller informing why you could not answer the call. See "Answer or decline a call," p. 69.

Message text—Write a text to be sent in a text message when you decline a call.

Automatic redial—Select **On**, and your device makes a maximum of 10 attempts to connect the call after an unsuccessful call attempt. To stop automatic redialing, press **↵**.

Summary after call—Activate this setting if you want the device to briefly display the approximate duration of the last call.

Speed dialing—Select **On**. To dial the numbers assigned to the speed dialing keys (**2** – **9**), press and hold the key. See also "1-touch dial a phone number," p. 68.

Anykey answer—Select **On**. To answer an incoming call, briefly press any key, except **[]**, **[]**, **[i]**, and **↵**.

Line in use—This setting (network service) is shown only if the SIM card supports two subscriber numbers, that is, two phone lines. Select which phone line you want to use for making calls and sending text messages. Calls on both lines can be answered irrespective of the selected line. If you select **Line 2** and have not subscribed to this network service, you will not be able to make calls. When line 2 is selected, **2** is shown in the standby mode.

 **Tip!** To switch between the phone lines, press and hold **#** in the standby mode.

Line change—To prevent line selection (network service), select **Disable** if supported by your SIM card. To change this setting, you need the PIN2 code.



Connection

Data connections and access points

Your device supports packet data connections (network service), such as GPRS in the GSM network. When you use your device in GSM and UMTS networks, multiple data

connections can be active at the same time, and access points can share a data connection. In the UMTS network, data connections remain active during voice calls.

To establish a data connection, an access point is required. You can define different kinds of access points:

- MMS access point to send and receive multimedia messages
- Access point for the Web application to view WML or XHTML pages
- Internet access point (IAP) to send and receive e-mail and connect to the Internet

Check the type of access point you need with your service provider for the service you want to access. For availability and subscription to packet data connection services, contact your network operator or service provider.

Access points

You may receive access point settings in a message from a service provider. See "Data and settings," p. 56. Some or all access points may be preset for your device by your service provider or network operator, and you may not be able to change, create, edit, or remove them.  indicates a protected access point.

 indicates a packet data access point.

To create a new access point, select **Options > New access point**. To edit the settings of an access point, select **Options > Edit**. Follow the instructions from your service provider.

Connection name—Enter a descriptive name for the connection.

Data bearer—Select the data connection type.

Depending on the data connection you select, only certain setting fields are available. Fill in all fields marked with **Must be defined** or with a red asterisk. Other fields can be left empty, unless you have been instructed otherwise by your service provider.

To be able to use a data connection, the network service provider must support this feature, and if necessary, activate it for your SIM card.

Packet data

Follow the instructions from your service provider.

Access point name—You obtain the access point name from your network operator or service provider.

User name—The user name may be needed to make a data connection, and is usually provided by the service provider.

Prompt password—If you must enter the password every time you log in to a server, or if you do not want to save your password in the device, select **Yes**.

Password—A password may be needed to make a data connection, and is usually provided by the service provider.

Authentication—Select **Normal** or **Secure**.

Homepage—Depending on the access point you are setting up, enter the Web address or the address of the multimedia messaging center.

Select **Options** > **Advanced settings** to change the following settings:

Network type—Select the Internet protocol type to use. **IPv4 settings** or **IPv6 settings**. The other settings depend on the selected network type.

Phone IP address (for IPv4 only)—Enter the IP address of your device.

DNS address—In **Primary DNS address**, enter the IP address of the primary DNS server. In **Secondary DNS addr.**, enter the IP address of the secondary DNS server. Contact your Internet service provider to obtain these addresses.

Proxy serv. address—Define the address for the proxy server.

Proxy port number—Enter the proxy port number.

Packet data

The packet data settings affect all access points using a packet data connection.

Packet data conn.—If you select **When available** and you are in a network that supports packet data, the device registers to the packet data network. Starting an active packet data connection (for example, to send and receive e-mail) is quicker. If there is no packet data coverage, the device periodically tries to establish a packet data connection. If you select **When needed**, the device uses a packet data connection only if you start an application or action that needs it.

Access point—The access point name is needed to use your device as a packet data modem to your computer.

SIP settings

SIP (session initiation protocol) settings are needed for certain network services using SIP. You may receive the settings in a special text message from your network operator or service provider. You can view, delete, or create these setting profiles in **SIP settings**.

Configurations

You may receive trusted server settings from your network operator or service provider in a configuration message, or the settings may be stored on your USIM. You can save these settings to your device, view, or delete them in **Configs.**



Date and time

See "Clock settings," p. 21, and language settings in "General," p. 88.



Security

Phone and SIM

PIN code request—When active, the code is requested each time the device is switched on. Deactivating the personal identification number (PIN) code request may not be allowed by some SIM cards. See "Glossary of PIN and lock codes," p. 93.

PIN code, PIN2 code, and Lock code—You can change the lock code, PIN code, and PIN2 code. These codes can only include the numbers from **0** to **9**. If you forget any of these codes, contact your service provider. See "Glossary of PIN and lock codes," p. 93.

Avoid using access codes similar to the emergency numbers to prevent accidental dialing of the emergency number.

Autolock period—You can set an autolock period, a time-out after which the device automatically locks. To turn off the autolock period, select **None**.

To unlock the device, enter the lock code.

When the device is locked, calls still may be possible to the official emergency number programmed into your device.



Tip! To lock the device manually, press **(*)**. A list of commands opens. Select **Lock phone**.

Lock if SIM changed—You can set the device to ask for the lock code when an unknown SIM is inserted into your device. The device maintains a list of SIM cards that are recognized as the owner's cards.

Closed user group—You can specify a group of people to whom you can call and who can call you (network service).

When calls are limited to closed user groups, calls may be possible to the official emergency number programmed into your device.

Confirm SIM services—You can set the device to display confirmation messages when you are using a SIM service (network service).

Glossary of PIN and lock codes

If you forget any of these codes, contact your service provider.

The personal identification number (PIN) code—protects your SIM card against unauthorized use. The PIN code (4 to 8 digits) is usually supplied with the SIM card. After three consecutive incorrect PIN code entries, the code is blocked, and you need the PUK code to unblock it.

The UPIN code—may be supplied with the USIM card. The USIM card is an enhanced version of the SIM card and is supported by UMTS mobile phones.

The PIN2 code—(4 to 8 digits) is supplied with some SIM cards, and is required to access some functions in your device.

The lock code (also known as security code)—(5 digits) can be used to lock the device to avoid unauthorized use.

The factory setting for the lock code is **12345**. To avoid unauthorized use of your device, change the lock code. Keep the new code secret and in a safe place separate from your device. If you forget the code, contact your service provider.

The personal unblocking key (PUK) code and PUK2 code (8 digits) are required to change a blocked PIN code or PIN2 code, respectively. If the codes are not supplied with the SIM card, contact the operator whose SIM card is in your device.

The UPUK code—(8 digits) is required to change a blocked UPIN code. If the code is not supplied with the USIM card, contact the operator whose USIM card is in your device.

Certif. management

Digital certificates do not guarantee safety; they are used to verify the origin of software.

In the certificate management main view, you can see a list of authority certificates that are stored in your device. Press  to see a list of personal certificates, if available.

Digital certificates should be used if you want to connect to an online bank or another site or remote server for actions that involve transferring confidential information. They should also be used if you want to reduce the risk of viruses or other malicious software and be sure of the authenticity of software when downloading and installing software.



Important: Even if the use of certificates makes the risks involved in remote connections and software installation considerably smaller, they must be used correctly in order to benefit from increased security. The existence of a certificate does not offer any protection by itself; the certificate manager must contain correct, authentic, or trusted certificates for increased security to be available. Certificates have a restricted lifetime. If Expired certificate or Certificate not valid yet is shown even if the certificate should be valid, check that the current date and time in your device are correct.

View certificate details—check authenticity

You can only be sure of the correct identity of a server when the signature and the period of validity of a server certificate have been checked.

You are notified if the identity of the server is not authentic or if you do not have the correct security certificate in your device.

To check certificate details, scroll to a certificate, and select **Options > Certificate details**. When you open certificate details, the validity of the certificate is checked, and one of the following notes may be displayed:

Certificate not trusted—You have not set any application to use the certificate. See "Change the trust settings," p. 94.

Expired certificate—The period of validity has ended for the selected certificate.

Certificate not valid yet—The period of validity has not yet begun for the selected certificate.

Certificate corrupted—The certificate cannot be used. Contact the certificate issuer.

Change the trust settings

Before changing any certificate settings, you must make sure that you really trust the owner of the certificate and that the certificate really belongs to the listed owner.

Scroll to an authority certificate, and select **Options > Trust settings**. Depending on the certificate, a list of the applications that can use the selected certificate is shown.

Symbian installation: Yes—The certificate is able to certify the origin of a new Symbian operating system application.

Internet: Yes—The certificate is able to certify servers.

App. installation: Yes—The certificate is able to certify the origin of a new Java™ application.

Select **Options > Edit trust setting** to change the value.

Security module

To view or edit a security module (if available) in **Secur. mod.**, select the module. To view detailed information about a security module, select the module and **Options > Security details**.



Call forwarding

Call forwarding (network service) allows you to divert your incoming calls to your voice mailbox or another phone number. For details, contact your service provider.

Select which calls you want to divert and the desired diverting option. To divert voice calls when your number is busy or when you reject incoming calls, select **If busy**. To set the option on or off, select **Activate** or **Cancel**. To check whether the option is activated, select **Check status**.

Several diverting options can be active at the same time. When all calls are diverted,  is shown in the standby mode.

Call barring and call diverting cannot be active at the same time.



Call restriction

Call restriction (network service) allows you to restrict the calls that you make or receive with the device. To change the settings, you need the barring password from your service provider.

Select the desired restriction option. To set it on or off, select **Activate** or **Cancel**. To check whether the option is active, select **Check status**. **Call restriction** affects all calls, including data calls.

Call barring and call forwarding cannot be active at the same time.

When calls are barred, calls may be possible to the official emergency number programmed into your device.

Network

Your device can automatically switch between the GSM and UMTS networks. The GSM network is indicated with  in the standby mode. The UMTS network is indicated with **3G**.

Network mode (shown only if supported by the network operator)—Select which network to use. If you select **Dual mode**, the device uses the GSM or UMTS network automatically, according to the network parameters and the roaming agreements between the network operators. Contact your network operator for more details.

Operator selection—Select **Automatic** to set the device to search for and select one of the available networks, or **Manual** to manually select the network from a list of networks. If the connection to the manually selected network is lost, the device sounds an error tone and asks you to reselect a network. The selected network must have a roaming agreement with your home network, that is, the operator whose SIM card is in your device.







Glossary: A roaming agreement is an agreement between two or more network service providers to enable the users of one service provider to use the services of other service providers.

Cell info display—Select **On** to set the device to indicate when it is used in a cellular network based on microcellular network (MCN) technology and to activate cell info reception.



Enhancement

In the standby mode,  indicates a compatible headset is connected, and  that the headset is unavailable, or a Bluetooth connectivity to a headset is lost.  indicates a compatible loopset is connected and  that a compatible **TTY** is connected.

Select **Headset**, **Loopset**, **TTY**, **Bluetooth handsfree**, or **Car kit** and from the following:

Default profile—Set the profile that you want activated each time you connect a certain compatible enhancement to your device. See "Profiles—set tones," p. 85.



Automatic answer—Set if you want the device to answer an incoming call automatically after 5 seconds. If the Ringing type is set to **Beep once** or **Silent**, automatic answer is disabled. Automatic answer is not available for **TTY**.

Lights—Set whether lights remain on, or are switched off after the time-out. This setting is not available for all enhancements.

If you are using a **TTY**, you must activate it on your device. Press , and select **Tools** > **Settings** > **Enhancement** > **TTY** > **Use TTY** > **Yes**.

Voice commands

You can use voice commands to control your device. For more information about the enhanced voice commands supported by your device, see "Voice dialing," p. 68.

To activate enhanced voice commands for starting applications and profiles, you must open the **Voice cm.** application and its **Profiles** folder. Press , and select **Tools > Voice cm. > Profiles**; the device creates voice tags for the applications and profiles. To use enhanced voice commands in the standby mode, press and hold , and say a voice command. The voice command is the name of the application or profile displayed in the list. To use enhanced voice commands with the fold closed, press and hold .



To add more applications to the list, select **Options > New application**. To add a second voice command that can be used to start the application, select **Options > Change command**, and enter the new voice command as text. Avoid very short names, abbreviations, and acronyms.

To listen to the synthesized voice tag, select **Options > Playback**.

To change voice command settings, select **Options > Settings**. To switch off the synthesizer that plays recognized voice tags and commands in the selected device language, select **Synthesizer > Off**. To reset voice recognition learning, for example, when the main user of the device has changed, select **Reset voice adapts..**





Application manager

Press , and select **Tools > App. mgr.**. You can install two types of applications and software to your device:

- J2ME™ applications based on Java technology with the extension .jad or .jar () .
- Other applications and software suitable for the Symbian operating system (). The installation files have the .sis extension. Only install software specifically designed for your Nokia device. Software providers may often refer to the official model number of this product.

Installation files may be transferred to your device from a compatible computer, downloaded during browsing, or sent to you in a multimedia message, as an e-mail attachment, or using Bluetooth connectivity or infrared. You can use Nokia Application Installer in Nokia PC Suite to install an application to your device. If you use Microsoft Windows Explorer to transfer a file, save the file to a compatible memory card (local disk).

Install applications and software

 indicates a .sis application,  a Java application,  that the application is not fully installed, and  that the application is installed on the memory card.



Important: Only install and use applications and other software from sources that offer adequate security and protection against harmful software.

Preinstallation

Before installation, note the following:

To view the application type, version number, and the supplier or manufacturer of the application, select **Options > View details**.

To display the security certificate details of the application, select **Options > View certificate**. See "Certif. management," p. 94.

If you install a file that contains an update or repair to an existing application, you can only restore the original application if you have the original installation file or a full back-up copy of the removed software package. To restore the original application, remove the application, and install the application again from the original installation file or the back-up copy.

The .jar file is required for installing Java applications. If it is missing, the device may ask you to download it. If there is no access point defined for the application, you are asked to select one. When you are downloading the .jar file, you may need to enter a user name and password to access the server. You obtain these from the supplier or manufacturer of the application.

Installation

- 1 To locate an installation file, press **Ⓜ**, and select **Tools > App. mgr.**. Alternatively, search the device memory or a compatible memory card (if inserted) in **File mgr.**, or open a message in **Messaging > Inbox** that contains an installation file.
- 2 In **App. mgr.**, select **Options > Install**. In other applications, select the installation file to start the installation.

During installation, the device shows information about the progress of the installation. If you are installing an application without a digital signature or certification, the device displays a warning. Continue installation only if you are sure of the origin and contents of the application.

To start an installed application, select it in the menu.

To start a network connection and to view extra information about the application, select **Options > Go to web address**, if available.

To see what software packages are installed or removed and when, select **Options > View log**.

To send your installation log to a help desk so that they can see what is installed or removed, select **Options > Send log > Via text message** or **Via e-mail** (available only if the correct e-mail settings are in place).



Important: Your device can only support one antivirus application. Having more than one application with antivirus functionality may affect performance and operation or cause the device to stop functioning.

Remove applications and software

Scroll to a software package, and select **Options** > **Remove**. Select **Yes** to confirm.

If you remove software, you can only reinstall it if you have the original software package or a full backup of the removed software package. If you remove a software package, you may no longer be able to open documents created with that software.

If another software package depends on the software package that you removed, the other software package may stop working. Refer to the documentation of the installed software package for details.

Settings

Select **Options** > **Settings** and from the following:

Software installation—Select **Signed only** to only install applications with verified digital signatures.

Online certif. check—Select to check the online certificates before installing an application.

Default web address—Set the default address used when checking online certificates.

Some Java applications may require a phone call, a message to be sent, or a network connection to a specific access point for downloading extra data or components. In the **App. mgr.** main view, scroll to an application, and select **Options** > **Suite settings** to change settings related to that specific application.



Speech

In **Speech** you can select the language and voice used for reading messages. Press , and select **Tools** > **Speech** > **Language** or **Voice**. To adjust the speed and volume of the speech, select **Voice settings**.

The voice is language-dependent. When you change the language, the voice changes to the default voice for the language. Select another voice for the language, if desired.

To view the voices available for the selected language, scroll right. To play a voice, view information about a voice, or delete a voice, select **Options** > **Play voice**, **Voice details**, or **Delete**.



Bluetooth connectivity

You can connect wirelessly to other compatible devices with wireless Bluetooth technology. Compatible devices may include mobile phones, computers, and enhancements such as headsets and car kits. You can use Bluetooth connectivity to send images, video clips, music and audio, and notes; connect wirelessly to your compatible PC (for example, to transfer files); connect to a compatible printer to print images with [Image print](#). See "Print images," p. 45.

Since devices with Bluetooth wireless technology communicate using radio waves, your device and the other device do not need to be in direct line-of-sight. The two devices only need to be within 10 meters (33 feet) of each other, but the connection may be subject to interference from obstructions such as walls or from other electronic devices.

This device is compliant with Bluetooth Specification 2.0 supporting the following profiles: Basic Printing Profile, Generic Access Profile, Serial Port Profile, Dial-up Networking Profile, Headset Profile, Handsfree Profile, Generic Object Exchange Profile, Object Push Profile, File Transfer Profile, Basic Imaging Profile, SIM Access profile, Human Interface Device Profile and A2DP profile (stereo Bluetooth audio).

To ensure interoperability between other devices supporting Bluetooth technology, use Nokia approved enhancements for this model. Check with the manufacturers of other devices to determine their compatibility with this device.



Glossary: A profile corresponds to a service or a function, and defines how different devices connect. For example, the Handsfree Profile is used between the handsfree device and the mobile device. For devices to be compatible, they must support the same profiles.

There may be restrictions on using Bluetooth technology in some locations. Check with your local authorities or service provider.

Features using Bluetooth technology, or allowing such features to run in the background while using other features, increase the demand on battery power and reduce the battery life.

When the device is locked, you cannot use Bluetooth connectivity. See "Security," p. 92 for more information on locking the device.

Settings

Press , and select **Tools** > **Bluetooth**. When you open the application for the first time, you are asked to define a name for your device. After you set Bluetooth connectivity on and change **My phone's visibility** to **Shown to all**, your device and this name can be seen by other users with devices using Bluetooth wireless technology.

Select from the following:

Bluetooth—Select **On** or **Off**. To connect wirelessly to another compatible device, set Bluetooth connectivity **On**, then establish a connection.

My phone's visibility—To allow your device to be found by other devices with Bluetooth wireless technology, select **Shown to all**. To hide it from other devices, select **Hidden**.

My phone's name—Edit the name of your device.

Remote SIM mode—To enable another device, such as a compatible car kit enhancement, to use the SIM in your device to connect to the network, select **On**.

Remote SIM mode

To use the remote SIM mode with a compatible car kit enhancement, set Bluetooth connectivity on, and enable the use of the remote SIM mode with your device. Before the mode can be activated, the two devices must be paired and the pairing initiated from the other device. When pairing, use a 16-digit passcode, and set the other device as authorized. See "Pair devices," p. 102. Activate the remote SIM mode from the other device.

When remote SIM mode is on in your device, **Remote SIM** is displayed in the standby mode. The connection to the wireless network is turned off, as indicated by  in the signal strength indicator area, and you cannot use SIM services or features requiring cellular network coverage.

When the wireless device is in the remote SIM mode, you can only use a compatible connected enhancement, such as a car kit, to make or receive calls. Your wireless device will not make any calls, except to the emergency numbers programmed into your device, while in this mode. To make

calls from your device, you must first leave the remote SIM mode. If the device has been locked, enter the code to unlock it first.

To leave the remote SIM mode, press the power key, and select **Exit rem. SIM mode**.

Security tips



When you are not using Bluetooth connectivity, select **Bluetooth > Off** or **My phone's visibility > Hidden**.

Do not pair with an unknown device.





Send data using Bluetooth connectivity

Several Bluetooth connections can be active at a time. For example, if you are connected to a compatible headset, you can also transfer files to another compatible device at the same time.

Bluetooth connectivity indicators

- When  is shown in the standby mode, Bluetooth connectivity is on.
- When  is blinking, your device is trying to connect with another device.
- When  is shown continuously, data is being transmitted using Bluetooth connectivity.





 **Tip!** To send text using Bluetooth connectivity, select **Notes**, write the text, and select **Options > Send > Via Bluetooth**.

- 1 Open the application where the item you want to send is stored. For example, to send an image to another compatible device, select **Gallery**.
- 2 Select the item and **Options > Send > Via Bluetooth**. Devices with Bluetooth wireless technology within range start to appear on the display.
Device icons:  computer,  phone,  audio or video device, and  other device.
To interrupt the search, select **Stop**.
- 3 Select the device with which you want to connect.
- 4 If the other device requires pairing before data can be transmitted, a tone sounds, and you are asked to enter a passcode. See "Pair devices," p. 102.
- 5 When the connection has been established, **Sending data** is shown.

The **Sent** folder in **Messaging** does not store messages sent using Bluetooth connectivity.

 **Tip!** When searching for devices, some devices may show only the unique address (device address). To find the unique address of your device, enter the code ***#2820#** in the standby mode.

Pair devices

To open the paired devices view (), in the **Bluetooth** application main view, press .

Before pairing, create your own passcode (1–16 digits), and agree with the owner of the other device to use the same code. Devices that do not have a user interface have a factory-set passcode. The passcode is used only once.

To pair with a device, select **Options > New paired device**. Devices with Bluetooth wireless technology within range start to appear on the display. Select the device, and enter the passcode. The same passcode must be entered on the other device as well. After pairing, the device is saved to the paired devices view.

Paired devices are indicated by  in the device search.

To set a device as authorized or unauthorized, scroll to a device, and select from the following options:



Set as authorized—Connections between your device and this device can be made without your knowledge. No separate acceptance or authorization is needed. Use this status for your own devices, such as your compatible headset or PC, or devices that belong to someone you trust.  indicates authorized devices in the paired devices view.

Set as unauthorized—Connection requests from this device must be accepted separately every time.

To cancel a pairing, scroll to the device, and select **Options > Delete**. If you want to cancel all pairings, select **Options > Delete all**.

 **Tip!** If you are currently connected to a device and delete the pairing with that device, pairing is removed immediately, and the connection to the device is switched off.

Receive data using Bluetooth connectivity

When you receive data through Bluetooth connectivity, a tone sounds, and you are asked if you want to accept the message. If you accept,  is shown, and the item is placed in the **Inbox** folder in **Messaging**. Messages received through Bluetooth connectivity are indicated by . See "Inbox—receive messages," p. 56.

Switch off Bluetooth connectivity

To switch off Bluetooth connectivity, select **Bluetooth** > **Off**.

Infrared connection

With infrared, you can transfer data such as business cards, calendar notes, and media files with a compatible device.

Do not point the IR (infrared) beam at anyone's eye or allow it to interfere with other IR devices. This device is a Class 1 laser product.

Send and receive data using infrared

- 1 Make sure that the infrared ports of the sending and receiving devices are pointing at each other, and that there are no obstructions between the devices. The preferable distance between the two devices is up to 1 meter (3 feet).
- 2 The user of the receiving device activates the infrared port. To activate the infrared port of your device to receive data through infrared, press , and select **Tools** > **Infrared**.
- 3 The user of the sending device selects the desired infrared function to start the data transfer. To send data through infrared, locate the desired file in an application or the file manager, and select **Options** > **Send** > **Via infrared**.

If data transfer is not started within 1 minute after the activation of the infrared port, the connection is cancelled and must be started again.

All items received through infrared are placed in the **Inbox** folder in **Messaging**. New infrared messages are indicated by .

When  blinks, your device is trying to connect to the other device or a connection has been lost.

When  is shown continuously, the infrared connection is active, and your device is ready to send and receive data using its infrared port.



Data cable

You can connect your device to a compatible PC using a USB data cable. With data cable connectivity, you can use Nokia PC Suite and transfer music or other data, such as image files, between your device and the PC. To change the device type you normally connect to your device press , and select **Tools > Data cbl..**

In **Data cable mode**, select from the following:

- **Media player** - to connect to a compatible media player.
- **PC Suite** - to connect to Nokia PC Suite.
- **Data transfer** - to connect to a compatible PC to access and transfer data, such as audio or image files.
- **Image print** - to connect to Image print.

To have the device ask the purpose of the connection each time the cable is connected, select **Ask on connection**.

PC connections

You can use your device with a variety of compatible PC connectivity and data communications applications. With Nokia PC Suite you can, for example, transfer images between your device and a compatible PC.

Always create the connection from the PC to synchronize with your device.

To connect your device to a compatible PC using infrared, press . Make sure that the infrared ports of your device and PC are directly facing each other, and that there are no obstructions between the devices. See "Infrared connection," p. 103.

To connect your device to a PC using Bluetooth connectivity, initiate the connection from the PC. To activate Bluetooth connectivity in your device, press , and select **Tools > Bluetooth** and **Bluetooth > On**. See "Bluetooth connectivity," p. 100.

To connect your device to a compatible PC using a USB data cable, initiate the connection from the PC.

Detailed installation instructions can be found in the user guide for Nokia PC Suite.





Tip! When using Nokia PC Suite for the first time, to connect your device to a compatible PC and to use Nokia PC Suite, use the Get Connected wizard available in Nokia PC Suite.



Connection manager

Press , and select **Tools > Conn. mgr..** To view the status of data connections or end connections in GSM and UMTS network, select **Act. data conn..**

Data connections

In the active connections view, you can see the open data connections: data calls (**D**), and packet data connections ( or .



Note: The actual time invoiced for calls by your service provider may vary, depending on network features, rounding off for billing, and so forth.

To end a connection, select **Options > Disconnect**. To close all open connections, select **Options > Disconnect all**.

To view the details of a connection, select **Options > Details**. The details shown depend on the connection type.



Synchronization

Press , and select **Tools > Sync**. **Sync** enables you to synchronize your **Notes**, **Calendar**, or **Contacts** with various compatible calendar and contacts applications on a compatible computer or on the Internet. You can also create or edit synchronization settings.

The synchronization application uses SyncML technology for synchronization. For information on SyncML compatibility, contact the supplier of the application with which you want to synchronize your device data.

You may receive synchronization settings in a special text message. See "Data and settings," p. 56.

Synchronize data

In the **Sync** main view, you can see the different synchronization profiles.

- 1 Select a synchronization profile and **Options > Synchronize**. The status of the synchronization is shown on the display.

To cancel synchronization before it finishes, select **Cancel**.

- 2 You are notified when the synchronization is complete. Select **Yes** to view the log file showing the synchronization status and how many entries have been added, updated, deleted, or discarded (not synchronized) in your device or on the server.



Device manager

To connect to a server and receive configuration settings for your device, to create new server profiles, or to view and manage existing server profiles, press , and select **Tools > Dev. mgr.** and scroll right. The available options may vary.

You may receive server profiles and different configuration settings from your network operator, service providers, and company information management department. These configuration settings may include connection and other settings used by different applications in your device.

Scroll to a server profile, and select **Options** and from the following:

Start configuration—to connect to the server and receive configuration settings for your device

New server profile—to create a server profile

Edit profile—to change the profile settings

View log—to view the configuration log of the profile

To delete a server profile, scroll to it, and press  .

Server profile settings

Contact your service provider for the correct settings.

Server name—Enter a name for the configuration server.

Server ID—Enter the unique ID to identify the configuration server.

Server password—Enter a password to identify your device to the server.

Access point—Select an access point to be used when connecting to the server.

Host address—Enter the URL address of the server.

Port—Enter the port number of the server.

User name and **Password**—Enter your user name and password.

Allow configuration—To allow receiving configuration settings from the server, select **Yes**.

Auto-accept all reqs.—To have your device to ask for your confirmation before accepting a configuration from the server, select **No**.

Network authentic.—Select if network authentication is used.

Network user name and **Network password**—Enter your network user name and password to identify your device to the server. These options are shown only if network authentication is used.

Software updates



Note: This functionality may not be available in your device. Contact your service provider for more information.

To view or update the current software version of your device, or to check the date of a possible previous update, press  and select **Tools > Dev. mgr.**

To check whether software updates are available, select **Options > Check for updates**.

Make sure that the battery of your device has enough power or connect the charger before starting the update. To start the update, select access point. The device starts to download the device data.

When the data is downloaded, the update description is displayed. Select **Accept** to accept the download of the update package or **Cancel** to cancel the download. The download may take several minutes. You can use your device during the download.



Note: If you install a software update, you cannot use the device, even to make emergency calls, until the installation is completed and the device restarted. Be sure to backup data before accepting the installation of an update.

Select **Yes** to install the update or **No** to install it later by selecting **Options > Install update**. The update may take several minutes. Select **Accept** to accept the update. The device updates the software and restarts. To complete the update, select **OK**. To send the software update status to server, select access point.

If there are problems with the installation, contact your network operator or service provider.

To view the server profile settings used for software updates, select **Options > Settings**.

The available options may vary.

Troubleshooting: Q&A

Access codes

Q: What is my password for the lock, PIN, or PUK codes?



A: The default lock code is **12345**. If you forget or lose the lock code, contact your device dealer.

If you forget or lose a PIN or PUK code, or if you have not received such a code, contact your network operator.

For information about passwords, contact your access point provider, for example, a commercial Internet service provider (ISP), service provider, or network operator.

Application not responding

Q: How do I close an application that is not responding?

A: To open the application switching window, press and hold . Scroll to the application, and press  to close the application.

Bluetooth connectivity

Q: Why can't I find my friend's device?

A: Check that both devices have activated Bluetooth connectivity.

Check that the distance between the two devices is not over 10 meters (33 feet) and that there are no walls or other obstructions between the devices.

Check that the other device is not in hidden mode.

Check that both devices are compatible.

Q: Why can't I end a Bluetooth connection?

A: If another device is connected to your device, you can either end the connection using the other device or by deactivating Bluetooth connectivity. Select **Tools > Bluetooth > Off**.

Browser services

Q: What do I do if the following message is displayed: **No valid access point defined. Define one in Services settings.**?

A: Insert the correct browser settings. Contact your service provider for instructions.

Camera

Q: Why do images look smudgy?

A: Remove the protective plastic films covering the display and camera. Ensure that the camera lens protection window is clean.

Display

Q: Why do missing, discolored, or bright dots appear on the screen every time I turn on my device?

A: This is a characteristic of this type of display. Some displays may contain pixels or dots that remain on or off. This is normal, not a fault.

Log

Q: Why does the log appear empty?

A: You may have activated a filter, and no communication events fitting that filter have been logged. To see all events, select [Applications](#) > [Log](#) > [Options](#) > [Filter](#) > [All communication](#).

Memory low

Q: What can I do if my device memory is low?

A: You can delete the following items regularly to avoid memory getting low:

- Messages from [Inbox](#), [Drafts](#), and [Sent](#) folders in [Messaging](#)
- Retrieved e-mail messages from the device memory
- Saved browser pages
- Images and photos in [Gallery](#)

To delete contact information, calendar notes, call timers, call cost timers, game scores, or any other data, go to the respective application to remove the data. If you are deleting multiple items and one of the following notes are shown: [Not enough memory to perform operation. Delete some data first.](#) or [Memory low. Delete some data.](#), try deleting items one by one (starting from the smallest item).

Q: How can I save my data before deleting it?

A: Save your data using one of the following methods:

- Use Nokia PC Suite to make a backup copy of all data to a compatible computer.

- Send images to your e-mail address, then save the images to your computer.
- Send data using Bluetooth connectivity to a compatible device.
- Store data on a compatible memory card.

Messaging

Q: Why can't I select a contact?

A: The contact card does not have a phone number or an e-mail address. Add the missing information to the contact card in [Contacts](#).

Multimedia messaging

Q: What should I do when the device cannot receive a multimedia message because memory is full?

A: The amount of memory needed is indicated in the error message: [Not enough memory to retrieve message. Delete some data first.](#) To view what kind of data you have and how much memory the different data groups consume, select [File manager](#) > [Options](#) > [Memory details](#).

Q: The note [Retrieving message](#) is shown briefly. What is happening?

A: The device is trying to retrieve a multimedia message from the multimedia messaging center.

Check that the settings for multimedia messaging are defined correctly and that there are no mistakes in phone numbers or addresses. Select [Messaging](#) > [Options](#) > [Settings](#) > [Multim. msg..](#)

Q: How can I end the data connection when the device starts a data connection again and again?

A: To stop the device from making a data connection, select **Messaging** and one of the following:

On receiving msg. > Defer retrieval—To have the multimedia messaging center save the message to be retrieved later, for example, after you have checked the settings. After this change, the device still needs to send information notes to the network. To retrieve the message now, select **Retr. immediately**.

On receiving msg. > Reject message—To reject all incoming multimedia messages. After this change, the device needs to send information notes to the network, and the multimedia messaging center deletes multimedia messages that are waiting to be sent to you.

Multimedia receipt. > Off—To ignore all incoming multimedia messages. After this change, the device does not make any network connections related to multimedia messaging.

PC connectivity

Q: Why do I have problems in connecting the device to my PC?

A: Make sure that Nokia PC Suite is installed and running on your PC. See the user guide for Nokia PC Suite on the CD-ROM. For further information on how to use Nokia PC Suite, see the help function on Nokia PC Suite or visit the support pages at www.nokia.com.

Enhancements

If you want to enhance phone functionality, a range of enhancements is available for you. You can select any of these items to help accommodate your specific communication needs. For availability of these and other enhancements, contact your dealer.



Check the model number of any charger before use with this device. This device is intended for use when supplied with power from an AC-3, AC-4 or AC-5 charger, and from an AC-1, ACP-8, ACP-12, LCH-9, or LCH-12 charger when used with the CA-44 charger adaptor.



Warning: Use only batteries, chargers, and enhancements approved by Nokia for use with this particular model. The use of any other types may invalidate any approval or warranty and may be dangerous.

Your device and its enhancements may contain small parts. Keep them out of the reach of small children.

A few practical rules about accessories and enhancements

- Keep all accessories and enhancements out of the reach of small children.

- When you disconnect the power cord of any accessory or enhancement, grasp and pull the plug, not the cord.
- Check regularly that enhancements installed in a vehicle are mounted and are operating properly.
- Installation of any complex car enhancements must be made by qualified personnel only.
- Entries in bold indicate items supplied in-box.

Power

- **Battery 800mAh (BL-5BT)**
- **Nokia Travel Charger (AC-4)**
- **Nokia Travel Charger (AC-5)**
- **Nokia Compact Charger (AC-3)**
- **Nokia Charging Adapter (CA-44)**
- **Nokia charger via USB port (CA-100)**

Music

- **Nokia Music stand (MD-1)**
- **Nokia Music Active Music Headphone (HS-62) (with adaptor)**
- **Nokia Music Headphone (HS-61) (with adaptor)**
- **Nokia Mini speakers (MD-4)**

- Nokia Music speakers (MD-3)
- Nokia Bluetooth speakers (MD-5W)
- Nokia audio gateway (AD-42W)

Audio

- Nokia Headsets (HS-28, HS-23, HS-31, HS-5)
- Nokia Wireless and Bluetooth Headsets (HS-21W, HS-26W, HS-36W, BH-100, BH-200, BH-201, BH-202, BH-207, BH-300, BH-301, BH-302, BH-600, BH-700, BH-800,, BH-801, BH-900, BH-500, BH-501, BH-601)
- Nokia Inductive Loopset (LPS-4)
- Nokia Audio Adapter (AD-41, AD-46, AD-15)

Data

- Nokia Connectivity Cable (CA-53)
- Nokia Charging Data cable (CA-70)
- Nokia TTY Adaptor (HDA-10)
- Nokia Wireless GPS Module (LD-3W)
- Nokia MicroSD Cards (128MB - MU-26, 256MB - MU-27, 512MB - MU-28, 1GB - MU-22, 2GB - MU-37)

Carrying

- Nokia Protective pouch (CL-1)
- Nokia Wrist Strap (CP-134)
- Nokia Carrying Case (CP-108, CP-109, CP-110)

Messaging

- Nokia Digital Pen (SU-27W)
- Nokia Wireless Keyboard (SU-8W)

Car

- Mobile Universal Holder (CR-39)
- Mobile Mobile Charger (DC-4)
- Nokia Wireless Plug-in Car Handsfree (HF-6W, HF-33W)
- Nokia Wireless Car Kits (CK-7W, CK-20W)
- Nokia Navigation pack (LD-2)
- Nokia Bluetooth display car kit (CK-15W)

Battery information

Charging and discharging

Your device is powered by a rechargeable battery. The full performance of a new battery is achieved only after two or three complete charge and discharge cycles. The battery can be charged and discharged hundreds of times but it will eventually wear out. When the talk and standby times are noticeably shorter than normal, replace the battery. Use only Nokia approved batteries, and recharge your battery only with Nokia approved chargers designated for this device.

If a replacement battery is being used for the first time or if the battery has not been used for a prolonged period, it may be necessary to connect the charger and then disconnect and reconnect it to begin charging the battery.

Unplug the charger from the electrical plug and the device when not in use. Do not leave a fully charged battery connected to a charger, since overcharging may shorten its lifetime. If left unused, a fully charged battery will lose its charge over time.

If the battery is completely discharged, it may take a few minutes before the charging indicator appears on the display or before any calls can be made.

Use the battery only for its intended purpose. Never use any charger or battery that is damaged.

Do not short-circuit the battery. Accidental short-circuiting can occur when a metallic object such as a coin, clip, or pen

causes direct connection of the positive (+) and negative (-) terminals of the battery. (These look like metal strips on the battery.) This might happen, for example, when you carry a spare battery in your pocket or purse. Short-circuiting the terminals may damage the battery or the connecting object.

Leaving the battery in hot or cold places, such as in a closed car in summer or winter conditions, will reduce the capacity and lifetime of the battery. Always try to keep the battery between 15°C and 25°C (59°F and 77°F). A device with a hot or cold battery may not work temporarily, even when the battery is fully charged. Battery performance is particularly limited in temperatures well below freezing.

Do not dispose of batteries in a fire as they may explode. Batteries may also explode if damaged. Dispose of batteries according to local regulations. Please recycle when possible. Do not dispose as household waste.

The BL-5BT battery provides up to 140 minutes (WCDMA) / 180 minutes (GSM) of talk time, and up to 230 hours (WCDMA) / 240 hours (GSM) of standby time. Battery talk and standby times are estimates only and depend on signal strength, network conditions, features used, battery age and condition, temperatures to which battery is exposed, and many other factors. The amount of time a phone is used for calls will affect its standby time. Likewise, the amount of time that the phone is turned on and in standby mode will affect its talk time.

Nokia battery authentication guidelines

Always use original Nokia batteries for your safety. To check that you are getting an original Nokia battery, purchase it from an authorized Nokia dealer, look for the Nokia Original Enhancements logo on the packaging and inspect the hologram label using the following steps:

Successful completion of the four steps is not a total assurance of the authenticity of the battery. If you have any reason to believe that your battery is not an authentic original Nokia battery, you should refrain from using it, and take it to the nearest authorized Nokia service point or dealer for assistance. Your authorized Nokia service point or dealer will inspect the battery for authenticity. If authenticity cannot be verified, return the battery to the place of purchase.

Authenticate hologram

- 1 When looking at the hologram on the label, you should see the Nokia connecting hands symbol from one angle and the Nokia Original Enhancements logo when looking from another angle.



- 2 When you angle the hologram left, right, down, and up, you should see 1, 2, 3, and 4 dots on each side respectively.

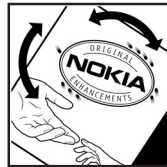

- 3 Scratch the side of the label to reveal a 20-digit code, for example 12345678919876543210. Turn the battery so that the numbers are facing upwards. The 20-digit code reads starting from the number at the top row followed by the bottom row.

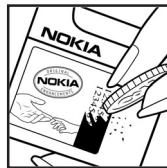

- 4 Confirm that the 20-digit code is valid by following the instructions at www.nokia.com/batterycheck.

What if your battery is not authentic?

If you cannot confirm that your Nokia battery with the hologram on the label is an authentic Nokia battery, please do not use the battery. Take it to the nearest authorized Nokia service point or dealer for assistance. The use of a battery that is not approved by the manufacturer may be dangerous and may result in poor performance and damage to your device and its enhancements. It may also invalidate any approval or warranty applying to the device.

To find out more about original Nokia batteries, visit www.nokia.com/battery.

Care and maintenance

Your device is a product of superior design and craftsmanship and should be treated with care. The suggestions below will help you protect your warranty coverage.

- Keep the device dry. Precipitation, humidity, and all types of liquids or moisture can contain minerals that will corrode electronic circuits. If your device does get wet, remove the battery, and allow the device to dry completely before replacing it.
- Do not use or store the device in dusty, dirty areas. Its moving parts and electronic components can be damaged.
- Do not store the device in hot areas. High temperatures can shorten the life of electronic devices, damage batteries, and warp or melt certain plastics.
- Do not store the device in cold areas. When the device returns to its normal temperature, moisture can form inside the device and damage electronic circuit boards.
- Do not attempt to open the device other than as instructed in this guide.
- Do not drop, knock, or shake the device. Rough handling can break internal circuit boards and fine mechanics.
- Do not use harsh chemicals, cleaning solvents, or strong detergents to clean the device.
- Do not paint the device. Paint can clog the moving parts and prevent proper operation.
- Use a soft, clean, dry cloth to clean any lenses (such as camera, proximity sensor, and light sensor lenses).
- Use only the supplied or an approved replacement antenna. Unauthorized antennas, modifications, or attachments could damage the device and may violate regulations governing radio devices.
- Use chargers indoors.
- Always create a backup of data you want to keep (such as addresses and calendar notes) before sending your device to a service facility.
- To reset the device from time to time for optimum performance, power off the device, and remove the battery. Make back-up copies of all important data.

All of the above suggestions apply equally to your device, battery, charger, or any enhancement. If any device is not working properly, take it to the nearest authorized service facility for service.

Additional safety information

Your device and its enhancements may contain small parts. Keep them out of the reach of small children.

Operating environment

Remember to follow any special regulations in force in any area, and always switch off your device when its use is prohibited or when it may cause interference or danger. Use the device only in its normal operating positions. This device meets RF exposure guidelines when used either in the normal use position against the ear or when positioned at least 1.5 centimeters (5/8 inch) from the body. When a carry case, belt clip, or holder is used for body-worn operation, it should not contain metal and should position the device the above-stated distance from your body.

To transmit data files or messages, this device requires a good quality connection to the network. In some cases, transmission of data files or messages may be delayed until such a connection is available. Ensure that the above separation distance instructions are followed until the transmission is completed.

Parts of the device are magnetic. Metallic materials may be attracted to the device. Do not place credit cards or other magnetic storage media near the device, because information stored on them may be erased.

Medical devices

Operation of any radio transmitting equipment, including wireless phones, may interfere with the functionality of inadequately protected medical devices. Consult a physician or the manufacturer of the medical device to determine if they are adequately shielded from external RF energy or if you have any questions. Switch off your device in health care facilities when any regulations posted in these areas instruct you to do so. Hospitals or health care facilities may be using equipment that could be sensitive to external RF energy.

Pacemakers

Pacemaker manufacturers recommend that a minimum separation of 15.3 centimeters (6 inches) be maintained between a wireless phone and a pacemaker to avoid potential interference with the pacemaker. These recommendations are consistent with the independent research by and recommendations of Wireless Technology Research. Persons with pacemakers should:

- always keep the device more than 15.3 centimeters (6 inches) from their pacemaker;
- not carry the device in a breast pocket;
- hold the device to the ear opposite the pacemaker to minimize the potential for interference.

If you suspect interference, switch off your device, and move the device away.

Hearing aids

Some digital wireless devices may interfere with some hearing aids. If interference occurs, consult your service provider.

Vehicles

RF signals may affect improperly installed or inadequately shielded electronic systems in motor vehicles such as electronic fuel injection systems, electronic antiskid (antilock) braking systems, electronic speed control systems, and air bag systems. For more information, check with the manufacturer, or its representative, of your vehicle or any equipment that has been added.

Only qualified personnel should service the device, or install the device in a vehicle. Faulty installation or service may be dangerous and may invalidate any warranty that may apply to the device. Check regularly that all wireless device equipment in your vehicle is mounted and operating properly. Do not store or carry flammable liquids, gases, or explosive materials in the same compartment as the device, its parts, or enhancements. For vehicles equipped with an air bag, remember that air bags inflate with great force. Do not place objects, including installed or portable wireless equipment in the area over the air bag or in the air bag deployment area. If in-vehicle wireless equipment is improperly installed, and the air bag inflates, serious injury could result.

Using your device while flying in aircraft is prohibited. Switch off your device before boarding an aircraft. The use of wireless teledevices in an aircraft may be dangerous to the operation of the aircraft, disrupt the wireless telephone network, and may be illegal.

Potentially explosive environments

Switch off your device when in any area with a potentially explosive atmosphere, and obey all signs and instructions. Potentially explosive atmospheres include areas where you would normally be advised to turn off your vehicle engine. Sparks in such areas could cause an explosion or fire resulting in bodily injury or even death. Switch off the device at refueling points such as near gas pumps at service stations. Observe restrictions on the use of radio equipment in fuel depots, storage, and distribution areas; chemical plants; or where blasting operations are in progress. Areas with a potentially explosive atmosphere are often, but not always, clearly marked. They include below deck on boats, chemical transfer or storage facilities, vehicles using liquefied petroleum gas (such as propane or butane), and areas where the air contains chemicals or particles such as grain, dust or metal powders.

Emergency calls



Important: Wireless phones, including this device, operate using radio signals, wireless networks, landline networks, and user-programmed functions. Because of this, connections in all conditions cannot be guaranteed. You should never rely solely on any wireless device for essential communications like medical emergencies.

To make an emergency call:

- 1 If the device is not on, switch it on. Check for adequate signal strength.
Some networks may require that a valid SIM is properly inserted in the device.
- 2 Press the end key as many times as needed to clear the display and ready the device for calls.
- 3 Enter the official emergency number for your present location. Emergency numbers vary by location.
- 4 Press the call key.

If certain features are in use, you may first need to turn those features off before you can make an emergency call. Consult this guide or your service provider for more information.

When making an emergency call, give all the necessary information as accurately as possible. Your wireless device may be the only means of communication at the scene of an accident. Do not end the call until given permission to do so.

Certification information (SAR)

THIS MOBILE DEVICE MEETS GUIDELINES FOR EXPOSURE TO RADIO WAVES.

Your mobile device is a radio transmitter and receiver. It is designed not to exceed the limits for exposure to radio waves recommended by international guidelines. These guidelines were developed by the independent scientific organization ICNIRP and include safety margins designed to assure the protection of all persons, regardless of age and health.

The exposure guidelines for mobile devices employ a unit of measurement known as the Specific Absorption Rate or SAR. The SAR limit stated in the ICNIRP guidelines is 2.0 watts/kilogram (W/kg) averaged over 10 grams of tissue. Tests for SAR are conducted using standard operating positions with the device transmitting at its highest certified power level in all tested frequency bands. The actual SAR level of an operating device can be below the maximum value because the device is designed to use only the power required to reach the network. That amount changes depending on a number of factors such as how close you are to a network base station. The highest SAR value under the ICNIRP guidelines for use of the device at the ear is 0.68 W/kg.

Use of device accessories and enhancements may result in different SAR values. SAR values may vary depending on national reporting and testing requirements and the network band. Additional SAR information may be provided under product information at www.nokia.com.

Your mobile device is also designed to meet the requirements for exposure to radio waves established by the Federal Communications Commission (USA) and Industry Canada. These requirements set a SAR limit of 1.6 W/kg averaged over 1 gram of tissue. The highest SAR value reported under this standard during product certification for use at the ear is 0.43 W/kg and when properly worn on the body is 0.78 W/kg. Information about this device model can be found at www.fcc.gov/oet/fccid by searching the equipment authorization system using FCC ID: QURRM-128.

Technical information

Feature	Specification
Weight	4.36 oz (123.5 g) with BL-5BT Li-Ion Battery
Size	Volume: 5.68 in ³ (93.0 cm ³)
	Length: 3.74 in (95 mm)
	Width: 2.05 in (52 mm)
	Thickness: 0.80 in (20.2 mm) with camera
Frequency range	GSM 850: 824–849 MHz (TX), 869–894 MHz (RX)
	GSM 900: 880–915 MHz (TX), 925–960 MHz (RX)
	GSM 1800: 1710–1785 MHz (TX), 1805–1880 MHz (RX)
	GSM 1900: 1850–1910 MHz (TX), 1930–1990 MHz (RX)
	UMTS 850: 824–849 MHz (TX), 869–894 MHz (RX)
UMTS 1900: 1850–1910 MHz (TX), 1930–1990 MHz (RX)	
Transmitter output power	Up to 2 W
Battery voltage	3.7 V dc
Operating temperature	59°F to + 77°F (15°C to + 25°C)

Index

A

access points

- settings 91

activation keys 42

active standby mode 87

alarm clock 21

application manager 97

applications

- installing 97

- Java 97

- removing 99

audio

- file formats 36

audio file formats 36

B

backing up 23

batteries

- authenticating 114

Bluetooth

- connectivity 100

- device address 102

- headset 96

- pairing 102

- security 101

- sending data 101

- switching off 103

bookmarks 72

browsing Internet 73

C

cache, clearing 74

calculator 83

calendar

- creating entries 76

- deleting entries 77

- synchronizing Nokia PC Suite 76

call log

- See *log*

calls

- answering 69

- declining 69

- duration 70

- international 67

- missed 70

- received 70

- settings 90

- settings for call forwarding 95

- transferring 69

camera

- active toolbar 29

- adjusting lighting and color 31

- editing videos 47

- flash 31

- image setup settings 31

- saving video clips 33

- self-timer 32

- sequence mode 32

- still image camera settings 30

- video recorder settings 34

certificates 94

chargers 10

clear screen

- See *standby mode*

clock

- alarm 21

- settings 21

codes 92

computer connections 104

conference call 67

connection settings 90

contact cards

- inserting pictures 64
- sending 64
- storing touch tones 70

converter 83**copying**

- contacts between the SIM card and device memory 66

copyright protection

- see *activation keys*

D**data cable** 104**data connections**

- details 105
- ending 105
- indicators 18

date 21**delivery reports**

- denying 61
- erasing 71
- receiving 60

device manager 105**dictionary** 52**digital rights management, DRM**

- see *activation keys*

display 89**E****edit images** 46**editing videos** 47**e-mail**

- automatic retrieving 58
- deleting messages 58
- opening 58
- remote mailbox 57
- retrieving from mailbox 57
- settings 61
- viewing attachments 58

emergency calls 9, 117**enhancements** 96, 111**F****file formats**

- .jad 97
- .jar 97, 98
- .sis 97
- Music 36
- RealPlayer 78

file manager 23**fixed dialing** 66**FM radio** 80**G****gallery** 43

- active toolbar 44
- edit images 46
- free memory 45
- ordering files in albums 46
- print basket 46
- print images 45
- slide show 50

H**hands-free operation**

- see *loudspeaker*

headset settings 96**help application** 27**I****indicators** 18**installing applications** 97**Internet**

- See *Web*

Internet access points (IAP)

- See *access points*

J**Java**

- See *applications*

L

language settings 88

lock code 93

log

erasing contents 71

log duration 71

loopset settings 96

loudspeaker 20

M

mailbox 57

media files

file formats 36, 78

memory

clearing memory 24, 70

viewing memory consumption 24

memory card 22

memory card tool 23

menu, rearranging 85

Message reader 63

messaging

cell broadcast 63

e-mail 54

inbox 56, 63

mailbox 57

multimedia messages 53

text messages 53

missed calls 70

modes

fold closed 16

fold open 17

movies, muvees

quick muvees 48

multimedia key 24, 25, 26

multimedia messages 53

Music 36

file formats 36

music

as ringtones 39

file formats 36

Music player

equalizer 39

music player

playlists 37

N

network services 9

Nokia PC Suite

calendar data 76

synchronization 104

transferring music files to your

memory card 40

viewing device memory data 24

notes 84

O

office applications 83

One-touch dialing 68

P

packet data connections

settings 92

PC connections 104

PC Suite

see *Nokia PC Suite*

personalization 87

phone label 12

phonebook

See *contact cards*

PIN codes 93

predictive text input 52

print images 45

printing

calendar entries 77

e-mails 58

notes 84

profiles 85

protocols

IMAP4 61

IPv4 and IPv6 92

POP3 61

WAP 10

Q

Quickoffice 9

R

radio 80

RealPlayer 78

recent calls 70

recorder 84

remote mailbox 57

remote SIM mode 101

ringing tones

 personal ringing tone 65

 receiving in a text message 57

ringtones

 songs 39

S

SAR (specific absorption rate) 118

scenes

 image scenes 32

 video scenes 32

security code

 See *lock code*

sending

 contact cards, business cards 64

 video clips 48

service commands 52

Services

 See *Web*

settings

 access codes 92

 access points 91

 Bluetooth connectivity 100

 call forwarding 95

 call restriction 95

 certificates 94

 data connections 90

 date and time 92

 display 89

 language 88

 lock code 93

 messaging 59

 original settings 88

 personalizing the phone 85

 PIN code 93

 screen saver 89

 UPIN code 93

 UPUK code 94

shortcuts 19

SIM card

 copying names and numbers to
 phone 66

 messages 59

 names and numbers 66

sis file 97

snooze 21

software

 installing applications 97

 removing applications 99

 transferring a file to your device 97

songs

 as ringtones 39

 file formats 36

sound clips 43

sounds

 adjusting volume 20

 muting a ringing tone 69

 recording sounds 84

standby mode 85

svg files 50

synchronization 105

T

text messages

 character limit 55

 receiving 56

 sending 53

 settings 59

 writing 53

themes 87

time 21

traditional text input 52

transferring content from another
device 25

troubleshooting 108

U

UPIN codes 93

UPUK codes 94

USSD commands 52

V

video clips 43

video player

See *RealPlayer*

voice commands 97

voice dialing 68

voice mailbox

changing the phone number 67

forwarding calls to voice mailbox 95

voice messages 67

voice tags

making calls 68

volume control

adjusting volume 20

during a call 67

loudspeaker 20

W

wallpapers

changing 87

using pictures 30, 44

Web

access points 91

browser 72

Nokia N75 Manual del Usuario

9252942

EDICIÓN 1 ESP

DECLARACIÓN DE CONFORMIDAD

CE0434



Por la presente, NOKIA CORPORATION declara que el producto RM-128 se adapta a las condiciones dispuestas y otras provisiones relevantes de la Directiva 1999/5/EC. Existe una copia de la Declaración de conformidad disponible en la dirección http://www.nokia.com/phones/declaration_of_conformity/

© 2007 Nokia. Todos los derechos reservados.

Nokia, Nokia Connecting People, Nokia Care, Xpress-on y Pop-Port son marcas registradas o no de Nokia Corporation. Nokia tune es una marca de sonido registrada de Nokia Corporation. Otros nombres de productos y compañías aquí mencionados pueden ser marcas registradas o marcas comerciales de sus respectivos propietarios.

Se prohíbe la duplicación, transferencia, distribución o almacenamiento parcial o de todo el contenido de este documento, en ninguna forma sin previo permiso escrito por Nokia.

symbian

Este producto incluye en software licenciado de Symbian Software Ltd (c) 1998-2007). Symbian y Symbian OS son marcas registradas de Symbian Ltd.

Número de patente de EE.UU. 5818437 y otras patentes pendientes. Software de ingreso de texto T9 Copyright (C) 1997-2007. Tegic Communications, Inc. Todos los derechos reservados.



Java™ y todas las marcas Java son marcas comerciales o marcas registradas de Sun Microsystems, Inc.

Este producto está autorizado bajo la Licencia en Cartera de Patentes Visual MPEG-4 (i) para uso personal y no comercial en relación con la información codificada de acuerdo con el Estándar Visual MPEG-4 por un consumidor que se dedica a una actividad personal y no comercial, y (ii) para uso en relación con el video MPEG-4 provisto por un proveedor autorizado de video. No se otorga ni se considera implícita licencia alguna para cualquier uso. Se puede obtener información adicional, incluso acerca de sus promocionales, internos y comerciales en MPEG LA, LLC. Acceda a <http://www.mpegla.com> (en inglés).

This product is licensed under the MPEG-4 Visual Patent Portfolio License (i) for personal and noncommercial use in connection with information which has been encoded in compliance with the MPEG-4 Visual Standard by a consumer engaged in a personal and noncommercial activity and (ii) for use in connection with MPEG-4 video provided by a licensed video provider. No license is granted or shall be implied for any other use. Additional information, including that related to promotional, internal, and commercial uses, may be obtained from MPEG LA, LLC. See <http://www.mpegla.com>.

Nokia opera bajo un sistema de desarrollo continuo. Nokia se reserva el derecho de hacer cambios y mejoras en cualquier producto descrito en este manual sin previo aviso.

EN LA EXTENSIÓN MÁXIMA PERMITIDA POR LA LEGISLACIÓN VIGENTE, BAJO NINGUNA CIRCUNSTANCIA NOKIA O SUS CEDENTES DE LICENCIAS SERÁN RESPONSABLES POR CUALQUIER PÉRDIDA DE DATOS, O GANANCIAS, O POR CUALQUIER OTRO DAÑO ESPECIAL, INCIDENTAL, CONSECUENTE O INDIRECTO QUE PUEDA DERIVAR DE DICHAS PÉRDIDAS.

EL CONTENIDO DE ESTE DOCUMENTO ESTÁ PROVISTO "TAL CUAL". A MENOS QUE LO SEA REQUERIDO POR LA LEGISLACIÓN APLICABLE, NO SE EMITE NINGUNA OTRA GARANTÍA, DE NINGÚN TIPO, SEA EXPRESA O IMPLÍCITA, INCLUYENDO, PERO SIN LIMITARSE A GARANTÍAS IMPLÍCITAS DE MERCADEO Y DE CAPACIDAD PARA UN PROPÓSITO PARTICULAR, EN CUANTO LA PRECISIÓN Y FIABILIDAD O CONTENIDO DE ESTE DOCUMENTO. NOKIA SE RESERVA EL DERECHO DE REVISAR ESTE DOCUMENTO DESCONTINUAR SU USO EN CUALQUIER MOMENTO SIN PREVIO AVISO.

La disponibilidad de productos específicos, y de las aplicaciones para dichos productos, pueden variar de una región a otra. Comuníquese con su distribuidor Nokia para obtener información acerca de los detalles de los productos, su disponibilidad y opciones de idiomas.

La disponibilidad de las funciones y productos puede variar dependiendo el país y el operador, por favor consulte a su distribuidor local para obtener mayor información.

Control de exportaciones

Este dispositivo podría contener bienes, tecnología o software sujetos a leyes y regulaciones de los Estados Unidos y otros países. Se prohíbe su desvío contraviniendo las leyes.

AVISO FCC/INDUSTRIA CANADIENSE

Su dispositivo puede causar interferencias radioeléctricas y televisivas (por ejemplo, cuando se utilice el dispositivo muy próximo a equipos receptores electrónicos). La FCC/Industria Canadiense puede exigirle que deje de usar su teléfono si tales interferencias no se pueden eliminar. Si necesita ayuda, comuníquese con su centro de servicio local. Este dispositivo es compatible con la sección 15 de los reglamentos de la FCC. Su funcionamiento está sujeto a las siguientes condiciones: (1) el dispositivo no debe causar interferencia perjudicial y (2) este dispositivo debe aceptar cualquier interferencia recibida, incluso interferencia que pueda causar un funcionamiento no deseado. Cualquier cambio o modificación que no haya sido expresamente aprobado por Nokia puede anular la autoridad del usuario para operar este equipo.

Edición 1 ESP, 9252942

Contenido

Para su seguridad	133	Bloqueo del teclado (bloqueo de teclas).....	146
Conexiones	136	Control de volumen y altavoz.....	147
Bienvenido.....	137	Auricular.....	147
Soluciones de accesibilidad	137	Reloj.....	148
Encontrar información acerca de su dispositivo.....	137	Configuraciones de reloj.....	148
Comunicarse con su proveedor de servicios.....	138	Reloj mundial.....	148
Su dispositivo Nokia.....	139	Correa para la muñeca.....	149
Teclas y partes (tapa abierta)	139	Configuraciones	149
Teclas y partes (tapa cerrada, parte frontal, posterior y costados).....	140	Tarjeta de memoria	149
Insertar la tarjeta SIM y batería	141	Herramienta de tarjeta de memoria.....	150
Encender el dispositivo.....	142	Administrador de archivos	151
Modos.....	142	Ver el consumo de memoria	151
Modo Tapa cerrada	143	Memoria baja—memoria libre	151
Modo Tapa abierta.....	144	Tecla multimedia	152
Indicadores esenciales.....	144	Tecla Modo	152
Accesos directos útiles	145	Transferir contenido desde otro dispositivo.....	153
Modo standby	145	Juegos	154
Editar texto y listas.....	146	Web	154
		Soporte.....	155
		Información de soporte y contacto de Nokia.....	155
		Ayuda	155

Cámara	156	Visualizaciones	168
Tomar fotos	156	Modificar sonido	168
Indicadores de la cámara de imágenes fijas.....	157	Ecuilizador	168
Barra de tareas activa	158	Configuraciones de audio.....	169
Después de tomar una foto	158	Renombrar elementos	169
Configuraciones de cámara para imagen fija ...	159	Configurar una canción como tono de timbre.....	169
Flash	160	Agregar música	169
Ajustar color e iluminación	160	Transferir música	170
Escenas	160	Conectarse con Windows	
Tomar fotos en secuencia	161	Media Player	170
Usted en la foto: temporizador	161	Sincronización automática	171
Grabar videos	161	Sincronización manual	171
Indicadores para la captura de video	162	Administración de derechos digitales.....	172
Después de grabar un video	163		
Configuraciones de video.....	163	Galería	173
Música	165	Ver y explorar archivos.....	173
Reproducir música	165	Imágenes y videoclips.....	173
Reproducción aleatoria y repetir	166	Barra de tareas activa.....	174
Listas de reproducción.....	166	Reducir	175
Crear una lista de reproducción.....	166	Imprimir imágenes.....	175
Agregar canciones a un lista de reproducción .	167	Álbumes.....	177
Volver a organizar las canciones	167	Editar imágenes.....	177
Eliminar canciones de la lista de reproducción ..	167	Recortar imagen.....	177
Agregar elementos de vistas a una		Reducción ojos rojos	177
lista de reproducción.....	167	Accesos directos.....	178
Listas de reproducción automáticas	168		

Editar videoclips	178	Recuperar mensajes de e-mail	189
Agregar imágenes, video, sonido y texto.....	178	Eliminar mensajes de e-mail	190
Cortar un videoclip	178	Desconectarse del buzón de correo	191
Enviar videos.....	179	Ver mensajes en una tarjeta SIM	191
Director de películas	179	Configuraciones de mensajes.....	191
Crear muvees	179	Mensajes de texto.....	191
Crear un muvee personalizado	180	Mensajes multimedia.....	192
Presentación de diapositivas	181	E-mail.....	193
Presentaciones	181	Mensajes de servicio Web	195
Mensajes.....	182	Difusión celular	195
Escribir texto	183	Otras configuraciones.....	195
Ingreso de texto tradicional	183	Lector de mensaje.....	195
Ingreso de texto predictivo	183	Contactos	196
Sugerencias sobre el uso del		Tarjetas de contactos	196
ingreso de texto predictivo	184	Números y direcciones predeterminados.....	197
Escribir y enviar mensajes	185	Grupos de contactos.....	197
Escribir y enviar postales	186	Agregar tonos de timbre para las direcciones.....	197
Recibir configuraciones MMS y de e-mail.....	187	Copiar contactos.....	198
Buzón de entrada: recibir mensajes	187	Directorio SIM y otros servicios SIM	198
Mensajes multimedia	188	Realizar llamadas.....	199
Datos y configuraciones.....	188	Llamadas de voz.....	199
Mensajes de servicio Web	189	Realizar llamadas de multiconferencia	200
Buzón de correo	189	Marcación rápida de un número telefónico.....	200
Abrir el buzón de correo.....	189	Marcación por voz.....	200

Contestar o rechazar una llamada.....	201
Llamada en espera	201
Opciones durante una llamada de voz.....	202
Registro	202
Duración de la llamada.....	203
Paquete de datos.....	203
Registrar eventos de comunicación.....	203

Servicios 205

Punto de acceso	205
Vista de Favoritos.....	205
Seguridad de conexión	206
Explorar.....	206
Descargar y comprar elementos	207
Finalizar una conexión	207
Vaciar la memoria caché.....	208
Configuraciones.....	208

Agenda 209

Crear entradas de agenda.....	209
Vistas de la agenda	210
Administrar sus entradas de la agenda	210

Aplicaciones 211

RealPlayer.....	211
Reproducir videoclips.....	211

Para avanzar rápidamente, mantenga pulsada	211
Streaming de contenido por aire.....	212
Recibir configuraciones de RealPlayer.....	212
Reproductor Flash.....	213
Reproducir archivos flash	213
Organizar los archivos flash.....	213
Radio	214
Escuchar la radio.....	214
Estaciones guardadas	215
Configuraciones.....	215
Función de voz.....	215

Office 216

Calculadora	216
Convertidor.....	216
Configurar moneda base y tasas de cambio	216
Notas.....	217
Grabadora	217

Personalizar su dispositivo 218

Perfiles: configurar tonos.....	218
Tonos 3-D.....	219
Modo desconectado	220
Cambiar la apariencia del dispositivo.....	220
Modo standby activo.....	221

Herramientas	222	Conexión de infrarrojos	239
Configuraciones.....	222	Cable de datos.....	239
Teléfono	222	Conexiones de PC.....	240
Configuraciones de llamada.....	224	Administrador de conexiones.....	240
Conexión.....	225	Conexiones de datos.....	240
Fecha y hora	227	Sincronización	241
Seguridad.....	227	Sincronizar datos	241
Desvío de llamadas	230	Administrador de dispositivo.....	241
Restricción de llamadas	230	Configuraciones del perfil del servidor.....	242
Red	230	Solución de problemas:	
Accesorios.....	231	preguntas y respuestas	244
Comandos de voz.....	232	Accesorios	247
Administrador de aplicaciones.....	232	Información sobre las baterías.....	249
Instalar aplicaciones y software	233	Carga y descarga	249
Eliminar aplicaciones y software	234	Normas para la autenticación de baterías Nokia....	250
Configuraciones.....	234	Cuidado y mantenimiento	251
Voz	235	Información adicional de seguridad	252
Conectividad Bluetooth	235	Índice	257
Configuraciones.....	236		
Sugerencias de seguridad	237		
Enviar datos usando la conectividad Bluetooth	237		
Vincular dispositivos.....	238		
Recibir datos usando la conectividad Bluetooth	238		
Desactivar la conectividad Bluetooth	239		

Para su seguridad

Lea estas sencillas normas. El incumplimiento de ellas puede ser peligroso o ilegal. Lea el manual del usuario completo para obtener más información.



ENCIENDA EL TELÉFONO EN FORMA SEGURA

No encienda el dispositivo donde el uso de teléfonos móviles esté prohibido o pueda causar interferencia o peligro.



LA SEGURIDAD VIAL ANTE TODO

Obedezca todas las leyes locales. Mantenga siempre las manos libres para maniobrar el vehículo mientras conduce. Su prioridad cuando conduce debe ser la seguridad vial.



INTERFERENCIAS

Todos los dispositivos móviles pueden ser susceptibles a interferencias que pueden afectar a su rendimiento.



APAGUE EL TELÉFONO EN LOS HOSPITALES

Respete todas las restricciones existentes. Apague el dispositivo cuando se encuentre cerca de equipo médico.



APAGUE EL TELÉFONO EN LOS AVIONES

Respete todas las restricciones existentes. Los dispositivos celulares pueden causar interferencias en los aviones.



APAGUE EL TELÉFONO CUANDO CARGUE COMBUSTIBLE

No utilice el dispositivo en las estaciones de servicio. Tampoco cerca de combustibles ni elementos químicos.



APAGUE EL TELÉFONO CERCA DE DONDE SE REALIZAN EXPLOSIONES

Respete todas las restricciones existentes. No utilice su dispositivo donde se estén realizando explosiones.



ÚSELO CORRECTAMENTE

Utilice el dispositivo sólo en la posición normal, como se explica en la documentación del producto. Evite el contacto innecesario con la antena.



SERVICIO TÉCNICO CALIFICADO

Sólo personal técnico calificado puede instalar o reparar este producto.



ACCESORIOS Y BATERÍAS

Utilice sólo accesorios y baterías aprobados. No conecte productos incompatibles.



NO MOJE EL TELÉFONO

Su dispositivo no es resistente al agua. Manténgalo seco.



COPIAS DE SEGURIDAD

Recuerde hacer copias de seguridad o llevar un registro por escrito de toda la información importante.



CONEXIÓN CON OTROS DISPOSITIVOS

Antes de conectar el teléfono con otro dispositivo, lea el manual del usuario para obtener instrucciones detalladas de seguridad. No conecte productos incompatibles.



LLAMADAS DE EMERGENCIA

Asegúrese de que el teléfono se encuentre encendido y funcionando. Pulse la tecla Finalizar tantas veces como sea necesario para borrar lo que aparece en pantalla y volver a la pantalla de inicio. Ingrese el número de emergencia y luego pulse la tecla Llamar. Indique su ubicación. No finalice la llamada hasta que reciba instrucciones de hacerlo.

Acerca de su dispositivo

El dispositivo móvil descrito en este manual está aprobado para su uso en las redes EGSM 850, 900, 1800, 1900 y UMTS 850 y 1900. Comuníquese con su proveedor de servicios para obtener más información sobre redes.

Al tomar y usar imágenes o videoclips u otras funciones, obedezca todas las leyes y respete las costumbres locales tanto como los derechos legítimos y la privacidad de otros, incluyendo copyrights.



Advertencia: Para usar cualquiera de las funciones de este dispositivo, con la excepción de la alarma, es preciso encender el dispositivo. No encienda el dispositivo donde el uso de teléfonos móviles pueda causar interferencia o peligro.

Las aplicaciones de [Quickoffice](#) en su dispositivo admiten funciones comunes de Microsoft Word, PowerPoint y Excel (Microsoft Office 2000, XP y 2003). No se pueden ver o modificar todos los formatos de archivo.

Servicios de red

Para utilizar el teléfono, debe contratar los servicios de un proveedor de servicios móviles. Muchas de las funciones de este dispositivo dependen de las funciones de la red inalámbrica para poder utilizarse. Es posible que estos servicios de red no estén disponibles en todas las redes o bien deberá hacer arreglos específicos con su proveedor de servicios antes de utilizar los servicios de red. Es posible que el proveedor de servicios le entregue instrucciones adicionales sobre cómo utilizarlos y le indique los cargos que se aplican. Algunas redes pueden tener limitaciones que inciden en el uso de los servicios de red. Por ejemplo, ciertas redes pueden que no admitan todos los servicios y caracteres de idiomas.

Es posible que su proveedor de servicios haya solicitado que ciertas funciones en su dispositivo sean inhabilitadas o no activadas. De ser así, éstas no aparecerán en el menú de su dispositivo. Es posible que su dispositivo también haya sido configurado especialmente. Esta configuración puede incluir cambios en nombres de menús, orden de menús e iconos. Comuníquese con su proveedor de servicios para obtener más información.

Este dispositivo admite los protocolos WAP 2.0 (HTTP y SSL) que se ejecutan en los protocolos TCP/IP. Ciertas funciones de este dispositivo, como MMS, explorador, e-mail y descarga de contenido utilizando el explorador o por MMS, requieren que la red admita estas tecnologías.

Para obtener más información sobre disponibilidad y uso de los servicios de tarjetas SIM, comuníquese con su proveedor de servicios.

Accesorios, baterías y cargadores

Siempre apague el dispositivo y desconecte el cargador antes de retirar la batería.

Verifique el modelo del cargador antes de usarlo con este dispositivo. Este dispositivo está diseñado para su uso con los cargadores AC-3, AC-4 o AC-5 y con los cargadores AC-1, ACP-8, ACP-12, LCH-9 o LCH-12 cuando se usan con el adaptador de cargador CA-44.

La batería diseñada para uso con este dispositivo es BL-5BT.



Advertencia: Utilice sólo baterías, cargadores y accesorios aprobados por Nokia para este modelo particular de teléfono. El uso de cualquier otro tipo de batería, cargador o accesorio puede anular toda aprobación o garantía y puede ser peligroso.

Para obtener más información de disponibilidad de los accesorios aprobados, comuníquese con su proveedor. Cuando desconecte el cable de alimentación de cualquier accesorio, sujete y tire del enchufe, no del cable.

Conexiones

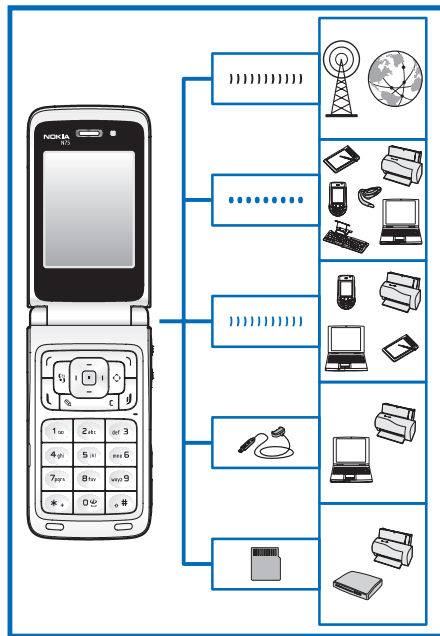

Use su dispositivo en las redes 2G y 3G.
Consulte "Su dispositivo Nokia," pág. 139.

Use la tecnología Bluetooth, por ejemplo, para transferir archivos y conectarse con accesorios compatibles.
Consulte "Conectividad Bluetooth," pág. 235.

Use la conectividad de infrarrojos, por ejemplo, para transferir y sincronizar datos entre dispositivos compatibles.
Consulte "Conexión de infrarrojos," pág. 239.

Use el cable de conectividad Nokia CA-53 para conectarse con dispositivos compatibles, como impresoras y PC.
Consulte "Cable de datos," pág. 239.

Use la tarjeta Nokia microSD, por ejemplo, para transferir datos o hacer copias de seguridad de su información.
Consulte "Herramienta de tarjeta de memoria," pág. 150.

Bienvenido

Felicitaciones por la compra de este dispositivo Nokia. El dispositivo proporciona muchas funciones prácticas para el uso diario, como una agenda, un reloj, una alarma y una cámara incorporada. Utilice la cámara para grabar videoclips y tomar fotos, por ejemplo, utilícelas como una imagen de fondo para el modo standby. Consulte "Cámara," pág. 156.

Puede personalizar su dispositivo con tonos de timbre y temas. Consulte "Personalizar su dispositivo," pág. 218.

Hay otras funciones en su dispositivo como:

- Mensajería multimedia. Consulte "Mensajes," pág. 182.
- Reproductor de música. Consulte "Música," pág. 165.
- Tecnología inalámbrica Bluetooth. Consulte "Conectividad Bluetooth," pág. 235.
- Aplicaciones Java™. Consulte "Administrador de aplicaciones," pág. 232.
- Explorador Web. Consulte "Servicios," pág. 205.

Soluciones de accesibilidad

Nokia tiene el cometido de hacer dispositivos móviles más manejables y amigables, incluso para los usuarios con discapacidades. Para obtener más información, consulte www.nokiaaccessibility.com (en inglés).

Encontrar información acerca de su dispositivo

Puede encontrar información acerca de su dispositivo en la etiqueta del dispositivo, que se encuentra en la parte posterior del dispositivo debajo de la batería. La etiqueta contiene los números de modelo y de serie, así como la siguiente información:

- Tipo de dispositivo
- Modelo del dispositivo
- Identificación internacional del equipo móvil (IMEI)
- Número de la FCC ID

Comunicarse con su proveedor de servicios

En muchos casos, el proveedor de servicios proporcionará descripciones disponibles de sus servicios e instrucciones para utilizar funciones, como las que a continuación se detallan:

- Correo de voz y voz confidencial

- Llamada en espera, desvío de llamadas y ID de llamante
- Mensajería
- Servicios de noticias e información
- Servicios de Internet seleccionados

Es posible que los proveedores de servicios difieran en la compatibilidad de funciones.

Su dispositivo Nokia

Teclas y partes (tapa abierta)

Sensor de luz (1)

Pantalla (2)

Tecla de desplazamiento de cuatro sentidos (3)

Tecla de selección derecha (↵) (4)

Tecla multimedia (⏏) (5)

Tecla Finalizar (⏏) (6)

Tecla Borrar (⏏) (7)

Teclado (8)

(0) y tecla de acceso directo a Internet (9)

Tecla Editar (✎) (10)

Tecla Llamar (☎) (11)

Tecla Menú (☰) (12)

Tecla de selección izquierda (⏏) (13)

Tecla de selección central (⏏) (14)

Audífono (15)

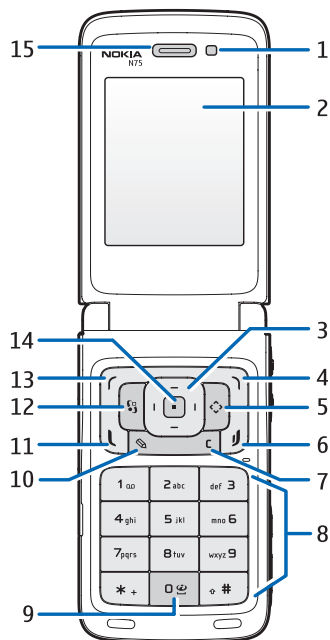

Teclas y partes (tapa cerrada, parte frontal, posterior y costados)

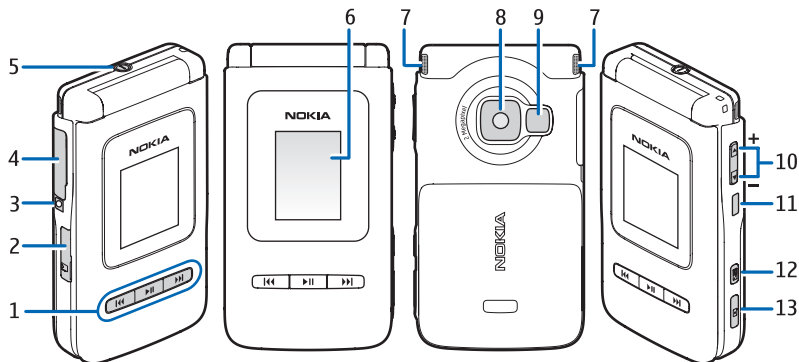

Teclas rápidas de la cubierta (1): rebobinar ◀◀ reproducir/pausa ▶▶ adelantar ▶▶

Ranura de la tarjeta de memoria (tarjeta microSD) (2)

Conector del cargador (3)

Conector Pop-Port™ (4)

Botón Encender/Apagar (5)

Pantalla rápida de la cubierta (6)

Altavoces estéreo (7)

Cámara (8)

Flash de cámara (9)

Tecla zoom/volumen (10)

Ventana infrarrojos (IR) (11)

Tecla Modo () (12)

Tecla Capturar () (13)

Las teclas rápidas de la cubierta y la pantalla rápida de la cubierta serán denominadas de aquí en adelante como teclas de la cubierta y pantalla de la cubierta.

Insertar la tarjeta SIM y batería

Mantenga todas las tarjetas SIM fuera del alcance de los niños.

Siempre apague el dispositivo y desconecte el cargador antes de retirar la batería.

- 1 Con la parte posterior del dispositivo hacia usted, pulse el botón de liberación (1) y deslice la cubierta (2).
- 2 Deslice la tarjeta SIM en el soporte hasta que haga clic. Asegúrese de que la esquina biselada de la tarjeta esté hacia el lado izquierdo del dispositivo y de que el área de contacto en la tarjeta esté hacia abajo.

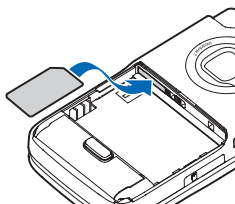
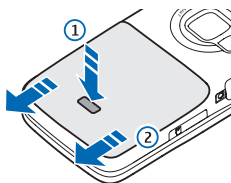

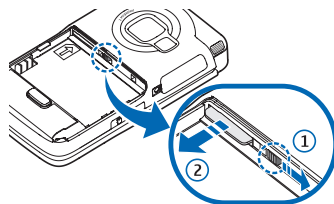

Para retirar la tarjeta SIM, deslice el seguro hacia la derecha y tire de la tarjeta SIM.

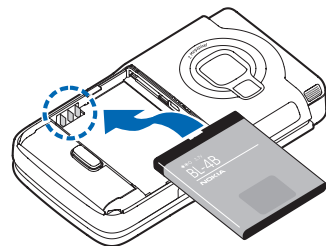

- 3 Inserte la batería.
- 4 Vuelva a colocar la cubierta posterior.



Encender el dispositivo

- 1 Mantenga pulsado el botón Encender/Apagar ().
- 2 Si el dispositivo le solicita un código UPIN o código de bloqueo, ingréselo y pulse  . La configuración de fábrica para el código de bloqueo es 12345.

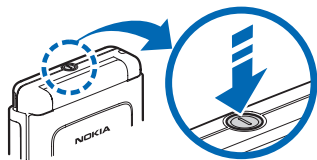

Su dispositivo tiene una antena interior.



Nota: Al igual que al usar otros dispositivos de transmisión por radio, no toque la antena si no es necesario mientras el dispositivo esté encendido. El contacto del cuerpo con la antena afecta la calidad de la llamada y puede hacer que el dispositivo funcione con una potencia más alta de la necesaria. Evitar el contacto con el área de la antena durante una llamada telefónica optimiza el rendimiento de la antena y la vida útil de la batería.

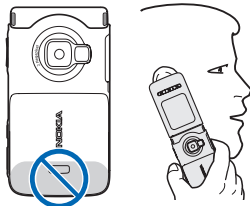

- Cuando encienda el dispositivo por primera vez, puede que le solicite definir la siguiente información: **Seleccione la ciudad actual;** **Hora;** y **Fecha:**. Use la tecla de desplazamiento de cuatro sentidos, la tecla de selección central y las teclas numéricas. Para buscar la ciudad, ingrese las primeras letras de la ciudad. La ciudad que selecciona también define la zona horaria para el reloj en su dispositivo.
- Su Nokia N75 normalmente cuenta con MMS, GPRS, streaming y configuraciones de Internet móvil configuradas automáticamente en el dispositivo.
- Pulse  para abrir el menú principal.

Es posible que su proveedor de servicios haya solicitado que ciertas funciones en su dispositivo sean inhabilitadas o no activadas. De ser así, éstas no aparecerán en el menú de su dispositivo. Es posible que su dispositivo también haya sido configurado especialmente. Esta configuración puede incluir cambios en nombres de menús, orden de menús e iconos. Comuníquese con su proveedor de servicios para obtener más información.

Modos

El dispositivo tiene dos modos operativos: tapa cerrada con acceso a funciones específicas incluyendo **Música,** **Radio** y **Cámara;** tapa abierta para uso tradicional del teléfono móvil y acceso a todas las funciones del dispositivo.

Modo Tapa cerrada

Cuando la tapa está cerrada, la pantalla principal se desactiva y se encienden las luces de la cubierta. Las llamadas en curso terminan, a no ser que esté usando el altavoz o haya conectado un auricular compatible. Para cambiar las configuraciones, consulte "Pantalla de la cubierta," pág. 223. Si está usando **Música** o **Radio** para escuchar un clip de sonido, la reproducción continúa.

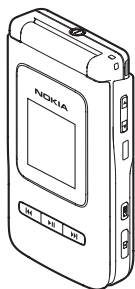

Con la tapa cerrada, al pulsar la tecla Modo alterna entre tres vistas:

- Standby "Básico": muestra la información del reloj y estado, intensidad de la señal e indicadores de la batería. Las siguientes teclas de acceso rápido también están disponibles:

Tecla de acceso rápido (⏪) selecciona **Música**

Tecla de acceso rápido central (▶||) selecciona Reproducir/Pausar

Tecla de acceso rápido derecha (▶▶) selecciona **En reprod.**

- Standby "Hoy": muestra información de la agenda
- Standby "imagen" muestra una imagen de su elección

Si usa **Música** para escuchar un clip de sonido, las barras de volumen e información de la pista aparecen en la pantalla. Para reproducir, poner en pausa o reproducir el próximo clip de sonido o el anterior, utilice las teclas del reproductor que están en la cubierta. Para ajustar el volumen use la tecla de volumen en la parte lateral derecha del dispositivo.

Si usa **Radio** con la tapa cerrada, aparecen las barras de volumen e información de la estación. Para encender o apagar la radio y seleccionar la próxima estación guardada o anterior, use las teclas de reproducción en la cubierta. Para ajustar el volumen use la tecla de volumen en la parte lateral derecha del dispositivo.

Si utiliza la **Cámara** con la tapa cerrada, sostenga el dispositivo en modo paisaje. La pantalla exterior se convierte en el visor de imagen. Para activar la cámara, mantenga pulsada la tecla Capturar. Para acercar o alejar, use la tecla de volumen. Para tomar una foto, pulse la tecla Capturar. Para alternar entre **Modo de imagen** y **Modo de video**, pulse la tecla Modo.

Para hacer ajustes de luz y color antes de tomar una foto, pulse la tecla central de la cubierta para activar la barra de herramientas y use la tecla de volumen para desplazarse por la barra de herramientas activa. Consulte "Ajustar color e iluminación," pág. 160 y "Escenas," pág. 160.

La agenda, alarmas y notas para las llamadas perdidas y los nuevos mensajes recibidos también aparecen en la pantalla.

Para ver mensajes de texto recibidos y objetos de texto y de imagen en los mensajes multimedia recibidos, abra la tapa y verá el mensaje en la pantalla principal.

Las llamadas entrantes se indican con su tono regular y una nota. En las configuraciones de la pantalla de la cubierta, seleccione **Contestar si tapa abierta** para contestar una llamada cuando abre la tapa. Si hay un auricular compatible conectado al dispositivo, pulse la tecla Contestar en el auricular. Para cambiar las configuraciones, consulte "Pantalla de la cubierta," pág. 223.

Para realizar llamadas o usar el menú, abra la tapa.

Modo Tapa abierta

Cuando abre la tapa, la pantalla principal se ilumina, el teclado está disponible y puede acceder al menú. Para acceder al menú, pulse **☰**.

La tapa se abre unos 170 grados, como se muestra en la ilustración. No fuerce la tapa para que abra más.

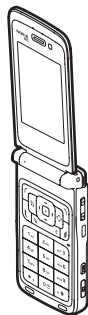

Indicadores esenciales



El dispositivo está en uso en una red GSM.

3G

El dispositivo está en uso en una red UMTS.



Tiene uno o más mensajes sin leer en la carpeta **Buzón entrada** en **Mensajes**.



Recibió un nuevo e-mail en el buzón de correo remoto.



Hay mensajes a la espera de ser enviados en la carpeta **Buzón salida**.



Tiene llamadas perdidas.



Aparece si **Tipo de timbre** está configurado en **Silencio** y **Tono aviso mensaje**, **Tono aviso MI** y **Tono de alerta e-mail** están configurados en **Desactivado**.



El teclado del dispositivo está bloqueado.



Hay una alarma activa.

2

La segunda línea telefónica está en uso (servicio de red).



Todas las llamadas al dispositivo se desvían a otro número. Si tiene dos líneas telefónicas (servicio de red), el indicador para la primera línea es **1** y para la segunda **2**.



Hay un auricular compatible conectado al dispositivo.



Se perdió la conexión a un auricular compatible con conectividad Bluetooth.



Hay un audífono compatible conectado al dispositivo.



Hay un **TTY** compatible conectado al dispositivo.



Hay una llamada de datos activa.



Hay una conexión de paquete de datos GPRS o EDGE disponible.



Hay una conexión de paquete de datos GPRS o EDGE activa.



Hay una conexión de paquete de datos GPRS o EDGE retenida.



Hay una conexión de paquete de datos UMTS disponible.



Hay una conexión de paquete de datos UMTS activa.



Hay una conexión de paquete de datos UMTS retenida.



La conectividad Bluetooth está activada.



Se están transmitiendo datos mediante la conectividad Bluetooth.



Hay una conexión USB activa.



Hay una conexión infrarroja activa. Si el indicador está destellando, el dispositivo está tratando de conectarse al otro dispositivo o la conexión se perdió.

Accesos directos útiles

Use los accesos directos para aprovechar al máximo su dispositivo. Consulte las secciones pertinentes en este manual del usuario para obtener más detalles sobre las funciones.

Modo standby

Para alternar entre aplicaciones abiertas, mantenga pulsada y seleccione una aplicación. Si tiene poca memoria, es posible que el dispositivo cierre algunas aplicaciones. El dispositivo guarda los datos no guardados antes de cerrar una aplicación.

Dejar las aplicaciones funcionar en segundo plano aumenta la demanda de energía y reduce la vida útil de la batería.

Para iniciar la cámara, mantenga pulsada la tecla Capturar por más de un segundo.

Para llamar a su buzón de voz (servicio de red), mantenga pulsada **1**.

Para abrir **Música**, mantenga pulsada o para abrir una lista de aplicaciones predefinidas asignadas a la tecla multimedia, pulse . Consulte "Tecla multimedia," pág. 152.

Para cambiar el perfil, pulse y seleccione un perfil.

Para abrir la lista de los últimos números marcados, pulse .

Para alternar entre los perfiles **Normal** y **Silencio**, mantenga pulsada **#**. Si tiene dos líneas telefónicas (servicio de red), esta acción alternará entre las dos líneas.

Para usar comandos de voz, mantenga pulsada **↵**.

Para iniciar una conexión a **Servicios** (servicio de red), mantenga pulsada **0**. Consulte "Servicios," pág. 205.

Para obtener información sobre otros accesos directos disponibles en el modo standby, consulte "Modo standby activo," pág. 221.

Editar texto y listas

Para marcar un elemento en una lista, desplácese hasta éste y pulse **✎** y **■** al mismo tiempo.

Para marcar múltiples elementos en una lista, mantenga pulsada **✎** mientras pulsa **□** o **▢**. Para finalizar la selección, suelte **■**, luego suelte **✎**.

Para copiar y pegar texto: para seleccionar letras y palabras, mantenga pulsada **✎**. Al mismo tiempo, pulse **□** o **▢** para destacar texto. Para copiar el texto al portapapeles, mientras mantiene pulsada **✎**, seleccione **Copiar**. Para insertar el texto en un documento, mantenga pulsada **✎**, y seleccione **Pegar**.

Bloqueo del teclado (bloqueo de teclas)

Use el bloqueo del teclado para evitar pulsar las teclas accidentalmente.

Para bloquear, en el modo standby, pulse **⌂**, luego *****. Cuando las teclas están bloqueadas, en la pantalla aparece **⌂**.

Para desbloquear con la tapa abierta, pulse **⌂**, luego *****.

Para bloquear el teclado con la tapa abierta, pulse el botón Encender/Apagar y seleccione **Bloquear el teclado**.

Para bloquear el teclado con la tapa cerrada, pulse **⏪**, luego **⏩** o pulse el botón Encender/Apagar dos veces para resaltar **Bloquear el teclado** y mantenga pulsado el botón Encender/Apagar para seleccionarlo.

Para desbloquear con la tapa cerrada, pulse **⏩**, luego **⏪**.

Cuando el bloqueo del teclado está activado, es posible realizar llamadas al número de emergencia oficial programado en su dispositivo.

Para activar la luz de la pantalla cuando el bloqueo del teclado está activado, pulse el botón Encender/Apagar.

Control de volumen y altavoz

Para aumentar o disminuir el nivel del volumen cuando tiene una llamada activa o escucha música, mantenga pulsado  en la parte lateral derecha del dispositivo.



El altavoz incorporado le permite hablar y escuchar a una corta distancia sin tener que sostener el dispositivo cerca del oído. Las aplicaciones de sonido utilizan el altavoz por defecto.

 **Advertencia:** Escuche la música a un nivel de volumen moderado. La exposición continua a un nivel de volumen alto puede perjudicar su facultad auditiva. No sostenga el dispositivo cerca del oído si está utilizando el altavoz, ya que el volumen puede resultar muy alto.

Para ubicar los altavoces, consulte "Teclas y partes (tapa cerrada, parte frontal, posterior y costados)," pág. 140.

Para usar los altavoces durante una llamada, seleccione [Opciones](#) > [Activar altavoz](#).

Para desactivar los altavoces, seleccione [Opciones](#) > [Activar teléfono](#).

Auricular

Conecte un auricular compatible al conector Pop-Port™ de su dispositivo.

Asegúrese de que el conector del auricular esté hacia abajo antes de conectarlo en su dispositivo. No aplique demasiada fuerza.

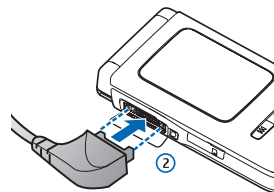
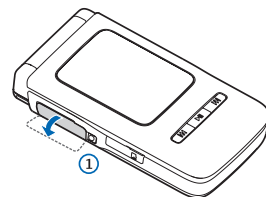

 **Advertencia:** Si utiliza el auricular, la capacidad para oír sonidos procedentes del exterior puede verse afectada. No utilice el auricular cuando pueda poner en peligro su seguridad.



Reloj

Pulse y seleccione **Aplicaciones > Reloj**. Para programar una alarma, seleccione **Opciones > Fijar alarma**. Cuando una alarma está activa, aparece en la pantalla.

Para desactivar la alarma, seleccione **Parar** o para detener la alarma por cinco minutos, seleccione **Pausa**.

Si en la hora programada para la alarma el dispositivo está apagado, éste se enciende automáticamente y empieza a emitir el tono de alarma. Si selecciona **Parar**, el dispositivo le pregunta si desea activarlo para llamadas. Seleccione **No** para apagar el dispositivo o **Sí** para realizar y recibir llamadas. No seleccione **Sí** cuando el uso del teléfono móvil pueda causar interferencia o peligro.

Para cancelar una alarma, seleccione **Reloj > Opciones > Eliminar alarma**.

Configuraciones de reloj

Para cambiar las configuraciones del reloj, seleccione **Reloj > Opciones > Configuraciones**.

Para cambiar la hora o fecha, seleccione **Hora** o **Fecha**.

Para cambiar el reloj que aparece en el modo standby, seleccione **Tipo de reloj > Analógico** o **Digital**.

Para permitir que la red del teléfono móvil actualice la información de la hora, fecha y zona horaria en su dispositivo, seleccione **Hora operador de red > Actualización automática**.

Para cambiar el tono de alarma, seleccione **Tono de alarma reloj**.

Reloj mundial

Para abrir la vista del reloj mundial, seleccione **Reloj** y pulse . En la vista del reloj mundial, puede ver la hora en diferentes ciudades.

Para agregar ciudades a la lista, seleccione **Opciones > Agregar ciudad**. Ingrese las primeras letras del nombre de la ciudad. El campo de búsqueda aparece automáticamente y las ciudades que coinciden aparecen en la pantalla. Seleccione la ciudad requerida. Puede agregar un máximo de quince ciudades a la lista.

Para configurar su ciudad actual, desplácese a una ciudad y seleccione **Opciones > Mi ciudad actual**. La ciudad aparece en la vista principal del reloj y la hora en su dispositivo cambia de acuerdo a la ciudad seleccionada. Asegúrese de que la hora sea correcta y de que coincida con su zona horaria.

Correa para la muñeca

Inserte una correa como se muestra y ajústela.

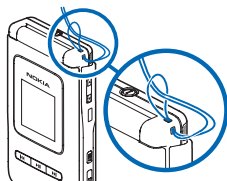

Configuraciones

Es posible que tenga configuraciones de MMS, GPRS, streaming y de Internet móvil de su proveedor de servicios ya instaladas en su dispositivo o es posible que reciba las configuraciones por parte de su proveedor de servicios como un mensaje de texto especial.

Tarjeta de memoria

Puede usar una tarjeta microSD compatible como espacio de almacenamiento extra para guardar la memoria en su dispositivo. También puede hacer copias de seguridad de la información de su dispositivo en la tarjeta de memoria.



Utilice este dispositivo sólo con tarjetas microSD compatibles. Otras tarjetas de memoria, como las tarjetas Multimedia de Tamaño Reducido, no caben en la ranura de la tarjeta MMC y no son compatibles con este dispositivo. El uso de una tarjeta de memoria no compatible puede dañar la tarjeta y el dispositivo, además de alterar los datos almacenados en ella.

Use sólo tarjetas microSD aprobadas por Nokia para su uso con este dispositivo. Nokia usa los estándares aprobados por la industria para tarjetas de memoria pero no todas las marcas funcionan correctamente o son compatibles en su totalidad con este dispositivo.

Mantenga todas las tarjetas de memoria fuera del alcance de los niños.

Insertar la tarjeta de memoria

- 1 Para insertar la tarjeta de memoria, coloque su dedo en el hueco de la compuerta de la ranura de la tarjeta de memoria y ábrala.

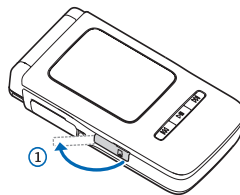

- 2 Inserte la tarjeta de memoria en la ranura. Asegúrese de que el área de contacto en la tarjeta esté hacia abajo y con el lado de la ranura con la esquina biselada mirando hacia la base del dispositivo. Empuje la tarjeta. Escuchará un clic cuando la tarjeta encaje en su lugar.

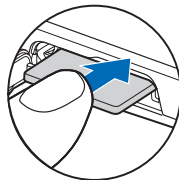
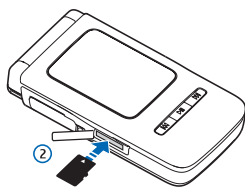

- 3 Cierre la compuerta. No puede usar la tarjeta de memoria si la compuerta está abierta.

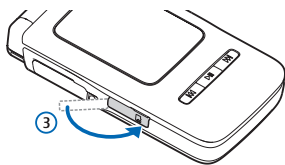

Extraer la tarjeta de memoria

- 1 Antes de extraer la tarjeta, pulse el botón Encender/Apagar y seleccione **Retirar tarjeta memoria**. Todas las aplicaciones se cierran.

- 2 Cuando aparezca **Retire la tarjeta de memoria y pulse 'Aceptar'** en la pantalla, abra la compuerta de la ranura de la tarjeta de memoria.
- 3 Empuje la tarjeta de memoria para liberarla de la ranura.
- 4 Retire la tarjeta de memoria.
- 5 Si el dispositivo está encendido, seleccione **Aceptar**.



Importante: No retire la tarjeta de memoria en medio de una operación al acceder la tarjeta. Retirar la tarjeta en medio de una operación puede dañar la tarjeta de memoria y el dispositivo, además de alterar los datos almacenados en ella.



Herramienta de tarjeta de memoria

Pulse  y seleccione **Herramientas > Memoria**. Puede usar una tarjeta de memoria compatible como espacio de almacenamiento adicional y para hacer copias de seguridad de la información que está en la memoria del dispositivo.

Para hacer copias de seguridad de datos de la memoria del dispositivo a una tarjeta de memoria compatible, seleccione **Opciones > Copia seg. mem.tel.**

Para restaurar información de la tarjeta de memoria compatible a la memoria del dispositivo, seleccione **Opciones > Restaurar de tarj.**

Formatear una tarjeta de memoria

Cuando se reformatea una tarjeta de memoria, todos los datos en la tarjeta se pierden permanentemente.

Algunas tarjetas de memoria vienen preformateadas de fábrica y otras necesitan formateo. Consulte a su distribuidor para saber si debe formatear la tarjeta de memoria antes de usarla.





Para formatear una tarjeta de memoria, seleccione **Opciones** > **Format. tarj. mem..** Seleccione **Sí** para confirmar.





Administrador de archivos

Muchas funciones del dispositivo, como contactos, mensajes, imágenes, videos, tonos de timbre, notas de agenda, documentos y aplicaciones descargadas, usan memoria para almacenar datos. La memoria disponible depende de la cantidad de datos que exista ya guardada en la memoria del dispositivo.

Puede usar una tarjeta de memoria compatible como espacio adicional de almacenamiento. Se puede volver a grabar en las tarjetas de memoria de modo que puede eliminar información y guardar nuevos datos en la tarjeta de memoria.

Para explorar archivos y carpetas en la memoria del dispositivo o en una tarjeta de memoria (si fue insertada), pulse  y seleccione **Herramientas** > **Adm. arch.** La vista de la memoria del dispositivo () se abre. Pulse  para abrir la vista de la tarjeta de memoria (), si está disponible.

Para mover o copiar archivos a una carpeta, pulse  y  al mismo tiempo para marcar un archivo y seleccione **Opciones** > **Mover a carpeta** o **Copiar a carpeta**.

Para buscar un archivo, seleccione **Opciones** > **Buscar** y la memoria en la que va a buscar e ingrese un texto de búsqueda que coincida con el nombre del archivo.

Ver el consumo de memoria

Para ver el tipo de datos que tiene en el dispositivo y cuánta memoria consumen los diferentes tipos de datos, seleccione **Opciones** > **Detalles memoria**. La cantidad de memoria disponible aparece en **Memoria libre**.

Memoria baja—memoria libre

El dispositivo le notifica si el dispositivo o la tarjeta de memoria tiene poca memoria disponible.

Para tener más memoria disponible en el dispositivo, transfiera datos a una tarjeta de memoria compatible, si tiene una. Marque los archivos que desea mover y seleccione **Mover a carpeta** > **Tarjeta memoria** y una carpeta. También puede transferir archivos multimedia a una PC compatible usando Nokia PC Suite.



Sugerencia: Puede usar Nokia Phone Browser disponible en Nokia PC Suite para ver las diferentes memorias en su dispositivo y transferir datos.

Para eliminar datos para liberar memoria, use [Adm.arch.](#), o desplácese a la aplicación respectiva. Por ejemplo, puede eliminar lo siguiente:







- Mensajes de las carpetas [Buzón entrada](#), [Borrador](#) y [Enviados](#) en [Mensajes](#)
- Mensajes de e-mail recuperados de la memoria del dispositivo
- Páginas Web guardadas
- Archivos de imágenes, videos o sonido guardados
- Información de contactos
- Notas de agenda
- Aplicaciones descargadas. También consulte "Administrador de aplicaciones," pág. 232.
- Cualquier otra información que ya no necesita



También puede reducir imágenes dentro de [Galería](#), de manera que utilicen menos memoria. Consulte "Reducir," pág. 175.

Tecla multimedia

Con la tecla multimedia, tiene acceso rápido a [Música](#) y las aplicaciones multimedia predefinidas.

Para abrir [Música](#), mantenga pulsada .

Para abrir una lista de aplicaciones predefinidas asignadas a la tecla multimedia, pulse . Para abrir la aplicación que desea, pulse , ,  o . Para salir de la lista sin seleccionar una aplicación, pulse  nuevamente.

Para cambiar los accesos directos, pulse  y pulse . Para cambiar las aplicaciones que aparecen cuando pulsa , seleccione [Superior](#), [Izquierda](#), [Centro](#) y [Derecha](#) y la aplicación.

Ciertos accesos directos son fijos y no los puede cambiar.

Tecla Modo

La tecla Modo es una tecla multifuncional que le permite alternar fácilmente entre aplicaciones seleccionadas.

Mantenga pulsada  para abrir la última foto que tomó en [Galería](#).

En [Cámara](#), pulse  para alternar entre [Modo de imagen](#) y [Modo de video](#).

En [Galería](#), pulse  para alternar entre vistas Mosaico y Miniatura.

Con la tapa cerrada, en [Reproductor de música](#), pulse  para alternar entre las vistas [En reprod.](#) y [Biblioteca musical](#).

Con la tapa cerrada, en [Radio](#), pulse  para alternar entre las vistas Canal y Lista de canal.

Con la tapa cerrada y el dispositivo en el modo inactivo, pulse  para alternar entre inactivo 'básico' (reloj y teclas suaves disponibles), inactivo 'hoy' (vista agenda); e inactivo 'imagen' (para que aparezca la imagen que el usuario selecciona).



Transferir contenido desde otro dispositivo

Puede transferir contenido, como un directorio (o contactos), entre dispositivos compatibles Nokia usando la conectividad Bluetooth o infrarrojos. El tipo de contenido que puede transferir depende del dispositivo Nokia al que está tratando de transferir el contenido. Si el otro dispositivo es compatible con la sincronización, también puede sincronizar datos entre el dispositivo y su dispositivo Nokia.

Las protecciones de copyright pueden impedir la copia, modificación, transferencia o desvío de imágenes, música (incluyendo tonos de timbre) y otros contenidos.

Puede insertar la tarjeta SIM en el otro dispositivo. Cuando el dispositivo Nokia está encendido sin una tarjeta SIM, el perfil desconectado se activa automáticamente.

Transferir contenido (a su dispositivo)

1 Para utilizar la aplicación por primera vez, pulse  en el dispositivo Nokia y seleccione **Herramientas > Transferencia**. Si utilizó la aplicación anteriormente y desea iniciar una nueva transferencia, seleccione **Transferir datos**.

En la vista de información, seleccione **Continuar**.

2 Seleccione si desea usar la conectividad Bluetooth o infrarrojos para transferir los datos. Es posible que ambos dispositivos admitan el tipo de conexión seleccionado.

3 Si selecciona la conectividad Bluetooth:

Para que el dispositivo Nokia busque dispositivos con conectividad Bluetooth, seleccione **Continuar**.

Seleccione su otro dispositivo de la lista. Se le solicita que ingrese un código en su dispositivo Nokia. Ingrese un código de uno a dieciséis dígitos y seleccione **Aceptar**. Ingrese el mismo código en el otro dispositivo y seleccione **Aceptar**. Ahora los dispositivos están vinculados. Consulte "Vincular dispositivos," pág. 238.

Para algunos modelos de teléfono, la aplicación **Transferencia** se envía al otro dispositivo como un mensaje. Para instalar **Transferencia** en el otro dispositivo, abra el mensaje y siga las instrucciones en la pantalla.

Si selecciona infrarrojos, conecte los dos dispositivos. Consulte "Conexión de infrarrojos," pág. 239.

- 4 Desde su dispositivo Nokia, seleccione el contenido que desea copiar del otro dispositivo.

El contenido se copia de la memoria del otro dispositivo a la ubicación correspondiente en su dispositivo Nokia.

El tiempo de copiado depende de la cantidad de datos a transferir. Puede cancelar el proceso de copiado y continuar en otro momento.

Si el otro dispositivo admite la sincronización, puede mantener actualizados los datos en ambos dispositivos.

 **Sugerencia:** Sincronización de datos significa que los datos son los mismos en cada dispositivo, incluyendo los datos eliminados. Utilice **Transferir datos** para copiar datos de un dispositivo a otro.

Para iniciar una sincronización con un dispositivo Nokia, seleccione **Teléfonos**, desplácese al dispositivo y seleccione **Opciones** > **Sincronizar**. Siga las instrucciones en la pantalla.

Para ver el registro de una transferencia previa, seleccione **Regist.transf.**



Juegos

Pulse , seleccione **Juegos** y un juego. Para obtener instrucciones acerca de cómo jugar el juego, seleccione **Opciones** > **Ayuda**.



Web

Varios proveedores de servicios mantienen páginas específicamente diseñadas para dispositivos móviles. Estas páginas usan el lenguaje de marcado para telefonía inalámbrica (WML), lenguaje extensible de marcado de hipertexto (XHTML) o lenguaje de marcado de hipertexto (HTML).

Para obtener más información sobre la disponibilidad de servicios, precios y tarifas, comuníquese con su operador de red o proveedor de servicios. Los proveedores de servicios también le darán las instrucciones sobre el uso de sus servicios.

Pulse  y seleccione **Web**.

Con este explorador, puede ver páginas Web normales, acercar y alejar en una página (Minimapa), ver páginas que contienen texto solamente en forma estrecha de manera que el texto se reduce y leer vínculos y blogs.

Para activar o desactivar el Minimapa para la página actual, pulse **7**. Cuando el Minimapa está activado, una sobre vista de la página completa aparece cuando mantiene pulsada la tecla de desplazamiento hacia la derecha, izquierda, arriba o abajo para desplazarse por la página.

Soporte

Información de soporte y contacto de Nokia

Consulte www.nokia.com/support (en inglés) o su sitio Web local de Nokia para obtener la versión más reciente de este manual, más datos, descargas y servicios relacionados a su dispositivo Nokia.

En el sitio Web, puede encontrar información acerca del uso de los productos y servicios de Nokia. Si necesita comunicarse con el departamento de atención al cliente, consulte la lista de centros de contacto locales de Nokia en www.nokia.com/customerservice (en inglés).

Para obtener información acerca de los servicios de mantenimiento, consulte a su centro de servicio Nokia más cercano en www.nokia.com/repair (en inglés).

Ayuda

Su dispositivo cuenta con ayuda clasificada por temas. Cuando una aplicación está abierta, seleccione **Opciones** > **Aplicaciones** > **Ayuda** para acceder a la ayuda de la vista actual.

Para alternar entre la función de ayuda y la aplicación que está abierta en segundo plano, mantenga pulsada .

Para acceder a la ayuda desde el menú principal, seleccione **Office** > **Ayuda**. Seleccione la aplicación para la cual desea ver los temas de ayuda. Para buscar los temas de ayuda usando palabras claves, seleccione **Opciones** > **Buscar palab. clave**.

Mientras lee un tema de ayuda, desplácese a la izquierda o derecha para ver otros temas relacionados.

Cámara

Pulse  y seleccione **Aplicaciones > Cámara**.

Su dispositivo Nokia cuenta con una cámara de alta resolución en la parte posterior del dispositivo que puede usar para tomar fotos y grabar videos.

Este dispositivo admite una resolución de imagen de 1600x1200 píxeles (2 Mp). La resolución de imagen en estos materiales puede verse diferente.

Las imágenes y los videoclips se guardan automáticamente en la carpeta **Imágenes y video** en la **Galería**. La cámara produce imágenes en el formato .jpeg. Los videoclips se graban en el formato de archivo .mp4 o en el formato de archivo .3GPP con la extensión de archivo .3gp (calidad **Compartir**). Consulte "Configuraciones de video," pág. 163.

Puede enviar imágenes y videoclips en un mensaje multimedia, como un archivo adjunto de e-mail o usando la conectividad Bluetooth.



Tomar fotos

Al tomar una foto, tenga en cuenta lo siguiente:



- Use ambas manos para que no se mueva la cámara.

- Una foto que toma con el acercamiento (con zoom) es de menor calidad que una foto que toma sin acercamiento (sin zoom).
- La cámara activa el modo de ahorro de batería si no hay pulsaciones de las teclas por un período de tiempo. Para seguir tomando fotos, pulse .





Para tomar una foto usando la pantalla de la cubierta como el visor (tapa cerrada), haga lo siguiente:

- 1 Si la cámara está en el **Modo de video**, pulse  para alternar al **Modo de imagen**.
- 2 Pulse . No mueva el dispositivo antes de que se guarde la imagen.

Para tomar una foto usando la pantalla principal como el visor, haga lo siguiente:

- 1 Abra la tapa. Si la cámara está en el **Modo de video**, pulse  para seleccionar el **Modo de imagen** en la barra de tareas activa.
- 2 Pulse . No mueva el dispositivo antes de que se guarde la imagen.

Para acercar o alejar la imagen en cualquier pantalla, pulse .

Para ajustar la iluminación y color antes de tomar una foto, en la pantalla principal, pulse  o  para desplazarse por los elementos en la barra de tareas activa. En la barra de tareas activa, pulse  para activar la barra de tareas y   para desplazarse por los elementos. Consulte "Ajustar color e iluminación," pág. 160 y "Escenas," pág. 160.

Guardar la imagen que tomó puede tardar más si cambia las configuraciones de zoom, luz o color.

Para liberar memoria antes de tomar una foto, en la pantalla principal, seleccione **Opciones** > **Ir a memoria libre** (esta opción está disponible solamente si ha creado copias de seguridad de sus imágenes o videoclips).

Indicadores de la cámara de imágenes fijas



El visor de la cámara de imágenes fijas (pantalla principal) muestra lo siguiente:

- El indicador del modo de captura actual (1)
- La barra de tareas activa (2), por la cual puede desplazarse antes de capturar la imagen para cambiar **Modos de escena**, ajustar las configuraciones del flash, activar el temporizador o modo de secuencia o ajustar **Compensación exposición**, **Equilibrio de blancos** o **Tono de color** (la barra de tareas activa no aparece durante la captura de imágenes). Consulte "Barra de tareas activa," pág. 158.

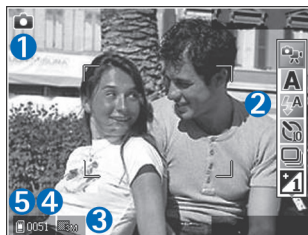
- El indicador de la resolución de imagen (3) muestra si la calidad de la imagen es **Imprimir 2M – Grande** (resolución 1600x1200),



Imprimir 1M – Media (resolución 1152x864) o **Mensaje multimedia 0.3M – Pequeña** (resolución 640x480).



- El contador de imágenes (4) muestra la cantidad aproximada de imágenes que puede capturar usando la configuración de calidad de imagen actual y la memoria en uso (el contador no aparece durante el proceso de enfoque y la captura de imagen).
- Los indicadores de la memoria del dispositivo () y tarjeta de memoria () (5) muestran donde se guardan las imágenes.

Para mostrar todos los indicadores del visor, seleccione **Opciones** > **Mostrar iconos**. Para mostrar solamente los indicadores del estado de la cámara, seleccione **Ocultar iconos**.

Barra de tareas activa

Puede usar la barra de tareas activa como un acceso directo a ciertos elementos y ajustar diferentes configuraciones antes de tomar una foto o grabar un video.

Si está usando la pantalla principal como visor, desplácese al elemento que desea y pulse .

Si está usando la pantalla de la cubierta como visor, pulse  para mostrar la barra de tareas activa, use  para desplazarse al elemento que desea y pulse .

Las opciones disponibles pueden variar dependiendo del modo de captura. También puede definir que la barra de tareas activa aparezca siempre en la pantalla o que se active con la pulsación de una tecla.

Si desea que la barra de tareas activa aparezca siempre en la pantalla principal antes y después de tomar una foto o grabar un video, seleccione [Opciones](#) > [Mostrar iconos](#).

Si desea que la barra de tareas activa aparezca solamente en la pantalla principal cuando la necesite, seleccione [Opciones](#) > [Ocultar iconos](#). Para activar la barra de tareas activa, pulse .

Antes de tomar una foto o grabar un video, en la barra de tareas activa, seleccione alguna de las siguientes opciones:



para seleccionar la escena



para seleccionar el modo de flash (imágenes solamente)



para activar el temporizador (imágenes solamente). Consulte "Usted en la foto: temporizador," pág. 161.



para activar el modo de secuencia (imágenes solamente). Consulte "Tomar fotos en secuencia," pág. 161.



para ajustar la compensación de exposición (imágenes solamente)



para ajustar el equilibrio de blancos



para seleccionar un efecto de color

Los iconos cambian dependiendo del estado actual de la configuración.

Las opciones disponibles pueden variar dependiendo de la vista en la que se encuentre.

Además consulte las opciones de la barra de herramientas activa en "Después de tomar una foto," pág. 158, "Después de grabar un video," pág. 163 y "Barra de tareas activa," pág. 158 en [Galería](#).

Después de tomar una foto

Después de tomar una foto, puede hacer varias cosas con la imagen usando la barra de tareas en la pantalla principal (está disponible solamente si [Mostrar imagen captur.](#) está programada en [Activar](#) en las configuraciones de la cámara para imágenes fijas).

Si no desea guardar la imagen, seleccione [Eliminar](#).

Para enviar la imagen usando multimedia, e-mail, la conectividad Bluetooth o de infrarrojos o para cargarla a uno de sus álbumes en línea, pulse la tecla Llamar o seleccione **Enviar**. Para obtener más información, consulte "Mensajes," pág. 182, "Conectividad Bluetooth," pág. 235. Esta opción no está disponible durante una llamada activa. También puede enviar la imagen a un destinatario de llamada durante una llamada activa. Seleccione **Enviar a llamante** (disponible solamente durante una llamada activa).

Para marcar las imágenes para enviarlas a la cesta de impresión para imprimir las en otro momento, seleccione **Agregar a la Cesta de impresión**.

Para imprimir la foto, seleccione **Imprimir**.

Para capturar una nueva imagen, seleccione **Nueva imagen**.

Para renombrar la imagen, seleccione **Opciones > Renombrar imagen**.

Para usar la imagen como imagen de fondo en el modo standby activo, seleccione **Opciones > Como imagen de fondo**.

Configuraciones de cámara para imagen fija

Hay dos tipos de configuraciones para la cámara de imágenes fijas, las configuraciones que puede seleccionar usando la barra de tareas activa y las configuraciones principales. Para ajustar las configuraciones de la barra de tareas activa, consulte "Ajustar color e iluminación," pág. 160.

Las configuraciones que se ajustan usando la barra de tareas activa vuelven a sus valores originales cuando cierra la cámara, pero las configuraciones principales permanecen como las ajustó hasta que las vuelva a cambiar. Para cambiar las configuraciones principales, seleccione **Opciones > Configuraciones** y alguna de las siguientes opciones:

Calidad de imagen: **Imprimir 2M – Grande** (resolución 1600x1200), **Imprimir 1M – Med.** (resolución 1152x864) o **Mensaje multimedia 0.3M – Pequeña** (resolución 640x480). Si desea imprimir la imagen, seleccione **Imprimir 2M – Grande**. Si desea enviarla por e-mail, seleccione **Imprimir 1M – Med.** Para enviar la imagen por MMS, seleccione **Mensaje multimedia 0.3M – Pequeña**.

Agregar a álbum: seleccione si desea guardar la imagen en un álbum en la Galería. Si selecciona **Sí**, se abre una lista de álbumes disponibles.

Mostrar imagen captur.: seleccione **Activar** si desea ver la imagen después de capturarla o **Desactivar** si desea seguir tomando fotos inmediatamente.

Nombre imagen predet.: defina el nombre predeterminado para las imágenes capturadas.

Zoom digital extendido: seleccione **Activar** para que los incrementos de zoom sean suaves y continuos entre el zoom digital y el zoom digital extendido. Si desea limitar el zoom para mantener la calidad de imagen seleccionada, seleccione **Desactivar**.

Tono de captura: seleccione el tono que desea escuchar al tomar una foto.

Memoria en uso: seleccione dónde desea guardar sus imágenes.

Restab.config.cámara: seleccione **Aceptar** para volver a programar los valores originales de las configuraciones de la cámara.

Flash

Mantenga una distancia segura cuando use el flash. No use el flash para tomar fotos de personas o animales a una distancia corta. No cubra el flash cuando esté tomando fotos.

La cámara tiene un flash LED para condiciones de baja iluminación. Los siguientes modos de flash están disponibles para la cámara de imágenes fijas: **Automática** (A), **Activar** (☑) y **Desactivar** (☒).

Para seleccionar el modo de flash deseado, use la barra de tareas activa.

Ajustar color e iluminación

Para activar la cámara para que reproduzca los colores e iluminación con más precisión o para agregar efectos a sus fotos y videos, desplácese por la barra de tareas activa.

Seleccione alguna de las siguientes opciones: **Modos de escena**, **Modo flash**, **Cambiar a modo de secuencia**,

Compensación de exposición, **Equilibrio de blancos** y **Tono de color**. No todas las opciones están disponibles en **Modo de video**.

La pantalla cambia para adaptarse a cualquier configuración que ajuste, de modo que pueda ver cómo los cambios afectan a las imágenes o videos.

Estas configuraciones regresan a las configuraciones predeterminadas cuando cierra la cámara.

Si selecciona una nueva escena, las configuraciones de color e iluminación cambian a las de la escena seleccionada. Consulte "Escenas," pág. 160. Puede cambiar las configuraciones después de seleccionar la escena, si es necesario.

Escenas

Una escena le ayuda a encontrar las configuraciones correctas de iluminación y color para el entorno actual. Seleccione una escena para tomar fotos o grabar videoclips desde la lista de escenas. Las configuraciones de cada escena se han programado de acuerdo a un estilo o entorno.

En la pantalla principal, desplácese por la barra de tareas activa y seleccione alguna de las siguientes opciones:

Escenas de video

Automático (A) (predeterminado) y **Noche** (☾).

Escenas de imágenes

Automática (A) (predeterminada), **Definida por usuario** (i), **Retrato** (p), **Paisaje** (m), **Noche** (c) y **Retrato nocturno** (c).



Al tomar fotos, la escena predeterminada es **Automática**. Puede seleccionar la escena **Definida por usuario** como la escena predeterminada.

Para que su escena se ajuste a un entorno específico, en la pantalla principal, desplácese a **Definida por usuario** y seleccione **Opciones > Cambiar**. En la escena definida por el usuario puede ajustar diferentes configuraciones de iluminación y color. Para copiar las configuraciones de otra escena, seleccione **Basado en modo escena** y la escena que desea. En la pantalla de la cubierta, seleccione **Configuraciones > Ed. esc. usuario > Cambiar**. Para copiar las configuraciones de otra escena, seleccione **Basado en esc.**

Tomar fotos en secuencia

Para configurar la cámara para tomar fotos en secuencia (si hay suficiente memoria disponible), use la barra de tareas activa en la pantalla principal, seleccione **Modo de secuencia**.

En el modo de secuencia, puede seleccionar **Ráfaga** para capturar seis imágenes en secuencia rápida o configurar un intervalo entre la captura de imágenes. Puede programar el intervalo de captura en **5 seg**, **10 seg**, **30 seg**, **1 min**, **5 min**, **10 min** o **15 min**.

Para tomar fotos, pulse . Tras tomar las fotos, aparecen en una cuadrícula en la pantalla. Para ver una foto, pulse  para abrirla.

Para volver al visor del modo de secuencia, pulse .

Usted en la foto: temporizador



Use el temporizador para retrasar la captura de una imagen con el fin de incluirse en la foto. Para programar el tiempo de espera del temporizador, en la barra de tareas activa, seleccione **Temporizador > 2 segundos**, **10 segundos** o **20 segundos**. Para activar el temporizador, seleccione **Activar**. El dispositivo emite un tono cuando el temporizador está activado. La cámara toma la foto al finalizar el tiempo de espera seleccionado.

Para desactivar el **Temporizador**, en la barra de tareas activa, seleccione **Temporizador > Desactivar**.

También puede usar el temporizador en el modo de secuencia.





Grabar videos

Para grabar videos usando la pantalla de la cubierta como visor (tapa cerrada):



- 1 Si la cámara está en **Modo de imagen**, pulse  para alternar al modo de Video.
- 2 Para comenzar la grabación, pulse . El icono rojo de grabación  aparece y se oye un tono indicando que comenzó la grabación.

- 3 Para detener la grabación, pulse  o seleccione **Parar**. El videoclip se guarda automáticamente en la carpeta **Imágenes y video** de la **Galería**. Consulte "Galería," pág. 173. La duración máxima del video es de sesenta minutos (si hay suficiente memoria disponible).

Para grabar videos usando la pantalla principal como el visor:

- 1 Abra la tapa. Si la cámara está en el **Modo imagen**, pulse  o seleccione **Opciones > Modo de video** para alternar al Modo de video.
- 2 Para comenzar la grabación, pulse . El icono rojo de grabación  aparece y se oye un tono indicando que comenzó la grabación.
- 3 Para detener la grabación, pulse  o seleccione **Parar**. El videoclip se guarda automáticamente en la carpeta **Imágenes y video** de la **Galería**. Consulte "Galería," pág. 173. La duración máxima del video es de sesenta minutos (si hay suficiente memoria disponible).

Para hacer una pausa en la grabación en cualquier momento, seleccione **Pausa**. El icono de pausa () destella en la pantalla. La grabación de video se detiene automáticamente si la grabación está en pausa y no se pulsa ninguna tecla en un minuto. Para reanudar la grabación, seleccione **Continuar**.

Para acercar o alejar la imagen en cualquier pantalla, pulse  .

Para ajustar la iluminación y color antes de grabar un video, desplácese a los elementos en la barra de tareas activa. Consulte "Ajustar color e iluminación," pág. 160 y "Escenas," pág. 160.

Para liberar memoria antes de grabar un video, en la pantalla principal, seleccione **Opciones > Ir a memoria libre** (esta opción está disponible solamente si ha creado copias de seguridad de sus imágenes o videoclips).

Indicadores para la captura de video

El visor de video (pantalla principal) muestra lo siguiente:

- El indicador del modo de captura actual (1)
- El indicador de sonido desactivado (2)
- La barra de tareas activa (3), por la cual puede desplazarse antes de grabar para alternar los **Modos de escena** o ajustar **Equilibrio de blancos** o **Tono de color** (la barra de tareas no aparece durante la grabación)
- La cantidad total de tiempo de grabación (4). Cuando está grabando, la duración del video actual también muestra el tiempo transcurrido y restante.

- Los indicadores de la memoria del dispositivo (■) y tarjeta de memoria (■) (5) muestran donde se guardan los videos.

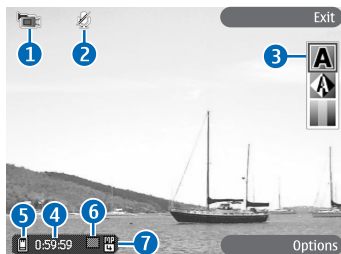

- El indicador de la calidad de video (6) muestra si la calidad de video es **Alta**, **Normal** o **Compartir**.
- El tipo de archivo de videoclip (7)

Para mostrar todos los indicadores del visor, seleccione **Opciones > Mostrar iconos**. Seleccione **Ocultar iconos** para mostrar solamente los indicadores de estado de video y durante la grabación, el tiempo disponible de grabación, barra de zoom al usar la opción de zooming y las teclas de selección.

Después de grabar un video

Tras grabar un videoclip, seleccione alguna de las siguientes opciones de la barra de tareas activa en la pantalla principal (sólo está disponible si **Mostrar video capturad.** está programado en **Activado** en las Configuraciones de video):

Para reproducir inmediatamente el videoclip que acaba de grabar, seleccione **Reproducir**.

Si no desea guardar el video, seleccione **Eliminar**.

Para enviar el videoclip usando multimedia, e-mail, la conectividad Bluetooth o de infrarrojos o para cargarla a su álbum en línea, pulse la tecla Llamar o seleccione **Enviar**. Para obtener más información, consulte "Mensajes," pág. 182 y "Conectividad Bluetooth," pág. 235. Esta opción no está disponible durante una llamada activa. No puede enviar videoclips guardados en el formato de archivo .mp4 en un mensaje multimedia. También puede enviar el videoclip a un destinatario de llamada durante una llamada activa. Seleccione **Enviar a llamante**.

Para grabar un nuevo videoclip, seleccione **Nuevo video**.

Para renombrar el video, seleccione **Opciones > Renombrar video**.

Configuraciones de video

Hay dos tipos de configuraciones para la grabadora de video, las configuraciones que puede seleccionar usando la barra de tareas activa y las configuraciones principales. Para ajustar las configuraciones de la barra de tareas activa, consulte "Ajustar color e iluminación," pág. 160. Las configuraciones de la barra de tareas activa vuelven a sus valores originales cuando cierra la cámara, pero las configuraciones principales permanecen como las ajustó

hasta que las vuelva a cambiar. Para cambiar las configuraciones principales, en la pantalla principal, seleccione **Opciones** > **Configuraciones** y alguna de las siguientes opciones:

Calidad de video: configure la calidad del videoclip en **Alta** (la mejor calidad para uso a largo plazo y reproducir en una TV, PC o teléfono compatible), **Normal** (calidad estándar para la reproducción en el teléfono) o **Compartir** (tamaño limitado de videoclip para enviar usando los mensajes multimedia). Si desea ver el video en una TV o PC compatible, seleccione **Alta**, que tiene resolución CIF (352x288) y el formato de archivo .mp4. Para enviar el videoclip por MMS, seleccione **Compartir** (resolución QCIF, formato de archivo .3gp). El tamaño del videoclip grabado con **Compartir** está limitado a 300 KB (aproximadamente veinte segundos de duración), de modo que puede enviarse fácilmente como mensaje multimedia a un dispositivo compatible.

Grabación de audio: seleccione **Activar** si desea grabar imagen y sonido.

Agregar a álbum: seleccione si desea agregar el videoclip grabado a un álbum en **Galería**. Seleccione **Sí** para abrir una lista de los álbumes disponibles.

Mostrar video capturad.: seleccione si desea que la primera imagen del videoclip grabado se muestre en la pantalla cuando se detenga la grabación. Seleccione **Reproducir** en* la barra de tareas activa para ver el videoclip.

Nombre video predeter.: defina el nombre predeterminado para los videoclips capturados.

Memoria en uso: defina la memoria predeterminada para guardar: memoria del dispositivo o tarjeta de memoria (si está insertada).

Restab.config.cámara: seleccione **Aceptar** para volver a programar los valores originales de las configuraciones de la cámara.

Música

Música le permite escuchar música en el dispositivo usando el altavoz o auricular y le permite crear listas de reproducción de sus canciones.

 **Advertencia:** No sostenga el dispositivo cerca del oído si está utilizando el altavoz, ya que el volumen puede resultar muy alto.



Puede escuchar música con la tapa abierta o cerrada. Si está escuchando música cuando recibe una llamada, la música se detiene cuando contesta la llamada y continúa un poco después de terminar la llamada. La música también hace una pausa si usa la cámara de video.

Música admite archivos con extensiones AAC, AAC+, eAAC+, MP3, WMA, WAV, 3G2, 3GP, 3GPP, 3GPP2, MPEG, MP4, M4A, DCF, ODF, ASF y M3U. **Música** no admite necesariamente todas las funciones de un formato de archivo o todas las variaciones de los formatos de archivos.

Las protecciones de copyright pueden impedir la copia, modificación, transferencia o desvío de imágenes, música (incluyendo tonos de timbre) y otro contenido.





Reproducir música

Para reproducir música con la tapa abierta, haga lo siguiente:

- 1 Pulse  y seleccione **Música**. Como alternativa, mantenga pulsada .
- 2 En la vista **Menú Música**, seleccione una categoría como **Todas las canciones** o **Álbumes**.
- 3 Seleccione la música que desea reproducir.



En la vista **En reprodu.**, utilice las teclas de desplazamiento para controlar la reproducción:

- Pulse  para reproducir o poner en pausa una canción
- Pulse  o  para rebobinar o adelantar
- Pulse  para detener la reproducción

Para volver de la vista **En reprodu.** a la vista **Menú Música**, en la cual puede seleccionar música, seleccione **Opciones** > **Ir a menú Música**.

Para reproducir música con la tapa cerrada, haga lo siguiente:

- 1 En el modo standby, pulse **⏮**.
- 2 En la vista **Menú Música**, use las teclas de volumen en la parte lateral del dispositivo para seleccionar una categoría como **Todas las canciones** o **Álbumes**. Pulse **▶||**.
- 3 Use las teclas de volumen para seleccionar la música que desea reproducir y pulse **▶||**.

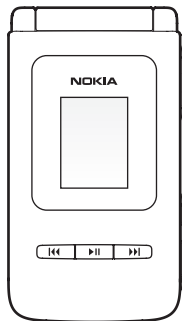

En la vista **En reprod.**, use las teclas de la cubierta para controlar la reproducción.

- Pulse **▶||** para reproducir o poner en pausa una canción
- Pulse **⏮** o **▶▶** para rebobinar o adelantar

Para volver a la vista **Menú Música** desde la vista **En reprod.**, en la cual puede seleccionar más música, pulse **⏏**.

Para volver a la vista **En reprod.**, pulse **⏏** nuevamente.

Para regresar a la vista desde el modo standby, pulse **▶||**.

Reproducción aleatoria y repetir

Para activar o desactivar la reproducción aleatoria, seleccione **Opciones > Mezclar > Activar** o **Desactivar**.

Cuando selecciona la reproducción aleatoria, el icono de mezclar **⏮** aparece en la esquina superior derecha.

Para repetir la canción actual, todas las canciones o desactivar la opción repetir, seleccione **Opciones > Repetir > Repetir canción** o **Todo** o **Desactivar**. Cuando selecciona repetir, aparece el icono **↺** para repetir canción o el icono **↻** en la esquina superior derecha para repetir todas las canciones.

Listas de reproducción

Crear una lista de reproducción

Para crear una lista de reproducción de las canciones, haga lo siguiente:

- 1 En la vista **Menú Música**, seleccione **Listas reproducción**.
- 2 Seleccione **Opciones > Crear lista reprod.**
- 3 Ingrese un nombre para la lista de reproducción y seleccione **Aceptar**.
- 4 Abra o cierre el título de un artista para buscar las canciones que desea incluir en su lista de reproducción. Pulse **⊞** para agregar elementos. Para mostrar la lista de canciones clasificada por título de artista, desplácese a la derecha. Para ocultar la lista de canciones, desplácese a la izquierda.
- 5 Cuando termine de seleccionar las canciones, seleccione **Hecho**.

Agregar canciones a un lista de reproducción

Puede agregar canciones a un lista de reproducción existente o crear primero una nueva lista de reproducción.



- 1 En una lista de canciones, seleccione **Opciones** > **Agregar canciones**.
- 2 Abra o cierre el título de un artista para buscar las canciones que desea incluir en su lista de reproducción. Pulse  para agregar elementos. Para mostrar la lista de canciones clasificada por título de artista, desplácese a la derecha. Para ocultar la lista de canciones, desplácese a la izquierda.
- 3 Cuando termine de seleccionar las canciones, seleccione **Hecho**.

 **Sugerencia:** Puede agregar canciones a una lista de reproducción que está reproduciendo. Para buscar una canción, ingrese las letras con el teclado.

Volver a organizar las canciones

- 1 Seleccione **Opciones** > **Reorden. lista** y una lista de reproducción.
- 2 La canción seleccionada está lista para ser movida. Desplácese hacia arriba o hacia abajo para moverla o déjela donde está y seleccione **Excluir**.

- 3 Desplácese a la canción que desea mover y seleccione **Arrastrar**.
- 4 Desplácese a una nueva ubicación y seleccione **Soltar**.
- 5 Cuando termine de organizar la lista, seleccione **Hecho**.

 **Sugerencia:** Para seleccionar y soltar, también puede pulsar .

Eliminar canciones de la lista de reproducción

Puede eliminar canciones de una lista de reproducción.

- 1 Desplácese a la canción en la lista de reproducción.
- 2 Seleccione **Opciones** > **Elim. de lista reprod.**
- 3 Seleccione **Sí** para confirmar. Esta eliminación no borra la canción del dispositivo, la elimina solamente de la lista de reproducción.

Agregar elementos de vistas a una lista de reproducción

Puede agregar canciones, álbumes, géneros y compositores de diferentes vistas del **Menú Música** a nuevas listas de reproducción o listas que creó.

- 1 En una vista que abrió desde **Menú Música**, seleccione un elemento.

- 2 Seleccione **Opciones** > **Agregar lista reprod.** > **Lista reprod. guardada** o **Nueva lista reprod.**
- 3 Si selecciona **Nueva lista reprod.**, ingrese un nombre para la lista de reproducción y seleccione **Aceptar**.
- 4 Si selecciona **Lista reprod.guardada**, seleccione la lista de reproducción y **Aceptar**.

 **Sugerencia:** En algunas vistas puede seleccionar varias canciones para agregarlas al seleccionar **Opciones** > **Marcar/Desmarcar** > **Marcar**.

 **Sugerencia:** Puede agregar una canción que está escuchando a una lista de reproducción.

Listas de reproducción automáticas

Las siguientes listas de reproducción aparecen automáticamente en la vista de listas de reproducción:

Pistas más tocadas: incluye las cuarenta canciones que reproduce con más frecuencia empezando con las canción reproducida más recientemente

Pistas recientes: incluye las cuarenta canciones que reproduce con más frecuencia en orden inverso terminando con la canción reproducida más recientemente

Últimas adiciones: incluye canciones que agregó a su biblioteca en la última semana

Visualizaciones

Las visualizaciones son animaciones que marcan el ritmo de la música. Para iniciar una visualización, en la vista **En reprod.**, seleccione **Opciones** > **Iniciar visualización** y un modo de visualización.

Para volver a la vista **En reprod.**, seleccione **Cerrar**.

Modificar sonido

Ecualizador

Para modificar el tono de la reproducción de la música, seleccione **Opciones** > **Ecualizador**.

Para usar uno de los conjuntos de configuraciones del ecualizador, desplácese a uno y seleccione **Activar**. Cada conjunto contiene diferentes configuraciones en un ecualizador gráfico de ocho bandas.

Modificar los conjuntos del ecualizador

- 1 Para crear un nuevo conjunto, seleccione **Opciones** > **Nuevo favorito**. Para modificar un conjunto existente, seleccione **Opciones** > **Editar**.
- 2 Para ajustar las configuraciones de frecuencia, desplácese a la izquierda o derecha para seleccionar una banda de frecuencia y hacia arriba o abajo para aumentar o disminuir el volumen de la banda de frecuencia seleccionada.

- 3 Para restaurar las configuraciones a sus valores originales, seleccione **Opciones** > **Restaurar a predet.**.

Para eliminar un conjunto, desplácese a uno y pulse **C**. No puede eliminar los conjuntos predeterminados.

Configuraciones de audio

Para modificar el equilibrio e imagen estéreo o para mejorar los sonidos de los graves, seleccione **Opciones** > **Configuraciones audio**.

Renombrar elementos

- 1 En la vista **Menú música**, seleccione **Artista**, **Álbum**, **Genero** o **Compositor** > **Opciones** > **Renombrar**.
- 2 Ingrese un nuevo nombre y seleccione **Aceptar**. Se actualizan todas las canciones que seleccione de un artista, álbum, género o compositor.

Configurar una canción como tono de timbre

- 1 Seleccionar una canción.
- 2 Seleccione **Opciones** > **Como tono timbre**. La canción seleccionada se configura como tono de timbre para el perfil activo.

Algunos archivos multimedia, como imágenes, música o videoclips están protegidos con uso de derechos digitales. Las claves de activación para dichos archivos pueden permitir o restringir su uso. Por ejemplo, es posible que pueda escuchar una pista de música solamente un número limitado de veces. Cuando vuelve a reproducir una canción, es posible que pueda rebobinar o adelantar la pista, o hacer una pausa, pero una vez que detenga la pista, habrá gastado una de sus oportunidades de reproducción.

Las protecciones de copyright pueden impedir la copia, modificación, transferencia o desvío de imágenes, música (incluyendo tonos de timbre) y otros contenidos.

Agregar música

Cuando inserta una tarjeta de memoria, el dispositivo le pregunta si desea buscar nuevos archivos de música en la tarjeta de memoria. Si selecciona **Sí**, la reproducción de música se detiene mientras el dispositivo busca en la tarjeta de memoria y actualiza la biblioteca musical. Después de agregar o eliminar archivos de música en su dispositivo, puede actualizar su biblioteca musical. En la vista **Menú Música**, seleccione **Opciones** > **Actualizar Bibl. musical**.



Sugerencia: Puede transferir archivos de música desde el dispositivo a una tarjeta de memoria compatible (si insertó una) utilizando Nokia Audio Manager disponible en Nokia PC Suite.

Si retira la tarjeta de memoria cuando está reproduciendo música, se detiene la reproducción mientras el dispositivo retira de su biblioteca musical cualquier canción que esté guardada en la tarjeta de memoria.



Sugerencia: Puede sincronizar archivos de música entre una PC compatible y el dispositivo mediante Windows Media Player.

Puede transferir música desde una PC compatible u otros dispositivos compatibles usando un cable USB o conexión Bluetooth. Para obtener más información sobre cómo conectar su dispositivo, consulte "Herramientas," pág. 222.

Transferir música

Puede usar tres métodos diferentes para transferir música a su dispositivo:

- Para sincronizar archivos de música de una PC compatible a su dispositivo con Windows Media Player, conecte el cable USB y seleccione **Media Player** como el método de conexión. Use este método para copiar música protegida por WMDRM (tanto compra como suscripción) en su dispositivo. Esta opción copia tanto la música como la licencia para su uso.
- Para usar Nokia Audio Manager en Nokia PC Suite, conecte el cable USB y seleccione **PC Suite** como el método de conexión. Use este método para copiar música y convertirla a formatos más nuevos como eAAC+.

- Para ver su dispositivo en su PC como una unidad dura exterior, conéctese a su PC con conectividad de cable o Bluetooth. Si usa el cable USB, seleccione **Transferencia de datos**. Use este método para arrastrar y colocar archivos en la tarjeta de memoria de su dispositivo. Es posible que no pueda transferir datos que estén protegidos contra copiado.

Conectarse con Windows Media Player



Nota: Se requiere la versión 10 de Windows Media Player o más reciente para la sincronización de archivos de música. En caso de tener una versión anterior de Windows Media Player, acceda al sitio Web de Microsoft para descargar la versión más reciente.

Para sincronizar archivos de música desde una PC compatible a su dispositivo con Windows Media Player:

- 1 Instale las unidades Windows Media Player en su PC desde el CD-ROM proporcionado.
- 2 Inicie Windows Media Player versión 10 o más reciente (u otro cliente PC que soporte contenido comprado).
- 3 Conecte su dispositivo a la PC usando el cable USB y seleccione el modo **Media player**. Windows reconoce que un nuevo dispositivo está estableciendo una conexión e intenta instalar la unidad requerida.

- 4 En la primera pantalla del asistente de instalación, seleccione 'No, not this time' ("No, no ahora"). En la segunda pantalla, seleccione 'Install the software automatically (Recommended)' ("Instalar el software automáticamente, Recomendado").

Cuando la instalación de la unidad se ha completado, su dispositivo aparece debajo de 'Portable devices' ("Dispositivos portátiles") en la ventana de Windows Media Player. Está listo para iniciar la sincronización de la música en su dispositivo.



Nota: La actualización a una versión más reciente de Windows Media Player puede requerir la instalación de una versión diferente del controlador.

Sincronización automática

Para cambiar la opción de transferencia de archivos predeterminada en Windows Media Player, haga clic en la flecha en **Sincronización**, seleccione el dispositivo y haga clic en **Configurar sincronización**. Borre o seleccione la casilla de verificación **Sincronizar automáticamente este dispositivo**.

Si la casilla de verificación **Sincronizar automáticamente este dispositivo** está seleccionada y conecta el dispositivo, la biblioteca musical del dispositivo se actualiza automáticamente de acuerdo a las listas de reproducción que seleccionó en Windows Media Player.

Si no seleccionó ninguna lista de reproducción, toda la biblioteca musical de la PC se selecciona para la sincronización. Tenga presente que la biblioteca de la PC puede contener más archivos de los que caben en la memoria del dispositivo y en la tarjeta de memoria compatible del dispositivo. Consulte la ayuda de Windows Media Player para obtener más información.

Sincronización manual

Después de conectar el dispositivo con una PC compatible, Windows Media Player selecciona la sincronización manual si no hay suficiente memoria disponible en el dispositivo. Con la sincronización manual, puede seleccionar las canciones y listas de reproducción que desea mover. Copiar o eliminar.

La primera vez que conecta el dispositivo debe ingresar un nombre que se usa como el nombre del dispositivo en Windows Media Player.

Transferir selecciones manuales:

- 1 Después de conectar el dispositivo con Windows Media Player, seleccione el dispositivo en el recuadro de navegación, si hay más de un dispositivo conectado.
- 2 Arrastre las canciones o álbumes al recuadro de la lista para sincronizar. Para eliminar canciones o álbumes, seleccione un elemento en la lista y haga clic en **Eliminar de la lista**.

- 3 Verifique que el recuadro de la lista contenga los archivos que desea sincronizar y que hay suficiente memoria disponible en el dispositivo. Haga clic en **Iniciar sincronización** para comenzar la sincronización.

Administración de derechos digitales

Es posible que los propietarios de contenido usen diferentes tipos de tecnologías de administración de derechos digitales (DRM) para proteger su propiedad intelectual, incluyendo los copyrights. Este dispositivo usa varios tipos de software DRM para acceder al contenido DRM protegido. Con este dispositivo puede acceder a contenido protegido con WMDRM 10 y OMA DRM 2.0. Si un software DRM falla en su protección del contenido, el propietario del contenido puede solicitar que se revoque la capacidad del software de acceder al contenido nuevo protegido por dicho DRM. La revocación puede evitar la renovación de dicho contenido DRM protegido ya en su dispositivo. La revocación de dicho software DRM no afecta el uso de contenido protegido con otros tipos de DRM o el uso de contenido DRM sin protección.







Administración de derechos digitales (DRM), el contenido protegido viene con una clave de activación asociada que define sus derechos para utilizar el contenido.

Si el dispositivo WMDRM tiene contenido protegido, las claves de activación y el contenido se perderán si formatea la memoria del dispositivo. También puede perder las claves de activación y el contenido si los archivos del dispositivo se dañan. Perder las claves de activación o el contenido puede limitar la capacidad para volver a utilizar el mismo contenido en el dispositivo. Para obtener más información, comuníquese con su proveedor de servicios.

Galería

Para guardar y organizar las imágenes, videoclips, clips de sonido, listas de reproducción y enlaces de streaming, pulse  y seleccione **Galería**.

Ver y explorar archivos

Seleccione **Imágenes y video** , **Pistas** , **Sonidos** , **Enlac.streaming** , **Presentaciones**  o **Todos los arch.** .

Puede explorar y abrir carpetas y marcar, copiar y mover elementos a carpetas.

También, puede crear álbumes y marcar, copiar y agregar elementos a los álbumes.

Consulte "Álbumes," pág. 177.

 indica los archivos guardados en la tarjeta de memoria compatible (si insertó una).

Para abrir un archivo, selecciónelo. Los videoclips, archivos .ram y enlaces de streaming se abren y reproducen con **RealPlayer** y los archivos de música y clips de sonido con

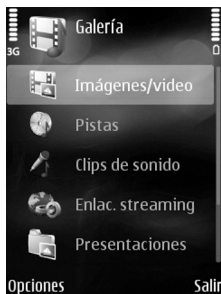

Música. Consulte "RealPlayer," pág. 211 y "Música," pág. 165.

Para copiar o mover archivos a la tarjeta de memoria (si insertó una) o a la memoria del dispositivo, seleccione un archivo y **Opciones** > **Mover y copiar** > **Copiar a tarjeta mem.** o **Mover a tarjeta mem.** o **Copiar a mem. teléf.** o **Mover a mem. teléf.**

Para descargar pistas o clips de sonido a la **Galería** mediante el explorador, en las carpetas **Pistas** o **Clips de sonido**, seleccione **Descarg. pistas** o **Descarg. sonidos**. Para descargar imágenes o videos, en la carpeta **Imágenes/video**, seleccione el icono para descargar fotos o videos. Se abre el explorador y puede seleccionar un favorito del sitio del cual puede descargar.

Imágenes y videoclips

Las fotos que tomó y los videoclips que grabó con la cámara se guardan en la carpeta **Imágenes y video** en la **Galería**. También puede recibir imágenes y videoclips en un mensaje multimedia, como un archivo adjunto de e-mail, mediante la conectividad Bluetooth o usando infrarrojos. Para ver una imagen o videoclip que recibió en la **Galería** o en el

reproductor multimedia, debe guardarlo en la memoria del dispositivo o en una tarjeta de memoria (si insertó una).

Abra la carpeta **Imágenes y video** en la **Galería**. Los archivos de imágenes y videoclips están en orden cíclico y organizados por fecha. Aparece la cantidad de archivos. Para explorar los archivos uno a uno, desplácese hacia la izquierda o derecha. Para explorar los archivos en grupos, desplácese hacia arriba o abajo.

Para abrir una imagen o videoclip, selecciónelo.

Cuando abre una imagen, puede hacer lo siguiente:

- Acercarse o alejarse: seleccione **Opciones > Acercar** o **Alejar**. El porcentaje de zooming aparece en la esquina inferior izquierda de la pantalla. El porcentaje de zooming no se almacena permanentemente.
- Girar a la izquierda o derecha: seleccione **Opciones > Girar**.
- Acceder a los accesos directos usando la barra de tareas activa. Consulte "Barra de tareas activa," pág. 174.

Para editar un videoclip o una foto, seleccione **Opciones > Editar**. Se abre un editor de imágenes o editor de video. Consulte "Editar videoclips," pág. 178. Consulte "Editar imágenes," pág. 177.

Para crear videoclips personalizados, seleccione un videoclip o varios clips en la **Galería** y **Opciones > Editar**. Consulte "Editar videoclips," pág. 178.

Para imprimir sus imágenes en una impresora compatible o para guardarlas en su tarjeta de memoria (si insertó una) para la impresión, seleccione **Opciones > Imprimir**. Consulte "Imprimir imágenes," pág. 175. También puede marcar las imágenes para imprimirlas en otro momento agregándolas en la cesta de impresión en la **Galería**. Consulte "Cesta de impresión," pág. 176.

Para agregar una imagen o videoclip a un álbum en la **Galería**, seleccione **Opciones > Álbumes > Agregar a álbum**. Consulte "Álbumes," pág. 177.

Para usar una imagen como imagen de fondo, seleccione la imagen y **Opciones > Usar imagen > Como imagen fondo**.

Para eliminar una imagen o videoclip, pulse **C**.







Barra de tareas activa

Cuando abra una imagen o videoclip, puede usar la barra de tareas activa como acceso directo para seleccionar diferentes tareas.

En la barra de tareas activa, desplácese hacia arriba o hacia abajo hasta diferentes elementos y seleccione uno. Las opciones disponibles varían dependiendo de su ubicación y si seleccionó una imagen o videoclip. También puede definir que la barra de tareas activa aparezca siempre o que se active con la pulsación de una tecla:

- Si desea que la barra de tareas activa aparezca siempre en la pantalla, seleccione **Opciones > Mostrar iconos**.
- Si desea que la barra de tareas activa aparezca cuando la necesite, seleccione **Opciones > Ocultar iconos**.
Para activar la barra de tareas activa, pulse .

Seleccione alguna de las siguientes opciones:

-  para reproducir el videoclip que seleccionó
-  para enviar la imagen o videoclip que seleccionó
-  para agregar o eliminar una imagen de la cesta de impresión. Consulte "Cesta de impresión," pág. 176.
-  para ver las imágenes en la cesta de impresión
-  para comenzar una presentación de diapositivas de las imágenes en el álbum que seleccionó
-  para eliminar la imagen o videoclip que seleccionó
-  para imprimir la imagen que está viendo

Las opciones disponibles pueden variar dependiendo de la vista en que se encuentre.

Reducir

Para liberar memoria para nuevas fotos, reduzca la resolución de las imágenes guardadas en la **Galería**. Para hacer copias de seguridad de las imágenes, antes cópielas a una PC

compatible o en otra ubicación. Para reducir la resolución de las imágenes, seleccione **Opciones > Reducir**. Para reducir la resolución de una imagen a 640x480, seleccione **Opciones > Reducir**.

Para aumentar el espacio disponible en la memoria tras copiar los elementos en otras ubicaciones o dispositivos, seleccione **Opciones > Memoria libre**. Puede explorar una lista de archivos copiados. Para eliminar un archivo copiado de la **Galería**, seleccione **Opciones > Eliminar**.

Imprimir imágenes

Para imprimir imágenes con **Impr. imágenes**, seleccione la imagen que desea imprimir y la opción de impresión en la **Galería**, **Cámara**, editor de imágenes o visor de imágenes.

Seleccione **Impr. imágenes** para imprimir sus imágenes usando el cable de datos USB proporcionado con su dispositivo, la conectividad Bluetooth o una tarjeta de memoria compatible (si está disponible).

Sólo puede imprimir imágenes en el formato .jpeg. Las fotos que tomó con la cámara se guardan automáticamente en el formato .jpeg.

Para imprimir a una impresora compatible con PictBridge, conecte el cable de datos antes de seleccionar la opción de impresión.

Selección de impresora

Cuando selecciona **Impr. imágenes** por primera vez, aparece una lista de impresoras compatibles que están disponibles después de seleccionar la imagen. Seleccione una impresora. La impresora se configura como la impresora predeterminada.

Si conectó una impresora compatible con PictBridge usando el cable de conectividad CA-53 de Nokia, la impresora aparece automáticamente.

Si la impresora predeterminada no está disponible, aparecerá una lista de dispositivos de impresión disponibles.

Para cambiar la impresora predeterminada, seleccione **Opciones > Configuraciones > Impresora predet.**

Vista previa de impresión

La vista previa de impresión se abre sólo cuando comienza a imprimir una imagen en la **Galería**.

Las imágenes seleccionadas se muestran usando los diseños predefinidos. Para cambiar el diseño, desplácese a izquierda y derecha por los formatos disponibles para la impresora seleccionada. Si las imágenes no caben en una sola página, desplácese hacia arriba o hacia abajo para mostrar las páginas adicionales.

Configuraciones de impresión

Las opciones disponibles varían dependiendo de las capacidades del dispositivo de impresión seleccionado.

Para configurar una impresora predeterminada, seleccione **Opciones > Impresora predet.**

Para seleccionar el tamaño de papel, seleccione **Tamaño de papel**, el tamaño del papel de la lista y **Aceptar**. Seleccione **Cancelar** para volver a la vista anterior.

Cesta de impresión

Puede marcar las imágenes para que queden en la cesta de impresión e imprimirlas en otro momento con una impresora compatible o en un centro de revelado compatible, si hay uno disponible. Consulte "Imprimir imágenes," pág. 175. Las imágenes marcadas para la impresión se indican con  en la carpeta y álbumes de **Imágenes y video**.

Para marcar una imagen para imprimirla en otro momento, selecciónela y **Agregar a Cesta impr.** de la barra de tareas activa o desplácese a la imagen en la carpeta **Imágenes y video** y seleccione **Opciones > Imprimir > Agregar a Cesta impr.**

Para ver las imágenes en la cesta de impresión, seleccione **Ver Cesta de impresión** desde la barra de tareas activa o seleccione el icono de la cesta de impresión  desde la carpeta **Imágenes y video** (sólo está disponible cuando ya ha agregado imágenes a la cesta de impresión).

Para eliminar una imagen de la cesta de impresión, seleccione una imagen en la carpeta **Imágenes y video** o en un álbum y **Eliminar de impresión** en la barra de tareas activa.

Álbumes

Con los álbumes puede administrar convenientemente sus imágenes y videoclips. Para ver la lista de álbumes, en la carpeta **Imágenes y video**, seleccione **Opciones > Álbumes > Ver álbumes**.

Para agregar una imagen o videoclip a un álbum en la **Galería**, desplácese hasta él y seleccione **Opciones > Álbumes > Agregar a álbum**. Se abre una lista de álbumes. Seleccione el álbum al cual desea agregar la foto o videoclip.

Para eliminar un archivo de un álbum, pulse . El archivo no se elimina de la carpeta **Imágenes y video** en **Galería**.

Para crear un nuevo álbum, en la vista de la listas de álbumes, seleccione **Opciones > Nuevo álbum**.



Editar imágenes

Para editar las fotos después de tomarlas o editar las que ya están guardadas en **Galería**, seleccione **Opciones > Editar**.



Seleccione **Opciones > Aplicar efecto** para abrir una cuadrícula en la cual puede seleccionar diferentes opciones de edición que se indican con iconos pequeños. Puede cortar y girar la imagen, ajustar el brillo, color, contraste y resolución; y agregar efectos, texto, imagen prediseñada o un marco a la imagen.

Recortar imagen

Para cortar una imagen, seleccione **Opciones > Aplicar efecto > Cortar**. Para cortar manualmente el tamaño de la imagen, seleccione **Manual** o seleccione una proporción de tamaño predefinida de la lista. Si selecciona **Manual**, aparece una cruz en la esquina superior izquierda de la imagen. Desplácese para seleccionar el área a cortar y seleccione **Definir**. Otra cruz aparece en la esquina inferior derecha. Seleccione nuevamente el área a cortar. Para ajustar la primera área seleccionada, seleccione **Atrás**. Las áreas forman un rectángulo que forma la imagen recortada.

Si seleccionó una proporción predefinida, seleccione la esquina superior izquierda del área que va a cortar. Para cambiar el tamaño del área resaltada, use la tecla de desplazamiento. Para congelar el área seleccionada, pulse . Para mover el área dentro de la foto, use la tecla de desplazamiento. Para seleccionar el área que va a cortar, pulse .

Reducción ojos rojos

Para reducir el efecto de ojos rojos en una imagen, seleccione **Opciones > Aplicar efecto > Reducción ojos rojos**. Mueva la cruz al ojo y pulse . Un bucle aparece en la pantalla. Para ajustar el bucle para que se ajuste al tamaño del ojo, mueva la tecla de desplazamiento. Para reducir el efecto de color rojo, pulse .

Accesos directos

Accesos directos en el editor de imágenes:

- Para ver una imagen en la pantalla completa, pulse la tecla *****. Para regresar a la vista normal, pulse nuevamente la tecla *****.
- Para girar una imagen hacia la derecha o hacia la izquierda, pulse **3** o **1**.
- Para acercarse o alejarse, pulse **5** o **0**.
- Para mover una imagen con zoom, desplácese hacia arriba, abajo, izquierda o derecha.

Editar videoclips

Para editar videoclips en la [Galería](#) y crear videoclips personalizados, desplácese a un videoclip y seleccione [Opciones](#) > [Editar](#) > [Fusionar](#), [Cambiar sonido](#), [Agregar texto](#), [Cortar](#) o [Crear muvee](#).



Sugerencia: Puede usar [Direc. películ.](#) para crear videoclips personalizados. Seleccione los videos e imágenes que desea usar para crear un muvee y seleccione [Opciones](#) > [Editar](#) > [Crear muvee](#). Consulte "Director de películas," pág. 179.

El editor de video admite los formatos de archivos de video 3gp y .mp4 y los formatos de archivos de sonido .aac, .amr, .mp3 y .wav.

Los videoclips personalizados se guardan automáticamente en [Imágenes y video](#) en la [Galería](#). Los clips se guardan en la tarjeta de memoria. Si la tarjeta de memoria no está disponible, se usa la memoria del dispositivo.

Agregar imágenes, video, sonido y texto

Puede agregar imágenes, videoclips, sonido y texto a un videoclip seleccionado en la [Galería](#) para crear videoclips personalizados.

Para combinar una imagen o videoclip con el videoclip seleccionado, en la carpeta [Imágenes y video](#), seleccione [Opciones](#) > [Editar](#) > [Fusionar](#) > [Imagen](#) o [Videoclip](#).

Para agregar un nuevo clip de sonido y reemplazar el clip de sonido original del videoclip, seleccione [Opciones](#) > [Editar](#) > [Cambiar sonido](#) y un clip de sonido.

Para agregar texto al principio o fin del videoclip, seleccione [Opciones](#) > [Editar](#) > [Agregar texto](#), ingrese el texto que desea agregar y seleccione [Aceptar](#). Para seleccionar la posición para agregar el texto, seleccione [Inicio](#) o [Termino](#).

Cortar un videoclip

Puede cortar un videoclip y agregar marcas al principio y fin para excluir ciertas partes del videoclip. En la carpeta [Imágenes y video](#), seleccione [Opciones](#) > [Editar](#) > [Cortar](#).

Para reproducir desde el principio el videoclip que seleccionó, seleccione [Opciones](#) > [Reproducir](#).

 **Sugerencia:** Para tomar una imagen fija de un videoclip, pulse la tecla editar.

Para seleccionar las partes del videoclip que incluirá en el videoclip personalizado y definir los puntos de principio y fin para estas partes, desplácese al punto que desee en el video y seleccione **Opciones** > **Marca inicio** o **Marca final**. Para editar el lugar de principio y fin de la parte que seleccionó, desplácese a la marca que desee y pulse . Puede mover la marca seleccionada hacia adelante o atrás en la cronología.

Para eliminar todas las marcas, seleccione **Opciones** > **Eliminar** > **Todas las marcas**.

Para acceder a una vista previa del videoclip, seleccione **Opciones** > **Rep. sección marcada**. Para desplazarse por la cronología, desplácese hacia la izquierda o la derecha.

Para detener la reproducción del videoclip, seleccione **Pausa**. Para continuar la reproducción del clip, seleccione **Opciones** > **Reproducir**. Para volver a la vista para cortar el video, seleccione **Atrás**.

Para guardar la entrada, seleccione **Galería** > **Hecho**.

Enviar videos

Para enviar el video, seleccione **Opciones** > **Enviar** > **Vía multimedia**, **Vía Bluetooth**, **Vía infrarrojos** o **Carga de Web**. Comuníquese con su operador de red o proveedor de servicios para obtener detalles sobre el tamaño máximo del

mensaje multimedia que puede enviar. Si su video es demasiado largo para ser enviado en un mensaje multimedia,  aparecerá en la pantalla.

 **Sugerencia:** Si desea enviar un videoclip que excede el tamaño máximo para mensajes multimedia permitido por su proveedor de servicios, puede enviar el clip usando la tecnología inalámbrica Bluetooth. Consulte "Enviar datos usando la conectividad Bluetooth," pág. 237. También puede transferir los videos a una PC compatible mediante la conectividad Bluetooth, un cable de datos USB o con un lector de tarjetas de memoria compatible (se vende por separado).



Director de películas

Inicie **Direc. películ.** desde **Galería**. Muvees son videoclips estilizados que pueden contener videos, imágenes, música y texto. El estilo determina las transiciones, efectos visuales, gráficos, música y texto que se usan en el muvee.

Crear muvees

- 1 Abra la carpeta **Imágenes y video** en la **Galería**. Seleccione los videos e imágenes que desea usar para crear un muvee y seleccione **Opciones** > **Editar** > **Crear muvee**.
- 2 Seleccione un estilo para el muvee de la lista de estilos. **Direc. películ.** usa la música y texto predeterminados relacionados con el estilo seleccionado.

3 Seleccione **Crear muvee**.

El muvee se crea automáticamente y aparece **Previsualizar**. Puede seleccionar **Guardar** para guardar el muvee en la Galería, **Recrear** para mezclar los archivos multimedia y crear un nuevo muvee o pulse **Atrás** para seleccionar un estilo diferente para su muvee. También puede seleccionar **Personalizar** para cambiar las configuraciones del muvee y crear un muvee personalizado al cual podrá agregar imágenes, música y texto.

Crear un muvee personalizado

- 1 En la vista principal de **Direc. películ.**, abra la carpeta **Imágenes y video** en **Galería**. Seleccione los videos e imágenes que desea usar para crear un muvee y seleccione **Opciones > Editar > Crear muvee**.
- 2 Seleccione un estilo para el muvee de la lista de estilos. En la vista de estilos, seleccione **Opciones > Personalizar**. Seleccione alguna de las siguientes opciones:

Videos e imág.: seleccione alguna de las siguientes opciones:

- **Agregar/Eliminar** para agregar o eliminar videoclips e imágenes o **Agregar/Eliminar > Capturar** para abrir la aplicación de la cámara para capturar nuevos videoclips e imágenes.

- **Mover** para volver a organizar la posición de los videoclips e imágenes en el muvee personalizado.
- **Seleccionar contenidos** para seleccionar segmentos de video para incluirlos o excluirlos del muvee.

Música: para seleccionar un clip de música de la lista.

Mensaje: para editar el **Mensaje de apertura** y **Mensaje de cierre**.

Duración: para definir la duración del muvee, seleccione **Definida por usuario**. Seleccione **Mensaje multimedia**, **Igual que música** o **Seleccionar auto**. Si la duración del muvee es más corta que la duración de la música, se repite el muvee para que se ajuste a la duración de la música. Si la duración del muvee es más larga que la duración de la música, se repite la música para que se ajuste a la duración del muvee.

Configurac.: para cambiar las configuraciones para la producción de muvees. Seleccione alguna de las siguientes opciones:

- **Memoria en uso:** seleccione el lugar para guardar sus muvees.
- **Resolución:** seleccione la resolución de sus muvees.
- **Nomb. muvee predet.:** configure un nombre predeterminado para muvees.

3 Seleccione **Crear muvee**.

El muvee se crea automáticamente y aparece **Previsualizar**. Puede seleccionar **Guardar** para guardar el muvee en la Galería, **Recrear** para mezclar los archivos multimedia y crear un nuevo muvee o **Personalizar** para volver a las configuraciones del muvee.

Presentación de diapositivas

En la barra de tareas activa, seleccione **Iniciar presentación diapo.** para ver una presentación de diapositivas en formato de pantalla completa. La presentación de diapositivas comienza con el archivo seleccionado. Seleccione alguna de las siguientes opciones:

Detener: para hacer una pausa en la presentación de diapositivas.

Continuar: para continuar la presentación de diapositivas, si estaba en pausa.

Terminar: para cerrar la presentación de diapositivas.

Para explorar las imágenes, desplácese a la izquierda y derecha (disponible solamente cuando la opción **Zoom y desp.panorám.** está desactivada).

Para ajustar el intervalo de la presentación de diapositivas, antes de comenzar la presentación, seleccione **Opciones > Presentación diapo.** > **Configuraciones > Retardo entre diapos.**

Para hacer más suaves las transiciones de las diapositivas y para que **Galería** acerque y aleje aleatoriamente las imágenes, seleccione **Zoom y desp. panorám.**

Para agregar sonido a la presentación de diapositivas, seleccione **Opciones > Presentación diapo.** > **Configuraciones** y alguna de las siguientes opciones:

Música: seleccione **Activada** o **Desactivada**.

Pista: seleccione un archivo de música de la lista.

Para aumentar o disminuir el volumen, use las teclas de volumen en la parte lateral de su dispositivo.



Presentaciones



Con las presentaciones, puede ver archivos svg (gráficos de vector escalables), como caricaturas y mapas. Estos archivos mantienen su apariencia cuando se imprimen o se ven con diferentes tamaños de pantalla y resoluciones. Para ver archivos svg, seleccione la carpeta **Presentaciones**, desplácese a una imagen y seleccione **Opciones > Reproducir**.

Para acercarse, pulse **5**. Para alejarse, pulse **0**.

Para alternar entre la pantalla completa y normal, pulse la tecla *****.



Mensajes



Pulse  y seleccione **Mensajes**. Como alternativa, pulse . En **Mensajes**, puede crear, enviar, recibir, editar y organizar mensajes de texto, mensajes multimedia, e-mail y mensajes de texto especiales que contienen datos. También puede enviar postales, recibir mensajes de servicio Web y mensajes de difusión celular y enviar comandos de servicio. Los mensajes y datos recibidos mediante la conectividad Bluetooth o infrarrojos se reciben en la carpeta **Buzón de entrada** en **Mensajes**.

Para crear un mensaje nuevo, seleccione **Nuevo mensaje**.

Sólo los dispositivos con funciones compatibles pueden recibir y mostrar mensajes multimedia. La apariencia de un mensaje podría variar dependiendo del dispositivo receptor.

Es posible que la protección de copyright impida que copie, modifique, transfiera o reenvíe algunas imágenes, música (incluso tonos de timbre) y otros contenidos.

Mensajes contiene las siguientes carpetas:

-  **Buzón de entrada:** aquí se almacenan los mensajes recibidos, excepto e-mail y mensajes de difusión celular. Los e-mail se almacenan en **Buzón de correo**.
-  **Mis carpetas:** organice los mensajes en carpetas. **Mis carpetas** es la carpeta **Plantillas**, la que contiene textos de muestra para los mensajes habituales.



Buzón de correo: conéctese al buzón de correo remoto para recuperar los e-mail nuevos o para ver desconectado los e-mail que recuperó anteriormente. Consulte "E-mail," pág. 193.



Borradores: aquí se guardan los borradores de los mensajes que no se han enviado.



Enviados: aquí se guardan los últimos veinte mensajes enviados, excepto los mensajes enviados mediante la conectividad Bluetooth o infrarrojos. Para cambiar la cantidad de mensajes que se guardarán, consulte "Otras configuraciones," pág. 195.





Buzón salida: aquí se guardan temporalmente los mensajes a la espera de su envío.



Ejemplo: Los mensajes se guardan en **Buzón salida**, por ejemplo, cuando su dispositivo está fuera del área de cobertura de la red. También puede programar los mensajes de e-mail para enviarlos la próxima vez que se conecte a su buzón de correo remoto.



Informes: puede solicitar a la red que le envíe un informe de entrega de los mensajes de texto y mensajes multimedia que ha enviado (servicio de red). Es posible que no pueda recibir un informe de entrega de un mensaje multimedia que se envió a una dirección de e-mail.

 **Sugerencia:** Cuando tiene abierta cualquiera de las carpetas predeterminadas, pulse  o  para alternar entre las carpetas.

Para ingresar y enviar solicitudes de servicio (también denominadas comandos USSD), como comandos de activación para servicios de red, a su proveedor de servicios, seleccione **Opciones > Comando servicio** en la vista principal de **Mensajes**.

Difusión celular (servicio de red) le permite recibir de su proveedor de servicios mensajes sobre varios temas, por ejemplo sobre el clima o tráfico. Para conocer los temas y números de temas relevantes disponibles, comuníquese con su proveedor de servicios. En la vista principal de **Mensajes**, seleccione **Opciones > Difusión celular**. En la vista principal, puede ver el estado, número o nombre de un tema o si ha sido marcado () para el seguimiento.

Los mensajes de difusión celular no se pueden recibir en redes UMTS. Una conexión de paquete de datos puede evitar la recepción de difusión celular.

Escribir texto

ABC, **abc** y **Abc** indican el modo de carácter seleccionado. **123** indica el modo numérico.

 **Sugerencia:** Para evitar volver a escribir los mensajes que envía frecuentemente, use los textos en la carpeta **Plantillas**.

Ingreso de texto tradicional

 aparece cuando está escribiendo texto usando el ingreso de texto tradicional.

- Pulse una tecla numérica (**1 – 9**) varias veces hasta que aparezca el carácter que desea usar. Observe que hay más caracteres disponibles para una tecla numérica que los impresos en la tecla.
- Si la siguiente letra aparece en la tecla que está usando, espere hasta que aparezca el cursor (o pulse  para finalizar el tiempo de vencimiento) e ingrese la letra.
- Para insertar un espacio, pulse **0**. Para mover el cursor al siguiente renglón, pulse **0** tres veces.

Ingreso de texto predictivo

Puede ingresar cualquier letra con una sola pulsación de tecla. El ingreso de texto predictivo se basa en un diccionario incorporado al cual puede agregar palabras nuevas.  aparece cuando escribe texto mediante el ingreso de texto predictivo.

- 1 Para activar el ingreso de texto predictivo, pulse  y seleccione **Activar texto predictivo**. Esto activa el ingreso de texto predictivo para todos los editores en el dispositivo.

- 2 Para escribir la palabra que desea usar, pulse las teclas de la **2** a la **9**. Pulse cada tecla sólo una vez por letra. Por ejemplo, para escribir "Nokia" cuando el diccionario español está seleccionado, pulse **6** para N, **6** para o, **5** para k, **4** para i y **2** para a.

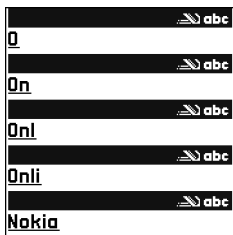

La palabra sugerida cambia tras cada pulsación de tecla.

- 3 Cuando termine de escribir la palabra correctamente, pulse para confirmarla o pulse **0** para agregar un espacio.

Si la palabra no es la correcta, pulse ***** varias veces para ver las coincidencias que el diccionario encuentra una a una o pulse y seleccione **Texto predictivo > Coincidencias**.

Si el carácter **?** aparece después de la palabra, significa que no está en el diccionario. Para agregar una palabra al diccionario, seleccione **Escribir**, ingrese la palabra usando el ingreso de texto tradicional y seleccione **Aceptar**. La palabra se agrega al diccionario. Cuando el diccionario está lleno, una nueva palabra reemplazará a la más antigua.

- 4 Escriba la siguiente palabra.

Escribir palabras compuestas

Las palabras compuestas no aparecen en el diccionario, pero se componen de varias palabras cortas. Si aparece un signo de interrogación cuando está escribiendo una palabra compuesta, la palabra no está en el diccionario.

Escriba la primera parte de la palabra compuesta, para confirmarla, pulse . Escriba la última parte de la palabra compuesta. Para completar la palabra compuesta, pulse **0** para agregar un espacio.

Desactivar el ingreso de texto predictivo

Para desactivar el ingreso de texto predictivo en todos los editores del dispositivo, pulse y seleccione **Texto predictivo > Desactivado**.

Sugerencia: Para activar o desactivar el ingreso de texto predictivo, pulse **#** dos veces rápidamente.

Sugerencias sobre el uso del ingreso de texto predictivo

Para insertar un número en el modo de ingreso de texto, mantenga pulsada la tecla numérica que desea usar.

Para alternar entre los modos de ingreso de texto y numérico, mantenga pulsada **#**.

Para alternar entre los diferentes modos de caracteres, pulse **#**.

Para eliminar un carácter, pulse **C**. Para eliminar más de un carácter, mantenga pulsada **C**.

Los signos de puntuación más comunes están disponibles en **1**.

Para abrir una lista de los caracteres especiales, mantenga pulsada la tecla *****.

 **Sugerencia:** Para insertar varios caracteres especiales a la vez, pulse **5** cuando seleccione cada carácter.

Escribir y enviar mensajes

Antes de poder crear un mensaje multimedia o escribir un e-mail, debe tener activadas las configuraciones de conexión correctas. Consulte "Recibir configuraciones MMS y de e-mail," pág. 187 y "E-mail," pág. 193.

La red inalámbrica puede limitar el tamaño de los mensajes MMS. Si la imagen insertada excede este límite, el dispositivo puede reducir el tamaño para poder enviarla por MMS.

1 Seleccione **Nuevo mensaje** y alguna de las siguientes opciones:

Mensaje de texto: para enviar un mensaje de texto

Mensaje multimedia: para enviar un mensaje multimedia

E-mail: para enviar un e-mail. Si no ha configurado su cuenta de e-mail, se le indicará que lo haga. Para crear las configuraciones de e-mail con la guía de buzón de correo, seleccione **Iniciar**.

2 En el campo **Para** seleccione los destinatarios o grupos en **Contactos** o ingrese el número telefónico o dirección de e-mail del destinatario. Para agregar un punto y coma (;) para separar a los destinatarios, pulse *****. También puede copiar y pegar el número o direcciones del portapapeles.

3 En el campo **Asunto**, ingrese el asunto del mensaje multimedia o e-mail. Para cambiar los campos visibles, seleccione **Opciones > Campos de dirección**.

4 En el campo de mensaje, escriba el mensaje. Para insertar una plantilla, seleccione **Opciones > Insertar o Insertar objeto > Plantilla**.

5 Para agregar un objeto de medios a un mensaje multimedia, seleccione **Opciones > Insertar objeto > Imagen, Clip de sonido o Videoclip**. Cuando agrega sonido,  aparece en la pantalla.

No puede enviar videoclip guardados en el formato .mp4 en un mensaje multimedia. Para cambiar el formato en el cual se guardan los videos grabados, consulte "Configuraciones de video," pág. 163.





- 6 Para tomar una nueva imagen o grabar un sonido o video para un mensaje multimedia, seleccione **Insertar nuevo** > **Imagen**, **Clip de sonido** o **Videoclip**. Para insertar una nueva diapositiva en el mensaje, seleccione **Diapositiva**.

Para ver una vista previa del mensaje multimedia, seleccione **Opciones** > **Vista previa**.

- 7 Para agregar un archivo adjunto a un e-mail, seleccione **Opciones** > **Insertar** > **Imagen**, **Clip de sonido**, **Videoclip** o **Nota**. Los archivos adjuntos de e-mail se indican con .

 **Sugerencia:** Para enviar otros tipos de archivos adjuntos, abra la aplicación apropiada y seleccione **Enviar** > **Vía e-mail**, si está disponible.

- 8 Para enviar el mensaje, seleccione **Opciones** > **Enviar** o pulse .

 **Nota:** Su dispositivo puede indicar que el mensaje ha sido enviado al número del centro de mensajes en él programado. Esto no significa que el destinatario lo haya recibido. Para obtener información más detallada acerca de los servicios de mensajería, consulte a su proveedor de servicios.

Su dispositivo puede enviar mensajes de texto que exceden el límite de caracteres para un solo mensaje. Los textos más largos son enviados como una serie de dos o más mensajes. Es posible que su proveedor de servicios le cobre los cargos

correspondientes. Los caracteres que llevan tilde u otros signos y los caracteres de otros idiomas, como el chino, usan más espacio, de tal manera que se limita la cantidad de caracteres que se puede enviar en un solo mensaje. Puede ver el indicador de longitud del mensaje en cuenta regresiva: por ejemplo, 10 (2) significa que aún puede agregar diez caracteres para enviarlos como dos mensajes de texto.



Los mensajes de e-mail van automáticamente al **Buzón salida** antes del envío. Si el envío no se logra, el e-mail queda en el **Buzón salida** con el estado **Fallido**.

 **Sugerencia:** Puede combinar imágenes, video, sonido y texto en una presentación y enviarla en un mensaje multimedia. Comience a crear en un mensaje multimedia y seleccione **Opciones** > **Crear presentación**. La opción sólo aparece si **Modo creación MMS** está configurada en **Dirigido** o **Libre**. Consulte "Mensajes multimedia," pág. 188.

Escribir y enviar postales

Con el servicio de postales (servicio de red), puede enviar un mensaje multimedia con una dirección postal a un proveedor de servicios de postales. El proveedor de servicios imprime el mensaje como una postal y lo envía al destinatario de la dirección. El operador de red cobra por el servicio de postales. Es posible que el servicio de postales no esté disponible en todas las áreas.

- 1 Seleccione **Crear mensaje** > **Postal**.



- 2 En el campo de dirección en la parte posterior de la postal, pulse . Seleccione el destinatario en [Contactos](#). Para ingresar el nombre y dirección postal del destinatario, desplácese a los campos e ingrese la información.
- 3 En el campo para el texto de saludo, escriba su saludo. Para insertar una plantilla o nota como su saludo, seleccione [Opciones](#) > [Insertar](#) > [Plantilla](#) o [Nota](#).
- 4 Puede tomar una nueva imagen para la postal o insertar una imagen existente de [Galería](#). Para insertar la imagen, seleccione [Opciones](#) > [Insertar imagen](#) > [Nueva](#) o [Existente](#).
Para alternar entre la parte frontal y posterior de la postal, desplácese hacia arriba o hacia abajo.
- 5 Para enviar la postal al servicio de postales, seleccione [Enviar](#) o pulse .

 **Nota:** Sólo puede enviar postales que incluyen una imagen y un destinatario con dirección postal.

Recibir configuraciones MMS y de e-mail

Puede recibir las configuraciones en un mensaje de su operador de red o proveedor de servicios. Consulte "Datos y configuraciones," pág. 188.

Ingresar manualmente las configuraciones MMS

- 1 Pulse , seleccione [Herramientas](#) > [Configuraciones](#) > [Conexión](#) > [Puntos de acceso](#) y defina las configuraciones para un punto de acceso de mensajes multimedia. Consulte "Conexión," pág. 225.
- 2 Pulse  y seleccione [Mensajes](#) > [Opciones](#) > [Configuraciones](#) > [Mensaje multimedia](#) > [Punto de acceso en uso](#) y el punto de acceso que creó como conexión preferida. También consulte "Mensajes multimedia," pág. 188.





Consulte "Conexión," pág. 225.

Si selecciona [Buzón de correo](#) en la vista principal de [Mensajes](#) y no ha configurado su cuenta de e-mail, se le indicará que lo haga. Para crear las configuraciones de e-mail con la guía de buzón de correo, seleccione [Iniciar](#). También consulte "E-mail," pág. 193.

Debe tener una cuenta de e-mail por separado. Siga las instrucciones proporcionadas por su buzón de correo remoto y su proveedor de servicios de Internet (ISP).



Buzón de entrada: recibir mensajes

En la carpeta [Buzón entrada](#),  indica un mensaje de texto no leído,  un mensaje multimedia no leído,  datos recibidos por infrarrojos y  datos recibidos mediante la conectividad Bluetooth.



Cuando recibe un mensaje,  y **1 mensaje nuevo** aparecen en el modo standby. Para abrir el mensaje, seleccione **Mostrar**. Para abrir un mensaje en **Buzón entrada**, selecciónelo.

Para responder un mensaje recibido, seleccione **Opciones > Responder**

Mensajes multimedia

 **Importante:** Tenga precaución al abrir los mensajes. Los objetos de los mensajes multimedia pueden contener virus o dañar el dispositivo o la PC.

Puede recibir una notificación indicando que un mensaje multimedia se encuentra a la espera en el centro de mensajes multimedia. Para iniciar una conexión de paquete de datos para recuperar el mensaje en su dispositivo, seleccione **Opciones > Recuperar**.

Cuando abre un mensaje multimedia () , tal vez vea una imagen y un mensaje.  aparece si incluye sonido o  si incluye video. Para reproducir el sonido o video, seleccione el indicador.

Para ver los objetos multimedia incluidos en el mensaje multimedia, seleccione **Opciones > Objetos**.

Si el mensaje incluye una presentación multimedia,  aparece en la pantalla. Para reproducir la presentación, seleccione el indicador.

Datos y configuraciones

Su dispositivo puede recibir varios tipos de mensajes con datos ():

Mensaje de configuración: puede recibir configuraciones de su operador de red, proveedor de servicios o departamento de administración de información de su compañía en un mensaje de configuración. Para guardar las configuraciones, seleccione **Opciones > Guardar todos**.

Tarjeta de visita: para guardar la información en **Contactos**, seleccione **Opciones > Guardar tarj. visita**. Los certificados o archivos de sonido adjuntos a la tarjeta de negocios no se guardan.

Tono timbre: para guardar el tono de timbre, seleccione **Opciones > Guardar**.

Logo del operador: para que el logotipo aparezca en el modo standby en lugar de la identificación del operador de la red, seleccione **Opciones > Guardar**.

Entrada agenda: para guardar la invitación, seleccione **Opciones > Guardar en agenda**.

Mensaje Web: para guardar el favorito en la lista de favoritos Web, seleccione **Opciones > Agregar a favoritos**. Si el mensaje contiene configuraciones de puntos de acceso y favoritos, seleccione **Opciones > Guardar todos** para guardar los datos.

Notif. e-mail: la nota le informa cuantos e-mail nuevos hay en el buzón de correo remoto. Una notificación extendida puede relacionar más información detallada.

Mensajes de servicio Web

Los mensajes de servicio Web (🍏) son notificaciones (por ejemplo, titulares de periódico) y pueden contener un mensaje de texto o enlace. Para más información sobre disponibilidad y suscripción, comuníquese con su proveedor de servicios.



Buzón de correo

Si selecciona **Buzón de correo** y no ha configurado su cuenta de e-mail, se le indicará que lo haga. Para crear las configuraciones de e-mail con la guía de buzón de correo, seleccione **Iniciar**. También consulte "E-mail," pág. 193.

Cuando crea un nuevo buzón de correo, el nombre que usted da al buzón reemplaza automáticamente el texto **Buzón de correo** en la vista principal de **Mensajes**. Puede crear hasta seis buzones de correo.

Abrir el buzón de correo

Cuando abre el buzón de correo, el dispositivo le pregunta si desea conectarse al buzón de correo (**¿Conectar con buzón de correo?**).

Para conectarse con el buzón de correo y recuperar nuevos encabezados de e-mail o mensajes, seleccione **Sí**. Cuando ve mensajes en línea, está conectado continuamente a un buzón de correo remoto usando una conexión de datos. También consulte "Conexión," pág. 225.

Para ver los mensajes de e-mail que recuperó previamente mientras está desconectado, seleccione **No**. Cuando ve los mensajes de e-mail al estar desconectado, su dispositivo no está conectado al buzón de correo remoto.

Recuperar mensajes de e-mail

Si está desconectado, seleccione **Opciones > Conectar** para iniciar la conexión a un buzón de correo remoto.



Importante: Tenga precaución al abrir los mensajes. Los mensajes de e-mail pueden contener virus o dañar el dispositivo o la PC.

- 1 Cuando tenga una conexión abierta con un buzón de correo remoto, seleccione **Opciones > Recuperar e-mail** y alguna de las siguientes opciones:

Nuevos: para recuperar todos los nuevos mensajes de e-mail





Seleccionados: para recuperar sólo los mensajes de e-mail que marcó

Todos: para recuperar todos los mensajes del buzón de correo

Cancelar: para dejar de recuperar mensajes

- 2 Tras recuperar los mensajes de e-mail, puede seguir viéndolos en línea o seleccione **Opciones** > **Desconectar** para cerrar la conexión y ver los mensajes de e-mail mientras está desconectado.

Indicadores de estado de e-mail:

-  El nuevo e-mail (modo desconectado o en línea) no ha sido recuperado por su dispositivo.
-  El nuevo e-mail ha sido recuperado por su dispositivo.
-  El mensaje de e-mail ha sido leído y no ha sido recuperado por su dispositivo.
-  El mensaje e-mail ha sido leído.
-  El encabezado de e-mail ha sido leído y el contenido del mensaje se borró del dispositivo.

- 3 Para abrir un mensaje de e-mail, pulse . Si no ha recuperado el mensaje de e-mail y está desconectado, se le pregunta si desea recuperar este mensaje del buzón de correo.

Para ver archivos adjuntos de e-mail, abra un mensaje que tenga el indicador de archivo adjunto  y seleccione **Opciones** > **Archivos adjuntos**. Si el archivo adjunto tiene un indicador atenuado, no se ha cargado al dispositivo, seleccione **Opciones** > **Recuperar**.

Para imprimir un e-mail en una impresora compatible equipada con Perfil Básico de Impresión (BPP) con conectividad Bluetooth (como la impresora móvil HP Deskjet 450 o HP Photosmart 8150), seleccione **Opciones** > **Enviar** > **Vía Bluetooth**.

Recuperar e-mail automáticamente

Para recuperar automáticamente los mensajes de e-mail, seleccione **Opciones** > **Config. de e-mail** > **Recuperación auto.** > **Recuperac. encabez.** > **Siempre activada** o **Sólo red propia** y defina cuándo y con cuánta frecuencia se recuperarán los mensajes.

La recuperación automática de mensajes de e-mail puede aumentar sus costos de llamadas debido al tráfico de datos.

Eliminar mensajes de e-mail

Para eliminar del dispositivo el contenido de un e-mail mientras lo retiene en el buzón de correo remoto, seleccione **Opciones** > **Eliminar**. En **Elim. mens. de:**, seleccione **Sólo del teléfono**.

El dispositivo crea una copia de los encabezados de e-mail en el buzón de correo remoto. Aunque borre el contenido del mensaje, el encabezado del e-mail queda en su dispositivo. Si también desea borrar el encabezado, primero debe eliminar el mensaje de e-mail de su buzón de correo remoto y después establecer una conexión con su dispositivo al buzón de correo remoto para actualizar el estado.

Para eliminar un e-mail del dispositivo y del buzón de correo remoto, seleccione **Opciones** > **Eliminar** > **Eliminar mens. de:** > **Teléfono y servidor**.

Si está desconectado, primero se elimina el e-mail de su dispositivo. En la próxima conexión al buzón de correo remoto, el mensaje se eliminará del buzón. Si está usando el protocolo POP3, puede eliminar sólo los mensajes que marcó para eliminarlos cuando cierre la conexión al buzón de correo remoto.

Para cancelar la eliminación de un e-mail del dispositivo y del servidor, desplácese a un e-mail que marcó para ser eliminado durante la próxima conexión (🔍) y seleccione **Opciones** > **Restaurar**.

Desconectarse del buzón de correo

Cuando está conectado, para finalizar la conexión de datos al buzón de correo remoto, seleccione **Opciones** > **Desconectar**.

Ver mensajes en una tarjeta SIM

Antes de ver los mensajes SIM, debe copiarlos en una carpeta en su dispositivo.

- 1 Pulse  y seleccione **Mensajes** > **Opciones** > **Mensajes SIM**.
- 2 Seleccione **Opciones** > **Marcar/Desmarcar** > **Marcar** o **Marcar todo** para marcar los mensajes.
- 3 Seleccione **Opciones** > **Copiar**. Se abre una lista de las carpetas.

- 4 Para comenzar a copiar, seleccione la carpeta y **Aceptar**. Para ver los mensajes, abra la carpeta.

Configuraciones de mensajes

Complete todos los campos marcados con **Debe definirse** o con un asterisco rojo. Siga las instrucciones proporcionadas por su proveedor de servicios. También puede obtener las configuraciones de su proveedor de servicios en un mensaje de configuración.

Algunos o todos los centros de mensajes o puntos de acceso pueden estar preconfigurados en su dispositivo por su proveedor de servicios u operador de red y es posible que no pueda cambiarlos, crearlos, editarlos ni eliminarlos.

Mensajes de texto

Pulse  y seleccione **Mensajes** > **Opciones** > **Configuraciones** > **Mensajes de texto** y alguna de las siguientes opciones:

Centros de mensajes: vea una lista de todos los centros de mensajes de texto que definió.

Codif. de caracteres: para utilizar la conversión de caracteres a otro sistema de codificación cuando esté disponible, seleccione **Soporte reducido**.

Centro mens. en uso: seleccione qué centro de mensajes se usa para entregar mensajes de texto.

Informe de entrega: seleccione si la red envía informes de entrega de los mensajes (servicio de red).

Validez del mensaje: seleccione por cuánto tiempo el centro de mensajes reenviará su mensaje si el primer intento no se logra (servicio de red). Si no se puede encontrar al destinatario dentro del período de validez, el mensaje se elimina del centro de mensajes.

Mens. enviado como: cambie esta opción solamente si está seguro de que su centro de mensajes puede convertir mensajes de texto en estos otros formatos. Comuníquese con su operador de red.

Conex. preferida: seleccione la conexión que se usa para enviar mensajes de texto: red GSM o paquete de datos, si la red los admite. Consulte "Conexión," pág. 225.

Resp.mismo centro: seleccione si desea enviar el mensaje de respuesta usando el mismo número de centro de mensajes de texto (servicio de red).

Mensajes multimedia

Pulse  y seleccione **Mensajes > Opciones > Configuraciones > Mensaje multimedia** y alguna de las siguientes opciones:

Tamaño de imagen: defina el tamaño de la imagen en un mensaje multimedia: **Original** (aparece sólo cuando el **Modo de creación MMS** está configurado en **Guiado** o **Libre**), **Pequeño** o **Grande**.

Modo creación MMS: si selecciona **Dirigido**, el dispositivo le informa si usted trata de enviar un mensaje que el destinatario no puede admitir. Si selecciona **Restringido**, el dispositivo evitará el envío de mensajes que no se admiten.

Punto acceso en uso: seleccione el punto de acceso que usará como la conexión preferida para el centro de mensajes multimedia.

Recuperación multím.: seleccione cómo desea recibir los mensajes multimedia. Para recuperar automáticamente nuevos mensajes multimedia en todo momento, seleccione **Auto. en red domést.** Fuera de su red doméstica, recibirá una notificación indicando que hay un mensaje multimedia que puede recuperar del centro de mensajes multimedia.

Si selecciona **Recuperación multím.**

Si selecciona **Recuperación multím. > Auto. en red domést.**, el dispositivo realiza una conexión de paquete de datos activa automáticamente para recuperar mensajes dentro y fuera de la red doméstica.

Permitir mens. anónimos: seleccione si desea rechazar los mensajes de remitentes anónimos.

Recibir publicidad: defina si desea recibir publicidad en mensajes multimedia.

Informe de entrega: seleccione si desea que el estado del mensaje enviado aparezca en el registro (servicio de red). Es posible que no pueda recibir un informe de entrega de un mensaje multimedia que se envió a una dirección de e-mail.

Denegar envío infs.: seleccione si desea evitar que su dispositivo envíe informes de recepción de los mensajes multimedia recibidos.

Validez del mensaje: seleccione por cuánto tiempo el centro de mensajes reenviará su mensaje si el primer intento no se logra (servicio de red). Si no se puede encontrar al destinatario dentro del período de validez, el mensaje se elimina del centro de mensajes.

E-mail

Pulse  y seleccione **Mensajes > Opciones > Configuraciones > E-mail** y alguna de las siguientes opciones:

Buzones: seleccione un buzón de correo para cambiar las siguientes configuraciones: **Configuraciones de conexión**, **Configuraciones de usuario**, **Configuraciones de recuperación** y **Recuperación automática**.

Buzón correo en uso: seleccione el buzón de correo que desea utilizar para enviar e-mail.

Para crear un nuevo buzón de correo, seleccione **Opciones > Nuevo buzón correo** en la vista principal del buzón de correo.

Configuraciones de conexión

Para editar las configuraciones para el e-mail que recibe, seleccione **E-mail entrante** y alguna de las siguientes opciones:

Nombre de usuario: ingrese su nombre de usuario que le proporcionó su proveedor de servicios.

Contraseña: ingrese su contraseña. Si deja este campo sin completar, se le indicará que ingrese su contraseña cuando trate de conectarse a su buzón de correo remoto.

Servidor correo entr.: ingrese la dirección IP o nombre de host del servidor de correo que recibe su e-mail.

Punto acceso en uso: seleccione un punto de acceso a Internet (IAP). Consulte "Conexión," pág. 225.

Nombre de buzón: ingrese un nombre para el buzón de correo.

Tipo buzón de correo: define el protocolo de e-mail que recomienda su proveedor de servicios de buzón de correo remoto. Las opciones son **POP3** e **IMAP4**. Esta configuración puede seleccionarse sólo una vez y no se puede cambiar si guardó o salió de las configuraciones de buzón de correo. Si utiliza el protocolo POP3, los e-mail no se actualizan automáticamente cuando está conectado: para ver los últimos e-mail, se debe desconectar y realizar una nueva conexión al buzón de correo.

Seguridad (puertos): seleccione la opción de seguridad que usará para asegurar la conexión al buzón de correo remoto.

Puerto: defina un puerto para la conexión.

Acceso seguro APOP (sólo para POP3): úselo con el protocolo POP3 para encriptar el envío de contraseñas al servidor de e-mail remoto mientras se conecta al buzón de correo.

Para editar las configuraciones para el e-mail que envía, seleccione **E-mail saliente** y alguna de las siguientes opciones:

Mi dirección e-mail: ingrese la dirección de e-mail que le proporcionó su proveedor de servicios. Las respuestas a sus mensajes se envían a esta dirección.

Servidor correo sal.: ingrese la dirección IP o nombre de host del servidor de correo que envía su e-mail. Es posible que sólo pueda usar el servidor saliente de su operador de red. Comuníquese con su proveedor de servicios para obtener más información.

Punto acceso en uso: seleccione un punto de acceso a Internet (IAP). Consulte "Conexión," pág. 225.

Las configuraciones para **Nombre de usuario**, **Contraseña**, **Seguridad (puertos)** y **Puerto** son similares a las de **E-mail entrante**.

Configuraciones de usuario

Mi nombre: ingrese su nombre aquí. Su nombre reemplaza su dirección de e-mail en el dispositivo del destinatario cuando el destinatario admite esta función.

Enviar mensaje: defina la forma de enviar el e-mail desde el dispositivo. Seleccione **Inmediatamente** para que el dispositivo se conecte al buzón de correo cuando seleccione **Enviar mensaje**. Si selecciona **En sig. conexión**, el e-mail se envía cuando la conexión al buzón de correo remoto está disponible.

Env. copia a sí mismo: seleccione si desea guardar una copia del e-mail en su buzón de correo remoto y en la dirección definida en **Mi dirección e-mail**.

Incluir firma: seleccione si desea adjuntar una firma a los mensajes de e-mail.

Nvas. alertas e-mail: seleccione si desea recibir indicaciones de nuevo e-mail, un tono y una nota, cuando reciba correo nuevo en el buzón de correos.

Configuraciones de recuperación

E-mail para recup.: defina qué partes del e-mail se recuperan: **Sólo encabezados**, **Parcialmente (kB)**, **Mensajes** (sólo para IMAP4) o **Mens. y arch. adj.**

Cantidad para recup.: defina cuántos nuevos mensajes de e-mail se recuperan del buzón de correo.

Ruta carpeta IMAP4 (sólo para IMAP4): defina una ruta para las carpetas que se suscribirán.

Suscripc.de carpeta (sólo para IMAP4): suscribese a otras carpetas en el buzón de correo remoto y recupere contenido de estas carpetas.

Recuperación automática

Recuperac. encabez.: seleccione si desea que el dispositivo recupere automáticamente nuevo e-mail. Puede definir cuándo y con cuánta frecuencia, los mensajes serán recuperados.

La recuperación automática de mensajes de e-mail puede aumentar sus costos de llamadas debido al tráfico de datos.

Mensajes de servicio Web

Pulse  y seleccione **Mensajes > Opciones > Configuraciones > Mensaje de servicio**. Seleccione si desea recibir mensajes de servicio. Si desea configurar el teléfono para que active automáticamente el explorador e inicie una conexión de red para recuperar contenido cuando recibe un mensaje de servicio, seleccione **Descargar mensajes > Automáticamente**.

Difusión celular

Verifique con su proveedor de servicios los temas disponibles y números de temas relacionados. Pulse  y seleccione **Mensajes > Opciones > Configuraciones > Difusión celular** y alguna de las siguientes opciones:

Recepción: seleccione si desea recibir mensajes de difusión celular.

Idioma: seleccione el idioma en el cual desea recibir los mensajes: **Todos**, **Seleccionado** u **Otro**.

Detección de temas: seleccione si desea que el dispositivo busque automáticamente los nuevos números de temas y guarde los nuevos números sin un nombre en la lista de temas.

Otras configuraciones

Pulse  y seleccione **Mensajes > Opciones > Configuraciones > Otras** y alguna de las siguientes opciones:

Guardar mens.env.: seleccione si desea guardar una copia de los mensajes de texto, mensajes multimedia o e-mail que envía en la carpeta **Enviados**.

Nº mens. guardados: defina cuántos mensajes enviados se guardarán en la carpeta **Enviados**. El límite predeterminado es de veinte mensajes. Cuando alcanza el límite, el mensaje más antiguo se elimina.

Memoria en uso: si hay una tarjeta de memoria compatible insertada en el dispositivo, seleccione la memoria en la cual desea guardar sus mensajes: **Memoria teléfono** o **Tarjeta memoria**.



Lector de mensaje

Con **Lect. mens.**, puede escuchar sus mensajes de texto en el **Buzón entrada**.

Pulse  y seleccione **Aplicaciones > Lect. mens.**. Para escuchar los mensajes de texto, desplácese hacia la derecha para seleccionar el mensaje que desea leer y seleccione **Reproducir**.



Sugerencia: Para escuchar un mensaje de texto recibido, mantenga pulsada  hasta que comience **Lect. mens.**



Contactos

Pulse  y seleccione **Contactos**. **Contactos** guarda la información de sus contactos, como los números telefónicos y direcciones de e-mail. La información de cada contacto se guarda en una tarjeta de contacto, la cual puede incluir un tono de timbre personal (consulte "Agregar tonos de timbre para las direcciones," pág. 197) o una imagen en miniatura para el contacto. También puede crear grupos de contactos, los cuales le permiten enviar mensajes de texto o e-mail a varios destinatarios a la vez. Consulte "Grupos de contactos," pág. 197. Puede agregar información de dirección que recibió (tarjetas de negocios) a **Contactos**. Consulte "Datos y configuraciones," pág. 188. La información de contacto sólo se puede enviar o recibir de dispositivos compatibles.





Tarjetas de contactos

Para agregar la información de un nuevo contacto en **Contactos**, seleccione **Opciones** > **Nuevo contacto**.

Para editar una tarjeta de contacto en **Contactos**, selecciónelo y **Opciones** > **Editar**. Puede buscar el contacto que desea editar mediante el ingreso de las primeras letras del nombre en el campo de búsqueda. Aparece una lista de los contactos que empiezan con las letras que ingresó.

 **Sugerencia:** Para agregar y editar varias tarjetas de contacto, utilice Nokia Contacts Editor disponible en Nokia PC Suite.

Para adjuntar una imagen en miniatura a una tarjeta de contacto, abra la tarjeta de contacto y seleccione **Opciones** > **Editar** > **Opciones** > **Agregar miniatura**. La imagen en miniatura aparece cuando el contacto llama.

Para eliminar una tarjeta de contacto en **Contactos**, seleccione una tarjeta y pulse . Para eliminar varias tarjetas de contacto a la vez, pulse  y  para marcar las tarjetas de contactos y pulse  para eliminarlas.

 **Sugerencia:** La marcación rápida es una manera rápida de llamar a los números telefónicos utilizados con más frecuencia. Puede asignar teclas de marcación rápida a ocho números telefónicos. Consulte "Marcación rápida de un número telefónico," pág. 200.

Sugerencia: Para enviar información de contacto, seleccione la tarjeta de contacto que desea enviar. Seleccione **Opciones** > **Enviar** > **Vía mensaje de texto**, **Vía multimedia**, **Vía Bluetooth** o **Vía infrarrojos**. Consulte "Mensajes," pág. 182 y "Enviar datos usando la conectividad Bluetooth," pág. 237.

Para ver la cantidad de direcciones, grupos y la memoria disponible en **Contactos**, seleccione **Opciones** > **Información Contactos**.

Números y direcciones predeterminados

Puede asignar números y direcciones predeterminados a una tarjeta de contacto. De esta forma, si el contacto tiene varios números o direcciones, podrá fácilmente llamarle o enviarle un mensaje a un número o dirección específico. El número predeterminado también se usa para la marcación por voz.

- 1 En **Contactos**, seleccione un contacto y pulse .
- 2 Seleccione **Opciones** > **Predeterminados**.
- 3 Seleccione el número o dirección al cual desea agregar el valor predeterminado y seleccione **Asignar**.
- 4 Seleccione un número o dirección que desee configurar como predeterminado.

La dirección o número predeterminado aparece subrayado en la tarjeta de contacto.

Grupos de contactos

Para crear un grupo de contactos, haga lo siguiente:

- 1 En **Contactos**, pulse  para abrir la lista de grupos.
- 2 Seleccione **Opciones** > **Nuevo grupo**.
- 3 Escriba un nombre para el grupo o use el nombre predeterminado **Grupo** y seleccione **Aceptar**.

- 4 Abra el grupo y seleccione **Opciones** > **Agregar miembros**.
- 5 Desplácese a un contacto y pulse  para marcarlo. Para agregar múltiples contactos a la vez, repita este procedimiento en todos los contactos que desea agregar.
- 6 Seleccione **Aceptar** para agregar el contacto al grupo.

Para dar otro nombre a un grupo, seleccione **Opciones** > **Renombrar**, ingrese el nuevo nombre y seleccione **Aceptar**.

Para agregar un contacto a un grupo, seleccione **Opciones** > **Agregar a grupo**:

Para eliminar contactos de un grupo, haga lo siguiente:

- 1 En la lista de grupos, abra el grupo que desea modificar.
- 2 Seleccione el contacto y **Opciones** > **Eliminar de grupo**.
- 3 Seleccione **Sí** para eliminar el contacto del grupo.



Sugerencia: Para verificar a qué grupo pertenece el contacto, desplácese al contacto y seleccione **Opciones** > **Pertenece a grupos**.

Agregar tonos de timbre para las direcciones

Cuando un contacto o participante de un grupo le llama, el dispositivo reproduce el tono de timbre seleccionado (si el número telefónico del llamante se envía con la llamada y su dispositivo lo reconoce).

- 1 Pulse  para abrir una tarjeta de contacto o vaya a la lista de grupos y seleccione un grupo de contactos.
- 2 Seleccione **Opciones** > **Tono de timbre**. Verá una lista de tonos de timbre.
- 3 Seleccione el tono de timbre que desea usar para el contacto o grupo seleccionado.

También puede usar una canción como un tono de timbre. Consulte "Configurar una canción como tono de timbre," pág. 169.

Para eliminar el tono de timbre, seleccione **Tono predeter.** de la lista de tonos de timbre.

Copiar contactos

Para copiar nombres y números desde una tarjeta SIM al dispositivo, pulse  y seleccione **Contactos** > **Opciones** > **Contactos SIM** > **Directorio SIM**. Seleccione los nombres que desea copiar y **Opciones** > **Copiar a Contactos**.

Para copiar direcciones en la tarjeta SIM, pulse  y seleccione **Contactos**. Seleccione los nombres que desea copiar y **Opciones** > **Copiar a direct. SIM** u **Opciones** > **Copiar** > **Al directorio SIM**. Sólo se copian los campos de la tarjeta de contacto admitidos por la tarjeta SIM.

Directorio SIM y otros servicios SIM

Para obtener más información sobre disponibilidad y uso de los servicios de tarjetas SIM, comuníquese su proveedor de servicios.

Pulse  y seleccione **Contactos** > **Opciones** > **Contactos SIM** > **Directorio SIM** para ver los nombres y números guardados en la tarjeta SIM. En el directorio SIM puede agregar, editar o copiar números a **Contactos** y realizar llamadas.

Para ver la lista de números de marcación fija, seleccione **Opciones** > **Contactos SIM** > **Contac. marcac. fija**. Esta configuración aparece sólo si su tarjeta SIM la admite.

Para restringir las llamadas del dispositivo a números telefónicos específicos, seleccione **Opciones** > **Activar marcac. fija**. Para agregar nuevos números a la lista de marcación fija, seleccione **Opciones** > **Nuevo contacto SIM**. El código PIN2 es necesario para estas funciones.

Al usar **Marcación fija**, no es posible hacer conexiones de paquete de datos, excepto cuando envía mensajes de texto por una conexión de paquete de datos. En este caso, el número del centro de mensajes y el número telefónico del destinatario deben estar incluidos en la lista de marcación fija.

Cuando la marcación fija está activada, pueden realizarse llamadas al número de emergencia oficial programado en su dispositivo.

Realizar llamadas

Llamadas de voz



Sugerencia: Para aumentar o disminuir el volumen durante una llamada, utilice las teclas de volumen. Si configuró el volumen en **Silenciar**, primero seleccione **Activar sonido**, luego utilice las teclas de volumen.

- 1 En el modo standby, ingrese el número telefónico, incluido el código de área. Para eliminar un número, pulse **[**.

Para realizar llamadas internacionales, pulse ***** dos veces para obtener el carácter **+** (reemplaza el código de acceso internacional) e ingrese el código del país, código de área (omite el cero al comienzo si es necesario) y el número telefónico.

- 2 Pulse **[** para llamar al número.
- 3 Pulse **=** para finalizar la llamada (o cancelar el intento de llamada).

Pulsar **=** siempre finaliza la llamada, incluso si tiene otra aplicación activa.

Para realizar una llamada desde **Contactos**, pulse **[** y seleccione **Contactos**. Desplácese al nombre deseado o ingrese las primeras letras del nombre en el campo de búsqueda. Aparecen una lista con las direcciones que coinciden con la búsqueda. Para llamar, pulse **[**. Seleccione el tipo de llamada **Llamada de voz**.

Antes de poder realizar una llamada de esta forma, debe copiar la dirección de la tarjeta SIM en **Contactos**. Consulte "Copiar contactos," pág. 198.

Para llamar al buzón de voz (servicio de red), mantenga pulsada **1** en el modo standby. También consulte "Desvío de llamadas," pág. 230.



Sugerencia: Para cambiar el número telefónico del buzón del correo de voz, pulse **[** y seleccione **Herramientas > Correo de voz > Opciones > Cambiar número**. Ingrese el número (proporcionado por su proveedor de servicios) y seleccione **Aceptar**.

Para llamar a un número que marcó recientemente en el modo standby, pulse **[**. Desplácese al número y pulse **[**.

Realizar llamadas de multiconferencia

- 1 Llame al primer participante.
- 2 Para llamar a otro participante, seleccione **Opciones > Nueva llamada**. La primera llamada se retiene automáticamente.
- 3 Cuando contesta la nueva llamada, para incorporar al primer participante en la llamada de multiconferencia, seleccione **Opciones > Multiconferencia** (servicio de red).

Para agregar a un nuevo participante a la llamada, repita el paso 2 y seleccione **Opciones > Multiconferencia > Incluir en multiconf..** Su dispositivo admite llamadas de multiconferencia entre un máximo de seis participantes, incluyéndolo a usted.

Para sostener una conversación privada con uno de los participantes, seleccione **Opciones > Multiconferencia > Privada**. Seleccione un participante y **Privada**. La llamada de multiconferencia queda retenida en su dispositivo. Los otros participantes pueden continuar con la llamada de multiconferencia. Cuando finalice la conversación privada, seleccione **Opciones > Incluir en multiconf.** para reincorporarse a la llamada de multiconferencia.

Para excluir a un participante, seleccione **Opciones > Multiconferencia > Excluir participante**, desplácese al participante y seleccione **Excluir**.

- 4 Para finalizar la llamada de multiconferencia activa, pulse **↵**.

Marcación rápida de un número telefónico

Para activar la marcación rápida, pulse **⚙** y seleccione **Herramientas > Configuraciones > Llamada > Marcación rápida > Activar**.

Para asignar un número telefónico a una de las teclas de marcación rápida (**2** a **9**), pulse **⚙** y seleccione **Herramientas > Marcación rápida**. Desplácese a la tecla que desea asignar el número telefónico y seleccione **Opciones > Asignar**. **1** está reservada para el buzón de voz.

Para llamar en el modo standby, pulse la tecla de marcación rápida y **↵**.

Marcación por voz

Su dispositivo admite los comandos de voz mejorados. Los comandos de voz mejorados no dependen de la voz del hablante, así que el usuario no graba etiquetas de voz por adelantado. En su lugar, el dispositivo crea una etiqueta de voz para las entradas que están en **Contactos** y compara la etiqueta de voz pronunciada con ella. La etiqueta de voz para una dirección es el nombre o sobrenombre que se guarda en la tarjeta de contacto.



La etiqueta de voz para una dirección es el nombre o sobrenombre que se guarda en la tarjeta de contacto. Para escuchar la etiqueta de voz sintetizada, abra la tarjeta de contacto y seleccione **Opciones > Reproducir eti. voz**.

Realizar una llamada usando una etiqueta de voz



Nota: El uso de etiquetas de voz puede resultar difícil en un entorno ruidoso o durante una situación de emergencia, por lo que no debe confiar únicamente en la marcación por voz en todos los casos.

Cuando usa la marcación por voz, el altavoz está en uso. Sujete el dispositivo a una corta distancia de usted cuando pronuncie la etiqueta de voz.

- 1 Para comenzar la marcación por voz, en el modo standby, mantenga pulsada . Para comenzar la marcación por voz con la tapa cerrada, mantenga pulsada . Si está usando un auricular compatible con la tecla del auricular, mantenga pulsada esta tecla para iniciar la marcación por voz.
- 2 El dispositivo emite un tono breve y **Hable ahora** aparece en la pantalla. Pronuncie claramente el nombre o sobrenombre que se guardó en la tarjeta de dirección.
- 3 El dispositivo reproduce una etiqueta de voz sintetizada para la dirección que reconoció en el idioma seleccionado del dispositivo y muestra el nombre y número. Tras un tiempo de espera de 2,5 segundos, el dispositivo marca el número.
Si la dirección reconocida no es correcta, seleccione **Siguiente** para ver una lista de otras coincidencias o **Cancelar** para cancelar la marcación por voz.

Si se guardaron varios números con el mismo nombre, el dispositivo selecciona el número predeterminado, si se configuró. En caso contrario, el dispositivo selecciona el primer número disponible entre los siguientes: **Celular**, **Celular (casa)**, **Celular (oficina)**, **Teléfono**, **Teléfono (casa)** y **Teléfono (oficina)**.

Contestar o rechazar una llamada

Para contestar una llamada, pulse .

Para silenciar el tono de timbre cuando hay una llamada entrante, seleccione **Silencio**.

Si no desea responder una llamada, pulse . Si activó la función **Desvío llamadas > Si está ocupado** para desviar llamadas, rechazar una llamada entrante también la desvía. Consulte "Desvío de llamadas," pág. 230.

Cuando rechaza una llamada entrante, puede enviarle un mensaje de texto a la persona que llama para informarle por qué no puede responder la llamada. Seleccione **Opciones > Enviar mensaje de texto**. Puede editar el texto antes de enviarlo. Para configurar esta opción y escribir un mensaje de texto estándar, consulte "Configuraciones de llamada," pág. 224.

Llamada en espera

Puede responder una llamada mientras tiene otra llamada en curso, si activó **Llamada en espera** en **Herramientas > Configuraciones > Llamada > Llamada en espera**. La función de llamada en espera es un servicio de red.



Sugerencia: Para cambiar los tonos de timbre del dispositivo para distintos entornos y ocasiones, por ejemplo, cuando desea que el dispositivo no suene, consulte "Perfiles: configurar tonos," pág. 218.

Para contestar la llamada en espera, pulse . La primera llamada queda retenida.

Para alternar entre las dos llamadas, seleccione **Cambiar**. Para conectar una llamada entrante o una llamada retenida con una llamada activa y para desconectarse de ambas llamadas, seleccione **Opciones** > **Transferir**. Para finalizar la llamada activa, pulse . La primera llamada queda activa. Para finalizar ambas llamadas, seleccione **Opciones** > **Finalizar todas**.

Opciones durante una llamada de voz

Muchas de las opciones que puede usar durante una llamada de voz son servicios de red. Seleccione **Opciones** > **Silenciar** o **Activar sonido**, **Contestar**, **Rechazar**, **Cambiar**, **Retener** o **Recuperar**, **Activar teléfono**, **Activar altavoz**, o **Activar manos libres** (si hay un auricular compatible con conectividad Bluetooth conectado), **Finaliz. llam. activa** o **Finalizar todas**, **Nueva llamada**, **Multiconferencia**, **Transferir** y **Abrir standby activo**. Seleccione alguna de las siguientes opciones:

Colgar y cambiar: para finalizar una llamada activa y cambiarla al contestar la llamada en espera.

Enviar MMS (sólo en redes UMTS): para enviar una imagen o un video en un mensaje multimedia a otro participante de la llamada. Puede editar el mensaje y cambiar el destinatario antes de enviarlo. Pulse  para enviar el archivo a un dispositivo compatible (servicio de red).

Enviar DTMF: para enviar secuencias de tonos al tacto, por ejemplo, una contraseña. Ingrese la secuencia de tonos al tacto o búsquela en **Contactos**. Para ingresar un carácter de espera (**w**) o un carácter de pausa (**p**), pulse la tecla * varias veces. Seleccione **Aceptar** para enviar el tono.



Sugerencia: Puede agregar tonos DTMF a los campos **Número de teléfono** o **DTMF** en una tarjeta de contacto.



Registro

Para revisar los números telefónicos de las llamadas perdidas, recibidas y las llamadas de voz marcadas, pulse  y seleccione **Aplicaciones** > **Registro**. El dispositivo registra las llamadas perdidas y recibidas solamente si la red admite estas funciones, el dispositivo está encendido y si está dentro del área de cobertura de la red.

Para eliminar todas las listas de llamadas recientes, seleccione **Opciones** > **Borrar últimas llam.** en la vista principal de llamadas recientes. Para eliminar uno de los registros de llamadas, abra el registro que desea eliminar y seleccione

Opciones > Borrar lista. Para eliminar un evento, abra un registro, desplácese hasta el evento y pulse .

Duración de la llamada

Para revisar la duración aproximada de las llamadas entrantes y salientes, pulse  y seleccione **Aplicaciones > Registro > Duración llam..**

Para configurar la pantalla de la duración de llamada mientras hay una llamada activa, seleccione **Registro > Opciones > Configuraciones > Mostrar durac. llam. > Sí o No.**

 **Nota:** El tiempo real de facturación de llamadas de su proveedor de servicios puede variar, dependiendo de las características de la red, redondeo de la facturación, etc.

Para borrar la duración de llamadas, seleccione **Opciones > Poner cont. a cero.** Para esto necesita el código de bloqueo. Consulte "Teléfono y SIM," pág. 227.

Paquete de datos

Para verificar la cantidad de datos que envió y recibió durante las conexiones de paquete de datos, pulse  y seleccione **Aplicaciones > Registro > Paquete datos.** Por ejemplo, se le podría cobrar por las conexiones de paquete de datos según la cantidad de datos enviados y recibidos.





Nota: El tiempo real facturado por su proveedor de servicios para los paquetes de datos puede variar según los servicios de red, redondeo de la facturación, etc.



Registrar eventos de comunicación

Para monitorear todas las llamadas de voz, mensajes de texto o conexiones de datos registrados por este dispositivo, pulse , seleccione **Aplicaciones > Registro** y desplácese a la derecha para abrir el registro general. Para cada evento de comunicación, puede ver el nombre del remitente o del destinatario, número telefónico, nombre del proveedor de servicios o punto de acceso y alguno de los siguientes iconos:



-  Entrante
-  Saliente
-  Perdidas

Puede filtrar el registro general para ver sólo un tipo de evento y crear nuevas tarjetas de contactos basadas en la información del registro.

 **Sugerencia:** Para ver una lista de los mensajes enviados, pulse  y seleccione [Mensajes > Enviados](#).

Los subeventos, como mensajes de texto enviados en más de una parte y conexiones de paquete de datos, se registran como un evento de comunicación. Las conexiones al buzón de correo, centro de mensajería multimedia o páginas Web aparecen como conexiones de paquete de datos.

Para agregar un número telefónico desconocido desde el [Registro](#) a [Contactos](#), seleccione [Opciones > Agreg. a Contactos](#).

Para borrar permanentemente el contenido del registro, registro de llamadas recientes e informes de entrega de mensajes, seleccione [Opciones > Borrar registro](#). Seleccione [Sí](#) para confirmar. Para eliminar un solo evento del registro, pulse .

Para programar [Duración del registro](#), seleccione [Opciones > Configuraciones > Duración del registro](#).

Los eventos del registro quedan en la memoria del dispositivo por un número de días fijo y después se eliminan automáticamente para liberar espacio en la memoria. Si selecciona [Ningún registro](#), todo el contenido del registro, registro de llamadas recientes e informes de entrega de mensajes se eliminan permanentemente.

Para ver los detalles de un evento de comunicación, en la vista del registro general, seleccione un evento.

 **Sugerencia:** En la vista de detalles, puede copiar un número telefónico al portapapeles y pegarlo en un mensaje de texto. Seleccione [Opciones > Copiar número](#).

Contador de paquete de datos y cronómetro de conexión: para ver cuantos datos, en kilobytes, se han transferido y la duración de una conexión de paquete de datos, desplácese a un evento entrante o saliente que se indica con [Paq.](#) y seleccione [Opciones > Ver detalles](#).



Servicios

Servicios proporciona acceso inalámbrico a Internet en su dispositivo.

Varios proveedores de servicios mantienen páginas diseñadas específicamente para dispositivos móviles que puede ver con el explorador **Servicios**. Estas páginas usan el lenguaje de marcado para telefonía inalámbrica (WML), lenguaje extensible de marcado de hipertexto (XHTML) o lenguaje de marcado de hipertexto (HTML).

Para obtener más información sobre la disponibilidad de servicios, precios y tarifas, comuníquese con su operador de red o proveedor de servicios. Los proveedores de servicios también le darán las instrucciones sobre el uso de sus servicios.



Acceso directo: para iniciar una conexión, mantenga pulsada **Q_** en el modo standby.

Punto de acceso

Para acceder a las páginas, necesita las configuraciones de servicio para la página que desea usar. Puede recibir las configuraciones en un mensaje de texto especial del operador de red o proveedor de servicios que ofrezca la página. Consulte "Datos y configuraciones," pág 188. Cambiar las configuraciones de RealPlayer.



Sugerencia: Las configuraciones pueden estar disponibles en el sitio Web de un operador de red o proveedor de servicios.

Ingresar las configuraciones manualmente

- 1 Pulse **⌘**, seleccione **Herramientas > Configuraciones > Conexión > Puntos de acceso** y defina las configuraciones para un punto de acceso. Siga las instrucciones que su proveedor de servicios le proporcionó. Consulte "Conexión," pág 225.
- 2 Pulse **⌘** y seleccione **Aplicaciones > Servicios > Opciones > Administrador de favoritos > Agregar favorito**. Escriba un nombre para el favorito y la dirección de la página definida para el punto de acceso actual.
- 3 Para configurar el punto de acceso que creó como el punto de acceso predeterminado, seleccione **Opciones > Configuraciones > Punto de acceso**.

Vista de Favoritos

La vista de favoritos se abre cuando accede a **Servicios**.

El dispositivo puede tener cargados algunos favoritos de sitios que no estén asociados con Nokia. Nokia no garantiza ni respalda estos sitios. Si accede a ellos, deberá tomar las mismas precauciones en cuanto a seguridad y contenido, como haría con cualquier otro sitio de Internet.

 indica la página de inicio definida para el punto de acceso predeterminado.

Seguridad de conexión

Si el indicador de seguridad  aparece durante la conexión, la transmisión de datos entre el dispositivo y el gateway o servidor de Internet queda encriptada.

El icono de seguridad no indica que la transmisión de datos establecida entre el gateway y el servidor de contenido (o el lugar donde se almacena el recurso solicitado) sea segura. El proveedor de servicios asegura la transmisión de datos entre el gateway y el servidor de contenido.

Seleccione [Opciones](#) > [Detalles](#) > [Seguridad](#) para ver detalles sobre la conexión, estado de encriptación e información sobre la autenticación del servidor y usuario.

Se pueden requerir certificados de seguridad para ciertos servicios, como para los de servicios bancarios. Para obtener más información, comuníquese con su proveedor de servicios. También consulte "Administración de certificados," pág. 228.

Explorar



Importante: Use sólo los servicios fiables y que ofrecen seguridad adecuada y protección contra software perjudicial.

Para descargar una página, seleccione un favorito o ingrese la dirección en el campo .

En una página Web, los nuevos enlaces aparecen subrayados en azul y los enlaces que visitó previamente, en violeta. Las imágenes que sirven de enlaces tienen alrededor un marco azul.



Para abrir enlaces y seleccionar, pulse .

 **Acceso directo:** pulse # para ir al final de una página y * para ir al inicio.

Para retroceder a la página anterior durante la exploración, seleccione [Atrás](#). Si [Atrás](#) no está disponible, seleccione [Opciones](#) > [Opc. navegación](#) > [Historial](#) para ver una lista cronológica de las páginas que visitó durante una sesión de exploración.

Para recuperar el contenido más reciente del servidor, seleccione [Opciones](#) > [Opc. navegación](#) > [Cargar de nuevo](#).

Para guardar un favorito, seleccione [Opciones](#) > [Guardar como favorito](#).

 **Sugerencia:** Para acceder a la vista de favoritos mientras explora, mantenga pulsada . Para regresar a la vista del explorador, seleccione [Opciones](#) > [Volver a página](#).

Para guardar una página mientras explora, seleccione **Opciones > Opc. avanzadas > Guardar página**. Puede guardar páginas en la memoria del dispositivo o en una tarjeta de memoria compatible (si hay una insertada) y explorarlas cuando está desconectado. Para acceder a las páginas en otro momento, pulse  en la vista de favoritos para abrir la vista **Páginas guardadas**.

Para ingresar una nueva dirección URL, seleccione **Opciones > Opc. navegación > Ir a dirección Web**.

Para abrir una sublista de comandos o acciones para la página actualmente abierta, seleccione **Opciones > Opciones servicio**.

Puede descargar archivos que no se pueden mostrar en la página del explorador, como tonos de timbre, imágenes, logotipos del operador, temas y videoclips. Para descargar un elemento, seleccione un enlace.

Al empezar una descarga, aparecerá una lista de descargas en proceso, interrumpidas y completas de la sesión de exploración actual. Para ver la lista, seleccione **Opciones > Descargas**. En la lista, desplácese a un elemento, y seleccione **Opciones** para hacer una pausa, reanudar o cancelar las descargas en curso o abrir, guardar o eliminar descargas completas.

Descargar y comprar elementos

Puede descargar elementos como tonos de timbre, imágenes, logotipos del operador, temas y videoclips. Estos elementos pueden ser gratuitos o con costo. Los elementos descargados son manejados por las aplicaciones respectivas del dispositivo, por ejemplo, una imagen descargada puede guardarse en **Galería**.



Importante: Instale y utilice sólo las aplicaciones y software de fuentes que ofrecen seguridad y protección adecuada contra software perjudicial.

- 1 Para descargar un elemento, seleccione el enlace.
- 2 Seleccione la opción apropiada para comprar el elemento (por ejemplo, "Comprar").
- 3 Lea detenidamente toda la información proporcionada.
 - Para continuar con la descarga, seleccione **Aceptar**.
 - Para cancelar la descarga, seleccione **Cancelar**.

Finalizar una conexión

Para finalizar la conexión y ver la página de exploración mientras está desconectado, seleccione **Opciones > Opc. avanzadas > Desconectar**. Para finalizar la conexión y cerrar el explorador, seleccione **Opciones > Salir**.

Vaciar la memoria caché

La información o servicios a los cuales ha accedido se guardan en la memoria caché del dispositivo.

La memoria caché es una parte de la memoria que se emplea para guardar datos en forma temporal. Si ha intentado acceder o ha accedido a información confidencial que exige contraseñas, vacíe la memoria caché después de cada uso. La información o los servicios a los que ha accedido se almacenan en la memoria caché. Para vaciar la memoria caché, seleccione **Opciones > Opc. avanzadas > Borrar caché.**

Configuraciones

Seleccione **Opciones > Configuraciones** y entre las siguientes opciones:

Punto de acceso: para cambiar el punto de acceso predeterminado. Consulte "Conexión," pág 225. Algunos o todos los puntos de acceso pueden estar preconfigurados en su dispositivo por su proveedor de servicios u operador de red y es posible que no pueda cambiarlos, crearlos, editarlos o eliminarlos.

Página de inicio: para definir la página de inicio.

Cargar imágenes y sonidos: para seleccionar si desea cargar imágenes mientras explora. Si selecciona **No**, para cargar imágenes en otro momento durante la exploración, seleccione **Opciones > Mostrar imágenes.**

Tamaño de letra: para seleccionar el tamaño del texto.

Codificación predet.: si los caracteres del texto no aparecen correctamente, puede seleccionar otra codificación de acuerdo al idioma.

Favoritos auto.: para activar o desactivar la recopilación automática de favoritos. Si desea continuar recopilando automáticamente favoritos, pero desea ocultar la carpeta de la vista de favoritos, seleccione **Ocultar carpeta.**

Tamaño de pantalla: para seleccionar qué se muestra mientras explora: **Sólo teclas selec.** o **Pantalla completa.**

Página de búsqueda: para definir una página Web que se descarga cuando selecciona **Opc. navegación > Abrir pág. búsqueda** en la vista de favoritos o cuando explora.

Entrega: si desea ver el formato más exacto posible de la página cuando está en el modo **Pantalla pequeña**, seleccione **Por calidad.** Si no desea que se descarguen páginas externas de estilo cascada, seleccione **Por velocidad.**

Cookies: para activar o desactivar la recepción y envío de cookies.

Script Java/ECMA: para activar o desactivar el uso de scripts.

Adv. de seguridad: para ocultar o mostrar las notificaciones de seguridad.

Conf. envío de DTMF: para seleccionar si desea confirmar antes de que el dispositivo envíe tonos DTMF durante una llamada de voz. También consulte "Opciones durante una llamada de voz," pág. 202.



Agenda

La **Agenda** le recuerda reuniones y aniversarios y lleva un registro de sus tareas y otras notas.

Crear entradas de agenda

 **Acceso directo:** en la vista diaria, semanal o mensual de la agenda, pulse cualquier tecla (de la **1** a la **0**). Se abre una entrada de reunión y los caracteres que ingresa se agregan al campo **Asunto**. En la vista de tareas, se abre una entrada de tarea.

- 1 Pulse  y seleccione **Agenda > Opciones > Nueva entrada** y una de las siguientes opciones:

Reunión: para recordarle de una cita con fecha y hora específicas

Memorándum: para escribir una entrada general para un día



Aniversario: para recordarle de cumpleaños o fechas especiales (las entradas se repiten anualmente)

Tarea: para recordarle de una tarea que necesita realizar en una fecha específica

- 2 Complete los campos.
- 3 Para fijar una alarma, seleccione **Alarma > Activar** e ingrese la **Hora de alarma** y **Día de alarma**.
- 4 Para agregar una descripción para una cita o reunión, seleccione **Opciones > Agregar descripción**.
- 5 Para guardar la entrada, seleccione **Hecho**.

Cuando la agenda emita una alarma, seleccione **Silencio** para desactivar el tono de alarma de la agenda. El texto del recordatorio queda en la pantalla. Para finalizar la alarma de la agenda, seleccione **Parar**. Para fijar la alarma para que haga una pausa, seleccione **Pausa**.

Para modificar el tono de la alarma de la agenda, seleccione **Opciones > Configuraciones > Tono alarma agenda**.





Sugerencia: Puede sincronizar la agenda con una PC compatible mediante Nokia PC Suite. Al crear una entrada de agenda, configure la opción de **Sincronización** que desea.

Vistas de la agenda

 **Sugerencia:** Seleccione **Opciones** > **Configuraciones** y **La semana comienza** o **Vista predeterminada** para cambiar el día de inicio de la semana o la vista que aparece al abrir la agenda.

En la vista mensual, las fechas con entradas de agenda se marcan con un triángulo pequeño en la esquina inferior derecha. En la vista semanal, los memorándums y aniversarios se ubican antes de las 8 a.m. Para alternar entre la vista mensual, la vista semanal, la vista diaria y la vista de tareas, pulse *.

Para ir a una fecha específica, seleccione **Opciones** > **Ir a fecha**. Para ir al día actual, pulse #.

 **Sugerencia:** Para ver el día actual en la agenda con la tapa cerrada, pulse  en la parte lateral del dispositivo. Para volver al modo standby, pulse  dos veces.

Para enviar una entrada de agenda a un dispositivo compatible, seleccione **Opciones** > **Enviar**.

Para imprimir entradas de agenda en una impresora compatible equipada con Perfil Básico de Impresión (BPP) con conectividad Bluetooth (como la impresora móvil HP Deskjet 450 o HP Photosmart 8150), seleccione **Opciones** > **Imprimir**.

Administrar sus entradas de la agenda

Eliminar entradas vencidas de la **Agenda** ahorra espacio en la memoria del dispositivo.

Para eliminar más de un evento a la vez, desplácese a la vista mensual y seleccione **Opciones** > **Eliminar entrada** > **Antes de fecha** o **Todas las entradas**.

Para marcar una tarea que haya completado, desplácese a la actividad en la lista de tareas y seleccione **Opciones** > **Marcar como hecha**.



Aplicaciones



RealPlayer

Pulse  y seleccione **Aplicaciones > RealPlayer**. Para reproducir videoclips o archivos de streaming por aire, seleccione **RealPlayer**. Puede activar un enlace de streaming cuando explora por páginas Web o guardarlo en la memoria del dispositivo o en una tarjeta de memoria compatible (si insertó una).

RealPlayer admite los archivos con extensiones como .3gp, .mp4 o .rm. Sin embargo, **RealPlayer** no admite necesariamente todos los formatos de archivo o todas las variaciones de formatos. Por ejemplo, **RealPlayer** trata de abrir todos los archivos .mp4, pero ciertos archivos .mp4 pueden incluir contenido no compatible con los estándares 3GPP y, por lo tanto, no se admite en este dispositivo.

Reproducir videoclips

1 Para reproducir un archivo multimedia guardado en la memoria del dispositivo o en la tarjeta de memoria (si insertó una), seleccione **Opciones > Abrir** y alguna de las siguientes opciones:

Clips más recientes: para escuchar uno de los últimos seis archivos reproducidos en **RealPlayer**

Clip guardado: para reproducir un archivo guardado en **Galería**.







Consulte "Galería," pág. 173.

2 Para reproducir un archivo, selecciónelo.



Sugerencia: Para ver un videoclip en modo pantalla completa, pulse **2** . Accesos directos durante la reproducción

Para avanzar rápidamente, mantenga pulsada

- Para adelantar, mantenga pulsada .
- Para rebobinar el archivo multimedia, mantenga pulsada .
- Para activar el sonido, mantenga pulsada  hasta que aparezca . Para activar el sonido, mantenga pulsada  hasta que vea .

Streaming de contenido por aire

Muchos proveedores de servicios requieren que use un Punto de acceso a Internet (IAP) para su punto de acceso predeterminado.

Otros proveedores de servicios le permiten usar un punto de acceso WAP. Los puntos de acceso pueden configurarse al encender su dispositivo por primera vez.

Comuníquese con su proveedor de servicios para obtener más información.

Comuníquese con su proveedor de servicios para obtener más información.

Para hacer streaming de contenido por aire, seleccione un enlace de streaming guardado en la **Galería**, en una página Web o recibido en un mensaje de texto o en un mensaje multimedia. Antes de iniciar el streaming de contenido, su dispositivo se conecta al sitio y empieza a cargar el contenido. El contenido no se guarda en el dispositivo.

Recibir configuraciones de RealPlayer

Puede recibir las configuraciones de **RealPlayer** en un mensaje de texto especial del operador de la red o del proveedor de servicio. Consulte "Datos y configuraciones," pág. 188. Para obtener más información, comuníquese con su operador de red o proveedor de servicios.

Cambiar configuraciones de RealPlayer

Seleccione **Opciones > Configuraciones** y entre las siguientes opciones:

Video: para que **RealPlayer** repita automáticamente los videoclips después de que termine la reproducción.

Conexión: para seleccionar si utilizar un servidor proxy, cambiar el punto de acceso predeterminado y configurar el rango de puerto utilizado al conectarse. Comuníquese con su proveedor de servicios para obtener las configuraciones correctas.

Seleccione **Config. proxy:** y alguna de las siguientes opciones:

Usar proxy: para usar un servidor proxy, seleccione **Sí**.

Dirección de proxy: ingrese la dirección IP del servidor proxy.

Número puerto proxy: ingrese el número de puerto del servidor proxy.



Glosario: Los servidores proxy son servidores intermediarios entre los servidores multimedia y sus usuarios. Ciertos proveedores de servicios los usan para proporcionar seguridad adicional o acelerar el acceso a las páginas de explorador que contienen clips de sonido o videoclips.

Seleccione **Configuraciones red:** y alguna de las siguientes opciones:

Punto acceso predet.: desplácese al punto de acceso que desea usar para conectarse a Internet y pulse .

Tiempo de conexión: configure el tiempo para que **RealPlayer** se desconecte de la red cuando hace una pausa de un clip de multimedia en un enlace de red. Seleccione **Definido usuario**. Ingrese el tiempo y seleccione **Aceptar**.

Puerto UDP menor: ingrese el número menor de puerto del rango de puerto del servidor. El valor mínimo es 1024.

Puerto UDP mayor: ingrese el número mayor de puerto del rango de puerto del servidor. El valor máximo es 65535.

Seleccione **Opciones** > **Config. avanzadas** para editar los valores de ancho de banda para varias redes.

Reproductor Flash

Con Reproductor Flash, puede ver, reproducir e interactuar con archivos flash compatibles creados para dispositivos móviles.

Reproducir archivos flash

Pulse  y seleccione **Aplicaciones** > **Rep Flash** y un archivo flash.

Si está disponible, seleccione **Opciones** y alguna de las siguientes opciones:

Pausa: para hacer una pausa en la reproducción

Parar: para detener la reproducción

Volumen: para ajustar el volumen de la reproducción. Para aumentar o disminuir el volumen, utilice la tecla de volumen en la parte lateral derecha del dispositivo.

Calidad: para seleccionar la calidad de la reproducción.

Si la calidad es irregular y lenta, cambie la configuración **Calidad** de **Normal** a **Baja**.

Pantalla completa: para reproducir el archivo usando toda la pantalla. Para regresar a la pantalla normal, seleccione **Pantalla normal**.

Aunque las funciones de las teclas no aparecen en pantalla completa, es posible que estén disponibles si pulsa una de las teclas de selección.

Ajustar a pantalla: para reproducir el archivo en su tamaño original después de hacer zoom

Activar modo panorám.: para poder desplazarse por la pantalla cuando ha usado zoom

Organizar los archivos flash

Pulse  y seleccione **Aplicaciones** > **Rep Flash**. Desplácese a la derecha.

Para abrir una carpeta o reproducir un archivo flash, selecciónelo.

Para enviar un archivo flash a un dispositivo compatible, desplácese al archivo y pulse la tecla Llamar.

Para copiar o mover un archivo flash a otra carpeta, desplácese al archivo y seleccione **Opciones** > **Organizar** > **Copiar a carpeta** o **Mover a carpeta**.

Para crear una carpeta para organizar sus archivos flash, seleccione **Opciones** > **Organizar** > **Nueva carpeta**.

Las opciones disponibles pueden variar.

Para eliminar un archivo flash, desplácese al archivo y pulse .

Radio

Pulse  y seleccione **Aplicaciones > Radio**.

Puede escuchar la radio FM mientras usa otras aplicaciones.

Si no tiene acceso al servicio de radio, es posible que los operadores y estaciones de radio en su área no admitan la función de radio. Es posible que el servicio de radio no esté disponible en todas las áreas y países.



Puede realizar y recibir llamadas como de costumbre mientras escucha la radio. Cuando hay una llamada activa se silencia el volumen de la radio.



La radio selecciona la banda de frecuencia que se usa tomando como base la información del país recibida de la red. Si esta información no está disponible, se le solicita que seleccione la región en la que se encuentra o puede seleccionar la región de las configuraciones de Radio. Consulte "Configuraciones," pág. 215.

Escuchar la radio

Tenga en cuenta que la calidad de la transmisión de radio depende de la cobertura de la estación de radio en su área.

La radio FM depende de una antena de transmisión en lugar de la antena del dispositivo móvil. Para que la radio FM funcione adecuadamente, es preciso conectar un auricular o accesorio compatible al dispositivo.

Pulse  y seleccione **Aplicaciones > Radio**. Para comenzar a buscar una estación, seleccione  o . Para cambiar la frecuencia manualmente, seleccione **Opciones > Ajuste manual**.

Si ya guardó estaciones de radio, seleccione  o  para ir a la estación siguiente o anterior o pulse la tecla numérica correspondiente para seleccionar la ubicación de memoria de la estación.

Para ajustar el volumen, pulse . Para escuchar la radio usando el altavoz, seleccione **Opciones > Activar altavoz**.



Advertencia: Escuche la música a un nivel de volumen moderado. La exposición continua a un nivel de volumen alto puede perjudicar su facultad auditiva. No sostenga el dispositivo cerca del oído si está utilizando el altavoz, ya que el volumen puede resultar muy alto.

Para guardar la estación actualmente sintonizada en su lista de estaciones, seleccione **Opciones > Guardar estación**. Para abrir la lista de estaciones guardadas, seleccione **Opciones > Estaciones**.

Para regresar al modo standby y dejar que la radio continúe la reproducción en segundo plano, seleccione **Opciones > Reproducir en 2° plano**.

Estaciones guardadas

Puede guardar hasta veinte estaciones en la radio. Para abrir su lista de estaciones, seleccione **Opciones** > **Estaciones**.

Para escuchar una estación guardada, seleccione **Opciones** > **Estación** > **Escuchar**.

Para cambiar los detalles de la estación, seleccione **Opciones** > **Estación** > **Editar**.

Configuraciones

Seleccione **Opciones** > **Configuraciones** y entre las siguientes opciones:

Tono de inicio: seleccione si se emite un tono al iniciar la aplicación.

Región actual: seleccione la región en la que se encuentra actualmente. Esta configuración aparece sólo si no hay cobertura de red cuando se inicia la aplicación.





Función de voz

Función de voz lee texto en la pantalla, permitiendo el uso de ciertas funciones básicas de su dispositivo sin mirar a la pantalla. Pulse , y seleccione **Aplicaciones** > **Función de voz** y alguna de las siguientes funciones:

Últimas llam.: escuchar información de las llamadas perdidas y recibidas, números marcados y llamadas frecuentes.

Contactos: escuche las entradas que hay en contactos. Desplácese hacia abajo para buscar un contacto. Desplácese hacia la derecha para abrir la lista de grupos. Para llamar a un contacto, pulse . No utilice esta función si tiene más de 500 entradas en Contactos.

Buzón de voz: llamar a su buzón de voz (servicio de red).

Marcación: marcar un número. Para ingresar un número, desplácese hacia arriba o abajo. Cuando escuche el dígito correcto, pulse . Continúe seleccionando cada dígito hasta que haya ingresado el número completo. Para llamar al número, pulse .

Reloj: escuchar la hora actual. Para escuchar la fecha, desplácese hacia abajo.

Para escuchar más opciones, seleccione **Opciones**.



Office



Calculadora

Para sumar, restar, multiplicar, dividir y calcular la raíz cuadrada y porcentajes, pulse  y seleccione **Office > Calculadora**.

 **Nota:** Esta calculadora tiene una precisión limitada y está diseñada para cálculos sencillos.



Convertidor

Para convertir medidas de una unidad a otra, pulse  y seleccione **Office > Convertid..**

Convertid. tiene precisión limitada y podría resultar en errores de redondeo de cifras.

- 1 En el campo **Tipo**, seleccione la medida que desea usar.
- 2 En el primer campo **Unidad**, seleccione la unidad desde la cual desea hacer la conversión. En el próximo campo **Unidad**, seleccione la unidad a la cual desea hacer la conversión.

- 3 En el primer campo **Cantidad**, ingrese el valor que desea convertir. El otro campo **Cantidad** cambia automáticamente para mostrar el valor convertido.

Configurar moneda base y tasas de cambio

Seleccione **Tipo > Moneda > Opciones > Cambios monedas**. Antes de poder hacer conversión de divisas, debe seleccionar una moneda base y agregar las tasas de cambio. La tasa de cambio de la moneda base siempre es 1.

 **Nota:** Cuando cambie la moneda base, deberá ingresar las nuevas tarifas puesto que todos los tipos de cambio ingresados previamente son configurados en cero.



Notas

Para escribir notas, pulse  y seleccione **Office > Notas**. Puede enviar notas a dispositivos compatibles y guardar archivos de texto sencillo (formato .txt) que recibe en **Notas**.

Para imprimir una nota en una impresora compatible equipada con Perfil Básico de Impresión (BPP) con conectividad Bluetooth (como la impresora móvil HP Deskjet 450 o HP Photosmart 8150), seleccione **Opciones > Enviar > Vía Bluetooth**.



Grabadora

Para grabar recordatorios de voz, pulse  y seleccione **Office > Grabadora**. Para grabar una conversación telefónica, abra **Grabadora** durante una llamada de voz. Ambas personas escuchan un tono cada cinco segundos durante la grabación.

Personalizar su dispositivo

Para utilizar la pantalla standby para acceso rápido a las aplicaciones que utiliza con más frecuencia, consulte "Modo standby activo," pág. 221.

Para cambiar la imagen de fondo en el modo standby o lo que aparece en el protector de pantalla, consulte "Cambiar la apariencia del dispositivo," pág. 220.

Para personalizar los tonos de timbre, consulte "Perfiles: configurar tonos," pág. 218 y "Agregar tonos de timbre para las direcciones," pág. 197.

Para cambiar los accesos directos asignados para las diferentes pulsaciones de la tecla de desplazamiento y las teclas de selección izquierda y derecha en el modo standby, consulte "Modo standby," pág. 222.

Para cambiar el reloj que aparece en el modo standby, pulse  y seleccione [Aplicaciones](#) > [Reloj](#) > [Opciones](#) > [Configuraciones](#) > [Tipo de reloj](#) > [Analógico](#) o [Digital](#).

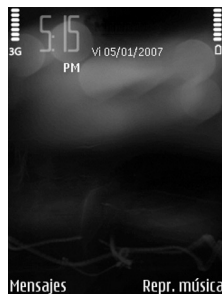

Para cambiar el saludo inicial por una imagen o animación, pulse  y seleccione [Herramientas](#) > [Configuraciones](#) > [Teléfono](#) > [General](#) > [Saludo inicial / logo](#).

Para cambiar la vista del menú principal, en el menú principal, seleccione [Opciones](#) > [Cambiar vista](#) > [Cuadrícula](#) o [Lista](#).



Para reorganizar el menú principal, en el menú principal, seleccione [Opciones](#) > [Mover](#), [Mover a carpeta](#) o [Nueva carpeta](#). Puede mover las aplicaciones que usa con menos frecuencia a carpetas y mover las aplicaciones que usa con mayor frecuencia al menú principal.



Perfiles: configurar tonos

Con los perfiles puede personalizar los tonos de timbre, tonos de aviso para mensajes y otros tonos para diferentes eventos, entornos o grupos de llamantes.

Para cambiar el perfil, pulse  en el modo standby. Desplácese hasta el modo que desea activar y seleccione [Aceptar](#).

Para modificar un perfil, pulse  y seleccione **Herramientas** > **Perfiles**. Desplácese hasta el perfil y seleccione **Opciones** > **Personalizar**. Para acceder a las opciones, seleccione la configuración que desea cambiar. Los tonos almacenados en la tarjeta de memoria se indican con . Puede desplazarse por la lista de tonos y escucharlos antes de seleccionar uno. Para detener el sonido, pulse cualquier tecla.

Al seleccionar un tono, **Descargas tonos** (servicio de red) abre una lista de favoritos. Puede seleccionar un favorito e iniciar la conexión a una página Web para descargar tonos.

Si desea escuchar el nombre de la persona que lo llama cuando suena el dispositivo, seleccione **Opciones** > **Personalizar** y configure **Decir nomb. llamante** en **Activado**. El nombre de quien llama debe estar guardado en **Contactos**.

Para crear un nuevo perfil, seleccione **Opciones** > **Crear nuevo**.

Tonos 3-D

Tonos 3-D activa los efectos de sonido tridimensionales para sus tonos de timbre (no todos los tonos de timbre admiten **Tonos 3-D**). Pulse  y seleccione **Herramientas** > **Tonos 3-D**.

Para activar **Tonos 3-D** para todos los tonos de timbre, seleccione **Tonos de timbre 3-D** > **Activar**.

Para cambiar el efecto tridimensional para un tono de timbre, haga lo siguiente:

- 1 Seleccione **Tono de timbre** y el tono de timbre que desea cambiar.
- 2 Seleccione **Trayectoria del sonido** y alguna de las siguientes opciones:

Velocidad trayectoria: desplácese a la izquierda o a la derecha para ajustar la velocidad en la que el sonido se mueve de un sentido al otro. Esta configuración no está disponible para todos los tonos de timbre.

Efecto Doppler: seleccione **Activar** si desea que el tono de timbre haga un cambio si se acerca al dispositivo o si se aleja de éste. El tono de timbre aumenta el nivel de volumen cuando se acerca al dispositivo y disminuye el volumen cuando se aleja del dispositivo. Esta configuración no está disponible para todos los tonos de timbre. El efecto Doppler no está disponible para todas las trayectorias de sonido.

Reverberación: seleccione del tipo de resonancia.

Para escuchar el tono de timbre con el efecto tridimensional, seleccione **Opciones** > **Reproducir tono**. Para escuchar los **Tonos 3-D**, utilice los altavoces estéreo en el dispositivo o un auricular estéreo.

Modo desconectado

El modo **Desconectado** le permite usar el dispositivo sin necesidad de conexión a la red inalámbrica. Al activar el modo **Desconectado**, se apaga la conexión a la red inalámbrica y se indica con  en el área que indica la intensidad de la señal. Se restringen todas las señales RF hacia y desde el dispositivo. Al tratar de enviar mensajes, éstos se guardan en el buzón de salida para enviarlos en otro momento. Si activó una conexión Bluetooth antes de acceder al modo **Desconectado**, esta conexión se desactiva.





Advertencia: En el perfil Desconectado, no podrá realizar (ni recibir) llamadas, excepto las llamadas a ciertos números de emergencia, ni usar otras funciones que requieran la cobertura de red. Para realizar una llamada, primero debe activar la función de teléfono modificando los modos. Si el dispositivo está bloqueado, ingrese el código de bloqueo.

Para salir del modo **Desconectado**, pulse la tecla Encender/Apagar y seleccione otro modo. El dispositivo vuelve a activar las transmisiones inalámbricas (siempre y cuando haya intensidad suficiente de la señal). Si la conectividad Bluetooth estaba activada antes de acceder al perfil **Desconectado**, se vuelve a activar automáticamente cuando salga del perfil **Desconectado**. Consulte "Configuraciones," pág. 222.



Cambiar la apariencia del dispositivo

Para cambiar la apariencia de la pantalla, como la imagen de fondo e iconos, pulse  y seleccione **Herramientas > Temas**. El tema activo se indica con . En **Temas** puede organizar en grupos los elementos de otros temas o seleccionar imágenes de la **Galería** para personalizar los temas. Los temas en la tarjeta de memoria (si se insertó una) se indican con . Los temas en la tarjeta de memoria no están disponibles si la tarjeta de memoria no está insertada en el dispositivo. Si desea usar los temas guardados en la tarjeta de memoria sin la tarjeta de memoria, guarde primero los temas en la memoria del dispositivo.

Para abrir una conexión de explorador y descargar más temas, seleccione **Descargas temas** (servicio de red).



Importante: Use sólo los servicios fiables y que ofrecen seguridad adecuada y protección contra software perjudicial.

Para activar un tema, desplácese al tema y seleccione **Opciones > Aplicar**. Para obtener una vista previa del tema antes de activarlo, seleccione **Opciones > Vista previa**.

Para editar temas, desplácese a un tema y seleccione **Opciones > Editar** para cambiar las configuraciones de **Imagen de fondo** y **Ahorro de energía**.

Para restaurar el tema seleccionado a sus valores originales, seleccione **Opciones** > **Restaurar tem. orig.** cuando edite un tema.

Modo standby activo

Utilice la pantalla standby para acceso rápido a las aplicaciones de uso frecuente. El modo standby está activado en forma predeterminada.

Pulse , seleccione **Herramientas** > **Configuraciones** > **Teléfono** > **Modo standby** > **Standby activo** y pulse para activar o desactivar el modo standby activo.



La pantalla de standby activo aparece con aplicaciones predeterminadas en la parte superior de la pantalla y con eventos de agenda, notas de tarea y reproductor en una lista en la parte inferior.

Seleccione una aplicación o evento.

No se pueden usar los accesos directos estándar de la tecla de desplazamiento disponibles en el modo standby cuando el modo standby activo está habilitado.

Para cambiar los accesos directos a las aplicaciones predeterminadas, pulse , seleccione **Herramientas** > **Configuraciones** > **Teléfono** > **Modo standby** > **Aplic. standby activo**.

Ciertos accesos directos son fijos y no los puede cambiar.



Herramientas



Configuraciones

Para cambiar las configuraciones, pulse  y seleccione **Herramientas > Configuraciones** y un grupo de configuraciones. Seleccione la configuración que desea cambiar.

Algunas configuraciones pueden estar preconfiguradas para el dispositivo por su operador de red o proveedor de servicios y es posible que no pueda cambiarlas.



Teléfono

General

Idioma del teléfono: cambiar el idioma de los textos en pantalla de su dispositivo también afecta el formato usado para fechas y horas y los separadores, por ejemplo, en los cálculos. **Automático** selecciona el idioma según la información de la tarjeta SIM. Tras cambiar el idioma de los textos en pantalla, el dispositivo reinicia.

Cambiar las configuraciones para **Idioma del teléfono** o **Idioma de escritura** afecta a cada aplicación en su dispositivo y el cambio permanece activo hasta que modifique estas configuraciones nuevamente.

Idioma de escritura: cambiar el idioma afecta a los caracteres y caracteres especiales disponibles cuando escribe texto y cuando usa el diccionario de texto predictivo.

Texto predictivo: configurar el ingreso de texto predictivo en **Activado** o **Desactivado** para todos los editores en el dispositivo. El diccionario de texto predictivo no está disponible para todos los idiomas.

Saludo inicial o logo: el saludo inicial o logotipo aparece brevemente cada vez que enciende el dispositivo. Seleccione **Predeterminado** para usar la imagen predeterminada, **Texto** para escribir un saludo inicial o **Imagen** para seleccionar una imagen de la **Galería**.

Config. originales: puede restaurar algunas configuraciones a sus valores originales. Para hacer esto, necesita el código de bloqueo. Consulte "Teléfono y SIM," pág. 227. Después de restaurar las configuraciones, el dispositivo puede tardar un poco más en activarse. Los documentos y archivos no se ven afectados.

Modo standby

Standby activo: utilice los accesos directos para las aplicaciones en el modo standby. Consulte "Modo standby activo," pág. 221.

Tecla selecc. izq.: asigne un acceso directo a la tecla de selección izquierda (**↵**) en el modo standby.

Tecla selecc. derecha: asigne un acceso directo a la tecla de selección derecha (**↵**) en el modo standby.

Aplic. en standby activo: seleccione los accesos directos de la aplicación que desea que aparezca en standby activo. Esta configuración sólo está disponible si **Standby activo** está activada.

También puede asignar accesos directos del teclado para diferentes pulsaciones de la tecla de desplazamiento. Los accesos directos de la tecla de desplazamiento no están disponibles si el modo standby activo está activado.

Logo del operador: esta configuración sólo está disponible si ha recibido y guardado un logotipo del operador. Seleccione **Desactivar** si no desea que aparezca el logotipo.

Pantalla

Sensor de luz: para ajustar el nivel de brillo básico de la pantalla y hacerla más clara o más oscura. Sin embargo, en condiciones extremas de luz, el brillo de la pantalla se ajusta automáticamente.

Tiempo ahorro energía: para seleccionar el tiempo de espera tras el cual la función de ahorro de energía y el protector de pantalla de la cubierta (si se seleccionó) se activará.

Tiempo espera luz: para seleccionar un tiempo de espera tras el cual la luz de fondo de la pantalla se desactivará.

Pantalla de la cubierta

Personalización: seleccione alguna de las siguientes:

- **Imagen de fondo:** seleccione la imagen de fondo que aparecerá en la pantalla de la cubierta en el modo standby.
- **Protec. pantalla:** seleccione una imagen o animación para usar como protector de pantalla en la pantalla de la cubierta y la duración por la que aparecerá.

Cuando selecciona una imagen para usar como imagen de fondo o protector de pantalla, un cuadro recortado del tamaño de la pantalla de la cubierta aparece en la parte superior de la imagen. Puede hacer zoom y girar el área de la imagen. Desplácese para mover el cuadro alrededor de la pantalla. Para usar el área dentro del cuadro, seleccione **Opciones > Como imagen de fondo o Como protector pantalla**. No puede usar una imagen protegida por copyright como imagen de fondo o protector de pantalla.

- **Animación de cierre:** seleccione una animación corta para reproducir cuando cierre la cubierta.
- **Tono de cierre:** seleccione un tono corto para reproducir cuando cierre la cubierta.
- **Tono de apertura:** seleccione un tono corto para reproducir cuando abra la cubierta y el dispositivo esté en el modo standby.

Brillo: cierre la tapa y utilice la tecla de volumen para ajustar el brillo en la pantalla de la cubierta.

Contestar si tapa abierta: seleccione **Sí** si desea contestar llamadas entrantes al abrir la tapa.

Modo pausa: seleccione si desea que la pantalla se desactive para ahorrar energía. Si el protector de pantalla se desactiva, la cubierta de la pantalla se desactiva después de un minuto. Si el protector de pantalla se activa, la cubierta de la pantalla se desactiva al finalizar el lapso de tiempo del protector de pantalla (1 a 15 minutos).



Configuraciones de llamada

Envío de su número: para configurar su número para que se muestre u oculte a la persona a la que está llamando, seleccione **Sí** o **No**. Es posible que el valor se programe por su operador de red o proveedor de servicios al suscribirse (**Fijado por la red**) (servicio de red).

Llamada en espera: active esta configuración si desea que la red le notifique de una nueva llamada entrante mientras tiene una en curso. Para activar o desactivar la función, seleccione **Activar** o **Cancelar**. Para verificar si la función está activada, seleccione **Verificar estado**.

Rechaz.llam.c/ SMS: seleccione **Sí** para enviar un mensaje de texto a un llamante informándole el por qué no pudo atender la llamada. Consulte "Contestar o rechazar una llamada," pág. 201.

Texto de mensaje: escriba un texto para que sea enviado en un mensaje de texto cuando rechaza una llamada.

Marcación automática: seleccione **Activar** y el dispositivo hace un máximo de diez intentos para conectar la llamada tras no lograrlo. Para detener la remarcación automática, pulse **↵**.

Resumen tras llam.: active esta configuración si desea que el dispositivo muestre brevemente la duración aproximada de la última llamada.

Marcación rápida: seleccione **Activar**. Para marcar los números asignados a las teclas de marcación rápida (**2 – 9**), mantenga pulsada la tecla. También consulte "Marcación rápida de un número telefónico," pág. 200.

Cualq.tecla contesta: seleccione **Activar**. Para contestar una llamada entrante, brevemente pulse cualquier tecla, excepto **↵**, **⌂**, **Ⓜ**, **Ⓜ** y **↵**.

Línea en uso: esta configuración (servicio de red) aparece sólo si la tarjeta SIM admite dos números de suscriptores, que son, dos líneas telefónicas. Seleccione que línea telefónica desea usar para realizar llamadas y enviar mensajes de texto. Se pueden contestar las llamadas para ambas líneas sin importar la línea seleccionada. Si selecciona **Línea 2** y no se ha suscrito a este servicio de red, no puede realizar llamadas. Cuando selecciona la línea 2, **2** aparece en el modo standby.

 **Sugerencia:** Para alternar entre las líneas telefónicas, mantenga pulsada # en el modo standby.

Cambio de línea: para evitar la selección de línea (servicio de red), seleccione **Desactivar** si la tarjeta SIM admite esta opción. Para cambiar esta configuración, necesitará el código PIN2.



Conexión

Conexiones de datos y puntos de acceso

Su dispositivo admite las conexiones de paquete de datos (servicio de red), como GPRS en la red GSM. Cuando utiliza su dispositivo en las redes GSM y UMTS, puede tener activas conexiones múltiples de datos simultáneamente y los puntos de acceso pueden compartir una conexión de datos. En la red UMTS, las conexiones de datos permanecen activas durante llamadas de voz.

Para establecer una conexión de datos, se requiere un punto de acceso. Puede definir diferentes tipos de puntos de acceso:

- Punto de acceso MMS para enviar y recibir mensajes multimedia
- Punto de acceso para la aplicación Web para ver páginas WML o XHTML
- Punto de acceso Internet (IAP) para enviar y recibir e-mail y conectarse a Internet

Verifique con su proveedor de servicios acerca del punto de acceso necesario para el servicio al que desea acceder. Para obtener más información sobre disponibilidad y suscripción a los servicios de paquete de datos, comuníquese con su operador de red o proveedor de servicios.

Puntos de acceso

Puede recibir configuraciones de punto de acceso en un mensaje de su proveedor de servicios. Consulte "Datos y configuraciones," pág. 188. Algunos o todos los puntos de acceso pueden estar preconfigurados en el dispositivo por el proveedor de servicios u operador de red y es posible que no pueda cambiarlos, crearlos, editarlos o eliminarlos.  indica un punto de acceso protegido.

 indica un punto de acceso para paquete de datos.

Para crear un nuevo punto de acceso, seleccione **Opciones > Nuevo punto acceso**. Para editar las configuraciones de un punto de acceso, seleccione **Opciones > Editar**. Siga las instrucciones de su proveedor de servicios.

Nombre de conexión: ingrese un nombre descriptivo para la conexión.

Portador de datos: seleccione un tipo de conexión de datos. Dependiendo de la conexión de datos que seleccione, sólo estarán disponibles algunos campos para las configuraciones. Complete todos los campos marcados con **Debe definirse** o con un asterisco rojo. Puede dejar vacíos los otros campos a no ser que haya recibido otra instrucción por parte de su proveedor de servicios.

Para usar una conexión de datos, el proveedor de servicios de red debe admitir esta opción y si fuera necesario, activarla en su tarjeta SIM.

Paquete de datos

Siga las instrucciones de su proveedor de servicios.

Nombre punto acceso: obtenga el nombre del punto de acceso de su operador de red o proveedor de servicios.

Nombre de usuario: el nombre de usuario puede ser necesario para establecer una conexión de datos y normalmente lo proporciona el proveedor de servicios.

Petición contraseña: si debe ingresar la contraseña cada vez que se conecta a un servidor o si no desea guardar la contraseña en el dispositivo, seleccione **Sí**.

Contraseña: es posible que se necesite una contraseña para establecer una conexión de datos y normalmente la proporciona el proveedor de servicios.

Autenticación: seleccione **Normal** o **Segura**.

Página de inicio: dependiendo del punto de acceso que está configurando, ingrese la dirección Web o la dirección del centro de mensajes multimedia.

Seleccione **Opciones > Config. avanzadas** para cambiar las siguientes configuraciones:

Tipo de red: seleccione el tipo de protocolo de Internet que desea usar. **Configuraciones IPv4** o **Configuraciones IPv6**. Las otras configuraciones dependen del tipo de red seleccionado.

Dirección IP teléfono (sólo para IPv4): ingrese la dirección IP de su dispositivo.

Dirección DNS: en **Dirección DNS primar.**, ingrese la dirección IP del servidor DNS primario. En **Dirección DNS secund.**, ingrese la dirección IP del servidor DNS secundario. Comuníquese con su proveedor de servicios de Internet para obtener estas direcciones.

Dirección de proxy: defina la dirección para el servidor proxy.

Número puerto proxy: ingrese el número de puerto proxy.

Paquete de datos

Las configuraciones de paquete de datos afectan a todos los puntos de acceso que usan una conexión de paquete de datos.

Conex.paq.de datos: si selecciona **Si está disponible** y está en una red que admite paquete de datos, el dispositivo se registra a la red de paquete de datos. Iniciar una conexión activa de paquete de datos (por ejemplo, para enviar y recibir e-mail) resulta más rápido. Si no hay cobertura para paquete de datos, el dispositivo trata periódicamente de establecer una conexión de paquete de datos. Si selecciona **Si es necesario**, el dispositivo sólo usa una conexión de paquete de datos si inicia una aplicación o acción que necesite dicha conexión.

Punto de acceso: se necesita el nombre para el punto de acceso para usar su dispositivo como módem de paquete de datos en su computadora.

Configuraciones SIP

Las configuraciones SIP (protocolo de inicio de sesión) son necesarias para ciertos servicios de red que usan SIP. Es posible que reciba las configuraciones en un mensaje de texto especial por parte de su operador de red o proveedor de servicios. Puede ver, eliminar o crear estos perfiles de configuraciones en [Configuraciones SIP](#).

Configuraciones

Es posible que reciba configuraciones seguras del servidor de su operador de red o proveedor de servicios en un mensaje de configuración o las configuraciones pueden estar almacenadas en su tarjeta USIM. Puede guardar, ver y eliminar estas configuraciones en el dispositivo en [Config..](#)



Fecha y hora

Consulte "Configuraciones de reloj," pág. 148 y configuraciones de idioma en "General," pág. 222.



Seguridad

Teléfono y SIM

Solicitud código PIN: cuando está activo, el código se requiere cada vez que enciende el dispositivo. Es posible que algunas tarjetas SIM no permitan la desactivación del

código de número de identificación personal (PIN). Consulte "Glosario de códigos PIN y de bloqueo," pág. 228.

Código PIN, Código PIN2 y Código de bloqueo: puede cambiar el código de bloqueo, código PIN y código PIN2. Estos códigos sólo pueden incluir los números del **0** al **9**. En caso de olvidar cualquiera de estos códigos, comuníquese con su proveedor de servicios. Consulte "Glosario de códigos PIN y de bloqueo," pág. 228.

No use códigos de acceso similares a los números de emergencia, para evitar la marcación accidental de números de emergencia.

Período bloq.auto.: puede configurar el período de bloqueo automático, un tiempo de espera tras el cual el dispositivo se bloquea automáticamente. Para desactivar el período de bloqueo automático, seleccione [Ninguno](#).

Para desbloquear el dispositivo, ingrese el código de bloqueo.

Cuando el dispositivo está bloqueado, pueden efectuarse llamadas al número de emergencia oficial programado en el dispositivo.



Sugerencia: Para bloquear el dispositivo manualmente, pulse . Se abre una lista de comandos. Seleccione [Bloquear teléfono](#).

Bloq. si cambia SIM: puede configurar su dispositivo para solicitar el código de bloqueo cuando se inserta una tarjeta SIM desconocida en su dispositivo. El dispositivo mantiene una lista de las tarjetas SIM reconocidas como las del dueño.

Grupo cerr.usuarios: puede especificar un grupo de personas a las cuales puede llamar y de quienes puede recibir llamadas (servicio de red).

Cuando las llamadas están limitadas a un grupo cerrado de usuarios, es posible realizar llamadas al número de emergencia oficial programado en el dispositivo.

Confirmar serv. SIM: puede configurar el dispositivo para mostrar los mensajes de confirmación cuando está usando un servicio de tarjeta SIM (servicio de red).

Glosario de códigos PIN y de bloqueo

En caso de olvidar cualquiera de estos códigos, comuníquese con su proveedor de servicios.

Código del número de identificación personal (PIN): este código protege la tarjeta SIM contra el uso no autorizado. El código PIN (de cuatro a ocho dígitos) normalmente se proporciona con la tarjeta SIM. Después de ingresar incorrectamente tres veces seguidas el código PIN, el código queda bloqueado y necesitará el código PUK para desbloquearlo.

El código UPIN: este código se puede proporcionar con la tarjeta USIM. La tarjeta USIM es una versión mejorada de la tarjeta SIM y es compatible por los teléfonos móviles UMTS.

El código PIN2: (de cuatro a ocho dígitos) se proporciona con algunas tarjetas SIM y es necesario para acceder a ciertas funciones en su dispositivo.

El código de bloqueo (también conocido como el código de seguridad): (cinco dígitos) se puede usar para bloquear el dispositivo para evitar el uso no autorizado. La configuración de fábrica para el código de bloqueo es **12345**. Para evitar el uso no autorizado de su dispositivo, cambie el código de bloqueo. Mantenga en secreto el nuevo código en un lugar seguro y apartado del dispositivo. Si se le olvida el código, comuníquese con su proveedor de servicios.

El código de clave de desbloqueo personal (PUK) y el código PUK2 (ocho dígitos) son necesarios para cambiar un código PIN o código PIN2 bloqueado, respectivamente. Si los códigos no se proporcionan con la tarjeta SIM, comuníquese con el operador de la tarjeta SIM en su dispositivo.

El código UPUK: (ocho dígitos) es necesario para cambiar un código UPIN bloqueado. Si el código no se proporciona con la tarjeta USIM, comuníquese con el operador de la tarjeta USIM en su dispositivo.

Administración de certificados

Los certificados digitales no garantizan la seguridad, sino que sirven para verificar el origen del software.

En la vista principal de administración de certificados, puede ver una lista de certificados de autoridad guardados en su dispositivo. Pulse para ver una lista de certificados personales, si están disponibles.

Los certificados digitales deberían usarse si desea conectarse a banca electrónica u otro sitio o servidor remoto para realizar acciones que tienen que ver con la transferencia de información confidencial. También deberían usarse si desea reducir el riesgo de virus u otro software perjudicial y para asegurarse de la autenticidad del software cuando es descargado e instalado.



Importante: A pesar de que el uso de certificados reduce el riesgo de establecer conexiones remotas e instalar software, deberán usarse correctamente para obtener todos los beneficios de seguridad mejorada. La existencia de un certificado no ofrece ninguna clase de protección por sí sola, el administrador de certificados debe poseer certificados correctos, auténticos o fiables para que haya disponible una seguridad adicional. Los certificados tienen duración limitada. Si aparece el texto Certificado caducado o Certificado no válido aún cuando el certificado debería ser válido, compruebe que la hora y fecha actuales del dispositivo sean correctas.

Ver detalles del certificado—verificar la autenticidad

Sólo puede asegurarse de la identidad correcta de un servidor cuando la firma y el período de validez del certificado de servidor han sido verificados.

Se le notifica si la identidad del servidor no es auténtica o si usted no tiene el certificado de seguridad correcto en su dispositivo.

Para verificar los detalles del certificado, desplácese a un certificado y seleccione **Opciones > Detalles certificado**. Al abrir los detalles de un certificado, se verifica la validez del certificado y aparece alguna de las siguientes notas:

Certificado no seguro: no ha configurado ninguna aplicación para que use el certificado. Consulte "Cambiar las configuraciones de seguridad," pág. 229.

Certificado caducado: el período de validez ha vencido para el certificado seleccionado.

Certificado no válido aún: el período de validez aún no ha empezado para el certificado seleccionado.

Certificado dañado: no se puede usar el certificado. Comuníquese con el emisor del certificado.

Cambiar las configuraciones de seguridad

Antes de cambiar cualquier configuración del certificado, asegúrese de que el propietario del certificado es de plena confianza y de que el certificado pertenece realmente al propietario indicado.

Desplácese a un certificado de autoridad y seleccione **Opciones > Config. seguridad**. Dependiendo del certificado, aparecerá una lista de las aplicaciones que pueden utilizar el certificado seleccionado.

Instalación Symbian: Sí: el certificado puede certificar el origen de una nueva aplicación de sistema operativo Symbian.

Internet: Sí: el certificado puede certificar los servidores.

Instalación aplicación: Sí: el certificado puede certificar el origen de una nueva aplicación Java™.

Seleccione **Opciones** > **Editar config.** para cambiar el valor.

Módulo de seguridad

Para ver o editar un módulo de seguridad (si está disponible) en **Módulo seg.**, seleccione el módulo. Para ver información detallada acerca de un módulo de seguridad, seleccione el módulo y **Opciones** > **Detalles de seguridad.**



Desvío de llamadas

Desvío llam.(servicio de red) le permite desviar sus llamadas entrantes a su buzón de voz u otro número telefónico. Para obtener más detalles, comuníquese con su proveedor de servicios.

Seleccione las llamadas que desea desviar y la opción de desvío deseada. Para desviar llamadas de voz cuando su número esté ocupado o cuando rechace llamadas, seleccione **Si está ocupado.** Para configurar la opción en activada o desactivada, seleccione **Activar** o **Cancelar.** Para verificar si la opción está activada, seleccione **Verificar estado.**

Varias opciones de desvío pueden estar activadas a la vez. Al desviar las llamadas, en el modo standby aparece .

Las restricciones de llamadas y desvío de llamadas no pueden estar activas al mismo tiempo.



Restricción de llamadas

Restric. llam.(servicio de red) le permite restringir las llamadas realizadas o recibidas por el dispositivo. Para cambiar las configuraciones, necesita la contraseña de restricción de su proveedor de servicios.

Seleccione la opción de restricción deseada. Para activarla o desactivarla, seleccione **Activar** o **Cancelar.** Para verificar si la opción está activa, seleccione **Verificar estado.** **Restric. llam.** afecta a todas las llamadas, incluyendo llamadas de datos.

Las restricciones de llamadas y desvío de llamadas no pueden estar activas al mismo tiempo.

Cuando las llamadas están restringidas, puede realizar llamadas al número de emergencia oficial programado en su dispositivo.



Red

Su dispositivo puede alternar automáticamente entre las redes GSM y UMTS. La red GSM se indica con  en el modo standby. **3G** indica la red UMTS.

Modo de red (aparece sólo si el operador de la red lo admite): seleccione qué red utilizar. Si selecciona **Modo dual**, el dispositivo usa la red GSM o UMTS automáticamente, de acuerdo a los parámetros de la red y los acuerdos de roaming entre los operadores de red. Comuníquese con su operador de red para obtener más detalles.

Selección operador: seleccione **Automática** para que el dispositivo busque y seleccione una de las redes disponibles o **Manual** para seleccionar manualmente la red de una lista de redes. Si la conexión a la red seleccionada manualmente se pierde, el dispositivo emite un tono de error y le solicita que vuelva a seleccionar una red. La red seleccionada debe tener un acuerdo de roaming con su red doméstica, que es, el operador que le proporcionó su tarjeta SIM que está en su dispositivo.







Glosario: Un acuerdo de roaming es un acuerdo entre dos o más proveedores de servicios de red para permitir a los usuarios de uno de los proveedores de servicios, usar los servicios de los otros proveedores de servicios.

Mostrar info. célula: seleccione **Activar** para que el dispositivo indique cuando se usa en una red celular basada en la tecnología red microcelular (MCN) y para activar la recepción de información de célula.



Accesorios

En el modo standby,  indica que hay un auricular compatible conectado y  que el auricular no está disponible o que se perdió la conectividad Bluetooth con el auricular.  indica que hay un audífono compatible conectado y  indica que hay un **TTY** compatible conectado.

Seleccione **Equipo auricular**, **Adaptador audífono**, **TTY**, **Man.lib.Bluetooth** o **Equipo para auto** y alguna de las siguientes opciones:

Modo predet.: configure el perfil que desea activar cada vez que conecta cierto accesorio compatible a su dispositivo. Consulte "Perfiles: configurar tonos," pág. 218.

Respuesta auto.: configure si desea que el dispositivo conteste una llamada entrante automáticamente tras cinco segundos. Si el tipo de timbre está configurado en **Un bip** o **Silencio**, la respuesta automática queda desactivada. La respuesta automática no está disponible para **TTY**.



Luces: configure si desea que las luces se mantengan encendidas o apagadas tras la expiración de tiempo. Esta configuración no está disponible para todos los accesorios.

Si está usando un **TTY**, debe activarlo en su dispositivo. Pulse  y seleccione **Herramientas** > **Configuración** > **Accesorio** > **TTY** > **Usar TTY** > **Sí**.



Comandos de voz

Puede usar los comandos de voz para controlar su dispositivo. Para obtener más información sobre los comando de voz mejorados admitidos por su dispositivo, consulte "Marcación por voz," pág. 200.

Para activar los comandos de voz mejorados para iniciar aplicaciones y perfiles, debe abrir la aplicación **Com. voz** y su carpeta **Perfiles**. Pulse  y seleccione **Herramientas > Com. voz > Perfiles**; el dispositivo crea etiquetas de voz para las aplicaciones y perfiles. Para usar comandos de voz mejorados en el modo standby, mantenga pulsada , y pronuncie un comando de voz. El comando de voz es el nombre de la aplicación o perfil mostrado en la lista. Para usar comandos de voz mejorados con la tapa cerrada, mantenga pulsada .

Para agregar más aplicaciones a la lista, seleccione **Opciones > Nueva aplicación**. Para agregar un segundo comando de voz que se puede utilizar para iniciar la aplicación, seleccione **Opciones > Cambiar comando** e ingrese el nuevo comando de voz como texto. Evite el uso de nombres muy cortos, abreviaciones y acrónimos.



Para escuchar la etiqueta de voz sintetizada, seleccione **Opciones > Reproducir**.

Para cambiar las configuraciones de los comandos de voz, seleccione **Opciones > Configuraciones**. Para desactivar el sintetizador que reproduce las etiquetas de voz y comandos reconocidos en el idioma seleccionado del dispositivo, seleccione **Sintetizador > Desactivar**. Para reprogramar el aprendizaje de reconocimiento de voz, por ejemplo, cuando el usuario principal del teléfono cambia, seleccione **Restablecer adapt. voz**.







Administrador de aplicaciones

Pulse  y seleccione **Herramientas > Adm. aplic.**. Puede instalar dos tipos de aplicaciones y software en su dispositivo:

- Las aplicaciones J2ME™ basadas en la tecnología Java con la extensión .jad o .jar (.
- Otras aplicaciones y software apropiados para el sistema operativo Symbian (). Los archivos de instalación tienen la extensión .sis. Sólo instale software diseñado específicamente para su dispositivo Nokia. Los proveedores de software con frecuencia se refieren al número de modelo oficial de este producto.

Los archivos de instalación se pueden transferir a su dispositivo desde una computadora compatible, descargar durante la exploración o enviar en mensajes multimedia, como un archivo adjunto de e-mail o usando la conectividad Bluetooth o infrarrojos. Puede usar Nokia Application Installer en Nokia PC Suite para instalar una aplicación en el dispositivo. Si usa Microsoft Windows Explorer para transferir un archivo, guarde el archivo en una tarjeta de memoria compatible (disco local).

Instalar aplicaciones y software

 indica una aplicación .sis,  una aplicación Java,  que la aplicación no está completamente instalada y  que la aplicación está instalada en la tarjeta de memoria.



Importante: Instale y utilice sólo las aplicaciones y software de fuentes que ofrecen seguridad y protección adecuada contra software perjudicial.

Preinstalación

Antes de la instalación, tome nota de lo siguiente:

Para ver el tipo de aplicación, número de versión y el proveedor o fabricante de la aplicación, seleccione [Opciones > Ver detalles](#).

Para mostrar los detalles del certificado de seguridad, seleccione [Opciones > Ver certificado](#). Consulte "Administración de certificados," pág. 228.

Si instala un archivo que contiene una actualización o reparación a una aplicación existente, sólo puede restaurar la aplicación original si tiene el archivo de instalación original o una copia de seguridad completa del paquete de software eliminado. Para restaurar la aplicación original, elimine la aplicación e instale la aplicación nuevamente del archivo de instalación original o de la copia de seguridad.

El archivo .jar se requiere para instalar aplicaciones Java. Si no lo tiene, el dispositivo puede solicitarle que lo descargue. Si no hay un punto de acceso definido para la aplicación, se le solicita que seleccione uno. Al descargar el archivo .jar, es posible que necesite ingresar un nombre de usuario y contraseña para acceder al servidor. Los puede obtener del proveedor o fabricante de la aplicación.

Instalación

- 1 Para ubicar un archivo de instalación, pulse  y seleccione [Herramientas > Adm. aplic.](#) Como alternativa, busque la memoria del dispositivo o una tarjeta de memoria compatible (si está insertada), en [Adm. arch.](#), o abra un mensaje en [Mensajes > Buzón entrada](#) que contenga un archivo de instalación.
- 2 En [Adm. aplic.](#), seleccione [Opciones > Instalar](#). En otras aplicaciones, seleccione el archivo de instalación para iniciar la instalación.

Durante la instalación, el dispositivo muestra información sobre el progreso. Si está instalando una aplicación sin una firma digital ni certificado, el dispositivo muestra un aviso. Sólo continúe la instalación si está seguro del origen y contenido de la aplicación.

Para iniciar una aplicación instalada, localícela en el menú.

Para iniciar una conexión de red y ver datos adicionales sobre la aplicación, seleccione **Opciones** > **Ir a dirección Web**, si está disponible.

Para ver qué paquetes de software están instalados o eliminados y cuándo tuvieron lugar estas operaciones, seleccione **Opciones** > **Ver registro**.

Para enviar su registro de instalación a un servicio de asistencia técnica para que puedan ver que está instalado o eliminado, seleccione **Opciones** > **Enviar registro** > **Vía mensaje texto** o **Vía e-mail** (disponible sólo si las configuraciones correctas de e-mail están en su lugar).



Importante: Su dispositivo sólo admite una aplicación antivirus. Tener más de una aplicación con la funcionalidad antivirus puede afectar el rendimiento y operación o causar que el dispositivo deje de funcionar.

Eliminar aplicaciones y software

Desplácese al paquete de software y seleccione **Opciones** > **Borrar**. Seleccione **Sí** para confirmar.

Si elimina software, sólo puede reinstalarlo si tiene el paquete de software original o una copia de seguridad completa del paquete de software que eliminó. Si elimina un paquete de software, es posible que ya no pueda abrir los documentos creados con dicho software.

Si otro paquete de software depende del paquete de software que usted eliminó, el otro software puede dejar de funcionar. Consulte la documentación del paquete de software.

Configuraciones

Seleccione **Opciones** > **Configuraciones** y entre las siguientes opciones:

Instalación software: seleccione **Sólo firmadas** para sólo instalar aplicaciones con firmas digitales verificadas.

Verif. en línea certif.: seleccione para verificar los certificados en línea antes de instalar una aplicación.

Dirección Web pred.: configure la dirección predeterminada que se utiliza al verificar los certificados en línea.

Algunas aplicaciones Java pueden requerir una llamada telefónica, enviar un mensaje o una conexión de red a un punto de acceso específico para descargar componentes o datos adicionales. En la vista principal de **Adm. aplic.** desplácese a la aplicación y seleccione **Opciones** > **Config. Suite** para cambiar configuraciones relacionadas a la aplicación específica.



Voz

En **Voz** puede seleccionar el idioma y voz usada para leer mensajes. Pulse  y seleccione **Herramientas > Voz > Idioma** o **Voz**. Para ajustar la velocidad y volumen de la voz, seleccione **Configuraciones de voz**.

La voz depende del idioma. Cuando cambia el idioma, la voz cambia a la voz predeterminada para el idioma. Seleccione otra voz para el idioma, si lo desea.

Para ver las voces disponibles para el idioma seleccionado, desplácese hacia la derecha. Para reproducir una voz, ver información acerca de una voz o eliminar una voz, seleccione **Opciones > Reproducir voz, Detalles de voz** o **Eliminar**.



Conectividad Bluetooth

Se puede conectar inalámbricamente a otros dispositivos compatibles usando la tecnología inalámbrica Bluetooth. Los dispositivos compatibles pueden incluir teléfonos móviles, computadoras y accesorios como auriculares y equipos para auto. Puede usar la conectividad Bluetooth para enviar imágenes, videoclips, clips de música y audio y notas, puede conectarse inalámbricamente a su PC compatible (por ejemplo, para transferir archivos), conectarse a una impresora compatible para imprimir imágenes con **Impr. imágenes**. Consulte "Imprimir imágenes," pág. 175.

Debido a que los dispositivos con la tecnología Bluetooth se comunican usando ondas de radio, su dispositivo y el otro dispositivo no necesitan estar visualmente en línea directa. Los dos dispositivos solo necesitan estar dentro de una distancia máxima de 10 metros (33 pies), pero la conexión puede estar sujeta a interferencias u obstrucciones, como paredes u otros dispositivos electrónicos.

Este dispositivo cumple con la Especificación Bluetooth 2.0 y es compatible con los siguientes perfiles: perfil básico de impresión, perfil de acceso genérico, perfil de puerto serial, perfil de conexión a red por marcación, perfil auricular, perfil manos libres, perfil de intercambio de objeto genérico, perfil de objeto push, perfil de transferencia de archivo, perfil de imagen básica, perfil de acceso SIM, perfil de interfaz humano de dispositivo y perfil A2DP (audio Bluetooth estéreo). Para garantizar la compatibilidad con otros dispositivos que admiten la tecnología Bluetooth, utilice sólo accesorios aprobados por Nokia para este modelo. Verifique con los fabricantes la compatibilidad de otros dispositivos con este dispositivo.



Glosario: Un perfil corresponde a un servicio o una función y define cómo se conectan los diferentes dispositivos. Por ejemplo, el Perfil Manos Libres se usa entre el dispositivo manos libres y el dispositivo móvil. Para que los dispositivos sean compatibles, deben admitir los mismos perfiles.

Puede que existan ciertas restricciones al utilizar la tecnología Bluetooth en algunas localidades. Consulte a las autoridades locales o al proveedor de servicios.

Las funciones que utilizan la tecnología Bluetooth o que permiten su activación en segundo plano mientras se utilizan otras funciones, aumentan la demanda de alimentación de la batería y reducen la vida útil de ésta.

Cuando el dispositivo está bloqueado, no se puede usar la conectividad Bluetooth. Consulte "Seguridad," pág. 227 para obtener más información sobre el bloqueo del dispositivo.

Configuraciones

Pulse  y seleccione **Herramientas > Bluetooth**. Cuando abre la aplicación por primera vez, se le solicita que defina un nombre para su dispositivo. Después de activar la conectividad Bluetooth y cambiar **Visibilidad mi tel.** a **Mostrado a todos**, el dispositivo y este nombre pueden ser vistos por otros usuarios que usan la tecnología Bluetooth.

Seleccione alguna de las siguientes opciones:

Bluetooth: seleccione **Activado** o **Desactivado**. Para conectarse inalámbricamente a otro dispositivo compatible, configure la conectividad Bluetooth en **Activado**, luego establezca la conexión.

Visibilidad mi tel.: para que otros dispositivos con tecnología inalámbrica Bluetooth vean el dispositivo, seleccione **Mostrado a todos**. Para ocultarlo de otros dispositivos, seleccione **Oculto**.

Mi nombre teléfono: edite el nombre de su dispositivo.

Modo remoto de SIM: para activar otro dispositivo, como un accesorio para el auto, para usar la SIM en el dispositivo para conectarse a la red, seleccione **Activado**.

Modo remoto de SIM

Para usar el modo remoto de SIM con un accesorio para el auto, active la conectividad Bluetooth y active el uso del modo remoto de SIM en su dispositivo. Antes de poder activar el modo, los dos dispositivos deben estar vinculados y la vinculación se deberá iniciar desde el otro dispositivo. Al vincular, use un código de dieciséis dígitos y configure el otro dispositivo como autorizado. Consulte "Vincular dispositivos," pág. 238. Active el modo remoto de SIM desde el otro dispositivo.

Cuando el modo remoto de SIM está activado en el dispositivo, en el modo standby aparece **SIM remota**. La conexión a la red inalámbrica está desactivada, como lo indica la **X** en el área del indicador de la intensidad de la señal y no podrá usar los servicios de tarjeta SIM o funciones que requieren la cobertura de la red.

Cuando el dispositivo móvil está en el modo remoto de SIM, puede usar solamente un accesorio compatible conectado, como un equipo para auto, para realizar o recibir llamadas. Su dispositivo móvil no realizará llamadas, excepto a los números de emergencia programados en su dispositivo, mientras se encuentre en este modo. Para realizar llamadas

desde su dispositivo, debe primero salir del modo remoto de SIM. Si el dispositivo ha sido bloqueado, primero ingrese el código de bloqueo.

Para salir del modo remoto de SIM, pulse la tecla Encender/Apagar y seleccione [Salir modo rem. SIM](#).

Sugerencias de seguridad



Cuando no utilice la conectividad Bluetooth, seleccione [Bluetooth](#) > [Desactivado](#) o [Visibilidad mi tel.](#) > [Oculto](#).

No haga vinculación con un dispositivo desconocido.

Enviar datos usando la conectividad Bluetooth





Puede tener varias conexiones Bluetooth activas a la vez. Por ejemplo, si está conectado a un auricular, también puede transferir archivos a otro dispositivo compatible al mismo tiempo.

Indicadores de conectividad Bluetooth

- Cuando  aparece en el modo standby, la conectividad Bluetooth está activa.
- Cuando  está destellando, su dispositivo está tratando de conectarse con otro dispositivo.
- Cuando  aparece en forma continua, se están transmitiendo datos mediante la conectividad Bluetooth.



Sugerencia: Para enviar texto mediante la conectividad Bluetooth, seleccione [Notas](#), escriba el texto y seleccione [Opciones](#) > [Enviar](#) > [Vía Bluetooth](#).

- 1 Abra la aplicación donde está guardado el elemento que desea enviar. Por ejemplo, para enviar una imagen a otro dispositivo compatible, seleccione [Galería](#).
- 2 Seleccione el elemento y [Opciones](#) > [Enviar](#) > [Vía Bluetooth](#). Los dispositivos con tecnología inalámbrica Bluetooth dentro del área de alcance empiezan a aparecer en la pantalla.
Iconos de dispositivos:  computadora,  teléfono,  dispositivo de audio o video y  otro dispositivo.
Para interrumpir la búsqueda, seleccione [Parar](#).
- 3 Seleccione el dispositivo con el cual desea establecer la conexión.
- 4 Si el otro dispositivo requiere la vinculación antes de poder transmitir datos, sonará un tono y se le pedirá que ingrese un código. Consulte "Vincular dispositivos," pág. 238.
- 5 Cuando se establece la conexión, [Enviando datos](#) aparece en la pantalla.

La carpeta [Enviados](#) en [Mensajes](#) no guarda los mensajes enviados mediante la conectividad Bluetooth.



Sugerencia: Durante la búsqueda de dispositivos, algunos dispositivos pueden mostrar sólo las direcciones únicas (direcciones de dispositivos). Para encontrar la dirección única de su dispositivo, ingrese el código ***#2820#** en el modo standby.

Vincular dispositivos

Para abrir la vista de los dispositivos vinculados (⌘), en la vista principal de la aplicación **Bluetooth**, pulse .

Antes de vincular, cree su propio código (de uno a dieciséis dígitos) y póngase de acuerdo con el dueño del otro dispositivo para que use el mismo código. Los dispositivos sin interfaz de usuario tienen un código de fábrica predeterminado. El código se usa una sola vez.

Para vincular con un dispositivo, seleccione **Opciones** > **Vincular nuevo disp.** Los dispositivos con tecnología inalámbrica Bluetooth dentro del área de alcance empiezan a aparecer en la pantalla. Seleccione el dispositivo e ingrese el código. También se deberá ingresar el mismo código en el otro dispositivo. Después de la vinculación, el dispositivo queda guardado en la vista de dispositivos vinculados.

Los dispositivos vinculados se indican por  en la búsqueda del dispositivo.

Para configurar un dispositivo como autorizado o no autorizado, desplácese a un dispositivo y seleccione alguna de las siguientes opciones:

Fijar como autoriz.: las conexiones entre el dispositivo y este dispositivo se pueden realizar sin que lo sepa. No se necesita aceptación o autorización por separado. Utilice este estado para sus propios dispositivos, como su auricular o PC compatible o dispositivos pertenecientes a otra persona de confianza. En la vista de dispositivos vinculados  indica los dispositivos autorizados.



Fijar no autorizado: las solicitudes de conexión de este dispositivo deben ser aceptadas cada vez por separado.

Para cancelar una vinculación, desplácese al dispositivo y seleccione **Opciones** > **Eliminar**. Si desea cancelar todas las vinculaciones, seleccione **Opciones** > **Eliminar todos**.



Sugerencia: Si está conectado actualmente con un dispositivo y elimina la vinculación con ese dispositivo, la vinculación se cancela de inmediato y la conexión al dispositivo se desactiva.

Recibir datos usando la conectividad Bluetooth

Cuando recibe datos mediante la conectividad Bluetooth, se oye un tono y se le pregunta si desea aceptar el mensaje. Si lo acepta,  aparece en la pantalla y el elemento queda en la carpeta **Buzón entrada** en **Mensajes**.  indica los mensajes recibidos mediante la conectividad Bluetooth. Consulte "Buzón de entrada: recibir mensajes," pág. 187.

Desactivar la conectividad Bluetooth

Para desactivar la conectividad Bluetooth, seleccione [Bluetooth](#) > [Desactivado](#).

Conexión de infrarrojos

Con infrarrojos, puede transferir datos como tarjetas de negocios, notas de agenda y archivos multimedia a un dispositivo compatible.

No dirija los rayos IR (infrarrojos) directamente a los ojos de las personas, ni permita que interfieran con otros dispositivos de rayos infrarrojos. Este dispositivo es un producto láser Clase 1.

Enviar y recibir datos usando infrarrojos

- 1 Asegúrese de que los puertos infrarrojos de envío y recepción de los dispositivos están alineados y de que no haya obstrucciones entre los dispositivos. La distancia recomendada entre los dos dispositivos es de hasta 1 metro (3 pies).
- 2 El usuario del dispositivo receptor activa el puerto infrarrojo.

Para activar el puerto infrarrojo en el dispositivo para recibir datos por infrarrojos, pulse  y seleccione [Herramientas](#) > [Infrarrojos](#).

- 3 El usuario del dispositivo de envío selecciona la función de infrarrojos deseada para iniciar la transferencia de datos.

Para enviar datos por infrarrojos, localice el archivo que desea en una aplicación o administrador de archivos y seleccione [Opciones](#) > [Enviar](#) > [Vía infrarrojos](#).

Si la transferencia de datos no se inicia dentro de un minuto tras la activación del puerto infrarrojos, la conexión se cancela y deberá iniciarla de nuevo.

Todos los elementos recibidos por infrarrojos se guardan en la carpeta [Buzón entrada](#) en [Mensajes](#).  indica los nuevos mensajes de infrarrojos.

Cuando  destella, su dispositivo está tratando de conectarse a otro dispositivo o se ha perdido una conexión.

Cuando  aparece continuamente, la conexión infrarrojo está activa y su dispositivo está listo para enviar y recibir datos usando su puerto infrarrojo.



Cable de datos

Puede conectar su dispositivo a una PC compatible usando un cable de datos USB. Con la conexión de cable de datos, puede usar Nokia PC Suite y transferir música y otros datos, como archivos de imágenes, entre su dispositivo y la PC. Para cambiar el tipo de dispositivo que normalmente conecta al dispositivo, pulse  y seleccione [Herramientas](#) > [Cable dat](#).

En **Modo de cable de datos**, seleccione alguna de las siguientes opciones:

- **Reproductor multimedia:** para conectarse a un reproductor multimedia compatible.
- **PC Suite:** para conectarse a Nokia PC Suite.
- **Transferencia de datos:** para conectarse a una PC compatible para tener acceso y transferir datos, como archivos de audio e imagen.
- **Impresión de imágenes:** para conectarse a Image print.

Para que el dispositivo pregunte el propósito de la conexión cada vez que conecta el cable, seleccione **Preguntar al conectarse**.

Conexiones de PC

Puede usar su dispositivo con una variedad de aplicaciones de conectividad a PC y de aplicaciones para la comunicación de datos. Con Nokia PC Suite puede, por ejemplo, transferir imágenes entre su dispositivo y una PC compatible.

Cree siempre la conexión desde la PC para sincronizar con su dispositivo.

Para conectar su dispositivo a una PC compatible usando infrarrojos, pulse . Asegúrese de que los puertos infrarrojos de su dispositivo y PC estén directamente de frente uno del otro y de que no existan obstrucciones entre los dispositivos. Consulte "Conexión de infrarrojos," pág. 239.

Para conectar su dispositivo a una PC usando la conectividad Bluetooth, inicie la conexión desde la PC. Para activar la conectividad Bluetooth en el dispositivo, pulse  y seleccione **Herramientas > Bluetooth y Bluetooth > Activado**. Consulte "Conectividad Bluetooth," pág. 235.

Para conectar su dispositivo a una PC compatible usando un cable de datos USB, inicie la conexión desde la PC.

Puede encontrar las instrucciones específicas de la instalación en el manual del usuario para Nokia PC Suite.





Sugerencia: Cuando use Nokia PC Suite por primera vez, para conectar su dispositivo a una PC compatible y usar Nokia PC Suite, use el asistente Get Connected disponible en Nokia PC Suite.



Administrador de conexiones

Pulse  y seleccione **Herramientas > Adm. con.**. Para ver el estado de las conexiones de datos o finalizar las conexiones en las redes GSM y UMTS, seleccione **Conex. activas**.

Conexiones de datos

En la vista de conexiones activas, puede ver las conexiones de datos abiertas: llamadas de datos (**D**) y conexiones de paquete de datos ( o ).



Nota: El tiempo real de facturación de llamadas de su proveedor de servicios puede variar, dependiendo de las características de la red, redondeo de la facturación, etc.

Para finalizar una conexión, seleccione **Opciones** > **Desconectar**. Para cerrar todas las conexiones abiertas, seleccione **Opciones** > **Desconectar todas**.

Para ver los detalles de una conexión, seleccione **Opciones** > **Detalles**. Los detalles que aparecen dependen en el tipo de conexión.



Sincronización

Pulse  y seleccione **Herramientas** > **Sincronización**. **Sincronización** le permite sincronizar las **Notas**, **Agenda** o **Contactos** con varias aplicaciones de agenda y de contactos en una computadora compatible o en Internet. También puede crear o editar las configuraciones de sincronización.

La aplicación de sincronización usa la tecnología SyncML para la sincronización. Para obtener más información sobre la compatibilidad de SyncML, comuníquese con el proveedor de la aplicación con la cual desea sincronizar los datos de su dispositivo.

Es posible que reciba configuraciones de sincronización en un mensaje de texto especial. Consulte "Datos y configuraciones," pág. 188.

Sincronizar datos

En la vista principal de **Sinc.**, puede ver diferentes perfiles de sincronización.

- 1 Seleccione un perfil de sincronización y **Opciones** > **Sincronizar**. El estado de la sincronización aparece en la pantalla.

Para cancelar la sincronización antes de que finalice, seleccione **Cancelar**.

- 2 Se le avisará cuando termine la sincronización. Seleccione **Sí** para ver el archivo de registro que muestra el estado de la sincronización y cuántos ingresos han sido agregados, actualizados, borrados o descartados (no sincronizados) en su dispositivo o en el servidor.



Administrador de dispositivo

Para conectarse a un servidor y recibir ajustes de configuración para el dispositivo, para crear nuevos perfiles del servidor o para ver y administrar perfiles del servidor existentes, pulse  y seleccione **Herramientas** > **Adm. disp.** y desplácese a la derecha. Las opciones disponibles pueden variar.

Es posible que reciba perfiles del servidor y diferentes ajustes de configuración por parte de su operador de red, proveedor de servicios y departamento de administración

de información de la compañía. Estos ajustes de configuración pueden incluir conexiones y otras configuraciones usadas por diferentes aplicaciones en su dispositivo.

Desplácese a un perfil del servidor y seleccione **Opciones** y alguna de las siguientes opciones:

Iniciar config.: para conectarse al servidor y recibir ajustes de configuración para su dispositivo

Nvo.perfil servidor: para crear un perfil del servidor

Editar perfil: para cambiar las configuraciones del perfil

Ver registro: para ver el registro de configuración del perfil

Para eliminar un perfil del servidor, desplácese a éste y pulse .

Configuraciones del perfil del servidor

Comuníquese con su proveedor de servicios para obtener las configuraciones correctas.

Nombre de servidor: ingrese el nombre para el servidor de configuración.

ID de servidor: ingrese la ID exclusiva para identificar el servidor de configuración.

Contraseña servidor: ingrese la contraseña para identificar su dispositivo ante el servidor.

Punto de acceso: seleccione un punto de acceso para usar cuando se conecte al servidor.

Dirección de servidor: ingrese la dirección URL del servidor.

Puerto: ingrese el número de puerto del servidor.

Nombre de usuario y **Contraseña:** ingrese su nombre y contraseña de usuario.

Permitir config.: para recibir ajustes de configuración del servidor, seleccione **Sí**.

Aceptar auto. solicit.: si desea que el dispositivo solicite una confirmación antes de aceptar una configuración del servidor, seleccione **No**.

Autenticación de red: seleccione si desea usar la autenticación de red.

Nombre usuario red y **Contraseña de red:** ingrese su nombre de usuario y contraseña de red para identificar el dispositivo en el servidor. Estas opciones aparecen solamente si se usa la autenticación de red.

Actualizaciones de software



Nota: Esta funcionalidad puede no estar disponible en el dispositivo. Comuníquese con su proveedor de servicios para obtener más información.

Para ver o actualizar la versión de software actual del dispositivo o para verificar la fecha de una posible actualización previa, pulse  y seleccione **Herramientas > Adm. disp..**

Para verificar si existen actualizaciones de software disponibles, seleccione **Opciones > Buscar actualizaciones.**

Asegúrese de que la batería de su dispositivo cuente con suficiente energía o conecte el cargador antes de iniciar la actualización. Para iniciar la actualización, seleccione el punto de acceso. El dispositivo inicia la descarga de la información del dispositivo.

Cuando los datos se han descargado, la descripción de la actualización aparece. Seleccione **Aceptar** para aceptar la descarga del paquete de actualización o **Cancelar** para cancelar la descarga. Es posible que la descarga tome varios minutos. Puede utilizar su dispositivo durante el proceso de descarga.



Nota: Si instala una actualización de software, no puede usar el dispositivo ni tampoco realizar llamadas de emergencia, hasta que haya finalizado la instalación y el dispositivo se reinicie. Asegúrese de hacer copias de seguridad de la información antes de aceptar la instalación de una actualización.

Seleccione **Sí** para instalar la actualización o **No** para instalarla en otro momento y seleccione **Opciones > Instalar actualización.** La actualización puede tomar varios minutos. Seleccione **Aceptar** para aceptar la actualización. El dispositivo actualiza el software y reinicia. Para completar la actualización, seleccione **Aceptar.** Para enviar el estado de la actualización del software al servidor, seleccione punto de acceso.

Si tiene problemas con la instalación, comuníquese con su operador de red o proveedor de servicios.

Para ver las configuraciones de perfil del servidor que se usan para actualizaciones de software, seleccione **Opciones > Configuraciones.**

Las opciones disponibles pueden variar.

Solución de problemas: preguntas y respuestas

Códigos de acceso

P: ¿Cuál es mi contraseña para los códigos de bloqueo, PIN o PUK?



R: El código de bloqueo predeterminado es **12345**. Si no se acuerda o ha extraviado el código de bloqueo, comuníquese con el distribuidor de su dispositivo.

Si olvida o pierde un código PIN o PUK, o si no ha recibido dicho código, comuníquese con el operador de la red.

Para obtener información acerca de las contraseñas, comuníquese con el proveedor del punto de acceso, por ejemplo, un proveedor comercial del servicio de Internet (ISP), proveedor de servicio u operador de red.

Una aplicación que no responde

P: ¿Cómo cierro una aplicación que no responde?

R: Para abrir la ventana para alternar entre aplicaciones, mantenga pulsada . Desplácese hasta la aplicación y pulse  para cerrar la aplicación.

Conectividad Bluetooth

P: ¿Por qué no puedo encontrar el dispositivo de mi amigo?

R: Asegúrese de que ambos dispositivos tienen activada la conectividad Bluetooth.

Asegúrese de que la distancia entre los dispositivos no sea más de 10 metros (33 pies) y de que no existan paredes ni otras obstrucciones entre los dispositivos.

Verifique que el otro dispositivo no esté en el modo oculto. Verifique que ambos dispositivos sean compatibles.

P: ¿Por qué no puedo finalizar una conexión Bluetooth?

R: Si tiene otro dispositivo conectado a su dispositivo, puede desactivar la conexión mediante el otro dispositivo o al desactivar la conectividad Bluetooth. Seleccione [Herramientas](#) > [Bluetooth](#) > [Desactivar](#).

Servicios del explorador

P: ¿Qué debo hacer si aparece el siguiente mensaje: [Sin punto de acceso válido. Defínalo en configuraciones de Servicios.](#)?

R: Inserte las configuraciones de explorador correctas. Comuníquese con su proveedor de servicios para obtener instrucciones.

Cámara

P: ¿Por qué aparecen borrosas las imágenes?

R: Retire el plástico protector de la pantalla y la cámara. Asegúrese de que la ventanilla protectora de los lentes de la cámara esté limpia.

Pantalla

P: ¿Por qué aparecen en la pantalla puntitos faltantes, descoloridos o luminosos cada vez que enciendo mi dispositivo?

R: Esto es una característica de este tipo de pantalla. Algunas pantallas podrían contener píxeles o puntitos que permanecen activados o desactivados. Esto es normal, no es una falla.

Registro

P: ¿Por qué está vacío el registro?

R: Puede que haya activado un filtro y ningún evento de comunicación aplicable a este filtro haya sido registrado. Para ver todos los eventos, seleccione [Aplicaciones](#) > [Registro](#) > [Opciones](#) > [Filtro](#) > [Toda comunicación](#).

Memoria baja

P: ¿Qué hago si el dispositivo tiene la memoria baja?

R: Puede eliminar los siguientes elementos regularmente para evitar consumir toda la memoria:

- Mensajes de las carpetas [Buzón entrada](#), [Borrador](#) y [Enviados](#) en [Mensajes](#)
- Mensajes de e-mail recuperados de la memoria del dispositivo
- Páginas Web almacenadas
- Imágenes y fotos en la [Galería](#)

Para eliminar información de contacto, notas de agenda, temporizadores de llamadas, temporizadores de costo de llamadas, puntuaciones de juegos y cualquier otro dato, desplácese a la aplicación respectiva para eliminar los datos. Si está eliminando varios elementos y aparece una

de las siguientes notas: [No hay suficiente memoria para realizar la operación. Elimine algunos datos primero.](#) o [Memoria baja. Elimine datos.](#), trate de eliminar los elementos uno a uno (comience con los elementos más pequeños).

P: ¿Cómo puedo guardar mis datos antes de eliminarlos?

R: Guarde sus datos por medio de uno de los siguientes métodos:

- Use Nokia PC Suite para hacer copias de seguridad de todos sus datos en una computadora compatible.
- Envíe imágenes a su dirección de e-mail y luego guarde las imágenes en su computadora.
- Envíe datos usando una conexión Bluetooth a un dispositivo compatible.
- Guarde datos en una tarjeta de memoria compatible.

Mensajería

P: ¿Por qué no puede seleccionar un contacto?

R: La tarjeta de contacto no tiene un número de teléfono o una dirección de e-mail. Agregue la información necesaria a la tarjeta de contacto en [Contactos](#).

Mensajería multimedia

P: ¿Qué se debe hacer cuando el dispositivo no puede recibir un mensaje multimedia porque tiene la memoria llena?

R: El mensaje de error indica la cantidad de memoria necesaria: [No hay memoria suficiente para recuperar el mensaje. Elimine antes algunos datos.](#) Para ver qué tipo de datos tiene y cuánta memoria consumen los diferentes grupos de datos, seleccione [Adm. archivos](#) > [Opciones](#) > [Detalles memoria](#).

- P:** La nota **Recuperando mensaje** aparece brevemente. ¿Qué está sucediendo?
- R:** El dispositivo está tratando de recuperar un mensaje multimedia del centro de mensajes multimedia.
- Asegúrese de que las configuraciones de mensajería multimedia estén correctamente definidas y de que no existan errores en los números telefónicos o direcciones. Seleccione **Mensajes > Opciones > Configuraciones > Mensaje multimedia**.
- P:** ¿Cómo puedo finalizar la conexión de datos cuando el dispositivo empieza repetidamente dicha conexión?
- R:** Para que el dispositivo deje de hacer una conexión de datos, seleccione **Mensajes** y alguna de las siguientes opciones:
- Al recibir mensaje > Aplazar recuper.:** para que el centro de mensajes multimedia guarde el mensaje para recuperarlo en otro momento, por ejemplo, tras verificar las configuraciones. Después de este cambio, el dispositivo aún tendrá que enviar información a la red. Para recuperar el mensaje ahora, seleccione **Recuperar inmed.**

Al recibir mensaje > Rechazar mensaje: para rechazar todos los mensajes multimedia entrantes. Tras este cambio, el dispositivo necesita enviar notas de información a la red y el centro de mensajes multimedia elimina los mensajes multimedia en espera de ser enviados a usted.

Recepción multimedia. > Desactivada: para ignorar todos los mensajes multimedia entrantes. Después de este cambio, el dispositivo no hará ninguna conexión de mensajes multimedia a la red.

Conectividad PC

- P:** ¿Por qué tengo problemas al conectar el dispositivo a mi PC?
- R:** Asegúrese de que Nokia PC Suite está instalado y está funcionando en su PC. Consulte el Manual del Usuario para Nokia PC Suite en el CD-ROM. Para obtener más información sobre cómo usar Nokia PC Suite, consulte la función de ayuda en Nokia PC Suite o visite las páginas de soporte en www.nokia.com (en inglés).

Accesorios

Si desea mejorar la funcionalidad del dispositivo, existe una amplia gama de accesorios disponibles para usted. Seleccione cualquiera de estos productos para satisfacer mejor sus necesidades específicas de comunicación. Para conocer la disponibilidad de éstos y otros accesorios, comuníquese con su proveedor.



Verifique el modelo del cargador antes de usarlo con este dispositivo. Este dispositivo está diseñado para su uso con los cargadores AC-3, AC-4 o AC-5 y con los cargadores AC-1, ACP-8, ACP-12, LCH-9 o LCH-12 cuando son usados con el adaptador de cargador CA-44.



Advertencia: Utilice sólo baterías, cargadores y accesorios aprobados por Nokia para este modelo particular de teléfono. El uso de cualquier otro tipo de batería, cargador o accesorio puede anular toda aprobación o garantía y puede ser peligroso.

Su dispositivo y accesorios pueden contener partes pequeñas. Manténgalos fuera del alcance de los niños.

Algunas normas prácticas sobre los accesorios

- Mantenga todos los accesorios fuera del alcance de los niños.

- Cuando desconecte el cable de alimentación de cualquier accesorio, sujete y tire del enchufe, no del cable.
- Verifique con regularidad que los accesorios instalados en su vehículo estén bien montados y funcionando correctamente.
- Sólo personal calificado debe instalar accesorios complejos para automóvil.
- Los textos en negritas indican los accesorios proporcionados en el paquete de ventas.

Batería y cargadores

- **Batería 800mAh (BL-5BT)**
- Cargador para viaje Nokia (AC-4)
- Cargador para viaje Nokia (AC-5)
- Cargador compacto Nokia (AC-3)
- Adaptador de cargador Nokia (CA-44)
- Cargador Nokia vía puerto USB (CA-100)

Música

- Soporte musical Nokia (MD-1)
- Audifonos para música activos Nokia (HS-62) (con adaptador)

- Audífonos para música Nokia (HS-61) (con adaptador)
- Altavoces mini Nokia (MD-4)
- Altavoces de música Nokia (MD-3)
- Altavoces Bluetooth Nokia (MD-5W)
- Gateway de audio Nokia (AD-42W)

Audio

- Equipos auriculares Nokia (HS-28, HS-23, HS-31, HS-5)
- Equipos auriculares inalámbricos y Bluetooth Nokia (HS-21W, HS-26W, HS-36W, BH-100, BH-200, BH-201, BH-202, BH-207, BH-300, BH-301, BH-302, BH-600, BH-700, BH-800, BH-801, BH-900, BH-500, BH-501, BH-601)
- Audífono inductivo Nokia (LPS-4)
- Adaptador de audio Nokia (AD-41, AD-46, AD-15)

Datos

- Cable de conectividad Nokia (CA-53)
- Cable de datos y de carga Nokia (CA-70)
- Adaptador TTY Nokia (HDA-10)

- Módulo GPS inalámbrico Nokia (LD-3W)
- Tarjetas MicroSD Nokia (128MB - MU-26, 256MB - MU-27, 512MB - MU-28, 1GB - MU-22, 2GB - MU-37)

Estuches

- Estuche protector Nokia (CL-1)
- Correa para muñeca Nokia (CP-134)
- Estuche Nokia (CP-108, CP-109, CP-110)

Mensajería

- Lápiz digital Nokia (SU-27W)
- Teclado inalámbrico Nokia (SU-8W)

Auto

- Soporte móvil universal (CR-39)
- Cargador móvil (DC-4)
- Manos libres Plug-in para auto (HF-6W, HF-33W)
- Equipo inalámbrico para auto Nokia (CK-7W, CK-20W)
- Paquete de navegación Nokia (LD-2)
- Pantalla Bluetooth para equipo para auto Nokia (CK-15W)

Información sobre las baterías

Carga y descarga

Su dispositivo recibe alimentación eléctrica a través de una batería recargable. El rendimiento óptimo de una batería nueva se obtiene solamente después de dos o tres ciclos completos de carga y descarga. La batería se puede cargar y descargar cientos de veces, pero con el tiempo se gastará. Cuando los tiempos de conversación y de reserva sean notablemente más cortos de lo normal, cambie la batería. Utilice únicamente las baterías aprobadas por Nokia y recárguelas sólo con los cargadores aprobados por Nokia para este dispositivo.

Si utiliza una batería de repuesto por primera vez o si la batería no ha sido usada por un tiempo prolongado, podría ser necesario conectar el cargador y luego desconectar y volver a conectar para iniciar la carga de la batería.

Desconecte el cargador del enchufe eléctrico y del dispositivo cuando no esté en uso. No deje la batería conectada al cargador tras cargarla completamente, puesto que la sobrecarga podría reducir la vida útil de la batería. Si una batería totalmente cargada no se utiliza por un tiempo, se descargará paulatinamente.

Si la batería está completamente descargada, podrían pasar unos pocos minutos antes de que el indicador de carga aparezca en la pantalla o antes de poder realizar alguna llamada.

Utilice la batería solamente para el propósito para el que fue diseñada. No utilice nunca el cargador o la batería si están dañados.

No cause cortocircuito en la batería. Puede producirse un cortocircuito accidental si un objeto metálico, como una moneda, un clip o un bolígrafo ocasiona la conexión directa de los terminales positivo (+) y negativo (-) de la batería. (Éstas parecen tiras metálicas en la batería). Puede ocurrir, por ejemplo, cuando lleva una batería de repuesto en su bolsillo o bolso. El cortocircuito de las terminales puede dañar la batería o el objeto que esté conectado a ella.

Si deja la batería en lugares calientes o fríos, como en un vehículo completamente cerrado en verano o en invierno, reducirá la capacidad, vida útil y rendimiento de carga. Intente mantener la batería siempre entre los 15 °C y 25 °C (59 °F y 77 °F). Un dispositivo con la batería demasiado fría o caliente puede dejar de funcionar temporalmente, aun cuando la batería se encuentre completamente cargada. El rendimiento de la batería se ve particularmente limitado en temperaturas inferiores al punto de congelación.

No incendie las baterías, puesto que pueden explotar. También pueden explotar si están dañadas. Elimine las baterías conforme a las normativas locales. Reciclelas siempre que sea posible. No las deseche con los desperdicios domésticos.

La batería BL-5BT rinde hasta 140 minutos (WCDMA) / 180 minutos (GSM) de tiempo de conversación y hasta 230 horas (WCDMA) / 240 horas (GSM) de tiempo de reserva. Los tiempos de conversación y de reserva son sólo estimaciones y dependen del nivel de intensidad de la señal, condiciones de la red, funciones usadas, la condición y vida útil de la batería,

temperaturas a las cuales se expone la batería y muchos otros factores. La cantidad de tiempo que se utiliza el teléfono para llamadas afectará el tiempo de reserva. Igualmente, la cantidad de tiempo que el teléfono está encendido y en el modo standby afectará el tiempo de conversación.

Normas para la autenticación de baterías Nokia

Siempre use baterías auténticas de Nokia para su seguridad. Para estar seguro que está adquiriendo una batería auténtica de Nokia, cómprela de un distribuidor autorizado por Nokia, busque el logotipo Nokia Original Enhancements en el empaque e inspeccione la etiqueta holográfica realizando los siguientes pasos:

Realizar con éxito los cuatro pasos no asegura totalmente la autenticidad de la batería. Si tiene alguna razón para creer que su batería no es batería auténtica y original de Nokia, evite usarla y llévala al centro de servicio autorizado Nokia más cercano o a un distribuidor Nokia para pedir asistencia. Su distribuidor Nokia o centro de servicio Nokia inspeccionará la batería para confirmar su autenticidad. Ante la imposibilidad de verificar la autenticidad de la batería, devuélvala al lugar de compra.

Autenticación del holograma

- 1 Al mirar el holograma en la etiqueta, debe ver el símbolo de Nokia: las manos conectadas desde un ángulo y el logo Nokia Original Enhancements desde otro ángulo.



- 2 Cuando mueve el holograma a un ángulo hacia el lado izquierdo, derecho, arriba y abajo, verá 1, 2, 3 y 4 puntitos en cada lado respectivamente.



- 3 Raspe el lado de la etiqueta para revelar un código de 20 dígitos, por ejemplo, 12345678919876543210. Gire la batería de tal forma que los números se vean hacia arriba. El código de 20 dígitos se lee empezando con el número de la fila superior seguido por la fila inferior.

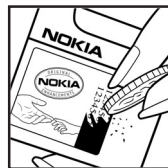

- 4 Confirme la validez del código de 20 dígitos siguiendo las instrucciones en www.nokia.com/batterycheck (en inglés).

¿Qué ocurre si la batería no es auténtica?

Si no puede confirmar que su batería Nokia con el holograma en la etiqueta es una batería auténtica de Nokia, no la use. Llévela al centro de servicio autorizado Nokia más cercano o distribuidor para pedir asistencia. El uso de una batería no aprobada por el fabricante puede ser peligroso y podría resultar en un rendimiento inferior y perjudicar a su dispositivo y sus accesorios. También, puede anular cualquier aprobación o garantía aplicable al dispositivo.

Para más información sobre las baterías originales Nokia, consulte www.nokia.com/battery (en inglés).

Cuidado y mantenimiento

Su dispositivo es un producto de diseño y fabricación excelentes y debe tratarse con cuidado. Las sugerencias que se incluyen a continuación le ayudarán a proteger la cobertura de su garantía.

- Mantenga el dispositivo seco. La lluvia, la humedad y los líquidos contienen minerales que pueden oxidar los circuitos electrónicos. Si el dispositivo se moja, extraiga la batería y espere que el dispositivo se seque por completo para volver a colocarla.
- No utilice ni guarde el dispositivo en lugares sucios o polvorientos. Las piezas móviles y los componentes electrónicos podrían dañarse.
- No guarde el dispositivo en lugares calurosos. Las altas temperaturas pueden reducir la vida útil de los dispositivos electrónicos, dañar las baterías y deformar o derretir algunos tipos de plástico.
- No guarde el dispositivo en lugares fríos. Cuando el dispositivo recupera su temperatura normal, puede formarse humedad en su interior, lo cual puede dañar las placas de los circuitos electrónicos.
- Abra siempre el dispositivo de acuerdo con las instrucciones que figuran en este manual.
- No deje caer, golpee ni mueva bruscamente el dispositivo. Los manejos bruscos pueden romper las placas de circuitos internos y las piezas mecánicas más delicadas.

- No utilice productos químicos perjudiciales, disolventes ni detergentes fuertes para limpiar el dispositivo.
- No pinte el dispositivo. La pintura puede obstruir las piezas móviles e impedir un funcionamiento apropiado.
- Use un paño suave, limpio y seco para limpiar cualquier lente (como el lente de la cámara y de los detectores de proximidad y de luz).
- Utilice únicamente la antena suministrada o una de repuesto aprobada. El uso de antenas, modificaciones o accesorios no aprobados podrían dañar el dispositivo e infringir los reglamentos sobre el uso de dispositivos de radio.
- No utilice los cargadores a la intemperie.
- Haga siempre copias de seguridad de los datos que desea guardar (como contactos y notas de agenda) antes de enviar su dispositivo a un centro de servicio.
- Para reprogramar el dispositivo de vez en cuando para obtener un funcionamiento óptimo, apague el dispositivo y retire la batería. Haga siempre copias de seguridad de los datos que desea guardar.

Todas estas recomendaciones se aplican de igual manera para su dispositivo, batería, cargador o cualquier accesorio. Si algún dispositivo no funciona correctamente, llévelo a su centro de servicio especializado más cercano.

Información adicional de seguridad

Su dispositivo y accesorios pueden contener partes pequeñas. Manténgalos fuera del alcance de los niños.

Entorno operativo

Respete la normativa especial vigente en la zona donde se encuentre y siempre apague su dispositivo cuando esté prohibido utilizarlo o cuando pueda causar interferencia o peligro. Utilice el dispositivo sólo en su posición normal de funcionamiento. Este dispositivo reúne las normas de exposición RF cuando es usado en su posición normal de funcionamiento cerca del oído o portado a una distancia mínima de 1,5 centímetros (5/8 de pulgada) del cuerpo. Al portar el teléfono en accesorios como un estuche, clip de cinturón o soporte, utilice sólo accesorios que no contengan metal y que coloquen el dispositivo a la distancia arriba indicada del cuerpo.

Para transmitir archivos de datos o mensajes, este dispositivo requiere una conexión de calidad a la red. En algunos casos, la transmisión de archivos de datos o mensajes puede demorarse hasta que esté disponible la conexión adecuada. Asegúrese de seguir las instrucciones anteriores sobre las distancias de separación hasta que la transmisión haya finalizado.

Las partes del dispositivo son magnéticas. Los materiales metálicos pueden ser atraídos por el dispositivo. No coloque tarjetas de crédito ni otros artículos de almacenamiento magnético cerca del dispositivo, ya que la información almacenada puede borrarse.

Dispositivos médicos

Los aparatos de transmisión de radio, incluso los teléfonos móviles, pueden interferir con el funcionamiento de equipos médicos que no estén protegidos adecuadamente. Consulte con un médico o con el fabricante del dispositivo médico si tiene alguna pregunta o para determinar si está correctamente protegido contra las señales externas de radiofrecuencia. Apague el dispositivo en los lugares específicos de los centros de salud donde se le indique. Es probable que en los hospitales y centros de salud se utilicen equipos sensibles a las señales externas de radiofrecuencia.

Marcapasos

Los fabricantes de marcapasos recomiendan mantener una distancia mínima de 15,3 centímetros (6 pulgadas) entre un teléfono móvil y un marcapasos, a fin de evitar posibles interferencias. Estos consejos provienen de la investigación independiente y recomendaciones de la Investigación tecnológica en telefonía móvil (Wireless Technology Research). Las personas con marcapasos:

- Deben mantener siempre una distancia de más de 15,3 centímetros (6 pulgadas) entre el teléfono y su marcapasos
- No deben llevar el dispositivo en el bolsillo de la camisa
- Deben utilizar el dispositivo en el oído contrario al marcapasos para minimizar las posibles interferencias.

Si tiene alguna razón para sospechar que existen interferencias, deberá apagar y alejar su dispositivo.

Aparatos auditivos

Algunos dispositivos móviles digitales pueden interferir con determinados aparatos auditivos. En ese caso, comuníquese con su proveedor de servicios de aparatos auditivos.

Vehículos

Las señales RF pueden afectar los sistemas electrónicos de vehículos de motor que no estén bien instalados o protegidos, como los sistemas electrónicos de inyección, sistemas electrónicos de frenos antibloqueo (ABS), sistemas electrónicos de control de velocidad y sistemas de bolsas de aire. Para obtener más información, verifique estos aspectos con el fabricante o representante de su vehículo o de los equipos que haya instalado posteriormente.

Sólo personal calificado debe reparar el dispositivo o instalarlo en un vehículo. Si la instalación o reparación no son correctas, pueden resultar peligrosas y anular cualquier garantía que se aplique al dispositivo. Compruebe con regularidad que el equipo completo del dispositivo móvil de su vehículo esté correctamente montado y funcione debidamente. No almacene ni transporte líquidos inflamables, gases ni materiales explosivos en el mismo compartimiento destinado al dispositivo, sus piezas o accesorios. Para los automóviles con bolsas de aire, recuerde que éstas se inflan con mucha fuerza. No coloque sobre las bolsas de aire ni sobre la zona de despliegue ningún objeto, incluidos el equipo instalado y las piezas portátiles del teléfono móvil. Si el equipo de telefonía móvil no está bien instalado y las bolsas de aire se despliegan, pueden ocasionar lesiones graves.

Se prohíbe el uso de su dispositivo a bordo de un avión. Apague el dispositivo antes de embarcar un vuelo. El uso de teledispositivos en una aeronave puede resultar peligroso para el funcionamiento del avión, interrumpir la red del teléfono móvil y puede ser ilegal.

Entornos potencialmente explosivos

Apague el dispositivo en áreas donde puedan producirse explosiones y obedezca todas las señales e instrucciones. Las zonas con potencial explosivo incluyen las zonas donde existen avisos reglamentarios requiriéndole que apague el motor del vehículo. Las chispas en estas zonas pueden producir explosiones o incendios que pueden resultar en daño corporal o incluso la muerte. Apague el dispositivo en las gasolineras, por ejemplo, cerca de las bombas de gasolina en las estaciones de servicio. Respete las restricciones de uso de equipos de radio en los depósitos de combustible, áreas de almacenamiento y distribución, plantas químicas y donde se realicen explosiones. Las zonas en entornos donde pueden producirse explosiones suelen estar marcadas, pero no siempre con claridad. Estas incluyen las áreas bajo cubierta de los barcos, instalaciones de transferencia o almacenamiento de productos químicos, vehículos que usan gas de petróleo licuado (como propano o butano) y áreas donde el aire contiene elementos químicos o partículas como grano, polvo o partículas metálicas.

Llamadas de emergencia



Importante: Los teléfonos móviles, incluso este dispositivo, funcionan con señales de radio, redes inalámbricas, redes terrestres y funciones programadas por el usuario. Por lo tanto, no se puede garantizar que la conexión funcione en todas las condiciones. Nunca dependa únicamente de un dispositivo móvil para las comunicaciones importantes, como emergencias médicas.

Para hacer una llamada de emergencia:

- 1 Si el dispositivo está apagado, enciéndalo. Compruebe que la intensidad de la señal sea la adecuada. Ciertas redes pueden requerir que una tarjeta SIM válida esté debidamente instalada en el dispositivo.
- 2 Pulse la tecla Finalizar cuantas veces sea necesario para borrar la pantalla y preparar el dispositivo para las llamadas.
- 3 Ingrese el número de emergencia de la localidad en la que se encuentre. Los números de emergencia pueden variar en cada localidad.
- 4 Pulse la tecla Llamar.

Si algunas funciones están activas, puede que necesite desactivarlas antes de poder efectuar una llamada de emergencia. Para obtener más información, consulte este manual o a su proveedor de servicios.

Al realizar una llamada de emergencia, entregue toda la información necesaria con la mayor precisión posible. Su dispositivo móvil puede ser el único medio de comunicación en un accidente. No finalice la llamada hasta que reciba instrucciones de hacerlo.

Información de certificación (SAR)

ESTE DISPOSITIVO MÓVIL CUMPLE LAS NORMAS SOBRE EXPOSICIÓN A ONDAS DE RADIO.

Su dispositivo móvil es un radiotransmisor y radiorreceptor. Está diseñado para no sobrepasar los límites de exposición a radiofrecuencia recomendados por las normas internacionales. Estas normas fueron desarrolladas por la organización independiente ICNIRP e incluyen un margen de seguridad diseñado para garantizar la seguridad del público, independientemente de la edad y salud.

El índice estándar de exposición para dispositivos móviles se mide con una unidad conocida como Tasa Específica de Absorción (SAR, Specific Absorption Rate). El límite de SAR estipulado en las normas internacionales ICNIRP es de 2,0 watts/kilogramos (W/kg) promediado sobre 10 gramos de tejido corporal. Las pruebas de SAR se realizan en posiciones de funcionamiento estándar, mientras el dispositivo transmite al máximo nivel de potencia certificado en todas las bandas de frecuencia probadas. El nivel SAR actual de un dispositivo en funcionamiento puede estar muy por debajo del valor máximo debido a que el dispositivo ha sido diseñado para sólo usar la potencia requerida para acceder a la red. La cantidad cambia dependiendo de un número de factores tal como su proximidad a una estación base de red. Según los estándares ICNIRP, el valor SAR máximo cuando el dispositivo fue probado para uso junto al oído es de 0,68 W/kg.

El uso de accesorios para el dispositivo podría resultar en diferentes valores SAR. Los valores SAR podrían variar según los requisitos de información y evaluación nacionales y de la banda de red. Información adicional sobre SAR podría ser provista en la sección de información de productos en www.nokia.com (texto en inglés).

Su dispositivo móvil está diseñado para reunir los requerimientos que rigen la exposición a las ondas de radio los cuales fueron establecidos por la Comisión Federal de Comunicaciones (Federal Communications Commission) (EE.UU.) e Industria Canadiense. Estos requerimientos establecen un límite SAR de 1,6 W/kg promediado sobre un gramo de tejido corporal. El valor SAR máximo según la información suministrada bajo este estándar, durante la certificación del producto, cuando fue probado para uso junto al oído es de 0,43 W/kg y cuando está en contacto con el cuerpo, es de 0,78 W/kg. La información sobre este dispositivo se puede encontrar en <http://www.fcc.gov/oet/fccid> después de localizar el sistema de autorización del equipo usando la ID FCC: QURRM-128.

Información técnica

Función	Especificación
Peso	4,36 oz (123,5 g) con la Batería Li-Ion BL-5BT
Tamaño	Volumen: 5,68 pulgadas ³ (93,0 cm ³) Longitud: 3,74 pulg. (95 mm) Ancho: 2,05 pulg. (52 mm) Espesor: 0,80 pulg. (20,2 mm) con la cámara
Rango de frecuencia	GSM 850: 824 a 849 MHz (TX), 869 a 894 MHz (RX) GSM 900: 880 a 915 MHz (TX), 925 a 960 MHz (RX) GSM 1800: 1710 a 1785 MHz (TX), 1805 a 1880 MHz (RX) GSM 1900: 1850 a 1910 MHz (TX), 1930 a 1990 MHz (RX) UMTS 850: 824 a 849 MHz (TX), 869 a 894 MHz (RX) UMTS 1900: 1850 a 1910 MHz (TX), 1930 a 1990 MHz (RX)
Potencia de salida del transmisor	Hasta 2 Vatios
Voltaje de batería	3,7 V cc
Temperatura de funcionamiento	15 °C hasta +25 °C (59 °F hasta +77 °F)

Índice

A

- accesorios 231, 247
- accesos directos 145
- administración de derechos digitales, DRM
 - consulte claves de activación
- administrador de aplicaciones 232
- administrador de archivos 151
- administrador de dispositivo 241
- agenda
 - crear entradas 209
 - eliminar entradas 210
 - sincronización con Nokia PC Suite 209
- altavoz 147
- aplicación ayuda 155
- aplicaciones
 - eliminación 234
 - instalación 233
 - Java 232
- aplicaciones de office 216
- archivo sis 232

archivos multimedia

- formatos de archivo 165, 211

archivos svg 181

audio

- formatos de archivo 165

B

baterías

- autenticación 250

Bluetooth

- auricular 231
- conectividad 235
- desactivar 239
- dirección del dispositivo 238
- envío de datos 237
- seguridad 237
- vinculación 238

borrar pantalla

- Consulte *modo standby*

buzón de correo 189

buzón de correo remoto 189

buzón de voz

- cambiar el número telefónico 199
- desvío de llamadas al buzón de voz 230

C

cable de datos 239

caché, borrar 208

calculadora 216

cámara

- ajuste de iluminación y color 160
- barra de tareas activa 157
- configuraciones de ajuste de imagen 160
- configuraciones de cámara para imagen fija 159
- configuraciones de la grabadora de video 163
- edición de videos 178
- flash 160
- guardar videoclips 162
- modo de secuencia 161
- temporizador 161

canciones

como tonos de timbre 169

formatos de archivo 165

cargadores 135**certificados** 228**claves de activación** 172**clips de sonido** 173**código de bloqueo** 228**código de seguridad**

Consulte *código de bloqueo*

códigos 227**códigos PIN** 228**códigos UPIN** 228**códigos UPUK** 228**comandos de servicio** 183**comandos de voz** 232**Comandos USSD** 183**conexiones de computadora** 240**conexiones de datos**

detalles 240

finalizar 241

indicadores 144

conexiones de paquete de datos

configuraciones 226

Conexiones de PC 240**configuraciones**

certificados 228

código de bloqueo 228

código PIN 228

código UPIN 228

código UPUK 228

códigos de acceso 227

Conectividad Bluetooth 236

conexiones de datos 225

configuraciones originales 222

desvío de llamadas 230

fecha y hora 227

idioma 222

mensajes 191

pantalla 223

personalización del teléfono 218

protector de pantalla 223

puntos de acceso 225

restricción de llamadas 230

configuraciones de conexión 225**configuraciones de idioma** 222**configuraciones del audifono** 231**configuraciones del auricular** 231**control de volumen**

ajustar el volumen 147

altavoz 147

durante una llamada 199

convertidor 216**copia de seguridad** 150**copiar**

contactos entre la tarjeta SIM y la

memoria del dispositivo 198

D**despertador** 148**diccionario** 183**directorio**

Consulte *tarjetas de contactos*

duración del registro 204**E****edición de videos** 178**editar imágenes** 177**e-mail**

apertura 190

buzón de correo remoto 189

configuraciones 193

- eliminación de mensajes 190
- recuperación automática 190
- recuperación desde el
 - buzón de correo 189
- ver archivos adjuntos 190
- envío**
 - tarjetas de contacto,
 - tarjetas de negocio 196
 - videoclips 179
- escenas**
 - escenas de imágenes 161
 - escenas de video 160
- etiqueta del teléfono** 137
- etiquetas de voz**
 - realizar llamadas 201
- explorar Internet** 206
- F**
- favoritos** 205
- fecha** 148
- formatos de archivo**
 - .jad 232
 - .jar 232, 233
 - .sis 232
 - Música 165
 - RealPlayer 211
- formatos de archivos de audio** 165
- funcionamiento manos libres**
 - consulte *altavoz*
- G**
- galería** 173
 - barra de tareas activa 174
 - cesta de impresión 176
 - editar imágenes 177
 - imprimir imágenes 175
 - memoria disponible 175
 - ordenar archivos en los álbumes 177
 - presentación de diapositivas 181
- grabadora** 217
- H**
- herramienta de tarjeta de memoria** 150
- hora** 148
- I**
- imágenes de fondo**
 - cambiar 220
 - uso de imágenes 159, 174
- impresión**
 - e-mails 190
 - entradas de agenda 210
 - notas 217
- imprimir imágenes** 175
- indicadores** 144
- informes de entrega**
 - borrar 204
 - denegación 193
 - recepción 191
- ingreso de texto predictivo** 183
- ingreso de texto tradicional** 183
- instalación de aplicaciones** 233
- Internet**
 - Consulte *Web*
- J**
- Java**
 - Consulte *aplicaciones*
- L**
- Lector de mensaje** 195
- llamada de conferencia** 200
- llamadas**
 - configuraciones 224
 - configuraciones para desvío de llamadas 230
 - contestar 201
 - duración 203
 - internacional 199

- perdidas 202
- rechazar 201
- recibidas 202
- transferencia 202
- llamadas de emergencia 134, 254
- llamadas perdidas 202
- llamadas recientes 202
- M**
- marcación fija 198
- marcación por voz 200
- Marcación rápida 200
- memoria
 - borrar memoria 151, 202, 203
 - ver el consumo de memoria 151
- mensajes
 - buzón de correo 189
 - buzón de entrada 187, 195
 - difusión celular 195
 - e-mail 185
 - mensajes de texto 185
 - mensajes multimedia 185
- mensajes de texto
 - configuraciones 191
 - envío 185
 - escritura 185
 - límite de caracteres 186
 - recepción 188

- mensajes de voz 199
- mensajes multimedia 185
- menú, reordenar 218
- modo remoto de SIM 236
- modo standby 218
- modo standby activo 221
- modos
 - tapa abierta 144
 - tapa cerrada 143
- Música 165
 - formatos de archivo 165
- música
 - como tonos de timbre 169
 - formatos de archivo 165
- N**
- Nokia PC Suite
 - datos de la agenda 209
 - sincronización 240
 - transferencia de archivos de música a la tarjeta de memoria 169, 170
 - ver datos de la memoria del dispositivo 151
- notas 217
- P**
- pantalla 223
- pausa 148

- PC Suite
 - consulte *Nokia PC Suite*
- películas, muvees
 - muvees rápidas 179
- perfiles 218
- personalización 220
- protección de copyright
 - consulte *claves de activación*
- protocolos
 - IMAP4 193
 - IPv4 y IPv6 226
 - POP3 193
 - WAP 135
- puntos de acceso
 - configuraciones 225
- Puntos de acceso a Internet (IAP)
 - Consulte *puntos de acceso*
- Q**
- Quickoffice 134
- R**
- radio 214
- Radio FM 214
- RealPlayer 211
- registro
 - borrar contenido 204

registro de llamadas

Consulte *registro*

reloj

alarma 148

configuraciones 148

Reproductor de música

ecualizador 168

reproductor de música

listas de reproducción 166

reproductor de vídeo

Consulte *RealPlayer*

S

SAR (tasa específica de absorción) 254

Servicios

Consulte *Web*

servicios de red 135

sincronización 241

software

eliminación de aplicaciones 234

instalación de aplicaciones 233

transferir un archivo al dispositivo 233

solución de problemas 244

sonidos

ajustar el volumen 147

grabar sonidos 217

silenciar un tono de timbre 201

T

tarjeta de memoria 149

Tarjeta SIM

copiar nombres y

números al teléfono 198

mensajes 191

nombres y números 198

tarjetas de contactos

envío 196

guardar tonos DTMF 202

insertar imágenes 196

tarjetas miniSD 149

tecla multimedia 152, 154

temas 220

tonos de timbre

canciones 169

recepción en un

mensaje de texto 188

tono de timbre personal 197, 198

transferencia de contenido

desde otro dispositivo 153

V

videoclips 173

W

Web

explorador 205

puntos de acceso 225

Notas

Notas

Notas