

Z.I. des Cinq Chemins

56520 GUIDEL - FRANCE

Telephone: +33 (0)2 97 02 49 49 Fax: +33 (0)2 97 65 00 20

Web : <http://www.kannad.com> - E-mail : [contact@kannad.com](mailto:contact@kannad.com)

Support: [support.sar@kannad.com](mailto:support.sar@kannad.com) Tel.: +33 (0)2 97 02 49 00

## SAFELINK



**CAT 1 - CAT 2**  
**Classe 2 / Class 2**

**Manuel Utilisateur / User Manual**

# SafeLink Auto Categorie 1 / Category 1

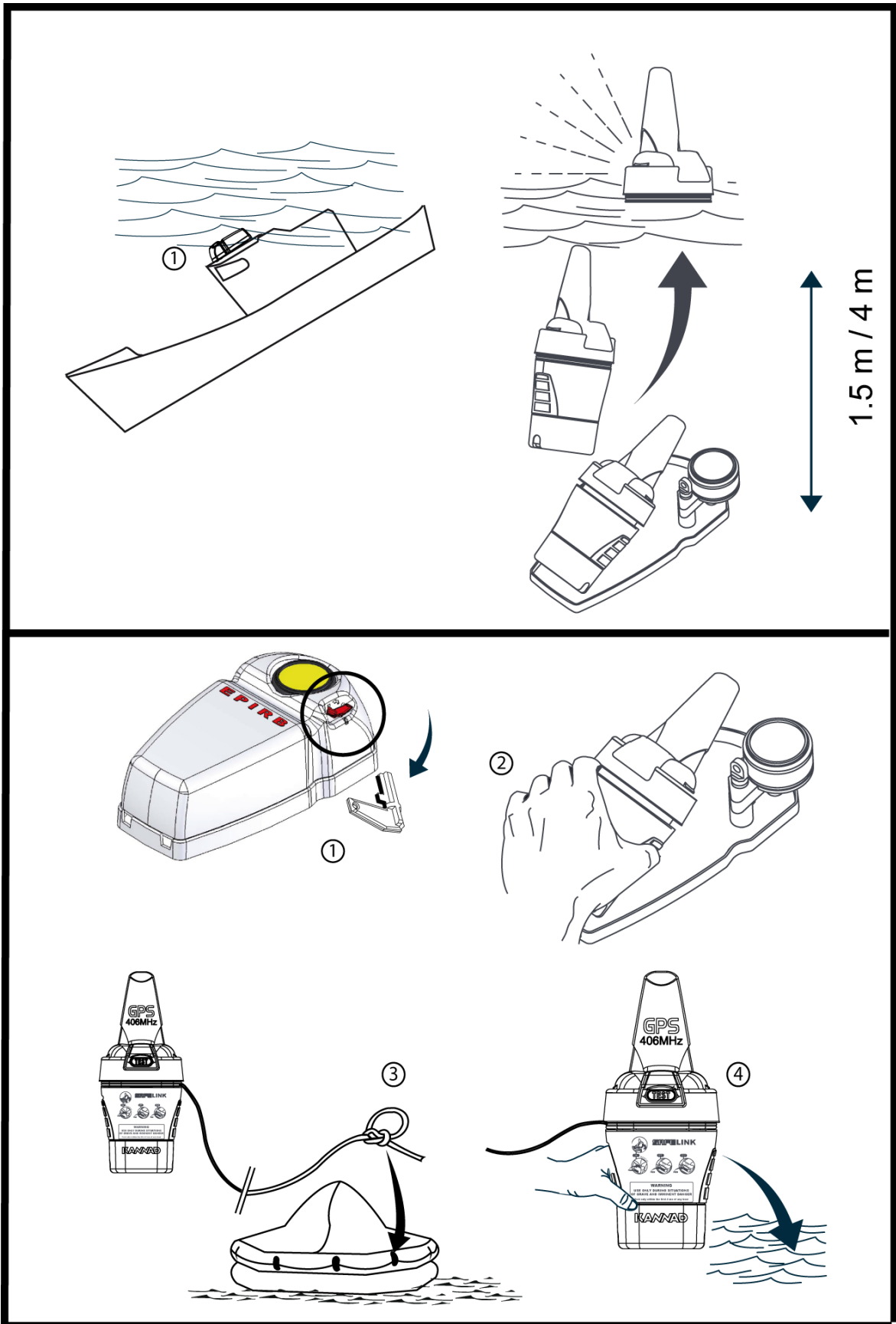

# SafeLink Manual+ Categorie 2 / Category 2

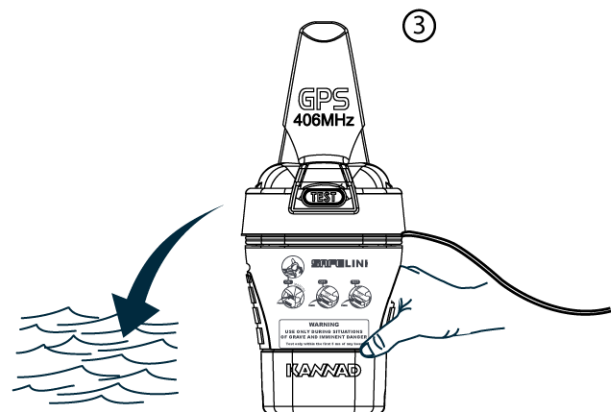
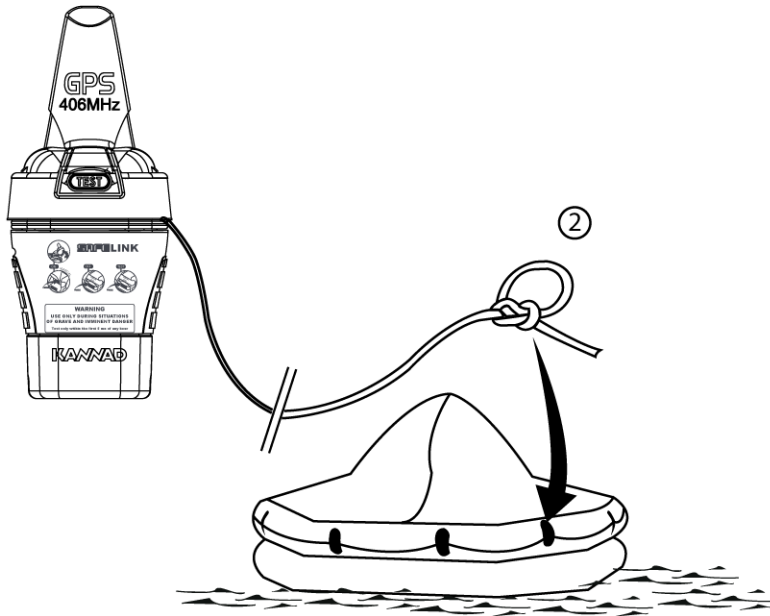
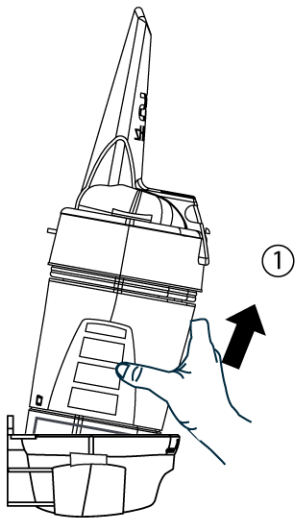

**ATTENTION**

***Balise de détresse***

**Utilisation prohibée en dehors de toute situation de détresse**

**Avant toute utilisation, cette balise doit être enregistrée auprès des autorités locales**

**WARNING**

***Distress beacon***

**Use only in situations of grave and imminent danger**

**Register beacon with national authority before use**

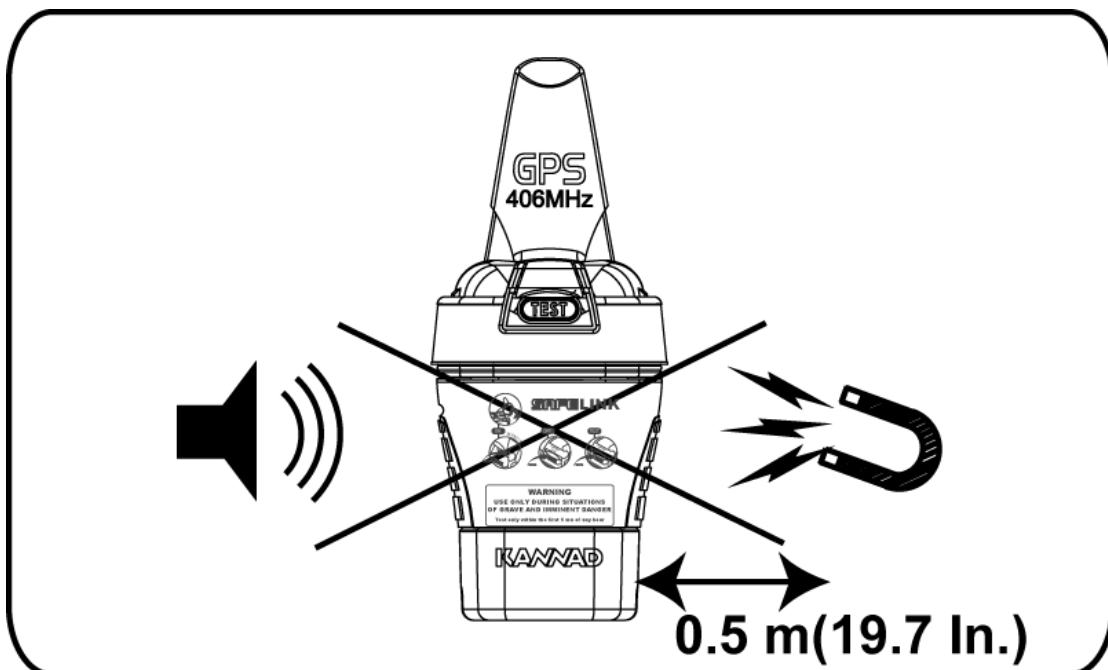

## SOMMAIRE

1 . INTRODUCTION .....	1
1.1. Présentation du système COSPAS-SARSAT .....	1
1.2. Déclenchement de l'alerte et calcul de la position .....	1
2 . PRESENTATION .....	2
2.1. Description du conteneur et du support mural .....	2
2.2. Description de la balise .....	3
3 . INSTRUCTIONS DE TESTS .....	5
4 . UTILISATION .....	5
4.1. Activation automatique .....	5
4.2. Activation manuelle .....	5
5 . FAUSSES ALARMES .....	7
5.1. Prévention des fausses alarmes .....	7
5.2. Désactivation de la balise .....	7
6 . INSTALLATION DE LA BALISE .....	8
6.1. Montage de la plaquette d'instructions .....	8
6.2. SafeLink Auto Catégorie 1 (Pont) .....	9
6.3. SafeLink Manual+ catégorie 2 (Survie) .....	11
7 . SPECIFICATIONS TECHNIQUES .....	13
8 . DECLARATION D'ENREGISTREMENT .....	13
8.1. Général .....	13
8.2. Enregistrement au Canada .....	13
8.3. Licence radio au Canada .....	14
9 . MAINTENANCE .....	14
10 . REMPLACEMENT DES PILES .....	14
10.1. Démontage du pack piles .....	14
10.2. Remontage du pack piles .....	15
11 . REMPLACEMENT DU LARGUEUR HYDROSTATIQUE .....	15
11.1. Description .....	15
11.2. Remplacement .....	15
11.3. Carnet d'interventions .....	34
11.4. Garantie .....	38

## CONTENTS

1 . INTRODUCTION .....	17
1.1. COSPAS-SARSAT system description .....	17
1.2. Immediate alerting and location calculation .....	17
2 . DESCRIPTION .....	18
2.1. Container and mounting bracket description .....	18
2.2. Beacon description .....	19
3 . TEST INSTRUCTIONS .....	21
4 . INSTRUCTIONS FOR USE .....	21
4.1. Automatic activation .....	21
4.2. Manual activation .....	21
5 . FALSE ALARMS .....	23
5.1. False alarms prevention .....	23
5.2. Beacon de-activation .....	23
6 . BEACON INSTALLATION .....	24
6.1. Mounting instructions plate .....	24
6.2. SafeLink Auto Category 1 (Float Free) .....	25
6.3. SafeLink Manual+ category 2 .....	27
7 . TECHNICAL SPECIFICATIONS .....	29
8 . REGISTRATION .....	29
8.1. Importance of accurate registration .....	29
8.2. Registering in USA .....	30
8.3. Radio License in USA .....	30
8.4. Registering in Canada .....	30
8.5. Radio License in Canada .....	30
9 . MAINTENANCE POLICY .....	30
10 . BATTERY REPLACEMENT .....	31
10.1. Battery pack removal .....	31
10.2. Battery pack reassembly .....	31
11 . AUTOMATIC RELEASE SYSTEM REPLACEMENT .....	32
11.1. Description .....	32
11.2. Replacement .....	32
11.3. Log Book.....	34
11.4. Warranty .....	38

## 1. INTRODUCTION

### 1.1. Présentation du système COSPAS-SARSAT

COSPAS-SARSAT est un système global de détresse par satellites opérant dans la bande de fréquence 406 - 406.1 MHz.

La fréquence 406 MHz, codée avec l'identification de la balise, permet de déterminer la position de la détresse et d'alerter rapidement les services de recherche et de sauvetage (S.A.R.) les plus proches.

Le système se compose de :

- (1) Radiobalises de détresse,
- (2) Satellites en orbite polaire (LEOSAR) et géostationnaires (GEOSAR),
- (3) Stations terrestres (LUTs),
- (4) Centres de Contrôles et de Mission (MCCs).
- (5) Les MCCs reçoivent les alertes produites par les LUT et les envoient soit à un centre de coordination de sauvetage (RCC), soit à un point de contact SAR (centre d'alerte et de secours).

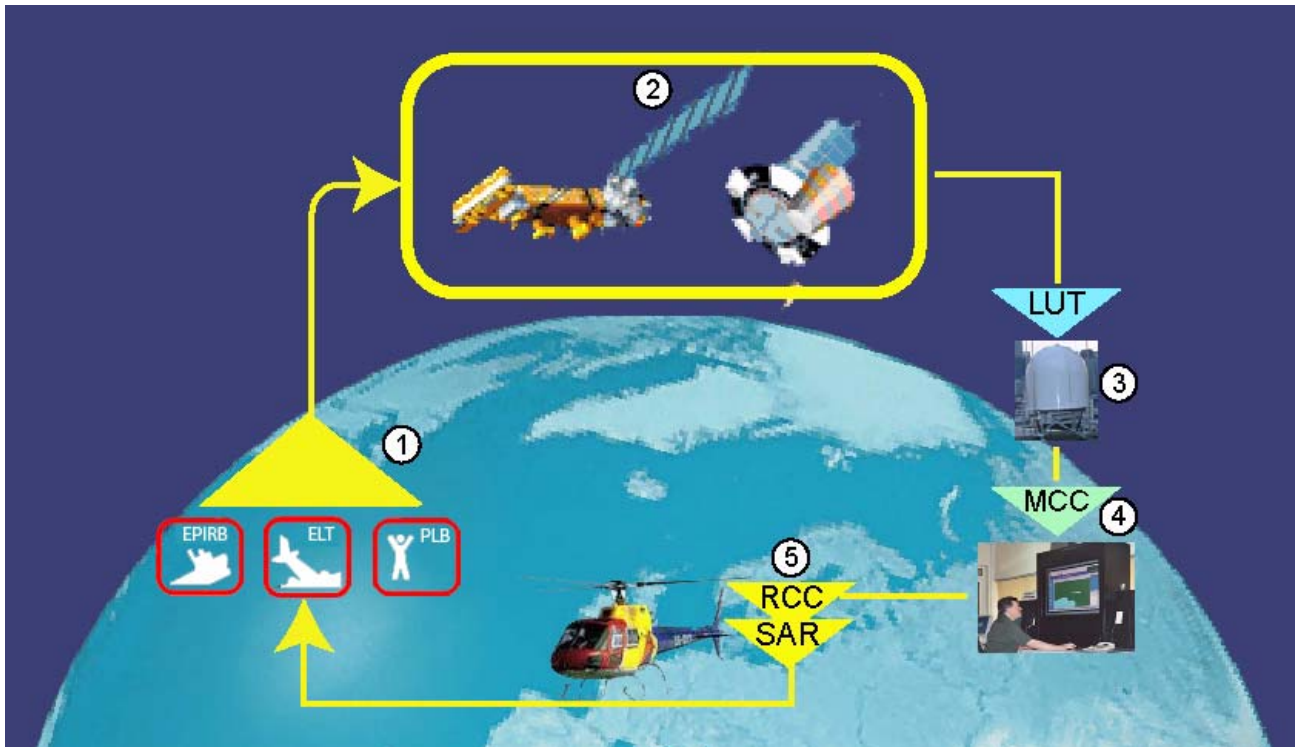

Système COSPAS-SARSAT

### 1.2. Déclenchement de l'alerte et calcul de la position

Lorsqu'elles sont activées, les balises SafeLink transmettent, dans la fréquence 406 MHz, un message de détresse contenant un numéro unique permettant d'identifier le type de détresse et le propriétaire de la balise ainsi que la position GPS. Ce message est intercepté par les satellites COSPAS-SARSAT qui le stockent et le retransmettent en permanence aux stations terrestres (LUTs). Grâce aux satellites géostationnaires (GEOSAR), l'alerte est lancée dans les minutes qui suivent et transmise en tout point du globe. Le système LEOSAR (satellites en orbite polaire) calcule la position de la détresse à un mile nautique près en utilisant les techniques de traitement Doppler. Le temps typique d'attente pour le calcul d'une position est de moins d'une heure aux latitudes moyennes.

**Grâce au récepteur GPS intégré**, la position est transmise à 120 mètres près maximum dans les minutes qui suivent le déclenchement de la détresse.

Les données sont traitées par les centres de contrôle de mission (MCC) qui les envoient aux centres de recherche et de secours (RCC ou SAR) les plus proches de la détresse afin d'organiser les opérations de secours.

La fréquence 121.5 MHz est également transmise par la balise mais est seulement utilisée comme fréquence de guidage dans la dernière phase des secours.

## 2. PRESENTATION

Les balises SafeLink sont des balises de détresse maritime (RBLs) catégorie 1 Pont (SafeLink Auto) ou catégorie 2 Survie (SafeLink Manual+) à activation automatique. Les 2 versions sont équipées d'un GPS intégré.

### 2.1. Description du conteneur et du support mural

La balise est livrée soit dans un conteneur automatique (A) pour la version Pont catégorie 1, soit avec un support mural (B) pour la version Survie catégorie 2.

Le conteneur (A) est destiné à protéger la balise et assurer son largage automatique en cas de naufrage grâce à un largueur type HAMMAR H20 (1A). Ce conteneur est également équipé d'une goupille de verrouillage (2A). Il est également équipé d'un aimant pour empêcher toute activation de la balise lorsqu'elle est dans son conteneur.

Il peut être fixé soit en position horizontale sur le pont du navire, soit en position verticale sur une cloison extérieure (§ 6.2.1. [Installation du conteneur](#)).

Le support mural (B) est destiné à fixer la balise sur une paroi verticale. Il est équipé d'une goupille de verrouillage (1B) pour empêcher toute éjection intempestive de la balise et d'un aimant pour empêcher l'activation de la balise lorsqu'elle est dans son support.

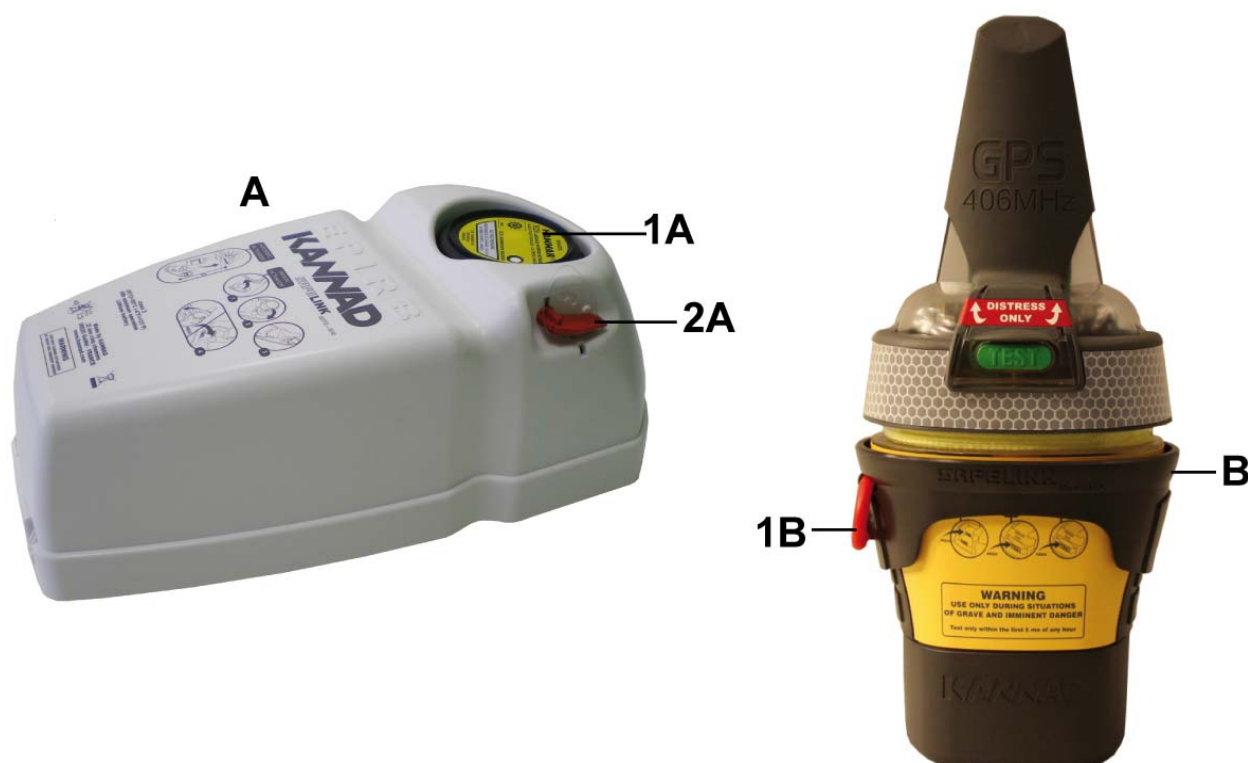



## 2.2. Description de la balise

- (1) Sceau d'inviolabilité
  - pour prouver que la balise n'a jamais été manuellement activée.
- (2) Système de verrouillage :
  - pour empêcher toute activation accidentelle de la balise.
- (3) Bouton poussoir TEST :
  - pour effectuer un auto - test de la balise,
  - pour arrêter la balise si elle a été activée manuellement par le bouton ON (selon recommandations des autorités locales).
- (4) Bouton MARCHE (ON) :
  - pour activer manuellement la balise.
- (5) Flash
  - pour une localisation visuelle de la balise par les opérations de SAR.
- (6) Témoins de bon fonctionnement (leds rouge et verte) :
  - pour vérifier le bon fonctionnement lors de la mise en MARCHE,
  - pour vérifier le bon fonctionnement lors d'un auto test.
- (7) Led de programmation
  - pour programmer la balise (par le constructeur ou les stations agréées).
- (8) Contacts eau de mer:
  - pour activer automatiquement la balise dès qu'elle est immergée.
- (9) Bande réfléchissante
- (10) Orin :
  - pour amarrer la balise à un gilet de sauvetage, radeau, embarcation, etc.  
**Important: L'orin est utilisé pour amarrer la balise lorsqu'elle flotte dans l'eau. Ne pas fixer l'orin au bateau lorsque vous installez la balise dans son support.**
- (11) Antenne 406 / 121.5 MHz

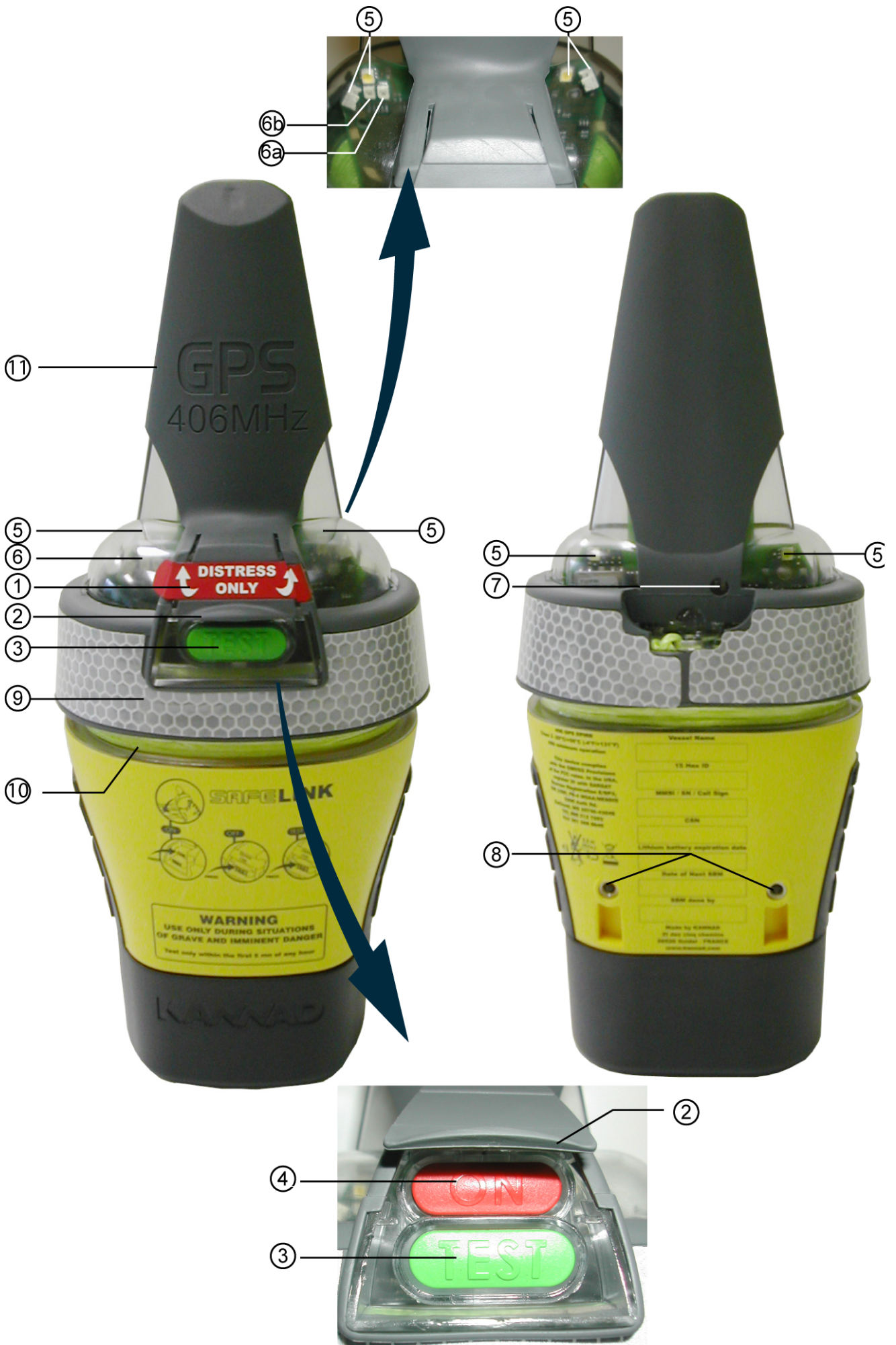

### 3. INSTRUCTIONS DE TESTS

Test fréquences 406 / 121,5 MHz.

Il est conseillé d'effectuer un auto test une fois par mois. **Il n'est pas nécessaire de retirer la balise de son support ou du container pour effectuer l'auto test.**

NOTE : Ce test doit donc être effectué uniquement durant les 5 premières minutes d'une heure ronde (H à H+5).

- (1) Appuyer sur le bouton TEST (3) pendant 2 secondes.
- (2) Pendant le test, les flashes (5) clignotent, le buzzer émet un signal sonore, la led de programmation rouge (7) s'allume une fois.
- (3) A la fin du test, le résultat est indiqué par les leds verte (6a) ou rouge (6B) :
  - led verte (6a), 1 éclat : bon fonctionnement,
  - led rouge (6b), 1 éclat : fonctionnement défectueux.

Répéter 3 fois pour confirmer un mauvais fonctionnement de la balise avant de contacter le distributeur.

NOTE : ne pas confondre la led de programmation rouge (7) et le témoin rouge (6b) de fonctionnement défectueux.

### 4. UTILISATION

**ATTENTION : L'utilisation de cette balise est prohibée en dehors de toute condition réelle de détresse. Ne pas utiliser à l'intérieur d'un radeau ou de toute embarcation couverte. Afin d'optimiser les performances en localisation, éviter de masquer l'antenne GPS (ne pas placer les mains sur le dôme transparent) et faire en sorte qu'il n'y ait aucun obstacle entre l'antenne GPS et le ciel.**

#### 4.1. Activation automatique

**Attention : SafeLink Auto version Pont, catégorie 1 uniquement.**

Lors d'un naufrage, le largueur se déclenche à une profondeur comprise entre 1.5 m et 4 m, libérant le couvercle et permettant à la balise de remonter à la surface. La balise se met en route automatiquement lorsqu'elle est éjectée du conteneur et au contact de l'eau.

Si possible, la balise doit être récupérée et attachée à un des radeaux de survie afin de marquer la position des naufragés et non le lieu du naufrage.

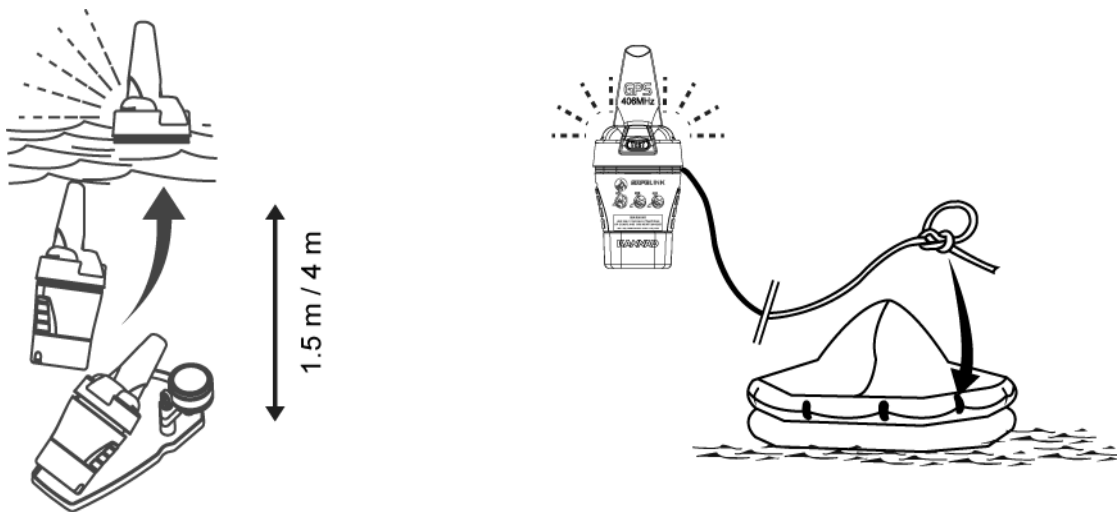

#### 4.2. Activation manuelle

##### 4.2.1. Libération de la balise

###### **SafeLink Auto Catégorie 1 (Pont)**

Libérer la balise de son conteneur :

- (1) Soulever la goupille rouge de verrouillage du conteneur,
- (2) extraire la goupille de verrouillage,

(3) enlever le capot du conteneur et extraire la balise.

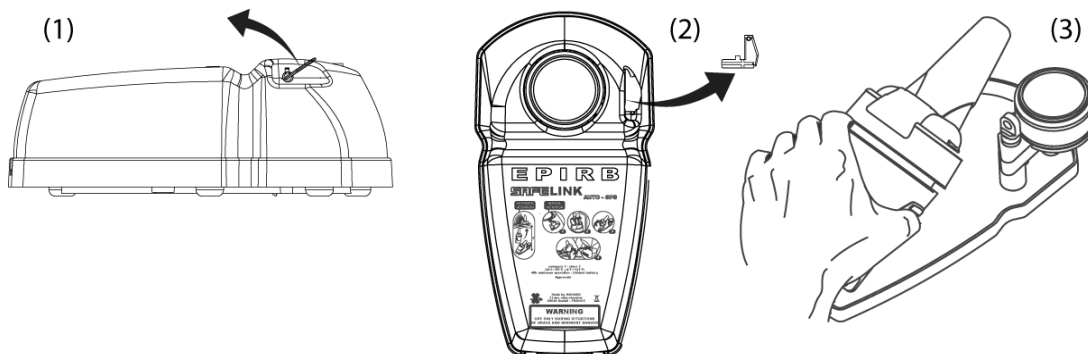

**SafeLink Manual + Catégorie 2 (Survie)**

Libérer la balise de son support mural :

- (1) Soulever la goupille de verrouillage.
- (2) Extraire la goupille de verrouillage en tirant vers soi pour déverrouiller le support.
- (3) Extraire la balise de son support.

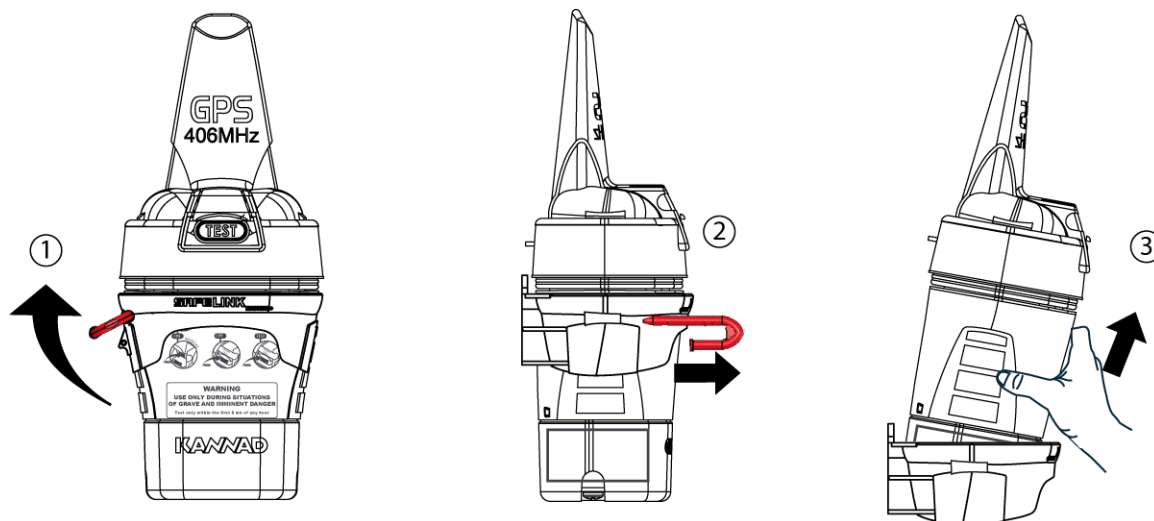

**4.2.2. Activation par contact eau de mer**

Mettre la balise à l'eau en ayant pris soin auparavant de l'attacher au bateau ou à un radeau de survie à l'aide de l'orin.

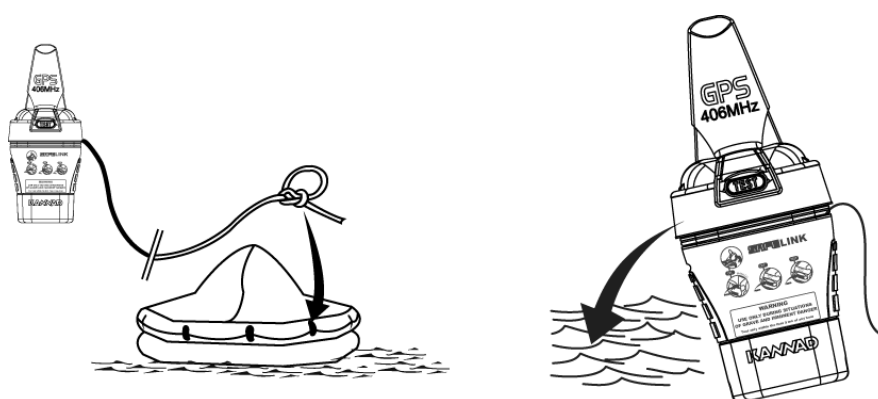

La balise commencera à émettre dès qu'elle sera immergée (activation par contact eau de mer).

**ARRÊT** : sortir la balise de l'eau. L'émission s'arrêtera 10 secondes après.

### 4.2.3. Activation manuelle par bouton poussoir ON



- (1) Briser le sceau en poussant le système de verrouillage vers le haut.
  - (2) Appuyer sur le bouton ON pendant 1 seconde.
  - (3) Le buzzer émet un signal sonore toutes les secondes.
  - (4) La balise effectue d'abord un auto test.
  - (5) Après l'auto-test seul les flash blancs clignotent à une période de 3 secondes. Le buzzer continue à émettre toutes les secondes.
  - (6) Jeter la balise à la mer en prenant soin de l'attacher à l'aide de l'orin.
- ARRÊT** : appuyer sur le bouton TEST.

## 5. FAUSSES ALARMES

### 5.1. Prévention des fausses alarmes

**Important: avant d'extraire la balise, vérifier qu'il n'y a ni sel ni d'humidité sur les contacts eau de mer. Nettoyer si nécessaire (risque d'activation).**

Les fausses alarmes causées par des activations accidentelles de balises provoquent inutilement le déclenchement des secours.

Il est donc impératif, lorsqu'une activation accidentelle a été provoquée, de :

- (1) contacter immédiatement les autorités S.A.R. les plus proches (garde côtes, CROSS, sémaphores, etc.) afin de les prévenir qu'il s'agit d'une fausse alarme, ceci afin d'éviter la mise en oeuvre des opérations de secours. Dans ce cas les éléments suivants doivent être fournis :
  - numéro unique de la balise (code hexadécimal 15 chiffres sur l'étiquette de la balise),
  - heure et durée de l'alarme,
  - position au moment de l'alarme.
- (2) Sur instructions des autorités, désactiver manuellement la balise (voir § 5.2.).

### 5.2. Désactivation de la balise

Si la balise a été activée par erreur, la désactiver de la manière suivante (en relation avec autorités) :

#### 5.2.1. Balise mise à l'eau

- Retirer la balise de l'eau,
- attendre quelques secondes la désactivation du contact eau de mer,
- si la balise émet toujours (flash en fonction), la désactiver manuellement (voir § 5.2.2.).

#### 5.2.2. Balise activée manuellement

- Appuyer puis relâcher le bouton TEST pendant 2 secondes,



- si la balise émet toujours (flash en fonction), priver l'émetteur de toute source d'énergie (voir § 5.2.3.).

#### 5.2.3. Mise hors service de la balise

Si malgré les actions précédentes la balise ne s'arrêtait pas, dévisser, extraire puis déconnecter le pack piles (Voir 10.1. Démontage du pack piles).

## 6. INSTALLATION DE LA BALISE

### 6.1. Montage de la plaquette d'instructions

Les balises SafeLink sont livrées avec une plaquette d'instructions d'utilisation. Il s'agit d'une plaquette rigide donnant des instructions visuelles de base permettant d'utiliser la balise en cas d'urgence.

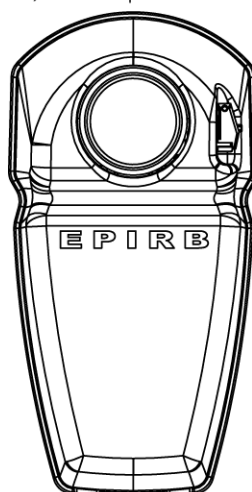
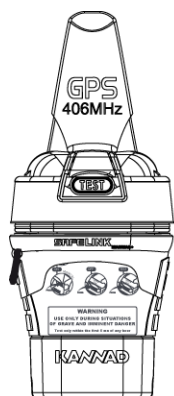
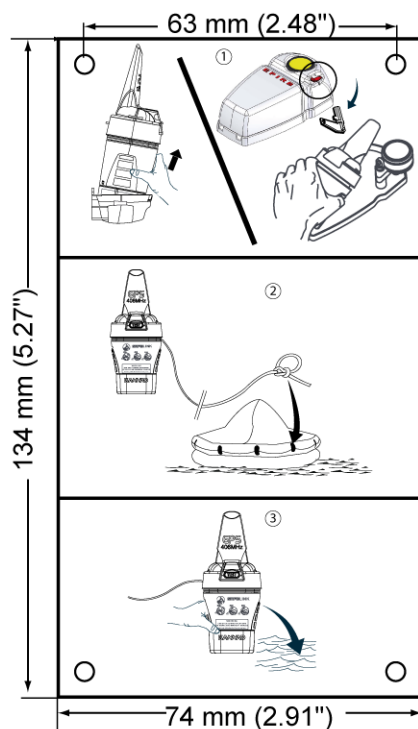

La plaquette d'instructions doit être fixée à côté de la balise de façon à ce qu'elle soit clairement visible en cas d'urgence. Elle doit être fixée à l'aide de quatre vis (non fournies). Les dimensions pour le montage et le perçage sont indiquées dans le schéma ci-dessus.

**Important : ne pas peindre la plaquette ni utiliser de solvants de dégraissage pour la nettoyer.**

## 6.2. SafeLink Auto Catégorie 1 (Pont)

### 6.2.1. Installation du conteneur

Le conteneur doit être fixé **à l'extérieur**, sur le pont du navire ou contre une cloison. Les impératifs sont les suivants :

- position horizontale ou verticale,
- lieu dégagé permettant la remontée à la surface de la balise en cas de naufrage,

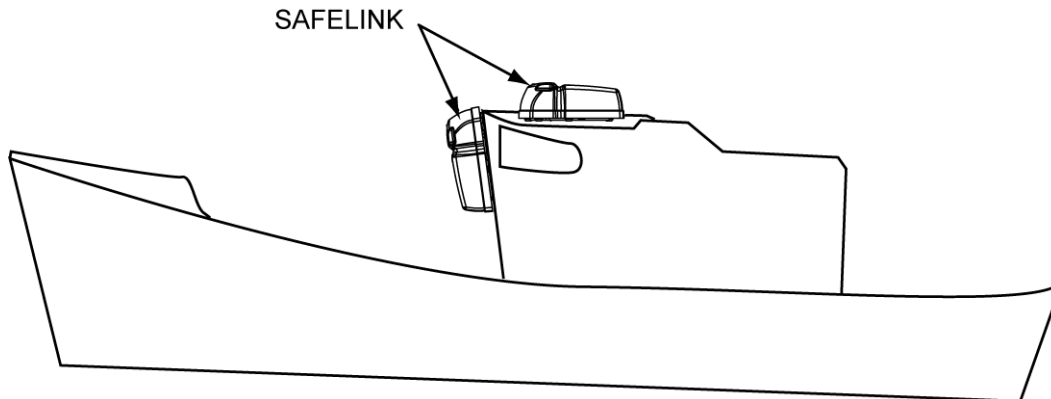

**Attention : prendre garde aux obstacles que peuvent constituer cordages, antennes ou haubans ;**

- être accessible à l'équipage pour une utilisation manuelle,
- être solidement fixé au bateau au moyen de 4 vis selon le gabarit de perçage indiqué ci-dessous.

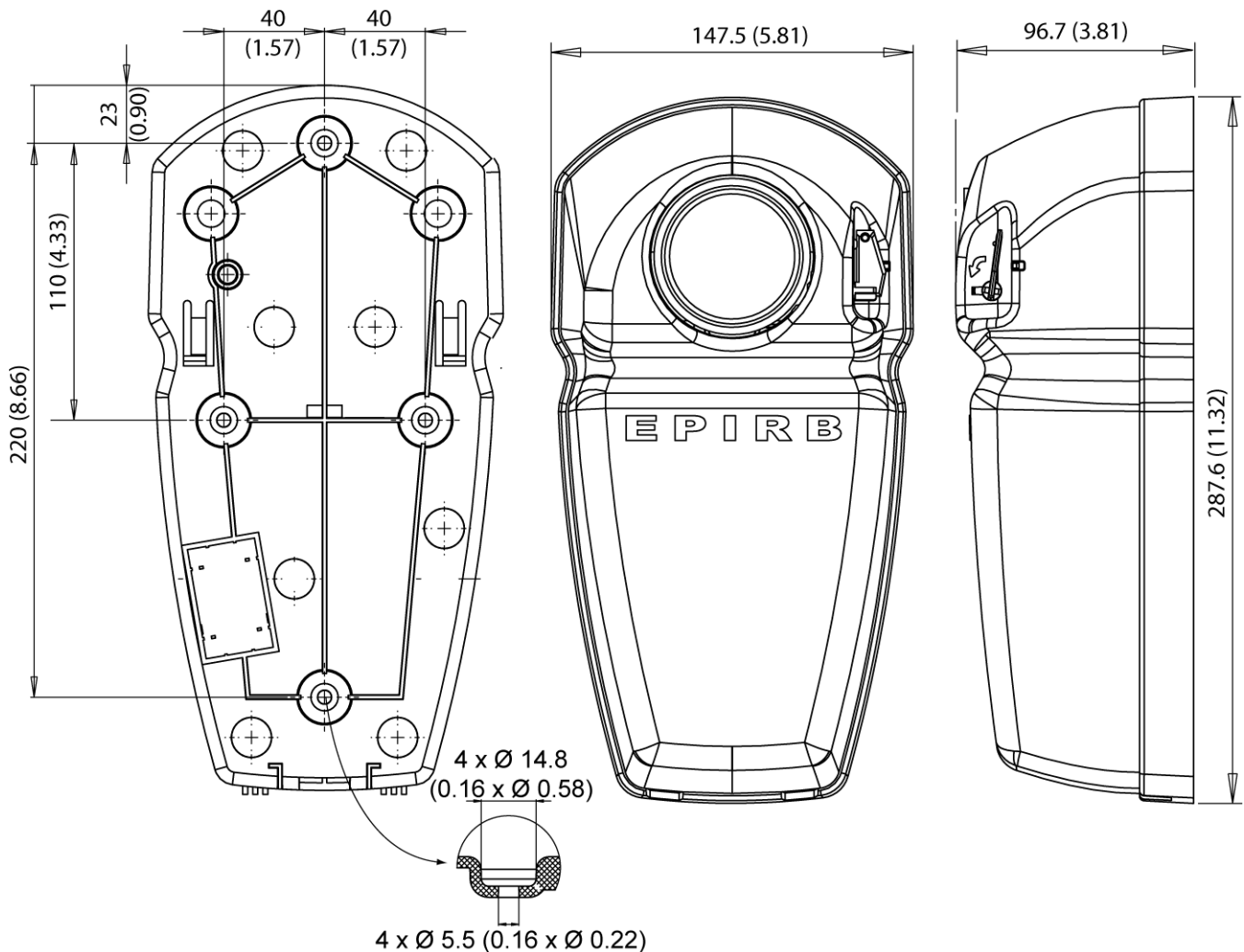

Note: dimensions en millimètres (pouces entre parenthèses).

Rappel : la plaquette d'instructions doit être placée à côté du conteneur.

### 6.2.2. Installation de la balise dans le conteneur

Attention : Si le support mural est déjà installé sur la balise, retirer le avant d'installer la balise dans son conteneur.

- (1) Soulever puis extraire la goupille du capot supérieur afin d'ôter le capot supérieur.

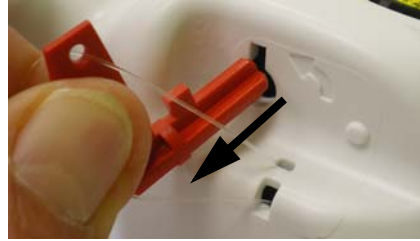
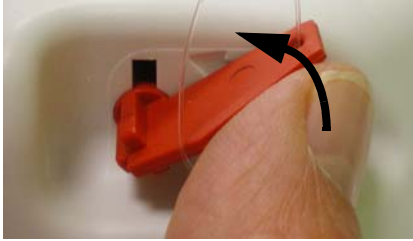

- (2) Placer la balise dans le conteneur en glissant l'antenne sous le largueur HAMMAR.



- (3) Mettre en place le capot supérieur en veillant à placer les encoches arrière (a) du capot dans les languettes arrière (b) du support.

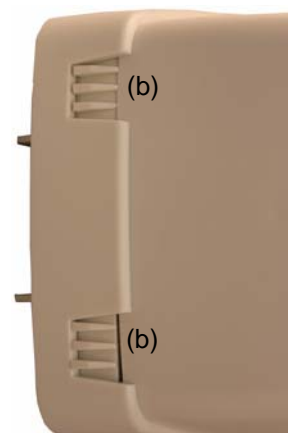

- (4) Insérer la goupille dans le capot supérieur et le trou de la vis de fixation du largueur HAMMAR.

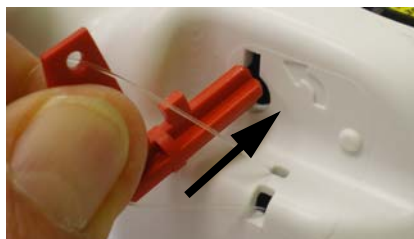

- (5) Abaisser la goupille jusqu'à ce qu'elle soit bloquée par l'ergot situé sur le capot supérieur.





**6.3. SafeLink Manual+ catégorie 2 (Survie)**

Note : un aimant inséré dans le support empêche l'activation de la balise (eau, humidité) lorsqu'elle est installée sur son support.

**6.3.1. Installation du support**

Le support doit être fixé dans un endroit aussi dégagé que possible, connu de tous et accessible à l'équipage pour une utilisation d'urgence. Il doit être solidement fixé sur une paroi verticale au moyen de 3 vis selon le gabarit de perçage indiqué ci-dessous.

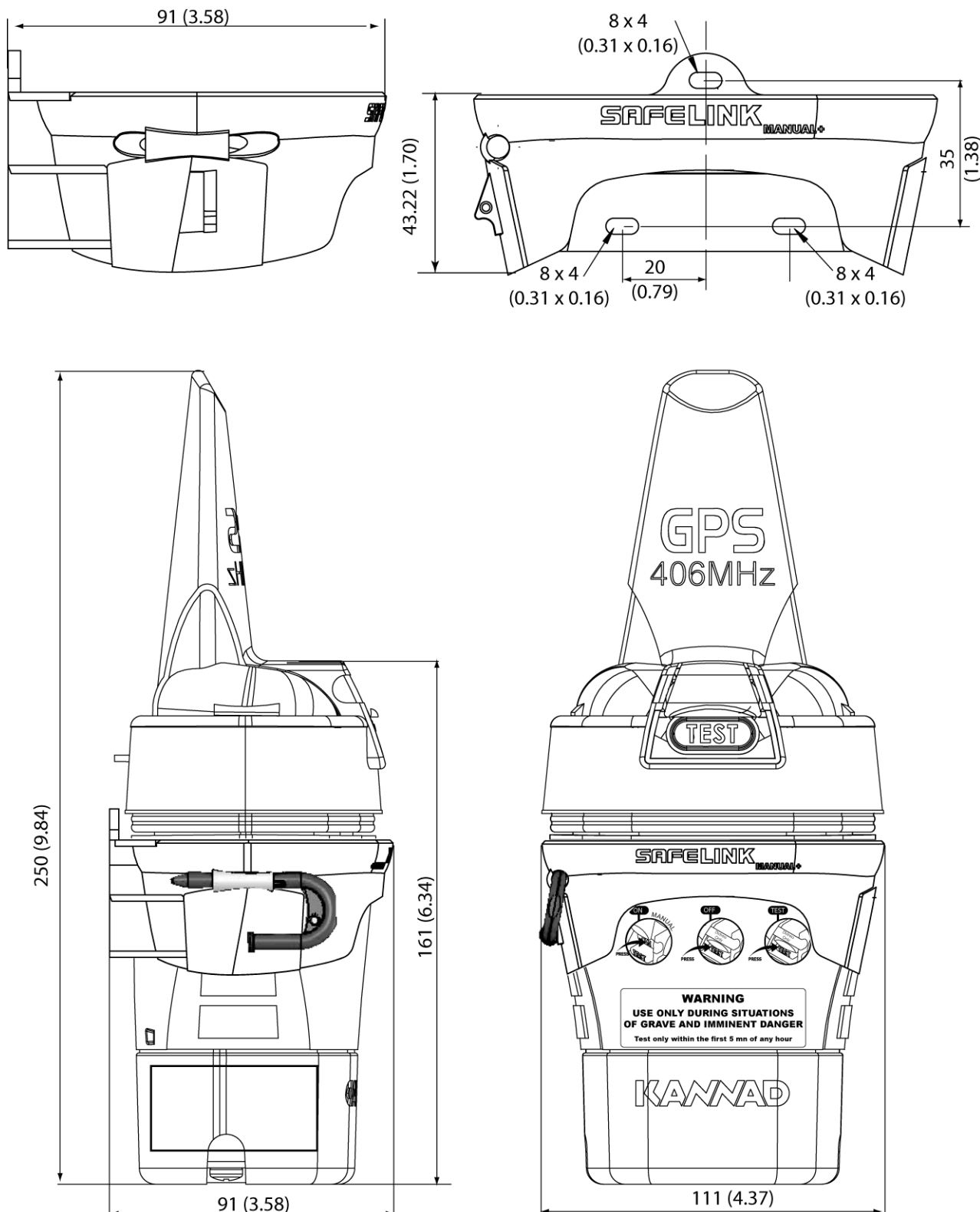

Note: dimensions en millimètres (pouces entre parenthèses).

Rappel : la plaquette d'instructions doit être placée à proximité du support mural.

6.3.2. Installation de la balise dans le support

FRANÇAIS

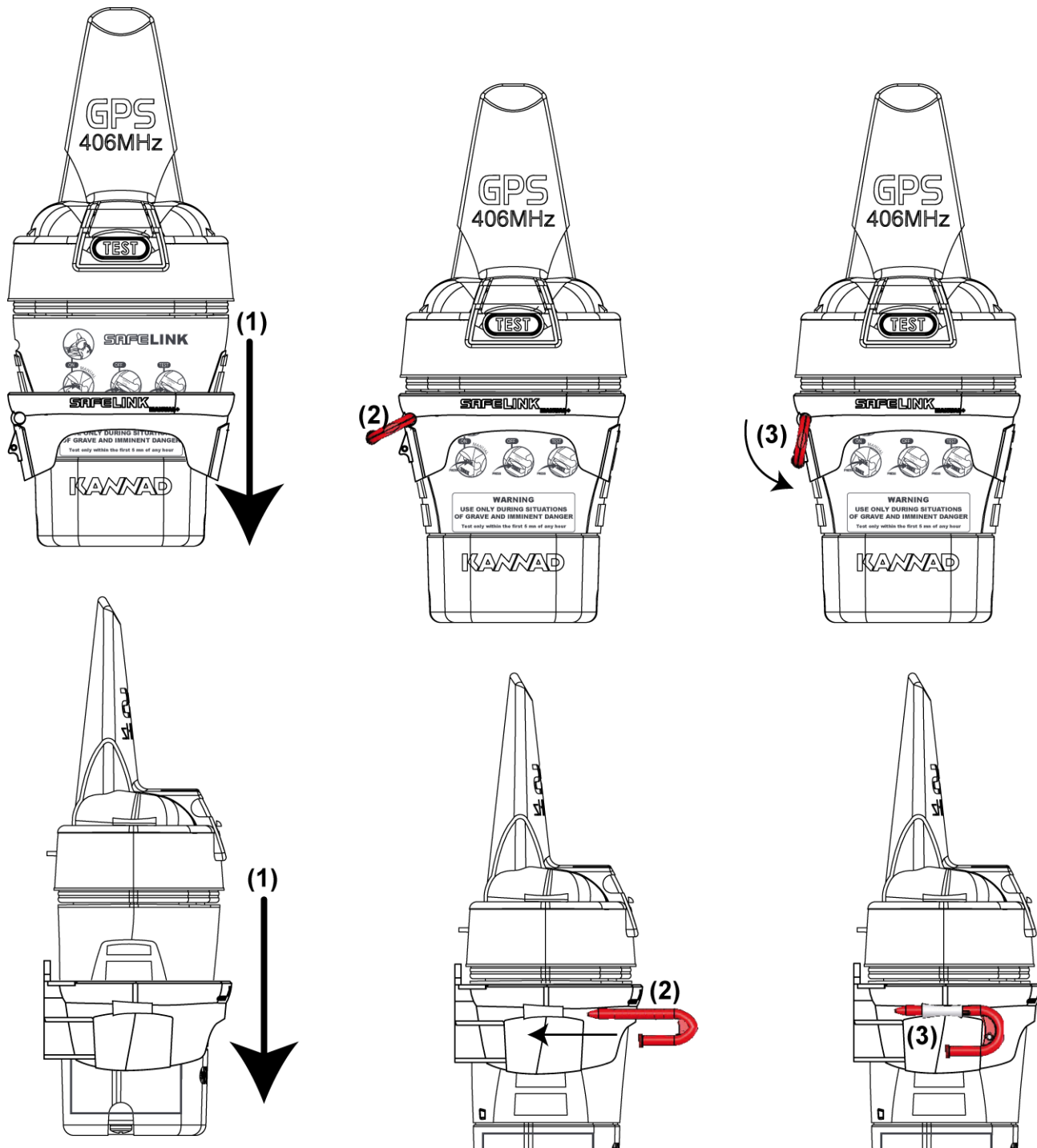

- (1) Insérer la balise dans son support.
- (2) Insérer la goupille dans le manchon de verrouillage du support.
- (3) Verrouiller la goupille en la rabattant vers le bas jusqu'à entendre le click de verrouillage.

## 7. SPECIFICATIONS TECHNIQUES

Température de fonctionnement	: -20°C à +55°C.
Température de stockage	: -30°C à +70°C.
Piles au lithium	: LiMnO <sub>2</sub> non dangereuses
• Date d'expiration	: Durée de stockage 6 ans
Durée de fonctionnement	: 48 heures mini. à -20°C.

Étanche à 1 bar

Dimensions	Balises seule	Balise avec support	Conteneur
	250 x 106 x 83 mm	250 x 111 x 91 mm	287.6 x 147.5 x 96.7 mm

Poids	Balise seule	Balise avec support	Balise avec conteneur
	627 g.	679 g.	1280 g.

### EMISSION SATELLITE 406 MHz

Fréquence	: 406.037 MHz ± 0.001 MHz
Puissance de sortie UHF	: 5W nominal (37dBm ± 2 dB)
Modulation	: 16K0G1D, Biphase L ± 1.1 ± 0.1 radians
Période de répétition	: 50 sec. ± 5%
Durée d'émission	: 520 msec. ± 1%

### RADIORALLIEMENT 121.5 MHz

Fréquence	: 121.5 MHz ± 0.006 MHz
Puissance	: 50 mW (17dBm ± 3 dB)
Modulation	: Balayage audio AM
Format de modulation	: 3K20A3X
Emission	: Continue
Flash	: Super LEDs / 0.75 Candela / 23 flashes par minute
GPS	: FASTRAX UC322

## 8. DECLARATION D'ENREGISTREMENT

### 8.1. Général

Note : la réglementation concernant l'enregistrement et l'utilisation des balises de détresse varie d'un pays à un autre. Il est conseillé de s'informer de la réglementation en vigueur dans le pays où la balise doit être enregistrée ainsi que dans le pays où elle doit être utilisée.

Chaque balise est codée avec un numéro ID unique composé de 15 caractères permettant son identification. Ce numéro est inscrit dans le champ ID de l'étiquette de la balise.

Le propriétaire de cette balise doit impérativement l'enregistrer auprès des autorités nationales compétentes qui lui fourniront le formulaire nécessaire à cet enregistrement.

La balise doit être réenregistrée à chaque changement de propriétaire et / ou de bateau (Voir page 35).

La balise SafeLink, est codée conformément au protocole de codage du système COSPAS-SARSAT en vigueur dans le pays dans lequel elle est enregistrée (Voir page 35).

Enregistrez vous sur notre site [www.manageyourbeacon.com](http://www.manageyourbeacon.com) afin d'accéder à toutes les informations concernant votre balise : prochain remplacement des piles, date du prochain entretien, numéro unique d'identification, etc.

### 8.2. Enregistrement au Canada

Pour être effective, l'enregistrement d'une balise de détresse maritime doit se faire par l'intermédiaire du Registre Canadien des Balises de Détresse. Les informations d'enregistrement son disponibles à l'adresse suivante :

[http://www.nss.gc.ca/site/cospas-sarsat/emergencyBeacon\\_f.asp](http://www.nss.gc.ca/site/cospas-sarsat/emergencyBeacon_f.asp).

### 8.3. Licence radio au Canada

Industrie Canada a exempté les bâtiments canadiens qui ne naviguent pas en eaux étrangères de l'exigence d'avoir une licence de station radio. Pour plus de renseignements, consulter les exemptions de licence d'Industrie Canada à l'adresse ci-dessous :

[http://strategis.ic.gc.ca/epic/site/smt-gst.nsf/fr/h\\_sf01775f.html](http://strategis.ic.gc.ca/epic/site/smt-gst.nsf/fr/h_sf01775f.html).

### 9. MAINTENANCE

Note : conserver l'emballage d'origine de la balise au cas où il serait nécessaire de la renvoyer pour entretien.

Auto test

- Tous les mois par l'utilisateur (voir § 3. INSTRUCTIONS DE TESTS).

Date d'expiration de la batterie : 6 ans à compter de la date de fabrication.

Remplacement des piles :

- Bâtiments SOLAS : tous les 5 ans (IMO MSC/Circ. 1039) ou selon réglementation nationale.
- Bâtiments Non SOLAS : avant la date d'expiration inscrite sur la balise.
- Si la radiobalise est utilisée plus de 30 minutes ou pour une autre raison que le test, les piles doivent être remplacées et la balise contrôlée.

**Important** : Le remplacement des piles peut être effectué par l'utilisateur si autorisé par les autorités nationales) qui utilisera uniquement les piles d'origine (P/N TBD) fournies par KANNAD ou son réseau agréé :

[http://www.kannad.com/fr/secure/index.php?id=78&g\\_p=41](http://www.kannad.com/fr/secure/index.php?id=78&g_p=41)

**KANNAD décline toute responsabilité si un autre type de piles était installé.**

Remplacement largueur : tous les 2 ans.

Contrôles périodiques

- Bâtiments SOLAS par stations agréées KANNAD :
  - Maintenance en atelier: tous les 5 ans selon circulaire IMO MSC/Circ.1039 ou selon réglementation nationale.
  - Vérification annuelle à bord: tous les ans selon circulaire IMO MSC/Circ.1040 ou selon réglementation nationale.
- Contrôles périodiques bâtiments non SOLAS :
  - Il est recommandé de faire contrôler la balise au moins une fois tous les 5 ans par une station agréée KANNAD.

Voir page 36

### 10. REMPLACEMENT DES PILES

Avertissement relatif aux piles

- NE PAS TENTER DE RECHARGER LA PILE
- NE PAS LA JETER DANS LE FEU
- NE PAS L'EXPOSER A UNE TEMPERATURE DE PLUS DE 90°C
- NE PAS COURT-CIRCUITER

Cette balise est équipée de piles classées non dangereuses pour le transport.

**ATTENTION** : La réglementation concernant le recyclage des piles peut être différente selon les états. Renseignez vous auprès de vos autorités locales avant de vous en débarrasser.

#### 10.1. Démontage du pack piles



(1)

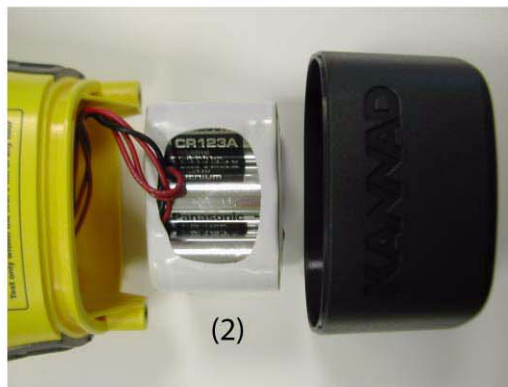

(2)

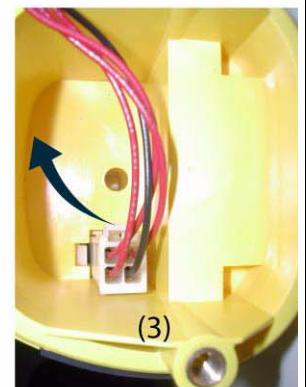

(3)

- (1) A l'aide d'un tournevis cruciforme, dévisser le boîtier pack piles situé au bas de la balise.
- (2) Extraire le boîtier.
- (3) Déconnecter le pack piles en soulevant la languette de verrouillage du connecteur.

## 10.2. Remontage du pack piles



Vessel Name	
15 Hex ID	
MMSI / SN / Call Sign	
CSN	
Lithium battery expiration date	(4)
Next SBM	
Last SBM done by	

- (1) Changer le joint du boîtier puis connecter le nouveau pack de piles au connecteur situé au fond du boîtier.
- (2) Insérer le pack piles dans le boîtier de la balise en prenant garde de ne pas pincer les fils.
- (3) Remonter et visser le boîtier pack piles sur la balise.
- (4) Noter la nouvelle date d'expiration des piles (date de remplacement + 7 ans) dans le champ «Lithium battery Expiration date» de l'étiquette située au dos de la balise.

## 11. REMPLACEMENT DU LARGUEUR HYDROSTATIQUE

### 11.1. Description

L'ensemble largueur hydrostatique est composé d'un largueur hydrostatique HAMMAR (A) et d'une vis sectionnable (B) équipée d'une rondelle caoutchouc (C).



### 11.2. Remplacement

Voir schéma détaillé page suivante.

Ouvrir le conteneur et extraire la balise ([Voir 6.2.2. Installation de la balise dans le conteneur](#)).

- (1) Dévisser la vis sectionnable (B) tout en maintenant appuyée la plaque d'éjection (D) de la balise et sa pièce de blocage (E).
- (2) Enlever l'ensemble largueur hydrostatique.
- (3) Sur le nouveau largueur, côcher la nouvelle date de remplacement (mois / année actuels + 2 ans. Exemple schéma page suivante : largueur remplacé Nov 2008, validité Nov. 2010).
- (4) Rabattre la plaque d'éjection (D) en la maintenant appuyée avec sa pièce de blocage (E).
- (5) Visser le nouvel ensemble hydrostatique dans la vis de la pièce de blocage.

Remettre en place la balise et fermer le conteneur ([Voir 6.2.2. Installation de la balise dans le conteneur](#)).

Enregistrer le changement de largueur page 37 de ce manuel.

1.

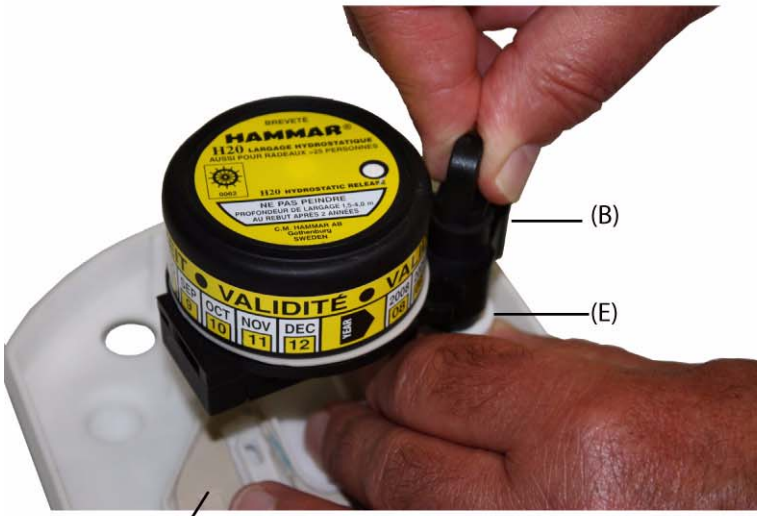

2.



(D)



3.

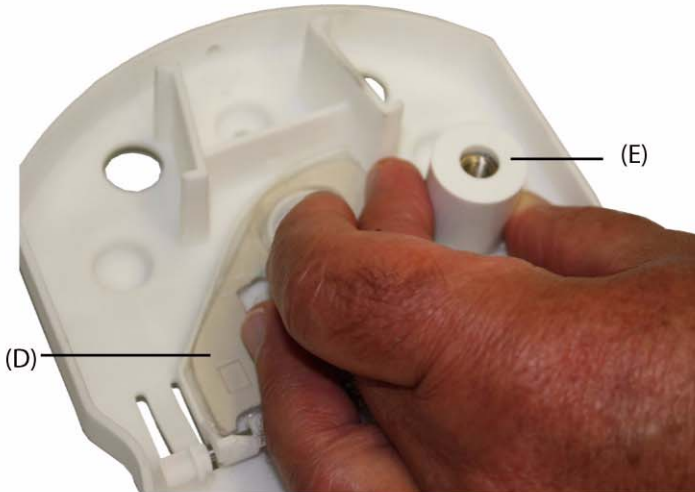

## 1. INTRODUCTION

### 1.1. COSPAS-SARSAT system description

COSPAS-SARSAT is a global distress warning system operating in the 406.0 - 406.1 MHz frequency band.

The 406 MHz frequency coded with the beacon ID, is used to determine the position of the beacon to alert the nearest Search and Rescue Services (S.A.R.).

The system consists of:

- (1) Distress beacons;
- (2) Satellites on polar orbits (LEOSAR) and geostationary satellites (GEOSAR);
- (3) Local User Terminals (LUTs);
- (4) Mission and Rescue Control Centers (MRCC's).
- (5) MCCs receive alerts produced by LUTs and forward them to Rescue Coordination Centers (RCCs) or Search and Rescue (S.A.R.) Points Of Contacts.

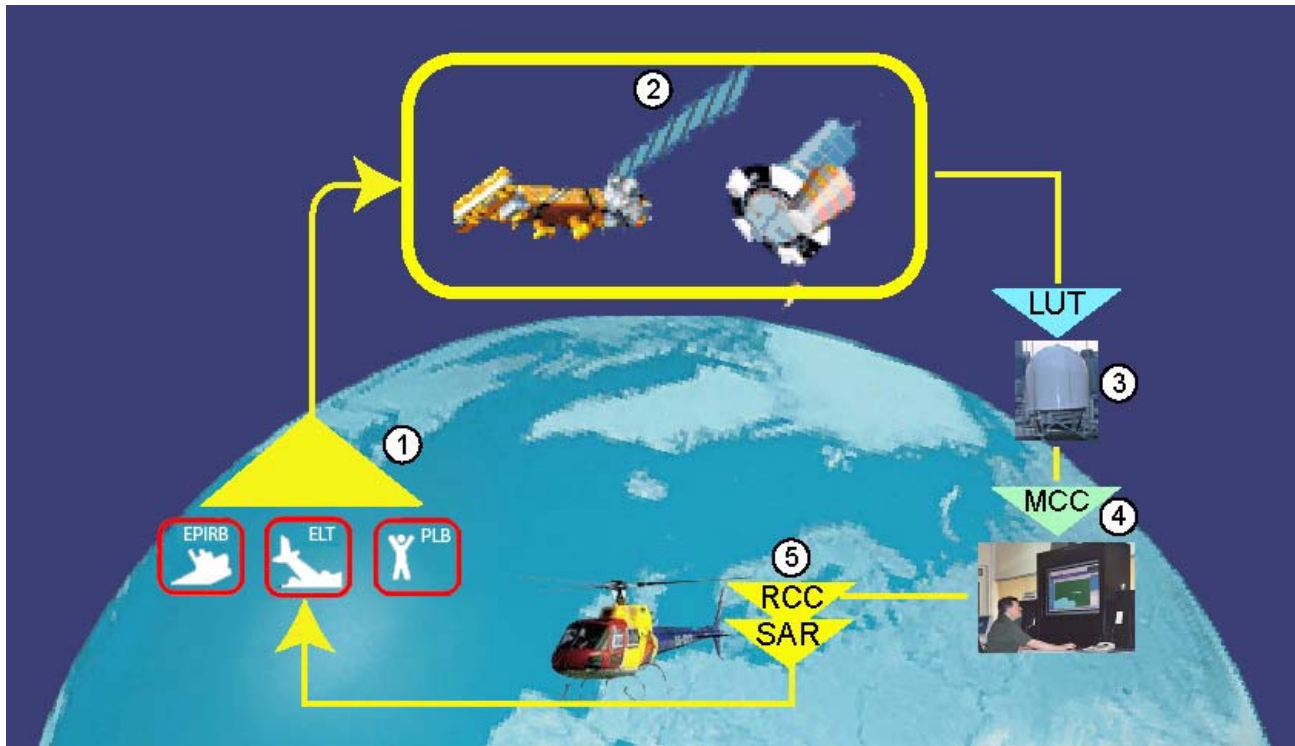

COSPAS-SARSAT System

### 1.2. Immediate alerting and location calculation

When activated, the SafeLink beacons transmit, in the 406 MHz frequency, a coded message with a unique number to identify the distress and the beacon's owner, and the GPS position. This message is picked up by the COSPAS-SARSAT satellites which store it and continuously retransmit it to the Local User Terminals (L.U.T). Thanks to the geostationary satellites (GEOSAR), the distress is received within minutes and transmitted anywhere in the world. Thanks to the orbital satellites (LEOSAR), the position of the distress is calculated within one nautical mile anywhere in the world using Doppler techniques. The typical waiting time for calculating a position in average latitudes is less than one hour.

**Thanks to the built-in GPS receiver**, its position (accuracy typically about 120 meters) will be transmitted by the beacon within minutes following the distress.

The data are processed and retransmitted to Mission and Rescue Control Centers (MRCC's) and to the Search And Rescue Center (RCC or S.A.R.) nearest to the distress to organize the rescue operations.

The 121.5 MHz frequency is also transmitted by the beacon and is used as a homing frequency in the final stages of rescue.

## 2. DESCRIPTION

SafeLink beacons are Emergency Position Indicating Radio Beacons (EPIRB) Float Free version category 1 (SafeLink Auto) or non Float Free version category 2 (SafeLink Manual+). Both versions are fitted with a built-in GPS.

### 2.1. Container and mounting bracket description

The beacon is supplied either in an automatic container (A) for the Float Free version category 1, or with a wall mounting bracket for the Non Float Free version category.

The container (A) is designed to protect the beacon and to ensure its automatic release in the event of a ship wreck thanks to the HAMMAR H20 release system (1A). This container is also fitted with a locking pin (2A).

It is mounted either in horizontal position on the wheel house or deck of the vessel, or in vertical position against a bulkhead or any vertical and flat surface ([§ 6.2.1. Installation of container](#)).

When installed in its container, a magnet avoids beacon activation (water, moisture)

The wall mounting bracket (B) is designed to be mounted vertically against a bulkhead or any vertical flat surface.

The mounting bracket is fitted with a locking pin (1B). When installed in its mounting bracket, a magnet avoids beacon activation (water, moisture).

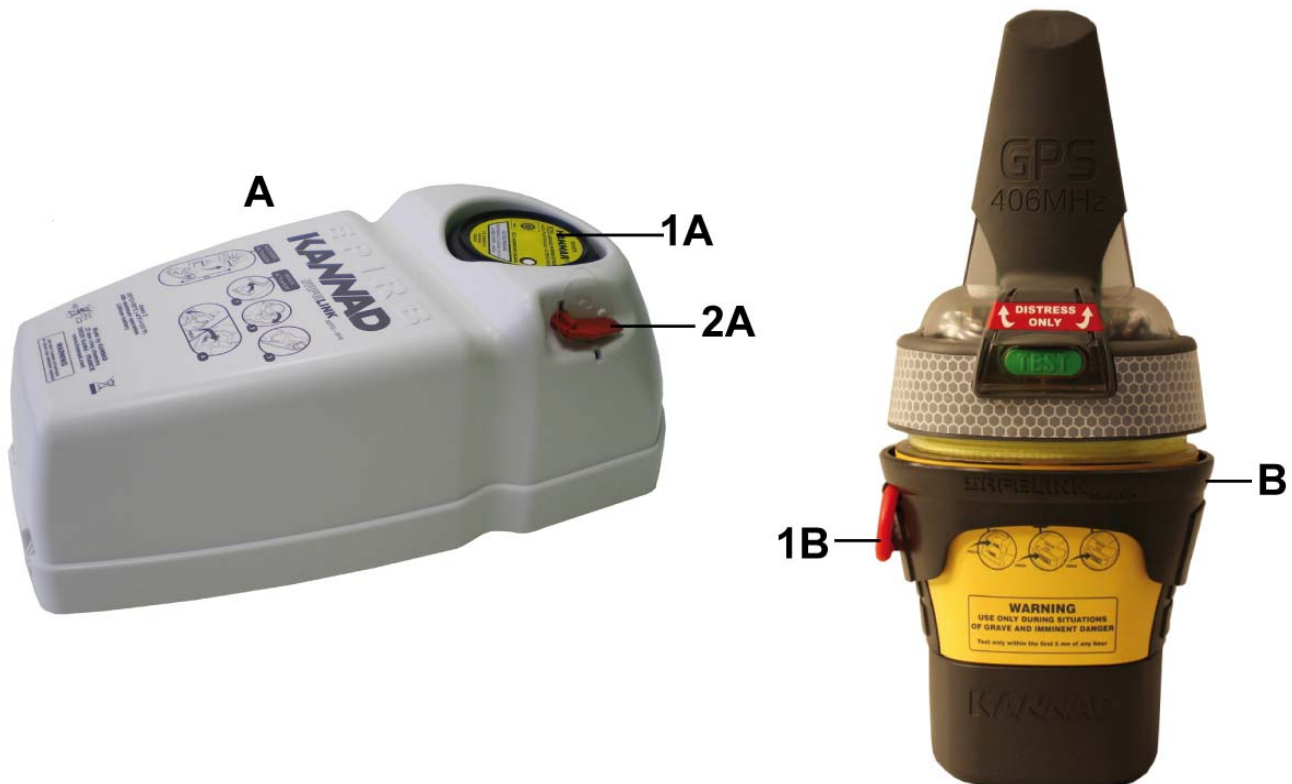



## 2.2. Beacon description

- (1) Tamper proof seal
  - to prove the beacon has been intentionally activated.
- (2) Locking system
  - to avoid unintentional activation of the beacon.
- (3) TEST pushbutton:
  - to perform a self-test;
  - to stop the beacon transmission if manually activated by ON button if required by authorities.
- (4) ON button:
  - to activate manually the beacon.
- (5) Strobe lights:
  - to improve or help visual localization of the beacon by the SAR operations.
- (6) Beacon control lamps (red and green):
  - to check good operation when activating the beacon;
  - to check good operation when performing a self-test;
- (7) Programming led:
  - to program the beacon (by manufacturer or authorized programming stations).
- (8) Water switch contact:
  - to activate automatically the beacon when submerged in water.
- (9) Retroreflective tape
- (10) Tether line:
  - to secure the beacon to a liferaft, life jacket, boat, etc.  
**Important: The tether line is used to moor the EPIRB when floating in the water. Do not tie lanyard to ship when installing beacon inside bracket.**
- (11) 406 / 121.5 MHz antenna.

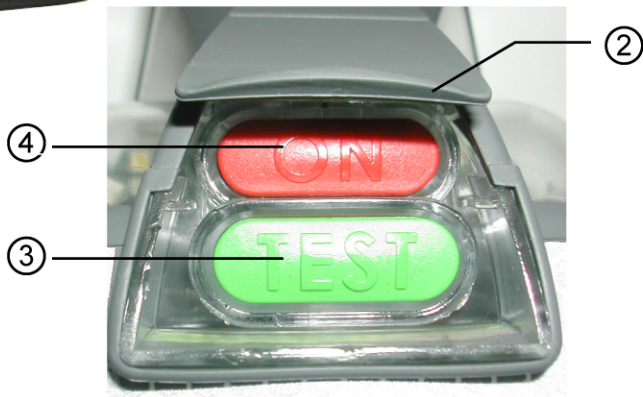
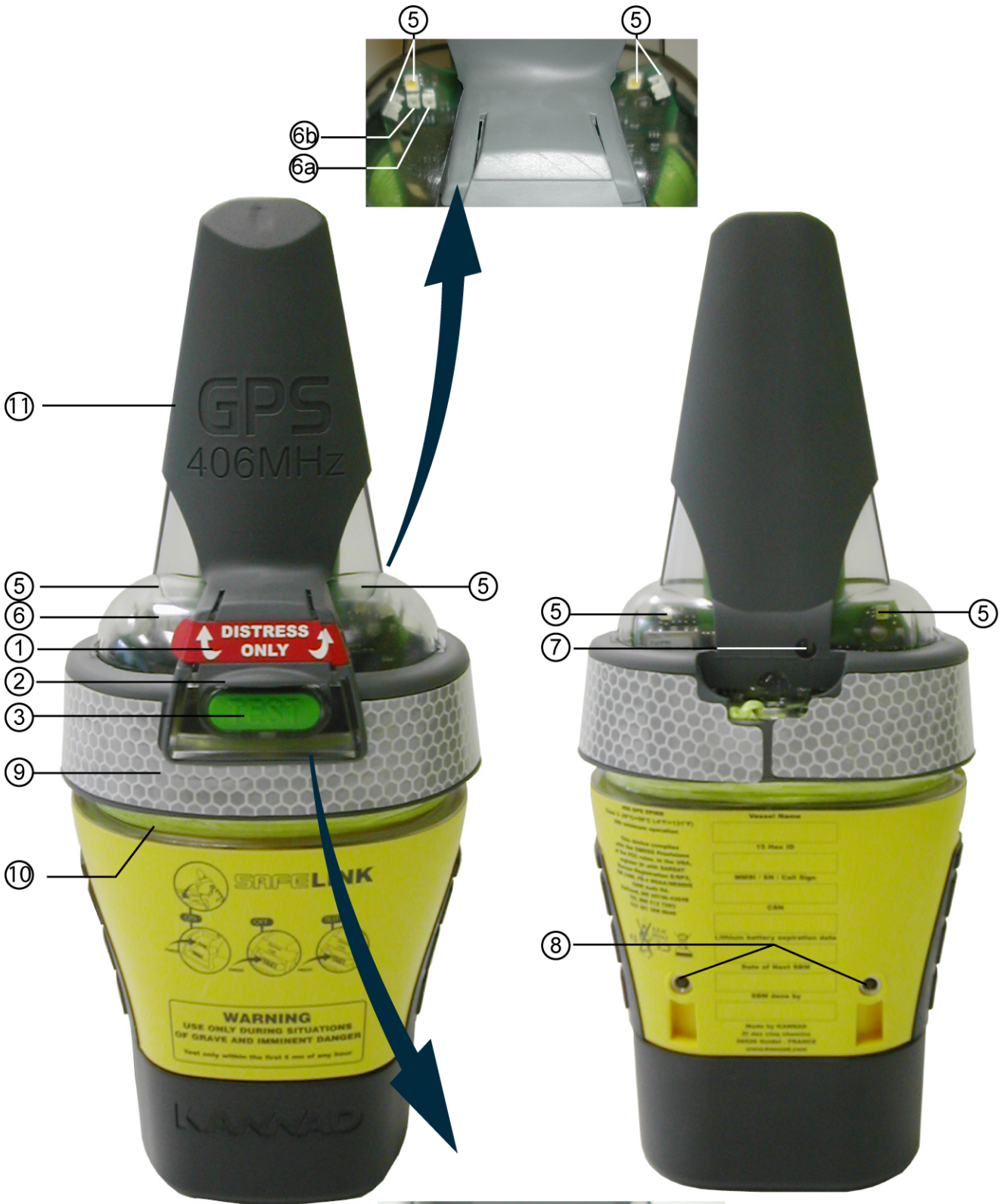

### 3. TEST INSTRUCTIONS

Test of 406 / 121.5 MHz frequencies.

It is recommended to perform a self test once a month. **The self test may be performed with the beacon inside its bracket or container.**

**NOTE: This check shall only be conducted during the first five minutes of any UTC hour.**

- (1) Press TEST / READY push button (3) for 2 seconds.
- (2) During the test, the strobe lights (5) blink, the buzzer transmits an audible signal, and the red programming led (7) flashes once.
- (3) At the end of the test, the result is displayed by green (6a) or red (6b) leds:
  - Green led (6a), 1 flash indicates the system is operational;
  - Red led (6b), 1 flash indicates the test has failed.

Repeat 3 times to confirm failure before contacting agent.

NOTE: Do not confuse the red programming led (7) and the «default» red led (6b).

### 4. INSTRUCTIONS FOR USE

**WARNING: It is unlawful to transmit a distress signal unless an emergency exists. Do not operate inside life raft or under any similar cover of canopy. Do not obstruct GPS antenna's view of sky to maximize self locating performance (do not place the hands over the transparent dome of the beacon).**

#### 4.1. Automatic activation

**IMPORTANT: Only for SafeLink Auto Float Free version, category 1.**

If the vessel sinks, the release system ejects the cover to enable the beacon to rise to the surface. The beacon is automatically activated when submerged in water and out of its container.

The beacon should be recovered and tied to a life raft to locate the survivors and not the wreck location.

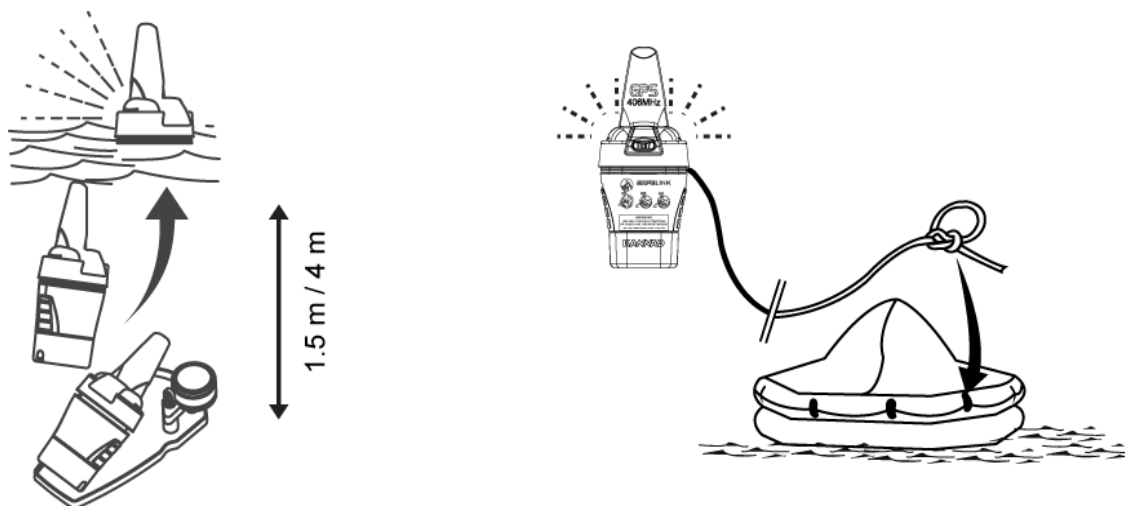

#### 4.2. Manual activation

##### 4.2.1. Beacon removal

**SafeLink Auto category 1 (Float Free)**

Remove the beacon from its container:

- (1) Lift up the red locking pin of the container;
- (2) Remove the locking pin;
- (3) Remove the cover of the container and extract the beacon.

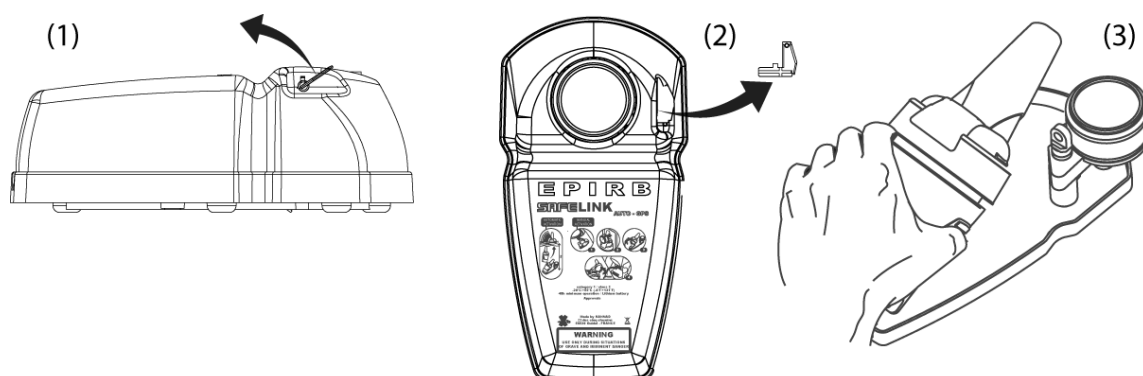

**SafeLink Manual+ category 2 (Non Float Free)**

Remove the beacon from its mounting bracket:

- (1) Lift up the red locking pin;
- (2) Pull and remove the red locking pin to unlock the bracket;
- (3) Extract the beacon from the mounting bracket.

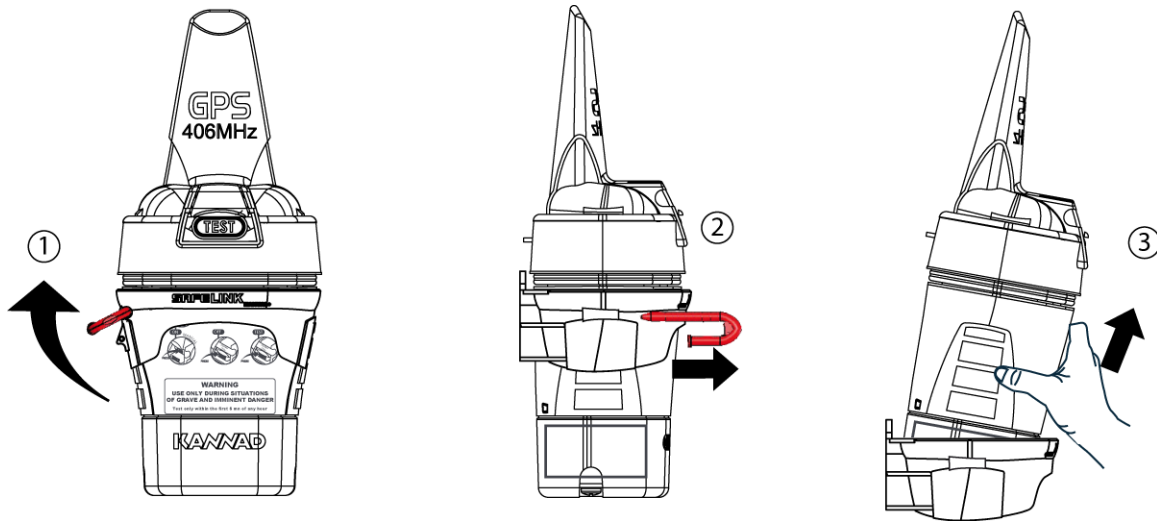

**4.2.2. Activation by water switch sensor**

Tie the beacon with lanyard before throwing overboard.

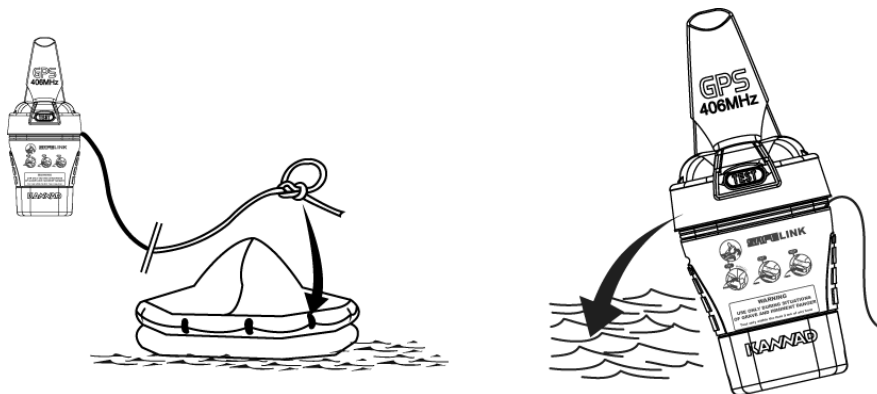

The beacon will start to transmit as soon as submerged (water switch sensor activation).

**TO STOP BEACON:** remove the beacon from water. Transmission will stop 10 seconds after.

**4.2.3. Manual Activation by ON pushbutton**

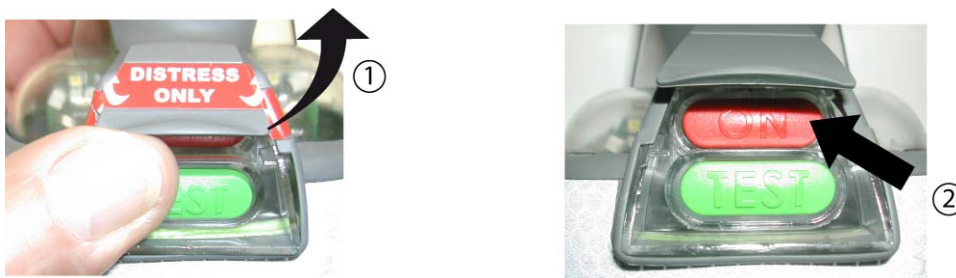

- (1) Break the seal by pushing the locking system up.
- (2) Press ON pushbutton for 1 at least second.
- (3) The buzzer transmits an audible signal every second.
- (4) The beacon performs a self-test.
- (5) After the self-test, only the white strobe lights blink 3 seconds. The buzzer continues to transmit every second.
- (6) Tie the beacon with the lanyard to the boat or a liferaft and throw it overboard.

**TO STOP THE BEACON:** press TEST pushbutton.

## 5. FALSE ALARMS

### 5.1. False alarms prevention

**Important: before extracting the beacon, check there is neither salt nor moisture on the water switch sensor. Clean if necessary (risk of activation).**

False alarms caused by accidental activations of beacons result in unnecessary search and rescue services.

Therefore, if the beacon has been activated by mistake, it is mandatory to:

- (1) Immediately contact the nearest search and rescue authorities (coast guards, etc.) to tell them it is a false alarm to stop SAR operations. Report:
  - beacon unique ID (15 hexadecimal code on label);
  - time and duration of alarm;
  - location when activated.
- (2) According to instructions of authorities, manually de-activate the beacon (see § 5.2.).

### 5.2. Beacon de-activation

If the beacon has been activated by mistake, de-activate as indicated below (according to instructions of authorities):

#### 5.2.1. Beacon overboard

- Remove the beacon from water;
- wait a few seconds for the water switch sensor to de-activate;
- if the beacon still transmits (flash operating), de-activate it manually (see § 5.2.2.).

#### 5.2.2. Beacon manually activated

- Press and release the TEST button for at least 2 seconds;



- if the beacon still transmits (strobe lights operating), stop the transmission by fully disabling the beacon (see § 5.2.3.).

#### 5.2.3. Fully disabling the beacon

In the event that the beacon does not switch off despite the above actions, it is necessary to stop the transmission by fully disabling the beacon (See paragraph 10.1. Battery pack removal).

6. BEACON INSTALLATION

6.1. Mounting instructions plate

The SafeLink beacons are supplied with an instructions plate. This is a rigid plate with basic visual instructions for how to operate the beacon in an emergency.

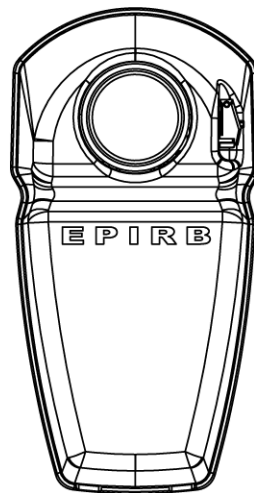
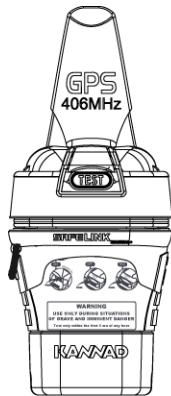
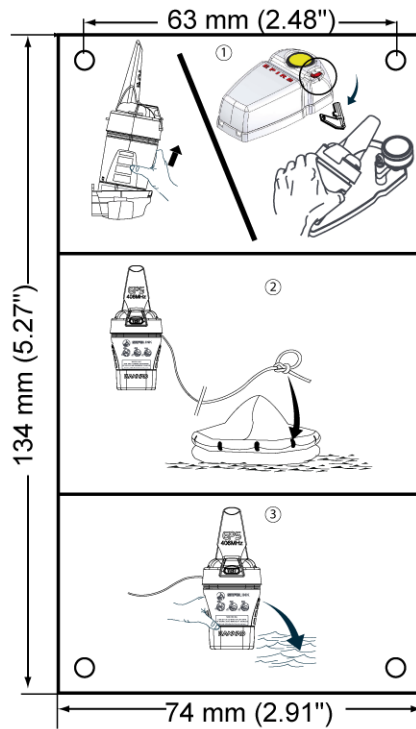

The instruction plate should be mounted next to the beacon so that it is easily visible in an emergency. Use four screws (not supplied) to mount the plate.

**Important: do not paint the plate; do not use strong degreasing solvent to clean it.**

6.2. SafeLink Auto Category 1 (Float Free)

6.2.1. Installation of container

The container should be installed **outside** on deck or wheelhouse, or against a bulkhead or any vertical and flat surface and comply with the following instructions:

- horizontal or vertical position;
- clear area to allow the beacon to rise the surface, should the vessel sink;

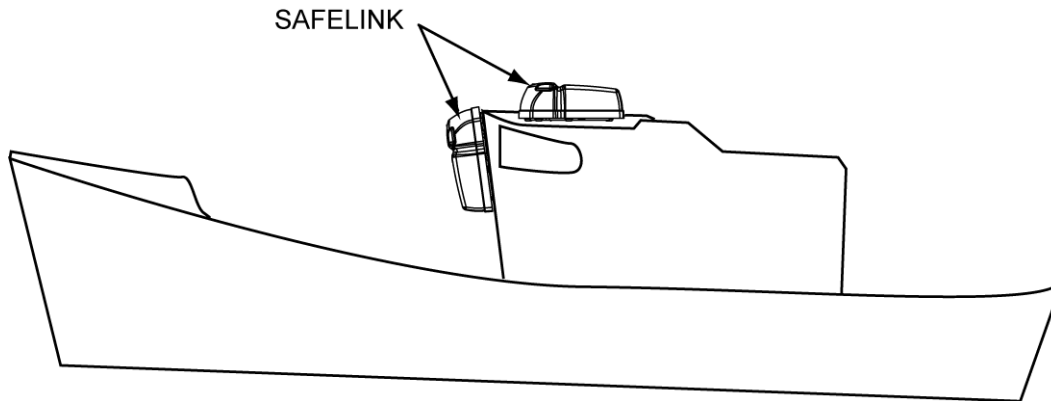

ENGLISH

**Caution: watch rigging, antenna or shroud that could build obstacles;**

- easy access to the crew for manual operation;
- strongly fix to the vessel with 4 screws according to drilling mask hereunder.

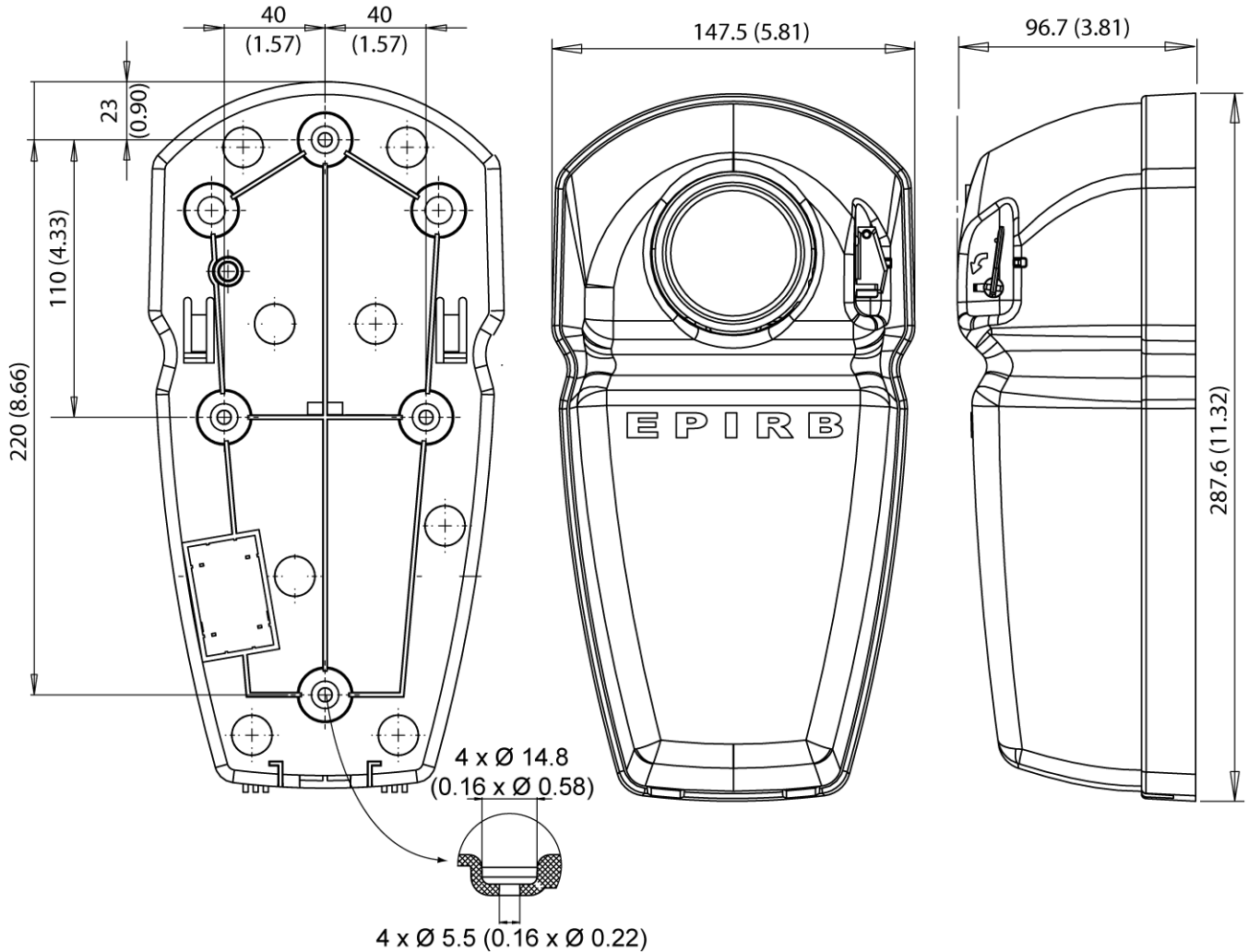

Note: dimensions are in millimeters (inches in bracket).

Reminder: The instructions plate must be fixed close to the container.

**6.2.2. Installation of beacon into container**

Caution: If a mounting bracket is installed on the beacon, remove it before installing the beacon into its container.

- (1) To remove the cover, lift the locking pin then extract it from the cover.

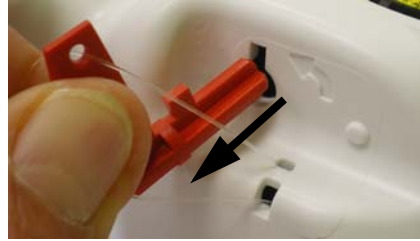
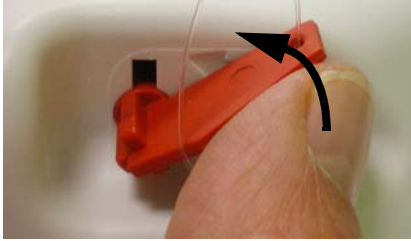

- (2) Put the beacon into the container by sliding the antenna below the HAMMAR release system.



- (3) Fold the cover onto the support making sure the slots (a) of the cover are inserted into the lugs (b) of the support.

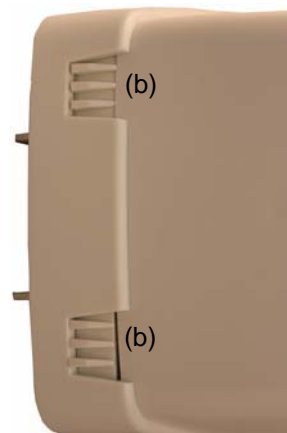

- (4) Slide the locking pin into the hole of the cover and the hole of the fastening screw of HAMMAR release system.

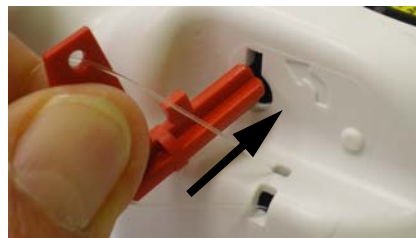

- (5) Lock the pin by turning it down making sure it is locked by the lug of cover.

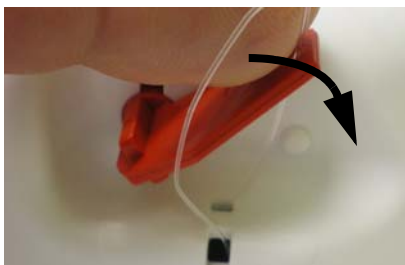



**6.3. SafeLink Manual+ category 2**

Note: the mounting bracket is fitted with a magnet to avoid beacon activation (water, moisture) when installed in its mounting bracket.

**6.3.1. Mounting bracket installation**

The mounting bracket should be installed in a clear area, well known and identified so that it can be reached easily for emergency used. It should be strongly fixed onto a vertical surface with 3 screws according to drilling mask hereunder.

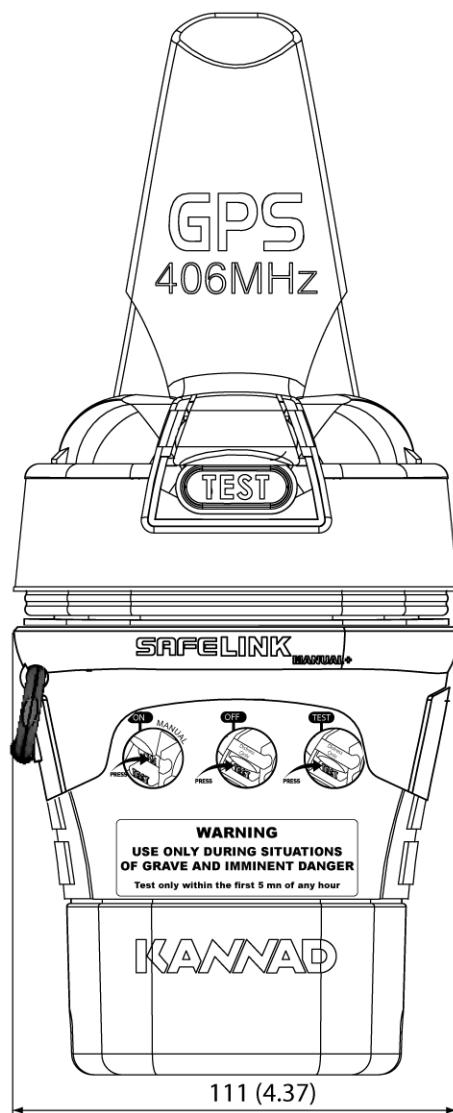
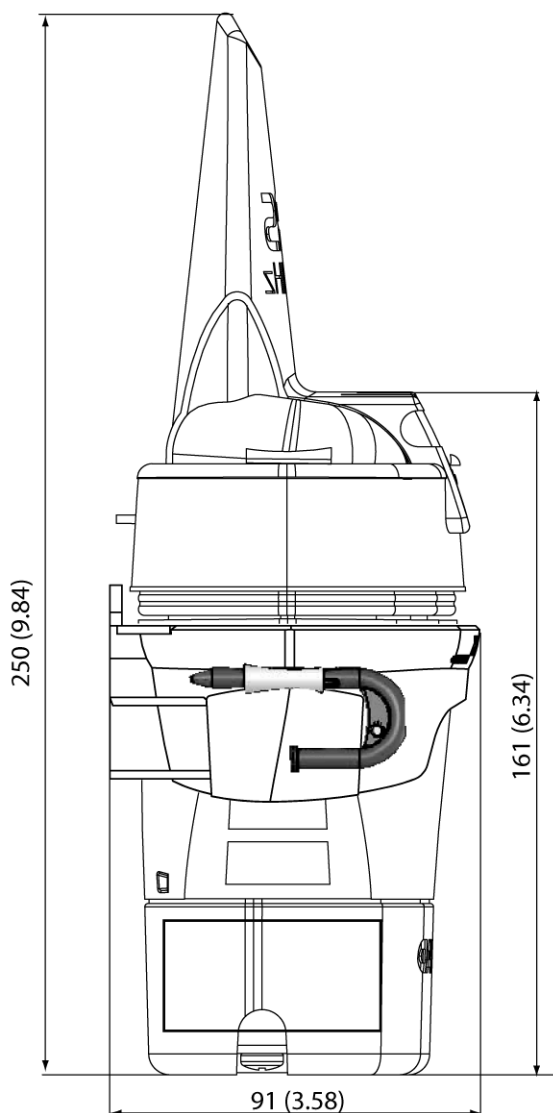
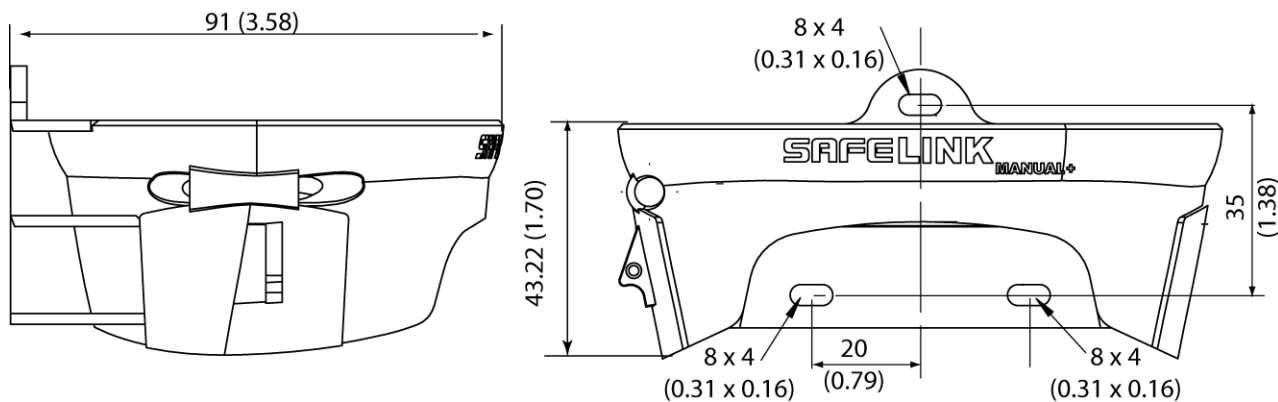

Note: dimensions are in millimeters (inches in bracket).

Reminder: The instructions plate must be fixed close to the mounting bracket.

ENGLISH

6.3.2. Installation of beacon into its mounting bracket

ENGLISH

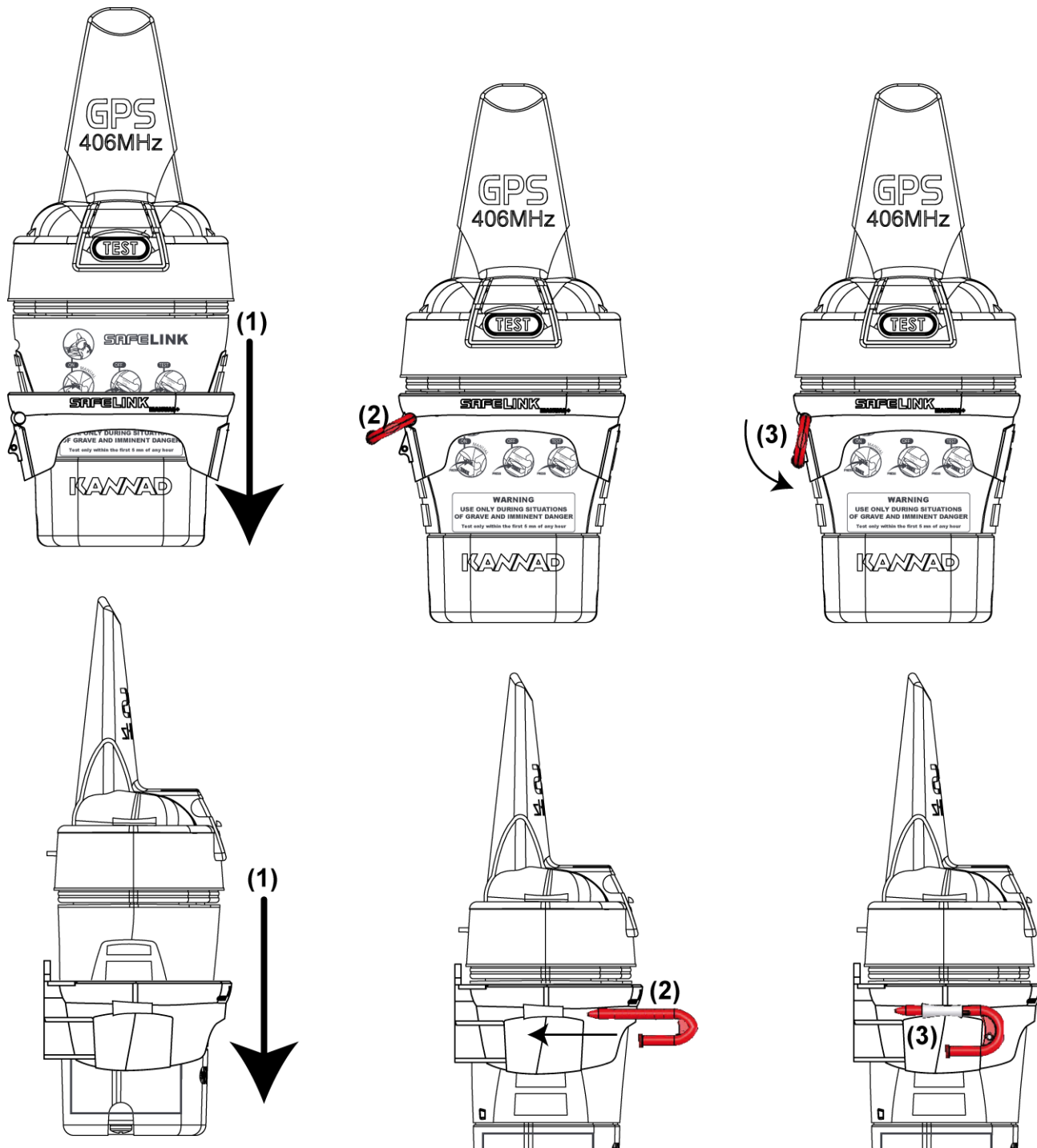

- (1) Insert the beacon into its mounting bracket.
- (2) Insert the locking pin in the locking sleeve of the mounting bracket.
- (3) Turn downwards the locking pin up to hear a click that proves the bracket is locked.

## 7. TECHNICAL SPECIFICATIONS

Operating temperature range	: -20°C to +55°C.		
Storage temperature	: -30°C to +70°C.		
Lithium manganese batteries	: Non dangerous LiMnO <sub>2</sub>		
• Battery life	: Storage life 6 years		
Operating life	: 48 hours mini. at -20°C.		
Watertight at 1 bar.			
Dimensions	Beacon	Beacon with bracket	Container
	250 x 106 x 83 mm	250 x 111 x 91 mm	287.6 x 147.5 x 96.7 mm
Weight	Beacon	Beacon with bracket	Beacon with container
	627 g.	679 g.	1280 g.

### 406 MHz SATELLITE TRANSMISSION

Frequency	: 406.037 MHz ± 0.001 MHz
UHF output power	: 5W Nominal (37dBm ± 2 dB)
Phase modulation	: 16K0G1D, Biphase L ± 1.1 ± 0.1 radians
Repetition period	: 50 sec. ± 5%
Transmission time	: 520 msec. ± 1%

### 121.5 MHz HOMING TRANSMITTER

Frequency	: 121.5 MHz ± 0.006 MHz
Power	: 50 mW (17dBm ± 3 dB)
Modulation	: AM audio sweep
Modulation format	: 3K20A3X
Transmission	: Continuous

STROBE LIGHT : Super LEDs / 0.75 Candela / 23 flashes per minute

GPS : FASTRAX UC322

## 8. REGISTRATION

Note: regulations regarding registration and use of distress beacon vary from nation to nation. Make sure you are aware of the appropriate local regulations.

Each beacon is programmed with a unique 15 digit Hexadecimal identity number (ID). This number is to be found in the ID field of the beacon label. The owner of the beacon must register its beacon with the national authorities who will supply the form necessary for its registration.

The beacon must be re-registered when changing ownership and / or ship (See page 35).

Safelink beacon is coded in compliance with COSPAS-SARSAT serialized protocol or with coding protocol applicable with the country of registration (See page 35).

Register for your SAFELINK five year warranty and access to all your beacon information: battery life, next service date, unique ID... Go to [www.manageyourbeacon.com](http://www.manageyourbeacon.com).

### 8.1. Importance of accurate registration

When you activate your EPIRB in an emergency, the nearest maritime search and rescue coordination center (MRCC) will receive the message and decode the country code. They will then access the registration database for that country and expect to find details of your vessel, its radio equipment and who to contact. If they fail to find this information, this may slow down any rescue.

## 8.2. Registering in USA

A pre-printed form with your EPIRB's identity is supplied with your beacon. Complete details of your vessel and provide some contact numbers. When you have completed the form, you can choose to fax or mail it at:

USA SARSAT Beacon Registration  
E/SP3, RM 3320, FB-4, NOAA/NESDIS, 5200 Auth Rd. Suitland, MD 20746-4304  
Tel 888 212 7283 Fax 301 568 8649

Registration is also available online at: [www.beaconregistration.noaa.gov](http://www.beaconregistration.noaa.gov)

It is usual to receive confirmation when you register. In the USA you will also receive a "Decal" sticker which you must fit the EPIRB itself on the lower part of the beacon (battery pack housing).

**Not having a Decal is an offence. Failure to register leads to monetary forfeit.**



## 8.3. Radio License in USA

As radio transmitter, an EPIRB must be added to your radio license. If you have been allocated a radio call sign, then you already have a radio license for your VHF or MF radio. You should update your license to include your EPIRB. For further details see your license or fill a FCC Form 605 which is used to apply for a vessel's Ship Station License. This form, with the applicable filling fees, should be submitted to:

Federal Communications Commission  
Marine Ship Service P.O. Box 358275 Pittsburgh, PA 15251-5275  
Tel: 888 225 5322

Form 605 is available on: <http://www.fcc.gov/Forms/Form605/>

## 8.4. Registering in Canada

To be effective, a 406 MHz EPIRB must be registered with the Canadian Beacon Registry. Registration information is available at: [http://www.nss.gc.ca/site/cospas-sarsat/emergencyBeacon\\_e.asp](http://www.nss.gc.ca/site/cospas-sarsat/emergencyBeacon_e.asp)

## 8.5. Radio License in Canada

Industry Canada has exempted Canadian vessels that are not operated in the territorial waters of another country from the requirement for a station licence. For more information, please refer to:

[http://strategis.ic.gc.ca/epic/internet/insmt-gst.nsf/en/h\\_sf01775e.html](http://strategis.ic.gc.ca/epic/internet/insmt-gst.nsf/en/h_sf01775e.html)

## 9. MAINTENANCE POLICY

Note: keep original satellite EPIRB packaging, since it may be needed if satellite EPIRB must be shipped for servicing.

Self test:

- Every month by the user (see § 3. TEST INSTRUCTIONS).

Battery expiration date: 6 years from date of manufacturing.

Battery replacement:

- SOLAS Vessels: every 5 years (IMO MSC/Circ. 1039) or according to national regulation.
- Non SOLAS Vessels: before expiration date marked on beacon.
- Should the beacon be used for more than 30 minutes or for any reasons other than testing, the battery pack must be changed.

**Important:** The replacement of the battery pack may be performed by the user (if authorized by local authorities) who will only use factory replacement pack (P/N TBD) supplied by KANNAD or KANNAD distributors:

[http://www.kannad.com/en/safety/index.php?id=78&g\\_p=41](http://www.kannad.com/en/safety/index.php?id=78&g_p=41).

**KANNAD declines responsibility and warranty fails should other pack be installed.**

Automatic release system replacement: every 2 years.

Periodic controls

- SOLAS Vessels by KANNAD accredited maintenance stations:
  - Shore-based maintenance: every 5 years, according to IMO MSC/Circ.1039 or according to national regulation.
  - On-board annual testing: every year according to IMO MSC/Circ.1040 or according to national regulation.
- Non SOLAS Vessels:
  - KANNAD recommends to control the beacons at least every 5 years by KANNAD accredited maintenance stations.

See page 36.

### 10. BATTERY REPLACEMENT

- DO NOT CHARGE THE BATTERY
- DO NOT THROW IN FIRE
- DO NOT EXPOSE TO TEMPERATURE OVER 90°C
- DO NOT SHORT CIRCUIT

Batteries included in these beacons are non-hazardous for transport regulations.

**CAUTION:** Many states have regulations in place requiring some form of battery recycling. Please refer to your local authorities before disposal.

#### 10.1. Battery pack removal



(1)

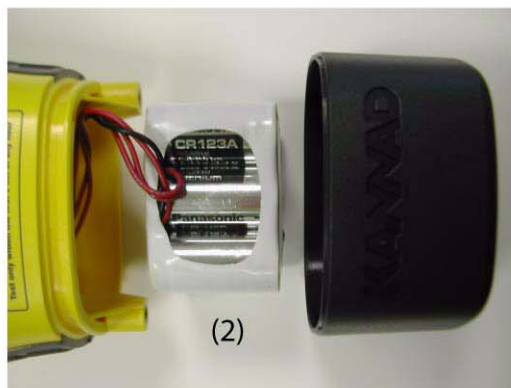

(2)

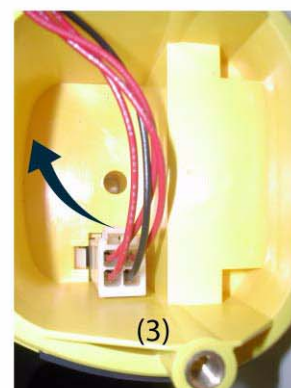

(3)

- (1) Using a standard cross head screwdriver, fully unscrew the housing of battery pack located at the lower part of the beacon.
- (2) Remove the housing.
- (3) Disconnect the battery pack by lifting up the locking strap of the connector.

#### 10.2. Battery pack reassembly



(1)



(2)



(3)

- (1) Replace the O-ring of the housing then connect the new battery pack to the connector located in the bottom of the housing.
- (2) Insert the battery pack into the housing of the beacon taking care not to pinch the wires.
- (3) Reassemble and screw the housing of the battery pack
- (4) Note the new expiration date (date of replacement + 7 years) in the field «Lithium battery Expiration date» located on the beacon.

Vessel Name	<input type="text"/>
15 Hex ID	<input type="text"/>
MMSI / SN / Call Sign	<input type="text"/>
CSN	<input type="text"/>
Lithium battery expiration date	<input type="text"/>
	(4)
Next SBM	<input type="text"/>
Last SBM done by	<input type="text"/>

## 11. AUTOMATIC RELEASE SYSTEM REPLACEMENT

### 11.1. Description

The automatic release system assembly is composed of a HAMMAR release system (A) and a severable axis (B) fitted with a rubber washer (C).



### 11.2. Replacement

Refer to drawing next page.

Open the container and remove the beacon ([See 6.2.2. Installation of beacon into container](#)).

- (1) Unscrew the severable axis (B) while maintaining pressed down the ejection plate (D) of the beacon and its blocking piece (E).
- (2) Remove the automatic release system assembly.
- (3) On the new HAMMAR release system, tick the new replacement date (actual month / year + 2 years. Example on drawing next page: release system replaced on Nov 2008, valid until Nov. 2010).
- (4) Press down the ejection plate (D) and maintain it pressed with its blocking piece (E).
- (5) Screw the new automatic release system assembly in the screw of the blocking piece.

Put back the beacon into the container and close the container ([See 6.2.2. Installation of beacon into container](#)).

Record the release system replacement page [37](#) of this manual.

1.

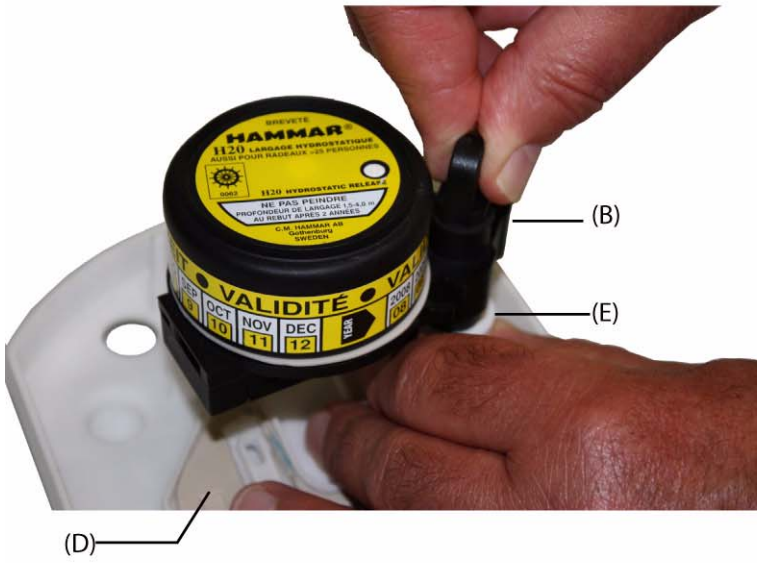

2.



3.



4.

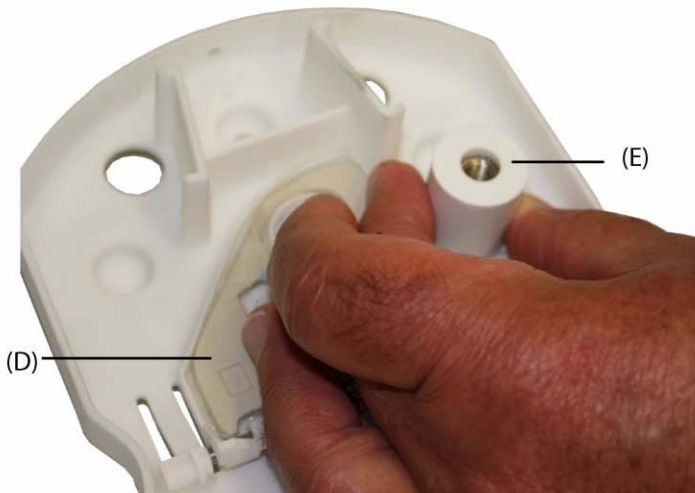

5.



**CARNET D'INTERVENTIONS / LOG BOOK**



## AFFECTATIONS SUCCESSIVES DE LA BALISE / BEACON LOCATION LOG

Nom du bateau / Vessel name:

.....

 MMSI Code radio / Radio code Code sérialisé / Serialised code

Nom propriétaire / Owner's name:

.....

Code ID (HEX) / ID Code (HEX) :

Nom du bateau / Vessel name :

.....

 MMSI Code radio / Radio code Code sérialisé / Serialised code

Nom propriétaire / Owner's name:

.....

Code ID (HEX) / ID Code (HEX) :

Nom du bateau / Vessel name :

.....

 MMSI Code radio / Radio code Code sérialisé / Serialised code

Nom propriétaire / Owner's name:

.....

Code ID (HEX) / ID Code (HEX) :

Nom du bateau / Vessel name :

.....

 MMSI Code radio / Radio code Code sérialisé / Serialised code

Nom propriétaire / Owner's name:

.....

Code ID (HEX) / ID Code (HEX) :

**SBM - REMPLACEMENT PILES / SBM - BATTERY REPLACEMENT**

FRANÇAIS

ENGLISH

	Date / Signature	Prochain remplacement / SBM Next replacement / SBM
<input type="checkbox"/> Piles / Battery		<input type="checkbox"/> .....
<input type="checkbox"/> SBM		<input type="checkbox"/> .....
<input type="checkbox"/> Piles / Battery		<input type="checkbox"/> .....
<input type="checkbox"/> SBM		<input type="checkbox"/> .....
<input type="checkbox"/> Piles / Battery		<input type="checkbox"/> .....
<input type="checkbox"/> SBM		<input type="checkbox"/> .....
<input type="checkbox"/> Piles / Battery		<input type="checkbox"/> .....
<input type="checkbox"/> SBM		<input type="checkbox"/> .....
<input type="checkbox"/> Piles / Battery		<input type="checkbox"/> .....
<input type="checkbox"/> SBM		<input type="checkbox"/> .....
<input type="checkbox"/> Piles / Battery		<input type="checkbox"/> .....
<input type="checkbox"/> SBM		<input type="checkbox"/> .....

**REPLACEMENT LARGUEUR / RELEASE SYSTEM REPLACEMENT**

FRANÇAIS

ENGLISH

Date - Signature	Prochain remplacement / Next replacement

# **GARANTIE / WARRANTY**

**CERTIFICAT DE GARANTIE**

Les balises SAFELINK sont garanties par **KANNAD** contre tout défaut de matière ou de fabrication pendant une durée de 5 ans/60 mois à compter de la date d'achat par l'utilisateur ; pendant cette période, **KANNAD** s'engage à procéder gratuitement à toute réparation et à tout échange de pièces reconnues défectueuses, à condition qu'elles aient été utilisées dans des conditions normales à l'exception des piles.

Par exception :

- Mécanisme de largage automatique HAMMAR H20 : Les mécanismes de largage automatique HAMMAR H20 seront garantis pendant une période limitée à deux (2) ans, le produit devant être remplacé tous les deux (2) ans ;

La garantie **KANNAD** couvre les frais de main d'œuvre (à concurrence de 2 heures effectuées pendant les heures normales de travail), pendant une période de 5 ans/60 mois à compter de la date de vente à l'utilisateur.

La balise sera retirée du bateau et adressée soit à **KANNAD** soit à un réparateur agréé par **KANNAD**, pour réparation immédiate.

**Limitation de garantie**

La garantie ne s'applique pas au matériel détérioré, accidenté, mal utilisé, atteint de corrosion, endommagé lors d'une avarie subie par le navire, mis en service de manière incorrecte et/ou non autorisée ou dont le sceau du fabricant ou le numéro de série a été altéré, endommagé ou retiré.

La garantie ne couvre pas les contrôles de routine ni les mises au point/calibrages.

Une preuve d'achat indiquant la date et le lieu d'achat, le numéro de série ou un certificat d'installation devra être fourni à **KANNAD** ou à son réparateur agréé, à la date de demande de mise en œuvre de la garantie.

Les heures supplémentaires de main d'œuvre ne sont pas couvertes par la présente garantie.

Les coûts de transport sont exclus de la garantie, et notamment : taxis, expédition par voie maritime ou aérienne, frais de subsistance, douanes, frais de communication etc...

Si/quand des réparations sont nécessaires, ce produit doit être adressé par son propriétaire à **KANNAD** ou à son revendeur agréé, qui le retournera à son propriétaire, aux frais de ce dernier.

- (1) LA GARANTIE EST LIMITÉE AUX TERMES FIGURANT DANS LE PRESENT DOCUMENT. LA SOCIETE **KANNAD** NE SERA TENUE A AUCUNE AUTRE GARANTIE NI SANCTION, ET EN PARTICULIER NE SERA TENUE D'AUCUNE GARANTIE DE CONFORMITE A LA VENTE OU A UN USAGE PARTICULIER.
- (2) LA SOCIETE **KANNAD** DECLINE TOUTE RESPONSABILITE ET NE SERA TENUE D'AUCUNE INDEMNITÉ POUR DES DOMMAGES INDIRECTS, INCIDENTS OU SPECIAUX (NOTAMENT LES DOMMAGES MULTIPLES OU PUNITIFS).

**KANNAD SAFELINK Feuille de Garantie**

Enregistrez votre SAFELINK garantie 5 ans sur [www.manageyourbeacon.com](http://www.manageyourbeacon.com) et accédez à toutes les informations concernant votre balise : date remplacement de piles, date prochain entretien, numéro unique ID.

Ou DETACHER ET ADRESSER PAR COURRIER SOUS 48H cette feuille de garantie en complétant les renseignements ci-dessous et en les adressant à l'adresse indiquée page de couverture du manuel utilisateur.

Numéro d'identification \_\_\_\_\_ Numéro de série \_\_\_\_\_

Lieu d'Achat \_\_\_\_\_ Date d'achat \_\_\_\_\_

Type d'équipement : SafeLink Auto Cat 1  SafeLink Manual+ Cat 2

Nom du Propriétaire \_\_\_\_\_

Adresse de correspondance \_\_\_\_\_

**LIMITED WARRANTY CERTIFICATE**

**KANNAD** warrants its new KANNAD SAFELINK EPIRB unit to be of good materials and workmanship, and will repair or exchange any parts proven to be malfunctioning under normal use for a period of 5 years/60 months from the date of the sale to the end user, except batteries and as provided below.

- Hydrostatic Release Mechanism- Conditions of use mandate replacement every two (2) years.

There will be no charge for labor (up to a maximum of 2 hours) during normal working hours for a period of 5 years/ 60 months from the date of sale to the original end user.

The EPIRB shall be removed from the vessel and returned to **KANNAD** or agent for immediate reparation.

**Warranty Limitations**

Warranty police does not applies to equipment which have been subjected to accident, abuse, or misuse, shipping damage, alteration, corrosion, incorrect and/or non authorized service or equipment on which the manufacturers seal or serial number plate has been altered, mutilated or removed.

The warranty does not cover routine checkouts or alignment/calibration.

A suitable proof of purchase showing date, place, serial number or an installation certificate must be made available to **KANNAD** or its authorized service dealer at time of request of warranty service.

Overtime premium labor portion of service outside of normal working hours is not covered by this warranty.

Travel cost allowance of this product is specifically excluded from this warranty and is not authorized. Travel cost which are excluded from this warranty include, but are not limited to: taxi, launch fees, aircraft rental, subsistence, customs, shipping, communication charges, etc.

When/or if repairs are necessary, this product must be forwarded to **KANNAD** or an authorized dealer at owner's expenses and will be returned by surface carrier at cost to the owner.

- (1) THIS WARRANTY IS STRICTLY LIMITED TO THE TERMS INDICATED HEREIN, AND NO OTHER WARRANTIES OR REMEDIES SHALL BE BINDING ON **KANNAD** INCLUDING, WITHOUT LIMITATIONS, ANY WARRANTIES OR MERCHANTABILITY OR FITNESS FOR A PARTICULAR PURPOSE.
- (2) **KANNAD** SHALL NOT BE LIABLE FOR ANY INCIDENTAL, CONSEQUENCE, OR SPECIAL (INCLUDING PUNITIVE OR MULTIPLE) DAMAGES.

**KANNAD SAFELINK Warranty Form**

To validate your warranty, register on [www.manageyourbeacon.com](http://www.manageyourbeacon.com) and access to all your beacon information: battery life, next service date, unique ID..

Or DETACH AND MAIL THIS PORTION WITHIN 48 HOURS by filling in the request information below and mailing to the address shown cover last page of user manual.

ID Number \_\_\_\_\_ Serial Number \_\_\_\_\_

Purchased from \_\_\_\_\_ Purchase date \_\_\_\_\_

Equipment type: SafeLink Auto Cat 1  SafeLink Manual+ Cat 2

Owner's Name \_\_\_\_\_

Mailing address \_\_\_\_\_

ENGLISH

**PREMIERE AFFECTATION DE LA BALISE / BEACON FIRST ASSIGNMENT**

**CSN**

□ □ □ □ □ □ □ □

Nom du bateau / Vessel name:

.....

MMSI / NMSI

Code radio / Radio code

Code sérialisé / Serialised code

□ □ □ □ □ □ □ □ □ □ □ □ □ □ □ □

Nom propriétaire / Owner's name :

.....

Code ID (HEX) / ID Code (HEX):

□ □ □ □ □ □ □ □ □ □ □ □ □ □ □ □

Prochain remplacement largeur / Release system replacement:

□ □ □ □ □ □ □ □

Prochain entretien à terre SBM / Next inspection on shore SBM :

□ □ □ □ □ □ □ □

Remplacement piles / Battery replacement :

□ □ □ □ □ □ □ □

Cachet / Stamp

Date

**Identification / Identificación / Identifizierung / Identificazion / Identificatie  
Categorie / Category / Categoria / Kategorie**

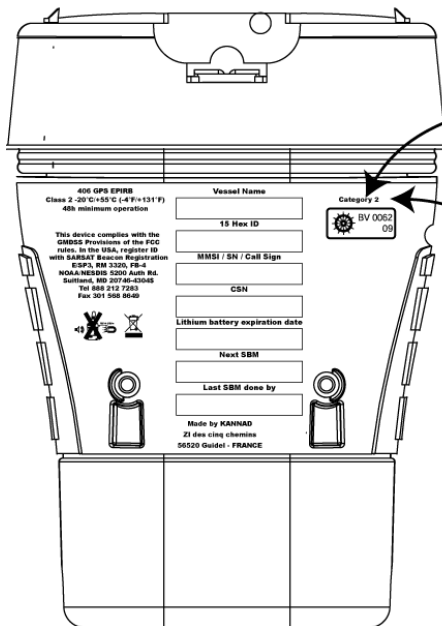

**CATEGORY 1**

Coller  
Stick



+

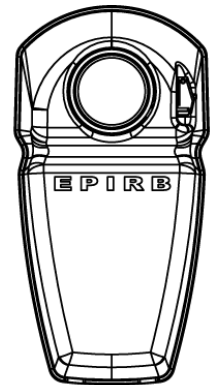

**CATEGORY 2**

Coller  
Stick



+

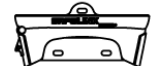

Fabriqué par / Manufactured by

**KANNAD**

Département SARSAT Maritime

Z.I. des Cinq Chemins BP 23

56520 GUIDEL - FRANCE

[www.kannad.com](http://www.kannad.com)

Customer Support : [support.sar@kannad.com](mailto:support.sar@kannad.com)

Tél. / Phone : +33 (0) 2 97 02 49 49

Fax : +33 (0) 2 97 65 00 20

DOC09028A  
Ref. 0146130A