

Your *Parrot Mambo FPV™* contains the following:

- 1.** One *Parrot Mambo FPV™* drone;
- 2.** One *Parrot Flypad™* joystick. You can fly your Parrot Mambo FPV with the Parrot Flypad or by downloading the *FreeFlight Mini™* app to your smartphone or tablet. This app is free of charge but might contain In-App Purchase offers. It also allows you to calibrate your Parrot Mambo FPV;
- 3.** One mini-HD Wi-Fi camera;
- 4.** One high capacity battery.

WARNING

1. Parrot Mambo FPV IS NOT A TOY. It should not be used or handled by a child under the age of 14 years.
2. BEFORE ANY USE of the Parrot Mambo FPV:
 - (A) READ CAREFULLY this User Guide and all information and documentation available at www.parrot.com, which may be updated at any time and without prior notice (hereinafter "**Parrot Documentation**"). SPECIAL ATTENTION shall be given in the paragraphs containing the symbol  ;
 - (B) ENSURE YOU ARE AWARE OF THE APPLICABLE REGULATIONS FOR THE USE OF DRONES AND THEIR ACCESSORIES (hereinafter referred to as "**Applicable Regulations**"); and
 - (c) REMEMBER that the Parrot Mambo FPV may expose others and yourself to EQUIPMENT DAMAGE AND/OR PERSONAL INJURY which may result in serious injury or death.
3. Please note that videos and photos that are promoted and advertised by Parrot Drones SAS and its affiliates have been made by and with experienced professionals and pilots. PLEASE ALWAYS REFER TO THE MOST RECENT UPDATES OF THE PARROT DOCUMENTATION IN CASE OF ANY DOUBTS RELATING TO THE USE OF YOUR PARROT MAMBO FPV AND ITS ACCESSORIES.
4. TO THE EXTENT PERMITTED BY APPLICABLE LAW, PARROT DRONES SAS, ITS SUBSIDIARIES, AND THEIR RESPECTIVE DISTRIBUTORS AND RETAILERS SHALL NOT BE LIABLE FOR ANY DAMAGES ARISING FROM OR IN CONNECTION WITH THE NON-COMPLIANCE OF PARROT WITH THE DOCUMENTATION OR THE APPLICABLE REGULATIONS BY YOURSELF OR BY ANY PERSON USING YOUR PARROT MAMBO FPV.

PRESENTATION OF THE PARROT MAMBO FPV

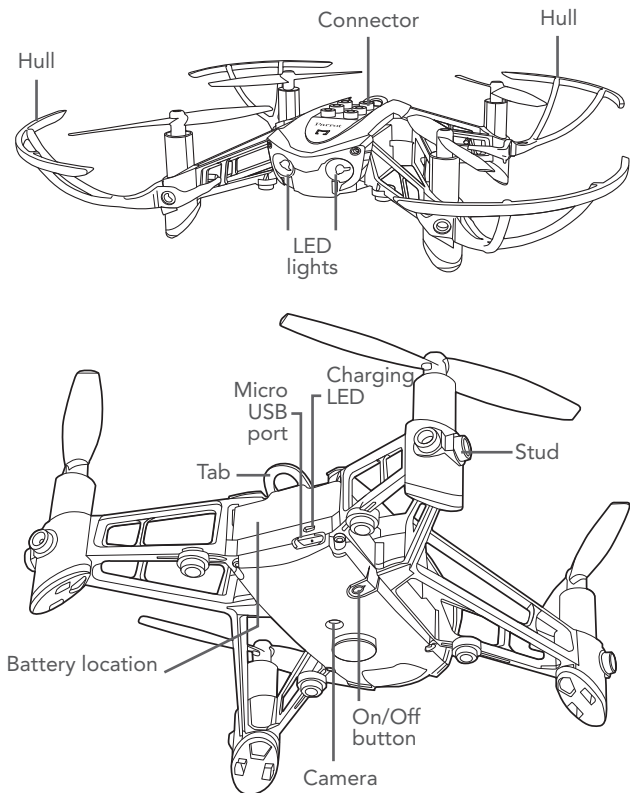

INTRODUCING THE PARROT FLYPAD

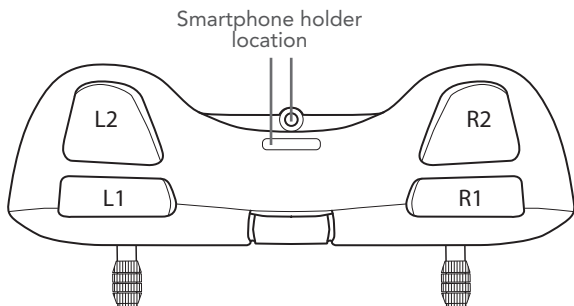
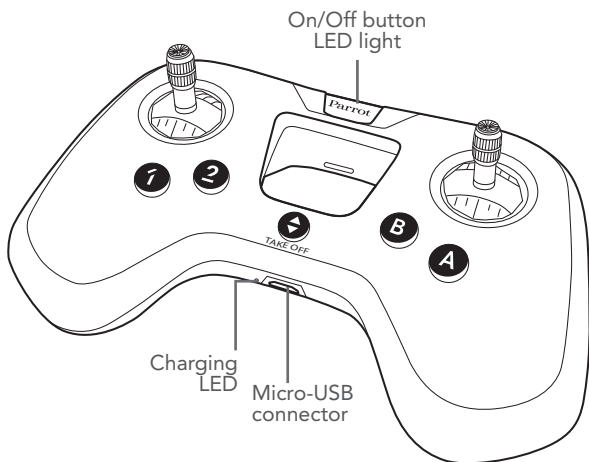

PRESENTATION OF THE PARROT COCKPITGLASSES

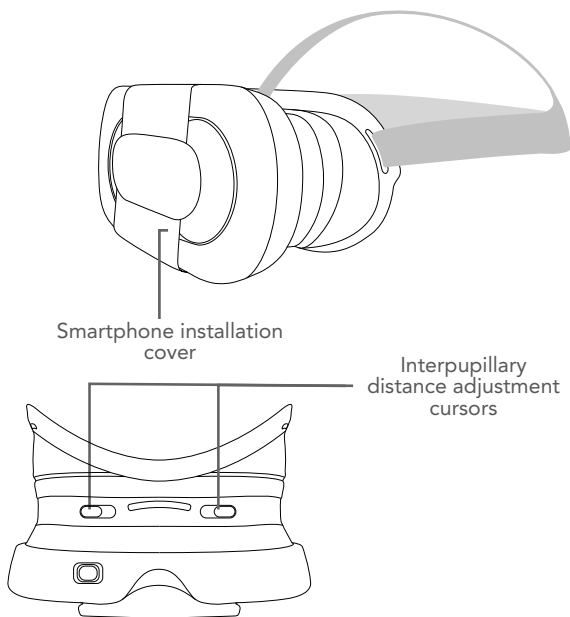

The Parrot Cockpitglasses 2 can be used with a smartphone and the Parrot Flypad.

⚠ Never leave the Parrot Cockpitglasses 2 in the sun when not in use. This could damage your phone.

PRESENTATION OF THE HD CAMERA

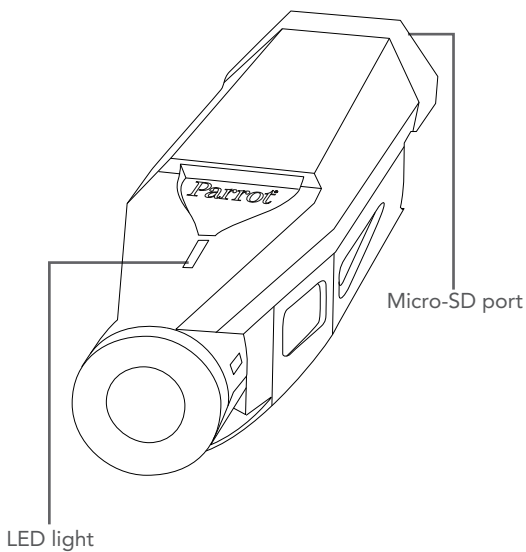

CHARGING THE BATTERY OF THE PARROT MAMBO FPV

1. Place the battery in the slot provided for this purpose.

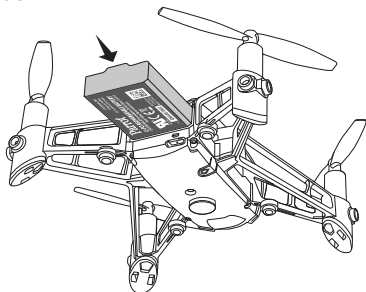

2. With the micro-USB cable, connect the Parrot Mambo to a computer or a USB power adapter. The charging LED is solid red during charging.

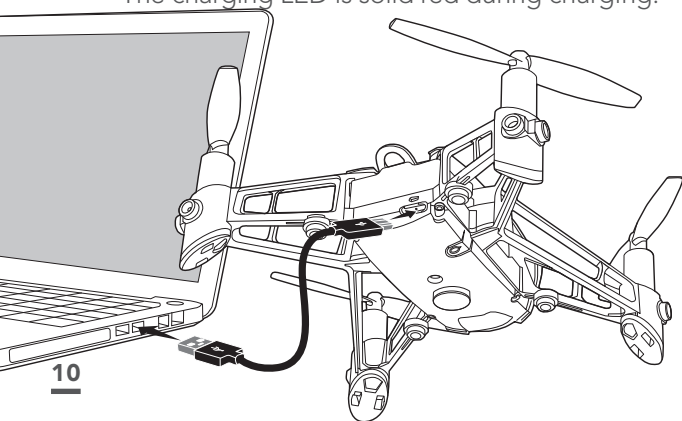

The charging time is approximately 30 minutes with a 2.1A charger. When charging is completed, the charging LED turns green.

To remove the battery, lift the tab and slide the battery backwards.

CHARGING THE PARROT FLYPAD'S BATTERY

- 1.** Connect the micro-USB cable to the micro-USB port of the Parrot Flypad.
- 2.** Connect the USB port to a computer or a USB power adapter.

The LED turns red during charging. The charging time is approximately 2 hours with a 2.1A charger.

When charging is complete, the LED turns green. The Parrot Flypad has a battery life of approximately 6 hours.

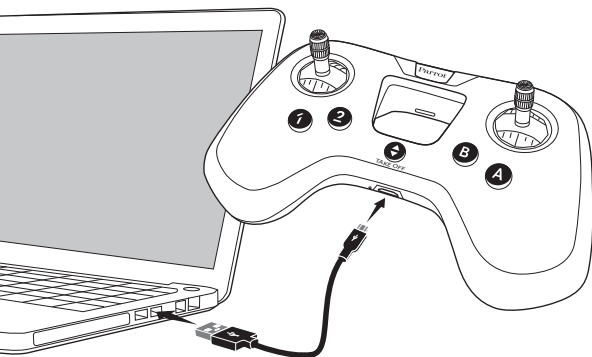

CONNECT THE PARROT FLYPAD TO THE PARROT MAMBO FPV

Insert the battery into the compartment provided or press the On/Off switch.

> The Parrot Mambo lights up.

1. Place the Parrot Mambo on a flat surface with the propellers facing upwards.
2. Wait for the LED lights to start flashing green.
3. Press the Parrot Flypad's On/off button.

> The Parrot Flypad and Parrot Mambo LED light flashes green and then turns solid green once the connection is established.

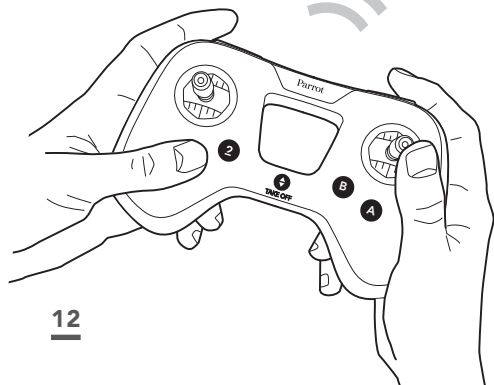

CONNECTING THE CAMERA TO THE PARROT MAMBO FPV

1. Connect the Camera to the Parrot Mambo FPV.
2. Launch FreeFlight Mini on the smartphone and connect the app to the drone.
 - > On iOS: the app prompts you to enable Wi-Fi to connect the smartphone to the Parrot Mambo FPV. The name of the Wi-Fi network is: MAMBO_XXXX.
 - > On Android, the app will be able to locate and connect to the Parrot Mambo FPV. A pop-up window may appear to confirm the connection to the camera's Wi-Fi network. Otherwise, manually connect the smartphone to the camera's Wi-Fi network.
3. The video appears on the FreeFlight Mini app home page.
 - > To record the Parrot Mambo FPV video, insert a micro-SD memory card into the connector on the back of the camera before installing it in the Parrot Mambo FPV.
 - > The recorded videos are in HD 720p format.

USING THE PARROT COCKPITGLASSES

FreeFlight Mini in FPV mode must be enabled before placing the smartphone in the Parrot Cockpitglasses.

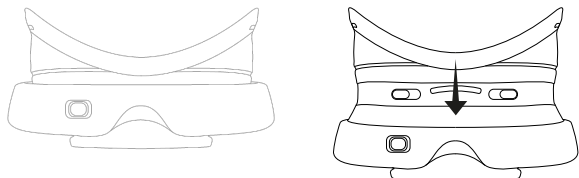

1. Unfold the Parrot Cockpitglasses
2. Launch the FreeFlight Mini app on the smartphone, connect the drone and activate FPV mode .
3. Open the front cover of the Parrot Cockpitglasses.
4. Place the smartphone in the centre point of the height and length of the Parrot Cockpitglasses.

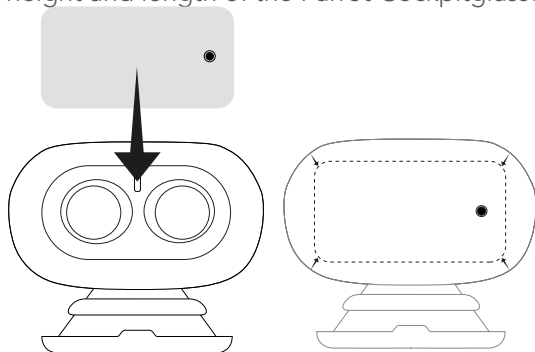

5. Close the front cover to hold the smartphone in the Parrot Cockpitglasses.
! Make sure the front cover is securely closed and the smartphone is firmly in position.

INTERPUPILLARY DISTANCE ADJUSTMENT

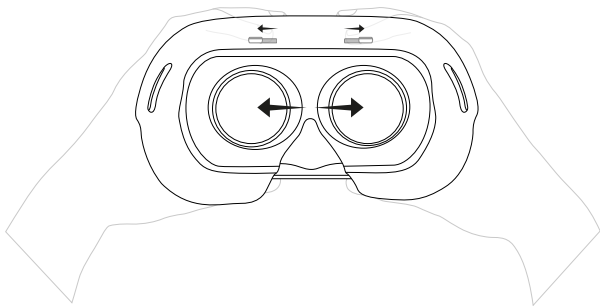

1. Adjust the Parrot Cockpitglasses strap before putting it on.
2. Make sure the lenses are at your eye level by adjusting the position of the Parrot Cockpitglasses on your nose.
3. Adjust the distance between the lenses in relation to your view by sliding the cursors on the top of the Parrot Cockpitglasses.

PRECAUTIONS WHILE WEARING PARROT COCKPITGLASSES 2

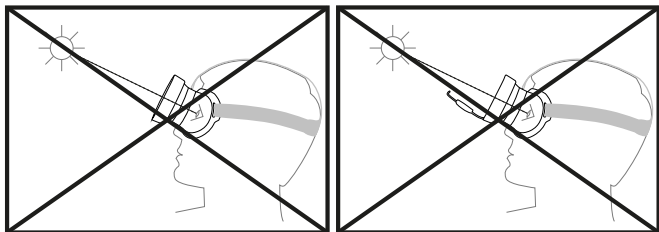

⚠ YOU SHOULD NOT POINT THE PARROT COCKPITGLASSES 2 TOWARDS THE SUN OR ANY OTHER LIGHT SOURCES. SERIOUS EQUIPMENT DAMAGE AND/OR PERSONAL INJURY, ESPECIALLY OCULAR, MAY RESULT IF YOU DIRECT THE PARROT COCKPITGLASSES 2 TOWARDS THE SUN OR ANY OTHER LIGHT SOURCES.

TAKING OFF

1. Place the Parrot Mambo on a flat surface with the propellers facing upwards.

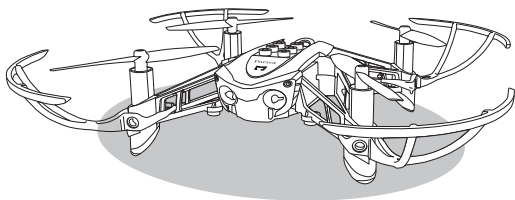

2. Press the  button on the Parrot Flypad.
 - > Parrot Mambo takes off and stabilises at 1 metre from the ground while commands are pending.

LANDING

- To land the Parrot Mambo, press on the button .
- > The Parrot Mambo lands.

FLYING

LEFT CONTROL STICK



Climb



Descend



Turn left



Turn right

RIGHT CONTROL STICK



Forward



Rearward



Move to the left



Move to the right

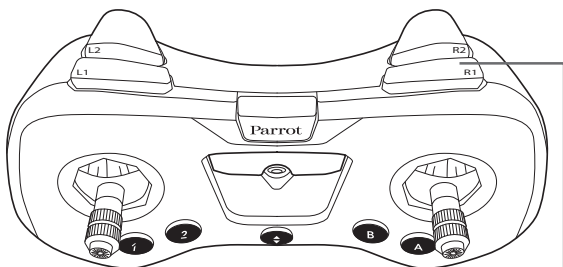
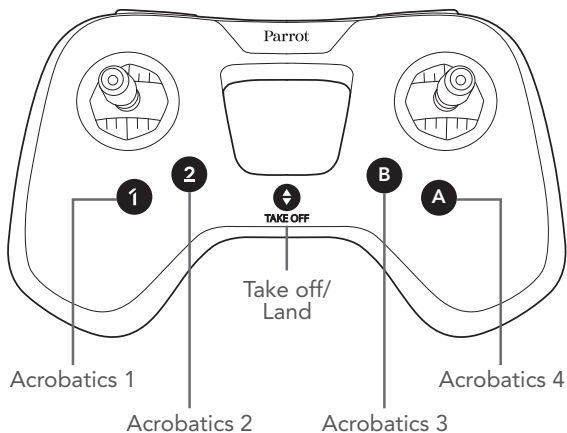

Take
a photo

This configuration is the default configuration. You can modify and customise the commands of the Parrot Flypad with the FreeFlight Mini app.

Acrobatics are not available with all Parrot Mambo accessories.

FREEFLIGHT MINI

You can configure the settings of your Parrot Mambo and your Parrot Flypad.

To do this:

Login to the App Store® or Google Play™ and download the free FreeFlight Mini app.

ACCESSORIES

HULLS

Attach the hulls to the arms of the Parrot Mambo. Make sure that the hulls are securely fastened to the Parrot Mambo studs by pressing downwards.

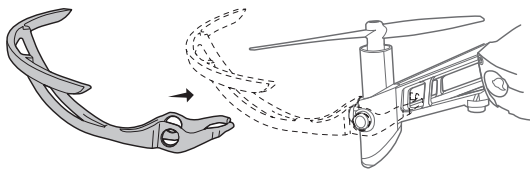

Remove the hulls: gently remove the hulls from the studs of the Parrot Mambo.

WARNING LIGHT INDICATIONS

PARROT MAMBO FPV

Solid orange	The Parrot Mambo is starting up.
Flashing green	The Parrot Mambo is starting up.
Solid green	The Parrot Mambo is ready for use.
Flashing red	The Parrot Mambo battery is low. > Recharge the battery.
Solid red	The Parrot Mambo has detected a problem. > Make sure that <i>Bluetooth</i> [®] is activated on your smartphone. If the problem persists, go to www.parrot.com .

PARROT FLYPAD

Green	The Parrot Flypad is connected to the Parrot drone or your smartphone.
Flashing green	The Parrot Flypad is starting up.
Flashing red	The Parrot Flypad is waiting to connection connect but its battery is low. > Charging the Parrot Flypad's battery.
Red	The Parrot Flypad is connected to your Parrot smartphone or drone, but the drone battery is low. > Recharge the Parrot drone.

CAMERA

Flashing green	The camera is starting up.
Solid green	The camera is ready.

GENERAL INFORMATION

ACCESSORIES AND SPARE PARTS

Accessories and spare parts are available from your Parrot retailer or the parrot.com website.

PRECAUTIONS FOR USE AND MAINTENANCE

The Parrot Mambo is not suitable for children under 14 years of age.

The Parrot Mambo is a model aircraft designed for recreation and leisure. The pilot must, at all times, maintain eye contact with the Parrot Mambo and control its trajectory. The Parrot Mambo must be used according to the rules of civil aviation in your country. The places where it is used must be suitable for manoeuvring in order to ensure the continuous safety of people, animals and property. It may not be permitted to use the Parrot Mambo in certain places in the public domain (e.g. train station, airport, etc.) or on public roads.

To use the Parrot Mambo indoors, install the hulls so the Parrot Mambo is protected in the event of a collision with another object.

The Parrot Mambo's propellers in flight can cause damage to people, animals or objects. Do not touch the Parrot Mambo when in flight. Keep a safe distance and wait until the propellers stop completely before handling the Parrot Mambo.

Only use the Parrot Mambo gun with the balls designed for the Parrot Mambo. Only use accessories specified by Parrot Drones SAS.

If sand or dust gets into the Parrot Mambo, it may be irreparably damaged and no longer function properly.

Do not use the Parrot Mambo in adverse weather conditions (rain, strong wind or snow) or when visibility is poor (at night).

Keep the Parrot Mambo away from high voltage power lines, buildings or any other potentially hazardous areas.

Do not use this device near liquids. Do not place the Parrot Mambo on water or on a wet surface as this could cause irreparable damage.

Do not leave the Parrot Mambo in the sun.

WARNING: THE PARROT MAMBO AND ITS ACCESSORIES ARE MADE UP OF OR INCLUDE SMALL ELEMENTS - CHOKING HAZARD - DO NOT FIRE THE BALLS FROM THE CANNON OF THE PARROT MAMBO ON PEOPLE, ANIMALS AND OBJECTS.

WARRANTY

To find out about the warranty conditions, please refer to the Terms and Conditions of Sale of the retailer where you purchased the Parrot Mambo.

RISK OF CONVULSIONS (PARROT COCKPITGLASSES)

For some people (about 1 in 4,000), strong light stimulation or a rapid succession of images can cause severe dizziness, convulsions, epileptic seizures or a feeling of faintness, which can occur when watching television, playing video games or during a virtual reality experience, even if they have never felt such discomfort before or have no history of convulsions or epileptic seizures. These types of ailments are more common in children and young adults under the age of 20.

Anyone who has suffered seizures, a loss of consciousness or other symptoms related to epilepsy should consult a doctor before using Parrot Cockpitglasses.

CHILDREN (PARROT COCKPITGLASSES)

Parrot Cockpitglasses should not be used by children under the age of 14. Adults should supervise children (14 years of age or over) who use or have used Parrot Cockpitglasses to ensure the absence of symptoms such as those described above, and should limit the duration of use of Parrot Cockpitglasses by children and impose breaks.

HOW TO RECYCLE THIS PRODUCT



This symbol on the product or its documentation indicates that it must not be disposed of with household waste. Uncontrolled waste disposal may harm the environment or human health. Please separate your device from other types of waste to recycle it responsibly. This will help to foster the sustainable re-use of material resources. Please contact your retailer or inquire at your local town hall to find out where and how the Parrot Mambo can be recycled.

CONFORMITY DECLARATION (PARROT MAMBO)

PARROT DRONES, 174 quai de Jemmapes, 75010 Paris, France, declares on its sole responsibility that the product described in this user guide complies with technical standards EN 301489-17, EN300328, EN71- 1, EN71-2, EN62115 and EN50581 in compliance with the provisions of directive R&TTE 1999/5/EC, directive ROHS 2011/65/EU and general product safety directive 2001/95/EC. The declaration of compliance can be viewed at:
www.parrot.com/fr/ce/?parrot-mambo

CONFORMITY DECLARATION (PARROT FLYPAD)

PARROT DRONES, 174 quai de Jemmapes, 75010 Paris, France, declares on its sole responsibility that the product described in this user guide complies with technical standards EN 301489-17, EN300328, EN71- 1, EN71-2, EN71-3, EN62115 EN62321 (1-7) in compliance with the provisions of directive R&TTE 1999/5/EC, directive ROHS 2011/65/EU and the general product safety directive 2001/95/EC.
<http://www.parrot.com/ce/?parrot-flypad>

CONFORMITY DECLARATION (HD CAMERA)

<http://www.parrot.com/fr/ce/?mambo-camera>

CONFORMITY DECLARATION IN CANADA

This device complies with the Industry Canada RSS applicable to license-exempt radio apparatus. Operation is permitted subject to the following two conditions: (1) the device must not produce interference, and (2) the user of the device must accept any radio interference encountered, even if the interference is likely to compromise operations.

This category B digital device is compliant with the NMB-003 standard of Canada.

FCC/IC

To comply with the FCC/IC RF exposure guidelines for transmission equipment, a distance of at least 20cm must be maintained between the product antenna and individuals. To remain compliant you are recommended not to use the product at any distance less than this.

This equipment has been tested and found to comply with the limits for a Class B Digital Device, pursuant to Part 15 of the FCC Rules / with Industry Canada Licence-exempt RSS standard(s). These limits are designed to provide reasonable protection against harmful interference in a residential installation. This equipment generates, uses and can radiate radio frequency energy and, if not installed and used in accordance with the instructions, may cause harmful interference to radio communications. However, there is no guarantee that interference will not occur in a particular installation. If this equipment does cause harmful interference to radio or television reception, which can be determined by turning the equipment off and on, the user is encouraged to try to correct the interference by one or more of the following measures:

- Reorient or relocate the receiving antenna.
- Increase the distance between the equipment and receiver.
- Connect the equipment to an outlet on a circuit different from that to which the receiver is connected.
- Consult the dealer or an experienced radio/TV technician for help.

This equipment complies with Part 15 of the FCC Rules / with Industry Canada Licence exempt RSS standard(s). Operation is subject to the following two conditions: This equipment may not cause harmful interference. This equipment must accept any interference received, including interference that may cause undesired operation. Modifications not authorized by the manufacturer may void the user's authority to operate this device.

Caution: Exposure to Radio Frequency Radiation

The installer of this radio equipment must ensure that the antenna is located or pointed such that it does not emit RF field in excess of Health Canada limits for the general population; consult Safety Code 6, obtainable from Health Canada's website at <http://www.hc-sc.gc.ca>

TRADEMARKS

Parrot and the Parrot logo are trademarks of Parrot SA, used under licence.

Parrot Mambo FPV, Parrot Flypad and its logo are trademarks of Parrot Drones SAS.

App Store is a trademark of Apple Inc.

Google Play is a trademark of Google Inc.

The *Bluetooth*® name and logo are registered trademarks of *Bluetooth SIG, Inc.* and any use thereof by Parrot Drones SAS is made under licence. All other trademarks mentioned in this guide are the property of their respective owners.

WARNING REGARDING PRIVACY AND RESPECT FOR IMAGES OF PROPERTY

Recording and broadcasting an individual's image without their permission may constitute an invasion of privacy and you may be held liable. Ask

permission before filming people, especially if you intend to keep your recordings and/or broadcast them. Do not broadcast degrading images which may affect an individual's reputation or dignity.

Recording and broadcasting the image of property without permission from its owner and or any third party holding intellectual property rights on the property may constitute a violation of the property's image rights and you may be held liable. Ask permission from its owner and/or any third party with ownership rights.

BATTERY

WARNING: Failure to follow all the instructions may result in serious injury, irreparable damage to the battery and may cause a fire, smoke or explosion.

Always check the battery's condition before charging or using it. Replace the battery if it has been dropped, or in case of odour, overheating, discolouration, deformation or leakage. Never use anything other than the approved LiPo charger to charge the battery. Always use a balancing charger for LiPo cells or a LiPo cell balancer. Never trickle charge or charge under 2.5 V per cell. The temperature of the battery should never exceed 60°C (140°F) otherwise the battery may become damaged or ignited. Never charge on a flammable surface, near flammable products, any heat source or inside a vehicle (preferably place the battery in a non-flammable and non-conductive container). Never leave the battery unattended during the charging process. Never disassemble or modify the housing's wiring, or puncture the cells. Always ensure that the charger output voltage corresponds to the voltage of the battery. Do not short circuit the batteries. Never expose the LiPo battery to moisture or direct sunlight, or store it in a place where temperatures could exceed 60 °C (car in the sun, for example). Always keep it out of reach of children. Misuse of the battery may cause fire, explosion or other hazards.

Technical information:

Continuous discharge 8.25A / Charge at 2.75A Max.

Nominal capacity 660 mAh / rated voltage 3.7 V

Watt-hours: 2.44 Wh

WARNING: RISK OF FIRE AND BURNS. DO NOT OPEN, CRUSH OR HEAT UP:

Follow Parrot's instructions at www.parrot.com/support and <http://www.parrot.com/ce/?battery>



The terminals of the battery must not be short-circuited. The product must only be connected to the category II equipment marked with the symbol opposite.

MANUFACTURER INFORMATION

The Parrot Mambo FPV/Parrot Flypad is manufactured by: PARROT DRONES SAS - 174 Quai de Jemmapes - 75010 Paris (France) - Corporate and Trade Register Paris 808 408 074

www.parrot.com



FCC ID: 2AG6IDELOS3

IC: 21053-DELOS3

FCC ID : 2AG6I-PF01BRC

IC : 21053-PARROT

FCC ID : 2AG6ICAMFPV

IC : 21053-CAMFPV

Votre *Parrot Mambo FPV™* contient les éléments suivants :

- 1.** Un drone *Parrot Mambo FPV™* ;
- 2.** Une manette *Parrot Flypad™*. Vous pouvez piloter votre *Parrot Mambo FPV* avec le *Parrot Flypad* ou en téléchargeant sur votre smartphone ou tablette l'application *FreeFlight Mini™*. Cette application est gratuite mais peut contenir des In-App Purchase. Elle permet également de procéder à la calibration de votre *Parrot Mambo FPV* ;
- 3.** Une mini-camera HD Wi-Fi ;
- 4.** Une batterie haute capacité.

AVERTISSEMENT

1. Parrot Mambo FPV N'EST PAS UN JOUET. Il ne doit donc pas être utilisé ou manipulé par un enfant âgé de moins de 14 ans.
2. AVANT TOUTE UTILISATION du Parrot Mambo FPV:
 - (a) LISEZ ATTENTIVEMENT ce Guide Utilisateur ainsi que toutes les informations et documentations disponibles sur www.parrot.com, qui peuvent être mises à jour à tout moment et sans avertissement préalable (ci-après « **Documentation de Parrot** »). Une ATTENTION PARTICULIERE doit être prêtée aux paragraphes contenant le symbole  ;
 - (b) INFORMEZ-VOUS SUR LES REGLEMENTATIONS APPLICABLES CONCERNANT L'UTILISATION DES DRONES ET DE LEURS ACCESSOIRES (ci-après « **Règlementations Applicables** ») ; et
 - (c) AYEZ A L'ESPRIT que le Parrot Mambo FPV est susceptible d'exposer les autres et vous-même à DES DOMMAGES MATERIELS ET/OU CORPORELS, pouvant notamment entraîner des blessures graves voire mortelles.
3. Veuillez noter que les vidéos et photos qui font l'objet de promotions et campagnes publicitaires par Parrot Drones SAS et ses filiales ont été réalisées par et avec des professionnels et des pilotes expérimentés. MERCI DE TOUJOURS VOUS REFERER AUX DERNIERES MISES A JOUR DE LA DOCUMENTATION DE PARROT EN CAS DE DOUTE RELATIF A L'UTILISATION DE VOTRE PARROT MAMBO FPV ET DE SES ACCESSOIRES.
4. DANS LES LIMITES DU DROIT APPLICABLE, PARROT DRONES SAS, SES FILIALES, ET LEURS DISTRIBUTEURS ET DETAILLANTS RESPECTIFS NE SAURAIENT ETRE TENUS RESPONSABLES POUR TOUT PREJUDICE RESULTANT OU EN LIEN AVEC LE NON RESPECT DE LA DOCUMENTATION DE PARROT OU DES REGLEMENTATIONS APPLICABLES PAR VOUS-MEME OU PAR TOUTE PERSONNE UTILISANT VOTRE PARROT MAMBO FPV.

PRÉSENTATION DU PARROT MAMBO FPV

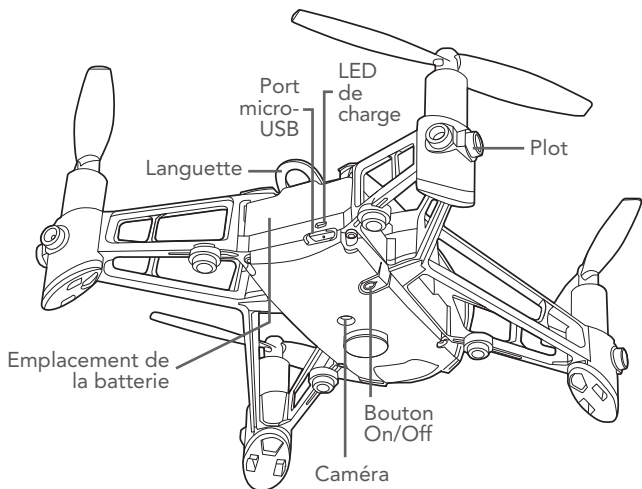
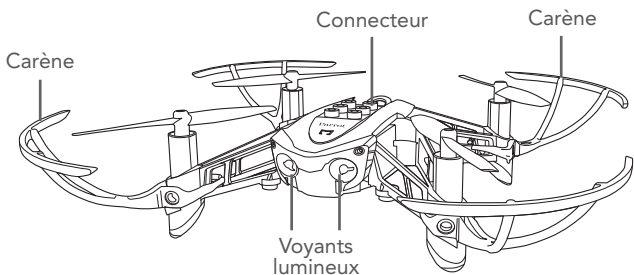

PRÉSENTATION DU PARROT FLYPAD

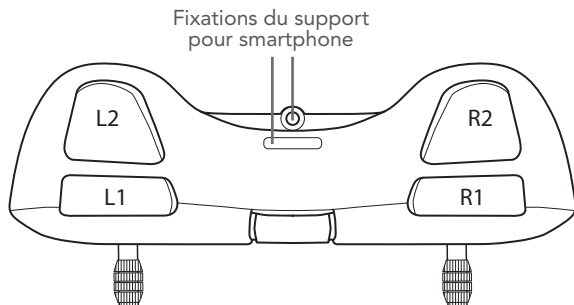
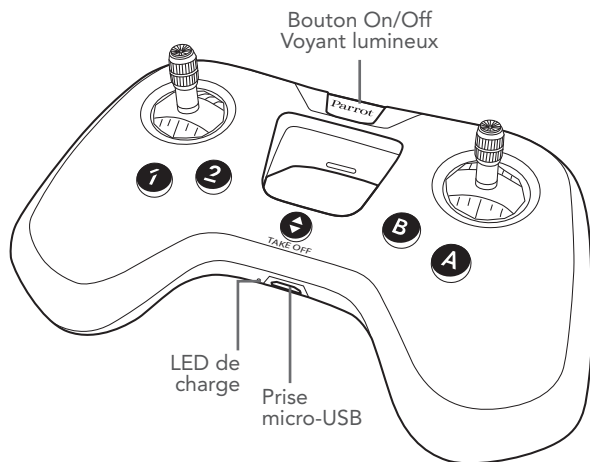

PRÉSENTATION DU PARROT COCKPITGLASSES

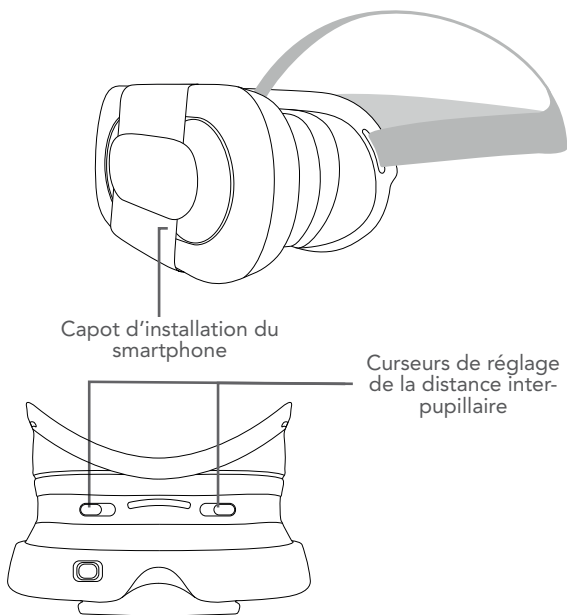

Les Parrot Cockpitglasses 2 s'utilisent avec un smartphone et le Parrot Flypad.

⚠ Ne laissez jamais les Parrot Cockpitglasses 2 au soleil lorsque vous ne les utilisez pas. Cela pourrait endommager votre téléphone.

PRÉSENTATION DE LA CAMERA HD

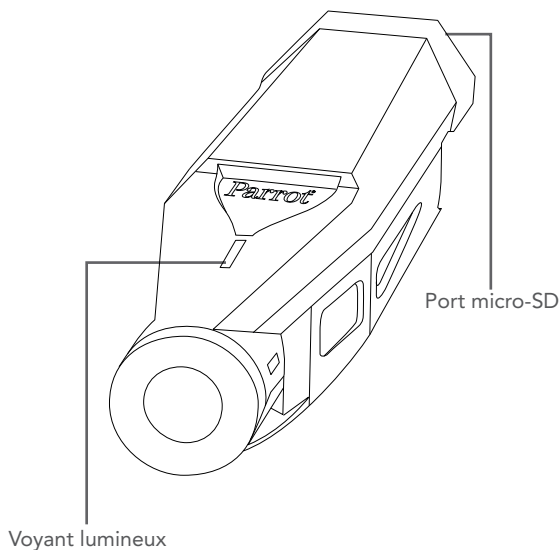

CHARGER LA BATTERIE DU PARROT MAMBO FPV

1. Insérez la batterie dans l'emplacement prévu à cet effet.

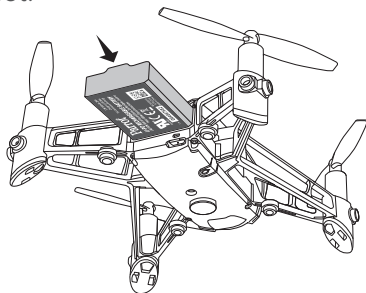

2. Avec le câble micro-USB, connectez le Parrot Mambo à un ordinateur ou à un adaptateur secteur USB. La LED de charge est rouge fixe pendant la charge.

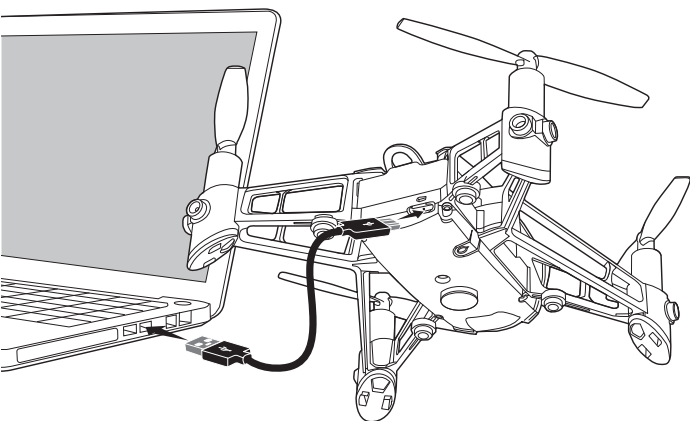

Le temps de charge est d'environ 30 minutes avec un chargeur 2,1A. Une fois la charge terminée, la LED de charge passe au vert.

Pour retirer la batterie, soulevez la languette et faites glisser la batterie vers l'arrière.

CHARGER LA BATTERIE DU PARROT FLYPAD

1. Branchez le câble micro-USB au port micro-USB du Parrot Flypad.
2. Connectez le port USB à un ordinateur ou à un adaptateur secteur USB.

La LED passe au rouge pendant la charge. Le temps de charge est d'environ 2 heures avec un chargeur 2,1A.

Lorsque la charge est terminée, la LED passe au vert.

Le Parrot Flypad a une autonomie d'environ 6 heures.

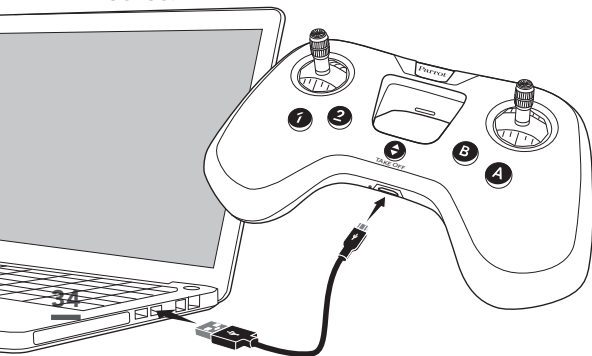

CONNECTER LE PARROT FLYPAD AU PARROT MAMBO FPV

Insérez la batterie dans l'emplacement prévu à cet effet ou appuyez sur le switch On/Off.

➤ Le Parrot Mambo s'allume.

1. Posez le Parrot Mambo sur une surface plane, les hélices vers le haut.
2. Attendez que les voyants lumineux passent au vert clignotant.
3. Appuyez sur le bouton On/Off du Parrot Flypad.
➤ Le voyant lumineux du Parrot Flypad et du Parrot Mambo clignotent en vert puis reste vert une fois la connexion établie.

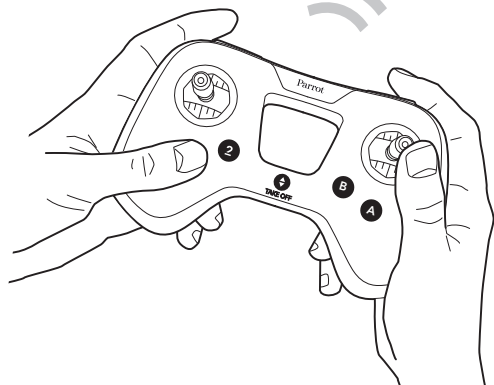
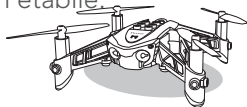

CONNECTER LA CAMERA AU PARROT MAMBO FPV

- 1.** Branchez la Camera sur le Parrot Mambo FPV.
- 2.** Lancez FreeFlight Mini sur le smartphone et connectez l'application au drone.

➤ Sur iOS : l'application invite à activer le Wi-Fi afin de connecter le smartphone au Parrot Mambo FPV. Le nom du réseau Wi-Fi est de la forme : MAMBO_XXXX.

➤ Sur Android, l'application pourra repérer et se connecter au Parrot Mambo FPV. Une fenêtre pop-up peut apparaître pour confirmer la connection au réseau Wi-Fi de la camera. Dans le cas contraire, connectez manuellement le smartphone au réseau Wi-Fi de la caméra.

- 3.** La vidéo apparaît dans la page d'accueil de l'application FreeFlight Mini.

➤ Pour enregistrer la vidéo du Parrot Mambo FPV, insérer une carte mémoire micro-SD dans le connecteur à l'arrière de la camera avant de l'installer sur le Parrot Mambo FPV.

➤ Les vidéos enregistrées sont au format HD 720p.

UTILISER LES PARROT COCKPITGLASSES

FreeFlight Mini en mode FPV doit être activé avant de placer le smartphone dans les Parrot Cockpitglasses.

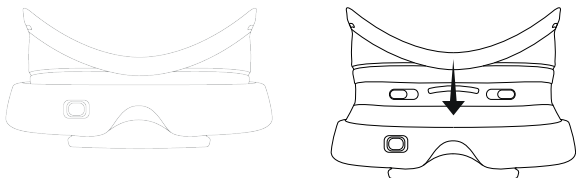

1. Dépliez les Parrot Cockpitglasses
2. Lancez l'application FreeFlight Mini sur le smartphone, connectez le drone et activez le mode FPV .
3. Ouvrez le capot frontal des Parrot Cockpitglasses.
4. Placez le smartphone centré en hauteur et en largeur dans les Parrot Cockpitglasses.

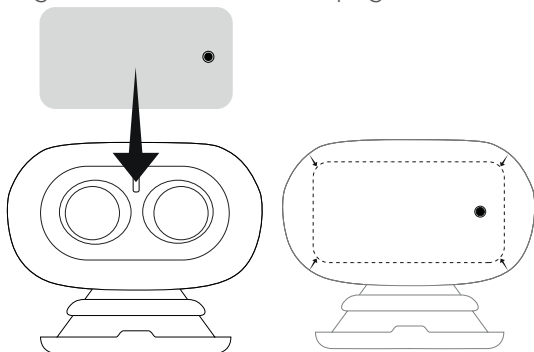

5. Fermez le capot frontal pour maintenir le smartphone dans les Parrot Cockpitglasses.

⚠ Assurez-vous que le capot frontal est bien fermé et le smartphone bien maintenu.

RÉGLAGE DE LA DISTANCE INTERPUPILLAIRE

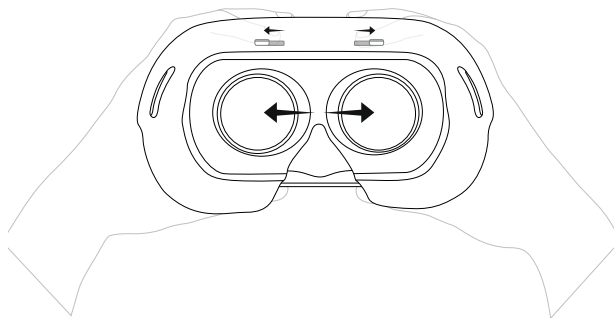

1. Ajustez la sangle des Parrot Cockpitglasses avant de le porter.
2. Assurez-vous que les lentilles soient à la hauteur de vos yeux en ajustant la pose du Parrot Cockpitglasses sur le nez.
3. Ajustez l'écartement des lentilles par rapport à votre vue en faisant glisser les curseurs en haut des Parrot Cockpitglasses.

PRECAUTIONS EN PORTANT LES PARROT COCKPITGLASSES 2

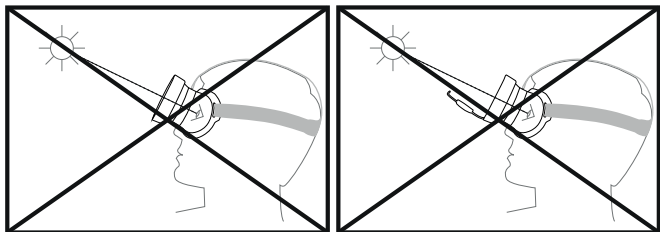

⚠ VOUS NE DEVEZ PAS DIRIGER LES PARROT COCKPITGLASSES 2 VERS LE SOLEIL OU TOUTES AUTRES SOURCES LUMINEUSES. DE GRAVES BLESSURES MATERIELLES ET/ OU CORPORELLES NOTAMMENT OCULAIRES PEUVENT SURVENIR SI VOUS DIRIGEZ LES PARROT COCKPITGLASSES 2 VERS LE SOLEIL OU TOUTES AUTRES SOURCES LUMINEUSES.

DÉCOLLER

1. Posez le Parrot Mambo sur une surface plane, les hélices vers le haut.

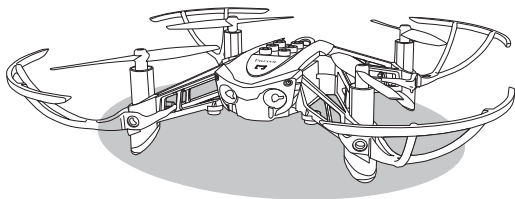

2. Appuyez sur le bouton  du Parrot Flypad.
 - > Parrot Mambo décolle et se stabilise à 1 mètre du sol en attente de commandes.

ATTERIR

Pour faire atterrir le Parrot Mambo, appuyez sur le bouton .

- > Le Parrot Mambo atterrit.

PILOTER

COMMANDE GAUCHE



Monter



Descendre



Tourner à gauche



Tourner à droite

COMMANDE DROITE



Avancer



Reculer



Déplacement vers la gauche



Déplacement vers la droite

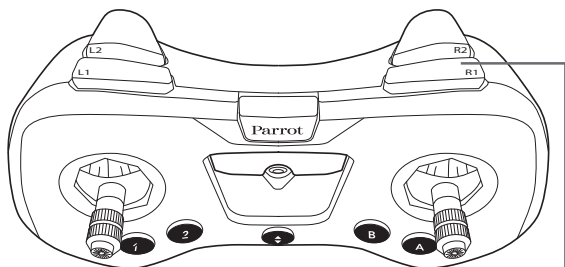
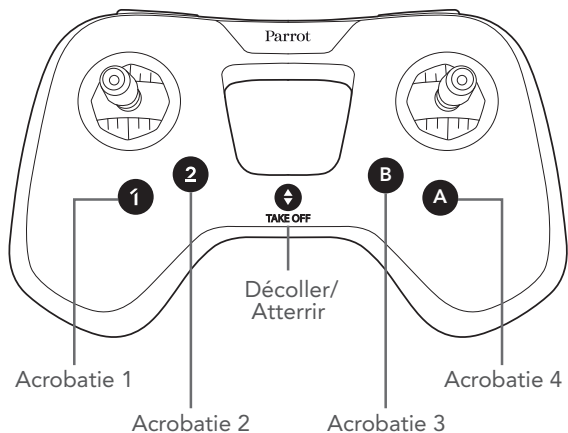

Prendre
une photo

Cette configuration est la configuration par défaut. Vous pouvez modifier et personnaliser les commandes du Parrot Flypad avec l'application FreeFlight Mini.

Les acrobaties ne sont pas disponibles avec tous les accessoires du Parrot Mambo.

FREEFLIGHT MINI

Vous pouvez configurer les paramètres de votre Parrot Mambo et de votre Parrot Flypad.

Pour cela :

Connectez-vous sur l'App Store® ou sur Google Play™ et téléchargez l'application gratuite FreeFlight Mini.

ACCESSOIRES

CARÈNES

Fixez les carènes sur les bras du Parrot Mambo. Assurez-vous que les carènes sont bien fixées sur les plots du Parrot Mambo en appuyant dessus.

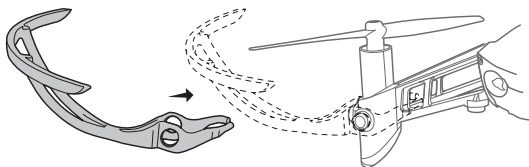

Retirer les carènes : retirez délicatement les carènes des plots du Parrot Mambo.

COMPORTEMENT DES VOYANTS LUMINEUX PARROT MAMBO FPV

Orange fixe	Le Parrot Mambo est en cours de démarrage.
Vert clignotant	Le Parrot Mambo est en attente de connexion.
Vert fixe	Le Parrot Mambo est prêt à être utilisé.
Rouge clignotant	La batterie du Parrot Mambo est faible. > Rechargez la batterie.
Rouge fixe	Le Parrot Mambo a détecté un problème. > Assurez-vous que le <i>Bluetooth</i> [®] est activé sur votre smartphone. Si le problème persiste, rendez-vous sur www.parrot.com .

PARROT FLYPAD

Vert	Le Parrot Flypad est connecté au drone Parrot ou à votre smartphone.
Vert clignotant	Le Parrot Flypad est en attente de connexion.
Rouge clignotant	Le Parrot Flypad est en attente de connexion mais sa batterie est faible. > Rechargez la batterie du Parrot Flypad.
Rouge	Le Parrot Flypad est connecté à votre smartphone ou à votre drone Parrot, mais la batterie du drone est faible. > Rechargez le drone Parrot.

CAMERA

Vert clignotant	La caméra est en cours de démarrage.
Vert fixe	La caméra est prête.

INFORMATIONS GÉNÉRALES

ACCESSOIRES ET PIÈCES DE RECHANGE

Des accessoires et pièces de rechange sont disponibles auprès de votre revendeur Parrot ou depuis le site parrot.com.

PRÉCAUTIONS D'UTILISATION ET ENTRETIEN

Le Parrot Mambo ne convient pas aux enfants de moins de 14 ans.

Le Parrot Mambo est un aéromodèle conçu à des fins récréatives et de loisirs. Le pilote doit, à tout instant, conserver un contact visuel avec le Parrot Mambo et contrôler sa trajectoire. Le Parrot Mambo doit être utilisé conformément aux règles de l'aviation civile de votre pays. Les lieux d'utilisation doivent être adaptés à son évolution pour assurer en permanence la sécurité des personnes, des animaux et des biens. L'utilisation du Parrot Mambo dans certains lieux du domaine public (par ex : gare, aéroports.....) ou sur la voie publique peut ne pas être autorisée.

Pour utiliser le Parrot Mambo à l'intérieur, installez les carènes afin de protéger le Parrot Mambo en cas de collision avec un autre objet.

Les hélices du Parrot Mambo en vol peuvent causer des dommages à des personnes, des animaux ou à des objets. Ne touchez pas le Parrot Mambo en vol. Gardez une distance de sécurité et patientez jusqu'à l'arrêt total des hélices avant de manipuler le Parrot Mambo .

Utilisez le canon du Parrot Mambo uniquement avec les billes conçues pour le Parrot Mambo. Utilisez uniquement les accessoires spécifiés par Parrot Drones SAS.

Si du sable ou de la poussière pénètre dans le Parrot Mambo , celui-ci peut ne plus fonctionner correctement, de manière irréversible.

N'utilisez pas le Parrot Mambo dans des conditions météorologiques défavorables (pluie, vent fort, neige) ou lorsque les conditions de visibilité sont insuffisantes (nuit).

Maintenez le Parrot Mambo à l'écart de lignes de haute tension, bâtiments ou toute autre zone potentiellement dangereuse.

N'utilisez pas cet appareil à proximité de substances liquides. Ne posez pas le Parrot Mambo sur l'eau ou sur une surface humide, cela pourrait causer des dommages irréversibles.

Ne laissez pas le Parrot Mambo au soleil.

ATTENTION: LE PARROT MAMBO ET SES ACCESSOIRES SONT CONSTITUÉS OU COMPORTENT DES PETITS ÉLÉMENTS - RISQUE D'ÉTOUFFEMENT – NE TIREZ PAS LES BILLES DU CANON DU PARROT MAMBO SUR LES PERSONNES, LES ANIMAUX ET LES OBJETS.

GARANTIE

Pour connaître les conditions de garanties, merci de vous référer aux Conditions Générales de Vente du revendeur auprès de qui vous avez acheté le Parrot Mambo.

RISQUES DE CONVULSIONS (PARROT COCKPITGLASSES)

Pour certaines personnes (environ 1 sur 4 000), les stimulations lumineuses fortes ou la succession rapide d'images peuvent entraîner des vertiges sévères, des convulsions, des crises d'épilepsie ou des malaises, ce qui peut se produire lorsqu'elles regardent la télévision, jouent à des jeux vidéo ou vivent une expérience de réalité virtuelle, même si elles n'ont jamais ressenti de tels malaises auparavant ou n'ont aucun antécédent de convulsions ou de crises épileptiques. Ces types de malaises sont plus fréquents chez les enfants et les jeunes adultes âgés de moins de 20 ans. Toute personne ayant déjà subi des convulsions, une perte de conscience ou tout autre symptôme en rapport avec l'épilepsie doit consulter un médecin avant d'utiliser les Parrot Cockpitglasses.

ENFANTS (PARROT COCKPITGLASSES)

Les Parrot Cockpitglasses ne doivent pas être utilisées par des enfants âgés de moins de 14 ans. Les adultes doivent surveiller les enfants (âgés de 14 ans ou plus) qui utilisent ou ont utilisé les Parrot Cockpitglasses afin de s'assurer de l'absence de symptômes tels que ceux décrits précédemment, et doivent limiter la durée d'utilisation des Parrot Cockpitglasses par les enfants et imposer des pauses.

COMMENT RECYCLER CE PRODUIT



Ce symbole sur le produit ou sa documentation indique qu'il ne doit pas être éliminé en fin de vie avec les autres déchets ménagers. L'élimination incontrôlée des déchets pouvant porter préjudice à l'environnement ou à la santé humaine, veuillez à le séparer des autres types de déchets et le recycler de façon responsable. Vous favoriserez ainsi la réutilisation durable des ressources matérielles. Nous vous invitons à contacter votre revendeur ou à vous renseigner auprès de votre mairie afin de savoir où et comment le Parrot Mambo peut être recyclé.

DÉCLARATION DE CONFORMITÉ UE (PARROT MAMBO)

PARROT DRONES, 174 quai de Jemmapes, 75010 Paris, France, déclare sous son unique responsabilité que le produit décrit dans le présent guide utilisateur est en conformité avec les normes techniques, EN 301489-17, EN300328, EN71-1, EN71-2, EN62115, EN50581 suivant les dispositions de la directive R&TTE 1999/5/CE, la directive ROHS 2011/65/UE et la directive de sécurité générale de produits 2001/95/CE.

La déclaration de conformité est disponible à l'adresse suivante : www.parrot.com/fr/ce/?parrot-mambo

DÉCLARATION DE CONFORMITÉ UE (PARROT FLYPAD)

PARROT DRONES, 174 quai de Jemmapes, 75010 Paris, France, déclare sous son unique responsabilité que le produit décrit dans le présent guide utilisateur est en conformité avec les normes techniques, EN 301489-17, EN300328, EN71-1, EN71-2, EN71-3, EN62115, EN62321 (1-7), suivant les dispositions de la directive R&TTE 1999/5/CE, la directive RoHS 2011/65/UE, et la directive de sécurité générale de produits 2001/95/CE.

<http://www.parrot.com/ce/?parrot-flypad>

DÉCLARATION DE CONFORMITÉ UE (CAMERA HD)

<http://www.parrot.com/fr/ce/?mambo-camera>

DÉCLARATION DE CONFORMITÉ CANADA

Le présent appareil est conforme aux CNR d'Industrie Canada applicables aux appareils radio exempts de licence. L'exploitation est autorisée aux deux conditions suivantes : (1) l'appareil ne doit pas produire de brouillage, et (2) l'utilisateur de l'appareil doit accepter tout brouillage radioélectrique subi, même si le brouillage est susceptible d'en compromettre le fonctionnement. Cet appareil numérique de classe B est conforme à l'ICES-003.

FCC/IC

Pour répondre aux exigences relatives à l'exposition RF de la FCC/IC pour les appareils de transmission, une distance d'au moins 20cm doit être maintenue entre l'antenne du produit et les personnes. Pour assurer la conformité, l'utilisation à une distance inférieure n'est pas recommandée.

MARQUES

Parrot et le logo Parrot sont des marques de Parrot SA utilisées sous licence. Parrot Mambo FPV, Parrot Flypad et son logo sont des marques de Parrot Drones SAS.

App Store est une marque de service d'Apple Inc.

Google Play est une marque de Google Inc.

Le nom et le logo *Bluetooth*[®] sont des marques déposées de *Bluetooth SIG, Inc.* et toute utilisation de ces derniers par Parrot Drones SAS est faite sous licence. Toutes les autres marques mentionnées dans ce guide sont la propriété de leurs titulaires respectifs.

MISE EN GARDE CONCERNANT LE RESPECT DE LA VIE PRIVÉE ET RESPECT DE L'IMAGE DES BIENS

Enregistrer et diffuser l'image d'une personne sans son autorisation peut constituer une atteinte à sa vie privée et être susceptible d'engager votre responsabilité. Demandez l'autorisation avant de filmer des personnes, notamment, si vous souhaitez conserver vos enregistrements et/ou les diffuser. Ne diffusez pas d'images dégradantes ou pouvant porter atteinte à la réputation ou à la dignité d'une personne.

Enregistrer et diffuser l'image d'un bien sans l'autorisation de son propriétaire et/ou de tout tiers disposant de droits de propriété intellectuelle sur le bien peut constituer une atteinte au droit à l'image du bien et être susceptible d'engager votre responsabilité. Demandez l'autorisation à son propriétaire et/ou de tout tiers disposant de droit de propriété.

BATTERIE

ATTENTION : Le non-respect de l'ensemble des instructions peut provoquer des blessures graves, endommager de façon irréversible la batterie et provoquer un incendie, un dégagement de fumée ou une explosion.

Toujours vérifier l'état de la batterie avant de la charger ou de l'utiliser. Remplacer la batterie si elle a subi un choc, ou en cas d'odeur, de surchauffe, de

décoloration, de déformation ou de fuite. Ne jamais rien utiliser pour charger la batterie à l'exception d'un chargeur approuvé LiPo. Toujours utiliser un chargeur à équilibrage de cellules LiPo ou un équilibreur de cellules LiPo. Ne jamais effectuer de chargement à régime lent, ou en dessous de 2,5 V par cellule. La température de la batterie ne doit jamais excéder les 60 °C (140 °F) sinon la batterie pourrait être endommagée ou s'enflammer. Ne jamais effectuer de charge sur un support inflammable, à proximité de produits inflammables, de toutes sources de chaleur ou à l'intérieur d'un véhicule (placer de préférence la batterie dans un récipient non inflammable et non conducteur). Ne jamais laisser la batterie sans surveillance durant le processus de charge. Ne jamais désassembler ou modifier le câblage du boîtier, ou percer les cellules. Toujours s'assurer que la tension de sortie du chargeur corresponde à la tension de la batterie. Ne pas mettre de batteries en court-circuit. Ne jamais exposer la batterie LiPo à l'humidité ou directement au soleil, ou dans un endroit où la température peut dépasser 60°C (voiture en plein soleil par exemple). Toujours tenir hors de portée des enfants. Une mauvaise utilisation de la batterie peut provoquer des incendies, des explosions ou d'autres dangers.

Informations techniques :

Décharge continue 8,25A / Charge à 2,75A Max.

Capacité nominale 660 mAh / Voltage nominal 3,7 V

Wattheures : 2,44 Wh

ATTENTION : RISQUE DE FEU ET DE BRÛLURES. NE PAS OUVRIR, ÉCRASER OU CHAUFFER : Suivez les instructions de Parrot sur www.parrot.com/support et sur <http://www.parrot.com/ce/?battery>



Les bornes de la batterie ne doivent pas être mises en court-circuit. Le produit doit uniquement être connecté au matériel de classe II portant le symbole ci-contre.

INFORMATIONS FABRIQUANT

Le Parrot Mambo FPV / Parrot Flypad est fabriqué par : PARROT DRONES SAS - 174 Quai de Jemmapes - 75010 Paris (France) - RCS Paris 808 408 074
www.parrot.com

