

# Panasonic®

## Operating Instructions

### Belt Pack

Model No. **WX-CT420**

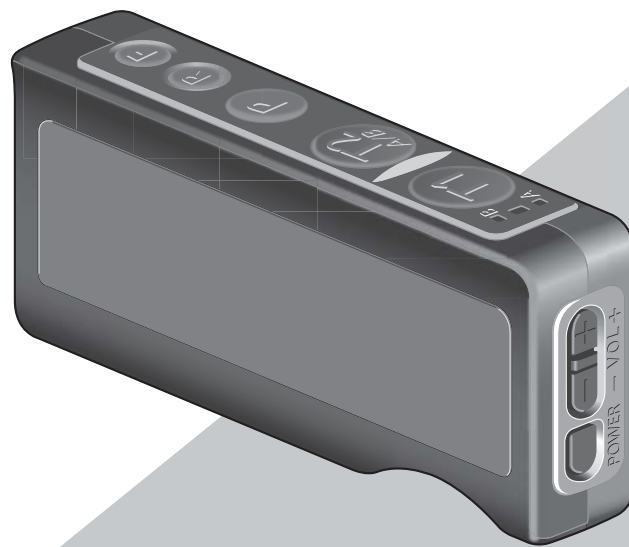

English

Français

Before attempting to connect or operate this product,  
please read these instructions carefully and save this manual for future use.  
No model number suffix is shown in this Operating Instructions.

## ***Safety precautions***

### **FEDERAL COMMUNICATIONS COMMISSION INTERFERENCE STATEMENT**

This equipment has been tested and found to comply with the limits for a Class A digital device, pursuant to part 15 of the FCC Rules. These limits are designed to provide reasonable protection against harmful interference when the equipment is operated in a commercial environment. This equipment generates, uses, and can radiate radio frequency energy and, if not installed and used in accordance with the instruction manual, may cause harmful interference to radio communications. Operation of this equipment in a residential area is likely to cause harmful interference in which case the user will be required to correct the interference at his own expense.

This transmitter must not be co-located or operated in conjunction with any other antenna or transmitter.

The available scientific evidence does not show that any health problems are associated with using low power wireless devices. There is no proof, however, that these low power wireless devices are absolutely safe. Low power Wireless devices emit low levels of radio frequency energy (RF) in the microwave range while being used. Whereas high levels of RF can produce health effects (by heating tissue), exposure of low-level RF that does not produce heating effects causes no known adverse health effects. Many studies of low-level RF exposures have not found any biological effects. Some studies have suggested that some biological effects might occur, but such findings have not been confirmed by additional research. WX-CT420 has been tested and found to comply with FCC/IC radiation exposure limits set forth for an uncontrolled environment and meets the FCC radio frequency (RF) Exposure Guidelines in Supplement C to OET65 and RSS-102 of the IC radio frequency (RF) Exposure rules.

Changes or modifications not expressly approved by the party responsible for compliance could void the user's authority to operate the equipment.

This device complies with Part 15 of FCC Rules and Industry Canada licence-exempt RSS standard(s). Operation is subject to the following two conditions: (1) this device may not cause interference, and (2) this device must accept any interference, including interference that may cause undesired operation of this device.

### **WARNING:**

The belt pack may be carried and operated with only the optional dedicated belt pouch. Other non-tested belt pouches or similar body-worn accessories may not comply and must be avoided.

### **WARNING:**

- To reduce the risk of fire or electric shock, do not expose this apparatus to rain or moisture.
- The apparatus should not be exposed to dripping or splashing and that no objects filled with liquids, such as vases, should be placed on the apparatus.
- All work related to the installation of this product should be made by qualified service personnel or system installers.
- The risk of hearing impairment due to exposure to excessive sound levels may be reduced by listening at lower volumes and for shorter durations.
- Operating near 2.4 GHz electrical appliances may cause interference. Move away from the electrical appliances.
- This transmitter must not be co-located or operated in conjunction with any other antenna or transmitter.
- **MEDICAL:**  
Consult the manufacturer of any personal medical devices, such as pacemakers, to determine if they are adequately shielded from external RF (radio frequency) energy. (The unit operates in the frequency range of 2.412 GHz to 2.462 GHz, and the power output level is 0.1 watts.)  
Do not use the unit in health care facilities if any regulations posted in the area instruct you not to do so. Hospitals or health care facilities may be using equipment that could be sensitive to external RF (radio frequency) energy.
- Batteries (battery pack or batteries installed) shall not be exposed to excessive heat such as sunshine, fire or the like.

# Safety precautions

For U.S.A.

## CAUTION:

The FCC ID number for this radio equipment is listed below.

FCC ID: ACJ9TAWX-CT420

For U.S.A.

The model number and serial number of this product may be found on the surface of the unit.

You should note the model number and serial number of this unit in the space provided and retain this book as a permanent record of your purchase to aid identification in the event of theft.

Model No. \_\_\_\_\_

Serial No. \_\_\_\_\_

## CAUTION:

- Danger of explosion if battery is incorrectly replaced. Replace only with the same or equivalent type.
- These servicing instructions are for use by qualified service personnel only. To reduce the risk of electric shock do not perform any servicing other than that contained in the operating instructions unless you are qualified to do so.
- Any changes or modifications not expressly approved by the party responsible for compliance could void the user's authority to operate the equipment.
- Shielded (STP) LAN cables must be used with this unit to ensure compliance with EMC standards.

For Canada

## ICES-003

CAN ICES-3(A)/NMB-3(A)

For Canada

## RSS-Gen

- Under Industry Canada regulations, this radio transmitter may only operate using an antenna of a type and maximum (or lesser) gain approved for the transmitter by Industry Canada. To reduce potential radio interference to other users, the antenna type and its gain should be so chosen that the equivalent isotropically radiated power (e.i.r.p.) is not more than that necessary for successful communication.



A lithium-ion battery that is recyclable powers the product you have purchased. Please call 1-800-8-BATTERY for information on how to recycle this battery.

## IMPORTANT SAFETY INSTRUCTIONS

- 1) Read these instructions.
- 2) Keep these instructions.
- 3) Heed all warnings.
- 4) Follow all instructions.
- 5) Do not use this apparatus near water.
- 6) Clean only with dry cloth.
- 7) Do not install near any heat sources such as radiators, heat registers, stoves, or other apparatus (including amplifiers) that produce heat.
- 8) Only use attachments/accessories specified by the manufacturer.

# Contents

---

<b>Safety precautions</b> .....	<b>2</b>	<b>Setting the Unit</b> .....	<b>16</b>
<b>Before use</b> .....	<b>5</b>	Manager Mode .....	16
Preface .....	5	Canceling the Manager Mode .....	16
Features .....	5	Auto-Talk-Lock setup .....	17
System diagram .....	5	ID Registration .....	17
Limitation of Liability .....	6	Deletion of ID .....	18
Disclaimer of Warranty .....	6	Voice Prompt language switchover .....	18
<b>Precautions</b> .....	<b>7</b>	Searching for the center module .....	19
<b>Major Operating Controls and Their Functions</b> .....	<b>8</b>	Initialization .....	19
<b>Battery Loading &amp; Replacement</b> .....	<b>10</b>	<b>Setup Procedures</b> .....	<b>20</b>
Loading .....	10	Switch compartment .....	20
Replacement .....	10	DIP Switch Setup .....	20
<b>Connecting and Disconnecting the Headset Plug</b> .....	<b>11</b>	<b>Troubleshooting</b> .....	<b>21</b>
<b>Operating Procedures</b> .....	<b>12</b>	<b>Specifications</b> .....	<b>22</b>
Preparations .....	12	<b>Accessories</b> .....	<b>23</b>
Volume adjustment .....	13	Standard Accessories .....	23
Communications with Customers (TALK) .....	13	Optional Accessories .....	23
Communications with Other Store Personnel (PAGE) ...	13		
Alert notification .....	14		
External Device Control .....	14		
Dual lane operation .....	14		
Internet Telephone Service (Only when this product is set to manager mode) .....	15		
Communication limitations .....	15		
Out of communication range .....	15		
Battery .....	15		
Turning off the power .....	15		

# Before use

## ■ Preface

Order Taker WX-CT420 is exclusively designed for Panasonic Wireless Communication System, which is used with drive-thru menu boards, etc. By using optional Headset WX-CH427, users can communicate with other store personnel and customers.

## ■ Features

- This Belt Pack can be used with Center Module WX-C3010, WX-CC411, WX-CC412.
- 1.9 GHz DECT\* is used with this Order Taker to prevent the interference from microwave ovens or wireless LAN used with 2.4 GHz DECT.  
\* Digital Enhanced Cordless Telecommunications
- Manager mode  
It is possible to set the manager mode to one of the Order Takers registered in the center module. A person using this Order Taker has the priority of communication.
- It is possible to select Direct Lane or A/B Lane according to dual lane layouts.
- It is possible to select the Talk-Lock or Press-To-Talk mode.
- It is possible to select the Page-Lock or Press-To-Page mode.

## ■ System diagram

Product users and the All-in-One Headset can communicate with each other and with customers at the menu board by connecting wirelessly to the center module.

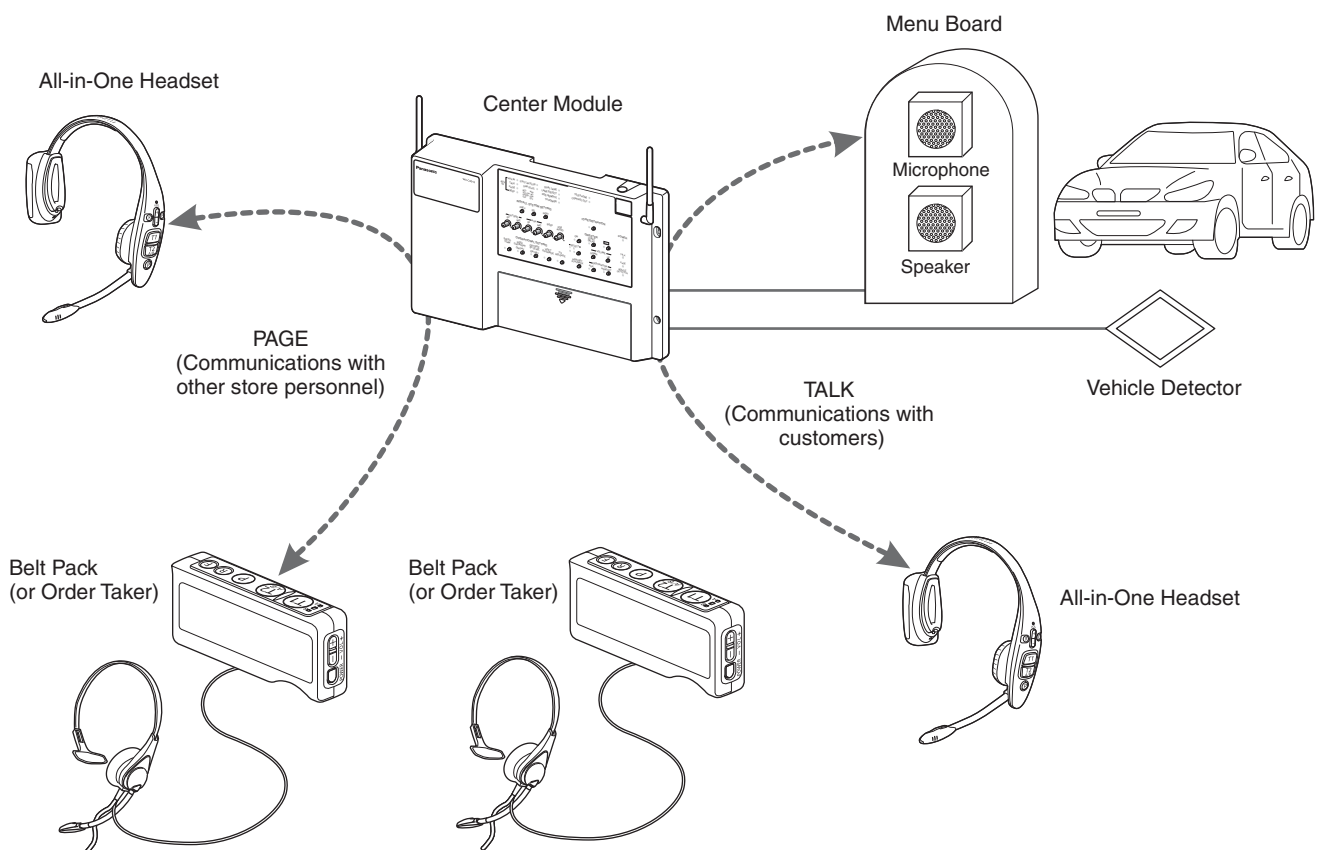

## ***Before use***

---

### **■ Limitation of Liability**

THIS PUBLICATION IS PROVIDED "AS IS" WITHOUT WARRANTY OF ANY KIND, EITHER EXPRESS OR IMPLIED, INCLUDING BUT NOT LIMITED TO, THE IMPLIED WARRANTIES OF MERCHANTABILITY, FITNESS FOR ANY PARTICULAR PURPOSE, OR NON-INFRINGEMENT OF THE THIRD PARTY'S RIGHT.

### **■ Disclaimer of Warranty**

IN NO EVENT SHALL Panasonic Corporation BE LIABLE TO ANY PARTY OR ANY PERSON, EXCEPT FOR REPLACEMENT OR REASONABLE MAINTENANCE OF THE PRODUCT, FOR THE CASES, INCLUDING BUT NOT LIMITED TO BELOW:

- (1) ANY DAMAGE AND LOSS, INCLUDING WITHOUT LIMITATION, DIRECT OR INDIRECT, SPECIAL, CONSEQUENTIAL OR EXEMPLARY, ARISING OUT OF OR RELATING TO THE PRODUCT;
- (2) PERSONAL INJURY OR ANY DAMAGE CAUSED BY INAPPROPRIATE USE OR NEGLIGENT OPERATION OF THE USER;
- (3) UNAUTHORIZED DISASSEMBLE, REPAIR OR MODIFICATION OF THE PRODUCT BY THE USER;
- (4) ANY PROBLEM, CONSEQUENTIAL INCONVENIENCE, OR LOSS OR DAMAGE, ARISING OUT OF THE SYSTEM COMBINED BY THE DEVICES OF THIRD PARTY.

# Precautions

---

- This unit is for indoor use only.  
It cannot be used outdoors.  
Avoid installation in a location where the unit will be exposed to direct sunlight for extended periods or near a cooling or heating appliance.  
Otherwise, deformation, discoloration, malfunctioning and/or problems in operation may result. Operate the unit where it will not be splashed or sprayed by water.
- Handle the unit carefully. This product uses parts that may be damaged by improper handling or storage.
- Use only Battery WX-B3030.  
In combination with this product, refer to Battery Charger WX-Z3040A Operating Instructions.
- Do not expose the battery to excessive heat, such as direct sunlight or fire.
- Follow the instructions of battery for care and handling.
- Use only headsets exclusively designed for use with this product. Otherwise, voice may become distorted or you may have difficulty in hearing the voice.
- Do not use this product if you use an implanted electric medical equipment. That may cause the equipment to malfunction.
- Turn off the headset when not in use, in order to save the battery life.
- When storing this Belt Pack, disconnect the headset to prevent damage.
- When not using for long periods of time, do not leave the battery in the unit. Be sure to remove it.

# Major Operating Controls and Their Functions

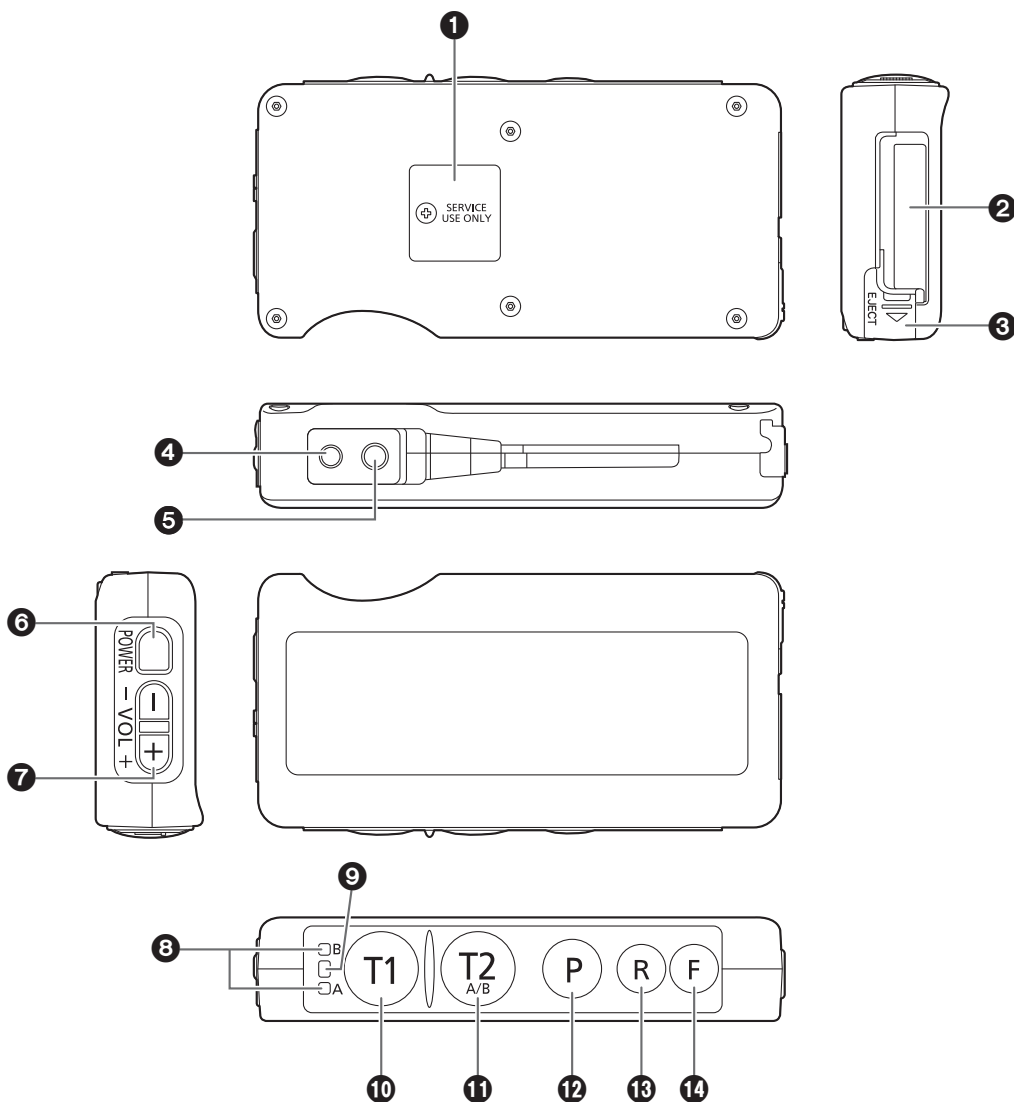

## 1 Switch Compartment

Do not open the cover of this compartment. It should be opened only by qualified service personnel or system installers.

## 2 Battery (Optional accessory)

Insert a battery for use with this Belt Pack. (Refer to p. 10 "Battery Loading & Replacement".)

## 3 Battery Lock [EJECT]

When removing the battery, slide out the lock.  
When loading a battery, insert the battery until the lock clicks.  
Please note the direction that inserts the battery.

## 4 Microphone Input Jack

This jack is used for connection with the Panasonic WX-CH427 Headset.

## 5 Earphone Output Jack

This jack is used for connection with the Panasonic WX-CH427 Headset.

## 6 Power Button [POWER]



Pressing the button will turn the belt pack on.  
Pressing the button again for 2 seconds or more will turn the belt pack off.

## 7 Volume Control Buttons [VOL + -]



Use this button to adjust the volume of the headset's earphone.  
Press the [+] button to increase the sound level. Each time the button is pressed, a beep notifies the user that the volume is being increased. If you try to increase the volume over the upper limit, two beeps notify the user of a prohibited action.  
Press the [-] button to reduce the sound level. Each time the button is pressed, a beep notifies the user that the volume is being reduced. If you try to reduce the volume below the lower limit, two beeps notify the user of a prohibited action.



### 8 Lane Indicator

Lights orange or green to indicate which lane is in operation.

**Orange:** Lane A is selected.

**Green:** Lane B is selected.

**Orange blinking:** Lane A is being selected, and either the Talk or Page mode is activated.

**Green blinking:** Lane B is being selected, and either the Talk or Page mode is activated.

### 9 Power Indicator

The indicator shows the status as follows.

**Green:** Power is supplied and the unit is operating.

**Green blinking:** Power is supplied and Manager mode is activated.

**Red:** The battery is almost exhausted. Replace the battery with a charged one.

**Red blinking:** An error has occurred.

### 10 Talk 1 Button [T1]



This button controls communications with the customer. The function of this button changes depending on the DIP switch setting. (Refer to p. 20 "DIP Switch Setup".)

**<For Direct Lane Select setup in Press-To-Talk (PTT) mode>**

While the [T1] button is being pressed, you can talk with a customer at the Lane A menu board.

**<For Normal setup in Press-To-Talk (PTT) mode>**

While the [T1] button is being pressed, you can talk with a customer at the menu board of the connected lane.

### 11 Talk 2 / A/B Lane Selection Button [T2, A/B]



This button can be set to two functions by the DIP switch setting. (Refer to p. 20 "DIP Switch Setup".)

**[T2]**

This button controls communications with the customer.

**<For Direct Lane Select setup in Press-To-Talk (PTT) mode>**

While the [T2] button is being pressed, you can talk with a customer at the Lane B menu board.

**<For Normal setup in Press-To-Talk (PTT) mode>**

While holding down the [T2] button, you can talk with a customer at the menu board of another lane.

**<For Direct Lane Select setup in Talk-Lock mode>**

When you press the [T2] button once, you can talk with a customer at the Lane B menu board. Press the button again to end the call.

**<For Normal setup in Talk-Lock mode>**

When you press the [T2] button once, you can talk with a customer at the menu board of another lane. Press the button again to end the call.

**[A/B]**

When WX-CC412 is used as the center module, this button switches the connection from Lane A to Lane B (or vice versa) of the dual lane.

### 12 Page Button [P]



This button controls communications with store personnel.

**<When the Press-To-Page (PTP) mode is preset>**

While the [P] button is held down, you can speak to store personnel.

**<When the Page-Lock mode is preset>**

When the [P] button is pressed, you can speak to the store personnel until you press the button a second time.

### 13 Phone Button [R]



This function is activated only when this product is set to manager mode.

You can place phone calls via the center module.

### 14 Alert Button [F]



Functions vary depending on the center module to which the user is connected.

**<When connected to WX-CC411, WX-CC412>**

Hold down this button for 2 seconds or more to send a Security Alert to the center module.

The action taken when an Alert is sent depends on the center module setting, and can include TALK & PAGE Recording, Send E-mail, etc.

**<When connected to WX-C3010>**

The [F] button functions as the External Device Control Button. While it is pressed, an External Device is kept ON.

# Battery Loading & Replacement

## Notes

- Refer to operating instructions included with the battery and battery charger.
- Be sure to prepare a fully charged battery.
- It is recommended to replace the battery when the power indicator of this product turns red and the voice message “Battery low” is heard from the speaker of the headset.

## ■ Loading

**1** Install the battery as shown in the figure to the right.

### Note

- When inserting the battery, make sure that the terminals are correctly directed.

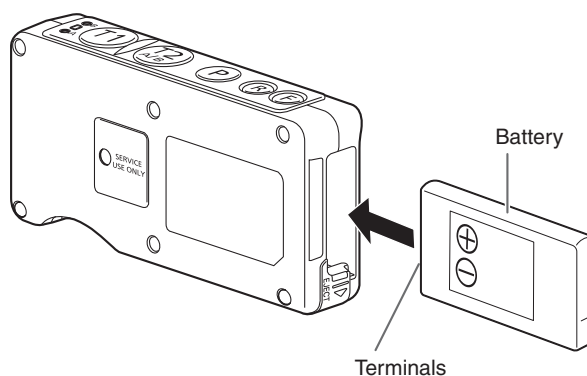

## ■ Replacement

**1** Slide the battery lock as shown in the figure to the right.

**2** Remove the battery.

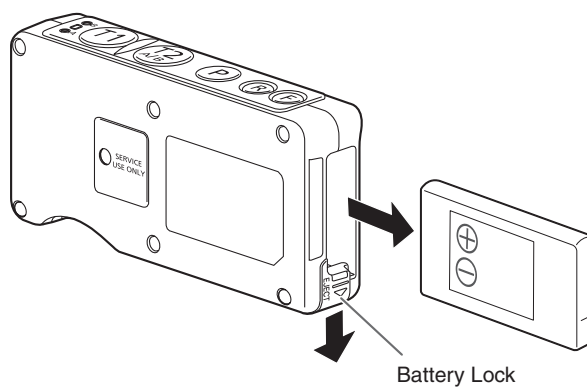

# Connecting and Disconnecting the Headset Plug

- 1 When connecting the headset plug to this product, hold the plug and push it straight into the earphone output jack and microphone input jack. When disconnecting the headset plug from this product, hold the plug and pull it straight out.

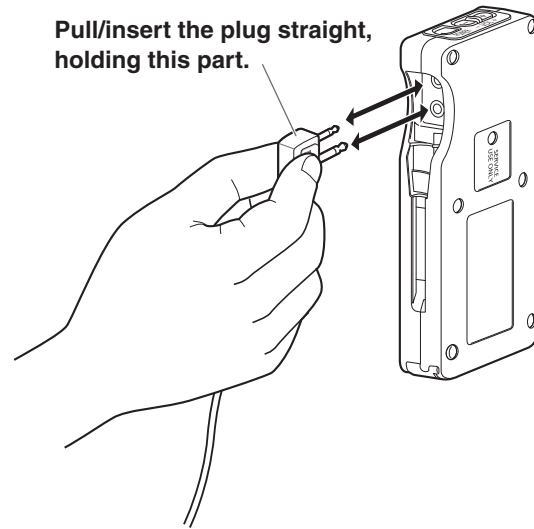

Do not hold the cable.

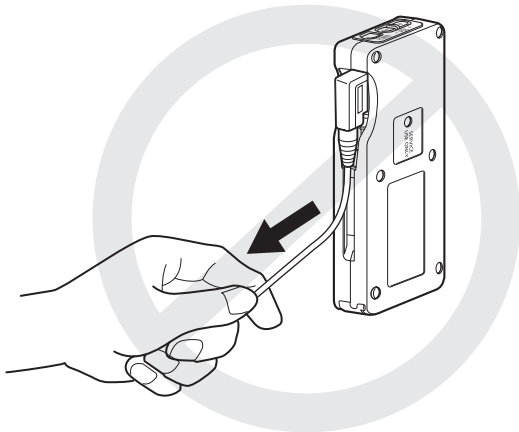

Do not pull this part up and down.

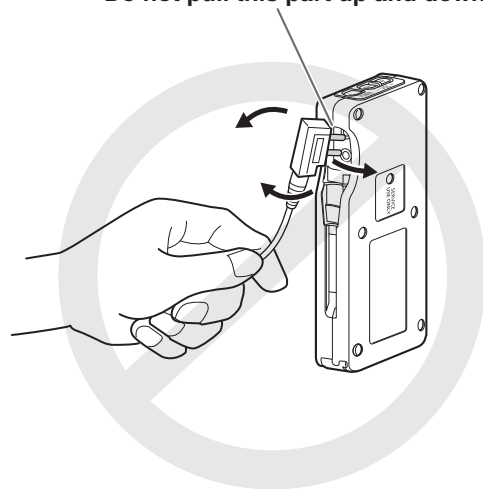

# Operating Procedures

---

## ■ Preparations

Prior to operating the belt pack, confirm that the system setup for the belt pack, center module, and other devices has been completed.

### 1 Attach the battery to the Belt Pack.

(Refer to p. 10 “Battery Loading & Replacement”.)

### 2 Connect the headset to the Belt Pack.

(Refer to p. 11 “Connecting and Disconnecting the Headset Plug”.)

### 3 Wear the Belt Pack and the headset.

- Wear the Belt Pack around your waist and the headset on your head.



### 4 Adjust the head pad so that the earphone is placed on your ear.

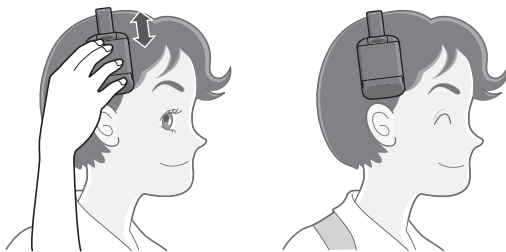

### 5 Rotate and bend the microphone boom so that the microphone is placed near your mouth.



### 6 Press the [POWER] button of the Belt Pack to turn the power on.

- When the power is turned on, the voice messages “Hello”, “Headset xx” (xx: ID number registered in the center module) and “Lane x” (x: Connected Lane number) are heard from the speaker of the headset.

## ■ Volume adjustment

Wear the headset, and press the volume control buttons on the Belt Pack to adjust the volume of the headset to the proper level.

## ■ Communications with Customers (TALK)

Any store personnel wearing the headset can communicate bidirectionally with any customer who is at the menu board.

- You will hear a beep in the headset when a vehicle arrives at the menu board.

When the Press-To-Talk (PTT) mode is preset

### 1 Hold down the [T1] button.

- A beep is heard from the speaker of the headset to confirm that communication has been established. In this state, you can talk with a customer at the menu board by speaking into the microphone of the headset.

### 2 Release the [T1] button.

- Communication is interrupted and the conversation is ended.

When the Talk-Lock mode is preset

### 1 Press the [T1] button.

- A beep is heard from the speaker of the headset to confirm that communication has been established. In this state, you can talk with a customer at the menu board by speaking into the microphone of the headset.

### 2 Press the [T1] button again.

- Communication is interrupted and the conversation is ended.

## ■ Communications with Other Store Personnel (PAGE)

Store personnel wearing the headset can communicate with each other without being heard by customers.

When the Press-To-Page (PTP) mode is preset

### 1 Hold down the [P] button.

- A beep is heard from the speaker of the headset to confirm that communication has been established. In this state, you can talk with a store personnel by speaking into the microphone of the headset.

### 2 Release the [P] button.

- Communication is interrupted and the conversation is ended.

When the Page-Lock mode is preset

### 1 Press the [P] button.

- A beep is heard from the speaker of the headset to confirm that communication has been established. In this state, you can talk with a store personnel by speaking into the microphone of the headset.

### 2 Press the [P] button again.

- Communication is interrupted and the conversation is ended.

# Operating Procedures

---

## ■ Alert notification

When the center module is WX-CC411 or WX-CC412, store personnel wearing this product can send a Security Alert to the center module.

### 1 Hold down the [F] button for 2 seconds or more.

- A beep is heard from the speaker of the headset, indicating that the transmission is complete, and a Security Alert is sent to the center module.

### 2 When the center module receives a Security Alert from this product, it performs the preset operations (TALK & PAGE Recording, Send E-Mail, alert message play back, Camera monitoring, etc.).

## ■ External Device Control

When the center module is WX-C3010, you can control the External Device Control terminal of the center module using this product.

### 1 Hold down the [F] button.

- A short beep is heard from the speaker of the headset and the External Device Control terminal of the center module enters the ON state.

### 2 Release the [F] button.

- 2 short beeps are heard from the speaker of the headset and the External Device Control terminal of the center module enters the OFF state.

## ■ Dual lane operation

In dual lane operation, this product must select a lane for communication.

For Normal setup

### Switching to Lane B

When a connection is made to Lane A, the lane indicator is lit in orange.

#### 1 Press the [T2] button.

- A voice of "Lane B" is heard from the speaker of the headset and the lane indicator is lit in green. The connection is changed to Lane B.

### Switching to Lane A

When a connection is made to Lane B, the lane indicator is lit in green.

#### 1 Press the [T2] button.

- A voice of "Lane A" is heard from the speaker of the headset and the lane indicator is lit in orange. The connection is changed to Lane A.

For Direct Lane Select setup

### Switching to Lane B

When a connection is made to Lane A, the lane indicator is lit in orange.

#### 1 Press the [T2] button.

- A voice of "Lane B" is heard from the speaker of the headset and the lane indicator blinks green. The connection is changed to Lane B. You can talk with a customer at the menu board of Lane B.

### Switching to Lane A

When a connection is made to Lane B, the lane indicator is lit in green.

#### 1 Press the [T1] button.

- A voice of "Lane A" is heard from the speaker of the headset and the lane indicator blinks orange. The connection is changed to Lane A. You can talk with a customer at the menu board of Lane A.

## ■ Internet Telephone Service (Only when this product is set to manager mode)

This product can receive calls from on-line communication software such as Skype.

### 1 Press the [R] button while a call tone is heard from the speaker of the headset.

- The Internet Telephone Service is connected and you can make a call.

### 2 Press the [R] button while the Internet Telephone Service is connected.

- The service is disconnected and the call is ended.
- When you hold down the [R] button for 2 seconds or more while the Internet Telephone Service is disconnected, you can make a call through the Internet Telephone Service.

#### Note

- Software must be installed in the center module in order to use the Internet Telephone Service. For details, contact a sales shop.

## ■ Communication limitations

Up to 4 units of this product or the All-in-One Headset can be used per lane.

If a 5th unit tries to talk or page, an error beep and the voice message “Cannot connect” are heard from the speaker of the headset, and access is rejected.

However, the 5th and subsequent units can hear talk or page communications.

## ■ Out of communication range

When a store personnel wearing this product moves out of communication range, an error beep and the voice message “Out of range” are heard from the speaker of the headset and communication is disconnected.

When returning to communication range, a beep is heard and communication becomes possible.

## ■ Battery

When the battery charge becomes low, an error beep and the voice message “Battery Low” are heard from the speaker of the headset, and the power indicator blinks red at the same time. When this occurs, immediately replace the battery with a fully charged one.

## ■ Turning off the power

### 1 Hold down the [POWER] button for 2 seconds or more.

- The voice message “Goodbye” is heard from the speaker of the headset, the power is turned off, and the power indicator goes off.

# Setting the Unit

## ■ Manager Mode

- The manager can interrupt store personnel's TALK or PAGE at any time by monopolizing one channel by priority.
- Only 1 unit of this product or the All-in-One Headset can be set to manager mode. Complete ID Registration, to do this setting.

**1 Hold down the [POWER] button for 2 seconds or more to turn off the belt pack.**

**2 Press the [POWER] button for 1 second or more while holding down the [R] and [T1] buttons to turn on the power.**

- You can hear "Connecting center module A" and power indicator blinks red and green alternately. Also the Lane indicator blinks orange.

In dual lane operation

Settings for Lane B must also be performed.

**Press the [POWER] button for 1 second or more while holding down the [R] and [T2] buttons to turn on the power.**

- You can hear "Connecting center module B" and power indicator blinks red and green alternately. Also the Lane indicator blinks green.

**3 If manager mode setting is successful, you can hear "Manager" and the power indicator blinks green.**

- If there is a problem setting the manager mode settings, an error beep and the voice message "Failed" are heard from the speaker of the headset, and the power indicator blinks red to alert the user the abnormal state. If that happens, retry from STEP 1.

### Note

- Only 1 unit of this product or the All-in-One Headset can be set to manager mode per center module. If a second unit is set to manager mode, the manager mode setting on the first unit is automatically cancelled.

## ■ Canceling the Manager Mode

**1 Turn off the belt pack that has been set for the manager mode.**

**2 Press the [POWER] button for 1 second or more while holding down the [R] and [T1] buttons to turn on the power.**

- You can hear "Connecting center module A" and power indicator blinks red and green alternately. Also the Lane indicator A blinks orange.

In dual lane operation

Canceling of the manager mode should be performed.

**Press the [POWER] button for 1 second or more while holding down the [R] and [T2] buttons to turn on the power.**

- You can hear "Connecting center module B" and power indicator blinks red and green alternately. Also the Lane indicator blinks green.

**3 When manager mode is cancelled, the unit returns to the normal condition, and the power indicator turns green.**

- If there is a problem canceling the manager mode settings, an error beep and the voice message "Failed" are heard from the speaker of the headset, and the power indicator blinks red to alert the user the abnormal state. If that happens, retry from STEP 1.



# Setting

## ■ Auto-Talk-Lock setup

For a belt pack where Auto-Talk-Lock is set up, it has a function to select "Talk" automatically when the vehicle detector has become active, and you can talk with the customer at the menu board. One unit of this product or the All-in-One Headset can be set to Auto-Talk-Lock setup per lane.

- Complete ID Registration, to do this setting.
- **You can set only the unit with its DIP switch #1 in the ON position.**  
(Refer to p. 20 "DIP Switch Setup".)

### 1 Press the [POWER] button to turn on the power.

- When the power is turned on, the voice messages "Hello", "Headset xx" (xx: ID number registered in the center module) and "Lane x" (x: Connected Lane number) are heard from the speaker of the headset.

### 2 Press the [T1] button\* while the power indicator blinks green and red alternately for 3 seconds.

- Auto-Talk-Lock registration is performed to Lane A. When registration is complete, the voice message "Auto Talk ON" is heard from the speaker of the headset, and the power indicator stops blinking alternately.
- When the [T1] button of this product is not pressed within 3 seconds after the power is turned on, the voice message "Auto Talk OFF" is heard from the speaker of the headset, and the unit starts as usual.

\* Use the [T2] button to register Auto-Talk-Lock for Lane B.

- **If there is a problem registering Auto-Talk-Lock, an error beep and the voice message "Failed" are heard from the speaker of the headset, and the power indicator blinks red to alert the user the abnormal state. If that happens, retry from STEP 2.**

#### Note

- If the power of the belt pack is turned OFF, all the setting conditions for Auto-Talk-Lock will be canceled. This setting should be carried out without fail when the power supply is started up.

## ■ ID Registration

Before using this product, the unit ID must be registered in the center module. After the ID is registered in the center module, wireless communication between this product and the center module is enabled.

### 1 Set the center module to "ID Registration" mode.

(Refer to the operating instructions of the center module.)

### 2 Hold down the power button for 2 seconds or more to turn off the belt pack.

### 3 Press the [POWER] button for 1 second or more while holding down the [T1] and [T2] buttons to turn on the power.

- The belt pack enters the ID Registration setting mode. You will hear "Registration Mode" and the power indicator will blink orange.

### 4 Press the [T1] button.

- You can hear "Connecting center module A" and the lane Indicator will blink orange.
- When the center module is WX-CC412, ID registration for Lane B is automatically started, the voice message "Connecting Center module B" is heard from the speaker of the headset, and the lane indicator blinks orange.
- When the ID Registration succeeds, you will hear "Registration complete", "Headset xx" (xx: ID number registered in the center module), and the power indicator stops blinking and stays on.
- **If ID registration fails, an error beep and the voice message "Failed" are heard from the speaker of the headset, and the power indicator blinks red to indicate an abnormal state. If that happens, retry from STEP 2.**

### 5 When the ID registration is complete, cancel "ID Registration" of the center module.

- When this is done, "ID Registration" of this product is cancelled and the power indicator turns green.

# Setting

## ■ Deletion of ID

When the center module is WX-C3010, delete the ID of this product according to the following procedure.

**1 Hold down the [POWER] button for 2 seconds or more to turn off the belt pack.**

**2** For deleting an ID registered in the center module of Lane A

**Press the [POWER] button for 1 second or more while holding down the [F] and [T1] buttons to turn on the power.**

- The unit starts in “Delete ID mode”. The power indicator blinks orange.

For deleting an ID registered in the center module of Lane B

**Press the [POWER] button for 1 second or more while holding down the [F] and [T2] buttons to turn on the power.**

- The unit starts in “Delete ID mode”. The power indicator blinks orange.

**3 Press the [P] button.**

- The ID is deleted instantly, the voice message “ID not registered” is heard from the speaker of the headset, and the power indicator blinks red to indicate an abnormal state.
- **If Deletion of ID fails, an error beep and the voice message “Failed” are heard from the speaker of the headset, and the power indicator blinks red to indicate an abnormal state. If that happens, retry from STEP 1.**

### Important

- When the number of ID registrations of this product or the All-in-One Headset exceeds the center module’s upper limit, the center module deletes some IDs automatically. If a unit of this product or the All-in-One Headset is not used for an extended time after being registered, its ID may be deleted.

## ■ Voice Prompt language switchover

You can change the language used for Voice Prompt. You can select one from English, French, Spanish, and No Voice Prompt as the language for Voice Prompt.

**1 Hold down the [POWER] button for 2 seconds or more to turn off the belt pack.**

**2 Press the [POWER] button for 1 second or more while holding down the [P] button to turn on the power.**

- The power indicator blinks orange and the lane indicator remains off.

**3 Press the [T1] button to change the language. When the [T2] button is pressed, the Voice Prompt message starts in the language selected after a beep.**

English: “Hello”  
French: “Bonjour”  
Spanish: “Buenos Dias”  
No Voice Prompt: –

**4 Press the [P] button.**

- The currently selected language is set, and this product restarts automatically.

## ■ Searching for the center module

This product searches for an accessible center module via the center module in which the ID is already registered. When an accessible center module is found, this product is connected to that center module.

- To use this function, it is necessary to register the ID in multiple center modules in advance.

**1 Hold down the [POWER] button for 2 seconds or more to turn off the belt pack.**

**2 Press the [POWER] button for 1 second or more while holding down the [R] and [+] buttons to turn on the power.**

- The power indicator blinks red and green alternately and the lane indicator blinks orange.

**3 When an accessible center module is found, the power indicator blinks red and green alternately, and the lane indicator blinks orange.**

- After 5 seconds, this product restarts automatically and accesses the center module searched for.

### Note

- The ID of 1 unit of this product can be registered in up to 30 center modules. The center module not accessed for the longest time is overwritten when the ID is registered in the 31<sup>st</sup> center module.

## ■ Initialization

You can initialize this product to the factory settings.

**1 Hold down the [POWER] button for 2 seconds or more to turn off the belt pack.**

**2 Press the [POWER] button for 1 second or more while holding down the [+] and [-] buttons to turn on the power.**

- The power indicator lights up in green and the lane indicator remains off.

**3 When the [POWER] button is released, initialization starts.**

- When initialization is finished, this product restarts automatically.

### Note

- When initialization is finished, the ID is not registered, the power indicator blinks red, and the lane indicator turns orange.

# Setup Procedures

Setup of this product should only be performed by qualified service personnel or system installers.

## Switch compartment

- 1 Unscrew the screw and open the switch compartment when the power of the belt pack is OFF.

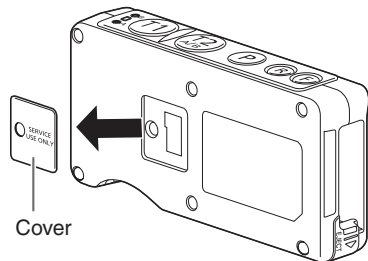
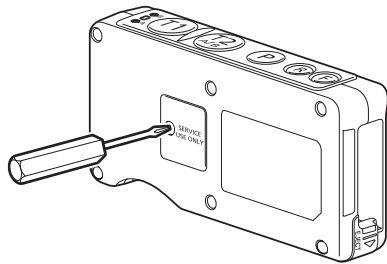

- 2 Set the switches as described below.
- 3 After finishing the setup, replace the cover.

## DIP Switch Setup

Remove the switch cover and you will see a 4-bit DIP switch and a 1-bit DIP switch.

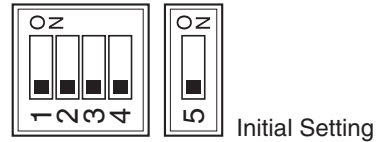

### Note

- Be sure to turn off the belt pack. Otherwise, the DIP Switch will not be activated until you turn the power off and on again.

SW#	Function	ON	OFF
1	Auto TALK Lock ON/OFF	ON	OFF
2	T2 Button Setting	Direct Lane Select	Normal
3	Talk/Page Button Setting	TALK Lock PAGE Lock	PTT PTP
4	Center module model selection	WX-C3010	WX-CC411 WX-CC412
5	Unused	–	Normal operation

### SW#1 Auto TALK Lock ON/OFF

- ON:** Auto Talk Lock ON  
**OFF:** Auto Talk Lock OFF

### SW#2 T2 Button Setting

Set the lane selection method for the dual lane operation.

- ON:** Direct Lane Select Mode  
The T1 button is for lane A, the T2 button is for lane B.  
**OFF:** Normal  
Press the [T2] button to select lane A or B.

### SW#3 Setting button operations for talking

- ON:** Talk for Talk-Lock, Page for Page-Lock  
**OFF:** Talk for PTT, Page for PTP

### SW#4 Center module model selection

- ON:** WX-C3010  
**OFF:** WX-CC411, WX-CC412

### SW#5 Unused

Always set to OFF.

# Troubleshooting

Check the following before requesting repair.

Consult your sales shop if these measures do not resolve a problem, if symptoms not listed here occur, or if you have a question related to engineering.

Symptom	Cause/solution	Reference pages
The power indicator blinks red.	<ul style="list-style-type: none"> <li>• <b>The ID of this product is not yet registered in the center module and a wireless connection cannot be made.</b> → Register ID in the center module of the target.</li> </ul>	P.17
The power indicator lights red.	<ul style="list-style-type: none"> <li>• <b>The battery is almost exhausted.</b> → Replace the battery with a charged one.</li> </ul>	—
Cannot turn on the belt pack.	<ul style="list-style-type: none"> <li>• <b>The battery is exhausted.</b> <b>The battery is not inserted correctly.</b> → Replace the battery with a charged one. Position the battery properly.</li> </ul>	P.10
Cannot communicate with other store personnel or the customer at the menu board.	<ul style="list-style-type: none"> <li>• <b>The center module may be turned off.</b> → Turn on the power switch of the center module. If no remedy exists, consult your dealer for repairs.</li> </ul>	Operating instructions of the center module
	<ul style="list-style-type: none"> <li>• <b>The headset ID is not registered in the center module of the target.</b> → Register ID in the center module of the target.</li> </ul>	P.17
Cannot hear or talk to the customer, but communications with the store personnel are OK.	<ul style="list-style-type: none"> <li>• <b>The vehicle detector may be malfunctioning because the detector is not plugged into the center module, no power is supplied, or the detecting function is out of order.</b> → Check that the vehicle detector is plugged in and has power. If no remedy exists, consult your dealer for repairs.</li> </ul>	Operating instructions of the center module
Cannot “Page” or “Talk” in certain areas.	<ul style="list-style-type: none"> <li>• <b>Radio waves cannot reach the area.</b> → Remove any metal obstacles blocking radio waves.</li> </ul>	—
Talk or page operation is impossible from the belt pack set in the manager mode.	<ul style="list-style-type: none"> <li>• <b>The unit in manager mode is receiving a phone call.</b> → When the phone call is ended, “Talk” or “Page” operation is enabled.</li> </ul>	—

# Specifications

---

Frequency Characteristic		1920 MHz to 1930 MHz
Power Supply		DC 3.7 V (Rechargeable Li-ion Battery)
Dimensions		121 mm (W) × 61 mm (H) × 24 mm (D) {4-3/4 inches (W) × 2-13/32 inches (H) × 15/16 inches (D)}
Weight		Approx 110 g {0. 24 lbs} (without Battery)
Operating Temperature Range		-10 °C to +50 °C {14 °F to 122 °F}
Input	Connector Type	ø2.5 stereo jack
	Nominal Input Level	-45 dBV
Output	Connector Type	ø3.5 monaural jack
	Nominal Output Level	-16 dBV (35 ohms)
	Frequency Response	300 Hz to 3 kHz
	Output Volume Control	+6 dB to -18 dB, 3 dB step

# Accessories

---

## ■ Standard Accessories

Operating Instructions (this manual) ..... 1 pc.

## ■ Optional Accessories

Battery (Li-ion 3.7 V DC 1,100 mAh) ..... WX-B3030

Battery Charger ..... WX-Z3040A

Headset ..... WX-CH427

Dedicated Belt Pouch



**VERSION FRANÇAISE**  
(FRENCH VERSION)

## **Consignes de sécurité**

### **DÉCLARATION DE LA COMMISSION FÉDÉRALE DES TÉLÉCOMMUNICATIONS (FCC) SUR LES INTERFÉRENCES**

Cet équipement a été testé et déclaré conforme aux spécifications de la Classe A des appareils numériques, suivant le chapitre Part 15 des Règles FCC. Ces limites sont prévues pour assurer une protection suffisante contre les interférences nuisibles dans une installation commerciale. Cet équipement génère, utilise et peut émettre de l'énergie radiofréquence, et, s'il est installé sans tenir compte des recommandations du mode d'emploi, peut causer des interférences nuisibles dans les communications radio. L'utilisation de cet équipement dans une zone résidentielle risque fort de provoquer des interférences nuisibles, auquel cas il sera demandé à l'utilisateur de remédier à ces interférences à ses frais.

Cet émetteur ne doit pas être installé ou utilisé en conjonction avec d'autres antennes ou d'autres émetteurs.

Les connaissances scientifiques dont nous disposons n'ont mis en évidence aucun problème de santé associé à l'usage des appareils sans fil à faible puissance. Nous ne sommes cependant pas en mesure de prouver que ces appareils sans fil à faible puissance sont entièrement sans danger. Les appareils sans fil à faible puissance émettent une énergie radioélectrique (RF) très faible dans le spectre des micro-ondes lorsqu'ils sont utilisés. Alors qu'une dose élevée de RF peut avoir des effets sur la santé (en chauffant les tissus), l'exposition à de faibles RF qui ne produisent pas de chaleur n'a pas de mauvais effets connus sur la santé. De nombreuses études ont été menées sur les expositions aux RF faibles et n'ont découvert aucun effet biologique. Certaines études ont suggéré qu'il pouvait y avoir certains effets biologiques, mais ces résultats n'ont pas été confirmés par des recherches supplémentaires.

WX-CT420 a été testé et jugé conforme aux limites d'exposition aux rayonnements énoncées pour un environnement non contrôlé et respecte les règles des radioélectriques (RF) de la FCC lignes directrices d'exposition dans le Supplément C à OET65 et d'exposition aux fréquences radioélectriques (RF) CNR-102 de l'IC.

Les changements ou modifications non expressément approuvés par la partie responsable de la conformité peuvent entraîner l'annulation du droit d'utiliser l'équipement.

Le présent appareil est conforme aux la partie 15 des règles de la FCC et CNR d'Industrie Canada applicables aux appareils radio exempts de licence. L'exploitation est autorisée aux deux conditions suivantes : (1) l'appareil ne doit pas produire de brouillage, et (2) l'utilisateur de l'appareil doit accepter tout brouillage radioélectrique subi, même si le brouillage est susceptible d'en compromettre le fonctionnement.

#### **AVERTISSEMENT:**

- Afin de réduire le risqué d'incendie ou de choc électrique, ne pas exposer cet appareil à la pluie ou à l'humidité.
- L'appareil ne devrait pas être exposé à des éclaboussures ou des projections d'eau et aucun récipient rempli de liquide tels que des vases ne devraient être posés sur l'appareil.
- Tout travail lié à l'installation de ce produit doit être effectué par le personnel de service ou des installateurs de système qualifiés.
- Le risque de déficience auditive due à l'exposition à des niveaux de bruit excessifs peut être réduit par l'écoute à volume plus bas et sur des périodes plus courtes.
- L'utilisation près d'appareils électriques 2,4 GHz peut causer de l'interférence. Éloigner des appareils électriques.
- Cet émetteur ne doit pas être installé ou utilisé en conjonction avec d'autres antennes ou d'autres émetteurs.
- **MÉDICAL:**  
S'informer auprès du fabricant des appareils médicaux personnels tels que les stimulateurs cardiaques pour savoir s'ils sont adéquatement isolés contre l'énergie des fréquences radio externes. (Cet appareil fonctionne sur la gamme de fréquences 2,412 GHz à 2,462 GHz, et son niveau de puissance de sortie est de 0,1 watt.)  
Ne pas utiliser l'appareil dans les établissements de soins où des règlements affichés l'interdisent. Les hôpitaux et autres établissements de soins peuvent utiliser des équipements sensibles à l'énergie des fréquences radio externes.
- Les batteries (le bloc-pile ou les batteries insérées) ne doivent pas être exposées à une chaleur excessive telle que celle du soleil ou d'un feu.



# Consignes de sécurité

## ATTENTION:

- Risque d'explosion si la batterie n'est pas correctement remplacée. Ne remplacer qu'avec une batterie de type identique ou équivalent.
- Les présentes instructions de service ne doivent être utilisées que par le personnel de service qualifié. Pour réduire les risques de décharge électrique, n'effectuer aucune tâche d'entretien autre que celles indiquées dans ce manuel d'instructions, à moins d'être dûment qualifié.
- Tout changement ou modification non expressément approuvée par la partie responsable de la conformité pourraient annuler l'autorité de l'utilisateur à utiliser cet équipement.
- Des câbles LAN blindés (à paire torsadée blindée) doivent être utilisés avec cet appareil pour assurer la conformité aux normes CEM.

Pour Canada

## ICES-003

CAN ICES-3(A)/NMB-3(A)

Pour Canada

## CNR-Gen

- Conformément à la réglementation d'Industrie Canada, le présent émetteur radio peut fonctionner avec une antenne d'un type et d'un gain maximal (ou inférieur) approuvé pour l'émetteur par Industrie Canada. Dans le but de réduire les risques de brouillage radioélectrique à l'intention des autres utilisateurs, il faut choisir le type d'antenne et son gain de sorte que la puissance isotrope rayonnée équivalente (p.i.r.e.) ne dépasse pas l'intensité nécessaire à l'établissement d'une communication satisfaisante.



L'appareil que vous vous êtes procuré est alimenté par une batterie au lithium-ion. Pour des renseignements sur le recyclage de la batterie, veuillez composer le 1-800-8-BATTERY.

## Instructions de sécurité importantes

- 1) Veiller à lire ces instructions.
- 2) Conserver ces instructions.
- 3) Tenir compte de tous les avertissements.
- 4) Se conformer à toutes les instructions.
- 5) Ne pas utiliser cet appareil près de lieux en présence d'eau.
- 6) Nettoyer uniquement avec un chiffon sec.
- 7) Ne pas utiliser à proximité de sources de chaleur telles que des radiateurs, des bouches de chauffage, des appareils de chauffage ou tout autre appareil (y compris les amplificateurs) produisant de la chaleur.
- 8) Utiliser uniquement les fixations ou les accessoires spécifiés par le fabricant.

# Sommaire

---

<b>Consignes de sécurité</b> .....	<b>24</b>	<b>Configuration de l'appareil</b> .....	<b>40</b>
<b>Avant utilisation</b> .....	<b>27</b>	Mode de gérant .....	38
Préface .....	27	Annulation du mode gérant .....	38
Caractéristiques dominantes .....	27	Configuration de la fonction de verrouillage automatique pour parler .....	39
Schéma du système .....	27	Enregistrement d'identification .....	39
Limitation de responsabilité .....	28	Suppression d'une identification .....	40
Déni de la garantie .....	28	Basculement de langue de message vocal .....	40
<b>Mesures de précaution</b> .....	<b>29</b>	Recherche du module central .....	41
<b>Principaux organes de commande et fonctions</b> .....	<b>30</b>	Réinitialisation .....	41
<b>Chargement et remplacement de la batterie</b> .....	<b>32</b>	<b>Procédures de configuration</b> .....	<b>42</b>
Chargement .....	32	Logement d'interrupteur .....	42
Remplacement .....	32	Configuration d'interrupteur DIP .....	42
<b>Branchement et débranchement de la fiche de combiné microcasque d'écoute</b> .....	<b>33</b>	<b>Dépannage</b> .....	<b>43</b>
<b>Modes d'utilisation</b> .....	<b>34</b>	<b>Caractéristiques techniques</b> .....	<b>44</b>
Préparatifs .....	34	<b>Accessoires</b> .....	<b>45</b>
Réglage du volume .....	35	Accessoires standard .....	45
Communications avec les clients (TALK) .....	35	Accessoires optionnels .....	45
Communication avec d'autres membres du personnel du magasin (PAGE) .....	35		
Notification d'alerte .....	36		
Commande de périphérique externe .....	36		
Mode double passage .....	36		
Service de téléphonie Internet (Seul ce produit est réglé sur le mode de gérant) .....	37		
Limitations de communication .....	37		
Hors de portée de communication .....	37		
Batterie .....	37		
Éteindre l'appareil .....	37		



# ***Avant utilisation***

---

## **■ Limitation de responsabilité**

CETTE PUBLICATION EST FOURNIE "COMME TEL" SANS GARANTIE DE TOUTE SORTE, EXPRÈS OU IMPLICITE, ÉTANT INCLUSE MAIS NON LIMITÉE AUX GARANTIES IMPLICITES DE LA VALEUR MARCHANDE, ADAPTATION POUR TOUT BUT PARTICULIER OU NON-INFRACTION DES DROITS D'UN TIERS.

## **■ Dénier de la garantie**

EN AUCUN CAS Panasonic Corporation NE SERA TENU POUR RESPONSABLE POUR TOUTE PARTIE OU TOUTE PERSONNE, À L'EXCEPTION DU REMPLACEMENT OU D'UNE MAINTENANCE RAISONNABLE DE CE PRODUIT POUR LES CAS CITÉS, INCLUS MAIS NON LIMITÉS À CE QUI SUIT:

- (1) TOUT DÉGÂT ET PERTE, Y COMPRIS SANS LIMITATION, DIRECT OU INDIRECT, SPÉCIAL, IMPORTANT OU EXEMPLAIRE, SURVENANT OU CONCERNANT LE PRODUIT;
- (2) BLESSURE PERSONNELLE OU TOUT DÉGÂT CAUSÉS PAR UN USAGE NON APPROPRIÉ OU UNE UTILISATION NÉGLIGENTE DE L'UTILISATEUR;
- (3) DÉMONTAGE, RÉPARATION OU MODIFICATION NON AUTORISÉS DU PRODUIT EFFECTUÉS PAR L'UTILISATEUR;
- (4) TOUT PROBLÈME, INCOMMODITÉ IMPORTANTE OU PERTE OU ENDOMMAGEMENT, SURVENANT DU SYSTÈME COMBINÉ PAR LES APPAREILS DE TIERS.

## **Mesures de précaution**

---

- L'appareil est destiné à une utilisation seulement interne.  
Il ne peut pas s'utiliser en extérieur.  
Éviter d'installer dans un emplacement où l'unité sera exposée à l'ensoleillement direct pour de longues périodes, ou à proximité d'un appareil de climatisation ou de chauffage.  
Sinon, une déformation, une décoloration, un dysfonctionnement et/ou des problèmes d'utilisation risque d'en résulter.  
Utilisez l'appareil à l'abri d'éclaboussures ou de gouttelettes d'eau.
- Manipulez l'unité avec précaution. Ce produit utilise des pièces qui peuvent être endommagées par une manipulation ou un rangement inadéquat.
- Utiliser seulement la batterie WX-B3030.  
En combinaison avec ce produit, se référer aux instructions d'utilisation du chargeur de batterie WX-Z3040A.
- Ne pas exposer la batterie à une chaleur excessive telle que la lumière directe du soleil ou un feu.
- Se conformer aux instructions de précaution et d'utilisation de la batterie.
- Utiliser seulement les combinés microcasques conçus pour l'utilisation avec ce produit. Autrement, la voix risque d'être déformée ou l'on peut éprouver des difficultés à entendre la voix.
- Ne pas utiliser ce produit si vous utilisez un équipement médical électrique implanté. Ceci peut provoquer un dysfonctionnement de l'équipement.
- Arrêter le combiné microcasque d'écoute quand celui-ci n'est pas utilisé de manière à économiser la vie de la batterie.
- Avant de ranger ce module de commande pour ceinture, déconnecter le combiné microcasque pour prévenir tout dommage.
- Lorsque le produit doit rester inutilisé pour une période prolongée, ne pas laisser la batterie dans l'appareil. Penser à la retirer.

# Principaux organes de commande et fonctions

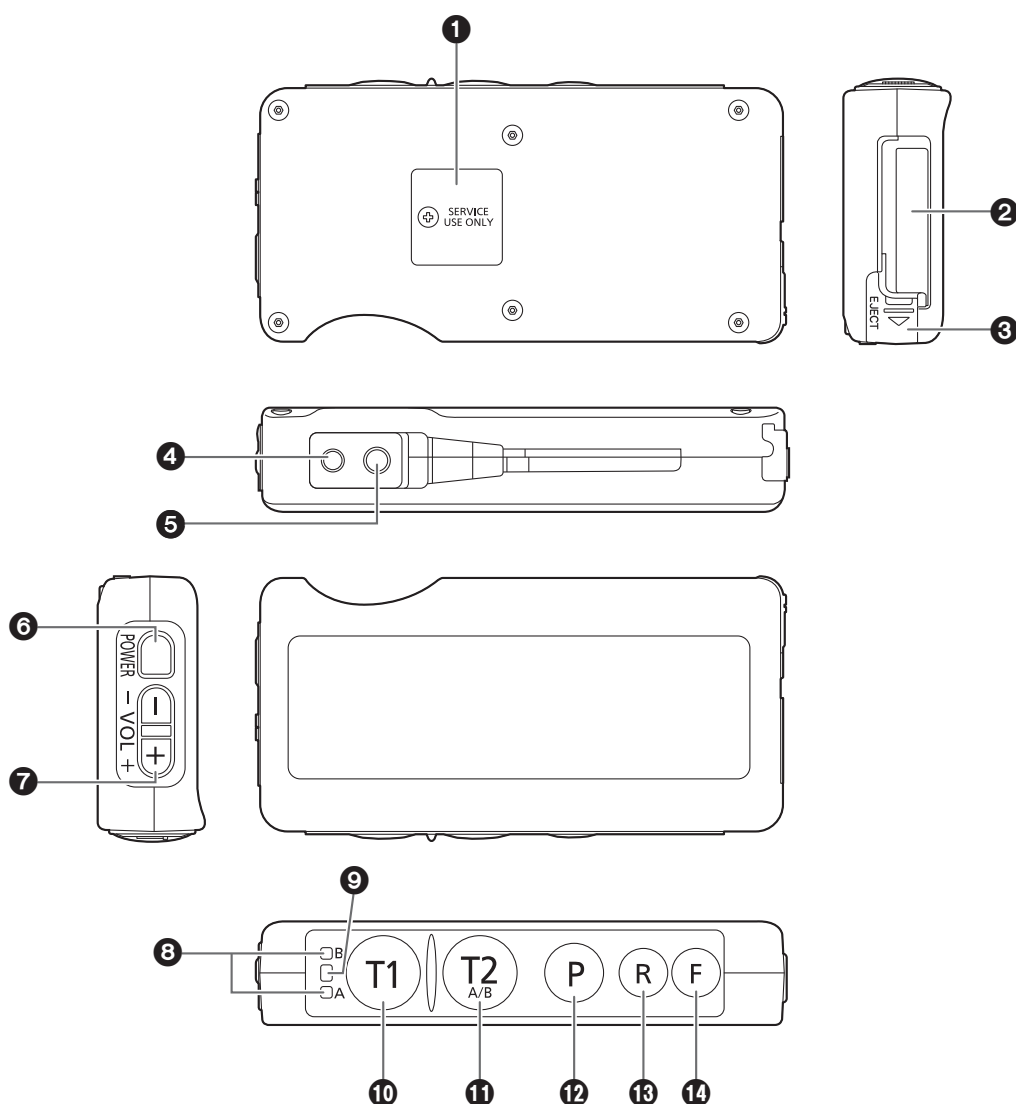

## 1 Logement d'interrupteur

Ne pas ouvrir le couvercle de ce logement. Ne doit être ouvert que par un technicien professionnel ou des installateurs de système qualifiés.

## 2 Batterie (accessoire optionnel)

Insérer la batterie à utiliser avec ce module de commande pour ceinture. (Se référer à p.32 à "Chargement et remplacement de la batterie".)

## 3 Verrouillage de batterie [EJECT]

Faire coulisser le verrouillage pour retirer la batterie. Lors du chargement d'une batterie, introduire la batterie jusqu'à ce que le verrouillage émette un déclic. Veuillez noter le sens pour insérer la batterie.

## 4 Prise d'entrée de microphone

Cette prise est utilisée pour le raccordement au combiné microcasque d'écoute WX-CH247.

## 5 Prise de sortie d'écouteur

Cette prise est utilisée pour le raccordement au combiné microcasque d'écoute WX-CH427.

## 6 Bouton d'alimentation [POWER]

Le fait d'appuyer sur le bouton met le module de commande pour ceinture en marche.

Une autre pression du bouton pendant au moins 2 secondes permet d'arrêter le module de commande pour ceinture.

## 7 Boutons de réglage de volume [VOL + -]

Utiliser ce bouton pour régler le volume de l'écouteur du combiné microcasque.

Appuyer sur le bouton [+] pour augmenter le niveau du son. À chaque pression sur le bouton, une tonalité informe l'utilisateur que le volume est augmenté. Si l'utilisateur essaie d'augmenter le volume au-delà de la limite supérieure, deux tonalités l'informent que cette action est interdite.

Appuyer sur le bouton [-] pour réduire le niveau du son. À chaque pression sur le bouton, une tonalité informe l'utilisateur que le volume est réduit. Si l'utilisateur essaie de réduire le volume en deçà de la limite inférieure, deux tonalités l'informent que cette action est interdite.

### 8 Indicateur de passage

S'allume en orange ou en vert pour indiquer le passage en service.

**Orange** : Le passage A est sélectionné.

**Vert** : Le passage B est sélectionné.

**Clignotement orange** : Le passage A est sélectionné, et le mode Parler ou Page est activé.

**Clignotement vert** : Le passage B est sélectionné, et le mode Parler ou Page est activé.

### 9 Indicateur d'alimentation

L'indicateur montre l'état actuel comme suit.

**Vert** : L'alimentation est appliquée et l'appareil est en fonction.

**Clignotement vert** : L'alimentation est appliquée et le mode de gérant est activé.

**Rouge** : La batterie est presque épuisée. Remplacer la batterie par une batterie chargée.

**Clignotement rouge** : Une erreur s'est produite.

### 10 Bouton Parler 1 [T1]



Ce bouton contrôle les communications avec le client. La fonction de ce bouton change suivant le réglage de l'interrupteur DIP. (Se référer à p.42 à "Configuration d'interrupteur DIP".)

**<Pour une configuration de sélection directe de passage en mode Presser pour parler (PTT)>**

Pendant que le bouton [T1] est enfoncé, il est possible de parler à un client à la hauteur du tableau de menu du passage A.

**<Pour une configuration normale en mode Presser pour parler (PTT)>**

Pendant que le bouton [T1] est enfoncé, il est possible de parler à un client à la hauteur du tableau de menu du passage connecté.

**<Pour une configuration de sélection directe de passage en mode de verrouillage pour parler>**

En appuyant une fois sur le bouton [T1], il est possible de parler à un client à la hauteur du tableau de menu du passage A. Appuyer de nouveau sur le bouton pour terminer l'appel.

**<Pour une configuration normale en mode de verrouillage pour parler>**

En appuyant une fois sur le bouton [T1], il est possible de parler à un client à la hauteur du tableau de menu du passage connecté. Appuyer de nouveau sur le bouton pour terminer l'appel.

### 11 Bouton de sélection Parler 2 / Passage A/B [T2, A/B]



Ce bouton peut être réglé sur deux fonctions suivant le réglage de l'interrupteur à positions multiples. (Se référer à p.42 à "Configuration d'interrupteur DIP".)

[T2]

Ce bouton contrôle les communications avec le client.

**<Pour une configuration de sélection directe de passage en mode Presser pour parler (PTT)>**

Pendant que le bouton [T2] est enfoncé, il est possible de parler à un client à la hauteur du tableau de menu du passage B.

**<Pour une configuration normale en mode Presser pour parler (PTT)>**

Pendant que le bouton [T2] est enfoncé, il est possible de parler à un client à la hauteur du tableau de menu d'un autre passage.

**<Pour une configuration de sélection directe de passage en mode de verrouillage pour parler>**

En appuyant une fois sur le bouton [T2], il est possible de parler à un client à la hauteur du tableau de menu du passage B. Appuyer de nouveau sur le bouton pour terminer l'appel.

**<Pour une configuration normale en mode de verrouillage pour parler>**

En appuyant une fois sur le bouton [T2], il est possible de parler à un client à la hauteur du tableau de menu d'un autre passage. Appuyer de nouveau sur le bouton pour terminer l'appel.

[A/B]

Lorsque le WX-CC412 est utilisé comme module central, ce bouton commute la connexion du passage A au passage B (ou vice-versa) des passages doubles.

### 12 Bouton Page [P]



Ce bouton contrôle les communications avec le personnel du magasin.

**<Lorsque le mode presser pour page (PTP) est pré-réglé>**

Alors que le bouton [P] est maintenu pressé, il est possible de parler au personnel du magasin.

**<Lorsque le mode de verrouillage page est pré-réglé>**

Alors que le bouton [P] est maintenu pressé, il est possible de parler au personnel du magasin jusqu'à ce que le bouton soit pressé une seconde fois.

### 13 Bouton Téléphone [R]



Cette fonction n'est activée que lorsque ce produit est réglé sur le mode de gérant.

Il est possible de faire des appels téléphoniques via le module central.

### 14 Bouton d'alerte [F]



Les fonctions varient suivant le module central auquel l'utilisateur est connecté.

**<Lorsque connecté au WX-CC411, WX-CC412>**

Maintenir ce bouton enfoncé pendant 2 secondes ou plus pour envoyer une alerte de sécurité au module central. L'action prise lorsqu'une alerte est envoyée dépend du réglage du module central, et peut comprendre Enregistrement TALK et PAGE, Envoyer courriel, etc.

**<Lorsque connecté au WX-C3010>**

Le bouton [F] fonctionne en tant que le bouton de commande de périphérique externe. Le périphérique externe demeure activé tant que ce bouton est enfoncé.

# Chargement et remplacement de la batterie

## Remarques

- Se référer aux manuel d'utilisation qui accompagnent la batterie et le chargeur de batterie.
- Penser à préparer une batterie complètement chargée.
- Il est recommandé de remplacer la batterie lorsque le témoin d'alimentation de ce produit s'allume en rouge et que le message vocal "Battery low" est entendu par le haut-parleur du combiné microcasque d'écoute.

## ■ Chargement

- 1 Installer la batterie tel qu'illustré sur la figure de droite.

### Remarque

- En insérant la batterie, s'assurer que les bornes sont orientées dans le bon sens.

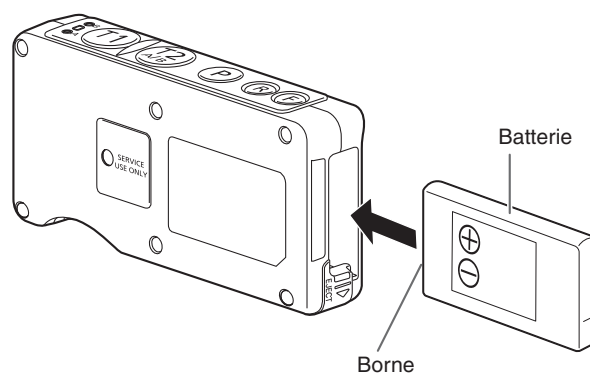

## ■ Remplacement

- 1 Faire coulisser le verrouillage tel qu'illustré sur la figure de droite.

- 2 Retirer la batterie.

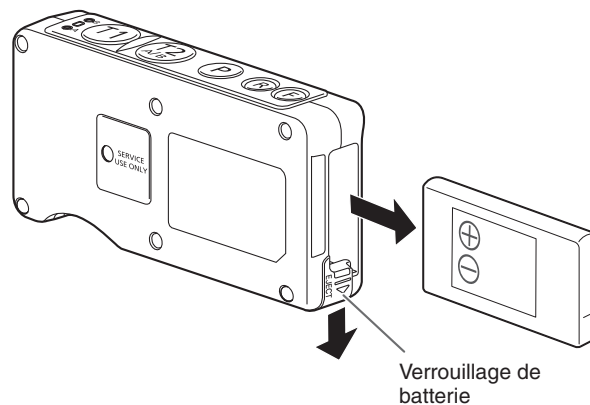



# ***Branchement et débranchement de la fiche de combiné microcasque d'écoute***

- 1** Au moment de brancher la fiche du combiné microcasque d'écoute à ce produit, maintenir la fiche et la pousser directement dans la prise de sortie d'écouteur et la prise d'entrée de microphone. Pour débrancher la fiche de raccordement du combiné microcasque d'écoute de cet appareil, saisir la prise et la dégager tout droit.

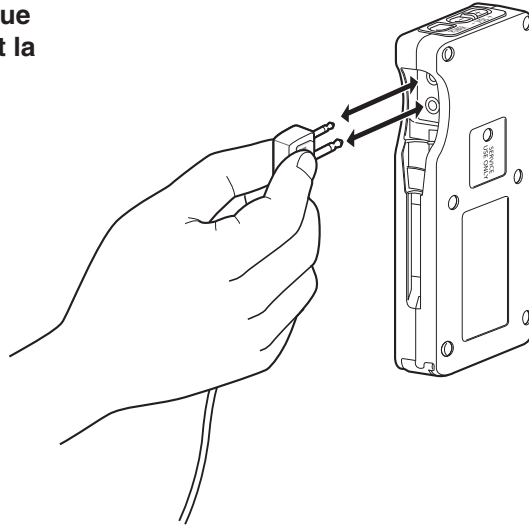

**Ne pas saisir le câble.**

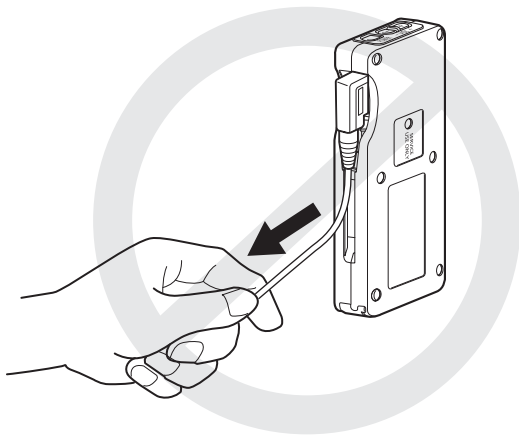

**Ne pas dégager cette partie vers le haut ou vers le bas.**

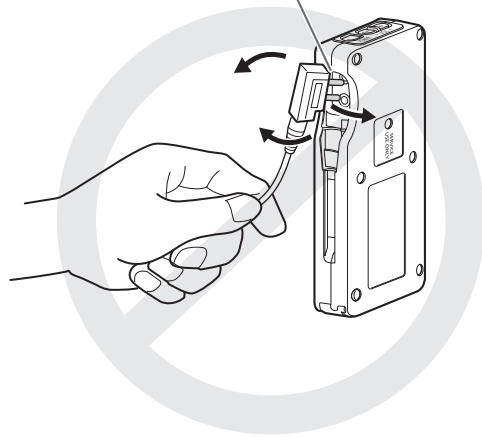

# Modes d'utilisation

## ■ Préparatifs

Avant d'utiliser le module de commande pour ceinture, confirmer que la configuration du système pour le module de commande pour ceinture, le module central et d'autres périphériques est complètement terminée.

### 1 Fixer la batterie au module de commande pour ceinture.

(Se référer à p.32 à "Chargement et remplacement de la batterie".)

### 2 Connecter le combiné microcasque au module de commande pour ceinture.

(Se référer à p.33 à "Branchement et débranchement de la fiche de combiné microcasque d'écoute".)

### 3 Porter le module de commande pour ceinture et le combiné microcasque sur la tête.

- Porter le module de commande pour ceinture autour de la taille et le combiné microcasque sur la tête.



### 4 Ajuster le rembourrage de casque pour que l'écouteur soit placé sur l'oreille.

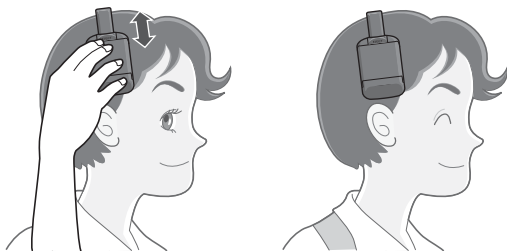

### 5 Faire pivoter et replier la perche de microphone pour que le microphone soit placé près de la bouche.



### 6 Appuyer sur le bouton [POWER] du module de commande pour ceinture pour le mettre en marche.

- Au moment de la mise en marche, les messages vocaux "Hello", "Headset xx" (xx : le numéro d'identification enregistré dans le module central) et "Lane x" (x : numéro du passage connecté) seront entendus par le haut-parleur du combiné microcasque d'écoute.

## ■ Réglage du volume

Mettre le combiné microcasque, et appuyer sur les boutons de réglage de volume du module de commande pour ceinture pour régler le volume du combiné microcasque sur le niveau adéquat.

## ■ Communications avec les clients (TALK)

Tout membre du personnel portant un combiné microcasque peut communiquer en mode bidirectionnel avec n'importe quel client qui se trouve à la hauteur du tableau de menu.

- Une tonalité est entendue dans le combiné microcasque quand un véhicule arrive à la hauteur du tableau de menu.

Lorsque le mode presser pour parler (PTT) est pré réglé

### 1 Presser et immobiliser le bouton [T1].

- Une tonalité est entendue par le haut-parleur du combiné microcasque d'écoute pour confirmer que la communication est établie. Dans cet état, il est possible de communiquer avec un client à la hauteur du tableau de menu en parlant dans le microphone du combiné microcasque d'écoute.

### 2 Libérer le bouton [T1].

- La communication est coupée et la conversation prend fin.

Lorsque le mode de verrouillage pour parler est pré réglé

### 1 Presser le bouton [T1].

- Une tonalité est entendue par le haut-parleur du combiné microcasque d'écoute pour confirmer que la communication est établie. Dans cet état, il est possible de communiquer avec un client à la hauteur du tableau de menu en parlant dans le microphone du combiné microcasque d'écoute.

### 2 Presser le bouton [T1] encore une fois.

- La communication est coupée et la conversation prend fin.

## ■ Communication avec d'autres membres du personnel du magasin (PAGE)

Tous les membres du personnel portant un combiné microcasque peuvent communiquer entre eux sans être des clients.

Lorsque le mode presser pour page (PTP) est pré réglé

### 1 Presser et immobiliser le bouton [P].

- Une tonalité est entendue par le haut-parleur du combiné microcasque d'écoute pour confirmer que la communication est établie. Dans cet état, il est possible de communiquer avec un membre du personnel en parlant dans le microphone du combiné microcasque d'écoute.

### 2 Libérer le bouton [P].

- La communication est coupée et la conversation prend fin.

Lorsque le mode de verrouillage page est pré réglé

### 1 Presser le bouton [P].

- Une tonalité est entendue par le haut-parleur du combiné microcasque d'écoute pour confirmer que la communication est établie. Dans cet état, il est possible de communiquer avec un membre du personnel en parlant dans le microphone du combiné microcasque d'écoute.

### 2 Presser le bouton [P] encore une fois.

- La communication est coupée et la conversation prend fin.

# Modes d'utilisation

## ■ Notification d'alerte

Lorsque le module central est le WX-CC411 ou le WX-CC412, les membres du personnel qui portent ce produit peuvent envoyer une alerte de sécurité au module central.

### 1 Presser et immobiliser le bouton [F] pendant au moins 2 secondes.

- Une tonalité est entendue par le haut-parleur du combiné microcasque d'écoute pour indiquer que la transmission est achevée, et une alerte de sécurité est envoyée au module central.

### 2 Lorsque le module central reçoit une alerte de sécurité de ce produit, il effectue les opérations prédéfinies (Enregistrement TALK et PAGE, Envoyer courriel, lecture de message d'alerte, Surveillance par caméra, etc.).

## ■ Commande de périphérique externe

Lorsque le module central est le WX-C3010, il est possible de commander la borne de commande de périphérique externe à l'aide de ce produit.

### 1 Presser et immobiliser le bouton [F].

- Une courte tonalité est entendue par le haut-parleur du combiné microcasque d'écoute, et la borne de commande de périphérique externe passe en mode actif.

### 2 Libérer le bouton [F].

- 2 courtes tonalités sont entendues par le haut-parleur du combiné microcasque d'écoute, et la borne de commande de périphérique externe passe en mode d'arrêt.

## ■ Mode double passage

En mode double passage, ce produit doit sélectionner un passage pour la communication.

Pour une configuration normale

### Commutation sur le passage B

Quand une connexion est établie au passage A, l'indicateur de passage s'allume en orange.

#### 1 Presser le bouton [T2].

- Une voix "Lane B" est entendue par le haut-parleur du combiné microcasque d'écoute et l'indicateur de passage s'allume en vert. La connexion passe au passage B.

### Commutation sur le passage A

Quand une connexion est établie au passage B, l'indicateur de passage s'allume en vert.

#### 1 Presser le bouton [T2].

- Une voix "Lane A" est entendue par le haut-parleur du combiné microcasque d'écoute et l'indicateur de passage s'allume en orange. La connexion passe au passage A.

Pour une configuration de sélection directe de passage

### Commutation sur le passage B

Quand une connexion est établie au passage A, l'indicateur de passage s'allume en orange.

#### 1 Presser le bouton [T2].

- Une voix "Lane B" est entendue par le haut-parleur du combiné microcasque d'écoute et l'indicateur de passage clignote en vert. La connexion passe au passage B. Il est possible de parler à un client à la hauteur du tableau de menu du passage B.

### Commutation sur le passage A

Quand une connexion est établie au passage B, l'indicateur de passage s'allume en vert.

#### 1 Presser le bouton [T1].

- Une voix "Lane A" est entendue par le haut-parleur du combiné microcasque d'écoute et l'indicateur de passage clignote en orange. La connexion passe au passage A. Il est possible de parler à un client à la hauteur du tableau de menu du passage A.

## ■ Service de téléphonie Internet (Seul ce produit est réglé sur le mode de gérant)

Ce produit peut recevoir les appels d'un logiciel de communication en ligne tel que Skype.

### 1 Appuyer sur le bouton [R] pendant qu'une tonalité d'appel est entendue par le haut-parleur du combiné microcasque d'écoute.

- Le service de téléphonie Internet est alors connecté et il est possible de faire un appel.

### 2 Appuyer sur le bouton [R] pendant que le service de téléphonie Internet est connecté.

- Le service se déconnecte et l'appel prend fin.
- Lorsque le bouton [R] est maintenu enfoncé pendant 2 secondes ou plus pendant que le service de téléphonie Internet est déconnecté, il est possible de faire un appel par le service de téléphonie Internet.

#### Remarque

- Le logiciel doit être installé dans le module central pour pouvoir utiliser le service de téléphonie Internet. Pour plus de détails, contacter un revendeur.

## ■ Limitations de communication

Jusqu'à 4 appareils de ce produit ou du casque d'écoute tout-en-un peuvent être utilisés par passage.

Si un cinquième appareil essaie de parler à un client ou de communiquer avec un membre du personnel, une tonalité d'erreur et le message vocal "Cannot connect" sont entendus par le haut-parleur du combiné microcasque d'écoute et l'accès est refusé.

Par contre, le cinquième appareil et les suivants peuvent entendre les conversations avec les clients ou les communications avec les membres du personnel.

## ■ Hors de portée de communication

Lorsqu'un membre du personnel qui porte ce produit n'est plus à portée de communication, une tonalité d'erreur et le message vocal "Out of range" sont entendus par le haut-parleur du combiné microcasque d'écoute et la communication est déconnectée.

Lorsqu'il revient à portée de communication, une tonalité est entendue et la communication devient possible.

## ■ Batterie

Lorsque la batterie devient faible, une tonalité d'erreur et le message vocal "Battery Low" sont entendus par le haut-parleur du combiné microcasque d'écoute, et le témoin d'alimentation clignote en rouge en même temps. Lorsque cela se produit, remplacer immédiatement la batterie par une batterie complètement chargée.

## ■ Éteindre l'appareil

### 1 Presser et immobiliser le bouton [POWER] pendant au moins 2 secondes.

- Le message vocal "Goodbye" est entendu par le haut-parleur du combiné microcasque d'écoute, l'appareil s'éteint et le témoin d'alimentation s'éteint.

# Configuration de l'appareil

## ■ Mode de gérant

- Le gérant peut interrompre le mode TALK ou PAGE de tout membre du personnel à tout moment en monopolisant un canal par priorité.
- Seulement 1 appareil de ce produit ou de casque d'écoute tout-en-un peut être réglé sur le mode de gérant. Effectuer l'enregistrement d'identification, pour faire ce réglage.

**1 Appuyer et immobiliser le bouton [POWER] pendant au moins 2 secondes pour arrêter le module de commande pour ceinture.**

**2 Appuyer sur le bouton [POWER] pendant 1 seconde ou plus tout en maintenant enfoncés les boutons [R] et [T1] pour mettre l'appareil en marche.**

- Il est possible d'entendre "Connecting center module A" et le témoin d'alimentation clignote alternativement du rouge au vert. En outre, l'indicateur de passage clignote en orange.

En mode de passage double

Les réglages du passage B doivent aussi être effectués.

**Appuyer sur le bouton [POWER] pendant 1 seconde ou plus tout en maintenant enfoncés les boutons [R] et [T2] pour mettre l'appareil en marche.**

- Il est possible d'entendre "Connecting center module B" et le témoin d'alimentation clignote alternativement du rouge au vert. En outre, l'indicateur de passage clignote en vert.

**3 Si le réglage de mode de gérant se déroule avec succès, il est possible d'entendre "Manager" et le témoin d'alimentation clignote en vert.**

- S'il y a un problème lors de la configuration des réglages de mode de gérant, une tonalité d'erreur et le message vocal "Failed" sont entendus par le haut-parleur du combiné microcasque d'écoute, et le témoin d'alimentation clignote en rouge pour alerter l'utilisateur de l'état anormal. Si cela se produit, réessayer depuis l'ÉTAPE 1.

### Remarque

- Seulement 1 appareil de ce produit ou de casque d'écoute tout-en-un peut être réglé sur le mode de gérant pour chaque module central. Si un deuxième appareil est réglé sur le mode de gérant, cela annule automatiquement le réglage du mode de gérant sur le premier appareil.

## ■ Annulation du mode gérant

**1 Couper l'alimentation du module de commande pour ceinture qui a été réglé pour le mode de gérant.**

**2 Appuyer sur le bouton [POWER] pendant 1 seconde ou plus tout en maintenant enfoncés les boutons [R] et [T1] pour mettre l'appareil en marche.**

- Il est possible d'entendre "Connecting center module A" et le témoin d'alimentation clignote alternativement du rouge au vert. En outre, l'indicateur de passage clignote en orange.

En mode de passage double

L'annulation du mode de gérant doit être effectuée.

**Appuyer sur le bouton [POWER] pendant 1 seconde ou plus tout en maintenant enfoncés les boutons [R] et [T2] pour mettre l'appareil en marche.**

- Il est possible d'entendre "Connecting center module B" et le témoin d'alimentation clignote alternativement du rouge au vert. En outre, l'indicateur de passage clignote en vert.

**3 Lorsque le mode de gérant est annulé, l'appareil revient en condition normale et le témoin d'alimentation s'allume en vert.**

- S'il y a un problème lors de l'annulation des réglages de mode de gérant, une tonalité d'erreur et le message vocal "Failed" sont entendus par le haut-parleur du combiné microcasque d'écoute, et le témoin d'alimentation clignote en rouge pour alerter l'utilisateur de l'état anormal. Si cela se produit, réessayer depuis l'ÉTAPE 1.

## ■ Configuration de la fonction de verrouillage automatique pour parler

Pour un module de commande pour ceinture où la fonction de verrouillage automatique pour parler est configurée, il a une fonction pour sélectionner "Talk" automatiquement quand le détecteur de véhicule est devenu actif, et si l'on parle avec le client au tableau de menu. Pour chaque passage, il est possible de régler 1 appareil de ce produit ou le casque d'écoute tout-en-un sur la configuration de la fonction de verrouillage automatique pour parler.

- Effectuer l'enregistrement d'identification, pour faire ce réglage.
- **Il n'est possible de régler que l'appareil dont l'interrupteur DIP N° 1 est sur la position ON.** (Se référer à p.42 à "Configuration d'interrupteur DIP".)

### 1 Appuyer sur le bouton [POWER] pour mettre l'appareil en marche.

- Au moment de la mise en marche, les messages vocaux "Hello", "Headset xx" (xx : le numéro d'identification enregistré dans le module central) et "Lane x" (x : numéro du passage connecté) seront entendus par le haut-parleur du combiné microcasque d'écoute.

### 2 Appuyer sur le bouton [T1]\* pendant que le témoin d'alimentation clignote alternativement en vert et en rouge pendant 3 secondes.

- L'enregistrement de la fonction de verrouillage automatique pour parler est effectué sur le passage A. Une fois l'enregistrement terminé, le message vocal "Auto Talk ON" est entendu par le haut-parleur du combiné microcasque d'écoute, et le témoin d'alimentation cesse de clignoter de manière alternée.
- Si l'on n'appuie pas sur le bouton [T1] de ce produit dans les 3 secondes qui suivent sa mise en marche, le message vocal "Auto Talk OFF" est entendu par le haut-parleur du combiné microcasque d'écoute, et l'appareil démarre comme d'ordinaire.

\* Utiliser le bouton [T2] pour enregistrer la fonction de verrouillage automatique pour parler sur le passage B.

- **S'il y a un problème lors de l'enregistrement de la fonction de verrouillage automatique pour parler, une tonalité d'erreur et le message vocal "Failed" sont entendus par le haut-parleur du combiné microcasque d'écoute, et le témoin d'alimentation clignote en rouge pour alerter l'utilisateur de l'état anormal. Si cela se produit, réessayer depuis l'ÉTAPE 2.**

#### Remarque

- Si le courant d'alimentation du module de commande pour ceinture est coupé, toutes les conditions de réglage pour la fonction de verrouillage automatique pour parler seront annulées. Ce réglage devrait être effectué sans faute quand l'alimentation électrique est appliquée.

## ■ Enregistrement d'identification

Avant d'utiliser ce produit, l'ID d'appareil doit être enregistré dans le module central. Une fois l'ID enregistré dans le module central, la communication sans fil entre ce produit et le module central est activée.

### 1 Régler le module central sur le mode "Enregistrement ID".

(Se reporter au manuel d'instructions du module central.)

### 2 Appuyer et immobiliser le bouton [POWER] pendant au moins 2 secondes pour arrêter le module de commande pour ceinture.

### 3 Appuyer sur le bouton [POWER] pendant 1 seconde ou plus tout en maintenant enfoncés les boutons [T1] et [T2] pour mettre l'appareil en marche.

- Le module de commande pour ceinture passe en mode de paramétrage d'enregistrement d'identification. On entend alors "Registration Mode" et le témoin d'alimentation clignote en orange.

### 4 Presser le bouton [T1].

- On entend alors "Connecting center module A" et l'indicateur de passage clignote en orange.
- Lorsque le module central est le WX-CC412, l'enregistrement ID pour le passage B est automatiquement lancé, le message vocal "Connecting Center module B" est entendu par le haut-parleur du combiné microcasque d'écoute, et l'indicateur de passage clignote en orange.
- Quand l'enregistrement d'identification a réussi avec succès, on entend alors "Registration complete", "Headset xx" (xx : le numéro d'identification enregistré dans le module central), et le témoin d'alimentation cessent de clignoter et restent allumés.

- **Si l'enregistrement ID échoue, une tonalité d'erreur et le message vocal "Failed" sont entendus par le haut-parleur du combiné microcasque d'écoute, et le témoin d'alimentation clignote en rouge pour indiquer un état anormal. Si cela se produit, réessayer depuis l'ÉTAPE 2.**

### 5 Une fois l'enregistrement ID terminé, annuler "Enregistrement ID" du module central.

- Lorsque cela est fait, "Enregistrement ID" de ce produit est annulé et le témoin d'alimentation s'allume en vert.



# Configuration de l'appareil

## ■ Suppression d'une identification

Si le module central est le WX-C3010, supprimer l'ID de ce produit en procédant comme suit.

- 1 Appuyer et immobiliser le bouton [POWER] pendant au moins 2 secondes pour arrêter le module de commande pour ceinture.**

- 2**

Pour supprimer un ID enregistré dans le module central du passage A
---

**Maintenir enfoncés simultanément les boutons [F], [T1] et [POWER] pendant 1 seconde ou plus.**

- L'appareil démarre en "Mode suppression ID". Le témoin d'alimentation clignote en orange.

Pour supprimer un ID enregistré dans le module central du passage B
---

**Maintenir enfoncés simultanément les boutons [F], [T2] et [POWER] pendant 1 seconde ou plus.**

- L'appareil démarre en "Mode suppression ID". Le témoin d'alimentation clignote en orange.

- 3 Presser le bouton [P].**

- Cet identifiant est supprimé instantanément, le message vocal "ID not registered" est entendu par le haut-parleur du combiné microcasque d'écoute, et le témoin d'alimentation clignote en rouge pour indiquer un état anormal.
- **Si la suppression de l'ID échoue, une tonalité d'erreur et le message vocal "Failed" sont entendus par le haut-parleur du combiné microcasque d'écoute, et le témoin d'alimentation clignote en rouge pour indiquer un état anormal. Si cela se produit, réessayer depuis l'ÉTAPE 1.**

### Important

- Lorsque le nombre d'Enregistrements ID de ce produit ou du casque d'écoute tout-en-un dépasse la limite supérieure du module central, celui-ci supprime automatiquement certains ID. Si un appareil de ce produit ou de casque d'écoute tout-en-un demeure inutilisé pour une période prolongée après avoir été enregistré, il se peut que son ID soit supprimé.

## ■ Basculement de langue de message vocal

Il est possible de changer la langue utilisée pour le message vocal. Il est possible de sélectionner Anglais, Français, Espagnol ou Pas de message vocal comme langue de message vocal.

- 1 Appuyer et immobiliser le bouton [POWER] pendant au moins 2 secondes pour arrêter le module de commande pour ceinture.**

- 2 Appuyer sur le bouton [POWER] pendant 1 seconde ou plus tout en maintenant enfoncé le bouton [P] pour mettre l'appareil en marche.**

- Le témoin d'alimentation clignote en orange et l'indicateur de passage reste éteint.

- 3 Appuyer sur le bouton [T1] pour changer la langue.**

**Lorsque le bouton [T2] est enfoncé, le message vocal commence dans la langue sélectionnée après une tonalité.**

Anglais: "Hello"  
Français: "Bonjour"  
Espagnol: "Buenos Dias"  
Pas de message vocal: –

- 1 Presser le bouton [P].**

- La langue actuellement sélectionnée est paramétrée, et ce produit redémarre automatiquement.



## ■ Recherche du module central

Ce produit cherche un module central accessible via le module central sur lequel l'ID est déjà enregistré. Lorsqu'il trouve un module central accessible, ce produit s'y connecte.

- Pour utiliser cette fonction, il est nécessaire d'enregistrer à l'avance l'ID sur plusieurs modules centraux.

**1 Appuyer et immobiliser le bouton [POWER] pendant au moins 2 secondes pour arrêter le module de commande pour ceinture.**

**2 Appuyer sur le bouton [POWER] pendant 1 seconde ou plus tout en maintenant enfoncés les boutons [R] et [+] pour mettre l'appareil en marche.**

- Le témoin d'alimentation clignote alternativement du rouge au vert et l'indicateur de passage clignote en orange.

**3 Lorsqu'un module central accessible est trouvé, le témoin d'alimentation clignote alternativement en rouge et en vert, et l'indicateur de passage clignote en orange.**

- Au bout de 5 secondes, ce produit redémarre automatiquement et accède au module central trouvé.

### Remarque

- L'ID de 1 appareil de ce produit peut être enregistré sur jusqu'à 30 modules centraux. Le module central resté le plus longtemps sans accès est remplacé lorsque l'ID est enregistré sur le 31<sup>e</sup> module central.

## ■ Réinitialisation

Il est possible de réinitialiser ce produit pour rétablir les réglages d'usine.

**1 Appuyer et immobiliser le bouton [POWER] pendant au moins 2 secondes pour arrêter le module de commande pour ceinture.**

**2 Appuyer sur le bouton [POWER] pendant 1 seconde ou plus tout en maintenant enfoncés les boutons [+] et [-] pour mettre l'appareil en marche.**

- Le témoin d'alimentation s'allume en vert et l'indicateur de passage reste éteint.

**3 Lorsque le bouton [POWER] est libéré, la réinitialisation commence.**

- Une fois la réinitialisation terminée, ce produit redémarre automatiquement.

### Remarque

- Une fois la réinitialisation terminée, l'ID n'est pas enregistré, le témoin d'alimentation clignote en rouge et l'indicateur de passage s'allume en orange.

# Procédures de configuration

La configuration de ce produit doit être exécutée par un personnel de dépannage qualifié ou des installateurs professionnels.

## ■ Logement d'interrupteur

- 1 Dévisser la vis et ouvrir le logement d'interrupteur lorsque le module de commande pour ceinture est éteint.

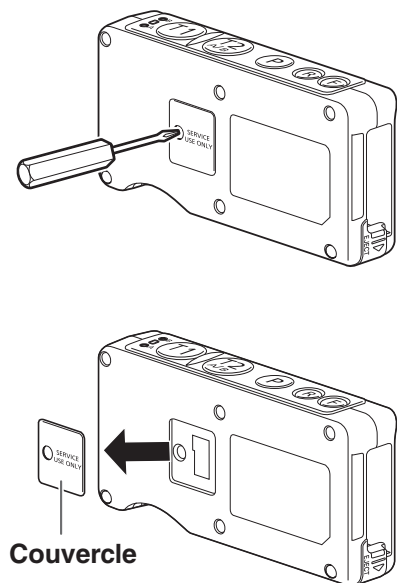

- 2 Régler les commutateurs comme indiqué ci-dessous.

- 3 Après avoir positionné l'interrupteur, remonter le couvercle.

## ■ Configuration d'interrupteur DIP

Le retrait du couvercle d'interrupteurs rendra visibles un interrupteur DIP 4 bits et un interrupteur DIP 1 bit.

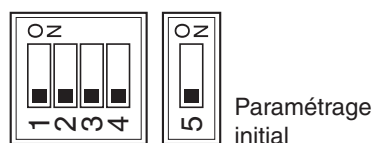

### Remarque

- Ne pas oublier de couper l'alimentation du module de commande pour ceinture. En ne procédant pas ainsi, l'interrupteur à positions multiples ne sera pas activé tant que l'alimentation ne sera pas coupée puis rétablie.

SW#	Fonction	ON	OFF
1	Verrouillage automatique pour parler activée/désactivée	ON	OFF
2	Paramétrage de bouton T2	Sélection directe de passage	Normal
3	Réglage du bouton Parler/Page	Verrouillage pour parler Verrouillage page	PTT PTP
4	Sélection du modèle de module central	WX-C3010	WX-CC411 WX-CC412
5	Non utilisé	–	Fonctionnement normal

### SW#1 Verrouillage automatique pour parler activée/désactivée

- ON:** Fonction de verrouillage automatique pour parler activée  
**OFF:** Fonction de verrouillage automatique pour parler désactivée

### SW#2 Paramétrage de bouton T2

- Paramétrer la méthode de sélection de passage pour le fonctionnement en passage double.  
**ON:** Mode de sélection directe de passage  
 Le bouton [T1] est pour le passage A, le bouton [T2] est pour le passage B.  
**OFF:** Normal  
 Appuyer sur le bouton [T2] pour sélectionner le passage A ou B.

### SW#3 Paramétrage des commandes de bouton pour parler

- ON:** Parler pour Mode de verrouillage pour parler, Page pour mode de verrouillage page  
**OFF:** Parler pour PTT, Page pour PTP

### SW#4 Sélection du modèle de module central

- ON:** WX-C3010  
**OFF:** WX-CC411, WX-CC412

### SW#5 Non utilisé

- Toujours régler sur OFF.

# Dépannage

Avant de faire une demande de réparation, vérifier les points suivants.

Consulter le revendeur si ces mesures ne règlent pas le problème, si des symptômes non mentionnés se produisent, ou pour toute question d'ingénierie.

Symptôme	Origine/Solution	Pages de référence
Le témoin d'alimentation clignote en rouge.	<ul style="list-style-type: none"> <li>● <b>L'ID de ce produit n'est pas encore enregistré dans le module central et la connexion sans fil ne peut être établie.</b> → L'identification du combiné microcasque d'écoute n'est pas enregistrée dans le module central ciblé.</li> </ul>	P.39
Le témoin d'alimentation s'allume en rouge.	<ul style="list-style-type: none"> <li>● <b>La batterie est presque épuisée.</b> → Remplacer la batterie par une batterie chargée.</li> </ul>	—
Impossibilité de mettre le module de commande pour ceinture en marche.	<ul style="list-style-type: none"> <li>● <b>La batterie est épuisée.</b> <b>La batterie n'est pas introduite correctement.</b> → Remplacer la batterie par une batterie chargée. Orienter correctement la batterie.</li> </ul>	P.32
Impossibilité de communiquer avec les autres membres du personnel du magasin ou avec le client qui se trouve à la hauteur du tableau de menu.	<ul style="list-style-type: none"> <li>● <b>Le module central est peut être arrêté.</b> → Mettre le module central sous tension avec l'interrupteur d'alimentation. S'il n'existe aucun moyen de rectifier, consulter le distributeur pour qu'il effectue les réparations nécessaires.</li> </ul>	Manuel d'instructions du module central
	<ul style="list-style-type: none"> <li>● <b>L'identification du combiné microcasque d'écoute n'est pas enregistrée dans le module central ciblé.</b> → L'identification du combiné microcasque d'écoute n'est pas enregistrée dans le module central ciblé.</li> </ul>	P.39
Impossibilité d'entendre ni de parler au client alors que la communication avec les autres membres du personnel du magasin est normale.	<ul style="list-style-type: none"> <li>● <b>Le détecteur de véhicule est peut être en dysfonctionnement parce qu'il n'est pas branché dans le module central ou bien parce que l'alimentation n'est pas fournie ou encore que la fonction de détection est dérégulée.</b> → Vérifier que le détecteur de véhicule est branché et est alimenté. S'il n'existe aucun moyen de rectifier, consulter le distributeur pour qu'il effectue les réparations nécessaires.</li> </ul>	Manuel d'instructions du module central
Impossibilité de passer en mode "page" ou en mode "parler" dans certaines zones.	<ul style="list-style-type: none"> <li>● <b>Les ondes radio ne peuvent pas atteindre la zone.</b> → Retirer les obstacles métalliques bloquant les ondes radio.</li> </ul>	—
L'opération parler ou recherche de personne à partir du module de commande pour ceinture en mode de gérant est impossible.	<ul style="list-style-type: none"> <li>● <b>L'appareil en mode de gérant reçoit un appel téléphonique.</b> → Une fois la conversation téléphonique terminée, le fonctionnement en mode "Parler" ou "Page" est activé.</li> </ul>	—

## Caractéristiques techniques

---

Caractéristique de fréquence		1920 MHz à 1930 MHz
Alimentation		CC 3,7 V (batterie au lithium-ion rechargeable)
Dimensions		121 mm (L) x 61 mm (H) x 24 mm (P) {4-3/4 pouces(L) x 2-13/32 pouces(H) x 15/16 pouces(P)}
Poids		Environ 110 g {0,24 lbs} (sans batterie)
Températures de fonctionnement		-10 °C à +50 °C {14 °F à 122 °F}
Entrée	Type de connecteur	Prise stereo ø2,5
	Niveau d'entrée nominal	- 45 dBV
Sortie	Type de connecteur	Prise monaurale ø3,5
	Niveau de sortie nominal	-16 dBV (35 ohms)
	Réponse en fréquence	300 Hz à 3 kHz
	Commande du volume de sortie	+6 dB à -18 dB, par incréments de 3 dB

# Accessoires

---

## ■ Accessoires standard

Manuel d'utilisation (cette documentation) ..... 1 él.

## ■ Accessoires optionnels

Batterie (Li-ion 3,7 V c.c., 1 100 mAh) ..... WX-B3030

Chargeur de batterie ..... WX-Z3040A

Casque d'écoute ..... WX-CH427



**Panasonic System Communications Company of North America,  
Unit of Panasonic Corporation of North America**

[www.panasonic.com/business/](http://www.panasonic.com/business/)

For customer support, call 1.800.528.6747

Three Panasonic Way, Secaucus, New Jersey 07094 U.S.A.

**Panasonic Canada Inc.**

5770 Ambler Drive, Mississauga, Ontario, L4W 2T3 Canada

(905)624-5010

[www.panasonic.ca](http://www.panasonic.ca)