

## **ENGLISH**

### **CF-18 series**

# **Precautions for Installing the Car Mounter**

## **Precautions**

- **Do not place metal objects or containers of liquid on top of the Car Mounter.**  
If paper clips, coins, or other metal objects, or water or other liquid spills, get inside the Car Mounter, fire or electric shock may result.  
Immediately unplug the AC cord and remove the computer from the Car Mounter. Then, contact your technical support office.
- **If these malfunctions occur, immediately unplug the AC cord and remove the computer from the Car Mounter.**
  - The Car Mounter is damaged
  - A foreign object is inside Car Mounter
  - Smoke is emitted
  - An unusual smell is emitted
  - The Car Mounter is unusually hotContinuing to use the Car Mounter while any of the above conditions are present may result in fire or electric shock.  
If these malfunctions occur, immediately unplug the AC cord and remove the computer from the Car Mounter. Then, contact your technical support office.
- **Do not touch the Car Mounter and cable during an electrical storm.**  
Electric shock may result.
- **Use only the specified AC adaptor with your Car Mounter.**  
Using an AC adaptor other than the one supplied might result in fire.
- **Do not place the Car Mounter in an unstable location.**  
If it becomes unbalanced, it could fall over or drop, potentially causing an injury.  
Place the Car Mounter horizontally.
- **Do not connect a telephone line, or a network cable other than the one specified, to the LAN port.**  
If the LAN port is connected to a network such as the ones listed below, a fire or electric shock may result.
  - Networks other than 100BASE-TX or 10BASE-T
  - Phone lines (IP phone (Internet Protocol Telephone), conventional external telephone lines, internal phone lines (on-premise switches), digital public phones, etc.)
- **Avoid Liquids, Humidity, Dust and Oil smoke.**  
Continuing to use the Car Mounter while any of the above conditions are present may result in fire or electric shock.
- **Do not leave the Car Mounter in the car under flaming sun for a long period of time.**  
The heat may damage the container and some parts inside the Car Mounter.  
Continuing to use the Car Mounter under such a condition may cause a short circuit or insulation malfunction etc, which may result in a fire or electric shock.



**Information on Disposal for Users of Waste Electrical & Electronic Equipment (private households)**



This symbol on the products and/or accompanying documents means that used electrical and electronic products should not be mixed with general household waste. Please dispose of this item only in designated national waste electronic collection schemes, and not in the ordinary dust bin.

**For business users in the European Union**

If you wish to discard electrical and electronic equipment, please contact your dealer or supplier for further information.

**Information on Disposal in other Countries outside the European Union**

This symbol is only valid in the European Union.

If you wish to discard this product, please contact your local authorities or dealer and ask for the correct method of disposal.

**Top Side**

- A. Security lock **LOCK**  
You can connect a Kensington cable. Refer to the instruction manual of the cable.
- B. LAN port
- C. USB port
- D. Serial port
- E. External display port
- F. Headphone jack
- G. Microphone jack
- H. DC-IN jack **DC IN 16V**
- I. Key insertion slot
- J. Dock indicator **DOCKED**
- K. Latch
- L. Lever  
The lever is locked when the key is inserted and turned toward side. When the computer has been installed, be absolutely sure to lock this lever by turning the key toward side.

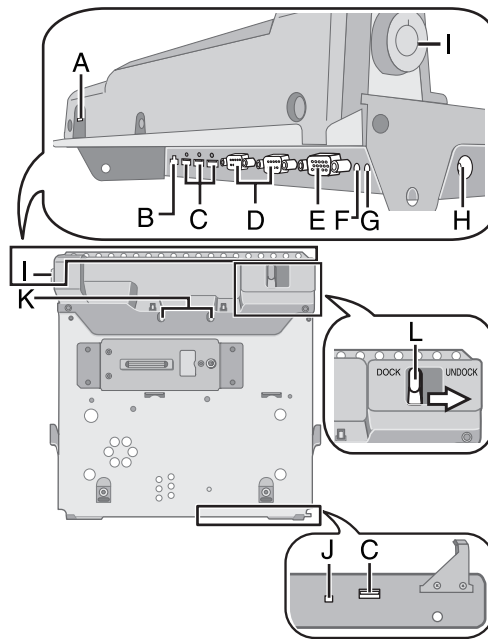

**NOTE**

- The lock was turned to side at the factory prior to shipment. Before installing the computer for the first time, insert the key, turn it toward side, and slide the lever toward the **UNDOCK** side while holding down the latch.

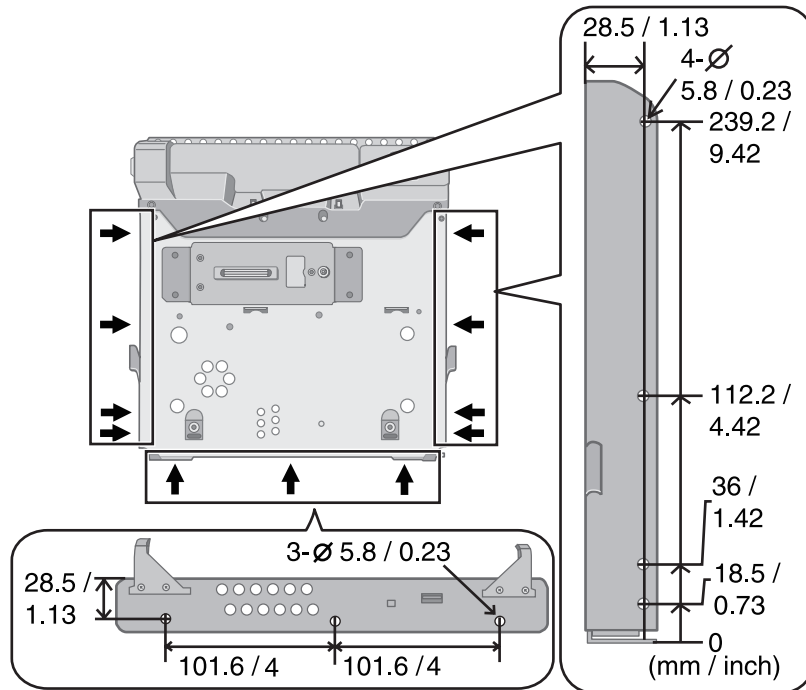

Installation holes are provided in the areas indicated by the arrows ➔ in the figure above.

### Bottom Side

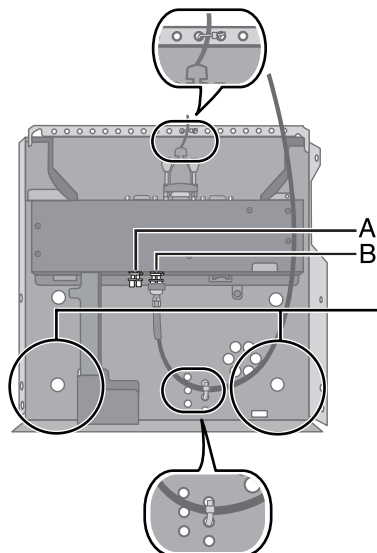

- A. WAN WAN
- B. WLAN/GPS WLAN/GPS

### CAUTION

- The ends of the screws are protruding. Take care to protect your fingers, etc. from their sharp points when installing the car mounter.

**DEUTSCH**  
**CF-18-Serie**

**Vorsichtshinweise zum Einbau der Automontage-Vorrichtung**

**Vorsichtsmaßnahmen**

- **Stellen Sie keine Metallgegenstände oder mit Flüssigkeiten gefüllte Behälter auf die Automontage-Vorrichtung.**  
Falls Büroklammern, Münzen oder sonstige Metallgegenstände oder Wasser oder sonstige Flüssigkeiten, in die Automontage-Vorrichtung geraten, besteht Brand- und Stromschlaggefahr. Ziehen Sie sofort den Netzstecker und trennen Sie dann den Computer von der Automontage-Vorrichtung. Wenden Sie sich anschließend an den technischen Kundendienst.
- **Falls eine Fehlfunktion auftreten sollte, ziehen Sie sofort den Netzstecker und trennen Sie dann den Computer von der Automontage-Vorrichtung.**
  - Die Automontage-Vorrichtung ist beschädigt.
  - Fremdkörper im Automontage-Vorrichtung
  - Rauchentwicklung
  - Ungewöhnlicher Geruch
  - Die Automontage-Vorrichtung ist ungewöhnlich heiß.Die Weiterverwendung der Automontage-Vorrichtung unter den oben aufgeführten Bedingungen kann zu Brand oder Stromschlag führen. Falls eine Fehlfunktion auftreten sollte, ziehen Sie sofort den Netzstecker und trennen Sie dann den Computer von der Automontage-Vorrichtung. Wenden Sie sich anschließend an den technischen Kundendienst.
- **Berühren Sie bei Gewittern weder die Automontage-Vorrichtung noch daran angeschlossene Kabel.**  
Es besteht Stromschlaggefahr.
- **Stellen Sie die Automontage-Vorrichtung nicht an einem instabilen Ort auf.**  
Falls die Automontage-Vorrichtung nicht sicher aufgestellt ist, kann sie umkippen oder herunterfallen, wodurch Verletzungen verursacht werden können.
- **Schließen Sie niemals Telefonkabel oder von unseren Empfehlungen abweichende Netzkabel an den LAN-Anschluss an.**  
Falls Sie den LAN-Anschluss mit einem anderen Netzwerk (wie mit den nachstehend aufgeführten) verbinden, besteht Brand- und Stromschlaggefahr.
  - Von 100BASE-TX oder 10BASE-T abweichende Netzwerke
  - Telefonleitungen (IP-Telefon (Internettelefon), Telefonkabel, interne Telefonleitungen (Telefonanlagen), öffentliche Digitaltelefone usw.)
- **Vermeiden Sie Flüssigkeiten, Feuchtigkeit, Staub und Ölrauch.**  
Die Weiterverwendung der Automontage-Vorrichtung unter den oben aufgeführten Bedingungen kann zu Brand oder Stromschlag führen.
- **Lassen Sie die Automontage-Vorrichtung nicht für längere Zeit bei praller Sonne im Fahrzeug liegen.**  
Durch die Hitze können das Gehäuse und Teile im Innern der Automontage-Vorrichtung beschädigt werden. Die Weiterverwendung der Automontage-Vorrichtung unter den oben aufgeführten Bedingungen kann zu Kurzschluss oder fehlerhafter Isolierung und damit zu Brand oder Stromschlag führen.
- **Verwenden Sie ausschließlich den vorgeschriebenen Netzadapter im Lieferumfang der Automontage-Vorrichtung.**  
Bei Verwendung eines anderen als des mitgelieferten Netzadapters kann dies zu einem Brandausbruch führen.

---

**Benutzerinformationen zur Entsorgung von elektrischen und elektronischen  
Geräten (private Haushalte)**



Entsprechend der grundlegenden Firmengrundsätzen der Panasonic-Gruppe wurde ihr Produkt aus hochwertigen Materialien und Komponenten entwickelt und hergestellt, die recycelbar und wieder verwendbar sind.

Dieses Symbol auf Produkten und/oder begleitenden Dokumenten bedeutet, dass elektrische und elektronische Produkte am Ende ihrer Lebensdauer vom Hausmüll getrennt entsorgt werden müssen.

Bringen Sie bitte diese Produkte für die Behandlung, Rohstoffrückgewinnung und Recycling zu den eingerichteten kommunalen Sammelstellen bzw. Wertstoffsammelhöfen, die diese Geräte kostenlos entgegennehmen.

Die ordnungsgemäße Entsorgung dieses Produkts dient dem Umweltschutz und verhindert mögliche schädliche Auswirkungen auf Mensch und Umwelt, die sich aus einer unsachgemäßen Handhabung der Geräte am Ende Ihrer Lebensdauer ergeben könnten.

Genauere Informationen zur nächstgelegenen Sammelstelle bzw. Recyclinghof erhalten Sie bei Ihrer Gemeindeverwaltung.

**Für Geschäftskunden in der Europäischen Union**

Bitte treten Sie mit Ihrem Händler oder Lieferanten in Kontakt, wenn Sie elektrische und elektronische Geräte entsorgen möchten. Er hält weitere Informationen für sie bereit.

**Informationen zur Entsorgung in Ländern außerhalb der Europäischen Union**



Dieses Symbol ist nur in der Europäischen Union gültig.

---

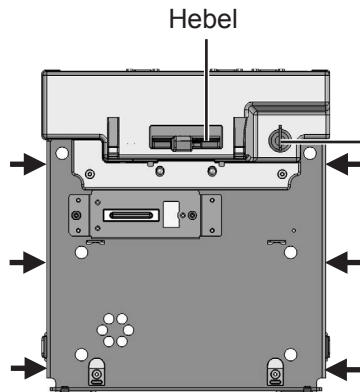

## Obere Seite



Montagelöcher befinden sich an den Stellen, die in der obigen Abbildung durch Pfeile gekennzeichnet sind.

Der Hebel ist arretiert, wenn der Schlüssel eingesteckt ist und sich in der Stellung  befindet. Achten Sie nach der Installation des Computers unbedingt darauf, diesen Hebel durch Drehen des Schlüssels in die Stellung  zu arretieren.

### HINWEIS

- Vor der Auslieferung aus dem Herstellerwerk wurde das Schloss in die Stellung  gebracht. Vor der erstmaligen Installation des Computers müssen Sie den Schlüssel einstecken und auf die Seite  drehen. Schieben Sie dann den Hebel auf die Seite UNDOCK, während Sie die Raste eingedrückt halten.

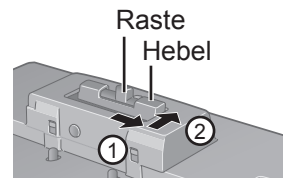

## Untere Seite

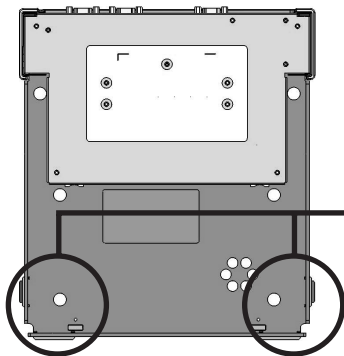

### VORSICHT

- Die Enden der Schrauben stehen hervor. Bitte gehen Sie beim Einbau mit großer Sorgfalt vor, um eine Verletzung von Fingern usw. an den scharfen Spitzen zu vermeiden.

## **FRANÇAIS**

### **Série CF-18**

Précautions à prendre pour l'installation de l'adaptateur pour véhicule.

#### **Précautions d'utilisation**

- **Ne placez pas d'objets métalliques ou contenant un liquide au-dessus de l'adaptateur pour véhicule.**  
Les éclaboussures d'eau ou d'autre liquide, ou l'entrée de trombones, de pièces ou d'autres objets métalliques dans l'adaptateur pour véhicule, pourrait provoquer un incendie ou une décharge électrique.  
Débranchez immédiatement le cordon de la prise, puis retirez l'ordinateur de l'adaptateur pour véhicule. Contactez ensuite l'assistance technique.
- **En cas de dysfonctionnement, débranchez immédiatement le cordon de la prise, puis retirez l'ordinateur de l'adaptateur pour véhicule.**
  - L'adaptateur pour véhicule est endommagé.
  - Un corps étranger se trouve dans l'adaptateur pour véhicule
  - Fumée
  - Odeur anormale
  - L'adaptateur pour véhicule est anormalement chaud.L'utilisation de l'adaptateur pour véhicule lorsque l'une des conditions ci-dessus est présente pourrait entraîner un incendie ou une décharge électrique.  
En cas de dysfonctionnement, débranchez immédiatement le cordon de la prise, puis retirez l'ordinateur de l'adaptateur pour véhicule. Contactez ensuite l'assistance technique.
- **Ne touchez pas l'adaptateur pour véhicule ou les câbles en cas d'orage.**  
Vous risquez de vous électrocuter.
- **Ne placez pas l'adaptateur pour véhicule dans un emplacement instable.**  
S'il n'est pas en position d'équilibre il risquera de basculer ou de tomber, ce qui comporte un risque de blessure.
- **Ne connectez pas au port pour réseau local un câble téléphonique ou un câble réseau autre que ceux spécifiés.**  
La connexion pour port de réseau local à un des réseaux répertoriés ci-dessous pourrait entraîner un incendie ou une décharge électrique.
  - Réseaux autres que 10BASE-TX ou 10BASE-T
  - Lignes téléphoniques : téléphones IP (Internet Protocol), lignes téléphoniques classiques, lignes internes (commutateurs sur les lieux), téléphones publics numériques, etc.
- **Évitez les liquides à proximité, une atmosphère humide, poussiéreuse ou chargée de vapeur d'huile.**  
L'utilisation de l'adaptateur pour véhicule lorsque l'une des conditions ci-dessus est présente pourrait entraîner un incendie ou une décharge électrique.
- **Ne laissez pas l'adaptateur pour véhicule dans une voiture pendant une période prolongée.**  
La chaleur pourrait endommager le coffret et des pièces de l'adaptateur pour véhicule.  
L'utilisation de l'adaptateur pour véhicule dans ces conditions pourrait provoquer un court-circuit, entraînant un incendie ou une décharge électrique.
- **Utilisez uniquement l'adaptateur secteur spécifié avec votre adaptateur pour véhicule.**  
L'utilisation d'un adaptateur secteur autre que celui qui est fourni peut causer un incendie.

---

**Informations relatives à l'évacuation des déchets, destinées aux utilisateurs d'appareils électriques et électroniques (appareils ménagers domestiques)**



Lorsque ce symbole figure sur les produits et/ou les documents qui les accompagnent, cela signifie que les appareils électriques et électroniques ne doivent pas être jetés avec les ordures ménagères.

■ Pour que ces produits subissent un traitement, une récupération et un recyclage appropriés, envoyez-les dans les points de collecte désignés, où ils peuvent être déposés gratuitement. Dans certains pays, il est possible de renvoyer les produits au revendeur local en cas d'achat d'un produit équivalent.

En éliminant correctement ce produit, vous contribuerez à la conservation des ressources vitales et à la prévention des éventuels effets négatifs sur l'environnement et la santé humaine qui pourraient survenir dans le cas contraire.

Afin de connaître le point de collecte le plus proche, veuillez contacter vos autorités locales.

Des sanctions peuvent être appliquées en cas d'élimination incorrecte de ces déchets, conformément à la législation nationale.

**Utilisateurs professionnels de l'Union européenne**

Pour en savoir plus sur l'élimination des appareils électriques et électroniques, contactez votre revendeur ou fournisseur.

**Informations sur l'évacuation des déchets dans les pays ne faisant pas partie de l'Union européenne**

Ce symbole n'est reconnu que dans l'Union européenne.



Pour supprimer ce produit, contactez les autorités locales ou votre revendeur afin de connaître la procédure d'élimination à suivre.

---



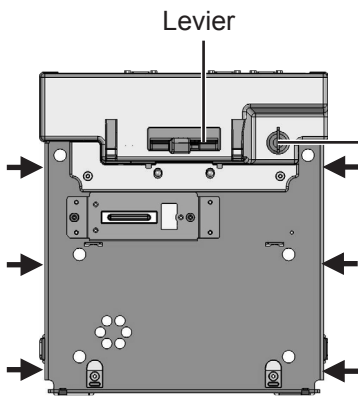

## Côté Supérieur



Le levier se verrouille lorsque la clé est insérée et tournée du côté . Une fois l'ordinateur installé, il faut absolument verrouiller ce levier, en tournant la clé du côté .

Des orifices d'installation sont prévus dans les sections indiquées par les flèches sur la figure ci-dessus.

### REMARQUE

- Le verrou a été tourné du côté  en usine avant l'expédition. Avant d'installer l'ordinateur pour la première fois, insérez la clé, tournez-la du côté  et glissez le levier vers le côté UNDOCK tout en maintenant le loquet abaissé.

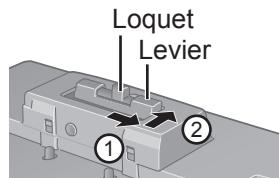

## Côté Inférieur

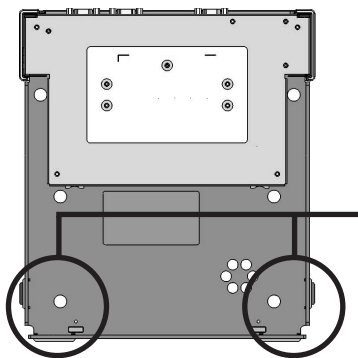

### ATTENTION

- L'extrémité des vis dépasse. Prenez garde de vous blesser les doigts, etc., contre leurs pointes aiguisées lorsque vous les installez.

## 安装车载模块的注意事项

### 安全注意事项

- 请勿在车载模块顶部放置金属物品或盛有液体的容器。  
如果纸夹、硬币或其它金属物品掉入车载模块，或者水或其它溅出液体渗入车载模块，可能会导致火灾或电击。  
请立即拔下交流电源线并从车载模块上取下计算机。  
然后，请联系技术支持办公室。
- 如果出现以下故障，请立即拔下交流电源线并从车载模块上取下计算机。
  - 车载模块受损
  - 车载模块内部有异物
  - 冒烟
  - 发出异味
  - 车载模块异常发热在发生上述任何情况时仍继续使用车载模块，可能会导致火灾或电击。  
如果出现故障，请立即拔下交流电源线并从车载模块上取下计算机。  
然后，请联系技术支持办公室。
- 在电暴期间，请勿触摸车载模块和电缆。  
可能会导致电击。
- 请勿将车载模块放置在不稳的位置。  
如果它不平衡，可能会翻倒或跌落，从而可能造成损坏。
- 请勿在局域网端口上连接指定连线以外的电话线或网线。  
如果将下列网络与局域网端口相连，则可能会导致火灾或电击。
  - 100BASE-TX 或 10BASE-T 以外的网络
  - 电话线（IP 电话（Internet 协议电话）、普通外部电话线、内部电话线（on-premise 开关）、数字公用电话等）
- 远离液体、潮湿、灰尘和油烟。  
存在上述任何情况时仍继续使用车载模块，可能会导致火灾或电击。
- 请勿将车载模块长时间置于被太阳暴晒的汽车里。  
高温可能会损坏容器和车载模块内部的某些零件。  
在此类情况下继续使用车载模块，可能会导致短路或绝缘故障等，这些故障可能会导致火灾或电击。
- 车载模块只能使用指定的交流电源适配器。  
使用非指定的交流电源适配器可能导致火灾。

---

### 在欧盟以外其它国家的废物处置信息





此符号仅在欧盟有效。  
如果要废弃此产品，请与当地机构或经销商联系，获取正确的废弃方法。

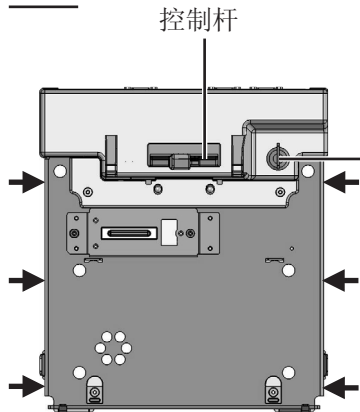

## 顶部



提供的安装孔位于上图箭头所示区域。

插入钥匙并将其旋向  侧时锁定控制杆。安装了计算机时，请务必将钥匙旋向  侧锁定该控制杆。

### 注意

- 此锁在出厂前已被预先旋向  侧。在首次安装计算机前，请插入钥匙并将其旋向  侧，然后在按住插销的同时将控制杆滑向 UNDOCK 侧。

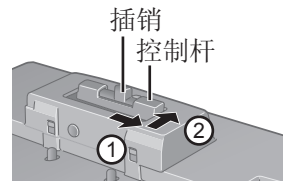

## 底部

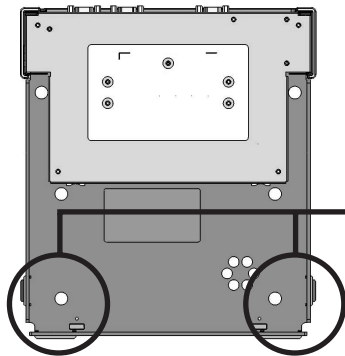

### 注意事项

- 螺钉末端突出。安装车载模块时请小心保护手指等，以免被锐利的尖端划伤。

## 擴充器安裝注意事項

### 安全注意事項

- **請勿將金屬物品或液體容器放在擴充器上。**  
如果迴紋針、硬幣或其他金屬物品、溢出的水或其他液體等物進入擴充器中，可能產生起火或電擊的意外。  
立刻拔除變壓器電源線，並取出擴充器上的電腦。  
並請接洽您的技術支援處。
- **如果下列故障發生，請立刻拔除變壓器電源線，並取出擴充器上的電腦。**
  - 擴充器受損
  - 擴充器中有異物
  - 產生冒煙現象
  - 有不尋常的氣味產生
  - 擴充器異常過熱上述情況發生時，若繼續使用擴充器將可能導致起火或電擊意外。  
若故障發生，請立刻拔除變壓器電源線，並取出擴充器上的電腦。  
並請接洽您的技術支援處。
- **請勿於雷雨時觸摸擴充器及其纜線。**  
可能造成觸電意外。
- **請勿將擴充器放置在不平穩的地方。**  
如果機器不穩，可能會掉落因而導致損傷。
- **請勿將電話線或指定規格之外的網路線接至 LAN 通信埠上。**  
如果將 LAN 通信埠連接至下述之網路，將可能導致起火或電擊之意外。
  - 100BASE-TX 或 10BASE-T 以外之網路
  - 電話線 (IP 電話 (網際網路電話)、傳統外接式電話線、內接式電話線 (內建開關)、數位電話等等)
- **遠離液體、濕氣、灰塵及油煙。**  
在任何上述情況之環境下繼續使用擴充器將可能導致起火或電擊意外。
- **請勿將擴充器於大太陽下長時間留置車內。**  
高溫可能損壞容器及部份擴充器內部零件。  
在此情況下繼續使用擴充器將可能會導致短路或絕緣體故障，有引發起火或電擊意外之虞。
- **擴充器限使用指定的變壓器。**  
若不是使用隨附的變壓器，可能會導致火災。

### 歐盟以外國家的棄置資訊





本符號只適用於歐盟國家。  
如欲丟棄本產品，請聯絡當地政府單位或經銷商，洽詢正確的棄置方法。

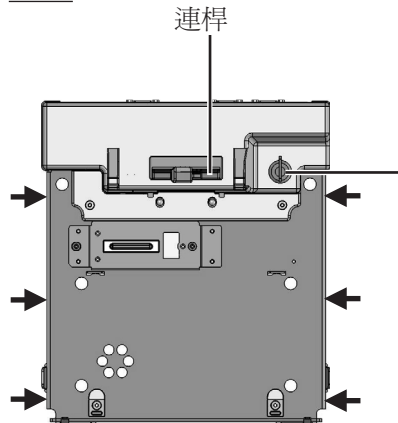

## 頂部



安裝孔位於上圖箭頭指示區域。

當鑰匙插入且轉向  時，即可鎖定連桿。電腦安裝完成後，務必將鑰匙轉向 ，鎖定此連桿。

### 注意

- 此鎖已在原廠轉向 。首次安裝電腦之前，將鑰匙插入並轉向 ，然後在往下按住鎖栓時，將連桿滑向 UNDOCK（卸除）。

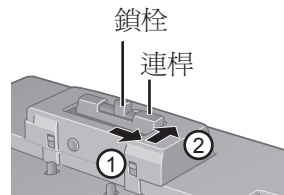

## 底部

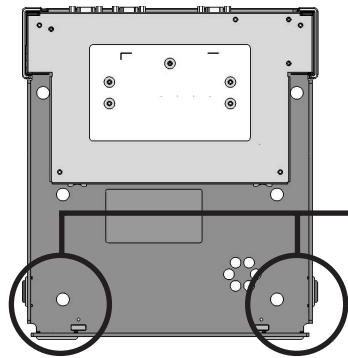

### 小心

- 螺絲末端會形成凸出。安裝擴充器時，請小心手指，以免被螺絲尖銳的末端刺傷。

한국어

CF-18 시리즈

## 차량용 거치대 설치 시의 주의사항

### 주의사항

- 차량용 거치대 위에 금속 물체나 액체가 담긴 용기를 올려 놓지 마십시오. 차량용 거치대 내부에 페이퍼 클립, 동전, 기타 금속 물체 또는 물이나 기타 액체가 들어가면 화재 또는 감전 사고가 발생할 수 있습니다. 즉시 AC 코드를 뽑고 차량용 거치대에서 컴퓨터를 분리하십시오. 그런 다음 가까운 기술 지원실에 문의하십시오.
- 다음과 같은 고장이 발생하면 즉시 AC 코드를 뽑고 차량용 거치대에서 컴퓨터를 분리하십시오.
  - 차량용 거치대가 손상된 경우
  - 차량용 거치대 내부에 이물질이 있는 경우
  - 연기가 나는 경우
  - 이상한 냄새가 나는 경우
  - 차량용 거치대가 평소와 달리 뜨거운 경우위와 같은 상태에서 차량용 거치대를 계속 사용하면 화재 또는 감전 사고가 발생할 수 있습니다. 고장이 발생하면 즉시 AC 코드를 뽑고 차량용 거치대에서 컴퓨터를 분리하십시오. 그런 다음 가까운 기술 지원실에 문의하십시오.
- 뇌우 시에는 차량용 거치대와 케이블을 만지지 마십시오. 감전 사고의 원인이 됩니다.
- 차량용 거치대를 불안정한 장소에 놓지 마십시오. 균형을 잃으면 넘어지거나 떨어져서 부상을 입을 수 있습니다.
- 랜 포트에 전화선이나 지정된 것 이외의 네트워크 케이블을 연결하지 마십시오. 랜 포트를 아래와 같은 네트워크에 연결하면 화재 또는 감전 사고가 발생할 수 있습니다.
  - 100BASE-TX 또는 10BASE-T 이외의 네트워크
  - 전화선 - IP 전화 (인터넷 프로토콜 전화), 기존 외부 전화선, 내부 전화선 (사내 교환), 디지털 공중 전화 등
- 액체, 습기, 먼지와 기름 연기를 방지하십시오. 위와 같은 상태에서 차량용 거치대를 계속 사용하면 화재 또는 감전 사고가 발생할 수 있습니다.
- 차량용 거치대를 장시간 뜨거운 햇빛에 주차된 차 안에 두지 마십시오. 열로 인해 컨테이너와 차량용 거치대 내부 부품이 손상될 수 있습니다. 그런 상태에서 차량용 거치대를 계속 사용하면 단락 또는 절연에 오작동을 일으켜 화재 또는 감전 사고가 발생할 수 있습니다.
- 차량용 거치대에 지정된 AC 어댑터만 사용하십시오. 제공된 AC 어댑터 이외의 제품을 사용하면 화재가 발생할 수 있습니다.

EU가 아닌 국가에서 제품을 폐기하려는 경우



이 기호는 EU에만 해당합니다. 이 제품을 폐기하려면 지역 기관이나 대리점에 연락해서 올바른 폐기 방법을 문의하십시오.

윗면

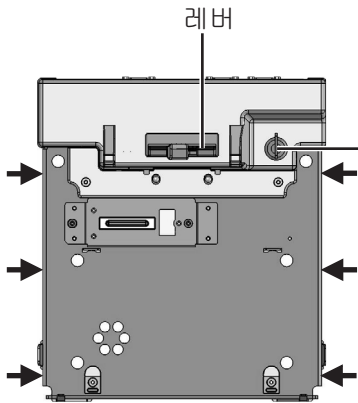

열쇠를 넣고 🔒 쪽으로 돌리면 레버가 잠깁니다. 컴퓨터를 설치한 경우 반드시 열쇠를 🔒 쪽으로 돌려 레버를 잠그십시오.

위 그림에 화살표로 표시된 부분에 설치용 구멍이 있습니다.

주

- 자물쇠는 기본적으로 🔒 쪽으로 돌아간 상태로 출고됩니다. 컴퓨터를 처음으로 설치하기 전에 열쇠를 넣고 🔒 쪽으로 돌린 다음, 걸쇠를 누른 상태로 레버를 UNDOCK 쪽으로 미십시오.

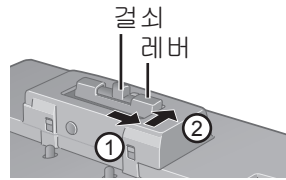

아래면

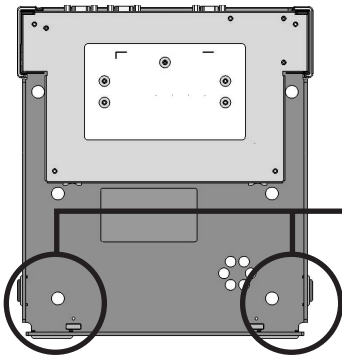

주의

- 각 나사 끝 부분은 돌출되어 있습니다. 차량용 거치대를 설치할 때 나사 끝의 날카로운 부분에 손가락 등을 다치지 않도록 주의하십시오.

## 日本語

CF-18 シリーズ

# カーマウンター取り付け時のお願い

### 安全上のご注意

必ずお守りください

お使いになる人や他の人への危害、財産への損害を未然に防止するため、必ずお守りいただくことを、次のように説明しています。

■表示内容を無視して誤った使い方をしたときに生じる危害や障害の程度を、次の表示で区分し、説明しています。



### 警告

この表示の欄は、「死亡または重傷などを負う可能性が想定される」内容です。



### 注意

この表示の欄は、「傷害を負う可能性または物質的損害のみが発生する可能性が想定される」内容です。

■お守りいただく内容の種類を、次の絵表示で、説明しています。(下記は絵表示の一例です。)



このような絵表示は、してはいけない「禁止」内容です。

## 警告

本機の上に水などの液体が入った容器や金属物を置かない



禁止



水などの液体がこぼれたり、クリップ、コインなどの異物が中に入ったりすると、火災・感電の原因になります。

- 内部に異物が入った場合は、すぐに電源プラグを抜き、コンピューター本体を本機から取り外してください。その後、販売店にご相談ください。

異常が起きたらすぐに電源プラグを抜き、コンピューター本体を取り外す



電源プラグを抜く



- ・本機が破損した
- ・本機内に異物が入った
- ・煙が出ている
- ・異臭がする
- ・異常に熱い

などの異常状態のまま使用すると、火災・感電の原因になります。

- 異常が起きたら、すぐに電源プラグを抜き、コンピューター本体を本機から取り外してください。その後、販売店にご相談ください。



## ⚠警告

雷が鳴りはじめたら、本機やケーブルに触れない



接触禁止

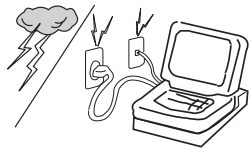

感電の原因になります。

必ず指定の AC アダプターを使用する



指定以外の AC アダプターを使用すると、火災の原因になることがあります。

## ⚠注意

不安定な場所に置かない



禁止

バランスがくずれて倒れたり、落下したりして、けがの原因になることがあります。水平に置いてください。

水、湿気、湯気、ほこり、油煙等の多い場所に放置しない



禁止

火災・感電の原因になることがあります。

LAN コネクタに電話回線や指定以外のネットワークを接続しない



禁止

LAN コネクタに以下のようなネットワークや回線を接続すると、火災・感電の原因になることがあります。

- 100 BASE-TX、10 BASE-T 以外のネットワーク
- 電話回線 (IP 電話、一般電話回線、内線電話回線 (構内交換機)、デジタル公衆電話など)

炎天下の車中に長時間放置しない



禁止











高温により、キャビネットが変形したり、内部の部品が故障または劣化したりすることがあります。このような状態のまま使用すると、ショートや絶縁不良等により火災・感電につながる可能性があります。

ヨーロッパ連合以外の国の廃棄処分に関する情報





この記号はヨーロッパ連合内でのみ有効です。  
本製品を廃棄したい場合は、日本国内の法律等に従って廃棄  
処理をしてください。

前面

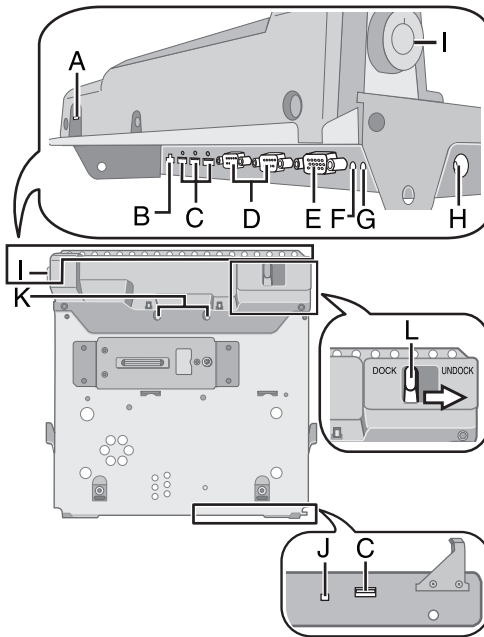
- A. セキュリティロック  
ケンジントン社製のセキュリ  
ティ用ケーブルを接続するこ  
とができます。接続のしかた  
はケーブルに付属の説明書を  
ご覧ください。
- B. LAN コネクター 
- C. USB コネクター 
- D. シリアルポート 
- E. 外部ディスプレイコネクター 
- F. オーディオ出力端子 
- G. マイク入力端子 
- H. 電源端子  DC IN 16V
- I. キー挿し込み口 
- J. Dock 状態表示ランプ DOCKED
- K. ラッチ
- L. レバー  
キーを挿し  側へ回すとレ  
バーはロックされます。コン  
ピューターを取り付けていると  
きは、必ずキーを  側に回して  
レバーをロックしてください。



お知らせ

- 工場出荷時は  側へロックされています。はじめてコンピューターを取り付ける前に、キーを挿して  側へ回し、ラッチを押さえながらレバーを UNDOCK 側へスライドしてください。

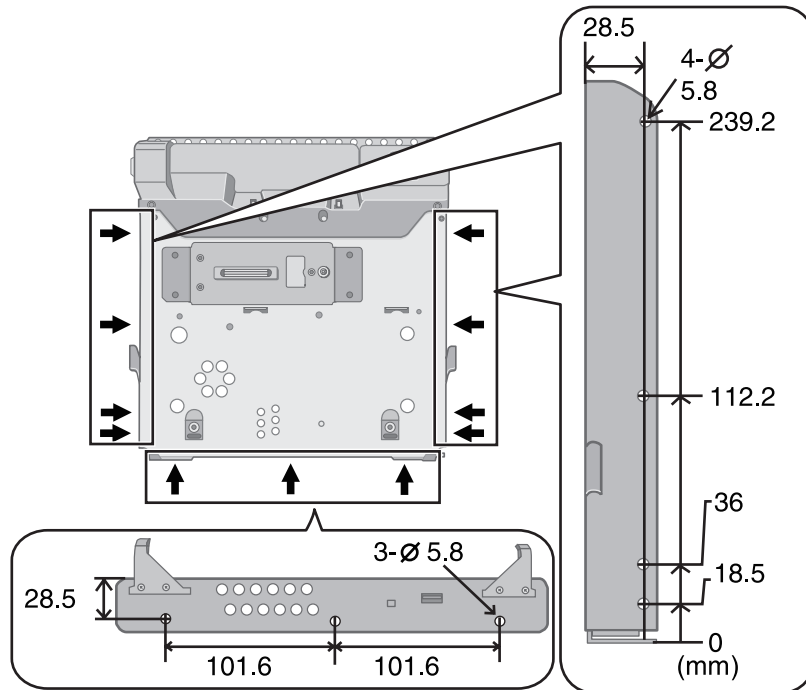

イラストの矢印 ➡ が示す箇所に取り付け用のネジ穴があります。

## 背面

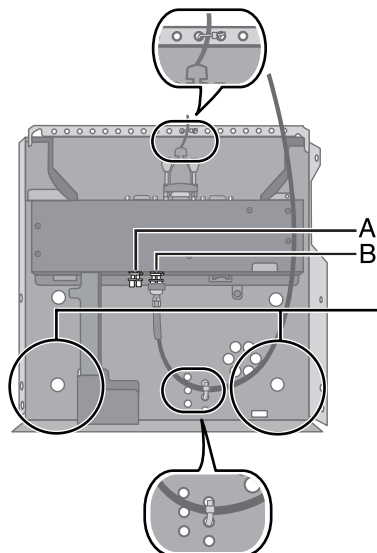

- A. WAN WAN
- B. WLAN/GPS WLAN/GPS

### お願い

- ネジの先が突き出ています。カーマウンターを取り付けるときは、とがったところで指などを傷つけないようにしてください。

## 保証とアフターサービス

コンピューター本体の『取扱説明書』をご覧ください。

- ・ 本装置は、落雷等による電源の瞬時電圧低下に対して不都合が生じることがあります。電源の瞬時電圧低下対策としては、交流無停電電源装置等を使用されることをお勧めします。
- ・ 漏洩電流について、この装置は、社団法人 電子情報技術産業協会のパソコン業界基準 (PC-11-1988) に適合しております。

松下電器産業株式会社 IT プロダクツ事業部

〒570-0021 大阪府守口市八雲東町一丁目10番12号

### 〈無料修理規定〉

1. 取扱説明書、本体貼付ラベル等の注意書に従った使用状態で保証期間内に故障した場合には、無料修理をさせていただきます。  
（イ）無料修理をご依頼になる場合には、商品に取扱説明書から切り離れた本書を添えていただきお買い上げの販売店にお申しつけください。  
（ロ）お買い上げの販売店に無料修理をご依頼にならない場合には、お近くの修理ご相談窓口にご連絡ください。
2. ご転居の場合の修理ご依頼先等は、お買い上げの販売店またはお近くの修理ご相談窓口にご相談ください。
3. ご贈答品等で本保証書に記入の販売店で無料修理をお受けになれない場合には、お近くの修理ご相談窓口へご連絡ください。
4. 保証期間内でも次の場合には原則として有料にさせていただきます。  
（イ）使用上の誤り及び不当な修理や改造による故障及び損傷  
（ロ）お買い上げ後の輸送、落下などによる故障及び損傷  
（ハ）火災、地震、水害、落雷、その他天災地変及び公害、塩害、ガス害（硫化ガスなど）、異常電圧、指定外の使用電源（電圧、周波数）などによる故障及び損傷  
（ニ）車両、船舶等に搭載された場合に生ずる故障及び損傷  
（ホ）本書のご添付がない場合  
（ヘ）本書にお買い上げ年月日、お客様名、販売店名の記入のない場合、あるいは字句を書き替えられた場合  
（ト）持込修理の対象商品を直接修理窓口へ送付した場合の送料等はおお客様の負担となります。また、出張修理を行った場合には、出張料はおお客様の負担となります。
5. 本書は日本国内においてのみ有効です。
6. 本書は再発行いたしませんので大切に保管してください。
7. お近くのご相談窓口はコンピューター本体の取扱説明書の「修理ご相談窓口」をご参照ください。

#### 修理メモ

- ※お客様にご記入いただいた個人情報（保証書控）は、保証期間内の無料修理対応及びその後の安全点検活動のために利用させていただきますのでご了承ください。
- ※この保証書は、本書に明示した期間、条件のもとにおいて無料修理をお約束するものです。従ってこの保証書によって、保証書を発行している者（保証責任者）、及びそれ以外の事業者に対するお客様の法律上の権利を制限するものではありませんので、保証期間経過後の修理についてご不明の場合は、お買い上げの販売店またはお近くの修理ご相談窓口にお問い合わせください。
- ※保証期間経過後の修理や補修用性能部品の保有期間についてはコンピューター本体の取扱説明書の「保証とアフターサービス」をご覧ください。
- ※ This warranty is valid only in Japan.

**Panasonic**

持込修理

**カーマウンター保証書**

本書はお買い上げの日から下記期間中故障が発生した場合には本書裏面記載内容で無料修理を行うことをお約束するものです。ご記入いただきました個人情報の利用目的は本票裏面に記載しております。お客様の個人情報に関するお問い合わせは、お買い上げの販売店にご相談ください。詳細は裏面をご参照ください。

品番	CF-WEB184U
保証期間	お買い上げ日から 本体 1 年間
※ お買い上げ日	年 月 日
※ お客様様	ご住所 _____ お名前 _____ 様 電話 ( ) -
※ 販売店	住所・販売店名  電話 ( ) -

松下電器産業株式会社 IT プロダクツ事業部

〒570-0021 大阪府守口市八雲東町一丁目10番12号 TEL(06)6908-1001

（切り取り線）

ご販売店様へ ※印欄は必ず記入してお渡しく下さい。