

# Panasonic®

## INSTRUCCIONES DE FUNCIONAMIENTO

Ordenador personal

Nº de modelo **CF-19** serie

### Contenido

#### Para empezar

Introducción .....	2
Léame primero .....	3
(Precauciones)	
Descripción de piezas .....	9
Primer encendido .....	13

Para empezar

#### Información útil

Manual en pantalla .....	20
Manejo y mantenimiento .....	23
Reinstalar el software .....	25

Información útil

#### Solución de problemas

Solución de problemas (Puntos básicos) .....	27
--	----

Solución de problemas

#### Apéndice

LIMITED USE LICENSE AGREEMENT .....	31
ACUERDO DE LICENCIA DE USO LIMITADO .....	32
Especificaciones .....	33





Apéndice

Para más información acerca del ordenador, puede consultar el manual en pantalla.  
Para acceder al manual en pantalla  
→ página 20 “Manual en pantalla”

# Introducción

Gracias por adquirir este producto Panasonic. Para conseguir un rendimiento óptimo y una mayor seguridad, lea estas instrucciones atentamente.

## ■ Ilustraciones y terminología incluidas en estas instrucciones

<b>PRECAUCIÓN</b> :	Condiciones que pueden provocar una lesión leve o moderada.
<b>NOTA</b> :	Información útil y de ayuda.
 :	Pulse la tecla [Intro].
<b>Fn + F5</b> :	Mantenga pulsada la tecla [Fn] y luego pulse la tecla [F5].
 (Iniciar) - [Todos los programas] :	Haga clic en  (Iniciar) y, a continuación, haga clic en [Todos los programas].
[inicio] - [Ejecutar] :	Haga clic en [inicio] y luego en [Ejecutar]. Es posible que en algunos casos deba hacer doble clic.
 :	Página de estas Instrucciones de funcionamiento o del Reference Manual.
 :	Referencia a los manuales en pantalla.

- **Windows 7** hace referencia al sistema operativo Windows® 7 Professional auténtico.
- **Windows XP** hace referencia al sistema operativo Microsoft® Windows® XP Professional auténtico.
- Algunas ilustraciones se simplifican para facilitar la comprensión, y pueden tener un aspecto distinto en la realidad.
- Si no se registra como administrador, no podrá utilizar algunas funciones ni visualizar algunas pantallas.
- Consulte la información más reciente acerca de los productos opcionales en los catálogos, etc.
- En estas instrucciones, los nombres y términos se indican como sigue.
  - “Windows® 7 Professional auténtico” como “Windows” o “Windows 7”
  - “Microsoft® Windows® XP Professional Service Pack 3 auténtico” como “Windows”, “Windows XP” o “Windows XP Professional”
  - Unidad de DVD-ROM y CD-R/RW, y unidad DVD MULTI como “unidad de CD/DVD”
  - Soportes circulares como el DVD-ROM y el CD-ROM como “discos”

## ■ Renuncia

Las especificaciones y manuales del ordenador están sujetos a cambios sin previo aviso.

Panasonic Corporation declina cualquier responsabilidad por los daños directos o indirectos derivados de errores, omisiones o discrepancias entre el ordenador y los manuales.

## ■ Marcas comerciales

Microsoft®, Windows®, Windows® 7 y el logotipo de Windows son marcas comerciales registradas de Microsoft Corporation en los Estados Unidos y/o en otros países.

Intel, Core, Centrino y PROSet son marcas comerciales registradas o marcas comerciales de Intel Corporation.

El logotipo de SDHC es una marca comercial de SD-3C, LLC.



Adobe, el logotipo de Adobe y Adobe Reader son marcas comerciales registradas o marcas comerciales de Adobe Systems Incorporated en los Estados Unidos y/o en otros países.

Bluetooth™ es una marca comercial perteneciente a Bluetooth SIG, Inc., U.S.A. y licenciada a Panasonic Corporation. Los nombres de productos, marcas, etc., que aparecen en este manual son marcas comerciales o marcas comerciales registradas de sus respectivas compañías propietarias.

# Léame primero

## Medelos para Europa

<Sólo para modelos con una marca “CE Ⓢ” en la parte inferior del ordenador>



### Declaración de conformidad

“Por la presente, Panasonic declara que el ordenador personal cumple con los requisitos esenciales y otras disposiciones pertinentes de la Directiva 1999/5/CE.”

Consejo:

Si desea obtener una copia de la declaración de conformidad original de nuestros productos anteriormente citados, visite nuestro sitio Web: <http://www.doc.panasonic.de>

Representante autorizado:

Panasonic Testing Centre  
Panasonic Marketing Europe GmbH  
Winsbergring 15, 22525 Hamburg, Alemania

Conexión a red de módem por cable.

El equipo terminal está destinado a conectarse a la red pública siguiente;

En todos los países del Área Económica Europea y Turquía;

- Redes telefónicas públicas conmutadas

Características técnicas de módem por cable.

El equipo terminal incluye las características siguientes;

- Marcación DTMF
- Velocidad en bits máxima en modo de recepción: 56 kbits/s
- Velocidad en bits máxima en modo de envío: 33,6 kbits/s

Indicación de los países en los que puede utilizarse WLAN:

AT BE BG CH CY CZ DE DK EE ES  
FI FR GB GR HU IE IS IT LT LU  
LV MT NL NO PL PT RO SE SI SK TR

18-25-Sp-11

El equipo requiere un espacio mínimo de 20 cm entre el cuerpo de cualquier persona (excluyendo las extremidades: manos, muñecas y pies) desde la parte posterior y ambos lados de la pantalla LCD durante el funcionamiento en modo inalámbrico.

Si utiliza este equipo en modo Tablet con la función inalámbrica, se requiere un espacio mínimo de 10 mm hasta el cuerpo (excluyendo las extremidades: manos, muñecas y pies) tanto por el lado izquierdo como por el derecho de la pantalla LCD.

60-Sp-1

<Sólo para modelos con una marca “CE” en la parte inferior del ordenador>



### Declaración de conformidad

“Por la presente, Panasonic Corporation declara que el ordenador personal cumple con los requisitos esenciales y otras disposiciones pertinentes de la Directiva 1999/5/CE.”

Consejo:

Si desea obtener una copia de la declaración de conformidad original de nuestros productos anteriormente citados visite nuestro sitio Web: <http://www.doc.panasonic.de>

Representante autorizado:

Panasonic Testing Centre  
Panasonic Marketing Europe GmbH  
Winsbergring 15, 22525 Hamburg, Alemania

Conexión a red de módem por cable.

El equipo terminal está destinado a conectarse a la red pública siguiente;

En todos los países del Área Económica Europea y Turquía;

- Redes telefónicas públicas conmutadas

Características técnicas de módem por cable.

El equipo terminal incluye las características siguientes;

- Marcación DTMF
- Velocidad en bits máxima en modo de recepción: 56 kbits/s
- Velocidad en bits máxima en modo de envío: 33,6 kbits/s

18-Sp-1

# Léame primero

## Instrucciones de seguridad importantes

Al utilizar el teléfono, tome en todo momento medidas básicas de precaución para reducir el peligro de incendio, descarga eléctrica y lesiones a personas, como las siguientes:

1. No utilice este producto cerca del agua, como por ejemplo, cerca de una bañera, lavabo, fregadero o lavadero, en un sótano húmedo o cerca de una piscina.
2. Absténgase de utilizar el teléfono (salvo los de tipo inalámbrico) durante una tormenta eléctrica. Existe un riesgo remoto de descarga eléctrica a causa de los rayos.

3. No utilice el teléfono para dar parte de una fuga de gas en las proximidades de la fuga.
4. Utilice únicamente el cable de alimentación y las baterías que se indican en el manual. No arroje las baterías al fuego. Podrían explotar. Compruebe los reglamentos locales para conocer si existen normas para la eliminación de residuos especiales.

CONSERVE ESTAS INSTRUCCIONES

19-Sp-1

## Información al usuario

<Sólo para modelos con LAN y/o Bluetooth inalámbrico>

### Sobre este producto y su salud

Este producto, como cualquier otro dispositivo de radio, emite energía electromagnética por radio frecuencia. El nivel de energía emitida por este producto, sin embargo, es bastante inferior a los niveles de energía emitidos por dispositivos inalámbricos, como por ejemplo los teléfonos móviles.

Debido a que este producto funciona siguiendo las directrices aplicadas en las normativas y recomendaciones sobre seguridad para dispositivos de radio frecuencia, creemos que este producto es seguro para su uso. Estas normativas y recomendaciones reflejan el consenso de la comunidad científica y los resultados de las deliberaciones de los comités científicos que, continuamente, revisan e interpretan la amplia documentación investigadora al respecto.

En algunas situaciones o entornos, el uso de este producto puede estar restringido por el propietario del edificio o los representantes de la organización. Entre estas situaciones se pueden incluir por ejemplo:

- El uso de este producto en aviones o
- En cualquier otro entorno en el que el riesgo de interferencias con otros dispositivos o servicios pueda percibirse o identificarse como perjudicial.

Si no está seguro de la política aplicable en referencia a la utilización de dispositivos inalámbricos en un determinado entorno u organización (ej. aeropuertos), pida autorización para utilizar este producto antes de activarlo.

### Información regulatoria

No somos responsables de ninguna interferencia de radio o televisión producida por una modificación no autorizada de este producto. La corrección de la interferencia provocada por dicha modificación no autorizada será responsabilidad del usuario. Ni nosotros ni los distribuidores autorizados seremos responsables de los daños o violaciones de las normativas que puedan derivarse del no cumplimiento de estas directrices.

26-Sp-1

## Batería de litio

### ¡Batería de litio!

Este ordenador contiene una batería de litio que permite almacenar la fecha, la hora y otros datos. Esta batería solamente debe cambiarla personal de servicio autorizado.

¡Advertencia!

Si este ordenador se instala o utiliza incorrectamente, puede haber riesgos de explosión.

15-Sp-1

## Para uso en vehículos a motor

Aviso: Compruebe la siguiente Recomendación de puesta en servicio para determinar la correcta instalación y uso de este producto mientras lo utiliza dentro de un vehículo a motor.

“Recomendación de la Comisión relativa a sistemas de información y comunicación a bordo de vehículos seguros y eficientes: declaración de principios europea sobre la interfaz persona-máquina.”

La Recomendación de puesta en servicio está disponible en la Revista oficial de la Comunidad Europea.

35-Sp-1

## Precauciones de seguridad

<Sólo para modelos con WAN inalámbrica>

Deben observarse las siguientes precauciones de seguridad durante todas las fases del funcionamiento, utilización, mantenimiento o reparación de cualquier ordenador personal o portátil con módem WAN inalámbrico. Se recomienda a los fabricantes del terminal celular que comuniquen la siguiente información de seguridad a los usuarios y al personal operativo, así como que incorporen estas directrices a todos los manuales que se entregan con el producto. El incumplimiento de estas precauciones infringe las normativas de seguridad de diseño, fabricación y utilización prevista del producto. Panasonic no asume ninguna responsabilidad si el cliente no cumple con estas precauciones.



Si se encuentra en un hospital o en otro centro de salud, observe las restricciones acerca de la utilización de móviles. Apague los ordenadores personales o portátiles con módem WAN inalámbrico, si así lo indican las directrices de las zonas sensibles. La maquinaria médica puede ser sensible a la energía de RF.

El funcionamiento de marcapasos, de otros equipos médicos implantados y de aparatos de mejora de la audición puede resultar afectado por las interferencias de ordenadores personales o portátiles con módem WAN inalámbrico si están situados cerca del dispositivo. Si tiene dudas acerca de posibles peligros, consulte con el médico o con el fabricante del dispositivo para comprobar que el equipo está adecuadamente protegido.

Se recomienda a los pacientes que utilizan marcapasos que mantengan su ordenador personal o portátil con módem WAN inalámbrico alejado del marcapasos, mientras se encuentre encendido.



Apague el ordenador personal o portátil con módem WAN inalámbrico antes de subir a un avión. Compruebe que no pueda encenderse por accidente. La utilización de dispositivos inalámbricos en los aviones está prohibida para evitar interferencias con los sistemas de comunicación. La no observación de estas instrucciones puede conllevar la suspensión o denegación de los servicios de telefonía celular al infractor, acciones legales, o ambas.

Para más detalles acerca de la utilización de este equipo en aviones, consulte y siga las instrucciones ofrecidas por la línea aérea.



No utilice el ordenador personal o portátil con módem WAN inalámbrico en presencia de vapores o gases inflamables. Apague el terminal celular cuando se encuentre cerca de gasolineras, almacenes de combustible, plantas químicas o en el curso de operaciones con explosivos. La utilización de cualquier equipo eléctrico en atmósferas potencialmente explosivas puede constituir un riesgo para la seguridad.



Su ordenador personal o portátil con módem WAN inalámbrico recibe y transmite energía de radiofrecuencia mientras está encendido. Recuerde que pueden producirse interferencias si se utiliza cerca de aparatos de TV, radios, ordenadores o equipos no protegidos adecuadamente. Siga las regulaciones especiales y apague siempre el ordenador personal o portátil con módem WAN inalámbrico si su utilización está prohibida, o cuando sospeche que su utilización puede causar interferencias o suponer un peligro.



¡La seguridad en la carretera es lo primero! No utilice un ordenador personal o portátil con módem WAN inalámbrico mientras conduce un vehículo. No coloque el ordenador con módem WAN inalámbrico en una zona donde pueda causar lesiones al conductor o a los pasajeros.

Es recomendable guardar el equipo en el maletero o en una zona de almacenamiento segura durante la conducción.

No coloque el ordenador con módem WAN inalámbrico encima de un airbag ni cerca del área de apertura del mismo.

Los airbags se inflan con una enorme potencia, y si el ordenador con módem WAN inalámbrico se coloca en su área de apertura puede salir despedido con una gran fuerza y causar lesiones graves a los ocupantes del vehículo.



¡IMPORTANTE!

Los ordenadores personales o portátiles con módem WAN inalámbrico funcionan utilizando señales de radio, y no puede garantizarse la conexión de las redes celulares en todas las situaciones. Por lo tanto, nunca debería depender únicamente de un dispositivo inalámbrico para las comunicaciones esenciales, por ejemplo las llamadas de emergencia.

Recuerde que, para realizar o recibir llamadas, los ordenadores personales o portátiles con módem WAN inalámbrico deben estar encendidos y en una zona con cobertura e intensidad de señal celular adecuada.

Algunas redes no permiten realizar llamadas de emergencia si se están utilizando ciertos servicios de red o características del teléfono (p.ej. funciones de bloqueo, marcación fija, etc.). Es posible que deba desactivar dichas funciones antes de poder realizar una llamada de emergencia.

Algunas redes requieren la utilización de una tarjeta SIM válida en el ordenador personal o portátil con módem WAN inalámbrico.

## Cuando se utiliza un replicador de puertos o un soporte para coche donde puede instalarse una antena externa:

- La antena externa para LAN inalámbrica debe instalarla un profesional.
- La ganancia de una antena externa para LAN inalámbrica no puede exceder 5 dBi.
- El usuario debe mantener un mínimo de 20 cm de espacio entre la antena externa y la persona (excluyendo manos, muñecas y pies) durante los modos inalámbricos de funcionamiento.

41-Sp-1

## Luz de la cámara

<Sólo para modelos con cámara>

### PRECAUCIÓN

#### Luz de la cámara

- Este equipo utiliza tecnología LED (Light Emitting Diode) de conformidad con la normativa IEC60825-1:1993+A1:1997+A2:2001
- PRODUCTO LED DE CLASE 1
- La luz procedente del LED es potente y puede dañar la vista. No mire directamente al LED sin protección.
- Precaución: si se utilizan controles, ajustes o procedimientos distintos a los aquí especificados, puede producirse una exposición peligrosa a la radiación.

#### Especificación

- Potencia máx. de 0,873 mW

## Precauciones

ESTE PRODUCTO NO ESTÁ DESTINADO A SU USO, YA SEA COMO UNIDAD PRINCIPAL O COMO PIEZA, EN EQUIPOS/SISTEMAS NUCLEARES, EQUIPOS/SISTEMAS DE CONTROL DE TRÁFICO AÉREO, EQUIPOS/SISTEMAS EN CABINAS DE AVIONES<sup>\*1</sup>, ACCESORIOS O DISPOSITIVOS SANITARIOS<sup>\*2</sup>, SISTEMAS U OTROS EQUIPOS/APARATOS/SISTEMAS RELATIVOS A LA SEGURIDAD O SALUD HUMANA. PANASONIC DECLINA TODA RESPONSABILIDAD RELATIVA A LOS RESULTADOS DEL USO DE ESTE PRODUCTO EN LOS CASOS ANTERIORES.

<sup>\*1</sup> LOS SISTEMAS/EQUIPOS DE CABINAS DE MANDO incluyen sistemas de cartera electrónica de vuelo de Clase 2 (EFB) y sistemas de EFB de Clase 1 cuando se utilizan durante fases críticas del vuelo (p. ej., durante el despegue y aterrizaje) y/o si están montados en el avión. Los sistemas de EFB de Clase 1 y 2 están definidos por la FAA: AC (Advisory Circular) (circular consultiva) 120-76A o las JAA: JAA TGL (Temporary Guidance Leaflets) (octavillas de guía temporal) N° 36.

<sup>\*2</sup> Según la definición de la Directiva Europea de Dispositivos Médicos (MDD) 93/42/CEE.

Panasonic no puede garantizar las especificaciones, tecnologías, fiabilidad, requisitos de seguridad (p. ej., inflamabilidad/humo/toxicidad/emisión de radiofrecuencia, etc.) relativos a normas de aviación y equipos médicos que difieren de las especificaciones de nuestros productos COTS (Commercial-Off-The-Shelf).

Este ordenador no está destinado al uso en equipos médicos, incluidos los sistemas de soporte vital, sistemas de control de tráfico aéreo, o bien cualquier otro equipo, dispositivo o sistema relacionado con garantizar la seguridad o la vida humana. Panasonic declina cualquier responsabilidad en cualquier forma por daños o pérdida por el uso de esta unidad en estos tipos de equipos, dispositivos, sistemas, etc.

CF-19 fue desarrollado basándose en una investigación profunda en el entorno de los ordenadores portátiles en la práctica real.

Una búsqueda exhaustiva de las posibilidades de utilización y de la fiabilidad en condiciones duras condujo a innovaciones tales como: exterior de aleación de magnesio, unidades de disco duro y de disco flexible con amortiguadores de vibraciones y conexiones internas flexibles. La excepcional ingeniería del CF-19 ha sido puesta a prueba utilizando procedimientos basados en las estrictas especificaciones MIL-STD- 810F (para vibraciones y choques) e IP (para polvo y agua). Al igual que con cualquier otro ordenador portátil, deben tomarse precauciones para evitar daños.

Se recomiendan los siguientes procedimientos de utilización y manipulación.

Antes de guardar el ordenador, procure secar cualquier resto de humedad.

**Si se produce un funcionamiento incorrecto o un problema, deje de utilizar este producto inmediatamente**

**Si se produce un funcionamiento incorrecto, desconecte inmediatamente el enchufe de CA y la batería**

- Este producto está dañado
- Objeto extraño dentro de este producto
- Emisión de humos
- Emisión de olor inusual
- Más caliente de lo habitual

Continuar con el uso de este producto si se presenta alguna de las condiciones anteriores puede producir un incendio o descarga eléctrica.

- Si se produce un funcionamiento incorrecto o un problema, apague inmediatamente la alimentación y desconecte el enchufe de CA y, a continuación, retire la batería. A continuación, póngase en contacto con la oficina de servicio técnico para solicitar reparaciones.

**No toque este producto ni el cable si comienza una tormenta**  
Se puede producir una descarga eléctrica.

**No conecte el adaptador de CA a una fuente de alimentación que no sea una toma de CA doméstica estándar**

De lo contrario, se puede producir un incendio debido al sobrecalentamiento. La conexión a un convertidor de CC/CA (inversor) puede dañar el adaptador de CA. En un avión, conecte sólo el adaptador/cargador de CA a una toma de CA aprobada específicamente para dicho fin.

**No realice ninguna acción que pueda dañar el cable de CA, el enchufe de CA o el adaptador de CA**

No dañe ni modifique el cable, no lo coloque cerca de herramientas calientes, no lo doble, no lo enrolle ni tire de él con fuerza, no coloque objetos pesados encima ni lo ate muy apretado. Continuar utilizando un cable dañado puede producir un incendio, cortocircuitos o descargas eléctricas.

**No tire del enchufe de CA ni lo enchufe si sus manos están húmedas**

Se puede producir una descarga eléctrica.

**Limpie el polvo y la suciedad del enchufe de CA frecuentemente**

Si se acumula polvo o suciedad en el enchufe, humedad, etc., se puede provocar un defecto de aislamiento, que puede producir un incendio.

- Desenchúfelo y límpielo con un paño seco.  
Desenchufe el cable si el ordenador no se va a utilizar durante un periodo de tiempo prolongado.

**Introduzca el enchufe de CA por completo**

Si no se introduce el enchufe completamente, se puede producir un incendio por sobrecalentamiento o descarga eléctrica.

- No utilice un enchufe dañado ni una toma de CA floja.

**Apriete la cubierta del conector si utiliza este producto en un lugar con mucha agua, humedad, vapor, polvo, vapores oleosos, etc.**

La entrada de cualquier sustancia extraña puede provocar un incendio o descargas eléctricas.

- Si se introducen sustancias extrañas, apague inmediatamente y desenchufe el enchufe de CA (y, a continuación, retire la batería). Póngase en contacto con la oficina de servicio técnico.

**No desmonte este producto**

Las áreas de alto voltaje en el interior pueden provocar una descarga eléctrica, o podrían entrar materias extrañas y causar un incendio.

**Mantenga las tarjetas de memoria SD fuera del alcance de los niños pequeños**

Si se traga accidentalmente pueden provocar daños corporales.

- Si esto ocurre, consulte a un médico inmediatamente.

**No coloque este producto en superficies inestables**

Si se pierde el equilibrio, este producto podría caer y dañarse.

**Evite el apilamiento**

Si se pierde el equilibrio, este producto podría caer y dañarse.

**No deje este producto en entornos de altas temperaturas durante un periodo largo de tiempo**

Si deja este producto en un lugar donde pueda estar expuesto a temperaturas extremadamente altas, como cerca del fuego o bajo la luz solar directa, puede que se deforme la cubierta o/y que se provoquen problemas en las piezas internas.

El uso continuado en alguna de tales condiciones puede provocar cortocircuitos, defectos en el aislamiento, etc., lo que podría conllevar un incendio o descargas eléctricas.

**Sujete el enchufe al desenchufar el enchufe de CA**

Tirar del cable podría dañarlo, lo que provocaría un incendio o una descarga eléctrica.

**No mueva este producto mientras el enchufe de CA esté conectado**

El cable de CA podría dañarse, lo que provocaría un incendio o una descarga eléctrica.

- Si se daña el cable de CA, desenchufe el enchufe de CA inmediatamente.

**Utilice sólo el adaptador de CA especificado con este producto**

El uso de un adaptador de CA diferente al suministrado (junto con el producto o vendido aparte como accesorio) podría producir un incendio.

**No someta el adaptador de CA a ningún impacto fuerte**

El uso del adaptador de CA después de un impacto fuerte, como una caída, podría provocar una descarga eléctrica, cortocircuito o un incendio.

**Haga un descanso de 10-15 minutos cada hora**

El uso de este producto durante periodos de tiempo largos puede provocar efectos perjudiciales para la salud de los ojos o manos.

**No suba el volumen demasiado cuando utilice los auriculares**

Si se escucha con el volumen alto estimulando en exceso el oído durante periodos de tiempo largos se puede perder capacidad de audición.

**Utilice el módem con una línea de teléfono normal**

La conexión a una línea de teléfono interna (conmutadores internos) de una empresa u oficina, etc. o a un teléfono público digital, o bien el uso en un país o área no compatible con el ordenador puede provocar un incendio o descargas eléctricas.

**No conecte al puerto LAN una línea telefónica o un cable de red que no sea el especificado**

Si el puerto LAN se conecta a una red como las enumeradas a continuación, puede producirse un incendio o descarga eléctrica.

- Redes distintas a 100BASE-T, 100BASE-TX o 10BASE-T
- Líneas telefónicas (teléfono IP (teléfono con protocolo de Internet), líneas de teléfono, líneas de teléfono internas (conmutadores internos), teléfonos públicos digitales, etc.)

**No lo utilice exponiendo la piel a este producto durante un periodo de tiempo largo**

Si se utiliza este producto exponiendo la piel a la fuente de calor de este producto o al adaptador de CA durante un periodo de tiempo largo se pueden provocar quemaduras por temperatura baja.

- No coloque el ordenador cerca de un televisor o receptor de radio.
- Mantenga el ordenador alejado de campos magnéticos. Los datos almacenados en el disco duro podrían perderse.
- Este equipo no está destinado a la visualización de imágenes para su uso en diagnósticos médicos.
- Este ordenador no está destinado para conectarse al equipo médico con el objetivo de realizar diagnósticos médicos.
- Panasonic no será responsable por la pérdida de datos o de otros daños incidentales o consecuentes que resulten del uso de este producto.

**Cable de interfaz**

No se recomienda la utilización de un cable de interfaz de más de 3 m.

11-Sp-1

## Precauciones (batería)

### No utilizar con ningún otro producto

El paquete de baterías es recargable y está destinado al producto específico. Si se utiliza con un producto que no sea para el que está diseñado, se puede producir una fuga de electrolitos, generación de calor, ignición o avería.

### No cargue la batería mediante métodos distintos a los especificados

Si el paquete de baterías no se carga mediante uno de los métodos especificados, se puede producir una fuga de electrolitos, generación de calor, ignición o avería.

### No arroje el paquete de baterías al fuego ni lo exponga a un calor excesivo

Se puede producir generación de calor, ignición o avería.

### Evite el calor extremo (cercanía al fuego o luz solar directa, por ejemplo)

Se puede producir una fuga de electrolitos, generación de calor, ignición o avería

### No introduzca objetos afilados en el paquete de baterías, no lo exponga a sacudidas o golpes, no lo desmote ni lo modifique

Se puede producir una fuga de electrolitos, generación de calor, ignición o avería.

- Si este producto sufre algún impacto fuerte, deje de usarlo inmediatamente.

### No provoque cortocircuitos en los contactos positivos (+) o negativos (-)

Se puede producir generación de calor, ignición o avería.

- No coloque el paquete de baterías junto a artículos como collares u horquillas para el pelo durante el transporte o almacenamiento.

### No utilice este producto con un paquete de baterías distinto al especificado

Utilice sólo el paquete de baterías especificado (→ página 9) con su producto. El uso de paquetes de baterías que no sean los fabricados y suministrados por Panasonic puede suponer riesgos para la seguridad (generación de calor, ignición o avería).

### Sustituya el paquete de baterías por otro nuevo cuando se haya deteriorado



Continuar utilizando un paquete de baterías dañado puede producir una generación de calor, ignición o avería.

- No toque los terminales de la batería. Si los contactos están sucios o dañados, es posible que la batería no funcione correctamente.
- No exponga la batería al agua, ni permita que se moje.
- Si la batería no se utilizará durante un largo periodo de tiempo (un mes o más), cargue o descargue (utilice) la batería hasta que el nivel restante sea de entre el 30% y el 40%, y almacénela en un lugar fresco y seco.
- Este ordenador evita la sobrecarga de la batería recargando solamente cuando la carga restante es inferior a aproximadamente el 95% de la capacidad.
- La batería no está cargada cuando se compra el ordenador. Cárguela siempre antes de utilizarlo por primera vez. Cuando el adaptador de CA está conectado al ordenador, la carga se inicia automáticamente.
- Si la batería pierde fluido y éste entra en contacto con los ojos, no se los frote. Lávese los ojos inmediatamente con agua limpia y acuda a un centro médico lo antes posible.

#### AVISO:

Si la batería se sustituye por otra de tipo incorrecto existe el riesgo de explosión. Deshágase de las baterías usadas siguiendo las instrucciones.

#### NOTA

- Es posible que las baterías se calienten durante la recarga o uso normal. Esto es completamente normal.
- La recarga no empezará si la temperatura interna de la batería se encuentra fuera del rango de temperaturas permitido (de 0 °C a 50 °C).  
(→  *Reference Manual* “Battery Power”) Cuando se encuentre dentro del rango de temperaturas permitida, la carga empieza automáticamente. Observe que el tiempo de recarga varía según las condiciones de utilización. (La recarga tarda más de lo normal cuando la temperatura es de 10° C o inferior.)
- Si la temperatura es baja, el tiempo de funcionamiento se reduce. Utilice el ordenador solamente dentro del rango de temperaturas permitidas.
- Este ordenador tiene una función de modo de alta temperatura que impide la degradación de la batería en entornos de alta temperatura.  
(→  *Reference Manual* “Battery Power”) Un nivel correspondiente al 100% de la carga con una temperatura alta equivale aproximadamente a un nivel del 80% de carga a temperatura normal.
- Las baterías son un artículo consumible. Si el tiempo que el ordenador puede funcionar utilizando una batería concreta se reduce drásticamente y las recargas repetidas no restauran su rendimiento, deberá cambiar la batería por una de nueva.
- Cuando sea necesario transportar una batería de repuesto en un bolsillo o bolsa, recomendamos colocarla dentro de una bolsa de plástico para que los contactos estén protegidos.
- Cuando no deba utilizar el ordenador, apáguelo siempre. Si deja el ordenador encendido cuando el adaptador de CA no esté conectado, se agotará la capacidad restante de la batería.



# Descripción de piezas

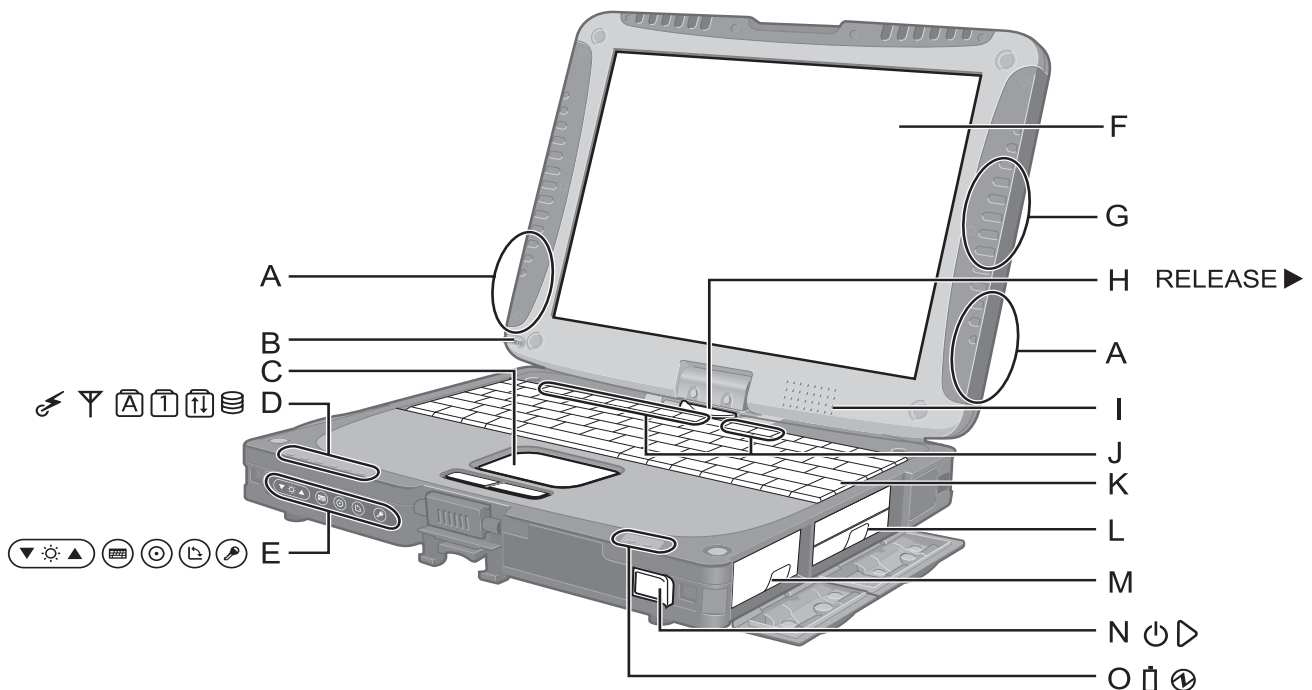

Para empezar

## A: Antena de LAN inalámbrica

<Sólo para modelos con LAN inalámbrica>

→ [Reference Manual "Wireless LAN"](#)

Puede que el interruptor de LAN inalámbrica se apague dependiendo de la recepción.

## B: Soporte para lápiz óptico

## C: Almohadilla táctil

## D: Indicador LED

: Preparado para comunicaciones inalámbricas. Este indicador se enciende cuando una LAN inalámbrica, Bluetooth, y/o una WAN inalámbrica están conectadas y preparadas para la comunicación. No necesariamente indica la condición de encendido/apagado de la conexión inalámbrica.

→ [Reference Manual "Disabling/Enabling Wireless Communication"](#)

: Estado de la WAN inalámbrica <Sólo para modelos con WAN inalámbrica>  
→ Consulte el manual de instrucciones del dispositivo inalámbrico.

: Bloq Mayús

: Teclado numérico (Bloq num)

: Bloqueo de desplazamiento (Bloq Despl)

: Estado de la unidad de disco duro

## E: Botones del Tablet

→ [Reference Manual "Tablet Buttons"](#)

## F: LCD

→ [Reference Manual "Touchscreen"](#)

## G: Antena Bluetooth

<Sólo para modelos con Bluetooth>

→ [Reference Manual "Bluetooth"](#)

## H: Pestillo de liberación de la pantalla

→ página 11 "Cambiar al modo Tablet"

## I: Altavoz

→ [Reference Manual "Key Combinations"](#)

## J: Tecla de función

→ [Reference Manual "Key Combinations"](#)

## K: Teclado

## L: Unidad de disco duro

→ [Reference Manual "Hard Disk Drive"](#)

## M: Batería

Batería especificada: CF-VZSU58U

## N: Conmutador de alimentación

## O: Indicador LED

: Estado de la batería

→ [Reference Manual "Battery Power"](#)

: Estado de energía

(Apagado: Apagado/En hibernación, Verde: Encendido, Parpadeo en verde: **Windows 7** Suspensión/**Windows XP** Espera, Parpadeo rápido en verde: No puede encenderse o reanudarse debido a la baja temperatura.)

# Descripción de piezas

## Parte izquierda

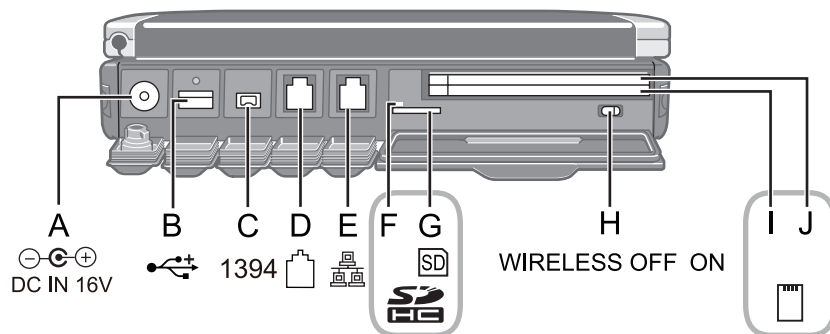

## Parte posterior

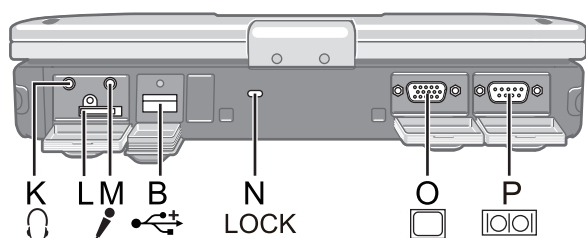

## Parte inferior

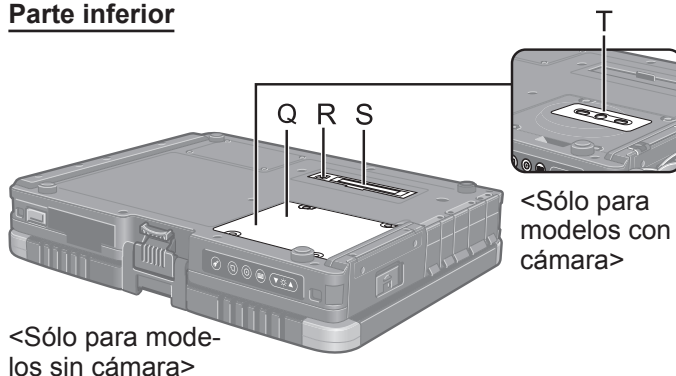

<Sólo para modelos con cámara>

<Sólo para modelos sin cámara>

### A: Toma de entrada de CC

### B: Puerto USB

→ Reference Manual "USB Devices"

### C: Conector de interfaz IEEE 1394

→ Reference Manual "IEEE 1394 Devices"

### D: Puerto de módem

→ Reference Manual "Modem"

### E: Puerto LAN

→ Reference Manual "LAN"

### F: Indicador de tarjeta de memoria SD

(Parpadea: durante el acceso)

→ Reference Manual "SD Memory Card"

### G: Ranura para tarjeta de memoria SD

→ Reference Manual "SD Memory Card"

### H: Interruptor inalámbrico

→ Reference Manual "Disabling/Enabling Wireless Communication"

### I: <Para modelo sin ranura Smart Card>

#### Ranura de tarjeta de PC (PC)

→ Reference Manual "PC Card / ExpressCard"

<Para modelo con ranura Smart Card>

#### Ranura Smart Card (SCR)

→ Reference Manual "Smart Card"

### J: <Para modelo sin ranura Smart Card>

#### Ranura ExpressCard (EX)

→ Reference Manual "PC Card / ExpressCard"

<Para modelo con ranura Smart Card>

#### Ranura de tarjeta de PC (PC)

→ Reference Manual "PC Card / ExpressCard"

### K: Conector de auriculares

Puede conectar unos auriculares o unos altavoces amplificados. Cuando estén conectados, los altavoces internos no emitirán ningún sonido.

### L: Ranura para la tarjeta SIM

<Sólo para modelos con WAN inalámbrica>

Abra la tapa e inserte la tarjeta SIM.

- Inserte la tarjeta SIM en la ranura correspondiente, con la parte de los contactos hacia abajo y con la esquina cortada orientada de la forma mostrada en la ilustración.

Contacto Tarjeta SIM

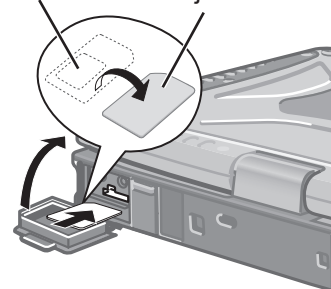

### M: Conector de micrófono

Puede utilizarse un micrófono condensador. Si se utilizan otros tipos de micrófono, es posible que la entrada de audio no esté disponible o que se produzca un funcionamiento incorrecto.

- Al grabar en estéreo utilizando un micrófono estéreo:

#### Windows 7

Haga clic en (Iniciar) - [Panel de control] - [Hardware y sonido] - [Sonido] - [Grabar] - [Microphone] - [Propiedades] y, a continuación, quite la marca de verificación de [Habilitar las mejoras de audio] en [Opciones avanzadas].

#### Windows XP

Haga clic en [inicio] - [Panel de control] - [Dispositivos de sonido, audio y voz] - [SmartAudio] - y luego no seleccione [Grabación de voz] ni [Voz sobre IP].

- Al utilizar un micrófono monoaural con un conector de 2 terminales:

**Windows 7**

Haga clic en  (Iniciar) - [Panel de control] - [Hardware y sonido] - [Sonido] - [Grabar] - [Microphone] - [Propiedades] y, a continuación, quite la marca de verificación de [Habilitar las mejoras de audio] en [Opciones avanzadas].

De otro modo, sólo se grabará audio del canal izquierdo.

**Windows XP**

Haga clic en [inicio] - [Panel de control] - [Dispositivos de sonido, audio y voz] - [SmartAudio] - , y selección [Grabación de voz].

En caso contrario, sólo se grabará audio en la pista izquierda.

**O: Puerto de pantalla externa**

→  *Reference Manual* "External Display"

**P: Puerto serie**

**Q: Ranura del módulo RAM**

<Para modelos con cámara>

→  *Reference Manual* "RAM Module"

**R: Conector de antena exterior**

**S: Conector de bus de expansión**

→  *Reference Manual* "Port Replicator / Car Mounter"

**T: Cámara**

<Para modelos con Cámara>

Quite el sello de protección de la cámara antes de utilizarla.

→  *Reference Manual* "Camera"

**N: Bloqueo de seguridad**

Puede conectarse un cable Kensington.

Para obtener más información, lea el manual que se entrega con el cable.

- Este ordenador contiene un imán y elementos imantados en las áreas marcadas con círculos en la ilustración de la derecha. Evite dejar objetos metálicos o soportes magnéticos en contacto con estas áreas.

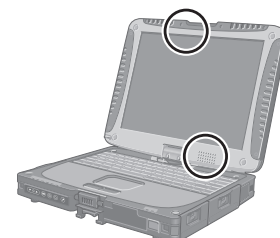

**Cambiar al modo Tablet**

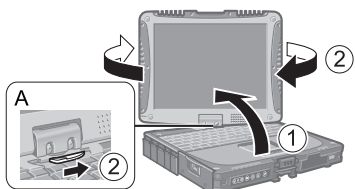

- ① Levante la pantalla para que quede perpendicular con el cuerpo.
- ② Deslice y sujete el pestillo de liberación de la pantalla (A), y gire la pantalla en sentido horario hasta que haga clic.

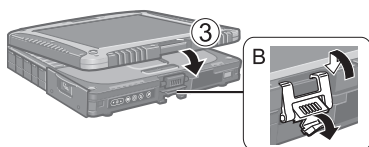

- ③ Cierre el ordenador de forma que la pantalla quede boca arriba y fíjela utilizando el pestillo (B).

# Descripción de piezas

## Instalar el lápiz óptico en el ordenador

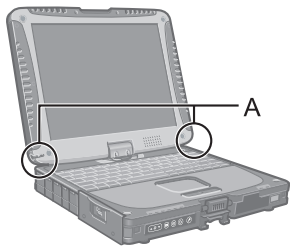

Utilice la cuerda para instalar el lápiz óptico en el ordenador y no perderlo. Podrá colocarlo en distintos orificios (A).

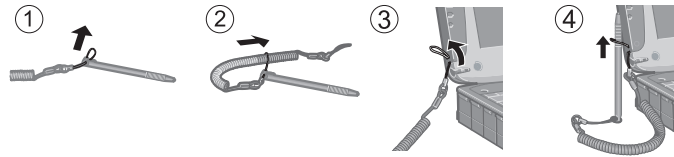

## Instalar la correa de sujeción y la cinta para hombros (opción)

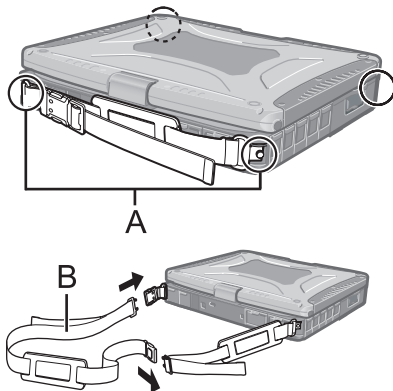

Instale la correa de sujeción en cualquiera de los dos extremos (A) utilizando los tornillos.

Puede unir la cinta para hombros (B) con la correa de sujeción. (La ilustración sirve de ejemplo.)

### PRECAUCIÓN

- No utilice la correa para transportar pesos superiores al del ordenador. De lo contrario, la correa podría aflojarse.
- No utilice la correa si está gastada o dañada.

# Primer encendido

## ■ Preparación

① Compruebe e identifique los accesorios suministrados.

Si no encuentra alguno de los accesorios descritos, póngase en contacto con el Servicio Técnico de Panasonic.

- Adaptador de CA ..... 1
- Cable de CA . . . . 1
- Batería ..... 1
- Lápiz óptico ..... 1

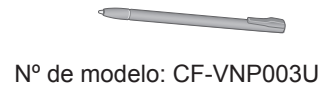
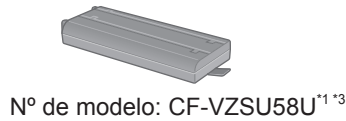

- Cuerda ..... 1
- Paño suave . . . . 1
- Cavo de prolonga USB<sup>\*4</sup>. . . 1

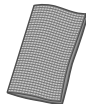

→ Reference Manual "Touchscreen"

- Manual de instrucciones (este libro)..... 1
- Product Recovery DVD-ROM Windows® 7 Professional ..... 2

<sup>\*1</sup> Il numero di modello varia secondo il paese. Per il numero di modello corretto, rivolgersi all'Assistenza Tecnica Panasonic.

<sup>\*2</sup> Si necesita un recambio, adquiera el adaptador de CA CF-AA1633A disponible en el mercado.

<sup>\*3</sup> Si necesita un recambio, adquiera la batería CF-VZSU48U disponible en el mercado.

<sup>\*4</sup> Non incluso con alcuni modelli. Se non è incluso, chiedere all'amministratore del sistema.

② Lea el ACUERDO DE LICENCIA DE USO LIMITADO antes de romper el precinto del embalaje del ordenador (→ página 32).

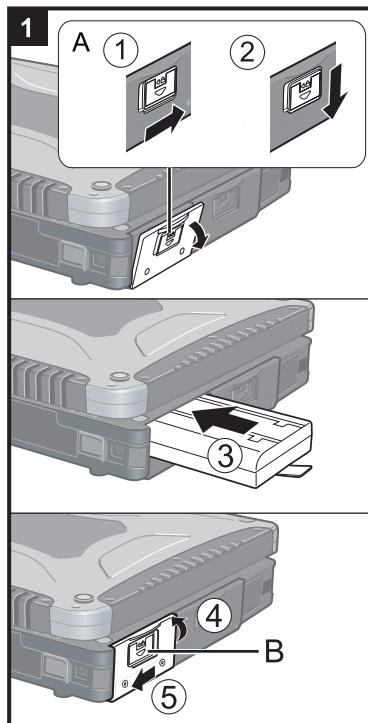

### 1 Inserte la batería.

- ① Deslice el pestillo (A) hacia la derecha para desbloquear la tapa.
- ② Deslice el pestillo (A) hacia abajo y abra la tapa.
- ③ Inserte la batería hasta que encaje en el conector.
- ④ Cierre la tapa hasta que escuche un clic.
- ⑤ Deslice el pestillo (B) hacia la izquierda para bloquear la tapa.

#### PRECAUCIÓN

- Compruebe que el pestillo esté firmemente bloqueado. En caso contrario, la batería puede caerse al transportar el ordenador.
- No toque los terminales de la batería y del ordenador. Si lo hiciera podría ensuciar o dañar los terminales, y causar un fallo de la batería y del ordenador.

#### NOTA

- Tenga en cuenta que el ordenador consume electricidad incluso con la alimentación desactivada. Si la batería se encuentra completamente cargada, se descargará completamente una vez transcurrido el siguiente período de tiempo:
  - Con la alimentación desactivada: Aprox. 4 semanas<sup>\*5\*</sup><sup>\*6</sup>
  - En modo de suspensión (**Windows 7**)/espera (**Windows XP**): Aprox. 4 días<sup>\*5\*</sup><sup>\*6</sup>
  - En hibernación: Aprox. 7 días<sup>\*5\*</sup><sup>\*6</sup>
- <sup>\*5</sup> Si la opción "Wake Up from wired LAN (Reactivar desde LAN con cable)" está deshabilitada, el periodo de tiempo se alargará.
- <sup>\*6</sup> Si la opción "Wake Up from wireless LAN (Reactivar desde LAN inalámbrica)" está habilitada, el periodo de tiempo se acortará.

# Primer encendido

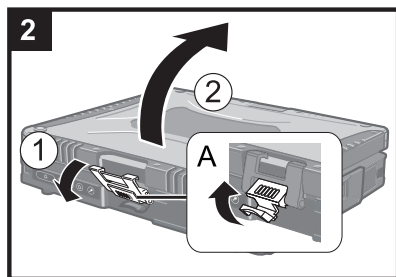

## 2 Abra la pantalla.

- 1 Tire de la parte (A) y libere el pestillo.
- 2 Levante la pantalla para abrirla.

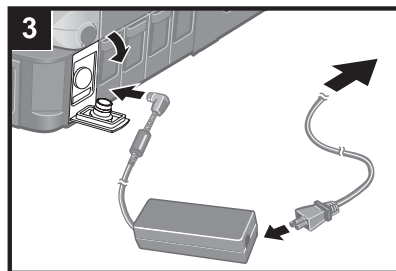

## 3 Conecte el ordenador a una toma de corriente.

La carga de la batería empieza automáticamente.

### PRECAUCIÓN

- No desconecte el adaptador de CA y no active el conmutador inalámbrico hasta que se haya completado la operación de primer encendido.
- Cuando utilice el ordenador por primera vez, no conecte ningún dispositivo periférico excepto la batería y el adaptador de CA.
- **Manipulación del adaptador de CA.**
  - Durante las tormentas eléctricas pueden ocurrir problemas como bajadas repentinas de tensión. Esto podría afectar negativamente al ordenador, por lo que se recomienda encarecidamente utilizar un sistema de alimentación ininterrumpida (SAI), a menos que utilice el ordenador sólo con la batería.

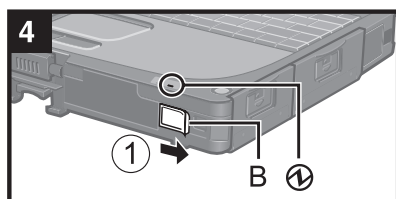

## 4 Encienda el ordenador.

- 1 Deslice y mantenga pulsado el conmutador de alimentación (B) durante aproximadamente un segundo hasta que se ilumine el indicador de alimentación 1.

### PRECAUCIÓN

- No deslice el conmutador de alimentación repetidamente.
- El ordenador se apagará de manera forzada si mantiene deslizado el conmutador de alimentación durante cuatro segundos o más.
- Cuando apague el ordenador, espere diez segundos o más antes de volver a encenderlo.
- No realice las siguientes operaciones hasta que se apague el indicador de la unidad de disco duro 
  - Conectar o desconectar el adaptador de CA
  - Deslizar el conmutador de alimentación
  - Tocar el teclado, la almohadilla táctil, los botones del equipo, la pantalla táctil o el ratón externo
  - Cerrar la pantalla
  - Encender/Apagar el interruptor inalámbrico
- Cuando la temperatura de la CPU es elevada, es posible que el ordenador no arranque para evitar un sobrecalentamiento. Espere a que el ordenador se enfríe y vuélvalo a encender. Si el ordenador no se enciende incluso después de haberse enfriado, póngase en contacto con el Servicio Técnico de Panasonic.
- No debe realizar ningún cambio en la configuración predeterminada de la Setup Utility hasta que se complete el primer encendido.

## 5 Configure Windows.

Siga las instrucciones que aparezcan en la pantalla.

- El ordenador se reinicia varias veces. No toque el teclado o la almohadilla táctil y espere a que el indicador de la unidad de disco duro  se haya apagado.
- No podrá utilizar la pantalla táctil hasta que se complete el procedimiento “Configure Windows.”. Utilice el teclado y el ratón.

### Windows 7

- Después de encender el ordenador, la pantalla permanece negra o sin cambios durante cierto tiempo, pero no se trata de un fallo de funcionamiento. Espere unos instantes hasta que aparezca la pantalla de configuración de Windows.
- Durante la configuración de Windows, utilice la almohadilla táctil y haga clic para mover el cursor y seleccionar un elemento.
- La configuración de Windows requiere aproximadamente 20 minutos. Vaya al paso siguiente, confirmando todos los mensajes que aparezcan en pantalla.
- Puede ser que la pantalla “Join a wireless network” no aparezca. Puede ajustar la red inalámbrica después de que se haya completado la configuración de Windows.

### Windows XP

- Durante la configuración de Windows, utilice la almohadilla táctil y el teclado para mover el cursor y seleccionar un elemento.
- No cambie los ajustes de la pantalla donde se selecciona el país o la región. Podrá establecer el país, la región o el teclado en [Reloj, idioma y región] del [Panel de control] una vez se haya completado la configuración de Windows.
- La configuración de Windows requiere aproximadamente 20 minutos. Vaya al paso siguiente, confirmando todos los mensajes que aparezcan en pantalla.

### Windows 7

- Seleccione el idioma del SO en la pantalla “Setup Windows” y haga clic en [Next].
- Elija con cuidado el idioma porque no podrá cambiarlo después. Si establece un idioma equivocado, tendrá que reinstalar Windows (→ página 25).

### Windows XP

- En algunos idiomas, los caracteres introducidos pueden no coincidir con los caracteres tecleados. Ajuste correctamente el teclado una vez completada la configuración. Luego ajuste la contraseña.

### PRECAUCIÓN

- Podrá cambiar los ajustes de nombre de usuario, contraseña, imagen y seguridad después de configurar Windows.
- Recuerde su contraseña. Si olvida su contraseña, no podrá utilizar Windows. Es recomendable crear previamente un disco de reinicio de la contraseña.
- Espere a que el indicador de la unidad de disco duro  se haya apagado.

### Windows 7

- No utilice las siguientes palabras para el nombre de usuario: CON, PRN, AUX, CLOCK\$, NUL, COM1 a COM9, LPT1 a LPT9, @. En concreto, si crea un nombre de usuario (nombre de la cuenta) que incluya el signo “@”, se le pedirá una contraseña en la pantalla de bienvenida, incluso si no ha establecido ninguna contraseña. Si intenta acceder sin escribir una contraseña, se mostrará el mensaje “El nombre de usuario o contraseña no es correcto.” y no podrá acceder a Windows (→ página 29).
- Al configurar el teclado, elija el apropiado para su ordenador. De lo contrario, la entrada de datos a través del teclado puede resultar imposible.

### Windows XP

- Las siguientes palabras no se pueden elegir como nombre de usuario o contraseña: CON, PRN, AUX, CLOCK\$, NUL, COM1 a COM9, LPT1 a LPT9.
- Cuando ajuste la fecha/hora/zona horaria y haga clic en [Siguiente], es posible que la pantalla no pase al siguiente punto durante unos minutos. No toque el teclado o la almohadilla táctil y espere a que cambie la pantalla.
- Si visualiza el mensaje “An unexpected error has occurred ...” (o similar), haga clic en [Aceptar]. No se trata de un fallo de funcionamiento.



- El teclado utilizado será el americano hasta que cambie el ajuste de teclado. En consecuencia, algunos signos alfabéticos mostrados en la pantalla serán distintos a los escritos.  
Para evitar selecciones accidentales, durante la configuración de Windows,
  - Utilice la almohadilla táctil para realizar algunas selecciones.
  - Pulse la tecla Bloq Num y utilice el modo de teclado normal para escribir los números.
- Para que los idiomas coincidan, cambie los ajustes de idioma después de configurar Windows (→ página 17). No cambie los ajustes de [To change system or these settings, click Customize] en [Regional and Language Options] durante la configuración de Windows.

## 6 Instale Adobe Reader.

### NOTA

Instale Adobe Reader para leer los Important Tips y el Reference Manual.

#### Windows 7

Haga clic en  (Inicio) y escriba lo siguiente en [Buscar programas y archivos] y, a continuación, pulse .

#### Windows XP

Haga clic en [inicio (Start)] - [Ejecutar (Run)], escriba lo siguiente y haga clic en [Aceptar (OK)].

Español: [c:\util\reader\p\setup.exe]  
Alemán: [c:\util\reader\g\setup.exe]  
Árabe: [c:\util\reader\ar\setup.exe]  
Búlgaro: [c:\util\reader\bg\setup.exe]  
Checo: [c:\util\reader\cs\setup.exe]  
Chino simplificado: [c:\util\reader\sc\setup.exe]  
Chino tradicional: [c:\util\reader\tc\setup.exe]  
Coreano: [c:\util\reader\ko\setup.exe]  
Croata: [c:\util\reader\yx\setup.exe]  
Danés: [c:\util\reader\da\setup.exe]  
Eslovaco: [c:\util\reader\sk\setup.exe]  
Esloveno: [c:\util\reader\sl\setup.exe]  
Estonio: [c:\util\reader\et\setup.exe]  
Finés: [c:\util\reader\fi\setup.exe]  
Francés: [c:\util\reader\fr\setup.exe]  
Griego: [c:\util\reader\el\setup.exe]  
Hebreo: [c:\util\reader\he\setup.exe]  
Holandés: [c:\util\reader\nl\setup.exe]  
Húngaro: [c:\util\reader\hu\setup.exe]  
Inglés: [c:\util\reader\m\setup.exe]  
Italiano: [c:\util\reader\it\setup.exe]  
Japonés: [c:\util\reader\ja\setup.exe]  
Letón: [c:\util\reader\lv\setup.exe]  
Lituano: [c:\util\reader\lt\setup.exe]  
Noruego: [c:\util\reader\no\setup.exe]  
Polaco: [c:\util\reader\pl\setup.exe]  
Portugués: [c:\util\reader\pt\setup.exe]  
Rumano: [c:\util\reader\ro\setup.exe]  
Ruso: [c:\util\reader\ru\setup.exe]  
Sueco: [c:\util\reader\s\setup.exe]  
Turco: [c:\util\reader\tr\setup.exe]

#### Windows 7

Ucraniano: [c:\util\reader\uk\setup.exe]



## 7 Cambie los ajustes de idioma.

<Idiomas instalados en este ordenador>

·Español	·Alemán	·Árabe	·Búlgaro	·Checo	·Chino simplificado
·Chino tradicional	·Coreano	·Croata	·Danés	·Eslovaco	·Esloveno
·Estonio	·Finés	·Francés	·Griego	·Hebreo	·Holandés
·Inglés	·Italiano	·Japonés	·Letón	·Lituano	·Noruego
·Portugués	·Portugués (Brasileño)	·Rumano	·Ruso	·Sueco	
·Tailandés	·Turco				

Cambie los ajustes de idioma en el siguiente menú.

[start (inicio)] - [Control Panel (Panel de control)] - [Date, Time, and Regional Options (Opciones regionales, de idioma, y de fecha y hora)] - [Regional and Language Options (Configuración regional y de idioma)]

- [Regional Options (Opciones regionales)] - [Standards and Formats (E estándares y formatos)]
- [Languages (idiomas)] - [Language used in menus and dialogs (Idiomas usado en menús y cuadros de diálogo)]
- [Languages (idiomas)] - [Details (Detalles)] - [Default input language (Idioma predeterminado del dispositivo de entrada)]
- [Advanced (Opciones avanzadas)] - [Language for non-unicode Programs (Idioma para programas no Unicode)]

### NOTA

- Algunas cadenas de la IU (Interfaz del usuario) permanecen en inglés aunque la IU del usuario esté ajustada a otro idioma.
- Para más información, consulte "c:\windows\mui\relnotes.txt".  
Si cambia el idioma en [Idiomas] - [Idiomas usados en menús y cuadros de diálogo], el color del escritorio cambiará la próxima vez que se registre en Windows. Puede cambiar el color del escritorio siguiendo este procedimiento.  
Haga clic en [inicio] - [Panel de control] - [Apariencia y temas] - [Pantalla] - [Escritorio], seleccione el color en [Color] y haga clic en [Aceptar].
- **Cambio del idioma de reconocimiento de escritura a mano de Windows Journal**
  - ① Haga clic en [inicio] - [Todos los programas] - [Windows Journal].
  - ② Haga clic en [Herramientas] - [Opciones] - [Otros], y seleccione un idioma en [Elegir el idioma del reconocedor].
  - ③ Haga clic en [Aceptar].
  - Windows Journal admite los siguientes idiomas.
 

·Inglés	·Francés	·Alemán	·Español
·Italiano	·Chino	·Japonés	·Coreano
  - Para obtener información detallada sobre Windows Journal, →  Windows help.

## 8 Calibre la pantalla táctil.

### Windows 7

- Antes de llevar a cabo la calibración, cierre el panel de entrada del Tablet PC.

### NOTA

- En primer lugar, inicie sesión en Windows como administrador y lleve a cabo esta calibración.
- Devuelva la pantalla rotada a [Primary Landscape] antes de la calibración de la pantalla táctil.



- ① Haga clic en  (Iniciar) - [Panel de control] - [Hardware y sonido] - [Configuración de Tablet PC].
- ② Haga clic en [Calibrar...].
- ③ Utilice el lápiz óptico para tocar cada una de las marcas objetivo "+" una por una.

### NOTA

- Lleve a cabo la siguiente calibración para cada usuario.

- ① Haga clic en  (Iniciar) - [Panel de control] - [Hardware y sonido] - [Configuración de Tablet PC].
- ② Haga clic en [Calibrar...].
- ③ Utilice el lápiz óptico para tocar cada una de las marcas objetivo "+" una por una y, a continuación, haga clic en [SI].
  - Lleve a cabo la calibración para la orientación que desee utilizar.

### Windows XP

- ① Haga clic en [inicio] - [Todos los programas] - [Fujitsu Touch Panel (USB)] - [Touch Screen Calibration Utility].
- ② Utilice un lápiz óptico para tocar cada una de las 12 marcas objetivo "+" una por una y, a continuación, pulse .
- ③ Pulse .

## 9 Reinicie el ordenador.

### Windows XP

## 10 Cree una nueva cuenta.

Haga clic en [inicio] - [Panel de control] - [Cuentas de usuario] - [Crear una cuenta nueva].

### PRECAUCIÓN

- Recuerde la contraseña. Si olvida la contraseña, no podrá utilizar el sistema operativo Windows. Es recomendable crear previamente un disco de reinicio de la contraseña.

### NOTA

#### • PC Information Viewer

Este ordenador registra periódicamente información de gestión, incluida la del disco duro, etc. El volumen de datos máximo de cada registro es de 1024 bytes. Esta información únicamente se utiliza para determinar la causa por la cual el disco duro deja de funcionar. Nunca se envían a través de la red ni se utilizan para ningún otro propósito excepto para el descrito anteriormente.

Para desactivar la función, añada la marca de verificación de [Disable the automatic save function for management information history] en [Hard Disk Status] de PC Information Viewer y haga clic en [OK].

(→  Reference Manual "Checking the Computer's Usage Status")

#### ■ Precauciones para evitar el encendido/apagado del ordenador

- No realice lo siguiente
  - Conectar o desconectar el adaptador de CA
  - Deslizar el conmutador de alimentación
  - Tocar el teclado, la almohadilla táctil, la pantalla táctil o el ratón externo
  - Cerrar la pantalla
  - Encender/Apagar el interruptor inalámbrico

## NOTA

- Para ahorrar energía, el ordenador viene ajustado con los siguientes métodos de ahorro de energía en el momento de la compra.
  - La pantalla se apaga automáticamente una vez transcurridos 15 minutos de inactividad.
  - El ordenador accede automáticamente al modo de suspensión<sup>\*7</sup> (**Windows 7**)/espera<sup>\*7</sup> (**Windows XP**) después de un tiempo específico de inactividad.
- <sup>\*7</sup>  Consulte *Reference Manual* "Sleep or Hibernation Functions" para obtener información acerca de cómo reanudar el funcionamiento desde el modo de suspensión/espera.

## ■ Precauciones para evitar el inicio de sesión en Windows

- No inicie sesión en Windows con la cuenta de Invitado.

### Windows 7

## ■ Nota sobre el acceso al disco duro

Cualquier idioma distinto del seleccionado en la configuración de Windows está desinstalado en el fondo de escritorio mientras el ordenador está inactivo.

Durante este periodo de tiempo, pueden darse las siguientes incidencias. Están provocadas por las especificaciones de Windows 7 y no se trata de un fallo de funcionamiento.

- El proceso de desinstalación puede durar aproximadamente 3 horas, y durante este tiempo el ordenador puede no responder debido al continuo acceso al disco duro, etc. Puede reiniciar o apagar el ordenador durante el proceso.
- El mensaje "Configuring Windows features, preparing to configure Windows (Configurando las funciones de Windows, preparándose para configurar Windows)" puede aparecer durante unos 20 minutos mientras se apaga o se enciende el ordenador (también si se reinicia). Espere hasta que el ordenador se apague o se encienda correctamente.

Una vez que el mensaje deje de visualizarse, siga los pasos que se explican a continuación para borrar todo excepto el punto de restauración más reciente. Si no borra los puntos de restauración, los archivos del sistema para cualquier idioma distinto del seleccionado se quedarán en el disco como datos de copia de seguridad de los puntos de restauración y puede que el ordenador no responda.

- ① Haga clic en  (Iniciar). Escriba "cleanmgr.exe" en [Buscar programas y archivos] y, a continuación, haga clic en [cleanmgr.exe] en la lista de resultados.
- ② Después de un tiempo, aparecerá la pantalla de configuración de "Liberador de espacio en disco". Haga clic en [Limpiar archivos de sistema] - [Más opciones] - [Restaurar sistema e instantáneas] - [Liberar] - [Eliminar] - [Aceptar] - [Eliminar archivos].
- ③ Reinicie el ordenador.

## ■ Para cambiar la estructura de particiones

Es posible reducir una parte de una partición existente para crear espacio en disco sin asignar a partir del cual podrá crear una partición nueva. Este ordenador tiene una única partición en la configuración predeterminada.

- ① Haga clic en  (Iniciar) y haga clic con el botón derecho en [Equipo] y, a continuación, haga clic en [Administrar].
  - Un usuario convencional necesita introducir la contraseña de administrador.
- ② Haga clic en [Administración de discos].
- ③ Haga clic con el botón derecho en la partición de Windows (la unidad "c" en la configuración predeterminada), y haga clic en [Reducir volumen].
  - El tamaño de la partición depende de las especificaciones del ordenador.
- ④ Introduzca el tamaño en [Tamaño del espacio que desea reducir, en MB] y haga clic en [Reducir].
  - No se puede introducir un número mayor que el tamaño indicado.
  - Para seleccionar [Reinstall to the first 2 partitions.] en la reinstalación de Windows 7 (→ página 25), se necesitan como mínimo 60 GB para [Total size after shrink in MB].
- ⑤ Haga clic con el botón derecho en [No asignado] (el espacio reducido en el paso ④) y haga clic en [Nuevo volumen simple].
- ⑥ Siga las instrucciones en pantalla para establecer las configuraciones, y haga clic en [Finalizar]. Espere a que finalice el formateado.

## NOTA

- Puede crear una partición adicional usando el espacio no asignado restante o creando más espacio no asignado.
- Para eliminar una partición, haga clic con el botón derecho en la partición y haga clic en [Eliminar volumen] en el paso ③.

# Manual en pantalla

Puede acceder al Reference Manual y a los Important Tips en la pantalla del ordenador.

Cuando accede por primera vez al Reference Manual y a los Important Tips, puede que se visualice el Acuerdo de Licencia de Adobe Reader. Léalo con atención y seleccione [Aceptar] para continuar.

## ■ Reference Manual

El Reference Manual contiene la información práctica para ayudarle a disfrutar plenamente de las prestaciones del ordenador.

### Para acceder al Reference Manual:

**Windows 7** Haga doble clic en  en el escritorio.

- También puede hacer clic en  (iniciar) - [Todos los programas] - [Panasonic] - [On-Line Manuals] - [Reference Manual].

**Windows XP** Haga clic en [inicio] - [Reference Manual].

- También puede hacer clic en [inicio] - [Todos los programas] - [Panasonic] - [On-Line Manuals] - [Reference Manual].

### Windows XP

### NOTA

<Para modelos con cámara>

Cambie el procedimiento "Inserting/Removing the RAM Module" en el Reference Manual con el siguiente procedimiento.

## Inserción/Extracción del módulo RAM

- 1 Apague el ordenador.**
  - No use los modos de espera o hibernación.
- 2 Desconecte el adaptador de CA y extraiga la batería** (→  *Reference Manual* "Replacing the Battery Pack").
- 3 Extraiga los tornillos (A) y la cubierta (B) de la parte inferior del ordenador.**
- 4 Inserte/Extraiga el módulo RAM.**
  - Para insertar
    - ① Incline ligeramente el módulo e insértelo en la ranura.
    - ② Mantenga presionado el módulo hasta que se bloqueen los ganchos izquierdo y derecho (C).

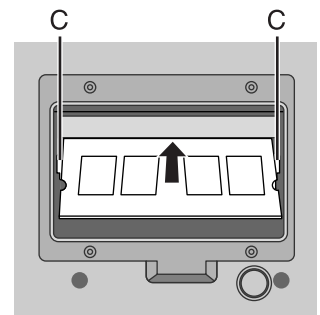
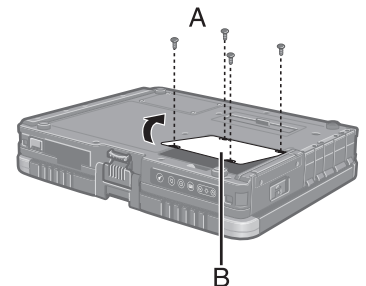

- Para extraer
  - ① Abra con cuidado los ganchos izquierdo y derecho (C). El módulo se levantará.
  - ② Extraiga con cuidado el módulo de la ranura.

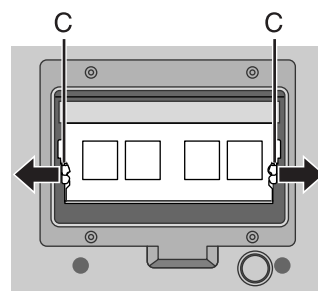

## 5 Acople la cubierta y la batería.

Apriete los tornillos en el siguiente orden: 1 a 4.

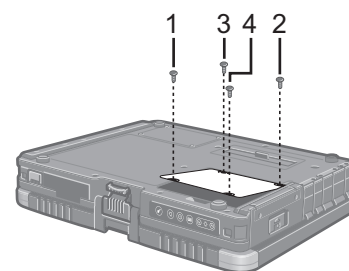

### NOTA

#### Windows 7

Los archivos de Windows incluidos en el DVD-ROM de Windows 7 se encuentran en las siguientes carpetas:

- Algunos idiomas no están disponibles dependiendo del modelo.

Inglés c:\windows\support\en\migwiz, c:\windows\support\en\tools, c:\windows\support\en\logging

Holandés c:\windows\support\nl\migwiz, c:\windows\support\nl\tools, c:\windows\support\nl\logging

Finlandés c:\windows\support\fi\migwiz, c:\windows\support\fi\tools, c:\windows\support\fi\logging

Francés c:\windows\support\fr\migwiz, c:\windows\support\fr\tools, c:\windows\support\fr\logging

Alemán c:\windows\support\de\migwiz, c:\windows\support\de\tools, c:\windows\support\de\logging

Italiano c:\windows\support\it\migwiz, c:\windows\support\it\tools, c:\windows\support\it\logging

Noruego c:\windows\support\no\migwiz, c:\windows\support\no\tools, c:\windows\support\no\logging

Ruso c:\windows\support\ru\migwiz, c:\windows\support\ru\tools, c:\windows\support\ru\logging

Español c:\windows\support\es\migwiz, c:\windows\support\es\tools, c:\windows\support\es\logging

Sueco c:\windows\support\sv\migwiz, c:\windows\support\sv\tools, c:\windows\support\sv\logging

Turco c:\windows\support\tr\migwiz, c:\windows\support\tr\tools, c:\windows\support\tr\logging

Árabe c:\windows\support\ar\migwiz, c:\windows\support\ar\tools, c:\windows\support\ar\logging

Búlgaro c:\windows\support\bg\migwiz, c:\windows\support\bg\tools, c:\windows\support\bg\logging

Chino - Hong Kong c:\windows\support\b3\migwiz, c:\windows\support\b3\tools, c:\windows\support\b3\logging

Chino - Simplificado c:\windows\support\xt\migwiz, c:\windows\support\xt\tools, c:\windows\support\xt\logging

Chino - Tradicional c:\windows\support\zh\migwiz, c:\windows\support\zh\tools, c:\windows\support\zh\logging

Croata c:\windows\support\yx\migwiz, c:\windows\support\yx\tools, c:\windows\support\yx\logging

Checo c:\windows\support\cs\migwiz, c:\windows\support\cs\tools, c:\windows\support\cs\logging

Danés c:\windows\support\da\migwiz, c:\windows\support\da\tools, c:\windows\support\da\logging

Estonio c:\windows\support\et\migwiz, c:\windows\support\et\tools, c:\windows\support\et\logging

Griego c:\windows\support\el\migwiz, c:\windows\support\el\tools, c:\windows\support\el\logging

Hebreo c:\windows\support\iw\migwiz, c:\windows\support\iw\tools, c:\windows\support\iw\logging

Húngaro c:\windows\support\hu\migwiz, c:\windows\support\hu\tools, c:\windows\support\hu\logging

Japonés c:\windows\support\ja\migwiz, c:\windows\support\ja\tools, c:\windows\support\ja\logging

Coreano c:\windows\support\ko\migwiz, c:\windows\support\ko\tools, c:\windows\support\ko\logging

Letón c:\windows\support\lv\migwiz, c:\windows\support\lv\tools, c:\windows\support\lv\logging

Lituano c:\windows\support\lt\migwiz, c:\windows\support\lt\tools, c:\windows\support\lt\logging

Polaco c:\windows\support\pl\migwiz, c:\windows\support\pl\tools, c:\windows\support\pl\logging

Portugués c:\windows\support\pt\migwiz, c:\windows\support\pt\tools, c:\windows\support\pt\logging

# Manual en pantalla

Portugués (Brasil) c:\windows\support\xc\migwiz, c:\windows\support\xc\tools, c:\windows\support\xc\logging

Rumano c:\windows\support\ro\migwiz, c:\windows\support\ro\tools, c:\windows\support\ro\logging

Serbio c:\windows\support\st\migwiz, c:\windows\support\st\tools, c:\windows\support\st\logging

Eslovaco c:\windows\support\sk\migwiz, c:\windows\support\sk\tools, c:\windows\support\sk\logging

Esloveno c:\windows\support\sl\migwiz, c:\windows\support\sl\tools, c:\windows\support\sl\logging

Tailandés c:\windows\support\th\migwiz, c:\windows\support\th\tools, c:\windows\support\th\logging

Ucraniano c:\windows\support\uk\migwiz, c:\windows\support\uk\tools, c:\windows\support\uk\logging

## ■ Important Tips

Los Important Tips aportarán información acerca de la batería de forma que pueda usar la batería en óptimas condiciones para conseguir el mayor tiempo de funcionamiento posible.

### Para acceder a los Important Tips:

**Windows 7** Haga doble clic en  en el escritorio.

- También puede hacer clic en  (Inicio) - [Todos los programas] - [Panasonic] - [On-Line Manuals] - [Important Tips].

**Windows XP** Haga doble clic en  en el escritorio.

- También puede hacer clic en [inicio] - [Todos los programas] - [Panasonic] - [On-Line Manuals] - [Important Tips].

### NOTA

- Cuando aparece el aviso de actualización de Adobe Reader, le recomendamos seguir el procedimiento en pantalla para completar la actualización.  
Consulte <http://www.adobe.com/> para la última versión de Adobe Reader.

### PRECAUCIÓN

- No quite la marca de verificación de [Modo de la rueda de IntelliMouse] en [Configuración de desplazamiento] de [Almohadilla táctil] en [Ratón] de [Panel de control]. La función de desplazamiento de Adobe Reader podría no funcionar correctamente.

# Manejo y mantenimiento

## Entorno de funcionamiento

- Coloque el ordenador sobre una superficie estable y plana. No coloque el ordenador en posición vertical ni lo gire boca abajo. Si el ordenador recibe un golpe extremadamente fuerte, podría averiarse.
  - Temperatura: Funcionamiento: de 5 °C a 35 °C  
Almacenamiento: de -20 °C a 60 °C
  - Humedad: Funcionamiento: de 30% a 80% HR (sin condensación)  
Almacenamiento: de 30% a 90% HR (sin condensación)
- Incluso dentro de los anteriores rangos de temperatura/humedad, si utiliza el ordenador durante un periodo prolongado de tiempo en un entorno con condiciones extremas puede producirse un deterioro del producto y se reducirá la vida útil del mismo.
- No coloque el ordenador en las siguientes zonas, ya que el ordenador podría averiarse.
    - Cerca de equipos electrónicos. Pueden producirse distorsiones en la imagen o ruidos.
    - Zonas con temperaturas muy altas o muy bajas.
  - Durante el funcionamiento el ordenador puede calentarse, por lo que debe mantenerlo alejado de objetos sensibles al calor.

## Precauciones de manejo

Este ordenador está diseñado para minimizar los impactos en la LCD y en la unidad de disco duro, y dispone de un teclado a prueba de salpicaduras, pero no se ofrece ninguna garantía respecto a los problemas causados por los impactos. Extreme las precauciones al manejar el ordenador.

- Cuando transporte el ordenador:
  - Apague el ordenador.
  - Quite todos los dispositivos externos, cables, tarjetas de ordenador y otros objetos que sobresalgan.
  - No deje caer el ordenador ni lo golpee contra objetos sólidos.
  - No deje la pantalla abierta.
  - No lo sujete por la parte de la pantalla.
- No coloque ningún objeto (por ejemplo, un trozo de papel) entre la pantalla y el teclado.
- Cuando viaje en avión, lleve siempre el ordenador con usted y no lo facture con el equipaje. Cuando utilice el ordenador en un avión, siga las indicaciones del personal de la línea aérea.
- Cuando transporte una batería de repuesto, colóquela dentro de una bolsa de plástico para proteger los contactos.
- La almohadilla táctil está diseñada para funcionar utilizando la yema de un dedo. No coloque ningún objeto sobre su superficie, ni ejerza una presión excesiva utilizando objetos puntiagudos o duros que puedan dejar marcas (por ejemplo, uñas, lápices y bolígrafos).
- No permita que sustancias dañinas como aceite, etc., entren en contacto con la almohadilla táctil. El cursor podría no funcionar correctamente.
- Tenga cuidado de no resultar herido debido a caídas o golpes durante el transporte el ordenador.
- Utilice únicamente el lápiz óptico incluido con la pantalla táctil. No coloque ningún objeto sobre su superficie ni la presione con fuerza con objetos puntiagudos o duros que puedan dejar marcas (por ejemplo, uñas, lápices y bolígrafos).
- No utilice la pantalla táctil si la pantalla presenta polvo o suciedad (por ejemplo, aceite). De lo contrario, es posible que partículas extrañas de la pantalla o el lápiz óptico rayen la superficie de la pantalla u obstruyan su funcionamiento.
- Utilice el lápiz óptico únicamente para tocar la pantalla. Utilizarlo para cualquier otro propósito puede provocar que se produzcan daños en el lápiz óptico y arañazos en la pantalla.

### ■ Cuando se utilicen dispositivos periféricos

Siga estas instrucciones y el Reference Manual para evitar dañar los dispositivos. Lea con atención los manuales de instrucciones de los dispositivos periféricos.

- Utilice los dispositivos periféricos que se ajusten a las especificaciones del ordenador.
- Conecte los dispositivos a los conectores en la dirección correcta.
- Si no puede conectar el dispositivo, no lo fuerce y compruebe la forma, la dirección, la alineación de las patillas, etc., del conector.
- Si el conector dispone de tornillos, apriételes firmemente.
- Retire los cables cuando transporte el ordenador. No tire de los cables con fuerza.

### ■ Impida que se haga un uso no autorizado de su ordenador a través de redes inalámbricas LAN/Bluetooth/WAN inalámbricas

<Sólo para modelos con redes inalámbricas LAN/Bluetooth/WAN inalámbricas>

- Antes de usar LAN inalámbricas/Bluetooth/WAN inalámbricas, realice los ajustes de seguridad apropiados, como por ejemplo la encriptación de datos.

## Mantenimiento

### Para limpiar la pantalla LCD

Utilice el paño suave incluido con el ordenador. (Para más información, consulte “Suggestions About Cleaning the LCD Surface” →  *Reference Manual* “Touchscreen”).

### Para limpiar áreas distintas a la pantalla LCD

Limpie la zona con un paño suave y seco, como por ejemplo una gasa. Si utiliza detergente, empape un paño suave con detergente diluido en agua y escúrralo bien.

#### PRECAUCIÓN

- No utilice bencina, disolventes ni alcohol de fricción, ya que podrían afectar negativamente a la superficie causando decoloración, etc. No utilice productos de limpieza domésticos ni cosméticos comerciales, ya que pueden contener componentes dañinos para la superficie.
- No aplique agua ni detergente directamente al ordenador, ya que el líquido puede penetrar en su interior y provocar funcionamientos incorrectos o averías.



# Reinstalar el software

Al reinstalar el software el ordenador volverá a su estado original. Al reinstalar el software, se eliminarán los datos del disco duro.

Realice copias de seguridad de los datos importantes en otros soportes o en un disco duro externo antes de la reinstalación.

## PRECAUCIÓN

### Windows 7

No borre la partición con los archivos de arranque del disco duro.

El espacio en disco en la partición no está disponible para almacenar datos.

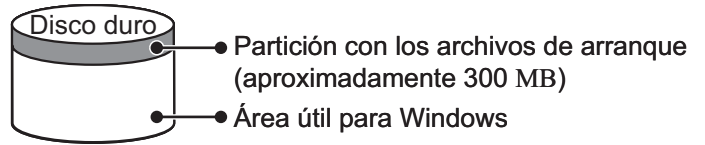

## Preparación

- Prepare los siguientes elementos:
  - Product Recovery DVD-ROM (incluido)
  - Unidad de CD/DVD USB
- Retire todos los periféricos (excepto la unidad de CD/DVD).
- Conecte el adaptador de CA y no lo retire hasta que se haya completado la reinstalación.

## NOTA

- Para escribir los números, pulse la tecla Bloq Num y escriba en el modo de diez teclas.
- Si utiliza un teclado alemán (de Suiza o Alemania), rumano, polaco, checo, húngaro o esloveno, pulse **Z** cuando deba pulsar **Y**.
- Si utiliza un teclado turco, pulse **D** cuando deba pulsar **Y**.

- 1 Apague el ordenador y conecte la unidad de CD/DVD al puerto USB (→ página 10).**
- 2 Encienda el ordenador y pulse **F2** o **Supr** mientras se muestra la pantalla de inicio [Panasonic].**

La Setup Utility se iniciará.

  - Si se le solicita una contraseña, introduzca la contraseña del supervisor.
- 3 Escriba todos los contenidos de la Setup Utility y pulse **F9**.**

Cuando aparezca el mensaje de confirmación, seleccione [Yes] y pulse **↵**.
- 4 Pulse **F10**.**

Cuando aparezca el mensaje de confirmación, seleccione [Yes] y pulse **↵**.  
El ordenador se reiniciará.
- 5 Pulse **F2** o **Supr** mientras se muestra la pantalla de inicio [Panasonic].**

La Setup Utility se iniciará.

  - Si se le solicita una contraseña, introduzca la contraseña del supervisor.
- 6 Coloque el Product Recovery DVD-ROM en la unidad de CD/DVD.**
- 7 Seleccione el menú [Exit] y, a continuación, seleccione la unidad de CD/DVD en [Boot Override].**
- 8 Pulse **↵**.**

El ordenador se reiniciará.
- 9 Haga clic en [Reinstall Windows] y en [Next].**

Aparecerá la pantalla del Acuerdo de licencia.
- 10 Haga clic en [Yes, I agree to the provisions above and wish to continue!] y en [Next].**
- 11 Al reinstalar Windows 7 desde Windows 7:**

Seleccione las configuraciones y haga clic en [Next (Siguiete)].

  - [Reinstall Windows to the whole Hard Disk to factory default.]  
Dispondrá de dos particiones.
  - [Reinstall to the first 2 partitions.]<sup>1</sup>.  
Seleccione esta opción si el disco duro ya ha sido dividido en varias particiones. Para crear una nueva partición, consulte "Para cambiar la estructura de particiones" (→ página 19).  
Es posible mantener la estructura de particiones.

<sup>1</sup> Esto no aparece si Windows no puede reinstalarse en la partición que contiene los archivos de arranque y el espacio usado por Windows.

# Reinstalar el software

## Al reinstalar Windows 7 desde Windows XP:

Haga clic en [Next].

### 12 Cuando aparezca el mensaje de confirmación, haga clic en [YES].

La reinstalación comienza de acuerdo con las instrucciones en pantalla. (Tardará aproximadamente 90 - 180 minutos en realizarse.)

- No interrumpa la reinstalación, por ejemplo, apagando el ordenador o pulsando **Ctrl** + **Alt** + **Supr**. De lo contrario, es posible que la reinstalación no esté disponible debido a que Windows no pueda iniciarse o a que los datos se encuentren dañados.
- Siguiendo las instrucciones en la pantalla, conmute el Product Recovery DVD-ROM Windows 7.

### 13 Extraiga el Product Recovery DVD-ROM y, a continuación, haga clic en [OK] para apagar el ordenador.

### 14 Encienda el ordenador.

- Si se le solicita una contraseña, introduzca la contraseña del supervisor.

### 15 Lleve a cabo el “Primer encendido” (→ página 14).

### 16 Inicie la Setup Utility y cargue los ajustes según sea necesario.

### 17 Lleve a cabo la actualización de Windows.

# Solución de problemas (Puntos básicos)









Siga las instrucciones que se indican a continuación cuando surja un problema. En el “Reference Manual” también encontrará una guía avanzada para la solución de problemas. Para los problemas relacionados con el software, consulte el manual de instrucciones del software. Si el problema persiste, póngase en contacto con el Servicio Técnico de Panasonic. También puede comprobar el estado del ordenador en el PC Information Viewer (→  Reference Manual “Troubleshooting (Advanced)”).

## ■ Activación



<p>El equipo no se puede activar. El indicador de alimentación o el indicador de batería no están iluminados.</p>	<ul style="list-style-type: none"> <li>● Conecte el adaptador de CA.</li> <li>● Inserte una batería totalmente cargada.</li> <li>● Retire la batería, desconecte el adaptador de CA y vuelva a conectarlos.</li> <li>● Si hay un dispositivo conectado al puerto USB, desconéctelo, o ajuste [USB Port] o [Legacy USB Support] a [Disable] en el menú [Advanced] de Setup Utility.</li> <li>● Si hay un dispositivo conectado a la ranura ExpressCard, desconéctelo, o ajuste [ExpressCard Slot] a [Disable] en el menú [Advanced] de Setup Utility.</li> <li>● Pulse <b>Fn</b> + <b>F8</b> para desactivar el modo oculto.</li> </ul>
<p>El equipo está encendido, pero se visualiza “Warming up the system (up to 30 minutes)”.</p>	<ul style="list-style-type: none"> <li>● El ordenador se calienta antes de activarse. Espere a que el ordenador se active (puede tardar hasta 30 minutos). Si visualiza “Cannot warm up the system”, el ordenador no podrá calentarse y no se iniciará. En este caso, apague el ordenador, colóquelo en un entorno con una temperatura de 5 °C o superior durante aproximadamente una hora y, a continuación, vuelva a encender el equipo.</li> </ul>
<p>El ordenador no puede encenderse. El ordenador no se reactiva desde el modo de suspensión (<b>Windows 7</b>)/espera (<b>Windows XP</b>). (El indicador de alimentación parpadea rápidamente en verde.)</p>	<ul style="list-style-type: none"> <li>● Colóquelo en un entorno con una temperatura 5 °C o superior durante aproximadamente una hora y, a continuación, vuelva a encender el equipo.</li> </ul>
<p><b>Windows 7</b> El ordenador no entra en el modo de suspensión cuando el protector de pantalla está activo (la pantalla permanece negra).</p>	<ul style="list-style-type: none"> <li>● Deslice y mantenga pulsado el conmutador de alimentación durante cuatro segundos o más para apagar el ordenador de manera forzada. (Se perderán los datos que no haya guardado). A continuación desactive el protector de pantalla.</li> </ul>
<p>Ha olvidado la contraseña.</p>	<ul style="list-style-type: none"> <li>● Contraseña del supervisor o Contraseña del usuario: póngase en contacto con el Servicio Técnico de Panasonic.</li> <li>● Contraseña del administrador:             <ul style="list-style-type: none"> <li>• Si dispone de un disco de reinicio de contraseña, podrá volver a definir la contraseña del administrador. Inserte el disco e introduzca cualquier contraseña incorrecta, siga las instrucciones en pantalla y ajuste una contraseña nueva.</li> <li>• Si no dispone del disco de reinicio de contraseña, reinstálelo (→ página 25), configure Windows y, a continuación, ajuste una contraseña nueva.</li> </ul> </li> </ul>
<p>Se visualiza el mensaje “Remove disks or other media. Press any key to restart” o un mensaje parecido.</p>	<ul style="list-style-type: none"> <li>● Hay un disco flexible en la unidad y no contiene información de inicio del sistema. Retire el disco flexible y pulse cualquier tecla.</li> <li>● Si hay un dispositivo conectado al puerto USB, desconéctelo, o ajuste [USB Port] o [Legacy USB Support] a [Disable] en el menú [Advanced] de Setup Utility.</li> <li>● Si hay un dispositivo conectado a la ranura ExpressCard, desconéctelo, o ajuste [ExpressCard Slot] a [Disable] en el menú [Advanced] de Setup Utility.</li> <li>● Si el problema persiste después de extraer el disco, es posible que se produzca un fallo en el disco duro. Póngase en contacto con el Servicio Técnico de Panasonic.</li> </ul>
<p>El inicio de Windows o alguna operación son lentos.</p>	<ul style="list-style-type: none"> <li>● Pulse <b>F9</b> en Setup Utility (→  Reference Manual “Setup Utility”) para recuperar los valores por defecto de la configuración de Setup Utility (excluyendo las contraseñas). Inicie la Setup Utility y vuelva a definir los ajustes. (Tenga en cuenta que la velocidad de procesamiento dependerá del software de aplicación, por lo que es posible que este procedimiento no incremente la velocidad de Windows.)</li> <li>● Si ha instalado un software residente después de adquirir el equipo, apague dicho software residente.</li> </ul> <p><b>Windows 7</b></p> <ul style="list-style-type: none"> <li>● Deshabilite el menú emergente y la pestaña del panel de entrada.             <ol style="list-style-type: none"> <li>① Abra el panel de entrada y haga clic en [Herramientas] - [Opciones] - [Abrir].</li> <li>② Elimine la marca de verificación de [Mostrar Panel de entrada abierto desde la ficha] y haga clic en [Aceptar].</li> </ol> </li> <li>● <b>Windows XP</b> Desactive el Servicio de indexación en el menú siguiente. Haga clic en [inicio] - [Buscar] - [Cambiar preferencias] - [Sin servicio de indexación (para un servicio local más rápido)].</li> </ul>

# Solución de problemas (Puntos básicos)

## ■ Activación

<p>La fecha y la hora son incorrectas.</p>	<ul style="list-style-type: none"> <li>Defina los ajustes correctos.           <ul style="list-style-type: none"> <li><b>Windows 7</b> Haga clic en  (Iniciar) - [Panel de control] - [Reloj, idioma y región] - [Fecha y hora].</li> <li><b>Windows XP</b> Haga clic en [inicio] - [Panel de control] - [Opciones regionales, de idioma, y de fecha y hora] - [Fecha y hora].</li> </ul> </li> <li>Si el problema persiste, es posible que deba cambiar la batería del reloj interno. Póngase en contacto con el Servicio Técnico de Panasonic.</li> <li>Si el ordenador está conectado a la LAN, compruebe la fecha y la hora del servidor.</li> <li>La fecha y hora correspondientes al año 2100 DC o posteriores no se reconocerán correctamente en este ordenador.</li> </ul>
<p>Se muestra la pantalla [Executing Battery Recalibration].</p>	<ul style="list-style-type: none"> <li>La recalibración de la batería se canceló antes de apagar Windows por última vez. Para iniciar Windows, apague el ordenador con el conmutador de alimentación y vuelva a encenderlo de nuevo.</li> </ul>
<p>Al reanudar el funcionamiento desde el modo de suspensión (<b>Windows 7</b>)/espera (<b>Windows XP</b>)/hibernación, [Enter Password] no aparece.</p>	<ul style="list-style-type: none"> <li>Seleccione [Enabled] en [Password On Resume] del menú [Security] de Setup Utility (→  <i>Reference Manual</i> "Setup Utility").</li> <li>Se puede utilizar la contraseña de Windows en lugar de la contraseña establecida en la Setup Utility.           <ul style="list-style-type: none"> <li><b>Windows 7</b> <ol style="list-style-type: none"> <li>Haga clic en  (Iniciar) - [Panel de control] - [Cuentas de usuario y protección infantil] - [Agregar o quitar cuentas de usuario], seleccione la cuenta y ajuste la contraseña.</li> <li>Haga clic en  (Iniciar) - [Panel de control] - [Sistema y seguridad] - [Opciones de energía] - [Requerir contraseña al reactivarse] y añada la marca de verificación de [Requerir contraseña].</li> </ol> </li> <li><b>Windows XP</b> <ol style="list-style-type: none"> <li>Haga clic en [inicio] - [Panel de control] - [Cuentas de usuario], seleccione la cuenta y ajuste la contraseña.</li> <li>Haga clic en [inicio] - [Panel de control] - [Rendimiento y mantenimiento] - [Opciones de energía] - [Opciones avanzadas] y añada la marca de verificación de [Solicitar una contraseña cuando el equipo se active tras un tiempo de inactividad].</li> </ol> </li> </ul> </li> </ul>
<p>El equipo no se puede reanudar.</p>	<ul style="list-style-type: none"> <li>Puede que se haya llevado a cabo una de las siguientes operaciones.           <ul style="list-style-type: none"> <li>En modo de suspensión (<b>Windows 7</b>) / espera (<b>Windows XP</b>), se desconectó el adaptador de CA o la batería, o se conectó o desconectó un periférico.</li> <li>El conmutador de alimentación se deslizó durante cuatro segundos o más para apagar el ordenador de manera forzada. Deslice el conmutador de alimentación para encender el ordenador. Se perderán los datos que no haya guardado.</li> </ul> </li> <li>Es posible que se produzca un error cuando el ordenador entre automáticamente en el modo de suspensión (<b>Windows 7</b>) / en espera (<b>Windows XP</b>) o hibernación mientras el protector de pantalla está activo. En tal caso, desactive el protector de pantalla o cambie el patrón de éste.</li> </ul>
<p>Otros problemas relacionados con la activación.</p>	<ul style="list-style-type: none"> <li>Pulse <b>F9</b> en Setup Utility (→  <i>Reference Manual</i> "Setup Utility") para recuperar los valores por defecto de la configuración de Setup Utility(excluyendo las contraseñas). Inicie la Setup Utility y vuelva a definir los ajustes.</li> <li>Retire todos los dispositivo periféricos.</li> <li>Compruebe que no se haya producido ningún error en el disco.           <ul style="list-style-type: none"> <li><b>Windows 7</b> <ol style="list-style-type: none"> <li>Quite todos los periféricos, incluyendo cualquier pantalla externa.</li> <li>Haga clic en  (iniciar) - [Equipo] y haga clic con el botón derecho en [Disco local (C:)] y haga clic en [Propiedades].</li> <li>Haga clic en [Herramientas] - [Comprobar ahora...].               <ul style="list-style-type: none"> <li>Un usuario convencional necesita introducir la contraseña de administrador.</li> </ul> </li> <li>Seleccione la opción en [Opciones de comprobación de disco] y haga clic en [Inicio].</li> <li>Haga clic en [Programar comprobación de disco] y reinicie el ordenador.</li> </ol> </li> <li><b>Windows XP</b> <ol style="list-style-type: none"> <li>Haga clic en [inicio] - [Mi PC] y haga clic con el botón derecho en [Disco local(C:)] y haga clic en [Propiedades].</li> <li>Haga clic en [Herramientas] - [Comprobar ahora].</li> <li>Seleccione la opción en [Opciones de comprobación de disco] y haga clic en [Inicio].</li> </ol> </li> </ul> </li> <li>Arranque el ordenador en Modo seguro y confirme los detalles del error. En el arranque, cuando desaparezca<sup>*1</sup> la pantalla de arranque [Panasonic], mantenga pulsada la tecla <b>F8</b> hasta que aparezca el menú Opciones Avanzadas de Windows. Seleccione el Modo seguro y pulse .</li> </ul> <p><sup>*1</sup> Cuando se ajusta [Password on boot] como [Enabled] en el menú [Security] de la Setup Utility, [Enter Password] aparece cuando la pantalla de arranque [Panasonic] desaparece. Cuando introduzca la contraseña y pulse , mantenga pulsada la tecla <b>F8</b>.</p>

## ■ Introducción de la contraseña

En la pantalla [Enter Password], no puede introducirse la contraseña.	<ul style="list-style-type: none"> <li>● El ordenador puede estar en el modo de teclado normal. Si el indicador Bloq Num  está encendido, pulse <b>Bloq Num</b> para desactivar el modo de teclado normal e introduzca la contraseña.</li> <li>● Algunos teclados tienen teclas inutilizables (ej. la tecla "M" en teclados franceses). Utilice la otra tecla cuando presione la tecla.</li> </ul>
Incluso después de introducir la contraseña ( <b>Windows 7</b> )/Bloqueado ( <b>Windows XP</b> ), vuelve a mostrarse [Type your password].	<ul style="list-style-type: none"> <li>● El ordenador puede estar en el modo de teclado normal. Si el indicador Bloq Num  está encendido, pulse <b>Bloq Num</b> para desactivar el modo de teclado normal e introduzca la contraseña.</li> <li>● El ordenador puede estar en el modo Bloq Mayús. Si el indicador Bloq Mayús  está encendido, pulse <b>Bloq Mayús</b> para desactivar el modo Bloq Mayús e introduzca la contraseña.</li> </ul>
<b>Windows 7</b> No se puede iniciar sesión en Windows. (Se muestra "El nombre de usuario o contraseña no es correcto.")	<ul style="list-style-type: none"> <li>● El nombre de usuario (nombre de la cuenta) incluye una "@". <ul style="list-style-type: none"> <li>• Si existe otra cuenta de usuario: Inicie sesión en Windows usando otra cuenta de usuario y borre la cuenta que incluye una "@". A continuación, cree una nueva cuenta.</li> <li>• Si no existe otra cuenta: Tendrá que reinstalar Windows (→ página 25).</li> </ul> </li> </ul>

## ■ Apagado

Windows no puede cerrarse.	<ul style="list-style-type: none"> <li>● Retire el dispositivo USB y la ExpressCard.</li> <li>● Espere uno o dos minutos. No se trata de un fallo.</li> </ul>
----------------------------	---

## ■ Pantalla

No aparece ninguna imagen en pantalla.	<ul style="list-style-type: none"> <li>● Lapantalla externa está seleccionada. Pulse <b>F<sub>11</sub> + F<sub>3</sub></b> o <b>⊞ + P</b><sup>2</sup> para cambiar de pantalla. Espere a que la pantalla haya cambiado antes de pulsar <b>F<sub>11</sub> + F<sub>3</sub></b> o <b>⊞ + P</b><sup>2</sup> otra vez.</li> <li>● Al utilizar una pantalla externa, <ul style="list-style-type: none"> <li>• Compruebe la conexión del cable.</li> <li>• Encienda la pantalla.</li> <li>• Compruebe la configuración de la pantalla externa.</li> </ul> </li> <li>● La función de ahorro de energía ha apagado la pantalla. Para reanudar el funcionamiento de la pantalla, no pulse las teclas de selección directa, pulse cualquier otra tecla como por ejemplo <b>Ctrl</b>.</li> <li>● El ordenador entró en el modo de suspensión (<b>Windows 7</b>) /espera (<b>Windows XP</b>) o hibernación a través de la función de ahorro energético. Para reanudar el funcionamiento de la pantalla, pulse el conmutador de alimentación. <sup>2</sup> Sólo Windows 7</li> </ul>
La pantalla está oscura.	<ul style="list-style-type: none"> <li>● Lapantalla es más oscura cuando el adaptador de CA no está conectado. Pulse <b>F<sub>11</sub> + F<sub>2</sub></b> y ajuste el brillo. Cuanto más se incrementa el brillo, más aumenta el consumo de la batería. Puede ajustar el brillo por separado, para cuando el adaptador de CA esté conectado y para cuando no esté conectado.</li> <li>● Pulse <b>F<sub>11</sub> + F<sub>8</sub></b> para desactivar el modo oculto.</li> </ul>
Se ha alterado la imagen.	<ul style="list-style-type: none"> <li>● Cambiar la resolución o el número de colores de la pantalla puede influir en la visualización en pantalla. Reinicie el ordenador.</li> <li>● Conectar/desconectar una pantalla externa puede influir en la visualización en pantalla. Reinicie el ordenador.</li> </ul>
Durante la visualización simultánea, una de las pantallas se desordena.	<ul style="list-style-type: none"> <li>● Al utilizar el Escritorio ampliado, utilice los mismos colores de pantalla para la pantalla externa y para la LCD.</li> <li>● Si los problemas persisten, pruebe a cambiar la pantalla. <b>Windows 7</b> Haga clic con el botón derecho en el escritorio y haga clic en [Propiedades de gráficos] - [Dispositivos de pantalla]. <b>Windows XP</b> Haga clic en [inicio] - [Panel de control] - [Otras opciones de Panel de Control] - [Intel(R) GMA Driver for Mobile] - [Display Devices].</li> <li>● <b>Windows XP</b> Cuando [Símbolo de sistema] está configurado como "Pantalla completa" pulsando <b>Alt + ←</b>, la imagen se muestra sólo en una de las pantallas. Cuando se restaura la pantalla de la ventana pulsando <b>Alt + ←</b>, la imagen se muestra en ambas pantallas.</li> <li>● No puede utilizarse la visualización simultánea hasta que finalice el arranque de Windows (durante Setup Utility, etc.).</li> </ul>
La pantalla externa no funciona correctamente.	<ul style="list-style-type: none"> <li>● Cuando se utiliza una pantalla externa no compatible con la función de ahorro de energía, la pantalla puede no funcionar correctamente cuando el ordenador entre al modo de ahorro de energía. Apague la pantalla externa.</li> </ul>

# Solución de problemas (Puntos básicos)

## ■ Almohadilla táctil / Pantalla táctil

El cursor no funciona.	<ul style="list-style-type: none"> <li>● Al utilizar un ratón externo, conéctelo correctamente.</li> <li>● Reinicie el ordenador utilizando el teclado.  <b>Windows 7</b>                      Pulse <b>⊞</b>, pulse <b>→</b> dos veces, pulse <b>↑</b> para seleccionar [Reiniciar] y pulse <b>↵</b>.  <b>Windows XP</b>                      Pulse <b>⊞</b>, <b>A</b> + <b>A</b>, <b>↵</b> y <b>R</b> para seleccionar [Reiniciar].</li> <li>● Si el ordenador no responde a los comandos del teclado, lea el párrafo “Sin respuesta” (→ siguiente).</li> </ul>
Imposible realizar la entrada usando la almohadilla táctil.	<ul style="list-style-type: none"> <li>● Ajuste [Touch Pad] a [Enable] en el menú [Main] de la Setup Utility.</li> <li>● Es posible que los controladores para algunos ratones desactiven la almohadilla táctil. Compruebe las instrucciones de funcionamiento de su ratón.</li> </ul>
No puedo realizar operaciones con la pantalla táctil.	<ul style="list-style-type: none"> <li>● <b>Windows 7</b>                      Ajuste [Touchscreen Mode] en [Auto] o [Tablet] en el menú [Main] de la Setup Utility.</li> <li>● <b>Windows XP</b>                      Ajuste [Touchscreen Mode] en [Auto] o [Touchscreen Mode] en el menú [Main] de la Setup Utility.</li> </ul>
No puedo apuntar a la posición correcta con lápiz óptico incluido.	<ul style="list-style-type: none"> <li>● Calibre la pantalla táctil (→ página 18).</li> </ul>

## ■ Reference Manual

El Reference Manual no se visualiza.	<ul style="list-style-type: none"> <li>● Instale Adobe Reader. (→ página 16)</li> </ul>
--------------------------------------	---

## ■ Otros

Sin respuesta.	<ul style="list-style-type: none"> <li>● Pulse <b>Ctrl+Mayús+Esc</b> para abrir el Administrador de tareas y cierre la aplicación de software que no responde.</li> <li>● Es posible que una pantalla en la que deba introducir datos (por ejemplo, la pantalla para introducir la contraseña en el inicio) esté oculta detrás de otra ventana. Pulse <b>Alt+Tab</b> para comprobarlo.</li> <li>● Deslice el conmutador de alimentación durante cuatro segundos o más para apagar el ordenador y, a continuación, vuelva a deslizarlo para encenderlo. Si el programa de aplicación no funciona correctamente, desinstale el programa y vuelva a instalarlo. Para desinstalarlo.  <b>Windows 7</b>                      haga clic en <b>⊞</b> (Iniciar) - [Panel de control] - [Desinstalar un programa].  <b>Windows XP</b>                      haga clic en [inicio] - [Panel de control] - [Agregar o quitar programas].</li> </ul>
No se pueden introducir correctamente los caracteres.	<ul style="list-style-type: none"> <li>● Seleccione los mismos ajustes de idioma para Windows y para el teclado interno (→ página 17)</li> </ul>
<b>Windows 7</b> <Sólo para modelos con GPS> No es posible controlar el cursor correctamente.	<ul style="list-style-type: none"> <li>● Lleve a cabo los siguientes pasos.                         <ol style="list-style-type: none"> <li>① Ajuste [GPS] en [Disable] en [Advanced] - [Serial Port Settings] de la Setup Utility.</li> <li>② Pulse <b>F10</b> y seleccione [Yes] en el mensaje de confirmación y pulse <b>↵</b>. El ordenador se reiniciará.</li> <li>③ Inicie sesión en Windows como administrador.</li> <li>④ Haga clic en <b>⊞</b> (Iniciar) e introduzca “c:\util\drivers\gps\GPS.reg” en [Buscar programas y archivos] y pulse <b>↵</b>.</li> <li>⑤ Haga clic en [Sí], otra vez en [Sí] y en [Aceptar]. A continuación, reinicie el ordenador.</li> <li>⑥ Pulse <b>F2</b> mientras se muestra la pantalla de inicio [Panasonic].</li> <li>⑦ Ajuste [GPS] en [Enable] en [Advanced] - [Serial Port Settings].</li> <li>⑧ Pulse <b>F10</b> y seleccione [Yes] en el mensaje de confirmación y pulse <b>↵</b>.</li> </ol> </li> </ul>

# LIMITED USE LICENSE AGREEMENT

THE SOFTWARE PROGRAM(S) (“PROGRAMS”) FURNISHED WITH THIS PANASONIC PRODUCT (“PRODUCT”) ARE LICENSED ONLY TO THE END-USER (“YOU”), AND MAY BE USED BY YOU ONLY IN ACCORDANCE WITH THE LICENSE TERMS DESCRIBED BELOW. YOUR USE OF THE PROGRAMS SHALL BE CONCLUSIVELY DEEMED TO CONSTITUTE YOUR ACCEPTANCE OF THE TERMS OF THIS LICENSE.

Panasonic Corporation has developed or otherwise obtained the Programs and hereby licenses their use to you. You assume sole responsibility for the selection of the Product (including the associated Programs) to achieve your intended results, and for the installation, use and results obtained therefrom.

## LICENSE

- A. Panasonic Corporation hereby grants you a personal, non-transferable and non-exclusive right and license to use the Programs in accordance with the terms and conditions stated in this Agreement. You acknowledge that you are receiving only a LIMITED LICENSE TO USE the Programs and related documentation and that you shall obtain no title, ownership nor any other rights in or to the Programs and related documentation nor in or to the algorithms, concepts, designs and ideas represented by or incorporated in the Programs and related documentation, all of which title, ownership and rights shall remain with Panasonic Corporation or its suppliers.
- B. You may use the Programs only on the single Product which was accompanied by the Programs.
- C. You and your employees and agents are required to protect the confidentiality of the Programs. You may not distribute or otherwise make the Programs or related documentation available to any third party, by time-sharing or otherwise, without the prior written consent of Panasonic Corporation.
- D. You may not copy or reproduce, or permit to be copied or reproduced, the Programs or related documentation for any purpose, except that you may make one (1) copy of the Programs for backup purposes only in support of your use of the Programs on the single Product which was accompanied by the Programs. You shall not modify, or attempt to modify, the Programs.
- E. You may transfer the Programs and license them to another party only in connection with your transfer of the single Product which was accompanied by the Programs to such other party. At the time of such a transfer, you must also transfer all copies, whether in printed or machine readable form, of every Program, and the related documentation, to the same party or destroy any such copies not so transferred.
- F. You may not remove any copyright, trademark or other notice or product identification from the Programs and you must reproduce and include any such notice or product identification on any copy of any Program.

YOU MAY NOT REVERSE ASSEMBLE, REVERSE COMPILE, OR MECHANICALLY OR ELECTRONICALLY TRACE THE PROGRAMS, OR ANY COPY THEREOF, IN WHOLE OR IN PART.

YOU MAY NOT USE, COPY, MODIFY, ALTER, OR TRANSFER THE PROGRAMS OR ANY COPY THEREOF, IN WHOLE OR IN PART, EXCEPT AS EXPRESSLY PROVIDED IN THE LICENSE.

IF YOU TRANSFER POSSESSION OF ANY COPY OF ANY PROGRAM TO ANOTHER PARTY, EXCEPT AS PERMITTED IN PARAGRAPH E ABOVE, YOUR LICENSE IS AUTOMATICALLY TERMINATED.

## TERM

This license is effective only for so long as you own or lease the Product, unless earlier terminated. You may terminate this license at any time by destroying, at your expense, the Programs and related documentation together with all copies thereof in any form. This license will also terminate effective immediately upon occurrence of the conditions thereof set forth elsewhere in this Agreement, or if you fail to comply with any term or condition contained herein. Upon any such termination, you agree to destroy, at your expense, the Programs and related documentation together with all copies thereof in any form.

YOU ACKNOWLEDGE THAT YOU HAVE READ THIS AGREEMENT, UNDERSTAND IT AND AGREE TO BE BOUND BY ITS TERMS AND CONDITIONS. YOU FURTHER AGREE THAT IT IS THE COMPLETE AND EXCLUSIVE STATEMENT OF THE AGREEMENT BETWEEN US, WHICH SUPERSEDES ANY PROPOSAL OR PRIOR AGREEMENT, ORAL OR WRITTEN, AND ANY OTHER COMMUNICATIONS BETWEEN US, RELATING TO THE SUBJECT MATTER OF THIS AGREEMENT.

# ACUERDO DE LICENCIA DE USO LIMITADO

EL PROGRAMA O PROGRAMAS DE SOFTWARE (“PROGRAMAS”) QUE SE SUMINISTRAN CON ESTE PRODUCTO PANASONIC (“PRODUCTO”) SE CONCEDEN BAJO LICENCIA ÚNICAMENTE AL USUARIO FINAL (“USTED”), Y SÓLO PODRÁN SER UTILIZADOS POR USTED SEGÚN SE ESTABLECE EN LAS CONDICIONES DE LA LICENCIA QUE SE DESCRIBEN A CONTINUACIÓN, EL USO DE LOS PROGRAMAS POR SU PARTE SE INTERPRETARÁ DE FORMA CONCLUYENTE COMO UNA ACEPTACIÓN DE LOS TÉRMINOS DE LA PRESENTE LICENCIA. Panasonic Corporation ha desarrollado u obtenido de otro modo los Programas, que por el presente se le conceden bajo licencia. Usted asume toda la responsabilidad respecto de la selección del Producto (incluidos los Programas asociados) para lograr los resultados previstos, así como de la instalación, uso y resultados obtenidos del mismo.

## LICENCIA

- A. Por el presente Panasonic Corporation le concede un derecho y licencia personal, intransferible sin carácter exclusivo para utilizar los Programas de conformidad con los términos y condiciones especificados en el presente Contrato. Usted acepta que solamente recibe una LICENCIA LIMITADA DE USO de los Programas y la documentación relativa y que Usted no adquiere ninguna titularidad, propiedad o derecho alguno respecto de los Programas y documentación relativa ni sobre los algoritmos, conceptos, diseños e ideas representadas o incorporadas en los Programas y documentación relativa, todos los cuales seguirán siendo de Panasonic Corporation o de sus proveedores.
- B. Sólo podrá utilizar los Programas en el Producto individual al que acompañan los Programas.
- C. Tanto Usted como sus empleados y representantes están obligados a proteger la confidencialidad de los Programas. No puede distribuir ni poner a disposición de terceros de otro modo ni los Programas ni la documentación relativa, ya sea mediante multipropiedad o de cualquier otro modo, sin la autorización previa por escrito de Panasonic Corporation.
- D. No está autorizado a copiar o reproducir los Programas o la documentación relativa, como tampoco a permitir la copia o reproducción de dicho material, salvo que realice una (1) copia de los Programas a efectos de disponer de una copia de seguridad exclusivamente como respaldo de su uso de los Programas en el Producto individual al que acompañan los Programas. No está autorizado a modificar los Programas ni a intentar modificarlos.
- E. Los Programas y la licencia únicamente pueden ser transmitidos a terceros en el supuesto de que el Producto al que acompañan los Programas sea también transmitido dicha tercera persona. En el momento de materializar la transmisión, se transmitirán asimismo todas las copias, ya sean en formato impreso o legible por máquina, de todos los Programas y la documentación relacionada a dicha tercera persona o bien se destruirán las copias que no hayan sido transferidas.
- F. No podrá quitar de los Programas ningún aviso de copyright, marca comercial u otro aviso o identificación del producto, debiendo reproducir e incluir dichos avisos o identificación del producto en todas las copias de cualquiera de los Programas.

NO ESTÁ AUTORIZADO A REALIZAR ENSAMBLAJE INVERSO O COMPILACIÓN INVERSA NI A REALIZAR UN SEGUIMIENTO MECÁNICO O ELECTRÓNICO DE LOS PROGRAMAS, NI COPIA DE LOS MISMOS, YA SEA EN SU TOTALIDAD O DE FORMA PARCIAL.

NO ESTÁ AUTORIZADO A UTILIZAR, COPIAR, MODIFICAR, ALTERAR O TRANSFERIR LOS PROGRAMAS O COPIAS DE LOS MISMOS, YA SEA EN SU TOTALIDAD O DE FORMA PARCIAL, SALVO EN LOS SUPUESTOS EXPRESAMENTE CONTEMPLADOS EN LA LICENCIA.

SI TRANSMITIESE LA POSESIÓN DE ALGUNA COPIA DE CUALQUIERA DE LOS PROGRAMAS A UN TERCERO, SALVO EN LOS SUPUESTOS CONTEMPLADOS EN EL PÁRRAFO ANTERIOR, LA LICENCIA QUEDARÍA AUTOMÁTICAMENTE EXTINGUIDA.

## DURACIÓN

La presente licencia tendrá validez durante el tiempo que tenga el Producto en propiedad o alquiler, salvo su extinción anticipada. Podrá extinguir la licencia en cualquier momento mediante la destrucción, a su costa, de los Programas y la documentación relativa junto con todas aquellas copias que posea de los mismos en cualesquiera que sea su formato. La licencia quedará igualmente extinguida con efecto inmediato en el momento en que concurran las condiciones establecidas en otro apartado del presente Contrato, o bien en caso de incumplimiento por su parte de cualquiera de los términos o condiciones que en el presente se establecen. A la extinción anteriormente referida, se compromete a proceder, a su costa, a la destrucción de los Programas y documentación relativa junto con todas aquellas copias que posea de los mismos en cualesquiera que sea su formato.

RECONOCE HABER LEÍDO EL PRESENTE CONTRATO, LO COMPRENDE Y ACEPTA QUEDAR VINCULADO POR SUS TÉRMINOS Y CONDICIONES. ACEPTA ASIMISMO QUE LA PRESENTE CONSTITUYE LA DECLARACIÓN COMPLETA Y EXCLUSIVA DEL ACUERDO ALCANZADO ENTRE NOSOTROS, QUE SUSTITUYE A CUALQUIER PROPUESTA O ACUERDO ANTERIOR, YA SEA VERBAL O POR ESCRITO, ASÍ COMO CUALQUIER OTRO COMUNICADO ENTRE NOSOTROS, EN RELACIÓN CON EL OBJETO DEL PRESENTE CONTRATO.



# Especificaciones

Esta página muestra las especificaciones para el modelo básico.  
El número de modelo es diferente según la configuración de la unidad.

- Para ver el número del modelo:  
Examine debajo de la base del ordenador o la caja en la que recibió el ordenador cuando lo compró.
- Para comprobar la velocidad de la CPU, el tamaño de la memoria y de la unidad de disco duro:  
Ejecute Setup Utility (→  Reference Manual “Setup Utility”) y seleccione el menú [Information].  
[Processor Speed]: velocidad de la CPU, [Memory Size]: tamaño de la memoria, [Hard Disk]: tamaño de la unidad de disco duro

## ■ Especificaciones principales

Nº de modelo	Serie CF-19/CF-19T	
CPU	Intel Core i5-540UM ULV 1,2 GHz	
Chipset	Mobile Intel® QM57	
Memoria <sup>**12</sup>	2 GB (4 GB Máx.) <sup>**3</sup>	
Memoria de vídeo <sup>**14</sup>	<b>Windows 7</b> UMA 795 MB Máx. (Cuando la memoria es de 2 GB) / UMA 1435 MB Máx. (Cuando la memoria es de 4 GB) <b>Windows XP</b> UMA 1024 MB Máx.	
Unidad de disco duro <sup>**5</sup>	160 GB <b>Windows 7</b> Aprox. 300 MB se utilizan como una partición con herramientas de recuperación. (Los usuarios no pueden utilizar esta partición.)	
Método de visualización	Tipo XGA 10,4 (TFT)	
LCD interna <sup>**6</sup>	65.536/16.777.216 colores (800 × 600 puntos/1024 × 768 puntos)	
Pantalla externa <sup>**7</sup>	65.536/16.777.216 colores (800 × 600 puntos/1024 × 768 puntos/1280 × 768 puntos/1280 × 1024 puntos)	
LAN inalámbrica <sup>**8</sup>	→ página 34	
Bluetooth™ <sup>**9</sup>	→ página 34	
LAN	IEEE 802.3 10BASE-T, IEEE 802.3u 100BASE-TX, IEEE 802.3ab 1000BASE-T	
Módem	Datos: 56 kbps (V.92) FAX: 14,4 kbps	
Sonido	Reproducción WAVE y MIDI, Intel® subsistema de audio de alta definición, altavoz monoaural	
Ranura de tarjeta	Tarjeta de PC	Tipo I o Tipo II x 1 (3,3 V: 400 mA, 5V: 400 mA)
	ExpressCard <sup>**10</sup>	ExpressCard/34 o ExpressCard/54 x 1
	Smart Card <sup>**11</sup>	ISO7816 x 1
	Tarjeta de memoria SD <sup>**12</sup>	x 1, velocidad de transferencia de datos = 8 MB por segundo <sup>**13</sup>
Ranura del módulo RAM	DDR3 SDRAM, 204 patillas, 1,5 V, SO-DIMM, cumple con PC3-6400 <sup>**3</sup>	
Interfaz	Puerto USB (4 patillas, USB 2.0) x 2, puerto serie (Dsub macho de 9 patillas), puerto de módem (RJ-11), puerto de LAN (RJ-45), puerto de pantalla externa (Mini Dsub hembra de 15 patillas), conector de bus de expansión (hembra dedicado de 100 patillas), Conector de antena exterior (conector coaxial dedicado de 50 Ω) x 2, conector de interfaz IEEE 1394a (4 patillas x 1), jack de micrófono (jack en miniatura, 3,5 DIA, estéreo), jack de auriculares (jack en miniatura, 3,5 DIA, impedancia 32 Ω, potencia de salida 4 mW x 2)	
Teclado / Dispositivo de direccionamiento	83 teclas / Almohadilla táctil / Pantalla táctil (Antirreflectante, Lápiz óptico (incluido) táctil)	
Alimentación	Adaptador de CA o batería	
Adaptador de CA <sup>**14</sup>	Entrada: de 100 V a 240 V CA, 50 Hz/60 Hz, Salida: 16,0 V CC, 3,75 A	
Batería	Li-ion 11,1 V, 5,6 Ah (típ.), 5,3 Ah (mín.)	
Tiempo de funcionamiento <sup>**15</sup>	9,0 horas <sup>**16</sup>	
Tiempo de carga <sup>**15</sup>	Aprox. 3,5 horas	
Pila de reloj	Pila de litio tipo botón de 3,0V	
Consumo <sup>**17</sup>	Aprox. 30 W <sup>**18</sup> / Aprox. 60 W (máximo cuando se recarga en el estado de funcionamiento (ON))	
Dimensiones físicas (anch. × alt. × prof.) (sin incluir la correa de sujeción/la cinta para hombros)	271 mm × 49 mm × 216 mm	

# Especificaciones

## ■ Especificaciones principales

Peso (sin incluir la correa de sujeción/la cinta para hombros)	Aprox. 2,30 kg
Entorno de funcionamiento	Temperatura: de 5 °C a 35 °C Humedad: de 30% a 80% HR (sin condensación)
Entorno de almacenamiento	Temperatura: de -20 °C a 60 °C Humedad: de 30% a 90% HR (sin condensación)
Sistema operativo <sup>*19</sup>	<b>Windows 7</b> Windows® 7 Professional auténtico <b>Windows XP</b> Microsoft® Windows® XP Professional Service Pack 3 auténtico con Advanced Security Technologies (sistema de archivos NTFS)
Programas de utilidades <sup>*19</sup>	Adobe Reader <sup>*20</sup> , PC Information Viewer, Loupe Utility, Wireless Switch Utility, Hotkey Settings, Battery Recalibration Utility, Hand Writing Utility, Display Rotation Tool, Wireless Connection Disable Utility <sup>*20</sup> , Concealed Mode Utility <sup>*21</sup> , Intel® PROSet/Wireless Software <sup>*8</sup> , Bluetooth™ Stack for Windows® by TOSHIBA <sup>*9</sup> <b>Windows XP</b> Icon Enlarger, Power Saving Utility <b>Windows 7</b> Power Plan Extension Utility Aptio Setup Utility, Hard Disk Data Erase Utility <sup>*22</sup> , PC-Diagnostic Utility

## ■ LAN inalámbrica <sólo para modelos con LAN inalámbrica>

Velocidades de transferencia de datos	IEEE802.11b : 11/5/2/1 Mbps (conmutados automáticamente) <sup>*23</sup> IEEE802.11g : 54/48/36/24/18/12/9/6 Mbps (conmutados automáticamente) <sup>*23</sup>
Estándares admitidos	IEEE802.11b / IEEE802.11g
Método de transmisión	Sistema OFDM, sistema DSSS
Canales inalámbricos usados	IEEE802.11b/IEEE802.11g : Canales 1 al 13
Banda de RF	IEEE802.11b/IEEE802.11g : 2,412 GHz - 2,472 GHz

## ■ Bluetooth™ <Sólo para modelos con Bluetooth>

Versión de Bluetooth	2.1 + EDR
Método de transmisión	Sistema FHSS
Canales inalámbricos usados	Canales 1 a 79
Banda de RF	2,402 GHz - 2,48 GHz

<sup>\*1</sup> 1 MB = 1.048.576 bytes / 1 GB = 1.073.741.824 bytes

<sup>\*2</sup> Puede ampliar la memoria físicamente hasta 4096 MB, pero la cantidad total de memoria útil disponible será inferior, según la configuración real del sistema.

<sup>\*3</sup> <Sólo para modelos sin cámara> Memoria no puede ser aumentado.

<sup>\*4</sup> Un segmento de la memoria principal se asigna automáticamente dependiendo del estado operativo del ordenador. El tamaño de la memoria de vídeo no puede configurarla el usuario.

<sup>\*5</sup> 1 GB = 1.000.000.000 bytes. Su sistema operativo o algún software de aplicación notificarán algunos GB menos.

<sup>\*6</sup> Se obtiene una pantalla de 16.777.216 colores utilizando la función de oscilación.

<sup>\*7</sup> La resolución máxima depende de las especificaciones de la pantalla externa. Dependiendo de la pantalla externa conectada, la visualización podría no ser posible.

<sup>\*8</sup> Sólo para modelos con LAN inalámbrica

<sup>\*9</sup> Sólo para modelos con Bluetooth

<sup>\*10</sup> Sólo para modelo con ranura ExpressCard.

<sup>\*11</sup> Sólo para modelo con ranura Smart Card.

<sup>\*12</sup> Pueden utilizarse tarjetas de memoria SD que admitan velocidades altas de transferencia de datos. **Windows 7** También admite la función Windows Ready Boost.

El funcionamiento se ha comprobado y confirmado utilizando tarjetas de memoria SD y SDHC de Panasonic con una capacidad de hasta 32 GB, y **Windows 7** tarjetas de memoria SDXC de Panasonic con una capacidad de hasta 64 GB.

El funcionamiento en otros equipos SD no está garantizado.

Este ordenador no es compatible con MultiMediaCards. No inserte estos tipos de tarjetas. No inserte estos tipos de tarjetas.

<sup>\*13</sup> Valor teórico, no se trata de la velocidad real. La velocidad de transferencia no aumenta aunque utilice una tarjeta compatible con una velocidad de transferencia más alta.

<sup>\*14</sup> El adaptador de CA es compatible con fuentes de alimentación de hasta 240 V CA. Las unidades destinadas a Norteamérica (identificadas por la letra "M" detrás del número de modelo) se suministran con un cable compatible con 125 V CA. 20-Sp-1-1

<sup>\*15</sup> Depende de las condiciones de uso.

<sup>\*16</sup> Medido usando el brillo de LCD: 60 cd/m<sup>2</sup>

Varía dependiendo de las condiciones de uso, o de si hay algún dispositivo externo acoplado.

- <sup>\*17</sup> Aprox. 0,9 W cuando la batería está completamente cargada (o no se está cargando) y el ordenador está apagado.
- <sup>\*18</sup> Consumo de corriente nominal 23-Sp-1
- <sup>\*19</sup> Sólo se garantiza el funcionamiento de este ordenador con el SO preinstalado y el SO instalado a través del Product Recovery DVD-ROM (incluido). Algunos componentes de software del Product Recovery DVD-ROM podrían no instalarse dependiendo del modelo.
- <sup>\*20</sup> Debe instalarlo para utilizar la función.
- <sup>\*21</sup> El modo oculto podría no funcionar correctamente durante la recalibración de la batería.
- <sup>\*22</sup> Se requiere el Product Recovery DVD-ROM.
- <sup>\*23</sup> Son velocidades especificadas en las normas IEEE802.11b+g.  
Las velocidades reales pueden ser diferentes.



En calidad de partner de ENERGY STAR® Panasonic Corporation certifica que el presente producto cumple las directrices ENERGY STAR® de consumo de energía. Activando los ajustes para administración de energía disponibles, los ordenadores de Panasonic entran en un modo de espera con bajo consumo de energía una vez transcurrido cierto periodo de inactividad.

#### **Resumen del Programa internacional para equipos de oficina ENERGY STAR®**

El programa internacional ENERGY STAR® para equipos de oficina es un programa de carácter internacional que fomenta el ahorro de consumo energético a través del uso de equipos informáticos y otros equipos de oficina. Apoya el desarrollo y divulgación de productos con funciones que reduzcan de manera eficaz el consumo de energía. Es un sistema abierto en el que los propietarios de empresas pueden participar de forma voluntaria. Este programa está dirigido a equipos de oficina como, PC, monitores, impresora, máquinas de fax y fotocopiadoras. Sus criterios y logotipos son uniformes entre los países participantes.

22-Sp-1

#### **Panasonic Corporation**

#### **Panasonic Solutions Company**

3 Panasonic Way, Panazip 2F-5,  
Secaucus, NJ 07094

#### **Panasonic Canada Inc.**

5770 Ambler Drive Mississauga,  
Ontario L4W 2T3

Nombre y dirección del importador de conformidad con la directiva EU GPSD (General Product Safety Directive) 2001/95/EC Art.5

#### **Panasonic Computer Products Europe, Panasonic Marketing Europe GmbH**

Hagenauer Straße 43  
65203 Wiesbaden  
Germany

55-Sp-1

Web Site : <http://panasonic.net/>

#### **パナニック株式会社 ITプロダクツビジネスユニット**

〒570-0021 大阪府守口市八雲東町一丁目10番12号

