



INSTRUCTIONS D'UTILISATION

Ordinateur personnel

Numéro de modèle Série **CF-31**

Sommaire

Prise en main

| | |
|--|----|
| Introduction..... | 2 |
| Lecture préliminaire..... (Précautions d'utilisation) | 3 |
| Description des pièces | 10 |
| Première utilisation..... | 13 |

Prise en main

Informations utiles

| | |
|----------------------------------|----|
| Manuel à l'écran | 19 |
| Manipulation et maintenance..... | 21 |
| Réinstallation du logiciel..... | 23 |

Informations utiles

Diagnostic des pannes

| | |
|--------------------------------------|----|
| Diagnostic des pannes (de base)..... | 26 |
|--------------------------------------|----|

Diagnostic des pannes

Annexe

| | |
|--|----|
| LIMITED USE LICENSE AGREEMENT | 31 |
| Contrat de licence d'usage limité..... | 32 |
| Caractéristiques techniques | 33 |
| Garantie Standard Limitée..... | 37 |



Annexe

Pour plus d'informations sur l'ordinateur, reportez-vous au manuel à l'écran.
Pour afficher le manuel à l'écran,
→ page 19 "Manuel à l'écran"

Introduction

Nous vous remercions d'avoir acheté ce produit Panasonic. Veuillez lire attentivement ces consignes pour garantir une sécurité et des performances optimales.

■ Termes et illustrations proposés dans ces instructions

| | |
|--|--|
| ATTENTION : | Situations pouvant provoquer des blessures corporelles mineures ou modérées. |
| REMARQUE : | Informations utiles et pratiques. |
| Entrée : | Appuyez sur la touche [Entrée]. |
| Fn + F5 : | Appuyez sur la touche [Fn] et maintenez-la enfoncée, puis appuyez sur la touche [F5]. |
| Windows 7 | |
|  (Démarrer) - [Tous les programmes] : | Cliquez sur  (Démarrer), puis sur [Tous les programmes]. Dans certains cas il est nécessaire de double-cliquer. |
| Windows XP | |
| [démarrer] - [Exécuter] : | Cliquez sur [démarrer], puis sur [Exécuter]. Dans certains cas, vous devrez peut-être double-cliquer. |
| → : | Page du présent manuel (Instructions d'utilisation) ou du Reference Manual. |
|  : | Renvoi à l'affichage des manuels à l'écran. |

- **Windows 7** désigne le système d'exploitation Windows® 7 Professional authentique.
- **Windows XP** désigne le système d'exploitation Microsoft® Windows® XP Professional authentique.
- Certaines illustrations sont simplifiées pour faciliter la compréhension et peuvent être légèrement différentes des objets qu'elles représentent.
- Si vous ne vous connectez pas en tant qu'administrateur, vous ne pouvez pas utiliser certaines fonctions ou afficher certains écrans.
- Consultez les dernières informations relatives aux produits en option dans les catalogues, etc.
- Dans ces instructions, les noms et les termes sont indiqués comme suit.
 - "Windows® 7 Professional authentique" sous le nom "Windows" ou "Windows 7"
 - "Microsoft® Windows® XP Professional Service Pack 3 authentique" sous le nom "Windows", "Windows XP" ou "Windows XP Professional"
 - Lecteur DVD-ROM, CD-R/RW et lecteur DVD MULTI abrégés sous la forme "lecteur CD/DVD"
 - Supports circulaires, notamment les DVD-ROM et CD-ROM, indiqués sous le nom de "disques"

■ Avis

Les caractéristiques techniques des ordinateurs et les manuels sont susceptibles d'être modifiés sans préavis. Panasonic Corporation décline toute responsabilité quant aux dommages encourus, directement ou indirectement, en conséquences d'erreurs, d'omissions ou de différences entre l'ordinateur et les manuels.

■ Marques commerciales

Microsoft®, Windows®, le logo Windows, et IntelliMouse sont des marques commerciales déposées de Microsoft Corporation aux États-Unis et/ou dans d'autres pays.

Intel, Core, Centrino et PROSet sont soit des marques déposées soit des marques commerciales de Intel Corporation.

Le logo de SDHC est une marque déposée de SD-3C, LLC.



Adobe, le logo de Adobe et Adobe Reader sont soit des marques déposées soit des marques commerciales de Adobe Systems Incorporated aux États-Unis et/ou dans d'autres pays.

Bluetooth™ est une marque commerciale détenue par Bluetooth SIG, Inc., U.S.A. et concédée sous licence à Panasonic Corporation.

HDMI, le logo de HDMI et High-Definition Multimedia Interface sont des marques commerciales ou des marques déposées de HDMI Licensing LLC.

Les noms de produits, marques, etc., qui apparaissent dans ce manuel sont soit des marques commerciales soit des marques déposées de leurs compagnies respectives.

Lecture préliminaire

Modèles pour l'Europe

<Uniquement pour les modèles marqués du sigle "CE Ⓢ" en bas de l'ordinateur>



Déclaration de conformité (DoC)

"Par le présent document, Panasonic déclare que cet ordinateur est conforme aux exigences fondamentales et aux autres dispositions applicables de la Directive 1999/5/EC."

Suggestion:

Si vous voulez obtenir une copie de la DoC d'origine de nos produits, veuillez contacter notre site Internet à l'adresse: <http://www.doc.panasonic.de>

Représentant autorisé :
Panasonic Testing Centre
Panasonic Marketing Europe GmbH
Winsbergring 15, 22525 Hambourg, Allemagne

Connexion au réseau pour le modem avec câble.
Le dispositif de terminal est conçu pour la connexion au réseau public suivant.
Dans tous les pays de l'Espace économique européen ainsi que la Turquie ;
- Réseaux téléphoniques publics commutés

Caractéristiques techniques du modem avec câble.
Le dispositif de terminal comprend les caractéristiques suivantes :
- Numérotation multifréquence à deux tonalités
- Vitesse de transmission max. en mode de réception : 56 kbits/s
- Vitesse de transmission max. en mode d'envoi : 33,6 kbits/s

Liste des pays où l'utilisation du LAN sans fil est prévu :
AT BE BG CH CY CZ DE DK EE ES
FI FR GB GR HU IE IS IT LT LU
LV MT NL NO PL PT RO SE SI SK TR

18-25-F-1

<Uniquement pour les modèles marqués du sigle "CE" en bas de l'ordinateur>



Déclaration de Conformité (DoC)

"Par le présent document, Panasonic Corporation déclare que cet ordinateur est conforme aux exigences fondamentales et aux autres dispositions applicables de la Directive 1999/5/EC."

Suggestion:

Si vous souhaitez une copie de la déclaration de conformité (DoC), veuillez nous contacter sur notre site Web à l'adresse : <http://www.doc.panasonic.de>

Représentant autorisé :
Panasonic Testing Centre
Panasonic Marketing Europe GmbH
Winsbergring 15, 22525 Hambourg, Allemagne

<Pour modèle avec modem uniquement>

Connexion au réseau du modem avec câble.
Le dispositif de terminal est conçu pour la connexion au réseau public suivant.
Dans tous les pays de l'Espace économique européen ainsi que la Turquie ;
- Réseaux téléphoniques publics commutés

Caractéristiques techniques du modem avec câble.
Le dispositif de terminal comprend les caractéristiques suivantes :
- Numérotation multifréquence à deux tonalités
- Vitesse de transmission max. en mode de réception : 56 kbits/s
- Vitesse de transmission max. en mode d'envoi : 33,6 kbits/s

18-F-1

Models for UK

Warning

This apparatus must be earthed for your safety.

To ensure safe operation the three-pin plug must be inserted only into a standard three-pin power point which is effectively earthed through the normal household wiring.

Extension cords used with the equipment must be three-core and be correctly wired to provide connection to earth. Wrongly wired extension cords are a major cause of fatalities.

The fact that the equipment operates satisfactorily does not imply that the power point is earthed and that the installation is completely safe.

For your safety, if you have any doubt about the effective earthing of the power point, consult a qualified electrician.

FOR YOUR SAFETY PLEASE READ THE FOLLOWING TEXT CAREFULLY

This appliance is supplied with a moulded three pin mains plug for your safety and convenience.

A 3 amp fuse is fitted in this plug.

Should the fuse need to be replaced please ensure that the replacement fuse has a rating of 3 amps and that it is approved by ASTA or BSI to BS 1362.

Check for the ASTA mark  or the BSI mark  on the body of the fuse.

If the plug contains a removable fuse cover you must ensure that it is refitted when the fuse is replaced.

If you lose the fuse cover the plug must not be used until a replacement cover is obtained.

A replacement fuse cover can be purchased from your local Panasonic Dealer.

IF THE FITTED MOULDED PLUG IS UNSUITABLE FOR THE SOCKET OUTLET IN YOUR HOME THEN THE FUSE SHOULD BE REMOVED AND THE PLUG CUT OFF AND DISPOSED OF SAFELY.

THERE IS A DANGER OF SEVERE ELECTRICAL SHOCK IF THE CUT OFF PLUG IS INSERTED INTO ANY 13 AMP SOCKET.

If a new plug is to be fitted please observe the wiring code as shown below.

If in any doubt please consult a qualified electrician.

Warning: THIS APPLIANCE MUST BE EARTHED.

Important

The wires in this mains lead are coloured in accordance with the following code:

| | |
|-------------------|---------|
| Green-and-yellow: | Earth |
| Blue: | Neutral |
| Brown: | Live |

As the colours of the wires in the mains lead of this apparatus may not correspond with the coloured markings identifying the terminals in your plug, proceed as follows:

The wire which is coloured GREEN-and-YELLOW must be connected to the terminal in the plug which is marked by the letter E or by the safety earth symbol  coloured GREEN or GREEN-and-YELLOW.

The wire which is coloured Blue must be connected to the terminal which is marked with the letter N or coloured BLACK.

The wire which is coloured Brown must be connected to the terminal which is marked with the letter L or coloured RED.

The mains plug on this equipment must be used to disconnect the mains power.

Please ensure that a socket outlet is available near the equipment and shall be easily accessible.

■ How to replace the fuse

Open the fuse compartment with a screwdriver and replace the fuse.

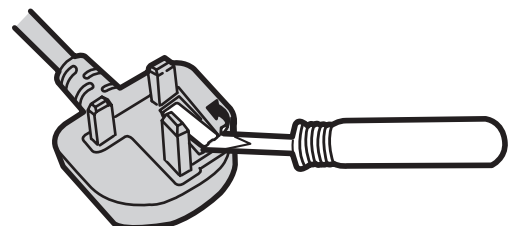

Warnings

- This equipment is not designed for connection to an IT power system.
(An IT system is a system having no direct connections between live parts and Earth; the exposed-conductive-parts of the electrical installation are earthed.
An IT system is not permitted where the computer is directly connected to public supply systems in the U.K.)
- Disconnect the mains plug from the supply socket when the computer is not in use.

This equipment is produced to BS800/1983.

8-E-1

Importantes mesures de sécurité

<Pour modèles avec modem uniquement>
Certaines mesures de sécurité doivent être prises pendant l'utilisation d'équipement téléphonique afin de réduire les risques d'incendie, de choc électrique et de blessures.

En voici quelques-unes :

1. Ne pas utiliser l'appareil près de l'eau, p.ex., près d'une baignoire, d'un lavabo, d'un évier de cuisine, d'un bac à laver, dans un sous-sol humide ou près d'une piscine.
2. Éviter d'utiliser le téléphone (sauf s'il s'agit d'un appareil sans fil) pendant un orage électrique. Ceci peut présenter un risque de choc électrique causé par la foudre.

3. Ne pas utiliser l'appareil téléphonique pour signaler une fuite de gaz s'il est situé près de la fuite.
4. Utiliser seulement le cordon d'alimentation et le type de piles indiqués dans ce manuel. Ne pas jeter les piles dans le feu : elles peuvent exploser. Se conformer aux règlements pertinents quant à l'élimination des piles.

CONSERVER CES INSTRUCTIONS

19-F-1

Informations destinées aux utilisateurs

<Uniquement les modèles avec LAN sans fil/Bluetooth>

Le produit et votre santé

Ce produit, comme tout autre appareil radio, émet de l'énergie radioélectrique. Toutefois, la quantité d'énergie émise par ce produit est beaucoup moins importante que l'énergie radioélectrique émise par des appareils sans fil tels que les téléphones portables. L'utilisation de ce produit ne comporte aucun risque pour le consommateur du fait que cet appareil opère dans les limites des directives concernant les normes et les recommandations de sécurité sur les fréquences radio.

Ces normes et recommandations reflètent le consensus de la communauté scientifique et résultent de délibérations de jurys et comités de scientifiques qui examinent et interprètent continuellement les nouveautés de la vaste littérature sur les recherches effectuées. Dans certaines situations ou environnements, l'utilisation de ce produit peut être restreinte par le propriétaire du bâtiment ou par les représentants responsables de l'organisation. Ces situations peuvent être les suivantes par exemple :

- A bord d'un avion, ou
- Dans tout autre environnement où les risques d'interférence sur d'autres appareils ou services sont perçus ou identifiables comme dangereux.

Si vous n'êtes pas sûr de la réglementation applicable à l'utilisation d'appareils sans fil dans une organisation ou un environnement spécifique, (par exemple dans un aéroport) nous vous invitons à demander l'autorisation d'utiliser ce produit avant sa mise en marche.

Informations concernant la réglementation

Nous déclinons toute responsabilité pour toute interférence radio ou télévision causée par des modifications non autorisées apportées à ce produit. La correction d'interférences causées par de telles modifications non autorisées sera la seule responsabilité de son utilisateur. Nous ne sommes pas responsables, ainsi que les revendeurs ou distributeurs agréés, ne sommes pas responsable de tout dégât ou de toute violation des règlements de l'État pouvant découler du non-respect de ces directives.

26-F-1

Pile au lithium

Pile au lithium!

Le micro-ordinateur renferme une pile au lithium qui permet de sauvegarder certaines données, notamment la date et l'heure. La pile ne doit être remplacée que par un technicien qualifié.

Avis !

Risque d'explosion en cas de non respect de cette mise en garde!

15-F-1

Utilisation dans un véhicule automobile

Danger: Vérifiez les recommandations de la Commission Européenne suivantes pour une installation et une utilisation adéquates de ce produit dans un véhicule automobile.

“Recommandation de la Commission sur les systèmes efficaces d’information et de communication embarqués dans les véhicules et garantissant une sécurité optimale: déclaration de principes européenne concernant l’interface homme/machine.”

Les recommandations de la Commission Européenne sont disponibles dans le Journal Officiel des Communautés Européennes.

35-F-1

Mesures de sécurité

<Pour modèle WAN sans fil uniquement>

Les mesures de sécurité suivantes doivent être observées pendant l’ensemble des phases de fonctionnement, d’utilisation, de maintenance ou de réparation de tout ordinateur personnel ou ordinateur de poche intégrant un modem WAN sans fil. Il est conseillé aux fabricants du terminal cellulaire d’informer les utilisateurs et les opérateurs des précautions de sécurité suivantes, et d’inclure ces instructions dans tous les manuels fournis avec le produit. Le non-respect de ces précautions enfreint les normes de sécurité applicables à la conception, la fabrication et l’utilisation prévue du produit. Panasonic décline toute responsabilité dans le cas où le client ne se conformerait pas à ces précautions.



Respectez les restrictions d’utilisation des téléphones portables dans les hôpitaux ou autres établissements de santé. Éteignez l’ordinateur portable ou l’ordinateur de poche intégrant un modem WAN sans fil si les consignes affichées dans des zones sensibles l’exigent. Les équipements médicaux peuvent être sensibles à l’énergie radioélectrique.

Le fonctionnement des stimulateurs cardiaques, d’autres dispositifs médicaux implantables ou de prothèses auditives peut être affecté par les interférences provenant de l’ordinateur personnel ou de l’ordinateur de poche intégrant un modem WAN sans fil en cas de proximité avec l’appareil. En cas de doute sur un danger potentiel, contactez le médecin ou le fabricant de l’appareil pour vérifier que l’équipement est correctement protégé. Il est conseillé aux patients porteurs d’un stimulateur cardiaque de ne pas garder à proximité leur ordinateur personnel ou leur ordinateur de poche intégrant un modem WAN sans fil lorsque ce dernier est allumé.



Éteignez l’ordinateur personnel ou l’ordinateur de poche intégrant un modem WAN sans fil avant de monter à bord d’un avion. Assurez-vous qu’il ne peut être allumé par inadvertance. L’utilisation d’appareils sans fil à bord d’un avion est interdite pour éviter toute interférence avec les systèmes de communication. Le non-respect de ces instructions peut conduire à la suspension ou à l’interdiction de service cellulaire pour l’utilisateur en infraction, à des poursuites judiciaires ou les deux.

Pour de plus amples détails sur l’utilisation de cet appareil à bord d’un avion, consultez et appliquez les consignes données par la compagnie aérienne.



N’utilisez pas l’ordinateur personnel ou l’ordinateur de poche intégrant un modem WAN sans fil en présence de gaz ou de fumées inflammables. Éteignez le terminal cellulaire lorsque vous vous trouvez à proximité de stations à essence, de dépôts de fuel, d’usines chimiques ou de lieux où des opérations d’explosion sont en cours. L’utilisation de tout équipement électrique dans des atmosphères présentant un risque d’explosion peut être dangereuse.



Votre ordinateur personnel ou ordinateur de poche intégrant un modem WAN sans fil reçoit et transmet une énergie radioélectrique lorsqu’il est allumé. Gardez à l’esprit que des interférences peuvent se produire si l’appareil est utilisé à proximité de postes de télévision, de radios, d’ordinateurs ou d’un environnement insuffisamment protégé. Conformez-vous à tout règlement spécifique et éteignez toujours l’ordinateur personnel ou l’ordinateur de poche intégrant un modem WAN sans fil dans les lieux où il est interdit ou bien lorsque vous soupçonnez qu’il présente un risque d’interférence ou un danger.



La sécurité au volant est primordiale! N’utilisez pas un ordinateur personnel ni un ordinateur de poche intégrant un modem WAN sans fil lorsque vous conduisez un véhicule. Ne placez pas l’ordinateur équipé d’un modem WAN sans fil à un endroit où il est susceptible de provoquer des blessures corporelles au conducteur ou aux passagers. Il est recommandé de ranger l’appareil dans le coffre ou dans un compartiment de rangement sûr lorsque vous conduisez.

Ne placez pas l’ordinateur équipé d’un modem WAN sans fil à proximité d’un airbag ou près de l’endroit où un airbag risque de se déployer. Un airbag se gonfle avec une grande force ; si l’ordinateur équipé d’un modem WAN sans fil est placé dans la zone de déploiement de l’airbag, il risque d’être propulsé violemment et de causer des blessures graves aux occupants du véhicule.

SOS

IMPORTANT!

L'ordinateur personnel ou l'ordinateur de poche intégrant un modem WAN sans fil fonctionne à l'aide de signaux radio et il n'est pas garanti que les réseaux cellulaires puissent se connecter dans tous les cas. Vous ne devriez donc jamais compter uniquement sur un appareil sans fil pour les communications essentielles, telles que les appels d'urgence.

Gardez à l'esprit que, pour effectuer ou recevoir des appels, l'ordinateur personnel ou l'ordinateur de poche intégrant un modem WAN sans fil doit être allumé et se trouver dans une zone de couverture où le signal cellulaire est suffisamment puissant.

Quelques réseaux n'autorisent pas les appels d'urgence si certains services réseau ou fonctions du téléphone sont en cours d'utilisation (par exemple les fonctions de verrouillage, de répertoire restreint etc.). Vous devrez peut-être désactiver ces fonctions avant de pouvoir effectuer un appel d'urgence.

Certains réseaux requièrent l'insertion d'une carte SIM valide dans l'ordinateur personnel ou l'ordinateur de poche intégrant un modem WAN sans fil.

27-F-1-1

Lors de l'utilisation d'un duplicateur de port ou d'un support pour voiture sur lequel une antenne peut être installée :

- Une antenne externe pour LAN sans fil doit être installée par un professionnel.
- Le gain de l'antenne externe pour LAN sans fil ne doit pas dépasser 5 dBi.
- L'utilisateur doit maintenir une séparation d'au moins 20 cm entre l'antenne externe et la personne (excluant les extrémités des mains, poignets et pieds) pendant les modes de fonctionnement sans fil.

41-F-1

Précautions pour le lecteur CD/DVD

AVERTISSEMENT!

CET APPAREIL UTILISE UN LASER.

L'UTILISATION DE COMMANDES OU DE RÉGLAGES OU L'EXÉCUTION DE PROCÉDURES AUTRES QUE CELLES SPÉCIFIÉES ICI PEUVENT PROVOQUER UNE EXPOSITION À DES RADIATIONS DANGEREUSES.

NE PAS OUVRIR LES COUVERCLES NI ESSAYER DE RÉPARER SOI-MÊME.

CONFIER TOUT TRAVAIL D'ENTRETIEN À UN PERSONNEL QUALIFIÉ.

12-F-1

Les mesures de sécurité relatives au laser ne s'appliquent que lors de l'installation d'une unité avec laser.

12-F-2-1

Précautions d'utilisation

CE PRODUIT N'EST PAS DESTINÉ À ÊTRE UTILISÉ, EN TOUT OU EN PARTIE, COMME SYSTÈMES/ÉQUIPEMENTS NUCLÉAIRES, SYSTÈMES/ÉQUIPEMENTS DE CONTRÔLE DU TRAFFIC AÉRIEN OU SYSTÈMES/ÉQUIPEMENTS DE COCKPIT D'AVION^{*1}, DISPOSITIFS OU ACCESSOIRES MÉDICAUX^{*2}, SYSTÈMES D'ASSISTANCE DE VIE ARTIFICIELLE OU TOUT AUTRE ÉQUIPEMENT/DISPOSITIF/SYSTÈME LIÉ À LA VIE OU LA SÉCURITÉ HUMAINE. PANASONIC DÉCLINE TOUTE RESPONSABILITÉ CONCERNANT L'UTILISATION DE CE PRODUIT DANS LES CAS SUSMENTIONNÉS.

^{*1} Les SYSTÈMES/ÉQUIPEMENTS DE COCKPIT D'AVION sont dotés de systèmes EFB (Electrical Flight Bag) de classe 2 et de classe 1 utilisés pendant des phases critiques de vol (par exemple, pendant le décollage et l'atterrissage) et/ou montés sur l'avion. Les systèmes EFB de classe 1 et de classe 2 sont définis par la FAA : AC (Advisory Circular) 120-76 A ou la JAA : JAA TGL (Temporary Guidance Leaflets) n° 36.

^{*2} Comme prescrit par la directive européenne concernant les dispositifs médicaux (MDD) 93/42/EEC.

Panasonic ne donne aucune garantie en ce qui concerne les spécifications, technologies, la fiabilité et la sécurité (par exemple, l'inflammabilité, la fumée, la toxicité, l'émission de fréquences radio, etc.) relatives aux normes de l'aviation et aux normes concernant les équipements médicaux qui ont d'autres spécifications que celles de nos produits COTS (disponibles sur le marché).

Cet ordinateur n'est pas prévu pour être utilisé avec un équipement médical y compris les systèmes de maintien en vie artificielle, des systèmes de contrôle du trafic aérien ou tout autre équipement, dispositifs ou systèmes liés à la vie ou à la sécurité humaine. Panasonic décline toute responsabilité concernant les dommages ou la perte résultant de l'utilisation de cette unité avec ce type d'équipement, de dispositifs ou de systèmes, etc.

Le modèle CF-31 a été développé sur la base de recherches approfondies dans des environnements informatiques portables du monde réel. Une recherche exhaustive de maniabilité et de fiabilité dans des conditions rigoureuses a permis d'apporter les innovations suivantes : extérieur en alliage magnésium, amortissement des vibrations du lecteur de disque dur et de disquette, connexions internes flexibles. L'ingénierie remarquable du modèle CF-31 a été soumise à des tests selon les procédures basées sur la norme MIL-STD- 810F (pour les vibrations et les chocs) et IP (pour les poussières et l'eau).

Comme pour tout appareil portable, des précautions doivent être prises afin d'éviter tout dommage. Les précautions d'utilisation et de manipulation suivantes sont recommandées.

Avant de ranger votre ordinateur, assurez-vous d'en essuyer toute humidité.

En cas de dysfonctionnement ou de problème, cesser immédiatement l'utilisation

En cas de dysfonctionnement, débrancher immédiatement la fiche secteur (ainsi que la batterie)

- Ce produit est endommagé
- Présence de corps étrangers dans ce produit
- Émission de fumée
- Émission d'une odeur inhabituelle
- Dégagement de chaleur inhabituelle

Continuer à utiliser ce produit si l'une des conditions ci-dessus est remplie peut provoquer un incendie ou une décharge électrique.

Lecture préliminaire

- En cas de dysfonctionnement ou de problème, débrancher immédiatement la fiche C.A. et retirer l'unité de ce produit. Contacter ensuite l'assistance technique pour faire réparer le produit.

Ne pas toucher ce produit ni le câble en cas d'orage

Un choc électrique risque de se produire.

Ne pas brancher l'adaptateur secteur à une source d'alimentation autre qu'une prise secteur domestique standard.

Sinon, un incendie dû à une surchauffe risque de se produire. L'adaptateur secteur risque d'être endommagé s'il est connecté à un convertisseur C.C./C.A. (inverseur). En avion, ne brancher l'adaptateur secteur/chargeur que sur une prise secteur spécifiquement adaptée à un tel usage.

Ne rien tenter qui puisse endommager le cordon d'alimentation, la fiche secteur ou l'adaptateur secteur

Ne pas endommager ni modifier le cordon, ne pas le placer à proximité d'objets chauds, le plier, le tordre, ou tirer dessus avec force, ne pas y placer d'objets lourds, ni même le serrer de manière excessive.

Continuer à utiliser un cordon endommagé pourrait provoquer un incendie, un court-circuit ou une décharge électrique.

Ne pas insérer ni retirer la fiche secteur avec les mains mouillées

Un choc électrique risque de se produire.

Éliminer régulièrement la poussière et d'autres résidus de la fiche secteur

Si de la poussière ou d'autres résidus s'accumulent sur la fiche, si celle-ci est humide, par exemple, cela pourrait entraîner une défaillance de l'isolation et provoquer un incendie.

- Retirer la fiche et l'essuyer avec un chiffon sec.
Retirer la fiche si l'ordinateur n'est pas utilisé pendant une longue période.

Insérer complètement la fiche secteur

Si la fiche n'est pas complètement insérée, un incendie dû à une surchauffe ou une décharge électrique sont possibles.

- Ne pas utiliser de fiche endommagée ni de prise secteur détachée.

Refermer soigneusement le cache de connexion lors de l'utilisation de ce produit en présence d'eau, d'humidité, de vapeur, de poussière, de vapeurs grasses, etc.

L'entrée d'un corps étranger risque de provoquer un incendie ou une décharge électrique.

- Si un corps étranger a pénétré dans ce produit, mettre immédiatement celui-ci hors tension et déconnecter la fiche secteur (puis retirer la batterie). Contacter ensuite l'assistance technique.

Ne pas démonter ce produit

Les zones haute-tension à l'intérieur du produit risquent d'être à l'origine d'une décharge électrique, et il y a risque d'incendie si un corps étranger pénètre dans le produit.

Laisser les cartes mémoire SD hors de portée des nourrissons et des enfants.

L'ingestion accidentelle représente un danger pour la santé.

- Si cela devait se produire, consulter immédiatement un médecin.

Ne pas placer ce produit sur des surfaces instables

S'il est déséquilibré, ce produit risque de tomber et d'entraîner des blessures.

Éviter tout empilage

S'il est déséquilibré, ce produit risque de tomber et d'entraîner des blessures.

Ne pas laisser ce produit dans un endroit à température élevée, pendant une période prolongée

Laisser ce produit dans un endroit où il sera exposé à des températures extrêmement élevées, comme près d'un feu ou à la lumière directe du soleil, risque de déformer le boîtier et/ou d'endommager les éléments internes. Une utilisation conti-

nue dans ces conditions risque d'entraîner un court-circuit ou une défaillance de l'isolation, par exemple, pouvant également provoquer un incendie ou une décharge électrique.

Ne pas bloquer les orifices l'orifice d'aération

Sinon, la chaleur s'accumulera à l'intérieur, ce qui risque de provoquer un incendie.

Tenir fermement la fiche secteur lors de son retrait

Tirer sur le cordon risque de l'endommager, ce qui peut provoquer un incendie ou une décharge électrique.

Ne pas déplacer ce produit tant que la fiche secteur est connectée

Le cordon d'alimentation risque d'être endommagé, ce qui peut provoquer un incendie ou une décharge électrique.

- Si c'est le cas, déconnecter immédiatement la fiche secteur

N'utiliser que l'adaptateur secteur spécifié pour ce produit

L'utilisation d'un adaptateur secteur autre que celui qui est fourni (fourni avec l'appareil ou acheté séparément comme accessoire) peut provoquer un incendie.

Ne soumettre l'adaptateur secteur à aucun choc violent

Utiliser l'adaptateur secteur après un choc violent, après une chute par exemple, pourrait provoquer un incendie, un court-circuit ou une décharge électrique.

Faire une pause de 10 à 15 minutes par heure

Utiliser ce produit pendant une période prolongée peut être néfaste pour les yeux ou les mains.

Ne pas monter le volume trop fort lors de l'utilisation du casque

L'écoute à des niveaux sonores élevés qui stimulent l'oreille de manière excessive pendant une période prolongée peut se traduire par une perte d'audition.

Ne pas brancher de ligne téléphonique ni de câble réseau autres que ceux spécifiés dans le port LAN

Connecter le port LAN à un des réseaux figurant dans la liste ci-dessous risque de provoquer un incendie ou une décharge électrique.

- Réseaux autres que 1000BASE-T, 100BASE-TX ou 10BASE-T
- Lignes téléphoniques (téléphone IP (téléphone à protocole Internet), lignes téléphoniques, lignes internes (commutateurs téléphoniques présents chez l'abonné), téléphones publics numériques, etc.)

Ne pas utiliser en exposant la peau à ce produit pendant une période prolongée.

Utiliser ce produit en exposant la peau à sa source de chaleur ou à celle de l'adaptateur secteur pendant une période prolongée peut entraîner des brûlures, même à basse température.

<Pour modèles avec modem uniquement>

Utiliser le modem avec une ligne téléphonique ordinaire

Une connexion à une ligne téléphonique interne (commutateurs téléphoniques présents chez l'abonné) d'une société ou d'un bureau, par exemple, ou à un téléphone public numérique ou encore l'utilisation dans un pays ou une zone non compatible avec l'ordinateur peut provoquer un incendie ou une décharge électrique.

- Ne pas placer l'ordinateur près d'une télévision ou d'un récepteur radio.
- Tenir l'ordinateur à l'écart des aimants. Des données du disque dur pourraient être perdues.

Cable d'interface

Nous déconseillons d'utiliser un câble d'interface d'une longueur supérieure à 3 m.

11-F-1

Précautions (batterie)

Ne pas utiliser avec un autre produit

La batterie est rechargeable et a été conçue pour un produit spécifique.

Si elle est utilisée sur un produit différent de celui pour lequel elle a été conçue, des pertes d'électrolytes et une production de chaleur sont possibles, elle risque également de prendre feu ou de casser.

Ne pas charger la batterie en appliquant des méthodes autres que celles indiquées

Si la batterie n'est pas chargée conformément à l'une des méthodes indiquées, des pertes d'électrolytes et une production de chaleur sont possibles, elle risque également de prendre feu ou de casser.

Ne pas jeter la batterie au feu et ne pas la soumettre à une chaleur excessive.

Une production de chaleur est possible, la batterie risque également de prendre feu ou de casser.

Éviter les chaleurs extrêmes (proximité d'un feu, lumière directe du soleil, par exemple)

Des pertes d'électrolytes et une production de chaleur sont possibles, la batterie risque également de prendre feu ou de casser.

Ne pas insérer d'objets pointus dans la batterie, ne pas la soumettre aux secousses ni aux chocs, ne pas la démonter et n'y apporter aucune modification.

Des pertes d'électrolytes et une production de chaleur sont possibles, la batterie risque également de prendre feu ou de casser.

- Si ce produit subit un choc violent, cesser immédiatement l'utilisation.

Ne pas mettre la borne positive (+) en court-circuit avec la borne négative (-).

Une production de chaleur est possible, la batterie risque également de prendre feu ou de casser.

- Ne pas mettre la batterie en contact avec des objets tels que des colliers ou des épingles à cheveux pendant le transport ou le rangement.

Ne pas utiliser ce produit avec une batterie autre que celle spécifiée

N'utiliser que la batterie spécifiée (→ page 13) avec le produit. Utiliser des batteries autres que celles fabriquées et fournies par Panasonic peut être dangereux (production de chaleur, batteries risquant de prendre feu ou de casser).

Lorsque la batterie se détériore, la remplacer par une neuve

Si vous continuez d'utiliser une batterie endommagée, il y a risque de production de chaleur, et la batterie risque de prendre feu ou de casser.



- Ne pas toucher les bornes de la batterie. La batterie risque de ne plus fonctionner correctement si les bornes sont sales ou endommagées.
- Ne pas exposer la batterie à l'eau et évitez qu'elle ne soit mouillée.
- Si vous n'utilisez pas la batterie pendant une période prolongée (un mois ou plus), la charger ou la décharger (l'utiliser) jusqu'à ce que son niveau de charge se situe entre 30 % et 40 % de sa capacité maximale la ranger dans un endroit frais et sec.
- Cet ordinateur protège la batterie contre une éventuelle surcharge en ne déclenchant son rechargement que lorsque sa charge est inférieure à 95 % environ de sa capacité maximale.
- À l'achat de l'ordinateur, la batterie n'est pas chargée. La charger avant d'utiliser votre ordinateur pour la première fois. Lorsque l'adaptateur secteur est branché sur l'ordinateur, la charge démarre automatiquement.
- En cas de contact du liquide de la batterie avec les yeux, ne pas les frotter. Les rincer immédiatement avec de l'eau et consulter un médecin.

AVERTISSEMENT :

Il y a risque d'explosion en cas de remplacement de la batterie par une autre de type inadéquat. Suivre les instructions pour mettre au rebut les batteries usées.

58-F-1

REMARQUE

- La batterie peut chauffer pendant la charge ou l'utilisation normale. Il s'agit d'un phénomène tout à fait normal.
- La charge ne peut commencer si la température interne de la batterie excède la plage de températures acceptable (0 °C à 50 °C).
(→  *Reference Manual* "Battery Power") La charge commence automatiquement lorsque la température revient dans les limites autorisées. Il est important de noter que le temps de charge varie en fonction des conditions d'utilisation. (Le temps de charge est plus long que d'habitude lorsque la température est inférieure ou égale à 10 °C.)
- Lorsque la température est basse, l'autonomie est diminuée. N'utiliser l'ordinateur que dans la plage de températures autorisée.
- Cet ordinateur est doté d'une fonction haute température qui empêche la dégradation de la batterie dans des conditions de hautes températures. (→  *Reference Manual* "Battery Power") Un niveau correspondant à une charge de 100 % à de fortes températures est équivalent à une charge d'environ 80 % à des températures normales.
- La batterie est un équipement à durée de vie limitée. Si le temps d'utilisation de la batterie est considérablement réduit et si ses performances ne s'améliorent pas lorsqu'elle est rechargée à plusieurs reprises, la remplacer par une nouvelle batterie.
- Lors du transport d'une batterie de rechange dans un bagage, une valise, etc., nous recommandons de la placer dans un sac en plastique afin d'en protéger les bornes.
- Toujours mettre l'ordinateur hors tension s'il n'est pas utilisé. Si l'ordinateur est laissé sous tension alors que l'adaptateur secteur n'est pas branché, la batterie risque de se décharger complètement.

Description des pièces

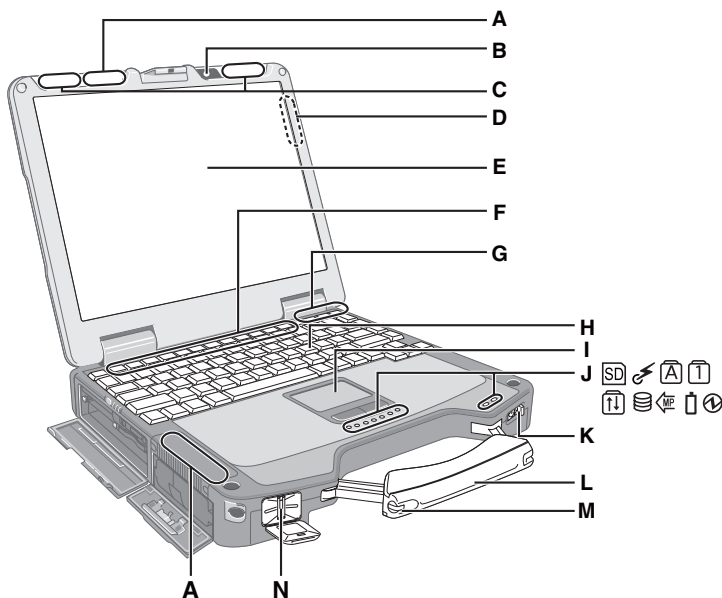

Côté gauche

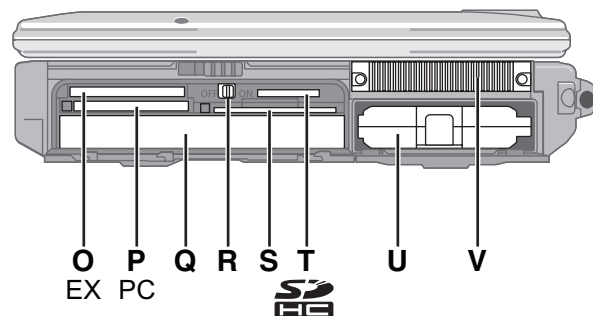

A: Antenne LAN sans fil

<Pour modèles avec LAN sans fil uniquement>
 → *Reference Manual* "Wireless LAN"

B: Webcam

<Pour modèles avec webcam uniquement>
 Pour utiliser la webcam, le logiciel correspondant à la webcam est nécessaire

C: Antenne WAN sans fil

<Pour modèles avec WAN sans fil uniquement>

D: Antenne GPS (Arrière)

<Pour modèles avec GPS uniquement>

E: Écran LCD/écran tactile

→ *Reference Manual* "Touchscreen" (Pour modèles à écran tactile uniquement)

F: Touche de fonction

→ *Reference Manual* "Key Combinations"

G: Antenne Bluetooth

<Pour modèles avec Bluetooth uniquement>
 → *Reference Manual* "Bluetooth"

H: Clavier

I: Pavé tactile

J: Voyant LED

: Voyant de carte mémoire SD
 (Clignote : En cours d'accès)
 → *Reference Manual* "SD Memory Card"

: Prêt pour la communication sans fil
 Ce voyant s'allume lorsque LAN sans fil, Bluetooth et/ou WAN sans fil sont connectés et prêts. Il ne signale pas nécessairement l'activation ou non de la connexion sans fil.
 → *Reference Manual* "Wireless LAN", "Bluetooth", "Disabling/Enabling Wireless Communication"

: Verr Maj

: Touche numérique (Verr Num)

: Arrêt Défilement (Arrêt défil)

: État de l'unité de disque dur

: État de l'alimentation de Multimedia Pocket

: État de la batterie
 → *Reference Manual* "Battery Power"

: État de l'alimentation
 (Éteint : Hors tension/Veille prolongée, Vert : Sous tension, Vert clignotant : Veille (hybride) (Windows 7)/Veille (Windows XP), Vert clignotant rapidement : Mise sous tension ou redémarrage impossible en raison d'une température trop basse).

K: Commutateur de marche/arrêt

L: Poignée de transport

M: Support du stylet

N: Lecteur d'empreintes digitales

<Pour modèles avec lecteur d'empreintes digitales uniquement>
 → *Reference Manual* "Fingerprint Reader"

O: Emplacement pour ExpressCard

→ *Reference Manual* "PC Card / ExpressCard"

P: Emplacement pour carte PC

→ *Reference Manual* "PC Card / ExpressCard"

Q: Multimedia Pocket

→ *Reference Manual* "Multimedia Pocket"

R: Commutateur sans fil

→ *Reference Manual* "Disabling/Enabling Wireless Communication"

S: Emplacement pour Smart Card

<Pour modèles avec emplacement pour Smart Card uniquement>
 → *Reference Manual* "Smart Card"

T: Emplacement pour carte mémoire SD

→ *Reference Manual* "SD Memory Card"

U: Batterie

Batterie spécifiée : CF-VZSU46AU/CF-VZSU65U

V: Orifice de ventilation (évacuation d'air)

Côté droit

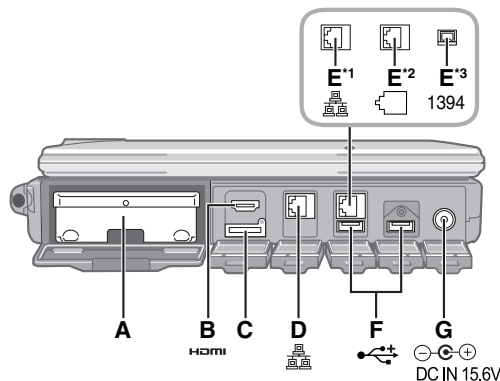

Arrière

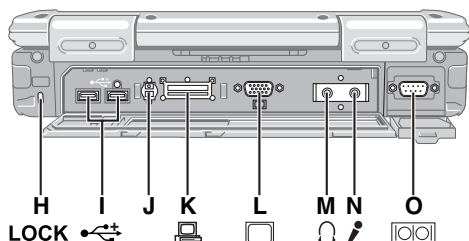

Dessous

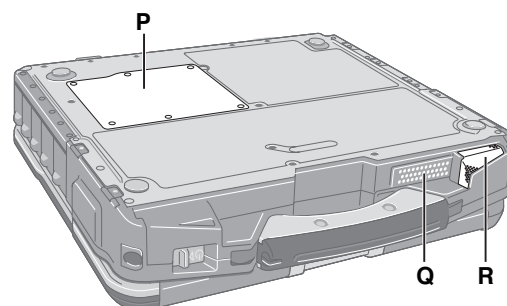

A: Unité de disque dur

→ *Reference Manual* "Hard Disk Drive"

B: Port HDMI

→ *Reference Manual* "External Display"

C: Emplacement pour carte SIM

<Pour modèles avec WAN sans fil uniquement>

Insérez la carte SIM dans l'emplacement pour carte SIM avec la face de contact orientée vers le bas et le coin coupé bien orienté.

D: Port LAN

→ *Reference Manual* "LAN"

E: 2nd port LAN¹ / Port modem² / Connecteur d'interface IEEE 1394³

¹ <Pour modèles avec 2nd LAN uniquement>

→ *Reference Manual* "LAN"

² <Pour modèles avec modem uniquement>

→ *Reference Manual* "Modem"

³ <Pour modèles avec interface IEEE 1394 uniquement>

→ *Reference Manual* "IEEE 1394 Devices"

F: Port USB

→ *Reference Manual* "USB Devices"

G: Fiche pour alimentation CC

H: Verrouillage de sécurité

Vous pouvez connecter un câble Kensington. Pour plus d'informations, reportez-vous au manuel d'instructions accompagnant le câble.

I: Port USB

→ *Reference Manual* "USB Devices"

J: Connecteur d'antenne externe

K: Connecteur de bus d'extension

→ *Reference Manual* "Port Replicator / Car Mounter"

L: Port pour écran externe

→ *Reference Manual* "External Display"

M: Prise casque

Vous pouvez utiliser un casque ou des haut-parleurs amplifiés. Une fois ces éléments branchés, le son des haut-parleurs intégrés est coupé.

N: Prise pour microphone

Vous pouvez utiliser un microphone à condensateur.

Brancher un autre type de microphone peut couper l'entrée audio ou engendrer un dysfonctionnement. Avant l'enregistrement, réglez le volume de façon appropriée.

- Lors d'un enregistrement en stéréo à l'aide d'un microphone stéréo :

Windows 7

Cliquez sur (Démarrer) – [Panneau de configuration] – [Matériel et audio] – [Son] – [Enregistrement] – [Microphone] – [Propriétés], puis décochez la case [Activer les améliorations audio] sous [Statistiques avancées].

Windows XP

Cliquez sur [démarrer] - [Panneau de configuration] - [Sons, voix et périphériques audio] - [SmartAudio] - et ne sélectionnez ni [Enregistrement vocal] ni [Voice Over IP].

- Lorsque vous utilisez un microphone monaural avec une prise à 2 terminaux :

Windows 7

Cliquez sur (Démarrer) – [Panneau de configuration] – [Matériel et audio] – [Son] – [Enregistrement] – [Microphone] – [Propriétés], puis cochez la case [Activer les améliorations audio] sous [Statistiques avancées].

Sinon, seul l'audio sur la piste gauche sera enregistré.

Windows XP

Cliquez sur [démarrer] - [Panneau de configuration] - [Sons, voix et périphériques audio] - [SmartAudio] - puis sélectionnez [Enregistrement vocal].

Sinon, seul l'audio sur la piste gauche sera enregistré.

O: Port série

P: Emplacement pour module de RAM

→ *Reference Manual* "RAM Module"

Q: Haut-parleur

→ *Reference Manual* "Key Combinations"

R: Orifice de ventilation (prise d'air)

Description des pièces

- Cet ordinateur contient un aimant et des éléments magnétiques au niveau des endroits signalés dans l'illustration de droite. Évitez tout contact de ces zones avec des objets métalliques ou magnétiques.



Attacher le stylet à l'ordinateur <Pour modèle avec écran tactile uniquement>

Utilisez le câble extensible pour attacher le stylet à l'écran et éviter ainsi de le perdre. Les orifices (A) servent à l'attacher.

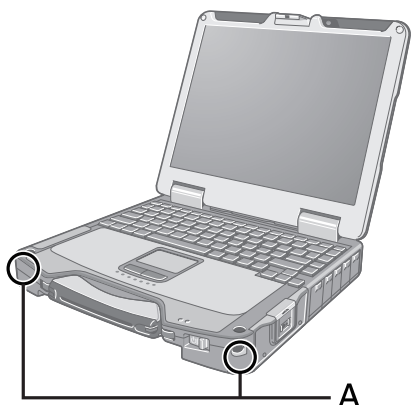

1

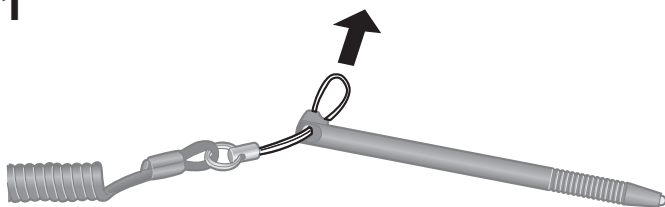

3

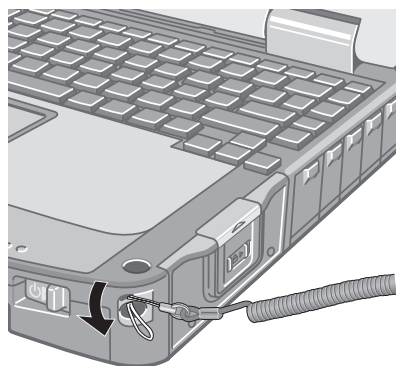

2

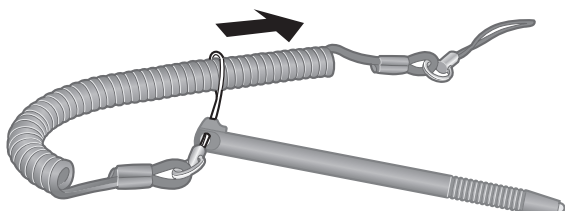

4

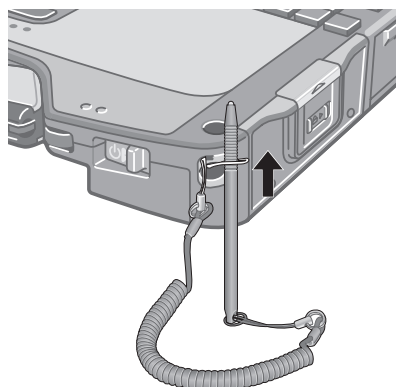

ATTENTION

- Ne tirez pas sur le câble extensible avec une force excessive. Le stylet peut heurter l'ordinateur, le corps de la personne ou d'autres objets lors de son détachement.

Première utilisation

■ Préparation

① Vérifiez et identifiez les accessoires fournis.

Si vous ne trouvez pas les accessoires décrits, contactez le service technique Panasonic.

- Adaptateur secteur 1
- Cordon d'alimentation 1
- Batterie 1



Numéro de modèle : CF-AA5713A

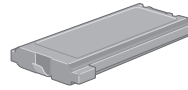

Numéro de modèle : CF-VZSU46AU ou CF-VZSU65U
(Consultez "Caractéristiques techniques" (→ page 33).)

<Pour modèles à écran tactile uniquement>

- Câble extensible 1
- Sangle 1
- Stylet 1



(→ Reference Manual "Touchscreen")

- Instructions d'utilisation (ce manuel) 1
- Product Recovery DVD-ROM Windows® 7 Professional
<Pour modèles avec système d'exploitation localisé> 1
<Pour modèles à interface utilisateur multilingue> 2
- Product Recovery DVD-ROM Windows® XP Professional 1

② Veuillez lire le Contrat de licence d'usage limité avant de briser le cachet du kit de l'ordinateur (→ page 32).

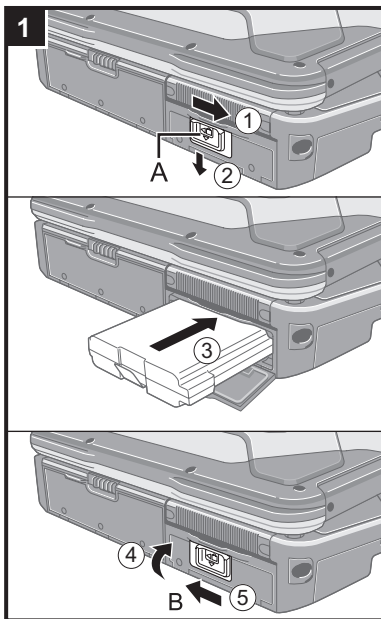

1 Insérez la batterie.

- ① Faites glisser le loquet (A) vers la droite pour débloquer le couvercle.
- ② Faites glisser le loquet (A) vers le bas, et ouvrez le couvercle.
- ③ Insérez la batterie jusqu'à ce qu'elle s'enclenche correctement sur le connecteur.
- ④ Refermez le couvercle jusqu'à ce qu'il s'enclenche.
- ⑤ Faites glisser le loquet (B) vers la gauche pour bloquer le couvercle.

ATTENTION

- Assurez-vous que le loquet est correctement verrouillé. Si ce n'est pas le cas, vous risquez de perdre la batterie lorsque vous portez l'ordinateur.
- Ne touchez pas aux bornes de la batterie et de l'ordinateur. Dans le cas contraire, vous risquez de salir ou d'endommager les bornes, ce qui pourrait engendrer un dysfonctionnement de la batterie ou de l'ordinateur.

REMARQUE

- Nous rappelons que l'ordinateur consomme de l'électricité même lorsqu'il est éteint. Si la batterie est complètement chargée, elle se déchargera complètement au cours de la durée suivante :
 - Lorsque l'alimentation est éteinte : Environ 4 semaines (avec CF-VZSU46AU) / Environ 3 semaines (avec CF-VZSU65U)
 - En mode veille (hybride) (**Windows 7**)/veille (**Windows XP**) : Environ 3 jours*¹ (avec CF-VZSU46AU) / Environ 2 jours*¹ (avec CF-VZSU65U)
 - En veille prolongée : environ Environ 6 jours*¹ (avec CF-VZSU46AU) / Environ 4 jours*¹ (avec CF-VZSU65U)
- *¹ Si l'option "Wake Up from wired LAN (Réveil par le réseau local filaire)" est désactivée, l'autonomie en mode veille sera légèrement plus longue.

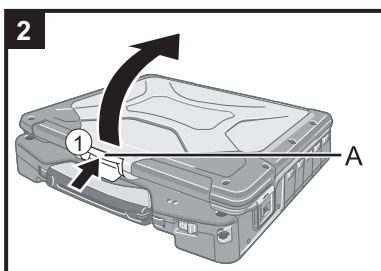

2 Ouverture de l'écran

- ① poussez et maintenez le loquet (A), puis ouvrez l'écran.

Première utilisation

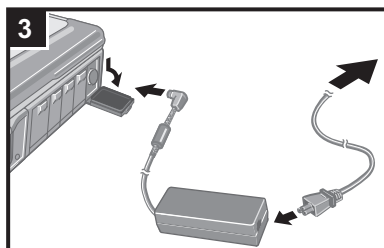

3 Branchez l'ordinateur à une prise secteur.

La batterie se recharge automatiquement.

ATTENTION

- Ne débranchez pas l'adaptateur secteur et n'allumez pas le commutateur sans fil tant que la procédure de première utilisation n'est pas terminée.
- Lorsque vous utilisez l'ordinateur pour la première fois, ne connectez aucun périphérique, mis à part la batterie et l'adaptateur secteur.
- **Manipulation de l'adaptateur secteur**
 - Certains problèmes, comme une chute soudaine de la tension, peuvent survenir par temps d'orage. Nous vous conseillons par conséquent d'utiliser une source d'alimentation sans coupure (UPS) lorsque la batterie n'est pas installée.

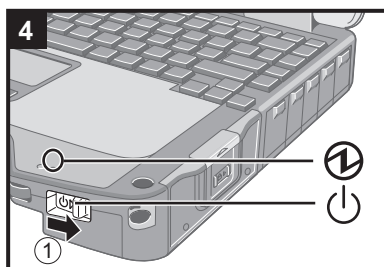

4 Allumez l'ordinateur.

- ① Faites coulisser et maintenez le commutateur de marche/arrêt (🔌) dans cette position pendant environ 1 seconde, jusqu'à ce que le voyant d'alimentation (🔌) s'allume.

ATTENTION

- N'appuyez pas à plusieurs reprises sur le commutateur de marche/arrêt.
- Si vous appuyez sur le commutateur de marche/arrêt et le maintenez enfoncé pendant plus de quatre secondes, l'ordinateur est mis hors tension de manière forcée.
- Lorsque vous mettez l'ordinateur hors tension, vous devez attendre au moins 10 secondes avant de le remettre en marche.
- N'exécutez pas les opérations suivantes tant que le voyant du disque dur (💿) ne s'est pas éteint.
 - Brancher ou débrancher l'adaptateur secteur
 - Appuyer sur le commutateur de marche/arrêt
 - Toucher le clavier, le pavé tactile ou l'écran tactile (uniquement pour le modèle équipé de l'écran tactile).
 - Fermer l'écran
 - Activer/Désactiver l'interrupteur sans fil
- Lorsque la température du processeur central est élevée, l'ordinateur peut ne pas démarrer pour éviter la surchauffe du processeur central. Attendez que l'ordinateur refroidisse, puis rallumez-le. Si l'ordinateur ne s'allume pas après avoir refroidi, contactez le support technique Panasonic.
- Aucune modification du réglage par défaut du Setup Utility ne peut être effectuée avant la fin de la première utilisation.

5 Configurez Windows.

Suivez les instructions à l'écran.

- L'ordinateur redémarre plusieurs fois. Ne touchez pas le clavier ou le pavé tactile et attendez que le voyant de l'unité de disque dur (💿) s'éteigne.
- Au cours de la configuration de Windows, utilisez le pavé tactile et cliquez pour déplacer le curseur et cliquer sur un quelconque élément.

Windows 7

- Après la mise sous tension de l'ordinateur, l'écran reste noir ou inchangé pendant un moment. Ceci ne signale en rien un dysfonctionnement. Patientez un instant jusqu'à l'affichage de l'écran de configuration Windows.
- La configuration de Windows prendra environ 20 minutes. Passez à l'étape suivante, en confirmant chaque message qui s'affiche à l'écran.
- L'écran "Join a wireless network" peut ne pas s'afficher. Vous pouvez régler le réseau sans fil une fois que la configuration de Windows est terminée.

<Pour modèles à interface utilisateur multilingue>

Windows 7

- Sélectionnez la langue dans l'écran "Setup Windows" et cliquez sur [Next].

- Choisissez soigneusement la langue car vous ne pourrez pas la changer par la suite. Si vous spécifiez une langue qui ne convient pas, vous devrez réinstaller Windows (→ page 23).

Windows XP

- Pour certaines langues, il se peut que les caractères saisis ne correspondent pas à ceux des touches. Réglez correctement le clavier une fois la configuration terminée. Réglez ensuite le mot de passe.

ATTENTION

- Vous pouvez modifier le nom d'utilisateur, le mot de passe, l'image et les paramètres de sécurité après la configuration de Windows.
- N'oubliez pas votre mot de passe. Si vous oubliez le mot de passe, vous ne pourrez pas utiliser Windows. Nous vous recommandons de créer au préalable un disque de reconfiguration du mot de passe.
- Attendez que le voyant du disque dur  s'éteigne.

Windows 7

- N'utilisez pas les mots suivants comme nom d'utilisateur : CON, PRN, AUX, CLOCK\$, NUL, COM1 à COM9, LPT1 à LPT9, @. En particulier, si vous créez un nom d'utilisateur (nom de compte) contenant le signe "@" mark, un mot de passe vous sera demandé sur l'écran d'ouverture de session, même si aucun mot de passe n'a été défini. Si vous tentez une ouverture de session sans saisir de mot de passe, "Le nom d'utilisateur ou le mot de passe est incorrect." s'affiche et vous ne pourrez pas ouvrir de session Windows (→ page 28).
- Le papier peint de l'utilisateur qui ouvre la première session est déjà prédéfini sous "5 Configurez Windows."
Pour rendre l'écran plus visible lorsque l'ordinateur est utilisé en plein soleil, remplacez le papier-peint actuel par le papier-peint blanc.
 - ① Cliquez avec le bouton droit de la souris sur le bureau, et cliquez sur [Personnaliser] - [Arrière-plan du Bureau].
 - ② Sélectionnez [Couleurs unies] dans [Emplacement de l'image].
 - ③ Sélectionnez le papier-peint blanc et cliquez sur [Enregistrer les modifications].

<Pour modèles à interface utilisateur multilingue>

- Lors de la configuration du clavier, choisissez celui qui correspond à celui de l'ordinateur.
Autrement la saisie des bons caractères sur le clavier risque de devenir impossible.

Windows XP

- Les mots suivants ne sont pas disponibles comme nom d'utilisateur et mot de passe : CON, PRN, AUX, CLOCK\$, NUL, COM1 à COM9, LPT1 à LPT9.
- Lorsque vous définissez la date/l'heure/le fuseau horaire et que vous cliquez sur [Next], l'écran peut ne passer à l'écran suivant qu'au bout de quelques minutes. Évitez de toucher le clavier ou le pavé tactile et attendez que l'écran change.
- Si "Une erreur inattendue est survenue..." (ou un message du même type) s'affiche, cliquez sur [OK]. Cela n'indique en rien un dysfonctionnement.

<Pour modèles à interface utilisateur multilingue>

- Le clavier américain est sélectionné jusqu'à ce que vous modifiiez ce paramètre. Par conséquent, certaines lettres entrées au clavier peuvent être différentes à l'écran.
Pour éviter toute sélection accidentelle, lors de la configuration de Windows,
 - effectuez certaines sélections à l'aide de l'écran tactile.
 - appuyez sur la touche Verr Num et activez le mode à dix touches pour saisir les nombres.
- Pour faire correspondre les langues, modifiez les paramètres de la langue une fois Windows configuré (→ page 16). Ne modifiez pas les paramètres dans [To change system or these settings, click Customize] sous [Regional and Language Options] lors de la configuration de Windows.

6 <Pour modèles à interface utilisateur multilingue> Installez Adobe Reader.

Installez Adobe Reader pour lire les Important Tips et le Reference Manual.

Windows 7

- 1 Cliquez sur  (Démarrer) et saisissez ce qui suit dans [Rechercher les programmes et fichiers], puis appuyez sur **Entrée**.

Windows XP

- 1 Cliquez sur [démarrer (start)] - [Exécuter (Run)], puis introduisez ce qui suit et cliquez sur [OK].

[c:\util\reader**\setup.exe]

- “**” dépend de la langue.

| | | | |
|-----------------------------|----------------|---------------|--------------------------|
| Anglais : m | Arabe : ar | Bulgare : bg | Chinois (simplifié) : sc |
| Chinois (traditionnel) : tc | | Croate : yx | Tchèque : cs |
| Néerlandais : nl | Estonien : et | Finnois : fi | Danois : da |
| Allemand : g | Grec : el | Hébreu : he | Français : f |
| Italien : t | Japonais : ja | Coréen : ko | Hongrois : hu |
| Lituanien : lt | Norvégien : no | Polonais : pl | Letton : lv |
| Roumain : ro | Russe : ru | Slovaque : sk | Portugais : pt |
| Espagnol : p | Suédois : s | Turc : tr | Slovène : sl |

Windows 7 Ukrainien : uk

Windows XP

7 <Pour modèles à interface utilisateur multilingue> Modifiez les paramètres de la langue.

<Langues installées sur cet ordinateur>

| | | | | | |
|-------------------------|------------|------------------------|--------------|------------|----------------------|
| ·Français | ·Allemand | ·Anglais | ·Arabe | ·Bulgare | ·Chinois (simplifié) |
| ·Chinois (traditionnel) | ·Coréen | ·Croate | ·Danois | ·Espagnol | |
| ·Estonien | ·Finnois | ·Grec | ·Hébreu | ·Hongrois | ·Italien |
| ·Japonais | ·Letton | ·Lituanien | ·Néerlandais | ·Norvégien | |
| ·Polonais | ·Portugais | ·Portugais (brésilien) | ·Roumain | ·Russe | |
| ·Slovaque | ·Slovène | ·Suédois | ·Tchèque | ·Thaï | ·Turc |

Changez les paramètres de la langue dans le menu suivant.

[start (démarrer)] - [Control Panel (Panneau de configuration)] - [Date, Time, and Regional Options (Options régionales, date, heure et langue)] - [Regional and Language Options (Options régionales et linguistiques)]

- [Regional Options (Options régionales)] - [Standards and Formats (Standards et formats)]
- [Languages (Langues)] - [Language used in menus and dialogs (Langues utilisée dans les menus et boîtes de dialogue)]
- [Languages (Langues)] - [Details (Details)] - [Default input language (Langue d'entrée par défaut)]
- [Advanced (Avancé)] - [Language for non-unicode Programs (Langue pour les programmes non Unicode)]

REMARQUE

- Lorsque vous utilisez sur un même réseau des systèmes d'exploitation avec interface utilisateur multilingue ou localisés, utilisez les noms d'ordinateur anglais sur les versions localisées de Windows.
- Certaines chaînes des interfaces utilisateur restent en anglais même si l'interface utilisateur est configurée sur une autre langue.
Pour plus d'informations, consultez le document suivant : “c:\windows\mui\relnotes.txt”.
- Si vous changez la langue dans [Langues] - [Langue utilisée dans les menus et boîtes de dialogue], la couleur du Bureau change lors de votre prochaine connexion à Windows.

La couleur du Bureau peut être modifiée en respectant la procédure suivante. Cliquez sur [démarrer] - [Panneau de configuration] - [Apparence et thèmes] - [Affichage] - [Bureau] et sélectionnez une couleur dans [Couleur], puis cliquez sur [OK].

8 <Pour modèle à écran tactile uniquement> Procédez au calibrage de l'écran tactile.

Windows 7

- Avant le calibrage, fermez le panneau de saisie du Tablet PC.

REMARQUE

- Tout d'abord, ouvrez une session sous Windows en tant qu'administrateur, et effectuez ce calibrage.

- ① Cliquez sur  (Démarrer) - [Panneau de configuration] - [Matériel et audio] - [Paramètres du Tablet PC].
- ② Cliquez sur [Étalonner].
- ③ Avec le stylet, touchez chacune des cibles "+" l'une après l'autre, puis cliquez sur [Oui].
- ④ Cliquez sur [OK].

REMARQUE

- Effectuez le calibrage suivant pour chaque utilisateur.

- ① Cliquez sur  (Démarrer) - [Panneau de configuration] - [Matériel et audio] - [Paramètres du Tablet PC].
 - ② Cliquez sur [Étalonner].
 - ③ Avec le stylet, touchez chacune des cibles "+" l'une après l'autre, puis cliquez sur [Oui].
 - ④ Cliquez sur [OK].
- Effectuez le calibrage pour l'orientation qui sera utilisée.

Windows XP

- ① Cliquez sur [démarrer] - [Tous les programmes] - [Fujitsu Touch Panel (USB)] - [Touch Screen Calibration Utility].
- ② À l'aide du stylet, touchez chacune des 12 cibles "+" une par une jusqu'au clignotement, puis appuyez sur **Entrée**.
- ③ Appuyez sur **Entrée**.

Windows XP

9 Créez un nouveau compte.

Cliquez sur [démarrer] - [Panneau de configuration] - [Comptes d'utilisateurs] - [Créer un nouveau compte].

ATTENTION

- N'oubliez pas votre mot de passe. Si vous oubliez votre mot de passe, vous ne pourrez plus utiliser le système d'exploitation Windows. Nous vous recommandons de créer au préalable une disquette de reconfiguration du mot de passe.

REMARQUE

● PC Information Viewer

Cet ordinateur enregistre régulièrement les informations de gestion du disque dur, etc. Le volume maximum de données pour chaque enregistrement est de 1024 bytes.

Ces informations servent uniquement à déterminer les causes d'une éventuelle panne de disque dur. Elles ne sont jamais envoyées à l'extérieur via le réseau ni utilisées dans un autre but que celui décrit ci-dessus.

Pour désactiver cette fonction, cochez la case [Disable the automatic save function for management information history] dans [Hard Disk Status] de PC Information Viewer, et cliquez sur [OK].

(→  Reference Manual "Checking the Computer's Usage Status")

■ Précautions contre la mise en marche/l'arrêt

- N'effectuez pas les actions suivantes
 - Connecter ou déconnecter l'adaptateur secteur
 - Faire coulisser le commutateur de marche/arrêt
 - Toucher le clavier, le pavé tactile, l'écran tactile (Uniquement pour le modèle équipé de l'écran tactile) ou une souris externe
 - Fermer l'écran
 - Activer/Désactiver l'interrupteur sans fil

Première utilisation

REMARQUE

- Pour réduire la consommation d'énergie, les méthodes d'économie d'énergie suivantes sont réglées au moment de l'achat.
 - L'écran s'éteint automatiquement après 15 minutes d'inactivité.
 - L'ordinateur entre automatiquement en mode de veille (hybride)^{*2}(Windows 7)/veille^{*2}(Windows XP) après 20 minutes d'inactivité.
- ^{*2} Veuillez consulter  *Reference Manual* "Sleep or Hibernation Functions" pour découvrir comment sortir du mode de veille.

Windows 7

■ Remarque à propos de l'accès au disque dur

<Pour modèles à interface utilisateur multilingue>

Les langues autres que celle sélectionnée lors de la configuration de Windows sont désinstallées en arrière-plan alors que l'ordinateur reste inactif.

Pendant ce temps, les problèmes suivants peuvent se produire. Ils sont provoqués par les spécifications de Windows 7 et ne représentent pas un dysfonctionnement.

- Le processus de désinstallation peut continuer pendant environ 3 heures au cours desquelles l'ordinateur peut ne plus répondre en raison d'un accès continu au disque dur, etc. Vous pouvez redémarrer ou arrêter l'ordinateur pendant le processus.
- Le message "Configuring Windows features, preparing to configure Windows (Configuration des fonctionnalités de Windows. Préparation de la configuration de Windows)" peut s'afficher pendant une durée pouvant atteindre 20 minutes lors de l'arrêt ou du démarrage de l'ordinateur (y compris le redémarrage). Attendez que l'ordinateur s'arrête ou démarre normalement.

Une fois que le message n'est plus affiché, suivez les étapes ci-dessous pour supprimer tous les points de restauration à l'exception du plus récent. Si vous ne supprimez pas les points de restauration, les fichiers système pour les langues autres que celle sélectionnée resteront sur le disque en tant que données de sauvegarde pour les points de restauration et il se peut que l'ordinateur ne réponde plus en cours de fonctionnement.

- ① Cliquez sur  (Démarrer). Saisissez "cleanmgr.exe" dans [Rechercher les programmes et fichiers] puis cliquez sur [cleanmgr.exe] dans la liste de résultats.
- ② Après un certain temps, l'écran de réglage "Nettoyage de disque pour" s'affiche. Cliquez sur [Nettoyer les fichiers système] - [Autres options] - [Restauration du système et clichés instantanés] - [Nettoyer] - [Supprimer] - [OK] - [Supprimer les fichiers].
- ③ Redémarrez l'ordinateur.

■ Pour modifier la structure de partition

Vous pouvez réduire une section de partition existante pour créer un espace de disque non attribué, d'où vous pourrez créer une nouvelle partition. Par défaut, cet ordinateur ne possède qu'une seule partition.

- ① Cliquez sur  (Démarrer) et cliquez avec le bouton droit de la souris sur [Ordinateur], puis cliquez sur [Gérer].
 - Un utilisateur ordinaire doit saisir un mot de passe d'administrateur.
- ② Cliquez sur [Gestion de disques].
- ③ Cliquez avec le bouton droit de la souris sur la partition de Windows (par défaut, la lettre de lecteur "c") et cliquez sur [Réduire le volume].
 - La taille de la partition varie suivant les spécifications de l'ordinateur.
- ④ Saisissez la taille dans [Quantité d'espace à réduire en Mo] et cliquez sur [Réduire].
 - Il n'est pas possible de saisir un nombre supérieur à la taille affichée.
 - Pour sélectionner [Reinstall to the first 2 partitions.] lors de la réinstallation de Windows 7 (→ page 23), 60 000 Mo ou plus sont nécessaires pour [Taille totale en Mo après réduction].
- ⑤ Cliquez avec le bouton droit de la souris sur [Non alloué] (l'espace réduit à l'étape ④) et cliquez sur [Nouveau volume simple].
- ⑥ Suivez les instructions à l'écran pour faire les réglages, et cliquez sur [Terminer]. Attendez la fin du formatage.

REMARQUE

- Vous pouvez créer une partition supplémentaire sur l'espace non alloué restant ou en créant du nouvel espace non alloué.
- Pour supprimer une partition, cliquez dessus avec le bouton droit de la souris et cliquez sur [Supprimer le volume] à l'étape ③.

Manuel à l'écran

Vous pouvez consulter le Reference Manual et les Important Tips sur l'écran de l'ordinateur. Lorsque vous consultez le Reference Manual et les Important Tips pour la première fois, l'accord de licence d'Adobe Reader peut s'afficher. Lisez-le attentivement, puis sélectionnez [Accepter] pour continuer.

■ Reference Manual

Le Reference Manual contient des informations pratiques qui vous permettent de profiter pleinement des performances de l'ordinateur.

Pour accéder au Reference Manual :

Windows 7 Double-cliquez sur  sur le Bureau.

- Vous pouvez également cliquer sur  (Démarrer) - [Tous les programmes] - [Panasonic] - [On-Line Manuals] - [Reference Manual].

Windows XP Cliquez sur [démarrer] - [Reference Manual].

- Alternativement, cliquez sur [Démarrer] - [Tous les programmes] - [Panasonic] - [On-Line Manuals] - [Reference manual].

REMARQUE

<Pour modèles à interface utilisateur multilingue>

- Procédez comme suit pour accéder au manuel de référence en français :

Windows 7 cliquez sur  (Démarrer) et saisissez "c:\util\manual\MANUALF.pdf" dans [Rechercher les programmes et fichiers] et appuyez sur **Entrée**.

Windows XP cliquez sur [Démarrer] - [Exécuter] et saisissez "c:\util\manual\MANUALF.pdf".

Windows 7

Les fichiers Windows compris sur le DVD-ROM de Windows 7 figurent dans les dossiers suivants :

<Pour modèles avec système d'exploitation localisé>

c:\windows\support\migwiz, c:\windows\support\tools, c:\windows\support\logging

<Pour modèles à interface utilisateur multilingue>

- Certaines langues ne sont pas disponibles selon le modèle.

c:\windows\support**\migwiz, c:\windows\support**\tools, c:\windows\support**\logging

- "*" dépend de la langue.

| | | | |
|---------------------------|----------------------------|------------------------|----------------|
| Anglais : en | Néerlandais : nl | Finois : fi | Français : fr |
| Allemand : de | Italien : it | Norvégien : no | Russe : ru |
| Espagnol : es | Suédois : sv | Turc : tr | Arabe : ar |
| Bulgare : bg | Chinois de Hong Kong : b3 | Chinois simplifié : xt | |
| Chinois traditionnel : zh | | | |
| Croate : yx | Tchèque : cs | Danois : da | Estonien : et |
| Grec : el | Hébreu : iw | Hongrois : hu | Japonais : ja |
| Coréen : ko | Letton : lv | Lituanien : lt | Polonais : pl |
| Portugais : pt | Portugais (brésilien) : xc | Roumain : ro | Serbe : st |
| Slovaque : sk | Slovène : sl | Thaï : th | Ukrainien : uk |

■ Important Tips

La section Important Tips fournit des informations sur la batterie afin que vous puissiez l'utiliser dans des conditions optimales et bénéficier d'une autonomie prolongée.

Pour accéder aux Important Tips :

Windows 7 Double-cliquez sur  sur le Bureau.

- Vous pouvez également cliquer sur  (Démarrer) - [Tous les programmes] - [Panasonic] - [On-Line Manuals] - [Important Tips].

Windows XP Double-cliquez sur  sur le Bureau.

- Vous pouvez également cliquer sur [démarrer] - [Tous les programmes] - [Panasonic] - [On-Line Manuals] - [Important Tips].

REMARQUE

- Lorsque le message de mise à jour d'Adobe Reader s'affiche, nous vous recommandons de suivre la procédure indiquée à l'écran pour effectuer la mise à jour.
Consultez <http://www.adobe.com/> pour la dernière version d'Adobe Reader.
- <Pour modèles avec contrôleur vidéo séparé>
Les réglages prédéfinis par défaut de Setup Utility ont été modifiés. Consultez la liste suivante au lieu de celle de  *Reference Manual* "Setup Utility".

L'élément souligné est le réglage prédéfini par défaut.

| | |
|---------------------|--|
| Switchable Graphics | Switchable Power Saving Video <u>Performance Video</u> |
|---------------------|--|

ATTENTION

- Ne décochez pas l'option [IntelliMouse Wheel mode] dans [Scroll Configuration] du [Touch Pad] dans [Souris] de la fenêtre [Panneau de configuration]. La fonction de défilement d'Adobe Reader pourrait ne pas fonctionner correctement.

Manipulation et maintenance

Environnement d'utilisation

- Placez l'ordinateur sur une surface plane et stable. Ne posez pas l'ordinateur sur la tranche ; ne le laissez pas non plus basculer. Si l'ordinateur est exposé à un choc extrêmement fort, il pourrait être endommagé.
 - Température : Fonctionnement : De 5 °C à 35 °C
Stockage : De -20 °C à 60 °C
 - Humidité : Fonctionnement : 30 % à 80 % d'humidité relative (sans condensation)
Stockage : 30 % à 90 % d'humidité relative (sans condensation)
- Même si vous utilisez l'ordinateur dans les plages de températures/valeurs d'humidité ci-dessus, son utilisation dans un environnement extrême détériorera le produit et réduira sa durée de vie.
- N'installez pas l'ordinateur dans les endroits suivants, sinon vous risqueriez de l'endommager.
 - À proximité de matériel électronique. Il pourrait en résulter des parasites ou une distorsion de l'image.
 - Dans des endroits où la température est extrêmement élevée ou basse.
 - L'ordinateur pouvant chauffer lors de son utilisation, maintenez-le à l'écart des éléments sensibles à la chaleur.

Précautions relatives à la manipulation

Équipé d'un clavier étanche, cet ordinateur a été conçu de manière à minimiser les chocs sur l'écran LCD et sur le disque dur mais aucune garantie n'est offerte pour les problèmes résultant d'un choc. Soyez extrêmement prudent lorsque vous manipulez cet ordinateur.

- Lors du transport de l'ordinateur :
 - Mettez l'ordinateur hors tension.
 - Retirez tous les dispositifs externes, les câbles, les cartes PC et les autres objets saillants.
 - Retirez le disque du lecteur de CD/DVD.
 - Ne laissez pas tomber l'ordinateur et ne le cognez pas contre des objets durs.
 - Ne laissez pas l'écran ouvert.
 - N'attrapez jamais l'ordinateur par l'écran.
 - Ne mettez jamais rien (par exemple une feuille de papier) entre l'écran et le clavier.
 - À bord d'un avion, gardez votre ordinateur avec vous ; ne le mettez jamais avec vos bagages enregistrés. Si vous utilisez l'ordinateur à bord d'un avion, conformez-vous au règlement de la compagnie aérienne.
 - Si vous transportez une batterie de rechange, placez-la dans un sac en plastique pour protéger ses bornes.
 - Le pavé tactile est conçu pour être utilisé avec le bout du doigt. Ne posez aucun objet dessus et n'exercez aucune pression importante avec des objets pointus ou durs pouvant laisser des marques (une pointe, un crayon ou un stylo à bille par exemple).
 - Évitez de mettre des substances telles que de l'huile en contact avec le pavé tactile. Le curseur pourrait ne plus fonctionner correctement.
 - Faites attention à ne pas vous blesser suite à une chute ou un impact lors du transport de l'ordinateur.
- <Pour modèle à écran tactile uniquement>
- N'utilisez que le stylet/stylet numériseur fourni pour toucher l'écran. Ne placez aucun objet sur sa surface et n'exercez pas de forte pression avec un objet pointu ou dur, car cela pourrait laisser des marques (par ex. un ongle, un crayon ou un stylo à bille).
 - N'utilisez pas l'écran tactile s'il y a de la poussière ou de la saleté (par ex. de l'huile) sur l'écran. Sinon, ces particules étrangères sur l'écran ou le stylet risquent de rayer la surface de l'écran ou d'entraver le fonctionnement du stylet.
 - N'utilisez le stylet que pour toucher l'écran. Son utilisation à toute autre fin peut l'endommager et entraîner des rayures de l'écran.

■ Si vous utilisez des périphériques

Respectez les instructions suivantes et reportez-vous au Reference Manual pour éviter d'endommager les périphériques. Lisez attentivement les manuels d'instructions des périphériques.

- Utilisez les périphériques conformément aux spécifications de l'ordinateur.
- Branchez-les correctement sur les connecteurs.
- Si vous avez du mal à les insérer, ne forcez pas ; vérifiez la forme du connecteur, le sens, l'alignement des broches, etc.
- Si des vis sont fournies, serrez-les correctement.
- Retirez les câbles lors du transport de l'ordinateur. Ne forcez pas lorsque vous tirez sur les câbles.

Manipulation et maintenance

■ Protection de l'ordinateur contre les utilisations non autorisées via le réseau LAN sans fil/Bluetooth/WAN sans fil

<Uniquement pour les modèles avec LAN sans fil/Bluetooth/WAN sans fil>

- Avant d'utiliser le réseau LAN sans fil/Bluetooth/WAN sans fil, configurez les paramètres de sécurité appropriés, comme le cryptage des données.

Maintenance

Pour nettoyer l'écran LCD

<Pour modèle à écran tactile uniquement>

Utilisez le chiffon doux fourni avec l'ordinateur.

REMARQUE

● Suggestions concernant le nettoyage de la surface LCD

Pour améliorer la visibilité de l'écran à l'extérieur, une pellicule de basse réflexion a été appliquée. Pour éviter toute rayure ou écaillage de cette pellicule, un chiffon doux conçu dans ce but vous est fourni pour essuyer la surface LCD de l'ordinateur. Avant d'utiliser l'ordinateur, veuillez lire les instructions fournies ci-dessous.

- **Essuyez bien l'écran LCD avec le chiffon doux pour supprimer les traces de doigt, etc.**
- **N'essuyez pas avec ce chiffon les zones autres que l'écran LCD.**

<Comment utiliser le chiffon doux>

- Utilisez le chiffon doux quand il est sec. N'utilisez pas d'eau, ni de solvants sur le chiffon.
- Commencez par essuyer soigneusement les particules et la poussière qui adhèrent à l'écran LCD avec une face du chiffon. Ne forcez pas, car vous risquez d'endommager la surface LCD avec les particules et la poussière. Ensuite, essuyez toute trace de doigt, etc., avec l'autre face du chiffon. Après avoir essuyé toutes les particules et la poussière, nettoyez le chiffon doux (consultez la suite) pour en retirer ces particules et la poussière.
- Si le chiffon est sali, lavez-le avec un détergent neutre. N'utilisez pas d'eau de javel ni d'assouplissant (adoucissant), et ne stérilisez pas le chiffon à l'eau bouillante.
- Si la surface LCD est humide, essuyez-la soigneusement avec le chiffon doux.
- L'ordinateur doit être hors tension pendant que vous essuyez l'écran LCD.

<Pour modèle sans écran tactile uniquement>

Essuyez-les avec un chiffon doux comme de la gaze. Si vous utilisez un détergent, diluez-le dans de l'eau, puis plon

Pour nettoyer les zones autres que l'écran LCD

gez un chiffon doux dans ce mélange et essorez-le bien.

ATTENTION

- N'utilisez pas de benzène, de diluant ou d'alcool dénaturé car ces produits pourraient attaquer la surface en provoquant une décoloration, etc. N'utilisez pas de nettoyant ménager ou cosmétique disponible dans le commerce, ce type de produit pouvant contenir des composants nocifs pour la surface de l'ordinateur.
- N'appliquez ni eau ni détergent directement sur l'ordinateur, le liquide pouvant pénétrer à l'intérieur de l'ordinateur et provoquer des dommages ou des dysfonctionnements.

Réinstallation du logiciel

La réinstallation du logiciel restaure l'état par défaut de l'ordinateur. Lorsque vous réinstallez le logiciel, les données du disque dur, sont effacées.

Sauvegardez les données stratégiques sur un autre support ou un disque dur externe avant la réinstallation.

ATTENTION

Windows 7

Ne supprimez pas la partition qui contient les fichiers de démarrage du disque dur.

L'espace disque de la partition n'est pas conçu pour y stocker des données.

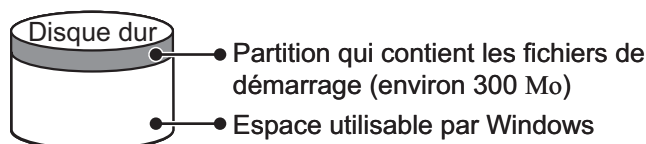

Préparation

- Préparez les éléments suivants :
 - Product Recovery DVD-ROM (fourni)
 - Lecteur CD/DVD Panasonic (en option)
- Retirez tous les périphériques (hormis le lecteur CD/DVD).
- Connectez l'adaptateur secteur et ne le retirez pas tant que la réinstallation n'est pas terminée.

REMARQUE

<Pour modèles à interface utilisateur multilingue>

- Pour entrer des nombres, appuyez sur la touche Verr Num et activez le mode à dix touches.
- Pour le clavier allemand, appuyez sur **D** lorsque vous devez appuyer sur **Y**.

- 1 **Éteignez l'ordinateur et insérez le lecteur CD/DVD dans le dispositif Multimedia Pocket (→ *Reference Manual* "Multimedia Pocket").**
- 2 **Allumez l'ordinateur, et appuyez sur **F2** ou sur **Suppr** pendant l'affichage de l'écran de démarrage de [Panasonic].**
Le Setup Utility démarre.
 - Si un mot de passe est nécessaire, saisissez le mot de passe du superviseur.
- 3 **Prenez note du contenu de Setup Utility et appuyez sur **F9**.**
Lorsque le message de confirmation s'affiche, sélectionnez [Yes] et appuyez sur **Entrée**.
- 4 **Appuyez sur **F10**.**
Lorsque le message de confirmation s'affiche, sélectionnez [Yes] et appuyez sur **Entrée**.
L'ordinateur redémarre.
- 5 **Appuyez sur **F2** ou sur **Suppr** pendant l'affichage de l'écran de démarrage de [Panasonic].**
Le Setup Utility démarre.
 - Si un mot de passe est nécessaire, saisissez le mot de passe du superviseur.
- 6 **Placez le Product Recovery DVD-ROM pour la version Windows à installer dans le lecteur CD/DVD.**
- 7 **Sélectionnez le menu [Exit], puis sélectionnez [TEAC-DV-W28XXX] dans [Boot Override].**
- 8 **Appuyez sur Entrée. **Entrée**.**
L'ordinateur redémarre.

Windows 7

- 9 **Cliquez sur [Reinstall Windows], puis sur [Next].**
L'écran du contrat de licence apparaît.
- 10 **Cliquez sur [Yes, I agree to the provisions above and wish to continue!], puis sur [Next].**
- 11 **Lors de la réinstallation de Windows 7 depuis Windows 7 :**
Sélectionnez les paramètres et cliquez sur [Next].
 - [Reinstall Windows to the whole Hard Disk to factory default.]
Vous aurez deux partitions.
 - [Reinstall to the first 2 partitions.]^{*1}.
Sélectionnez cette option lorsque le disque dur a déjà été divisé en plusieurs partitions. Pour la création d'une nouvelle partition, consultez "Pour modifier la structure de partition" (→ page 18).

Réinstallation du logiciel

Vous pouvez conserver la structure de partition.

¹ Ceci ne s'affiche pas si Windows ne peut faire l'objet d'une réinstallation sur la partition qui contient les fichiers de démarrage et la zone utilisable par Windows.

Lors de la réinstallation de Windows 7 depuis Windows XP :

Cliquez sur [Next].

12 Lorsque le message de confirmation s'affiche, cliquez sur [YES].

La réinstallation commence suivant les instructions à l'écran (elle prendra entre 60 et 120 minutes environ).

- N'interrompez pas la réinstallation, par exemple en éteignant l'ordinateur ou en appuyant sur **Ctrl + Alt + Suppr**. Sinon, la réinstallation peut ne plus être possible car Windows pourra ne pas démarrer ou les données pourront être corrompues.
- Conformément aux instructions à l'écran, changez le Product Recovery DVD-ROM.

13 Retirez le Product Recovery DVD-ROM, puis cliquez sur [OK] pour éteindre l'ordinateur.

14 Allumez l'ordinateur.

- Si un mot de passe est nécessaire, saisissez le mot de passe du superviseur.

15 Effectuez la "Première utilisation" (→ page 14).

16 Lancez le Setup Utility et modifiez les réglages selon vos besoins.

17 Lancez Windows Update.

Windows XP

9 Appuyez sur **F1** pour exécuter [1. [Recovery]].

L'écran du contrat de licence apparaît.

- Pour procéder à l'annulation de la procédure, appuyez sur **F0**.

10 Appuyez sur **F1** pour sélectionner [1. Yes, I agree to the provisions above and wish to continue!].

11 Sélectionnez les réglages.

- [2]: Saisissez la taille de la partition du système d'exploitation et appuyez sur **Entrée**.
(la taille de la partition des données sera déterminée en soustrayant la taille de la partition du système d'exploitation de la taille maximale).
- [3]: Windows sera installé dans la première partition
(la taille de la première partition doit être au moins de 30 Go. Si elle est inférieure, l'installation sera impossible).

Lorsque le message de confirmation s'affiche, appuyez sur **Y**.

La réinstallation commence automatiquement (elle prendra entre 30 et 75 minutes environ).

- N'interrompez pas la réinstallation, par exemple en éteignant l'ordinateur ou en appuyant sur **Ctrl + Alt + Suppr**. Sinon, la réinstallation peut ne plus être possible car Windows pourra ne pas démarrer ou les données pourront être corrompues.

12 Retirez le Product Recovery DVD-ROM, puis appuyez sur n'importe quelle touche pour éteindre l'ordinateur.

- Si des instructions supplémentaires sont incluses avec l'ordinateur, assurez-vous de les lire. Il pourra être nécessaire de réaliser d'autres opérations au cours de la procédure suivante.

13 Allumez l'ordinateur.

- Si un mot de passe est nécessaire, saisissez le mot de passe du superviseur.

14 Effectuez la "Première utilisation" (→ page 14).

15 Lancez le Setup Utility et modifiez les réglages selon vos besoins.

■ Pour modifier la lettre du disque dur ou du lecteur CD/DVD

REMARQUE

- Les lettres du disque dur ne peuvent être changées que lorsqu'au moins deux partitions ont été créées sur le disque dur.
- Le nom du lecteur C: ne peut pas être modifié.
- Changez les lettres des lecteurs avant de procéder à l'installation des applications.

① **Windows 7**

Cliquez sur  (Démarrer) - [Panneau de configuration] - [Système et sécurité] - [Outils d'administration], et double-cliquez sur [Gestion de l'ordinateur].

- Un utilisateur ordinaire doit saisir un mot de passe d'administrateur.

Windows XP



Cliquez sur [démarrer] - [Panneau de configuration] - [Performance et maintenance] - [Outils d'administration], puis double-cliquez sur [Gestion de l'ordinateur].

- ② Cliquez sur [Gestion des disques] dans [Stockage].
- ③ Cliquez avec le bouton droit de la souris sur la partition du disque dur ou sur le nom du lecteur CD/DVD, puis cliquez sur [Modifier la lettre et le chemin d'accès des lecteurs...].
- ④ Cliquez sur [Modifier...].
- ⑤ Cliquez sur [Attribuer la lettre de lecteur suivante] et sélectionnez la nouvelle lettre du lecteur, puis cliquez sur [OK].
Lorsque le message de confirmation s'affiche, cliquez sur [Oui].



Diagnostic des pannes (de base)

Respectez les instructions suivantes lorsqu'un problème se produit. Vous trouverez également un guide de diagnostic des pannes (avancé) dans le "Reference Manual". Pour les problèmes logiciels, reportez-vous au manuel d'instructions du logiciel. Si le problème persiste, contactez le support technique Panasonic. Vous pouvez également vérifier l'état de l'ordinateur dans le PC Information Viewer (→  Reference Manual "Troubleshooting (Advanced)").



■ Mise en marche

| | |
|---|---|
| <p>Démarrage impossible. Le voyant d'alimentation ou le voyant de la batterie ne s'allume pas.</p> | <ul style="list-style-type: none"> ● Connectez l'adaptateur secteur. ● Insérez une batterie complètement chargée. ● Retirez la batterie et l'adaptateur secteur, puis rebranchez-les. ● Si un périphérique est connecté au port USB, débranchez le périphérique ou définissez [USB Port] ou [Legacy USB Support] sur [Disable] dans le menu [Advanced] du Setup Utility. ● Si un périphérique est connecté à l'emplacement ExpressCard, débranchez le périphérique ou définissez [ExpressCard slot] sur [Disable] dans le menu [Advanced] du Setup Utility. ● Appuyez sur Fn + F8 pour désactiver le mode caché. |
| <p>L'ordinateur est sous tension mais le message "Warming up the system (up to 32 minutes)" s'affiche.</p> | <ul style="list-style-type: none"> ● L'ordinateur préchauffe avant de démarrer. Attendez que l'ordinateur démarre (jusqu'à 32 minutes). Si "Cannot warm up the system" s'affiche, le préchauffage de l'ordinateur a échoué et il ne démarre pas. Dans ce cas, mettez l'ordinateur hors tension, laissez-le reposer dans un environnement à 5 °C ou à une température plus élevée pendant une heure environ, puis remettez-le sous tension. |
| <p>Impossible d'allumer l'ordinateur. L'ordinateur reste en veille. L'ordinateur ne procède pas à la reprise depuis le mode veille (hybride) (Windows 7)/veille (Windows XP). (le voyant d'alimentation clignote rapidement en vert.)</p> | <ul style="list-style-type: none"> ● Laissez-le reposer dans un environnement à 5 °C ou à une température plus élevée pendant une heure environ, puis remettez-le sous tension. |
| <p>Après avoir ajouté ou changé le module de RAM, l'ordinateur est sous tension mais rien ne s'affiche à l'écran.</p> | <ul style="list-style-type: none"> ● Mettez l'ordinateur hors tension et retirez le module de RAM, puis vérifiez que le module de RAM est conforme aux caractéristiques techniques. Lorsque le module de RAM est conforme aux caractéristiques techniques, réinstallez-le. |
| <p>Windows 7 L'ordinateur n'entre pas en mode de veille lorsque l'économiseur d'écran est actif (l'écran reste noir).</p> | <ul style="list-style-type: none"> ● Faites glisser le commutateur de marche/arrêt et maintenez-le enfoncé pendant au moins quatre secondes pour forcer la mise hors tension de l'ordinateur. (Les données non sauvegardées sont alors perdues.) Désactivez ensuite l'économiseur d'écran. Désactivez ensuite l'économiseur d'écran. |
| <p>Vous avez oublié le mot de passe.</p> | <ul style="list-style-type: none"> ● Mot de passe d'administrateur ou d'utilisateur : contactez le support technique Panasonic. ● Mot de passe d'administrateur : <ul style="list-style-type: none"> • Si vous possédez une disquette de réinitialisation du mot de passe, vous pouvez reconfigurer le mot de passe administrateur. Placez la disquette et entrez un mot de passe erroné, puis suivez les instructions à l'écran et configurez un nouveau mot de passe. • Si vous n'avez pas de disquette de reconfiguration du mot de passe, réinstallez (→ page 23) et configurez Windows, puis définissez un nouveau mot de passe |
| <p>Lorsque le message "Remove disks or other media. Press any key to restart" ou un message similaire s'affiche.</p> | <ul style="list-style-type: none"> ● La disquette dans le lecteur (en option) ne contient pas les informations de démarrage du système. Retirez la disquette et appuyez sur n'importe quelle touche. ● Si un périphérique est connecté au port USB, débranchez le périphérique ou définissez [USB Port] ou [Legacy USB Support] sur [Disable] dans le menu [Advanced] du Setup Utility. ● Si un périphérique est connecté à l'emplacement ExpressCard, débranchez le périphérique ou définissez [ExpressCard slot] sur [Disable] dans le menu [Advanced] du Setup Utility. ● Si le problème persiste après le retrait du disque dur, contactez le support technique Panasonic. |
| <p>Le démarrage de Windows ou l'exécution d'une opération est extrêmement lente.</p> | <ul style="list-style-type: none"> ● Appuyez sur F9 dans le Setup Utility (→  Reference Manual "Setup Utility") pour rétablir les paramètres par défaut du Setup Utility (à l'exception des mots de passe). Lancez Setup Utility et reconfigurez-le. (Veuillez noter que la vitesse de traitement dépend du logiciel d'application ; cette procédure n'accélérera pas Windows.) ● Si vous avez installé un logiciel résident après l'achat, désactivez-le. ● Windows XP Désactivez le service d'indexation dans le menu suivant. Cliquez sur [démarrer] - [Rechercher] - [Modifier les préférences] - [Avec service de dépouillement (pour un service local plus rapide)]. |
| <p>La date et l'heure sont incorrectes.</p> | <ul style="list-style-type: none"> ● Sélectionnez les paramètres appropriés. <ul style="list-style-type: none"> ● Windows 7 Cliquez sur  (Démarrer) - [Panneau de configuration] - [Horloge, langue et région] - [Date et heure]. ● Windows XP Cliquez sur [démarrer] - [Panneau de configuration] - [Options régionales, date, heure et langue] - [Date et heure]. ● Si le problème persiste, la pile de l'horloge interne doit peut-être être remplacée. Contactez le support technique Panasonic. ● Lorsque l'ordinateur est connecté au réseau local (LAN), vérifiez la date et l'heure du serveur. ● Cet ordinateur ne reconnaîtra plus correctement les dates et heures à partir de l'année 2100. |

■ Mise en marche

| | |
|--|--|
| L'écran [Executing Battery Re-calibration] s'affiche. | <ul style="list-style-type: none"> Le recalibrage de la batterie a été annulé avant la dernière fermeture de Windows. Pour démarrer Windows, éteignez l'ordinateur en appuyant sur le bouton d'alimentation, puis rallumez-le. |
| [Enter Password] n'apparaît pas lorsque l'ordinateur quitte le mode veille (hybride) (Windows 7)/veille (Windows XP)/veille prolongée. | <ul style="list-style-type: none"> Sélectionnez [Enabled] dans [Password On Resume] du menu [Security] du Setup Utility (→ <i>Reference Manual</i> "Setup Utility"). Le mot de passe de Windows peut être utilisé au lieu du mot de passe défini dans le Setup Utility. <ul style="list-style-type: none"> Windows 7 <ol style="list-style-type: none"> Cliquez sur  (Démarrer) - [Panneau de configuration] - [Comptes et protection des utilisateurs] - [Ajouter ou supprimer des comptes d'utilisateurs] et sélectionnez le compte, puis définissez le mot de passe. Cliquez sur  (Démarrer) - [Panneau de configuration] - [Système et sécurité] - [Options d'alimentation] - [Demander un mot de passe pour sortir de veille] et cochez la case [Exiger un mot de passe]. Windows XP <ol style="list-style-type: none"> Cliquez sur [démarrer] - [Panneau de configuration] - [Comptes d'utilisateurs], sélectionnez le compte, puis définissez le mot de passe. Cliquez sur [démarrer] - [Panneau de configuration] - [Performances et maintenance] - [Options d'alimentation] - [Avancé] et cochez l'option [Demander un mot de passe lors de la sortie de l'ordinateur de la mise en veille]. |
| Reprise impossible. | <ul style="list-style-type: none"> Une erreur peut survenir si l'ordinateur entre automatiquement en veille (Windows 7) / attente (Windows XP) ou en veille prolongée alors que l'économiseur d'écran est actif. Le cas échéant, désactivez l'économiseur d'écran ou modifiez l'affichage de l'économiseur d'écran. |
| Autres problèmes de démarrage. | <ul style="list-style-type: none"> Appuyez sur F9 dans le Setup Utility (→ <i>Reference Manual</i> "Setup Utility") pour restaurer les valeurs par défaut des paramètres du Setup Utility (à l'exception des mots de passe). Lancez Setup Utility et reconfigurez-le. Retirez tous les périphériques. Vérifiez qu'il n'y a pas eu d'erreur disque. <ul style="list-style-type: none"> Windows 7 <ol style="list-style-type: none"> Retirez tous les périphériques, y compris un éventuel écran externe. Cliquez sur  (Démarrer) - [Ordinateur], cliquez avec le bouton droit de la souris sur [Disque local (C:)], puis cliquez sur [Propriétés]. Cliquez sur [Outils] - [Vérifier maintenant...]. <ul style="list-style-type: none"> Un utilisateur ordinaire doit saisir un mot de passe d'administrateur. Sélectionnez l'option dans [Options de vérification du disque] et cliquez sur [Démarrer]. Cliquez sur [Planifier la vérification du disque] et redémarrez l'ordinateur. Windows XP <ol style="list-style-type: none"> Cliquez sur [démarrer] - [Poste de travail], cliquez avec le bouton droit de la souris sur [Disque local(C:)], puis cliquez sur [Propriétés]. Cliquez sur [Outils] - [Vérifier maintenant]. Sélectionnez l'option dans [Options de vérification du disque] et cliquez sur [démarrer]. Démarrez l'ordinateur en mode sécurisé et vérifiez détails de l'erreur. Lorsque l'écran de démarrage [Panasonic] disparaît^{*1} au démarrage, appuyez sur la touche F8 et maintenez-la enfoncée jusqu'à ce que le menu des options avancées Windows s'affiche. Sélectionnez le Mode sans échec et appuyez sur Entrée. <p>^{*1} Lorsque [Password on boot] est défini sur [Enabled] dans le menu [Security] de Setup Utility, [Enter Password] apparaît lorsque l'écran de démarrage [Panasonic] disparaît. Dès que vous entrez le mot de passe et que vous appuyez sur Entrée, appuyez sur la touche F8 et maintenez-la enfoncée.</p> |

■ Saisie du mot de passe

| | |
|---|---|
| Sur l'écran [Enter Password], le mot de passe ne peut pas être saisi. | <ul style="list-style-type: none"> Le mode à dix touches est peut-être activé. Si le voyant Num Verr  est allumé, appuyez sur Verr Num pour désactiver le mode à dix touches et effectuez la saisie. Certains claviers ont des touches inutilisables (par exemple la touche "M" sur les claviers français). Utilisez une autre touche lorsque vous appuyez sur la touche et qu'une alarme est émise. |
| Même après la saisie du mot de passe (Windows 7)/verrouillage (Windows XP), [Type your password] s'affiche à nouveau. | <ul style="list-style-type: none"> Le mode à dix touches est peut-être activé. Si le voyant Num Verr  est allumé, appuyez sur Verr Num pour désactiver le mode à dix touches, puis effectuez votre saisie. Le mode de verrouillage des majuscules est peut-être activé. Si le voyant de la touche de verrouillage des majuscules  est allumé, appuyez sur Verr Maj pour désactiver le mode Verr Maj, puis effectuez votre saisie. |

Diagnostic des pannes (de base)

■ Saisie du mot de passe

| | |
|--|--|
| Pendant la reprise, sur l'écran [Enter Password], le mot de passe ne peut pas être saisi à l'aide du clavier USB. | <ul style="list-style-type: none"> ● Définissez [Legacy USB Support] sur [Enabled] dans le menu [Advanced] du Setup Utility ● Lorsque l'ordinateur quitte le mode veille (hybride) (Windows 7) / veille (Windows XP), le clavier USB ne peut pas être utilisé. Utilisez le clavier interne. |
| Windows 7 Impossible d'ouvrir une session Windows. ("Le nom d'utilisateur ou le mot de passe est incorrect." s'affiche.) | <ul style="list-style-type: none"> ● Le nom d'utilisateur (nom du compte) comprend un "@". ● Si un autre compte d'utilisateur existe : Ouvrez une session Windows avec un autre compte d'utilisateur, et supprimez le compte dont le nom comprend un "@". Créez ensuite un nouveau compte. ● Si aucun autre compte d'utilisateur n'existe : Il vous faut réinstaller Windows (→ page 23). |

■ Arrêter l'ordinateur

| | |
|-------------------------------|--|
| Impossible d'arrêter Windows. | <ul style="list-style-type: none"> ● Retirez le périphérique USB et la carte ExpressCard. ● Attendez une ou deux minutes. Il ne s'agit pas d'un dysfonctionnement. |
|-------------------------------|--|





■ Écran

| | |
|---|--|
| Aucun affichage. | <ul style="list-style-type: none"> ● L'écran externe est sélectionné. Appuyez sur Fn + F3 ou sur ⌘ + P^{*2} pour changer d'écran. Attendez que le changement d'écran soit terminé avant d'appuyer de nouveau sur Fn + F3 ou sur ⌘ + P. ● Si vous utilisez un écran externe, <ul style="list-style-type: none"> • Vérifiez la connexion du câble. • Allumez l'écran. • Vérifiez la configuration de l'écran externe. ● L'écran est éteint par la fonction d'économie d'énergie. Pour le rallumer, n'appuyez pas sur les touches de sélection directe mais sur n'importe quelle autre touche, par exemple Ctrl. ● L'ordinateur a été mis en veille (hybride) (Windows 7)/veille (Windows XP) ou en veille prolongée par la fonction d'économie d'énergie. Pour le rallumer, appuyez sur le commutateur de marche/arrêt. <p>^{*2} Windows 7 uniquement</p> |
| L'écran est sombre. | <ul style="list-style-type: none"> ● L'écran est plus sombre lorsque l'adaptateur secteur n'est pas connecté. Appuyez sur Fn + F2 et ajustez la luminosité. Plus la luminosité est importante, plus la consommation des batteries est élevée. Vous pouvez définir séparément la luminosité lorsque l'adaptateur secteur est connecté et lorsqu'il ne l'est pas. ● Appuyez sur Fn + F8 pour désactiver le mode caché. |
| La luminosité de l'écran n'augmente pas même en appuyant sur Fn + F2 . | <ul style="list-style-type: none"> ● La luminosité est réduite pour éviter des dysfonctionnements lorsque la température ambiante est élevée. L'utilisation est recommandée avec une température ambiante comprise entre 5°C et 35°C. |
| L'image à l'écran est déformée. | <ul style="list-style-type: none"> ● Modifier le nombre de couleurs et la résolution peut affecter l'écran. Redémarrez l'ordinateur. ● Brancher/débrancher un écran externe peut affecter l'écran. Redémarrez l'ordinateur. |
| Lors de l'affichage simultané, l'image sur l'un des écrans est déformée. | <ul style="list-style-type: none"> ● Si vous utilisez le bureau étendu, utilisez les mêmes couleurs d'affichage pour l'écran externe et l'écran LCD. ● Si les problèmes persistent, essayez de modifier l'affichage. <ul style="list-style-type: none"> Windows 7 Cliquez avec le bouton droit de la souris sur le Bureau, et cliquez sur [Propriétés graphiques...] - [Écrans]. Windows XP Cliquez sur [démarrer] - [Panneau de configuration] - [Autres options du Panneau de configuration] - [Intel(R) GMA Driver for Mobile] - [Display Devices]. ● Windows XP Si [Invite de commandes] est définie sur "Plein écran" lorsque vous appuyez sur Alt + Entrée, l'image s'affiche sur l'un des écrans uniquement. Lorsque vous appuyez sur Alt + Entrée pour rétablir l'affichage de la fenêtre, l'image s'affiche sur les deux écrans. ● Vous ne pouvez pas utiliser l'affichage simultané tant que le démarrage de Windows n'est pas terminé (Setup Utility en cours d'exécution, etc.). |
| L'écran externe ne fonctionne pas normalement. | <ul style="list-style-type: none"> ● Si l'écran externe ne prend pas en charge la fonction d'économie d'énergie, il peut ne pas fonctionner correctement lorsque l'ordinateur passe en mode d'économie d'énergie. Éteignez l'écran externe. |

■ Écran

| | |
|---|---|
| <p>Windows 7 <Uniquement pour les modèles équipés du GPS> Le curseur ne peut pas être correctement contrôlé.</p> | <ul style="list-style-type: none"> ● Effectuez les opérations suivantes. <ol style="list-style-type: none"> ① Redémarrez l'ordinateur et appuyez sur F2 ou sur Suppr pendant l'affichage de l'écran de démarrage de [Panasonic]. ② Réglez [GPS] sur [Disable] dans [Advanced] - [Serial Port Settings] du Setup Utility. ③ Appuyez sur F10 et sélectionnez [Yes] lorsque le message de confirmation s'affiche, puis appuyez sur Entrée. L'ordinateur redémarre. ④ Ouvrez une session Windows en tant qu'administrateur. ⑤ Cliquez sur  (Démarrer) et saisissez "c:\util\drivers\gps\GPSVista.reg" dans [Rechercher les programmes et fichiers], puis appuyez sur Entrée. ⑥ Cliquez sur [Oui], puis sur [Oui] puis sur [OK]. Redémarrez ensuite l'ordinateur. ⑦ Appuyez sur F2 pendant l'affichage de l'écran de démarrage de [Panasonic]. ⑧ Réglez [GPS] sur [Enabled] dans le sous-menu [Serial Port Settings] dans le menu [Advanced]. ⑨ Appuyez sur F10 et sélectionnez [Yes] lorsque le message de confirmation s'affiche, puis appuyez sur Entrée. |
|---|---|

■ Pavé tactile / Écran tactile (uniquement pour le modèle équipé de l'écran tactile)

| | |
|---|---|
| <p>Le curseur ne fonctionne pas.</p> | <ul style="list-style-type: none"> ● Si vous utilisez une souris externe, branchez-la correctement. ● Redémarrez l'ordinateur à l'aide du clavier. <p>Windows 7 Appuyez sur  et appuyez deux fois sur , et appuyez sur  pour sélectionner [Redémarrer] et appuyez sur Entrée.</p> <p>Windows XP Appuyez sur , U, et R pour sélectionner [Redémarrer].</p> ● Si l'ordinateur ne répond pas aux commandes du clavier, consultez la section "Pas de réponse" (→ page 30). |
| <p>Impossible de saisir des informations en utilisant le pavé tactile.</p> | <ul style="list-style-type: none"> ● Définissez [Touch Pad] sur [Enable] dans le menu [Main] du Setup Utility. ● Les pilotes de certaines souris peuvent désactiver le pavé tactile. Vérifiez les instructions d'utilisation de votre souris. |
| <p><Uniquement pour le modèle équipé de l'écran tactile> Saisie impossible à l'aide de l'écran tactile.</p> | <ul style="list-style-type: none"> ● Windows 7 <ul style="list-style-type: none"> ● Réglez [Touchscreen Mode] sur [Auto] ou sur [Tablet] dans le menu [Main] de Setup Utility. ● Windows XP <ul style="list-style-type: none"> ● Réglez [Touchscreen Mode] sur [Auto] ou sur [Touchscreen Mode] dans le menu [Main] de Setup Utility. |
| <p>Impossible de pointer la bonne position à l'aide du stylet.</p> | <ul style="list-style-type: none"> ● Effectuez le calibrage de l'écran tactile (→ page 17). |

■ Reference Manual

| | |
|--|--|
| <p>Le Reference Manual ne s'affiche pas.</p> | <ul style="list-style-type: none"> ● Installez Adobe Reader. <p><Pour modèles avec système d'exploitation localisé></p> <ol style="list-style-type: none"> ① Connectez-vous à Windows en tant qu'administrateur. <p>Windows 7</p> <ol style="list-style-type: none"> ② Cliquez sur  (Démarrer) et saisissez "c:\util\reader\setup.exe" dans [Rechercher les programmes et fichiers] puis appuyez sur Entrée. ③ Effectuez la mise à jour d'Adobe Reader. Si votre ordinateur est connecté à l'Internet, démarrez Adobe Reader et cliquez sur [Aide] - [Check for updates now]. <p>Windows XP</p> <ol style="list-style-type: none"> ② Cliquez sur [démarrer] - [Exécuter], entrez "c:\util\reader\setup.exe", puis cliquez sur [OK]. ③ Effectuez la mise à jour d'Adobe Reader. Si votre ordinateur est connecté à l'Internet, démarrez Adobe Reader et cliquez sur [Aide] - [Check for updates now]. <p><Pour modèles à interface utilisateur multilingue> → page 16</p> |
|--|--|

Diagnostic des pannes (de base)

■ Connexion de périphériques

| | |
|---|--|
| Utilisation d'un duplicateur de ports conventionnel | <ul style="list-style-type: none">● Lorsque vous utilisez un duplicateur de ports conventionnel (tel que le CF-VEB272AW / CF-VEB272A2W), consultez les avertissements suivants au lieu de ceux de  <i>Reference Manual</i> "Port Replicator / Car Mounter".<ul style="list-style-type: none">● Utilisez l'adaptateur CF-AA5713A ou CF-AA1653A. Si vous utilisez un adaptateur secteur autre que ceux ci-dessus, l'ordinateur peut passer à l'état de fonctionnement sur batterie, l'indicateur d'état de la batterie peut clignoter en rouge, etc.● La fréquence d'horloge de l'unité centrale est abaissée. <p><Lorsque le GPU discret avec une consommation d'énergie supérieure est activé></p> <ul style="list-style-type: none">● Le GPU discret est automatiquement désactivé et le GPU Intel® avec une consommation d'énergie inférieure est activé.● Si vous connectez un duplicateur de ports conventionnel à l'ordinateur alors que l'ordinateur est allumé, un message vous invitant à redémarrer l'ordinateur s'affiche. Suivez les instructions et redémarrez l'ordinateur. <p><Uniquement pour CF-VEB272AW></p> <ul style="list-style-type: none">● Pour connecter un périphérique USB 2.0, utilisez le port USB de l'ordinateur. |
|---|--|

■ Autres

| | |
|---|--|
| Pas de réponse. | <ul style="list-style-type: none">● Appuyez sur Ctrl+Shift+Echap pour ouvrir Task Manager et fermer les applications logicielles qui ne répondent pas.● Un écran de saisie (par exemple l'écran de saisie du mot de passe au démarrage) est peut-être caché derrière une autre fenêtre. Appuyez sur Alt+Tab pour vérifier.● Appuyez sur le commutateur de marche/arrêt pendant 4 secondes minimum pour éteindre l'ordinateur, puis appuyez sur le commutateur de marche/arrêt pour l'allumer. Si le programme de l'application ne fonctionne pas normalement, désinstallez et réinstallez le programme. Pour procéder à la désinstallation,<ul style="list-style-type: none">Windows 7 cliquez sur  (Démarrer) - [Panneau de configuration] - [Désinstaller un programme].Windows XP cliquez sur [démarrer] - [Panneau de configuration] - [Ajout et suppression de programmes]. |
| Impossible de saisir des caractères correctement. | <ul style="list-style-type: none">● Sélectionnez le même paramètre de langue pour Windows et pour le clavier interne (→ page 16). |

LIMITED USE LICENSE AGREEMENT

THE SOFTWARE PROGRAM(S) (“PROGRAMS”) FURNISHED WITH THIS PANASONIC PRODUCT (“PRODUCT”) ARE LICENSED ONLY TO THE END-USER (“YOU”), AND MAY BE USED BY YOU ONLY IN ACCORDANCE WITH THE LICENSE TERMS DESCRIBED BELOW. YOUR USE OF THE PROGRAMS SHALL BE CONCLUSIVELY DEEMED TO CONSTITUTE YOUR ACCEPTANCE OF THE TERMS OF THIS LICENSE.

Panasonic Corporation has developed or otherwise obtained the Programs and hereby licenses their use to you. You assume sole responsibility for the selection of the Product (including the associated Programs) to achieve your intended results, and for the installation, use and results obtained therefrom.

LICENSE

- A. Panasonic Corporation hereby grants you a personal, non-transferable and non-exclusive right and license to use the Programs in accordance with the terms and conditions stated in this Agreement. You acknowledge that you are receiving only a LIMITED LICENSE TO USE the Programs and related documentation and that you shall obtain no title, ownership nor any other rights in or to the Programs and related documentation nor in or to the algorithms, concepts, designs and ideas represented by or incorporated in the Programs and related documentation, all of which title, ownership and rights shall remain with Panasonic Corporation or its suppliers.
- B. You may use the Programs only on the single Product which was accompanied by the Programs.
- C. You and your employees and agents are required to protect the confidentiality of the Programs. You may not distribute or otherwise make the Programs or related documentation available to any third party, by time-sharing or otherwise, without the prior written consent of Panasonic Corporation.
- D. You may not copy or reproduce, or permit to be copied or reproduced, the Programs or related documentation for any purpose, except that you may make one (1) copy of the Programs for backup purposes only in support of your use of the Programs on the single Product which was accompanied by the Programs. You shall not modify, or attempt to modify, the Programs.
- E. You may transfer the Programs and license them to another party only in connection with your transfer of the single Product which was accompanied by the Programs to such other party. At the time of such a transfer, you must also transfer all copies, whether in printed or machine readable form, of every Program, and the related documentation, to the same party or destroy any such copies not so transferred.
- F. You may not remove any copyright, trademark or other notice or product identification from the Programs and you must reproduce and include any such notice or product identification on any copy of any Program.

YOU MAY NOT REVERSE ASSEMBLE, REVERSE COMPILE, OR MECHANICALLY OR ELECTRONICALLY TRACE THE PROGRAMS, OR ANY COPY THEREOF, IN WHOLE OR IN PART.

YOU MAY NOT USE, COPY, MODIFY, ALTER, OR TRANSFER THE PROGRAMS OR ANY COPY THEREOF, IN WHOLE OR IN PART, EXCEPT AS EXPRESSLY PROVIDED IN THE LICENSE.

IF YOU TRANSFER POSSESSION OF ANY COPY OF ANY PROGRAM TO ANOTHER PARTY, EXCEPT AS PERMITTED IN PARAGRAPH E ABOVE, YOUR LICENSE IS AUTOMATICALLY TERMINATED.

TERM

This license is effective only for so long as you own or lease the Product, unless earlier terminated. You may terminate this license at any time by destroying, at your expense, the Programs and related documentation together with all copies thereof in any form. This license will also terminate effective immediately upon occurrence of the conditions thereof set forth elsewhere in this Agreement, or if you fail to comply with any term or condition contained herein. Upon any such termination, you agree to destroy, at your expense, the Programs and related documentation together with all copies thereof in any form.

YOU ACKNOWLEDGE THAT YOU HAVE READ THIS AGREEMENT, UNDERSTAND IT AND AGREE TO BE BOUND BY ITS TERMS AND CONDITIONS. YOU FURTHER AGREE THAT IT IS THE COMPLETE AND EXCLUSIVE STATEMENT OF THE AGREEMENT BETWEEN US, WHICH SUPERSEDES ANY PROPOSAL OR PRIOR AGREEMENT, ORAL OR WRITTEN, AND ANY OTHER COMMUNICATIONS BETWEEN US, RELATING TO THE SUBJECT MATTER OF THIS AGREEMENT.

Contrat de licence d'usage limité

Le(s) logiciel(s) (les "Logiciels") fournis avec ce produit Panasonic (le "Produit") sont exclusivement concédés en licence à l'utilisateur ultime ("vous"), et ils ne peuvent être utilisés que conformément aux clauses contractuelles ci-dessous. En utilisant les logiciels, vous vous engagez de manière définitive à respecter les termes, clauses et conditions des présentes.

Panasonic Corporation a mis au point ou obtenu les Logiciels et vous en concède l'utilisation par les présentes. Vous assumez l'entière responsabilité du choix de ce Produit (y compris des Logiciels associés) pour obtenir les résultats escomptés, ainsi que de l'installation, de l'utilisation et des résultats obtenus.

Licence

- A. Panasonic Corporation vous octroie par les présentes le droit et la licence personnels, non cessibles et non exclusifs d'utiliser les Logiciels conformément aux termes, clauses et conditions de ce Contrat. Vous reconnaissez ne recevoir qu'un droit limité d'utiliser les Logiciels et la documentation les accompagnant et vous vous engagez à n'obtenir aucun droit de titre, propriété ni aucun autre droit vis-à-vis des Logiciels et de la documentation les accompagnant ni vis-à-vis des algorithmes, concepts, dessins, configurations et idées représentés par ou incorporés dans les Logiciels et la documentation les accompagnant, dont les titres, propriété et droits resteront tous à Panasonic Corporation ou à leurs propriétaires.
- B. Vous ne pouvez utiliser les Logiciels que sur le Produit unique qui est accompagné par les Logiciels.
- C. Vous et vos employés ou agents êtes requis de protéger la confidentialité des Logiciels. Vous ne pouvez ni distribuer ni mettre les Logiciels et la documentation les accompagnant à la disposition d'un tiers, par partage de temps ou de quelque autre manière que ce soit, sans l'autorisation écrite préalable de Panasonic Corporation.
- D. Vous ne pouvez ni copier ni reproduire ni permettre la copie ni la reproduction des Logiciels ni de la documentation les accompagnant pour quelque fin que ce soit, à l'exception d'une (1) copie des Logiciels à des fins de sauvegarde uniquement pour soutenir votre utilisation des Logiciels sur le Produit unique qui est accompagné par les Logiciels. Vous ne pouvez ni modifier ni tenter de modifier les Logiciels.
- E. Vous ne pouvez céder les Logiciels et en octroyer la licence à une autre partie qu'en rapport avec votre cession du Produit unique qui est accompagné par les Logiciels à cette autre partie. Au moment de cette cession, vous devez céder également toutes les copies, que ce soit sous forme imprimée ou lisible par la machine, de tous les Logiciels ainsi que de la documentation les accompagnant, à la même partie ou détruire les copies non cédées.
- F. Vous ne pouvez retirer aucune marque de droits d'auteur, marque ou autre ni aucune identification de produit des Logiciels et vous devez reproduire et inclure toutes ces notices ou identifications de produit sur toutes les copies des Logiciels.

Vous ne pouvez assembler en sens inverse, compiler en sens inverse ni retracer les Logiciels ni aucune de leurs copies, de façon électronique ou mécanique, en tout ou en partie.

Vous ne pouvez utiliser, copier, modifier, altérer ni céder les Logiciels ni aucune de leurs copies, en tout ou en partie, à l'exception de ce qui est expressément stipulé dans ce contrat.

Si vous cédez la possession de toute copie ou de tout Logiciel à une autre partie, à l'exception de ce qui est autorisé au paragraphe E ci-dessus, votre licence est automatiquement résiliée.

Termes, clauses et conditions

Cette licence n'est effective que pour la durée de possession ou de crédit-bail du Produit, à moins d'une résiliation antérieure. Vous pouvez résilier cette licence à tout moment en détruisant, à vos frais, les Logiciels et la documentation les accompagnant avec toutes leurs copies, sous quelque forme que ce soit. Cette licence sera également résiliée, avec application immédiate, si les conditions de résiliation définies ailleurs dans ce contrat se sont réalisées ou si vous ne respectez pas les termes, clauses et conditions qui y sont contenues. Au moment de la résiliation, vous acceptez de détruire, à vos frais, les Logiciels et la documentation les accompagnant avec toutes leurs copies, sous quelque forme que ce soit.

Vous reconnaissez avoir lu ce contrat, en avoir compris toute la substance et avoir accepté de respecter ses termes, clauses et conditions. Vous reconnaissez en outre qu'ils sont la description complète et exclusive du contrat conclu entre nous, contrat qui remplace et annule toute proposition ou contrat précédent, écrit ou oral, et toute autre communication entre nous, relativement à l'objet du présent contrat.

Caractéristiques techniques

Cette page présente les caractéristiques techniques du modèle de base.
Le numéro de modèle varie en fonction de la configuration de l'unité.

- Pour vérifier le numéro de modèle :
Vérifiez sous l'ordinateur ou dans l'emballage d'origine.
- Pour vérifier la vitesse du processeur central, la taille de la mémoire et la taille du disque dur (HDD) :
Exécutez le Setup Utility (→  *Reference Manual* "Setup Utility") et sélectionnez le menu [Information].

[Processor Speed] : vitesse du processeur central, [Memory Size] : taille de la mémoire, [Hard Disk] : taille du disque dur

■ Principales caractéristiques

| Numéro de modèle | CF-31ATNAXFF / CF-31ATNAXPF | CF-31ATAAXFF / CF-31ATAAXPF | CF-31GT2AXDF / CF-31GT2AXPF |
|---|---|--|--|
| Processeur central/Mémoire cache secondaire | Intel® Core i5-540M (2,53 GHz, Intel® Smart Cache 3 Mo ^{*1}) | Intel® Core i5-520M (2,4 GHz, Intel® Smart Cache 3 Mo ^{*1}) | Intel® Core i3-350M (2,26 GHz, Intel® Smart Cache 3 Mo ^{*1}) |
| Jeu de puces | Mobile Intel® QM57 Express Chipset | | Mobile Intel® HM55 Express Chipset |
| Contrôleur vidéo | ATI Mobility Radeon™ HD 5650/Jeu de puces intégré | Jeu de puces intégré | |
| Mémoire principale ^{*2} | 2 Go ^{*1} , DDR3 SDRAM (8 Go ^{*1} max.) | | |
| Mémoire vidéo | <Avec ATI Mobility Radeon™ HD 5650> Windows 7 512 Mo ^{*1} mémoire dédiée (1423 Mo ^{*1} max. / 1915 Mo avec une mémoire étendue) ^{*3} Windows XP 512 Mo ^{*1} mémoire dédiée (1024 Mo ^{*1} max.) ^{*3} <Avec un jeu de puces intégré> Windows 7 UMA (763 Mo ^{*1} max. / 1435 Mo ^{*1} max. avec une mémoire étendue) ^{*3} Windows XP UMA (1024 Mo ^{*1} max.) ^{*3} | | |
| Unité de disque dur | 250 Go ^{*4} (Serial ATA) Windows 7 Environ 300 Mo ^{*4} sont utilisés pour la partition comportant les outils de rétablissement. (Les utilisateurs ne peuvent pas utiliser cette partition). | 160 Go ^{*4} (Serial ATA) Windows 7 Environ 300 Mo ^{*4} sont utilisés pour la partition comportant les outils de rétablissement. (Les utilisateurs ne peuvent pas utiliser cette partition). | |
| Méthode d'affichage | Type XGA 13,1 (TFT) (1024 × 768 points) avec écran tactile ou type XGA 13,1 (TFT) (1024 × 768 points) | | |
| Écran LCD interne | 65 536/16 777 216 couleurs (800 × 600 points/1024 × 768 points) ^{*5} | | |
| Écran externe ^{*6} | 65 536/16 777 216 couleurs (800 × 600 points/1024 × 768 points/1280 × 768 points/1280 × 1024 points) | | |
| Réseau LAN sans fil ^{*7} | Intel® Centrino® Advanced-N 6200 AGN (→ page 34) | | LAN sans fil IEEE802.11bgn (→ page 34) |
| Bluetooth™ ^{*8} | → page 35 | | |
| Réseau LAN | IEEE 802.3 10BASE-T, IEEE 802.3u 100BASE-TX, IEEE 802.3ab 1000BASE-T (2nd réseau LAN ^{*9} : IEEE 802.3 10BASE-T, IEEE 802.3u 100BASE-TX) | | IEEE 802.3 10BASE-T, IEEE 802.3u 100BASE-TX, IEEE 802.3ab 1000BASE-T |
| Modem ^{*10} | Données : 56 kbps (V.92) FAX : 14,4 kbps | | |
| Son | Lecture WAVE et MIDI, prise en charge du sous-système Intel® High Definition Audio | | |
| Puce de sécurité | TPM (compatible TCG V1.2) ^{*11} | | — |
| Emplacements pour carte | Emplacement pour carte PC | × 1, Type I ou II, courant admissible 3,3 V : 400 mA, 5 V : 400 mA | |
| | Emplacement pour ExpressCard | × 1, ExpressCard/34 or ExpressCard/54 | |
| | Emplacement pour carte mémoire SD ^{*12} | × 1 | |
| | Emplacement pour Smart Card avec contact ^{*13} | × 1 | |
| Emplacement pour module de RAM | × 1, DDR3 SDRAM, 204 broches, 1,5 V, SO-DIMM, compatible PC3-8500 | | |
| Interface | Ports USB (4 broches, USB 2.0) ^{*14} × 4 / port série (prise mâle Dsub à 9 broches) / port pour modem (RJ-11) ^{*10} / port LAN (RJ-45) × 1 ^{*15} ou × 2 ^{*9} / port pour écran externe (mini prise femelle Dsub à 15 broches) / port HDMI (type A) ^{*16} / connecteur d'interface IEEE1394a (4 broches) ^{*17} / prise pour microphone (prise miniature, 3,5 DIA) / prise casque (prise miniature, 3,5 DIA, impédance 32 Ω, sortie d'alimentation 4 mW × 2, stéréo) / connecteur de bus d'extension (connecteur femelle dédié à 100 broches) | | |

Caractéristiques techniques

■ Principales caractéristiques

| | | | | |
|---|--|--|--|--|
| Numéro de modèle | CF-31ATNAXFF / CF-31ATNAXPF | CF-31ATAAXFF / CF-31ATAAXPF | CF-31GT2AXDF / CF-31GT2AXPF | |
| Clavier / périphérique de pointage | 88 ou 87 touches / pavé tactile | | | |
| Lecteur d'empreintes digitales ^{*18} | Taille vectorielle : 192 × 4 pixels, taille d'image : 192 × 512 pixels, résolution d'image : 508 DPI | | | |
| Webcam ^{*19} | 640 × 480 points, 30 ips | - | | |
| Alimentation électrique | Adaptateur secteur ou batterie | | | |
| Adaptateur secteur ^{*20} | Entrée : 100 V à 240 V CA, 50 Hz/60 Hz, sortie : 15,6 V CC, 7,05 A | | | |
| Batterie | Li-ion 10,65 V, typique : 8,55 Ah / minimum : 8,1 Ah (CF-VZSU46AU) | | Li-ion 11,1 V, typique 5,2 Ah / minimum 5,0 Ah (CF-VZSU65U) | |
| Autonomie ^{*21} | Windows 7 Environ 11,5 heures ^{*22} | Windows 7 Environ 11,5 heures | Windows 7 Environ 7 heures | |
| | Windows XP Environ 10 heures ^{*22} | Windows XP Environ 10 heures | Windows XP Environ 6 heures | |
| Durée de chargement ^{*23} | En fonctionnement : environ 4,5 heures / Hors tension : environ 3,5 heures | | En fonctionnement : environ 4,0 heures / Hors tension : environ 3,0 heures | |
| Consommation électrique ^{*24} | Environ 55 W ^{*25} / Environ 100 W (maximum lorsque la recharge s'effectue alors que l'ordinateur est allumé) | Environ 45 W ^{*25} / Environ 100 W (maximum lorsque la recharge s'effectue alors que l'ordinateur est allumé) | | |
| Dimensions (L × H × P) (avec la poignée de transport) | 302 mm × 292 mm × 73,5 mm | | | |
| Poids (avec la bride) | Environ 3,72 kg | | | |
| Environnement | Utilisation | Température | 5 °C à 35 °C | |
| | | Humidité | 30 % à 80 % | |
| | Stockage | Température | -20 °C à 60 °C d'humidité relative | |
| | | Humidité | 30 % à 90 % d'humidité relative (sans condensation) | |

■ Logiciel

| | | |
|---------------------------------------|---|---|
| Système d'exploitation ^{*26} | Windows® 7 Professional authentique | Windows® XP Professional Service Pack 3 authentique |
| Logiciel pré-installé | Adobe Reader ^{*27} , PC Information Viewer, Loupe Utility, Display Selector, Bluetooth™ Stack for Windows® by TOSHIBA®, Wireless Switch Utility, Intel® PROSet / Wireless Software ^{*28} , Atheros Client Utility ^{*29} , Wireless Connection Disable Utility ^{*7 *30} , Hotkey Settings, Battery Recalibration Utility, Infineon TPM Professional Package ^{*11 *30} , Protector Suite QL ^{*18 *30} , Aptio Setup Utility, Hard Disk Data Erase Utility ^{*31} , PC Diagnostic Utility, Concealed mode Utility ^{*32} | |
| | Panasonic Power Plan Extension Utility | Icon Enlarger, Power Saving Utility |

■ LAN sans fil^{*7}

| | | |
|-------------------------------|--|---|
| LAN sans fil | Intel® Centrino® Advanced-N 6200 AGN | LAN sans fil IEEE802.11bgn |
| Taux de transfert des données | IEEE802.11a : 54/48/36/24/18/12/9/6 Mbps (automatiquement sélectionné) ^{*33} IEEE802.11b : 11/5,5/2/1 Mbps (automatiquement sélectionné) ^{*33} IEEE802.11g : 54/48/36/24/18/12/9/6 Mbps (automatiquement sélectionné) ^{*33} IEEE802.11n ^{*34} : (HT20) GI ^{*35} = 400ns: 144,4/130/115,6/86,7/72,2/65/57,8/43,3/39/28,9/21,7/14,4/7,2 Mbps (automatiquement sélectionné) ^{*33} GI ^{*35} = 800ns: 130/117/104/78/65/58,5/52/39/26/19,5/13/6,5 Mbps (automatiquement sélectionné) ^{*33} (HT40) GI ^{*35} = 400ns: 300/270/240/180/157,5/135/120/90/60/30/15 Mbps (automatiquement sélectionné) ^{*33} GI ^{*35} = 800ns: 270/243/216/162/135/121,5/108/81/54/40,5/27/13,5 Mbps (automatiquement sélectionné) ^{*33} | IEEE802.11b : 11/5,5/2/1 Mbps (automatiquement sélectionné) ^{*33} IEEE802.11g : 54/48/36/24/18/12/9/6 Mbps (automatiquement sélectionné) ^{*33} IEEE802.11n ^{*34} : (HT20) GI ^{*35} = 800ns: 65/58/52/39/26/19/13/6 Mbps (automatiquement sélectionné) ^{*33} (HT40)GI ^{*35} = 400ns: 150/135/120/90/60/45/30/15 Mbps (automatiquement sélectionné) ^{*33} GI ^{*35} = 800ns: 135/121/108/81/54/40/27/13 Mbps (automatiquement sélectionné) ^{*33} |

■ LAN sans fil^{*7}

| | | |
|--------------------------|--|---|
| LAN sans fil | Intel® Centrino® Advanced-N 6200 AGN | LAN sans fil IEEE802.11bgn |
| Normes prises en charge | IEEE802.11a / IEEE802.11b / IEEE802.11g / IEEE802.11n | IEEE802.11b / IEEE802.11g / IEEE802.11n |
| Méthode de transmission | Système OFDM, système DSSS | |
| Canaux sans fil utilisés | IEEE802.11a : Canaux 36/40/44/48/52/56/60/64/100/104/108/112/116/132/136/140/149/153/157/161/165 IEEE802.11b/IEEE802.11g : Canaux 1 à 13 IEEE802.11n : Canaux 1-11/36/40/44/48/52/56/60/64/100/104/108/112/116/132/136/140/149/153/157/161/165 | IEEE802.11b/IEEE802.11g/IEEE802.11n : Canaux 1 à 13 |
| Bande hautes fréquences | IEEE802.11a : 5,18 GHz - 5,32 GHz, 5,5 GHz - 5,7 GHz IEEE802.11b/IEEE802.11g : 2,412 GHz - 2,472 GHz IEEE802.11n : 2,412 GHz - 2,472 GHz, 5,18 GHz - 5,32 GHz, 5,5 GHz - 5,7 GHz | IEEE802.11b/IEEE802.11g/IEEE802.11n : 2,412 GHz - 2,472 GHz |

■ Bluetooth™^{*8}

| | |
|--------------------------|----------------------|
| Version de Bluetooth | Version 2.1 + EDR |
| Méthode de transmission | Système FHSS |
| Canaux sans fil utilisés | Canaux 1 à 79 |
| Bande hautes fréquences | 2,402 GHz - 2,48 GHz |

^{*1} 1 Ko = 1 024 octets / 1 Mo = 1 048 576 octets / 1 Go = 1 073 741 824 octets

^{*2} La taille de la mémoire par défaut dépend du modèle.

Vous pouvez étendre physiquement la mémoire jusqu'à 8 Go, mais la quantité de mémoire utilisable disponible peut être inférieure en fonction de la configuration système actuelle.

^{*3} Une partie de la mémoire principale est automatiquement répartie selon le fonctionnement de l'ordinateur. La taille de la mémoire vidéo ne peut être définie par l'utilisateur. La taille de la mémoire vidéo est répartie en fonction du système d'exploitation.

^{*4} 1 Mo = 1 000 000 octets / 1 Go = 1 000 000 000 octets. Votre système d'exploitation et certaines applications logicielles indiqueront moins de Mo/Go.

^{*5} La fonction de juxtaposition permet d'obtenir un écran de 16 777 216 couleurs.

^{*6} L'affichage peut se révéler impossible lors de l'utilisation de certains écrans externes connectés.

^{*7} Pour modèles avec LAN sans fil uniquement.

^{*8} Pour modèles avec Bluetooth uniquement.

^{*9} Pour modèles avec 2nd LAN uniquement.

^{*10} Pour modèles avec modem uniquement.

^{*11} <Pour modèle avec TPM uniquement>

Pour obtenir de plus amples informations au sujet du TPM, consultez le Installation Manual de "Trusted Platform Module (TPM)" en suivant la procédure ci-après.

Windows 7

Cliquez sur  (Démarrer) et saisissez "c:\util\drivers\tpm\READMEF.pdf" dans [Rechercher les programmes et fichiers], puis appuyez sur **Entrée**.

Windows XP

Cliquez sur [démarrer] - [Exécuter] et saisissez "c:\util\drivers\tpm\READMEF.pdf", puis cliquez sur [OK].

^{*12} Cet emplacement est compatible avec le mode grande vitesse. Le fonctionnement a été testé et confirmé pour les cartes mémoire SD/SDHC Panasonic d'une capacité maximale de 8 Go. Le fonctionnement sur un autre modèle SD n'est pas garanti.

^{*13} Pour les modèles avec emplacement pour Smart Card uniquement.

^{*14} Ne garantit pas le fonctionnement avec tous les périphériques compatibles USB.

^{*15} Pour modèles sans 2nd LAN uniquement.

^{*16} Ne garantit pas le fonctionnement avec tous les périphériques compatibles HDMI.

^{*17} Pour modèles avec interface IEEE 1394a uniquement.

^{*18} Pour modèles avec lecteur d'empreintes digitales uniquement.

^{*19} Pour modèles avec webcam uniquement.

^{*20} <Uniquement pour l'Amérique du Nord>

L'adaptateur secteur est compatible avec des alimentations qui vont jusqu'à 240 V CA. Cet ordinateur est fourni avec un cordon secteur compatible 125 V CA.

^{*21} Mesuré en utilisant la luminosité de l'écran LCD : 60 cd/m²

Varie en fonction des conditions d'utilisation, ou également lorsqu'un périphérique optionnel est connecté.

Caractéristiques techniques

*22 Lorsque le contrôleur vidéo ATI Mobility Radeon™ HD 5650 est activé :

Windows 7

Environ 7,5 heures

Windows XP

Environ 7 heures

*23 Varie en fonction des conditions d'utilisation, de la vitesse du processeur, etc.

*24 Environ 0,8 W lorsque la batterie est complètement chargée (ou hors période de charge) et l'ordinateur arrêté.

<Lors d'une utilisation avec 115 V CA>

Même lorsque l'adaptateur secteur n'est pas branché à l'ordinateur, de l'énergie est consommée (max. 0,2 W) simplement lorsque l'adaptateur secteur est branché dans une prise secteur.

<Lors d'une utilisation avec 240 V CA>

Même lorsque l'adaptateur secteur n'est pas branché à l'ordinateur, de l'énergie est consommée (max. 0,3 W) simplement lorsque l'adaptateur secteur est branché dans une prise secteur.

*25 Consommation d'énergie évaluée.

*26 Le fonctionnement de cet ordinateur n'est pas garanti sauf pour le système d'exploitation pré-installé et le système d'exploitation installé avec le Product Recovery DVD-ROM fourni par Panasonic.

Selon le modèle, certaines parties du logiciel du Product Recovery DVD-ROM peuvent ne pas être installées.

*27 <pour modèles à interface utilisateur multilingue uniquement>

Doit être installé avant l'utilisation.

*28 Pour modèles avec Intel® Centrino® Advanced-N 6200 AGN uniquement

*29 Pour modèles avec LAN sans fil IEEE802.11bgn uniquement

*30 Doit être installé avant l'utilisation.

*31 Le Product Recovery DVD-ROM est requis.

*32 Le mode caché pourra ne pas fonctionner correctement pendant le recalibrage de la batterie.

*33 Il s'agit des vitesses spécifiées dans les normes IEEE802.11a+b+g+n.

Les vitesses réelles peuvent varier.

*34 Disponible lors d'un réglage sur "WPA-PSK", "WPA2-PSK" ou "none".

*35 Disponible uniquement lorsque HT40 est activé par l'ordinateur et que le point d'accès auquel il est associé prend en charge HT40.

Garantie Standard Limitée

PANASONIC COMPUTER PRODUCTS EUROPE

Panasonic Computer Products Europe (ici mentionné sous le nom "Panasonic") s'engage à réparer ce produit (autre que le logiciel, qui est traité dans une autre section de cette garantie) à l'aide de pièces neuves ou renouvelées, à compter de la date d'achat et ce dans le cas d'un défaut en matériel ou ouvrage. Cette garantie est seulement applicable à tout nouveau Toughbook acheté dans la région économique Européenne, en Suisse et en Turquie. Panasonic (ou son Prestataire de Service) vise à réparer votre équipement en 48 Heures à compter de sa réception dans notre centre de service. Des charges additionnelles peuvent être appliquées pour toute livraison vers des pays n'appartenant pas à l'Union Européenne. Panasonic utilisera tous les moyens raisonnables pour assurer ce service.

Cette garantie couvre seulement les défaillances dues à un défaut de matériel ou d'ouvrage se produisant durant une utilisation normale du produit pour la durée de l'accord de service. Les durées applicables sont listées ci-dessous. Dans le cas où le produit (ou une des pièces) est échangé(es), Panasonic transfèrera à son client la propriété du produit (ou de la pièce) de remplacement et le client cèdera le produit (ou la pièce) échangé(e) à Panasonic

Durée de l'Accord de Service – débute à la date originelle d'achat

- Toughbooks – 3 ans
- Accessoires inclus dans le package d'origine – 3 ans
- Périphériques additionnels manufacturés par Panasonic – 1 an
- Batteries – 6 mois. La garantie Panasonic couvre les batteries pour six mois. Une batterie est jugée bonne à l'utilisation si elle garde 50% de sa capacité de charge durant le période de garantie. Si une batterie nous est retournée sous ce contrat et qu'un test détermine que sa capacité de charge est supérieure à 50%, elle sera retournée accompagnée d'une facture pour le prix détaillant d'une batterie neuve.

Cette garantie est seulement applicable à l'acheteur d'origine. Un reçu ou une preuve d'achat mentionnant la date d'achat sera requise avant que toute opération couverte par cette garantie ne soit effectuée.

Limites et Exclusions :

Cette garantie ne couvre pas et sera considérée nulle et non applicable en cas de :

- Ecran LCD cassé ou fissuré.
- Pixel défectueux dans l'écran de l'ordinateur et l'écran LCD (inférieur à 0.002%).
- Dommages attribuables au feu, vol ou cas de force majeure.
- Dommages causés par des influences environnementales (orage électrique, champ magnétique etc.).
- Dommages non causés au cours d'une utilisation normale du produit.
- Dommages uniquement cosmétiques et n'affectant pas la fonctionnalité du produit : usure, égratignures ou traces de choc.
- Défaillances causées par un tiers produit non supporté par Panasonic.
- Défaillances résultant d'une altération, dommage accidentel, sinistre, mauvaise utilisation, abus ou négligence.
- Introduction d'un liquide ou tout autre corps étranger dans l'ordinateur.
- Installation, opération ou maintenance illégitime.
- Mauvaises connexions à un périphérique.
- Mauvais réglage des contrôles comme le réglage des fonctions de l'ordinateur.
- Modification ou service effectué par toute personne autre que Panasonic ou son Prestataire de Service autorisé.
- Produits utilisés pour des locations à court terme ou des équipements en leasing.
- Produits dont le numéro de série a été enlevé rendant toute identification de la garantie impossible à déterminer clairement.

CE PRODUIT N'EST PAS PREVU POUR UNE UTILISATION EN TANT QUE (OU PARTIE DE), MATERIELS/EQUIPEMENTS NUCLEAIRE, MATERIELS DE CONTROLE DU TRAFIC AERIEN OU DE POSTE DE PILOTAGE¹. PANASONIC N'ACCEPTERA AUCUNE RESPONSABILITE POUR TOUT INCIDENT RESULTANT DE L'USAGE DE CE PRODUIT POUR L'UNE DES FONCTIONS ENONCEES CI-DESSUS.

¹ MATERIELS/SYSTEMES DE POSTE DE PILOTAGE incluent les systèmes EFB de Classe 2 (Electrical Flight Bag), et tout matériel/système de Classe 1 utilisé durant les phases critiques de vol (i.e. décollage/atterrissage). Les systèmes EFB de Classe 1 et 2 sont définis par FAA: AC (Advisory Circular) 120-76A ou par JAA: JAA TGL (Temporary Guidance Leaflets) No.36

Il n'y a aucune garantie expresse autre que celle listée ci-dessus.

Nous recommandons à nos clients de sauvegarder leurs données avant d'envoyer leur Toughbook à un prestataire de service autorisé par Panasonic.

Panasonic ne sera pas tenu responsable de la perte de donnée ou de tous autres dommages accessoires ou immatériels résultant de l'utilisation de ce produit, ou dérivant de toute violation de cette garantie. Toutes garanties expresses et tacites, incluant les garanties de qualité satisfaisante et d'aptitude à un usage particulier sont limitées à la durée de garantie applicable définie plus haut. Panasonic ne peut être tenu responsable pour tout dommage indirect, perte particulière ou dommage immatériel (incluant mais sans limitation toute perte ou profit) dérivant de l'utilisation de ce produit ou de toute violation de cette garantie.

Cette garantie limitée vous confère des droits spécifiques et vous avez peut-être d'autres droits qui peuvent varier d'un pays à un autre. Vous devez consulter les lois applicables à votre pays pour une détermination complète de vos droits. Cette garantie limitée vient en addition de, et n'affecte en aucun cas, tout autre droit dérivant d'un contrat de vente ou de la loi.

Garantie Standard Limitée

PANASONIC COMPUTER PRODUCTS EUROPE

Support de Stockage des données

Le support de stockage des données est le media sur lequel le système d'exploitation, les pilotes et programmes installés à l'origine par Panasonic sur l'unité des base sont stockés. Ce média est fourni d'origine avec tout Toughbook.

Panasonic garantit seulement que le disque(s) ou tout autre support sur lequel les Programmes sont fournis vous seront livrés sans aucun défaut de matériel ou d'ouvrage sous des conditions normales d'utilisation et ce pour une période de 60 jours à partir de la date de livraison, comme en témoignera votre preuve de livraison.

Ceci est l'unique garantie que vous fait Panasonic. Panasonic ne garantit en aucun cas que les fonctions des Programmes seront adaptées à vos attentes ou que l'opération du programme restera ininterrompue ou sans erreur.

L'entière responsabilité de Panasonic et votre remède exclusif sous cette garantie sera limité au remplacement, dans l'union européenne, de tout disque ou tout autre support défectueux retourné au centre de Service autorisé par Panasonic, accompagné d'une preuve de livraison et ceci pendant la durée de l'accord de garantie susmentionnée.

Panasonic n'a aucune obligation pour tout défaut concernant le disque(s) (ou tout autre média sur lequel les programmes sont fournis) résultant du stockage par le client ou pour tout défaut ayant été causé soit par une utilisation autre que sur le produit ou dans des conditions environnementales autres que celles spécifiées par Panasonic soit par altération, accident, mauvaise utilisation, abus, négligences, mauvais traitement, mauvaise application, installation, mauvais réglages des fonctions, maintenance impropre, modification or dommage attribuable à des cas de force majeure. De plus, Panasonic n'a aucune obligation concernant tout défaut sur le disque(s) ou tout autre media si vous avez modifié, ou tenté de modifier l'un des programmes. La durée des garanties tacites, s'il en est limitée à soixante jours.

Logiciel préinstallé

Cette garantie s'applique seulement au logiciel préinstallé par Panasonic, et non à ceux installés par une tierce partie ou un agent commercial.

Panasonic et ses fournisseurs ne donne aucune garantie, expresse, tacite ou légale, en ce qui concerne le logiciel fourni avec le produit et licencié à l'acheteur, sa qualité, performance, marchande, ou aptitude à un usage particulier. Panasonic ne garantit pas que les fonctions du logiciel ne soient jamais ininterrompues ou dénuées d'erreurs. Panasonic n'assume aucun risque ni aucune responsabilité pour tout dommage, incluant, sans limitation, tous dommages particuliers, accessoires, immatériels ou intérêts punitifs dérivant d'une violation de la garantie ou du contrat, d'une négligence ou toute autre issue légale, incluant mais sans limitation, la perte de fonds commerciaux, de profits ou de revenus, la perte de l'usage des programmes ou des produits ou tout autre équipement associé, le coût du capital, le coût de tout équipement de substitution, matériel ou services, le coût dû à l'improductivité, ou les réclamations de toute autre partie s'occupant de tels dommages.

Certains pays ne permettent pas l'exclusion ou la limitation des dommages accessoires ou immatériels, ou la limitation de la durée d'une garantie tacite, les limites et exclusions exprimées ci-dessus peuvent donc n'avoir aucune application à votre cas.

Cette garantie limitée vous confère des droits spécifiques mais il est aussi possible que vous ayez d'autres droits variant d'un pays à l'autre. Nous vous conseillons de consulter les lois applicables à votre pays pour une détermination complète de vos droits.

Contacts

Adresse

Panasonic Computer Products Europe
Service Centre
Building B4,
Wyncliffe Road,
Pentwyn Industrial Estate,
Cardiff, United Kingdom
CF23 7XB

Page Web

<http://www.toughbook.eu/>

Service d'assistance

Service en anglais
Service en allemand
Service en espagnol
Service en français
Service en italien
Adresse e-mail

+44 (0) 8709 079 079
+49 (0) 1805 410 930
+34 (0) 901 101 157
+33 (0) 1 55 93 66 60
+39 (0) 848 391 999
toughbooksupport@eu.panasonic.com

Service en hongrois
Service en polonais
Service en Roumain
Service en tchèque
Service en Slovaque
Adresse e-mail

+36 (0) 6800 163 67
+48 (0) 800 4911558
+40 (0) 800 894 743
+420 (0) 800 143234
+421 (0) 800 42672627
toughbooksupport@csg.de

Paiements

toughbookservicepayments.cardiff@eu.panasonic.com



Partenaire ENERGY STAR[®], Panasonic Corporation propose des produits conformes aux recommandations ENERGY STAR[®] pour la gestion de l'énergie. Par l'activation des réglages de gestion de consommation d'énergie disponibles, les ordinateurs Panasonic passent en mode de veille à faible consommation d'énergie après une certaine période d'inactivité, procurant ainsi des économies d'énergie à l'utilisateur.

-Présentation du programme ENERGY STAR[®] international en matière d'équipements de bureautique-

Ce programme international a pour objectif de normaliser les fonctions d'économie d'énergie pour les ordinateurs et les équipements de bureau. Il soutient le développement et la diffusion de produits proposant des fonctions permettant une gestion efficace de l'énergie. C'est un système ouvert auquel les entreprises peuvent librement participer. Les produits cible sont des équipements de bureau tels que les ordinateurs, moniteurs, imprimantes, télécopieurs et photocopieurs. Les standards définis et les logos utilisés sont identiques dans tous les pays participants.

22-F-1

Nom et adresse de l'importateur en application de la directive GPSD (General Product Safety Directive) de l'UE 2001/95/EC Art.5

Panasonic Computer Products Europe, Panasonic Marketing Europe GmbH

Hagenauer Straße 43

65203 Wiesbaden

Germany

© Panasonic Corporation 2010

Imprimé au Royaume-Uni

UK0410-1070

CPE02235YA