



*Thinking of you*  
**Electrolux**



EOB3400

.....  
**SQ** FURRË

**RU** ДУХОВОЙ ШКАФ

.....  
UDHËZIMET PËR  
PËRDORIM

ИНСТРУКЦИЯ ПО  
ЭКСПЛУАТАЦИИ

2

26



# PËRMBAJTJA

TË DHËNA PËR SIGURINË .....	3
PËRSHKRIM I PRODUKTIT .....	6
PËRPARA PËRDORIMIT TË PARË .....	7
PËRDORIMI I PËRDITSHËM .....	8
FUNKSIONET E ORËS .....	9
FUNKSIONET SHITESË .....	10
UDHËZIME DHE KËSHILLA TË NEVOJSHME .....	11
KUJDESI DHE PASTRIMI .....	19
SI TË VEPROJMË NËSE.....	23
TË DHËNA TEKNIKE .....	23
INSTALIMI .....	24
PROBLEME QË LIDHEN ME MJEDISIN .....	25

## ME JU NË MENDJE

Faleminderit që bletë një produkt Electrolux. Ju keni zgjedhur një produkt i cili sjell me vete dekada të tëra me përvojë dhe risi nga profesionistë. Gjenial dhe elegant, ky produkt është projektuar duke ju pasur ju në mendje. Pra, sa herë që ta përdorni mund të ndjeheni të sigurt se çdo herë do të merrni prej tij rezultate të shkëlqyera.

Mirë se vini në Electrolux.

### Vizitoni faqen tonë të internetit në adresën:



Merrni këshilla përdorimi, broshura, informacion për ndreqjen e problemeve si dhe për shërbimin:

[www.electrolux.com](http://www.electrolux.com)



Regjistroni produktin tuaj për shërbim më të mirë:

[www.electrolux.com/productregistration](http://www.electrolux.com/productregistration)



Blini aksesore, pjesë konsumi, pjesë këmbimi origjinale për pajisjen tuaj:

[www.electrolux.com/shop](http://www.electrolux.com/shop)

## KUJDESI DHE SHËRBIMI PËR KLIENTËT

Rekomandojmë përdorimin e pjesëve origjinale të këmbimit.

Kur kontaktoni me Shërbimin, sigurohuni që të dispononi të dhënat e mëposhtme.

Informacioni mund të gjendet në pllakën e specifikimeve. Modeli, PNC, Numri i serisë.



Paralajmërim / Të dhëna për sigurinë dhe kujdesin.



Të dhëna të përgjithshme dhe këshilla



Të dhëna për ambientin

Rezervohet mundësia e ndryshimeve.



## TË DHËNA PËR SIGURINË

Përpara instalimit dhe përdorimit të pajisjes, lexoni me kujdes udhëzimet e ofruara. Prodhuesi nuk është përgjegjës nëse shkaktohen lëndime dhe dëme nga instalimi dhe përdorimi i pasaktë. Gjithmonë mbajini udhëzimet bashkë me pajisjen, për t'iu referuar në të ardhmen.

### SIGURIA E FËMIJËVE DHE PERSONAVE ME PROBLEME



#### PARALAJMËRIM

Rrezik mbytjeje, lëndimi ose gjymtimi të përhershëm.

- Mos lejoni persona me ndjeshmëri fizike të reduktuar, funksione mendore të reduktuara ose mungesë përvoje dhe njohurish, përfshirë këtu edhe fëmijët, që ta përdorin këtë pajisje. Këta njerëz duhet të mbikëqyren ose të udhëzohen për përdorimin e pajisjes nga një person përgjegjës për sigurinë e tyre.
- Mos lejoni fëmijët të luajnë me pajisjen.
- Mbajini të gjitha materialet e ambalazhimit larg fëmijëve.
- Mbajini fëmijët dhe kafshët shtëpiake larg pajisjes gjatë kohës që ajo është në punë ose kur ftohet. Pjesët e prekshme janë të nxehta.
- Nëse pajisja ka një mekanizëm për sigurinë e fëmijëve, ju rekomandojmë që ta aktivizoni.

### INSTALIMI



#### PARALAJMËRIM

Vetëm një person i kualifikuar duhet ta instalojë këtë pajisje.

- Hiqni të gjithë paketimin.
- Mos instaloni ose mos përdorni një pajisjen të dëmtuar.
- Zbatoni udhëzimet e instalimit të dhëna me pajisjen.
- Gjithmonë bëni kujdes kur e lëvizni pajisjen sepse është e rëndë. Përdorni gjithnjë doreza sigurie.
- Mos e tërhiqni pajisjen nga doreza.
- Ruani largësitë minimale nga pajisjet dhe njësitë e tjera.

- Sigurohuni që pajisja të jetë e instaluar nën dhe pranë strukturave të sigurta.
- Anët e pajisjes duhet të jenë pranë pajisjeve ose njërive me të njëjtën lartësi.

### Lidhja elektrike



#### PARALAJMËRIM

Rrezik zjarri dhe goditjeje elektrike.

- Të gjitha lidhjet elektrike duhen kryer nga një electricist i kualifikuar.
- Pajisja duhet tokëzuar.
- Sigurohuni që të dhënat elektrike në pllakën e specifikimeve të përkohshme të karakterizimit të rrjetit elektrik. Nëse nuk përkohshme, kontakti me një electricist.
- Përdorni gjithmonë një prizë të tokëzuar të instaluar si duhet.
- Mos përdorni përshtatës me shumë spina dhe kablo zgjatuese.
- Sigurohuni që të mos dëmtoni prizën dhe kabllon elektrike. Kontakti me qendrën e shërbimit ose një electricist për ndërrimin e kablos elektrike të dëmtuar.
- Mos i lini kabllot që të prekin derën e pajisjes, veçanërisht kur dera është e nxehtë.
- Mbrojtja nga goditja e pjesëve me korrent dhe të izoluar duhet të shtrëngohet në mënyrë të tillë që të mos hiqet pa vegla.
- Pajisjen futeni në prizë vetëm në fund të instalimit. Sigurohuni që spina të jetë e arritshme pas montimit të pajisjes.
- Nëse priza është e lirë, mos e futni spinën.
- Mos e shkëputni pajisjen nga rrjeti duke e tërhequr nga kabloja elektrike. Gjithmonë tërhiqeni kabllon duke e kapur nga spina.
- Përdorni mjetet e duhura izoluese: çelësa mbrojtës të linjës, siguresa (siguresa tip vidë të hequra nga mbajtësjat), çelësa të humbjeve në tokëzim dhe kontaktorë.
- Instalimi elektrik duhet të ketë një pajisje instaluese e cila ju lejon të shkëpusni pajisjen nga rryma elektrike në të gjitha polet. Pajisja instaluese duhet të ketë një

hapje kontakti me gjerësi minimale 3 mm.

## PËRDORIMI



### PARALAJMËRIM

Rrezik lëndimi, djegiesh ose goditjeje elektrike ose shpërthimi.

- Përdoreni pajisjen në mjedis shtëpiak.
- Mos i ndryshoni specifikimet e kësaj pajisjeje.
- Sigurohuni që vrimat e ajrimit nuk janë të blokuara.
- Mos e lini pajisjen të pambikëqyrur gjatë punës.
- Çaktivizojeni pajisjen pas çdo përdorimi.
- Kur përdoret, pajisja nxehtet nga brenda. Mos i prekni elementet e nxehtes që gjenden në pajisje. Përdorni gjithmonë doreza furre për të hequr ose për të futur aksesori ose enë për furrë.
- Bëni kujdes kur hapni derën e pajisjes ndërkohë që pajisja është në punë. Mund të dal ajër i nxehtë.
- Mos e përdorni pajisjen me duar të lagura ose kur ajo ka kontakt me ujin.
- Mos ushtroni presion mbi derën e hapur.
- Mos e përdorni pajisjen si sipërfaqe pune ose për të ruajtur sende.
- Mbajeni gjithmonë të mbyllur derën e pajisjes kur pajisja është në punë.
- Hapeni me kujdes derën e pajisjes. Përdorimi i përbërësve me alkool mund të krijoj një përzjerje alkooli dhe ajri.
- Mos lejoni që pajisja të bjer në kontakt me shkëndija apo flakë të hapura kur hapni derën.
- Mos vendosni produkte të ndezshme ose sende të lagura me produkte të ndezshme brenda, pranë ose mbi pajisje.



### PARALAJMËRIM

Rrezik dëmtimi i pajisjes.

- Për të parandaluar dëmtime ose çngjyrimet të smaltit:
  - Mos vendosni enë furre ose objekte të tjera drejtpërdrejt në fund të pajisjes.
  - Mos fusni letër alumini direkt në pjesën e poshtme të pajisjes.
  - mos hidhni ujë drejtpërdrejt në pajisjen e nxehtë.

- mos lini enë të lagura dhe ushqim në pajisje pasi të keni mbaruar gatimin.
- bëni kujdes kur hiqni ose vendosni aksesorët.

- Çngjyrimi i smaltit nuk ndikon në funksionimin e pajisjes. Ai nuk konsiderohet defekt në kuptimin e ligjit për garancinë.
- Përdorni një tigan të thellë për kek të njomë. Lëngjet e frutave shkaktojnë njolla që mund të jenë të përhershme.

## KUJDESI DHE PASTRIMI



### PARALAJMËRIM

Rrezik lëndimi, zjarri ose dëmtimi të pajisjes.

- Përpara se të kryeni mirëmbajtjen e pajisjes, çaktivizojeni atë dhe hiqeni nga priza.
- Sigurohuni që pajisja të jetë e ftohtë. Ka rrezik që panelet e xhamit të thyhen.
- Ndërrojini menjëherë panelet prej xhami të derës kur janë të dëmtuara. Lidhuni me Servisin.
- Tregoni kujdes kur ta hiqni derën nga pajisja. Dera është e rëndë!
- Pastrojini pajisjen rregullisht për të parandaluar dëmtimin e materialit të sipërfaqes.
- Yndyra ose ushqimi i mbetur brenda pajisjes mund të shkaktojë zjarr.
- Pastrojini pajisjen me një leckë të butë të lagësht. Përdorni vetëm detergjente neutrale. Mos përdorni produkte gërryese, materiale pastruese të ashpra, tretës ose objekte metalike.
- Nëse përdorni spërkatës për furrën, ndiqni udhëzimet e sigurisë në paketim.
- Mos e pastroni smaltin katalitik (nëse ka) me asnjë lloj detergjenti.

## DRITA E BRENDSHME

- Lloji i llambës ose llambës halogjene të përdorur për këtë pajisje, është vetëm për pajisje elektroshtëpiake. Mos e përdorni atë për ndriçim banese.



### PARALAJMËRIM

Rrezik nga goditja elektrike.

- Përpara ndërrimit të llambës, shkëputeni pajisjen nga korrenti.

- Përdorni vetëm llamba me të njëjtat specifikime.

## ELIMINIMI I PAJISJES



### **PARALAJMËRIM**

Rrezik lëndimi ose mbytjeje.

- Shkëputeni pajisjen nga rrjeti i furnizimit elektrik.
- Prisni kabllon e lidhjes me rrjetin dhe hidheni.
- Hiqni kapësen e derës për të parandaluar bllokimin brenda pajisjes të fëmijëve dhe të kafshëve shtëpiake.

## PËRSHKRIM I PRODUKTIT

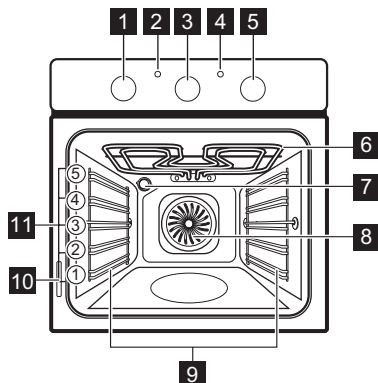

- 1** Çelësi i funksioneve të furrës
- 2** Treguesi i energjisë
- 3** Kohëmatësi analog
- 4** Treguesi i temperaturës
- 5** Çelësi i temperaturës
- 6** Skara
- 7** Llamba e furrës
- 8** Ventilatori
- 9** Mbështetëset e rafteve, të çmontueshme
- 10** Etiketa e specifikimeve
- 11** Pozicionet e raftit

## AKSESORËT E FURRËS

- **Rafti me rrjetë**  
Për enët e gatimit, tavat e kekëve dhe të pjekjes.
- **Tavë e madhe për pjekje**  
Për ëmbëlsira dhe biskota.
- **Tavë e madhe e thellë për skarë/pjekje**  
Për të pjekur ose si tavë për të mbledhur yndyrën.

# PËRPARA PËRDORIMIT TË PARË



## PARALAJMËRIM

Referojuni kapitullit "Të dhëna për sigurinë"

## PASTRIMI PARAPRAK



- Hiqni të gjithë aksesorët dhe mbështetëset e rafteve që mund të hiqen (nëse ka).
- Pastroni pajisjen përpara përdorimit për herë të parë.



Referojuni kapitullit "Kujdesi dhe pastrimi".

## PARANGROHJA

Ngrohni paraprakisht pajisjen bosh për të djegur yndyrën e mbetur.

1. Vendosni funksionin  dhe temperaturën maksimale.
2. Lëreni pajisjen të punoj për rreth një orë.
3. Vendosni funksionin  dhe temperaturën maksimale.
4. Lëreni pajisjen të punoj për rreth dhjetë minuta.
5. Vendosni funksionin  dhe temperaturën maksimale.
6. Lëreni pajisjen të punoj për rreth dhjetë minuta.

Aksesorët mund të nxehen më shumë sesa zakonisht. Pajisja mund të nxjerrë erë të keqe dhe tym. Kjo është normale. Sigurohuni që të ketë ajrosje të mjaftueshme.

# PËRDORIMI I PËRDITSHËM



## PARALAJMËRIM

Referojuni kapitullit "Të dhëna për sigurinë"











## AKTIVIZIMI DHE ÇAKTIVIZIMI I PAJISJES

1. Çojeni çelësin e funksioneve të furrës te funksioni i dëshruar.

Kur pajisja është në funksionim, treguesi i fuqisë qëndron i ndezur.

2. Rrotullojeni çelësin e temperaturës te temperatura e përzgjedhur. Treguesi i temperaturës ndizet kur temperatura e pajisjes rritet.
3. Për ta çaktivizuar pajisjen, rrotullojeni çelësin e kontrollit të funksioneve të furrës dhe çelësin e temperaturës në pozicionin e fikjes.

## FUNKSIONET E FURRËS

Funksioni i furrës	Përdorimi
 Pozicioni fikur	Pajisja është e fikur.
 Drita	Për të aktivizuar llambën e furrës pa një funksion gatimi.
 Gatim i zakonshëm	Për të pjekur dhe skuqur në një nivel të furrës. Elementët e nxehtësisë poshtë dhe lart vihen në punë njëkohësisht.
 Nxehtë nga sipër	Për përfundimin e gatimeve. Vihet në punë vetëm elementi i sipërm i nxehtësisë.
 Nxehtësia e poshtme	Për pjekjen e kekëve me bazë krokante ose të thekur. Vihet në punë vetëm elementi i poshtëm i nxehtësisë.
 Pjekja në skarë	Për të pjekur ushqime të sheshta në sasi të vogla në nivelin e mesit. Për të thekur.
 Pjekja e shpejtë me skarë	Për të pjekur në skarë ushqime të sheshta në sasi të mëdha. Për të thekur. Vihet në punë elementi i skarës së plotë.
 Pjekja me skarë turbo	Për gatimin e copave të mëdha të mishit. Elementi i skarës dhe ventilatori i furrës punojnë njëri pas tjetrit, duke qarkulluar ajër të nxehtë rreth e qark ushqimit.
 Gatim me ventilator të plotë / Shkrirje	Për pjekjen dhe gatimin e ushqimeve me të njëjtën temperaturë gatimi, duke përdorur më shumë se një nivel të furrës, pa përzierjen e erërave. / Për të shkrirë ushqimet e ngrira. Çelësi i temperaturës duhet të jetë në pozicionin fikur
 Cilësimi për pica	Për të bërë pica, quiche ose kek. Skara dhe elementi i poshtëm japin nxehtësi të drejtpërdrejtë dhe ventilatori qarkullon ajër të nxehtë për të gatuar shtresat e picave ose mbushjet e kekëve.



# FUNKSIONET E ORËS

## KOHËMATËSI ANALOG

Kohëmatësi ka këto funksione:

- Ora ditore
- Programuesi i përfundimit të gatimit.

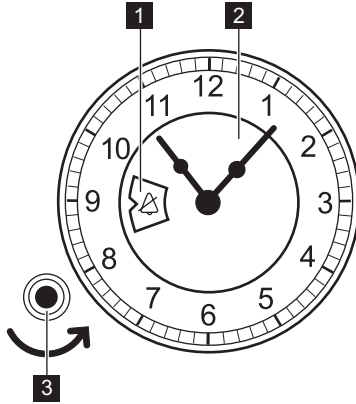

- 1 Dritarja
- 2 Disku
- 3 Çelësi i cilësimeve

## Regjistrimi i orës ditore

Për të regjistruar orën ditore, shtypni dhe rrotullojeni çelësin e cilësimeve në drejtim të kundërt të akrepave të orës (në drejtimin e treguar nga shigjetat), derisa akrepat e orës të jenë në pozicionin e duhur. Mos e rrotullojeni çelësin e cilësimeve në drejtim të akrepave të orës. Pasi të keni kryer përzgjedhjen e orës, lëreni çelësin e cilësimeve të shkojë sërish në pozicionin fillestar ose rrotullojeni me kujdes mbrapsht.

## Cilësimi normal

Rrotullojeni çelësin e cilësimeve në drejtim e kundër të akrepave të orës, derisa të shfaqet në dritare . Në këtë pozicion ju e vini në punë pajisjen në mënyrë manuale. Programuesi i përfundimit të gatimit është i fikur.

## Çaktivizimi i sinjalit akustik

Rrotullojeni çelësin e cilësimeve në drejtim e kundër të akrepave të orës, derisa të

shfaqet në dritare . Në këtë pozicion nuk ka sinjal akustik pasi çaktivizohet pajisja.

## Programuesi i përfundimit të gatimit

Përdoreni për të cilësuar kohën e fikjes automatike të një funksioni të furrës. Koha maksimale që mund të cilësoni është 180 minuta.

 Përdoreni vetëm për ushqime që nuk duhen trazuar ose mbajtur nën vëmendje gjatë kohës së gatimit.

1. Vendosni një funksion të furrës dhe temperaturën.
2. Rrotullojeni çelësin e cilësimeve në drejtim të kundër të akrepave të orës, derisa koha e nevojshme (në minuta) e fikjes së pajisjes të shfaqet në dritaren e diskut. Fillon numërimi mbrapsht.
3. Kur të ketë përfunduar periudha e kohës, do të dëgjohet një sinjal akustik. Pajisja çaktivizohet.

## Anulimi i programuesit të përfundimit të gatimit

Rrotullojeni çelësin e cilësimeve në drejtim e kundër të akrepave të orës, derisa të shfaqet në dritare .

## FUNKSIONET SHITESË

### VENTILATORI FTOHËS

Kur pajisja është në punë, ventilatori ftohës aktivizohet automatikisht për t'i mbajtur sipërfaqet e pajisjes të ftohta. Nëse çaktivizoni pajisjen, ventilatori i ftohjes mund të vazhdojë të punojë derisa të ftohet temperatura në pajisje.

### TERMOSTATI I SIGURISË

Përdorimi i pasaktë i pajisjes ose pjesët me defekt mund të shkaktojnë mbinxehje të rrezikshme. Për ta parandaluar këtë, furra ka një termostat sigurie që ndërpret furnizimin me energji. Furra ndizet aktivizohet përsëri automatikisht kur bie temperatura.

# UDHËZIME DHE KËSHILLA TË NEVOJSHME

- Pajisja ka pesë nivele raftesh. Numërojini nivelet e pajisjes nga poshtë.
- Pajisja ka një sistem të veçantë që qarkullon ajrin dhe riciklon vazhdimisht avullin. Me këtë sistem bëhet i mundur gatimi në një ambient me avull dhe i mban gatesat të buta brenda dhe të pjekura mirë nga jashtë. Ai ul kohën e gatimit dhe konsumin e energjisë në minimum.
- Në pajisje ose në panelet e dyerve prej xhami mund të kondensohet lagështi. Kjo është normale. Qëndroni gjithmonë pak larg pajisjes kur hapni derën e pajisjes ndërsa është në punë. Për të ulur kondensimin, përdoreni pajisjen bosh për 10 minuta para gatimit.
- Fshini lagështinë e formuar pas çdo përdorimi të pajisjes.
- Mos vendosni objekte drejtpërdrejt mbi bazën e pajisjes dhe mos i mbuloni pjesët e pajisjes me letër alumini gjatë gatimit. Kjo mund të ndryshojë rezultatet e pjekjes dhe mund të shkaktojë dëmtimin e smaltit të furrës.
- Nëse përdorni dy tava pjekjeje njëkohësisht, mbajeni një nivel bosh mes tyre.

## GATIMI I MISHIT DHE PESHKUT

- Përdorni një tavë pritëse të yndyrave për ushqimet me shumë yndyrë, për të ruajtur furrën nga njollat që mund të mos ikin më.
- Lëreni mishin afro 15 minuta përpara se ta shponi, në mënyrë që lëngu të mos derdhet jashtë.
- Për të parandaluar tymin e tepërt në furrë gjatë pjekjes, hidhni pak ujë në tavën pritëse të yndyrave. Për të parandaluar kondensimin e tymit, shtoni ujë sa herë që të thahet.

## KOHËT E GATIMIT

Kohët e gatimit varen nga lloji, shpeshësia dhe vëllimi i ushqimit. Fillimisht, kontrolloni funksionimin e pajisjes kur gatuar. Gjeni përzgjedhjet më të mira (përzgjedhjet e nxehtësisë, kohët e gatimit, etj.) për gatesat tuaja, recetat dhe sasitë përkatëse kur përdorni pajisjen.

## PJEKJA E KEKËVE

- Mos e hapni derën e furrës para se të ketë kaluar 3/4 e kohës së pjekjes.

## TABELA E PJEKJES DHE E SKUQJES

### KEK

LLOJI I GATIMIT	Gatim tradicional		Gatim me ventilator të plotë		Koha e gatimit [në minuta]	Shënime
	Pozicioni i raftit	Temp [°C]	Pozicioni i raftit	Temp [°C]		
Recetat me qull të rrahur	2	170	3 (2 dhe 4)	160	45 - 60	Në një formë keku
Brumë i shkrifët për ëmbëlsirë	2	170	3 (2 dhe 4)	160	20 - 30	Në një formë keku
Kek me gjalpë qumështi e krem bulmeti	1	170	2	165	60 - 80	Në një formë keku 26 cm

LLOJI I GATIMIT	Gatim tradicional		Gatim me ventilator të plotë		Koha e gatimit [në minuta]	Shënime
	Pozicioni i raftit	Temp [°C]	Pozicioni i raftit	Temp [°C]		
Kek me mollë (Ëmbëlsirë me mollë)	2	170	2 (majtas dhe djathtas)	160	80 - 100	Në 2 forma keku prej 20 cm në një raft me rrjetë <sup>1)</sup>
Strudel	3	175	2	150	60 - 80	Në një tavë pjekjeje
Ëmbëlsirë me reçel	2	170	2 (majtas dhe djathtas)	165	30 - 40	Në një formë keku 26 cm
Pandispanjë	2	170	2	160	50 - 60	Në një formë keku 26 cm
Kek krishtlindjesh/ Kek i pasur me fruta	2	160	2	150	90 - 120	Në një formë keku 20 cm <sup>1)</sup>
Kek me kumbulla	1	175	2	160	50 - 60	Në një tavë buke <sup>1)</sup>
Kekë të vegjël - në një nivel	3	170	3	140 - 150	20 - 30	Në një tavë pjekjeje
Kekë të vegjël - në dy nivele	-	-	2 dhe 4	140 - 150	25 - 35	Në një tavë pjekjeje
Kekë të vegjël - në tre nivele	-	-	1, 3 dhe 5	140 - 150	30 - 45	Në një tavë pjekjeje
Biskota / rripa brumi të shkrifët - në një nivel	3	140	3	140 - 150	30 - 35	Në një tavë pjekjeje
Biskota / rripa brumi të shkrifët - në dy nivele	-	-	2 dhe 4	140 - 150	35 - 40	Në një tavë pjekjeje
Biskota / rripa brumi të shkrifët - në tre nivele	-	-	1, 3 dhe 5	140 - 150	35 - 45	Në një tavë pjekjeje

LLOJI I GATIMIT	Gatim tradicional		Gatim me ventilator të plotë		Koha e gatimit [në minuta]	Shënime
	Pozicioni i raftit	Temp [°C]	Pozicioni i raftit	Temp [°C]		
Mafishe - në një nivel	3	120	3	120	80 - 100	Në një tavë pjekjeje
Mafishe - në dy nivele	-	-	2 dhe 4	120	80 - 100	Në një tavë pjekjeje <sup>1)</sup>
Simite	3	190	3	190	12 - 20	Në një tavë pjekjeje <sup>1)</sup>
Ekler - në një nivel	3	190	3	170	25 - 35	Në një tavë pjekjeje
Ekler - në dy nivele	-	-	2 dhe 4	170	35 - 45	Në një tavë pjekjeje
Torta të sheshta	2	180	2	170	45 - 70	Në një formë keku 20 cm
Kek i pasur me fruta	1	160	2	150	110 - 120	Në një formë keku 24 cm
Kek "Viktoria"	1	170	2 (majtas dhe djathtas)	160	50 - 60	Në një formë keku 20 cm

<sup>1)</sup> Ngrohni paraprakisht për 10 minuta.

## BUKË DHE PICA

LLOJI I GATIMIT	Gatim tradicional		Gatim me ventilator të plotë		Koha e gatimit [në minuta]	Shënime
	Pozicioni i raftit	Temp [°C]	Pozicioni i raftit	Temp [°C]		
Bukë e bardhë	1	190	1	190	60 - 70	1 - 2 copë, 500 g për çdo copë <sup>1)</sup>
Bukë thekre	1	190	1	180	30 - 45	Në një tavë buke
Simite	2	190	2 (2 dhe 4)	180	25 - 40	6 - 8 simite në një tavë të sheshtë pjekjeje <sup>1)</sup>
Pica	1	230 - 250	1	230 - 250	10 - 20	Në një tavë pjekjeje ose tavë të thellë pjekjeje <sup>1)</sup>
Gurabije	3	200	3	190	10 - 20	Në një tavë pjekjeje <sup>1)</sup>

<sup>1)</sup> Ngrohni paraprakisht për 10 minuta.

**KREM I PJEKUR**

LLOJI I GATIMIT	Gatim tradicional		Gatim me ventilator të plotë		Koha e gatimit [në minuta]	Shënime
	Pozicioni i raftit	Temp [°C]	Pozicioni i raftit	Temp [°C]		
Bazë brumi	2	200	2	180	40 - 50	Në një formë
Pite me perime	2	200	2	175	45 - 60	Në një formë
Quiche	1	180	1	180	50 - 60	Në një formë <sup>1)</sup>
Lazanja	2	180 - 190	2	180 - 190	25 - 40	Në një formë <sup>1)</sup>
Kaneloni	2	180 - 190	2	180 - 190	25 - 40	Në një formë <sup>1)</sup>

<sup>1)</sup> Ngrohni paraprakisht për 10 minuta.

**MISH**

LLOJI I GATIMIT	Gatim tradicional		Gatim me ventilator të plotë		Koha e gatimit [në minuta]	Shënime
	Pozicioni i raftit	Temp [°C]	Pozicioni i raftit	Temp [°C]		
Mish lope	2	200	2	190	50 - 70	Në një raft me rrjetë
Mish derri	2	180	2	180	90 - 120	Në një raft me rrjetë
Viç	2	190	2	175	90 - 120	Në një raft me rrjetë
Rosto viçi angleze, e pjekur pak	2	210	2	200	50 - 60	Në një raft me rrjetë
Rosto viçi angleze, e pjekur mesatarisht	2	210	2	200	60 - 70	Në një raft me rrjetë
Rosto viçi angleze, e pjekur mirë	2	210	2	200	70 - 75	Në një raft me rrjetë
Shpatull derri	2	180	2	170	120 - 150	Me lëkurë
Kërci derri	2	180	2	160	100 - 120	2 copë
Mish qengji	2	190	2	175	110 - 130	Kofshë

LLOJI I GATIMIT	Gatim tradicional		Gatim me ventilator të plotë		Koha e gatimit [në minuta]	Shënime
	Pozicioni i raftit	Temp [°C]	Pozicioni i raftit	Temp [°C]		
Pulë	2	220	2	200	70 - 85	I paprerë
Gjel deti	2	180	2	160	210 - 240	I paprerë
Rosë	2	175	2	220	120 - 150	I paprerë
Patë	2	175	1	160	150 - 200	I paprerë
Lepur	2	190	2	175	60 - 80	I prerë në copa
Lepur i egër	2	190	2	175	150 - 200	I prerë në copa
Fazan	2	190	2	175	90 - 120	I paprerë

## PESHK

LLOJI I GATIMIT	Gatim tradicional		Gatim me ventilator të plotë		Koha e gatimit [në minuta]	Shënime
	Pozicioni i raftit	Temp [°C]	Pozicioni i raftit	Temp [°C]		
Troftë / Krap deti	2	190	2	175	40 - 55	3 - 4 peshq
Peshk ton/ Salmon	2	190	2	175	35 - 60	4 - 6 fileto

## PJEKJA NË SKARË



Paranxehni furrën bosh për 10 minuta, para gatimit.

LLOJI I GATIMIT	Sasia		Pjekja në skarë		Koha e gatimit [në minuta]	
	Copë	[g]	Pozicioni i raftit	Temp [°C]	Njëra anë	Ana tjetër
Biftek fileto	4	800	4	maks.	12-15	12-14
Biftek	4	600	4	maks.	10-12	6-8
Salsiçe	8	-	4	maks.	12-15	10-12
Kotëleta derri	4	600	4	maks.	12-16	12-14
Pulë (e ndarë në 2 pjesë)	2	1000	4	maks.	30-35	25-30
Qebapë	4	-	4	maks.	10-15	10-12

LLOJI I GATIMIT	Sasia		Pjekja në skarë		Koha e gatimit [në minuta]	
	Copë	[g]	Pozicioni i raftit	Temp [°C]	Njëra anë	Ana tjetër
Gjoks pule	4	400	4	maks.	12-15	12-14
Hamburger	6	600	4	maks.	20-30	-
Filetë peshku	4	400	4	maks.	12-14	10-12
Sanduiçë të thekur	4-6	-	4	maks.	5-7	-
Bukë e thekur	4-6	-	4	maks.	2-4	2-3

## PJEKJA ME SKARË TURBO

### Mish lope

LLOJI I GATIMIT	Sasia	Pozicioni i raftit	Temperatura [°C]	Koha [minuta]
Bërxolla gjedhi ose fileto, e gatuar pak	për cm trashësi	1	190 - 200 <sup>1)</sup>	5 - 6
Bërxollë gjedhi ose fileto, e gatuar mesatarisht	për cm trashësi	1	180 - 190 <sup>1)</sup>	6 - 8
Bërxollë gjedhi ose fileto, e gatuar mirë	për cm trashësi	1	170 - 180 <sup>1)</sup>	8 - 10

<sup>1)</sup> Nxehni furrën paraprakisht.

### Mish derri

LLOJI I GATIMIT	Sasia	Pozicioni i raftit	Temperatura [°C]	Koha [minuta]
Shpatull, qafë, kofshë	1 - 1,5 kg	1	160 - 180	90 - 120
Bërxolla, brinjë	1 - 1,5 kg	1	170 - 180	60 - 90
Ramstek	750 g - 1 kg	1	160 - 170	50 - 60
Nyje derri (gjysmë e gatuar)	750 g - 1 kg	1	150 - 170	90 - 120

### Viç

LLOJI I GATIMIT	Sasia	Pozicioni i raftit	Temperatura [°C]	Koha [minuta]
Mish i pjekur viçi	1 kg	1	160 - 180	90 - 120
Nyjë viçi	1,5 - 2 kg	1	160 - 180	120 - 150



**Mish qengji**

<b>LLOJI I GATIMIT</b>	<b>Sasia</b>	<b>Pozicioni i raftit</b>	<b>Temperatura [°C]</b>	<b>Koha [minuta]</b>
Kofshë qengji, rosto qengji	1 - 1,5 kg	1	150 - 170	100 - 120
Shpinë qengji	1 - 1,5 kg	1	160 - 180	40 - 60

**Shpend**

<b>LLOJI I GATIMIT</b>	<b>Sasia</b>	<b>Pozicioni i raftit</b>	<b>Temperatura [°C]</b>	<b>Koha [minuta]</b>
Porcione shpendësh	200 - 250 g secila	1	200 - 220	30 - 50
Gjysma shpendësh	400 - 500 g secila	1	190 - 210	35 - 50
Pulë, pulastren	1 - 1,5 kg	1	190 - 210	50 - 70
Rosë	1,5 - 2 kg	1	180 - 200	80 - 100
Patë	3,5 - 5 kg	1	160 - 180	120 - 180
Gjel deti	2,5 - 3,5 kg	1	160 - 180	120 - 150
Gjel deti	4 - 6 kg	1	140 - 160	150 - 240

**Peshk (i gatuar me avull)**

<b>LLOJI I GATIMIT</b>	<b>Sasia</b>	<b>Pozicioni i raftit</b>	<b>Temperatura [°C]</b>	<b>Koha [minuta]</b>
Peshk i plotë	1 - 1,5 kg	1	210 - 220	40 - 60

**THARJA - GATIM ME VENTILATOR TË PLOTË**

Mbulojini raftet e furrës me letër gatimi.

**PERIME**

<b>LLOJI I GATIMIT</b>	<b>Pozicioni i raftit</b>		<b>Temperatura [°C]</b>	<b>Koha [orë]</b>
	<b>1 nivel</b>	<b>2 nivele</b>		
Fasule	3	1/4	60 - 70	6 - 8
Speca	3	1/4	60 - 70	5 - 6
Perime për supë	3	1/4	60 - 70	5 - 6
Kërpudha	3	1/4	50 - 60	6 - 8
Barishte erëzash	3	1/4	40 - 50	2 - 3

**FRUTA**

LLOJI I GATIMIT	Pozicioni i raftit		Temperatura [°C]	Koha [orë]
	1 nivel	2 nivele		
Kumbulla	3	1/4	60 - 70	8 - 10
Kajsi	3	1/4	60 - 70	8 - 10
Feta molle	3	1/4	60 - 70	6 - 8
Dardhë	3	1/4	60 - 70	6 - 9

**Informacion mbi akrilamidet**

**E rëndësishme** Sipas zbulimeve të fundit shkencore, nëse e thekni ushqimin (veçanërisht ato me përmbajtje niseshteje), akrilamidet mund të përbëjnë një rrezik për shëndetin. Për këtë arsye, ju këshillojmë të gatvani në temperaturat më të ulëta dhe të mos e thekni shumë ushqimin.

# KUJDESI DHE PASTRIMI



## PARALAJMËRIM

Referojuni kapitullit "Të dhëna për sigurinë"

- Pastroni pjesën e përparme të pajisjes me një copë të butë me ujë të ngrohtë dhe një agjent pastrues.
- Për të pastruar sipërfaqet metalike përdorni agjent të zakonshëm pastrimi.
- Pastrojeni furrën nga brenda pas çdo përdorimi. Më pas mund të pastroni ndotjet më lehtë e të mos i lejoni të digjen.
- Ndotjet e forta pastrojini me një pastrues të posaçëm për furrat.
- Pastrojini të gjithë aksesorët e furrës pas çdo përdorimi dhe lërini të thahen. Përdorni një leckë të butë me ujë të ngrohtë dhe agjent pastrues.
- Nëse keni aksesorë që nuk ngjisin, mos i pastroni duke përdorur lëndë agresive,

sende me cepa të mprehta ose në enëlarëse. Mund të dëmtohet shtresa që nuk ngjit.



## Pajisjet prej inoksi ose alumini:

Pastrojeni derën e furrës vetëm me sfungjer të lagur. Thajeni me leckë të butë.

Mos përdorni tel kruese, acide ose materiale gërryese, pasi ato mund të dëmtojnë sipërfaqen e furrës.

Pastroni panelin e kontrollit të furrës duke marrë të njëjtat masa paraprake.

## MBËSHTETËSET E RAFTEVE

Ju mund të hiqni mbështetëset e rafteve për të pastruar muret anësore.

### Heqja e mbështetëseve të rafteve

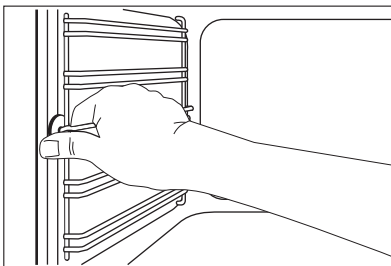

1. Tërhiqni pjesën ballore të mbështetëses nga muri anësor.

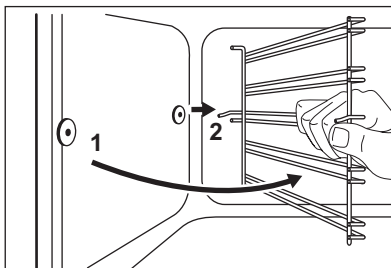

2. Tërhiqni pjesën e pasme të mbështetëses së rafteve jashtë murit anësor dhe hiqeni.

### Montimi i mbështetëseve të rafteve

Montoni mbështetëset e rafteve në rendin e kundërt.



Skajet e rrrumbullakuara të mbështetëseve të rafteve duhen vendosur nga përpara.

## PASTRIMI I GUARNICIONIT TË DERËS

- Guarnicionin e derës kontrollojeni rregullisht. Guarnicioni i derës ndodhet rreth kornizën së hapësirës së furrës. Mos e përdorni pajisjen nëse guarnicioni i derës është i dëmtuar. Lidhuni me Qendrën e Shërbimit.
- Për të pastruar guarnicionin e derës shikoni informacionin e përgjithshëm mbi pastrimin.

## LLAMBA E FURRËS



### PARALAJMËRIM

Bëni kujdes kur ndërroni llambën e furrës. Ka rrezik goditjeje elektrike.

### Përpara se të zëvendësoni llambën e furrës:

- Çaktivizoni furrën.
- Hiqni siguresat në kutinë e siguresave ose çaktivizoni çelësin stakues.



Për të mos lejuar dëmtimin e llambës së furrës dhe kapakut prej xhami, vendosni një leckë në fund të furrës.

Llambën halogjene kapeni gjithmonë me një pecetë për të evituar djegien e mbetjeve të yndyrshme mbi llambë.

1. Rrotullojeni kapakun prej xhami në drejtim të kundërt të akrepave të orës për ta çmontuar.
2. Pastroni mbulesën prej xhami.
3. Zëvendësojeni llambën e furrës me një llambë furre që i reziston temperaturës 300°C.  
Përdorni të njëjtin lloj llambe furre.
4. Montoni mbulesën prej xhami.

## PASTRIMI I DERËS SË FURRËS

Dera e furrës është e përbërë nga dy panele xhami. Mund të hiqni derën e furrës dhe panelin e brendshëm prej xhami për ta pastruar.



Dera e furrës mund të mbyllet nëse përpiqeni të hiqni panelet e brendshme prej xhami, përpara se të hiqni derën e furrës.

## Çmontimi i derës së furrës dhe panelit prej xhami

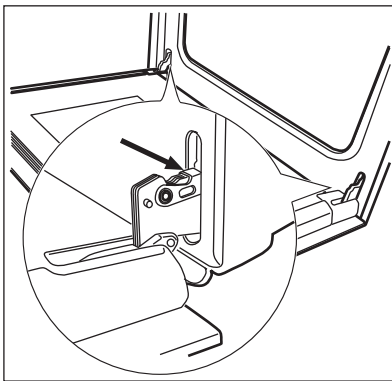

1. Hapeni derën plotësisht dhe mbani dy menteshat e derës.

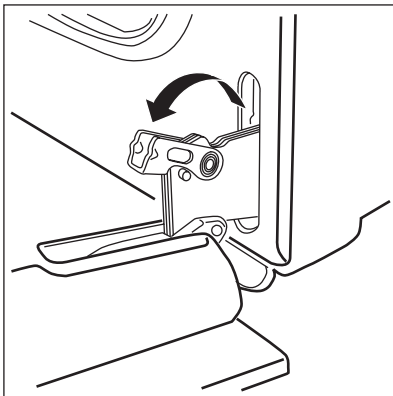

2. Ngrini dhe rrotulloni levat mbi dy menteshat.

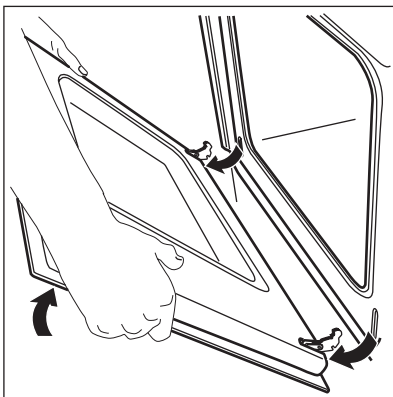

3. Mbyllni derën e furrës në pozicionin e parë të hapjes (përgjysmë). Pastaj tërhiqeni atë përpara dhe hiqeni derën nga foleja.

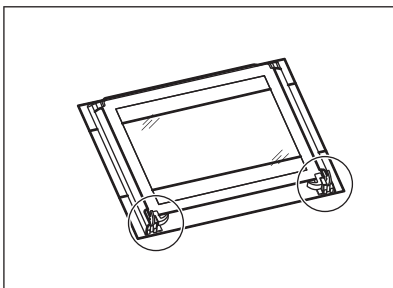

4. Vendoseni derën mbi një cohë të butë në një sipërfaqe të qëndrueshme.

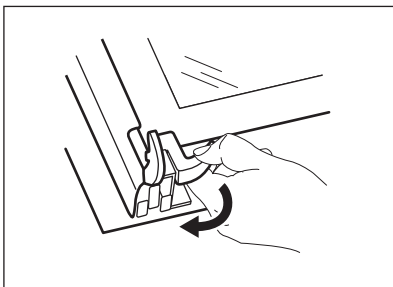

5. Lironi sistemin bllokues për të hequr panelet e brendshme prej xhami.

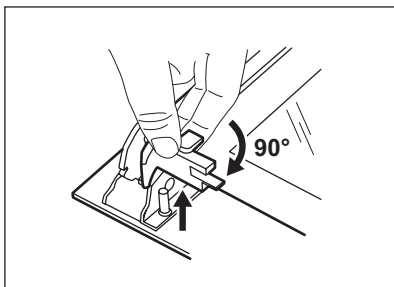

6. Rrotullojini dy mbërthyeset 90° dhe nxirrini ato nga foletë e tyre.

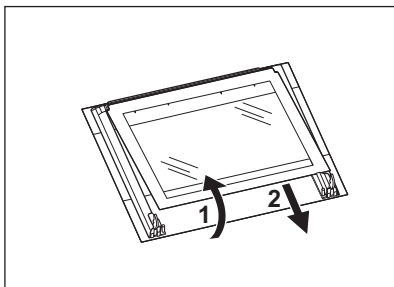

7. Ngrini me kujdes (hapi 1) dhe hiqni (hapi 2) panelin prej xhami.  
8. Pastroni panelin e xhamit me ujë dhe sapun. Fshijini panelin prej xhami me kujdes.

## Montimi i derës dhe panelit të xhamit

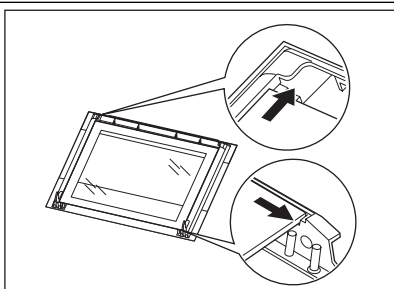

Kur të ketë përfunduar procedura e pastrimit, montoni panelin prej xhami dhe derën e furrës. Kryejini hapat e mësipërm sipas rendit të kundërt.  
Zona e afshimit duhet të vendoset përballë pjesës së brendshme të derës. Sigurohuni që pas instalimit sipërfaqja e kornizës së panelit prej xhami në ana e printuar të mos jetë e ashpër kur e prekni.  
Sigurohuni që të instaloni saktë në mbajtëse panelin e brendshëm prej xhami. Referojuni figurës.

## SI TË VEPROJMË NËSE...

**PARALAJMËRIM**

Referojuni kapitullit "Të dhëna për sigurinë"

Problemi	Shkaku i mundshëm	Zgjidhja
Pajisja nuk punon.	Pajisja nuk është aktivizuar.	Aktivizoni pajisjen. Referojuni kapitullit "Përdorimi i përditshëm".
Pajisja nuk punon.	Programuesi i përfundimit të gatimit nuk është vendosur.	Vendosni programuesin e përfundimit të gatimit. Referojuni kapitullit "Funksionet e orës".
Pajisja nuk punon.	Ka rënë siguresa në kutinë e siguresave të shtëpisë.	Kontrolloni siguresat. Nëse siguresa bie më shumë se një herë, kontaktoni një elektrikist të kualifikuar.
Llamba e furrës nuk punon.	Llamba e furrës është me defekt.	Zëvendësoni llambën e furrës.
Mbi ushqim dhe në brendësi të furrës grumbullohet avull dhe bulëza të kondensuara.	I keni lënë ushqimet në furrë për shumë kohë.	Mos i mbani gatimet në furrë për më shumë se 15-20 minuta pas përfundimit të gatimit.

Nëse nuk e gjeni dot vetë një zgjidhje, lidhuni me shitësin tuaj ose qendrën e shërbimit.

Të dhënat e nevojshme për qendrën e shërbimit ndodhen në etiketën e

specifikimeve. Etiketa e specifikimeve gjendet në kornizën ballore të hapësirës së furrës.

Rekomandojmë që ju t'i shkruani të dhënat këtu:

Modeli (MOD.) .....

Numri i produktit (PNC) .....

Numri i serisë (S.N.) .....

## TË DHËNA TEKNIKE

Tensioni	230 V
Frekuenca	50 Hz

# INSTALIMI



## PARALAJMËRIM

Referojuni kapitullit "Të dhëna për sigurinë"

## MONTIMI

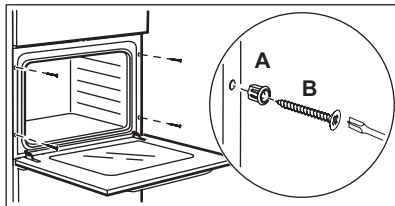
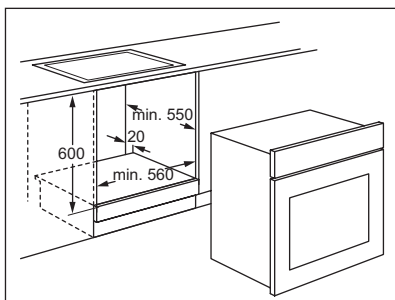
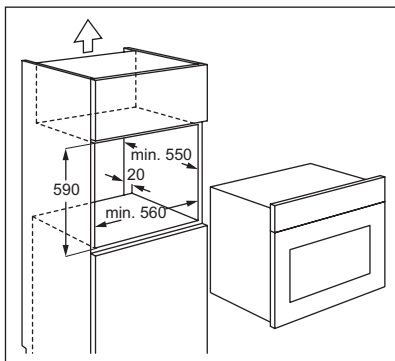
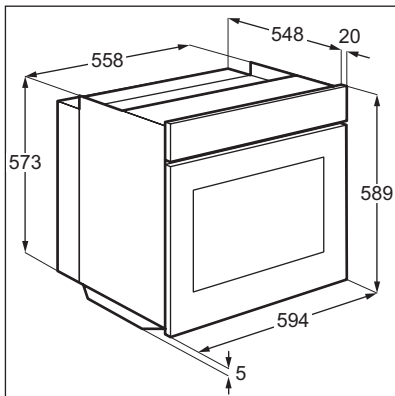

## INSTALIMI ELEKTRIK



### PARALAJMËRIM

Instalimin elektrik duhet ta kryejë vetëm një person i kualifikuar.



Prodhuesi nuk mban përgjegjësi nëse nuk i ndiqni masat e sigurisë të përshkruara në kapitullin "Të dhëna për sigurinë".

Kjo pajisje ofrohet me spinë dhe kablo elektrike.

## KABLLOJA

Llojet e kablove të përshtatshme për instalim ose zëvendësim: H07 RN-F, H05 RN-F, H05 RRF, H05 VV-F, H05 V2V2-F (T90), H05 BB-F.

Për pjesën e kabllon shikoni fuqinë totale (te etiketa e specifikimeve) dhe te tabela:

Fuqia totale	Pjesa e kabllos
maksimumi 1380 W	3 x 0,75 mm <sup>2</sup>
maksimumi 2300 W	3 x 1 mm <sup>2</sup>
maksimumi 3680 W	3 x 1,5 mm <sup>2</sup>

Teli i vatrës (jeshil/të verdhë) duhet të jetë 2 cm më i gjatë se telat e fazës dhe të nullohet (blu dhe kafë).



## PROBLEME QË LIDHEN ME MJEDISIN

Ricikloni materialet me simbolin .

Vendoseni ambalazhin te kontenerët e riciklimit nëse ka.

Ndihmoni në mbrojtjen e mjedisit dhe shëndetit të njerëzve dhe në riciklimin e

mbetjeve të pajisjeve elektrike dhe elektronike. Mos hidhni pajisjet e shënuara me simbolin  e mbeturinës shtëpiake.

Ktheni produktin në pikën lokale të riciklimit ose kontakttoni me zyrën komunale.

## СОДЕРЖАНИЕ

СВЕДЕНИЯ ПО ТЕХНИКЕ БЕЗОПАСНОСТИ .....	27
ОПИСАНИЕ ИЗДЕЛИЯ .....	30
ПЕРЕД ПЕРВЫМ ИСПОЛЬЗОВАНИЕМ .....	31
ЕЖЕДНЕВНОЕ ИСПОЛЬЗОВАНИЕ .....	32
ФУНКЦИИ ЧАСОВ .....	33
ДОПОЛНИТЕЛЬНЫЕ ФУНКЦИИ .....	34
ПОЛЕЗНЫЕ СОВЕТЫ .....	35
УХОД И ОЧИСТКА .....	43
ЧТО ДЕЛАТЬ, ЕСЛИ .....	47
ТЕХНИЧЕСКИЕ ДАННЫЕ .....	47
УСТАНОВКА .....	48
ОХРАНА ОКРУЖАЮЩЕЙ СРЕДЫ .....	48

## МЫ ДУМАЕМ О ВАС

Благодарим Вас за приобретение прибора Electrolux. Вы выбрали изделие, за которым стоят десятилетия профессионального опыта и инноваций. Уникальное и стильное, оно создавалось с заботой о Вас. Поэтому когда бы Вы ни воспользовались им, Вы можете быть уверены: результаты всегда будут превосходными.

Добро пожаловать в Electrolux!

### На нашем веб-сайте Вы сможете:



Найти рекомендации по использованию изделий, руководства по эксплуатации, мастер устранения неисправностей, информацию о техническом обслуживании:  
[www.electrolux.com](http://www.electrolux.com)



Зарегистрировать свое изделия для улучшения обслуживания:  
[www.electrolux.com/productregistration](http://www.electrolux.com/productregistration)



Приобрести дополнительные принадлежности, расходные материалы и фирменные запасные части для своего прибора:  
[www.electrolux.com/shop](http://www.electrolux.com/shop)

## ПОДДЕРЖКА ПОТРЕБИТЕЛЕЙ И СЕРВИСНОЕ ОБСЛУЖИВАНИЕ

Мы рекомендуем использовать оригинальные запчасти.

При обращении в сервис-центр следует иметь под рукой следующую информацию.

Данная информация находится на табличке с техническими данными. Модель, код изделия (PNC), серийный номер.



Внимание / Важные сведения по технике безопасности.



Общая информация и рекомендации



Информация по защите окружающей среды

Право на изменения сохраняется.



## СВЕДЕНИЯ ПО ТЕХНИКЕ БЕЗОПАСНОСТИ

Перед установкой и эксплуатацией прибора внимательно ознакомьтесь с приложенным руководством. Производитель не несет ответственности за травмы и повреждения, полученные/вызванные неправильной установкой и эксплуатацией. Позаботьтесь о том, чтобы данное руководство было у Вас под рукой на протяжении всего срока службы прибора.

### БЕЗОПАСНОСТЬ ДЕТЕЙ И ЛИЦ С ОГРАНИЧЕННЫМИ ВОЗМОЖНОСТЯМИ



#### **ВНИМАНИЕ!**

Существует риск удушья, получения травмы или стойкого нарушения неуродоспособности.

- Не допускайте к эксплуатации прибора лиц, включая детей, с ограниченными физическими и сенсорными функциями или умственными способностями, или не обладающих необходимыми знаниями и навыками. В случае эксплуатации ими прибора они должны находиться под присмотром или получить инструкции от лица, ответственного за их безопасность.
- Не позволяйте детям играть с прибором.
- Храните все упаковочные материалы в недоступном для детей месте.
- Не подпускайте детей и домашних животных к прибору, когда он работает или остывает. Доступные для контакта части прибора сохраняют высокую температуру.
- Если прибор имеет функцию «Защита от детей», рекомендуется включить эту функцию.

### УСТАНОВКА



#### **ВНИМАНИЕ!**

Установка прибора должна производиться только квалифицированным персоналом.

- Удалите всю упаковку.
- Не устанавливайте и не подключайте прибор, имеющий повреждения.
- \*Следуйте приложенным к прибору инструкциям по установке.
- Прибор имеет большой вес: соблюдайте предосторожность при его перемещении.

Обязательно используйте защитные перчатки.

- При перемещении прибора не тяните за его ручку.
- Обеспечьте наличие минимально допустимых зазоров между соседними приборами и предметами мебели.
- Убедитесь, что мебель под прибором и рядом с ним надежно закреплена.
- Другие приборы или предметы мебели, находящиеся по обе стороны прибора, должны иметь ту же высоту.

### Подключение к электросети



#### **ВНИМАНИЕ!**

Существует риск пожара и поражения электрическим током.

- Все подключения к электросети должны производиться квалифицированным электриком.
- Прибор необходимо заземлить.
- Убедитесь, что указанные на табличке с техническими данными параметры электропитания соответствуют параметрам электросети. В противном случае обратитесь к электрику.
- Для подключения прибора необходимо использовать установленную надлежащим образом электробезопасную розетку.
- Не используйте тройники и удлинители.
- Позаботьтесь о том, чтобы не повредить вилку и сетевой кабель. Для замены поврежденного сетевого кабеля обратитесь в сервисный центр или к электрику.
- Не допускайте контакта сетевых кабелей с дверцей прибора, особенно если дверца сильно нагрета.
- Детали, защищающие токоведущие или изолированные части прибора, должны быть закреплены так, чтобы их было невозможно удалить без специальных инструментов.
- Вставляйте вилку сетевого кабеля в розетку только по окончании установки прибора. Убедитесь, что после установки прибора к вилке электропитания имеется свободный доступ.

- Не подключайте прибор к розетке электропитания, если она плохо закреплена или если вилка неплотно входит в розетку.
- Не тяните за кабель электропитания для отключения прибора от электросети. Всегда беритесь за вилку сетевого кабеля.
- Используйте только подходящие устройства для изоляции: предохранительные автоматические выключатели, плавкие предохранители (резьбовые плавкие предохранители, выкручивающиеся из гнезда), автоматы защиты от тока утечки и замыкатели.
- Прибор должен быть подключен к электросети через устройство для изоляции, позволяющее отсоединять от сети все контакты. Устройство для изоляции должно обеспечивать зазор между разомкнутыми контактами не менее 3 мм.
- При работе прибора его дверца должна быть закрыта.
- Соблюдайте осторожность, открывая дверцу прибора. Использование ингредиентов, содержащих алкоголь, может привести к образованию воздушно-спиртовой смеси.
- При открывании дверцы прибора рядом с ним не должно быть искр или открытого пламени.
- Не помещайте на прибор, рядом с ним или внутрь него легковоспламеняющиеся вещества или изделия, пропитанные легковоспламеняющимися веществами.



### **ВНИМАНИЕ!**

Существует риск повреждения прибора.

## ИСПОЛЬЗОВАНИЕ



### **ВНИМАНИЕ!**

Существует риск травмы, ожога, поражения электрическим током или взрыва.

- Используйте данный прибор в бытовых помещениях.
- Не вносите изменения в параметры данного прибора.
- Убедитесь, что вентиляционные отверстия ничем не загорожены.
- Во время работы прибора не оставляйте его без присмотра.
- Прибор необходимо выключать после каждого использования.
- Во время работы прибора его внутренняя камера сильно нагревается. Не прикасайтесь к нагревательным элементам внутри прибора. Помещая в прибор или извлекая из него посуду или аксессуары, всегда используйте кухонные рукавицы.
- Соблюдайте осторожность, открывая дверцу прибора во время его работы. Может произойти высвобождение горячего воздуха.
- При использовании прибора не касайтесь его мокрыми руками; не касайтесь прибора, если на него попала вода.
- Не надавливайте на открытую дверцу прибора.
- Не используйте прибор в качестве столешницы или подставки для каких-либо предметов.
- Для того, чтобы избежать повреждения и изменения цвета эмали:
  - Не помещайте непосредственно на дно прибора посуду и иные предметы.
  - Не кладите непосредственно на дно прибора алюминиевую фольгу.
  - Не наливайте в нагретый прибор воду.
  - Не храните в приборе после окончания приготовления влажную посуду и продукты.
  - Соблюдайте осторожность при установке и извлечении аксессуаров.
- Изменение цвета эмали не влияет на производительность прибора. Оно не является дефектом с точки зрения закона о гарантийных обязательствах.
- Для приготовления тортов, содержащей большое количество влаги, используйте противень для жарки. Соки из фруктов могут вызывать появление пятен, удалить которые будет невозможно.

## УХОД И ОЧИСТКА



### **ВНИМАНИЕ!**

Существует риск травмы, пожара или повреждения прибора.

- Перед выполнением операции по очистке и уходу выключите прибор и извлеките вилку сетевого кабеля из розетки.
- Убедитесь, что прибор остыл. В противном случае стеклянные панели могут треснуть.
- Поврежденные стеклянные панели следует заменять незамедлительно. Обратитесь в сервисный центр.

- Соблюдайте осторожность при снятии дверцы с прибора. Дверца имеет большой вес!
- Во избежание повреждения покрытия прибора производите его регулярную очистку.
- Оставшиеся внутри прибора жир или остатки пищи могут стать причиной пожара.
- Очищайте прибор мягкой влажной тряпкой. Используйте только нейтральное моющее средство. Не используйте абразивные средства, абразивные губки, растворители или металлические предметы.
- В случае использования спрея для очистки духового шкафа следуйте инструкции по безопасности на его упаковке.
- Не очищайте каталитическую эмаль (если прибор имеет соответствующее покрытие) какими-либо моющими средствами.

## ВНУТРЕННЕЕ ОСВЕЩЕНИЕ

- В приборе используется модуль подсветки или галогеновая лампа, предназначенная только для бытовых приборов. Не используйте их для освещения дома.



### **ВНИМАНИЕ!**

Существует опасность поражения электрическим током.

- Перед заменой лампы отключите электропитание прибора.
- Используйте только лампы той же спецификации.

## УТИЛИЗАЦИЯ



### **ВНИМАНИЕ!**

Существует опасность травмы или удушья.

- Отключите прибор от сети электропитания.
- Отрежьте кабель электропитания и утилизируйте его.
- Удалите защелку дверцы, чтобы предотвратить риск ее загибания на случай, если внутри прибора окажутся дети и домашние животные.

## ОПИСАНИЕ ИЗДЕЛИЯ

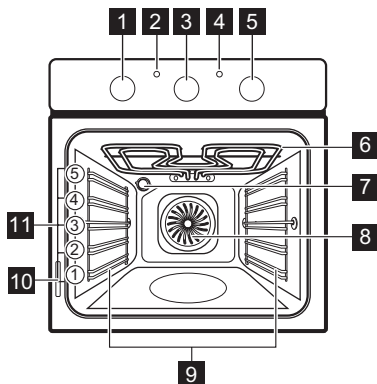

- 1** Ручка выбора режимов духового шкафа
- 2** Индикатор мощности
- 3** Аналоговый таймер
- 4** Индикатор температуры
- 5** Ручка регулировки температуры
- 6** Гриль
- 7** Лампа освещения духового шкафа
- 8** Вентилятор
- 9** Съёмная направляющая для противня
- 10** Табличка с техническими данными
- 11** Положение противней

### ПРИНАДЛЕЖНОСТИ ДЛЯ ДУХОВОГО ШКАФА

- **Решетка**  
Для кухонной посуды, форм для выпечки, жаркого.
- **Большой противень для выпечки**  
Для тортов и печенья.
- **Большой противень для гриля/сотейник**  
Для выпекания и жарки или в качестве поддона для сбора жира.

# ПЕРЕД ПЕРВЫМ ИСПОЛЬЗОВАНИЕМ



## ВНИМАНИЕ!

См. «Сведения по технике безопасности».

## ПЕРВАЯ ЧИСТКА



- Извлеките все дополнительные принадлежности и съемные направляющие для противней (если они есть).
- Перед первым использованием прибор следует очистить.



См. Главу «Уход и очистка».

## ПРЕДВАРИТЕЛЬНЫЙ НАГРЕВ

Нагрейте пустой прибор для того, чтобы дать выгореть остаткам смазки.

1. Выберите режим  и задайте максимальную температуру.
2. Дайте прибору поработать примерно один час.
3. Выберите режим  и задайте максимальную температуру.
4. Дайте прибору поработать примерно десять минут.
5. Выберите режим  и задайте максимальную температуру.
6. Дайте прибору поработать примерно десять минут.

Дополнительные принадлежности могут нагреться сильнее обычного. Из прибора могут появиться неприятные запахи или дым. Это нормально. Убедитесь, что в помещении имеется достаточная циркуляция воздуха.

## ЕЖЕДНЕВНОЕ ИСПОЛЬЗОВАНИЕ



### ВНИМАНИЕ!

См. «Сведения по технике безопасности».

### ВКЛЮЧЕНИЕ И ВЫКЛЮЧЕНИЕ ПРИБОРА

1. Установите ручку выбора режима на режим духового шкафа.

Во время работы прибора включается контрольный индикатор.

2. Поворотом ручки термостата задайте нужную температуру.

При повышении температуры прибора включается индикатор температуры.

3. Для отключения прибора переведите переключатель режимов духового шкафа и ручку термостата в положение «Выкл».

### РЕЖИМЫ ДУХОВОГО ШКАФА

Режимы духового шкафа		Применение
	Положение «Выкл»	Прибор выключен.
	Подсветка	Включение лампы освещения духового шкафа без использования каких-либо режимов приготовления.
	Верхний + нижний нагрев	Выпекание и жарка на одном уровне духового шкафа. Одновременно работают верхний и нижний нагревательные элементы.
	Верхний нагрев	Используется для завершения приготовления блюд. Работает только верхний нагревательный элемент.
	Нижний нагрев	Приготовление пирогов с хрустящей корочкой или основой. Работает только нижний нагревательный элемент.
	Приготовление на гриле	Приготовление на гриле большого количества тонких кусков продуктов в центре решетки. Приготовление тостов.
	Быстрое приготовление на гриле	Приготовление на гриле большого количества тонких кусков продуктов. Приготовление тостов. Полностью включен нагревательный элемент гриля.
	«Турбо-гриль»	Жарка крупных кусков мяса. Нагревательный элемент гриля и вентилятор духового шкафа работают поочередно и обеспечивают циркуляцию горячего воздуха вокруг приготавливаемого блюда.
 	Выпекание в режиме конвекции / Размораживание	Этот режим позволяет одновременно готовить разные блюда, требующие одинаковой температуры приготовления, на двух и более уровнях без взаимопроникновения запахов. / Размораживание замороженных продуктов. В этом режиме ручка термостата должна находиться в положении «Выкл».
	Настройка для пиццы	Приготовление пиццы, закрытого или открытого пирога. Гриль и нижний нагревательный элемент обеспечивают прямой нагрев, а вентилятор обеспечивает циркуляцию горячего воздуха для тепловой обработки начинки пиццы или пирога.



## ФУНКЦИИ ЧАСОВ

### АНАЛОГОВЫЙ ТАЙМЕР

Таймер имеет следующие функции:

- Время суток
- Программатор времени окончания приготовления.

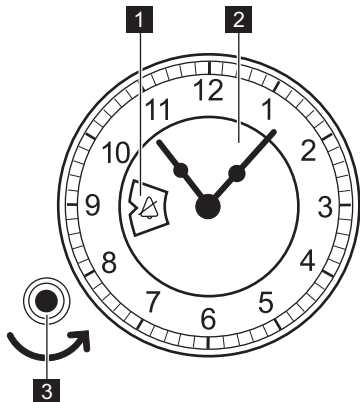

- 1** Окошко
- 2** Селектор
- 3** Ручка настройки

### Установка текущего времени суток

Для установки на таймере времени суток нажмите ручку настройки и поворачивайте ее против часовой стрелки (в направлении, заданном стрелкой) до тех пор, пока стрелки часов не окажутся в нужном положении. Не вращайте ручку настройки по часовой стрелке. После завершения установки дайте ручке самой вернуться в первоначальное положение или осторожно потяните ее на себя.

### Нормальное положение

Поворачивайте ручку настройки против часовой стрелки, пока в окошке не покажется . В этом положении управление прибором осуществляется вручную. Программатор времени окончания приготовления выключен.

### Отключение звукового сигнала

Поворачивайте ручку настройки против часовой стрелки, пока в окошке не покажется . В этом положении после отключения прибора звуковой сигнал не раздается.

### Программатор времени окончания приготовления

Используется для установки времени автоматического отключения для режима духового шкафа. Максимально допустимый диапазон времени составляет 180 минут.



Используйте эту функцию только в том случае, если не требуется перемешивать готовящиеся продукты и следить за процедурой приготовления.

1. Выберите режим и задайте температуру духового шкафа.
2. Поворачивайте ручку настройки против часовой стрелки до тех пор, пока в окошке циферблата не появится нужное время отключения духового шкафа (в минутах). Начнется обратный отсчет.
3. По истечении заданного периода времени раздастся звуковой сигнал. Прибор выключается.

### Отмена работы программатора времени окончания приготовления

Поворачивайте ручку настройки против часовой стрелки, пока в окошке не покажется .

## ДОПОЛНИТЕЛЬНЫЕ ФУНКЦИИ

### ОХЛАЖДАЮЩИЙ ВЕНТИЛЯТОР

Когда прибор включен, вентилятор включается автоматически, чтобы охладить поверхности прибора. При выключении прибора вентилятор продолжает работать до тех пор, пока температура внутри прибора не опустится.

### ПРЕДОХРАНИТЕЛЬНЫЙ ТЕРМОСТАТ

Неправильная эксплуатация или неисправность какого-либо компонента может привести к опасному перегреву прибора. Для предотвращения этого духовой шкаф оборудован предохранительным термостатом, при необходимости отключающим электропитание. При снижении температуры духовой шкаф снова включается; включение происходит автоматически.

## ПОЛЕЗНЫЕ СОВЕТЫ

- В приборе предусмотрено пять уровней установки противней. Уровни установки противней отсчитываются от дна прибора.
- Прибор оснащен специальной системой для циркуляции воздуха и постоянной переработки пара. Эта система позволяет готовить под воздействием пара и получать хорошо прожаренные, хрустящие снаружи и мягкие внутри блюда. Она позволяет сократить время приготовления и потребление электроэнергии до минимума.
- Внутри прибора или на стеклянных панелях дверцы может конденсироваться влага. Это нормально. Всегда отходите от прибора при открывании дверцы во время приготовления. Для уменьшения конденсации прогрейте прибор в течение 10 минут перед началом приготовления.
- Всегда вытирайте влагу после каждого использования прибора.
- Запрещается помещать какие-либо предметы непосредственно на дно прибора и закрывать его компоненты алюминиевой фольгой во время приготовления. Это может изменить результаты приготовления и повредить эмалевое покрытие.
- При одновременном использовании двух противней для выпекания оставляйте между ними пустой уровень.

## ПРИГОТОВЛЕНИЕ МЯСА И РЫБЫ

- При приготовлении очень жирных блюд используйте противень для сбора жира во избежание образования пятен, удаление которых может оказаться невозможным.
- По окончании приготовления мяса рекомендуется подождать не менее 15 минут перед тем, как разрезать его – тогда оно останется сочным.
- Во избежание образования чрезмерного количества дыма при жарке мяса налейте немного воды в противень для сбора жира. Во избежание конденсации дыма доливайте воду в противень для сбора жира по мере испарения воды.

## ВРЕМЯ ПРИГОТОВЛЕНИЯ

Время приготовления зависит от типаготавливаемых продуктов, их консистенции и количества.

Приступая к использованию прибора, следите за ходом приготовления. Подберите оптимальные настройки (мощность нагрева, время приготовления и т.д.) для кухонной посуды, своих рецептов, количества продуктов.

## ПРИГОТОВЛЕНИЕ ВЫПЕЧНЫХ БЛЮД

- Не открывайте дверцу духового шкафа, пока не пройдет 3/4 времени приготовления.

## ТАБЛИЦА ВЫПЕЧКИ И ЖАРКИ

### ПИРОГИ И ТОРТЫ

БЛЮДО	Верхний + нижний нагрев		Выпекание в режиме конвекции		Время приготовления [мин]	Примечания
	Положение противня	Темп. [°C]	Положение противня	Темп. [°C]		
Изделия из взбитого теста	2	170	3 (2 и 4)	160	45 - 60	В форме для выпечки
Песочное тесто	2	170	3 (2 и 4)	160	20 - 30	В форме для выпечки

БЛЮДО	Верхний + нижний нагрев		Выпекание в режиме конвекции		Время приготовления [мин]	Примечания
	Положение противня	Темп. [°C]	Положение противня	Темп. [°C]		
Сырный сливочный пирог	1	170	2	165	60 - 80	В 26 см форме для выпечки
Яблочный пирог	2	170	2 (лев + прав)	160	80 - 100	В двух 20 см формах для выпечки на решетке <sup>1)</sup>
Штрудель	3	175	2	150	60 - 80	На противне для выпечки
Пирог с джемом	2	170	2 (лев + прав)	165	30 - 40	В 26 см форме для выпечки
Бисквитный торт	2	170	2	160	50 - 60	В 26 см форме для выпечки
Рождественский пирог/пирог с большим количеством фруктов	2	160	2	150	90 - 120	В 20 см форме для выпечки <sup>1)</sup>
Сливовый пирог	1	175	2	160	50 - 60	В форме для хлеба <sup>1)</sup>
Небольшие пирожные – на одном уровне	3	170	3	140 - 150	20 - 30	На противне для выпечки
Небольшие пирожные – на двух уровнях	-	-	2 и 4	140 - 150	25 - 35	На противне для выпечки
Небольшие пирожные – на трех уровнях	-	-	1, 3 и 5	140 - 150	30 - 45	На противне для выпечки
Бисквиты / полоски из теста – один уровень	3	140	3	140 - 150	30 - 35	На противне для выпечки
Бисквиты / полоски из теста – два уровня	-	-	2 и 4	140 - 150	35 - 40	На противне для выпечки
Бисквиты / полоски из теста – три уровня	-	-	1, 3 и 5	140 - 150	35 - 45	На противне для выпечки

БЛЮДО	Верхний + нижний нагрев		Выпекание в режиме конвекции		Время приготовления [мин]	Примечания
	Положение противня	Темп. [°С]	Положение противня	Темп. [°С]		
Безе – один уровень	3	120	3	120	80 - 100	На противне для выпечки
Безе – два уровня	-	-	2 и 4	120	80 - 100	На противне для выпечки <sup>1)</sup>
Булочки	3	190	3	190	12 - 20	На противне для выпечки <sup>1)</sup>
Эклеры – один уровень	3	190	3	170	25 - 35	На противне для выпечки
Эклеры – два уровня	-	-	2 и 4	170	35 - 45	На противне для выпечки
Открытые пироги	2	180	2	170	45 - 70	В 20 см форме для выпечки
Торт из сочных фруктов	1	160	2	150	110 - 120	В 24 см форме для выпечки
Бисквитный торт	1	170	2 (лев + прав)	160	50 - 60	В 20 см форме для выпечки

<sup>1)</sup> Предварительный прогрев 10 минут.

## ХЛЕБ И ПИЦЦА

БЛЮДО	Верхний + нижний нагрев		Выпекание в режиме конвекции		Время приготовления [мин]	Примечания
	Положение противня	Темп. [°С]	Положение противня	Темп. [°С]		
Белый хлеб	1	190	1	190	60 - 70	1-2 шт. по 500 г каждая <sup>1)</sup>
Ржаной хлеб	1	190	1	180	30 - 45	В форме для хлеба
Булочки	2	190	2 (2 и 4)	180	25 - 40	6-8 штук на противне для выпечки <sup>1)</sup>
Пицца	1	230 - 250	1	230 - 250	10 - 20	В противне для выпечки или сотейнике <sup>1)</sup>
Сконы (пшеничные или ячменные лепешки)	3	200	3	190	10 - 20	На противне для выпечки <sup>1)</sup>

1) Предварительный прогрев 10 минут.

## ОТКРЫТЫЕ ПИРОГИ

БЛЮДО	Верхний + нижний нагрев		Выпекание в режиме конвекции		Время приготовления [мин]	Примечания
	Положение противня	Темп. [°C]	Положение противня	Темп. [°C]		
Открытый пирог с макаронными изделиями	2	200	2	180	40 - 50	В форме
Флан с овощами (открытый пирог с овощами)	2	200	2	175	45 - 60	В форме
Киш (пирог с заварным кремом и начинкой)	1	180	1	180	50 - 60	В форме <sup>1)</sup>
Лазанья	2	180 - 190	2	180 - 190	25 - 40	В форме <sup>1)</sup>
Каннелони	2	180 - 190	2	180 - 190	25 - 40	В форме <sup>1)</sup>

1) Предварительный прогрев 10 минут.

## МЯСО

БЛЮДО	Верхний + нижний нагрев		Выпекание в режиме конвекции		Время приготовления [мин]	Примечания
	Положение противня	Темп. [°C]	Положение противня	Темп. [°C]		
Говядина	2	200	2	190	50 - 70	На решетке
Свинина	2	180	2	180	90 - 120	На решетке
Телятина	2	190	2	175	90 - 120	На решетке
Английский ростбиф с кровью	2	210	2	200	50 - 60	На решетке
Английский ростбиф средней прожаренности	2	210	2	200	60 - 70	На решетке

БЛЮДО	Верхний + нижний нагрев		Выпекание в режиме конвекции		Время приготовления [мин]	Примечания
	Положение противня	Темп. [°C]	Положение противня	Темп. [°C]		
Английский ростбиф, хорошо прожаренный	2	210	2	200	70 - 75	На решетке
Свинья лопатка	2	180	2	170	120 - 150	Со шкуркой
Свинья рулька	2	180	2	160	100 - 120	2 чайная ложка без горки
Баранина	2	190	2	175	110 - 130	Нога
Цыпленок	2	220	2	200	70 - 85	Целиком
Индейка	2	180	2	160	210 - 240	Целиком
Утка	2	175	2	220	120 - 150	Целиком
Гусь	2	175	1	160	150 - 200	Целиком
Кролик	2	190	2	175	60 - 80	Разрезанный на куски
Зяец	2	190	2	175	150 - 200	Разрезанный на куски
Фазан	2	190	2	175	90 - 120	Целиком

## РЫБА

БЛЮДО	Верхний + нижний нагрев		Выпекание в режиме конвекции		Время приготовления [мин]	Примечания
	Положение противня	Темп. [°C]	Положение противня	Темп. [°C]		
Форель/морской лещ	2	190	2	175	40 - 55	3-4 рыбы
Тунец/лосось	2	190	2	175	35 - 60	4-6 кусочков филе

## ПРИГОТОВЛЕНИЕ НА ГРИЛЕ



Перед началом приготовления прогрейте пустой духовой шкаф в течение примерно 10 минут.

БЛЮДО	Количество		Приготовление на гриле		Время приготовления [мин]	
	Штук	[г]	Положение противня	Темп. [°C]	Первая сторона	Вторая сторона
Вырезка	4	800	4	макс.	12-15	12-14
Бифштекс	4	600	4	макс.	10-12	6-8
Сосиски	8	-	4	макс.	12-15	10-12
Свинные отбивные	4	600	4	макс.	12-16	12-14
Курица (разрезанная пополам)	2	1000	4	макс.	30-35	25-30
Кебабы	4	-	4	макс.	10-15	10-12
Куриная грудка	4	400	4	макс.	12-15	12-14
Гамбургер	6	600	4	макс.	20-30	-
Рыбное филе	4	400	4	макс.	12-14	10-12
Поджаренные сэндвичи	4-6	-	4	макс.	5-7	-
Тосты	4-6	-	4	макс.	2-4	2-3

## «ТУРБО ГРИЛЬ»

### Говядина

БЛЮДО	Количество	Положение противня	Температура (°C)	Время [мин]
Ростбиф или филе с кровью	на см толщины	1	190 - 200 <sup>1)</sup>	5 - 6
Ростбиф или филе средней прожаренности	на см толщины	1	180 - 190 <sup>1)</sup>	6 - 8
Ростбиф или филе, хорошо прожаренные	на см толщины	1	170 - 180 <sup>1)</sup>	8 - 10

<sup>1)</sup> Предварительно разогрейте духовой шкаф.

### Свинина

БЛЮДО	Количество	Положение противня	Температура (°C)	Время [мин]
Лопатка, ошеек, окорок	1-1,5 кг	1	160 - 180	90 - 120
Свиная отбивная, свиные ребрышки	1-1,5 кг	1	170 - 180	60 - 90



БЛЮДО	Количество	Положение противня	Температура (°С)	Время [мин]
Кусочки мяса в форме ломтиков хлеба	750 г – 1 кг	1	160 - 170	50 - 60
Свинные ножки, предварительно отваренные	750 г – 1 кг	1	150 - 170	90 - 120

**Телятина**

БЛЮДО	Количество	Положение противня	Температура (°С)	Время [мин]
Жареная телятина	1 кг	1	160 - 180	90 - 120
Телячья рулька	1,5-2 кг	1	160 - 180	120 - 150

**Баранина**

БЛЮДО	Количество	Положение противня	Температура (°С)	Время [мин]
Ножка ягненка, жареный ягненок	1-1,5 кг	1	150 - 170	100 - 120
Седло барашка	1-1,5 кг	1	160 - 180	40 - 60

**Птица**

БЛЮДО	Количество	Положение противня	Температура (°С)	Время [мин]
Части птицы	по 200-250 г	1	200 - 220	30 - 50
Половинка цыпленка	по 400-500 г	1	190 - 210	35 - 50
Цыпленок, курица	1-1,5 кг	1	190 - 210	50 - 70
Утка	1,5-2 кг	1	180 - 200	80 - 100
Гусь	3,5-5 кг	1	160 - 180	120 - 180
Индейка	2,5 - 3,5 kg	1	160 - 180	120 - 150
Индейка	4-6 кг	1	140 - 160	150 - 240

**Рыба (на пару)**

БЛЮДО	Количество	Положение противня	Температура (°С)	Время [мин]
Рыба, целиком	1-1,5 кг	1	210 - 220	40 - 60

## СУШКА - ПРИГОТОВЛЕНИЕ В РЕЖИМЕ КОВЕКЦИИ

Накройте решетки духового шкафа бумагой для выпечки.

### ОВОЩИ

БЛЮДО	Положение противня		Температура (°C)	Время [час]
	1 уровень	2 уровня		
Фасоль	3	1/4	60 - 70	6 - 8
Перец	3	1/4	60 - 70	5 - 6
Овощи для супа	3	1/4	60 - 70	5 - 6
Грибы	3	1/4	50 - 60	6 - 8
Зелень	3	1/4	40 - 50	2 - 3

### ФРУКТЫ

БЛЮДО	Положение противня		Температура (°C)	Время [час]
	1 уровень	2 уровня		
Сливы	3	1/4	60 - 70	8 - 10
Абрикосы	3	1/4	60 - 70	8 - 10
Яблоки, долька-ми	3	1/4	60 - 70	6 - 8
Груши	3	1/4	60 - 70	6 - 9

### Информация об акриламидах

**ВАЖНО!** Согласно самым последним научным исследованиям жарка пищевых продуктов (в частности, крахмалосодержащих) может представлять опасность для здоровья из-за образования акриламидов. Поэтому мы рекомендуем жарить продукты при минимально возможной температуре и не обжаривать их до образования корочки интенсивного коричневого цвета.

## УХОД И ОЧИСТКА



### ВНИМАНИЕ!

См. «Сведения по технике безопасности».

- Переднюю часть прибора протирайте мягкой тканью, смоченной теплой водой с моющим средством.
- Для очистки металлических поверхностей используйте обычное чистящее средство.
- Камеру духового шкафа следует очищать после каждого использования. Так загрязнения легче удалить и они не будут пригорать.
- Стойкие загрязнения удаляйте специальными чистящими средствами для духовых шкафов.
- После каждого использования все принадлежности для духового шкафа следует очистить и просушить. Используйте для этого мягкую тряпку, смоченную в теплой воде с моющим средством.
- Если у вас есть принадлежности с антипригарным покрытием, для их чистки не сле-

дует использовать агрессивные средства, предметы с острыми краями или посудомоечную машину. Они разрушают антипригарное покрытие.



### Модели из нержавеющей стали или алюминия:

Очистку дверцы духового шкафа можно производить только влажной губкой. Протрите ее насухо мягкой тряпкой.

Никогда не используйте абразивные средства, металлические губки или средства, содержащие кислоты, т.к. они могут повредить поверхность духового шкафа. Выполняйте чистку панели управления духового шкафа с соблюдением аналогичных предосторожностей.

## ДЕРЖАТЕЛИ РЕШЕТКИ

Для очистки боковых стенок духового шкафа направляющие можно снять.

### Снятие направляющих для противня

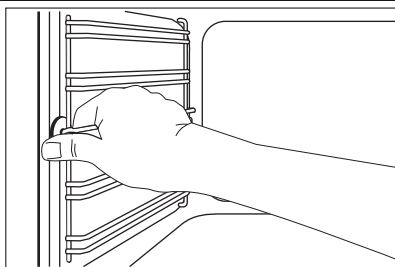

1. Потяните переднюю часть направляющей для противня в сторону, противоположную боковой стенке.

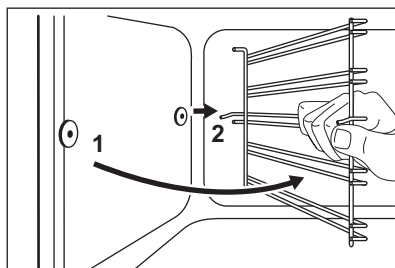

2. Вытяните заднюю часть направляющей для противня из боковой стенки и снимите ее.

## Установка направляющих для противня

Установка направляющих для противня производится в обратном порядке.



Закругленные концы направляющих для противня должны быть направлены вперед.

## ПОЧИСТИТЕ УПЛОТНЕНИЕ ДВЕРЦЫ

- Регулярно проверяйте состояние уплотнения дверцы. Уплотнение дверцы проходит по периметру рамки камеры духового шкафа. В случае повреждения уплотнения дверцы не используйте прибор. Обращайтесь в сервисный центр.
- Для очистки уплотнения дверцы ознакомьтесь с общей информацией о чистке прибора.

## ЛАМПА ОСВЕЩЕНИЯ ДУХОВОГО ШКАФА



### ВНИМАНИЕ!

При замене лампы освещения духового шкафа будьте осторожны. Существует опасность поражения электрическим током.

### Прежде чем заменять лампу освещения духового шкафа:

- Выключите духовой шкаф.

- Извлеките предохранители из электрощита или отключите рубильник.



Положите ткань на дно духового шкафа для предотвращения повреждения лампы освещения и плафона. Всегда держите галогеновую лампу в перчатках или тканью, чтобы не оставить на лампе жировые следы, которые могут выгореть и оставить пятна.

1. Чтобы снять плафон, поверните его против часовой стрелки.
2. Очистите стеклянный плафон от грязи.
3. Замените лампу освещения духового шкафа подходящей лампой с жаростойкостью 300°C.  
Используйте лампу освещения духового шкафа того же типа.
4. Установите плафон.

## ОЧИСТКА ДВЕРЦЫ ДУХОВОГО ШКАФА

В дверце духового шкафа имеются две стеклянные панели. И дверца духового шкафа, и внутренняя стеклянная панель снимаются для чистки.



Дверца духового шкафа может хлопнуться при попытке извлечь внутреннюю стеклянную панель, если предварительно не снять дверцу.

## Снятие дверцы духового шкафа и стеклянной панели

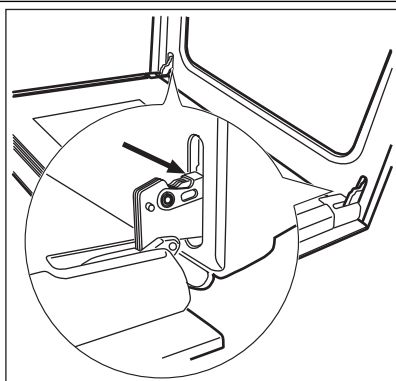

1. Откройте дверцу до конца и возьмитесь за обе петли.

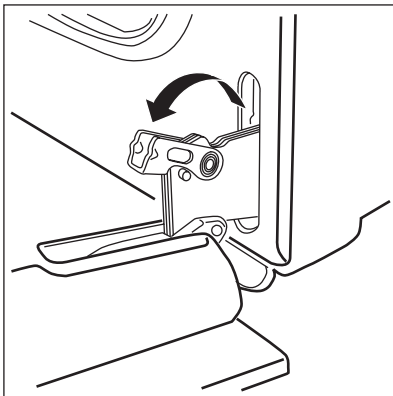

2. Поднимите и поверните рычажки, расположенные в обеих петлях.

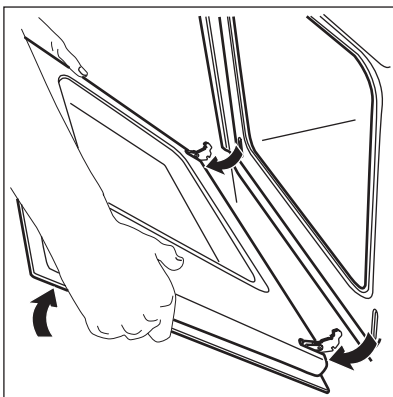

3. Прикройте дверцу до первого фиксируемого положения (наполовину). Затем вытяните дверцу вперед из ее гнезда.

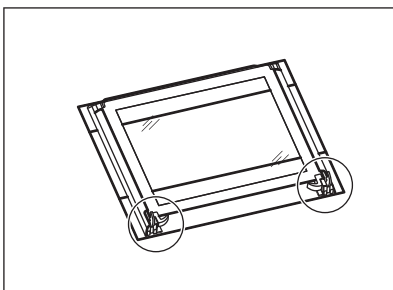

4. Положите дверцу на устойчивую поверхность, подложив мягкую ткань.

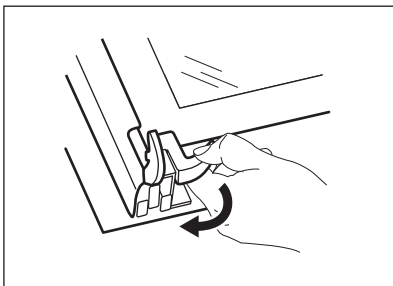

5. Отожмите стопоры, чтобы снять внутреннюю стеклянную панель.

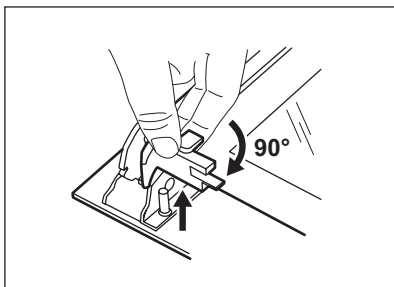

6. Поверните два фиксатора на 90° и извлеките их из своих гнезд.

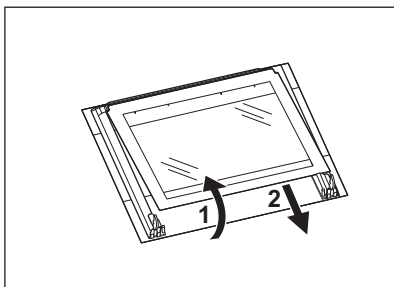

7. Осторожно поднимите (этап 1) и выньте (этап 2) стеклянную панель.
8. Вымойте стеклянную панель водой с мылом. Тщательно вытрите стеклянную панель.

### Установка дверцы духового шкафа и стеклянной панели

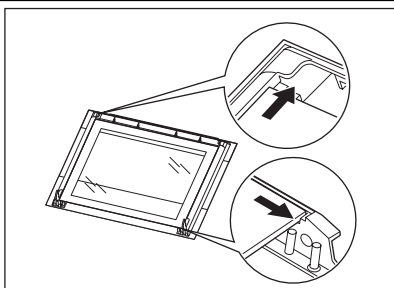

После окончания очистки установите стеклянную панель и дверцу духового шкафа. Выполните перечисленные выше действия в обратной последовательности.

Сторона с надписями должна быть обращена к внутренней стороне дверцы. После установки убедитесь, что поверхность рамки стеклянной панели не является грубой на ощупь там, где расположены надписи.

Внутренняя стеклянная панель должна обязательно находиться в своих направляющих.

См. рисунок.

## ЧТО ДЕЛАТЬ, ЕСЛИ ...



### ВНИМАНИЕ!

См. «Сведения по технике безопасности».

Неисправность	Возможная причина	Решение
Прибор не работает.	Прибор не включен.	Включите прибор. См. Главу «Ежедневное использование».
Прибор не работает.	Программатор времени окончания приготовления выключен.	Установите программатор времени окончания приготовления. См. Главу «Функции часов».
Прибор не работает.	Сработал автоматический прерыватель на электрощите.	Проверьте предохранитель. В случае повторного срабатывания прерывателя обратитесь к квалифицированному электрику.
Лампа освещения духового шкафа не работает.	Лампа освещения духового шкафа неисправна.	Замените лампу освещения духового шкафа.
На продуктах и внутри камеры духового шкафа образуются пар и конденсат.	Блюда находились в духовом шкафу слишком долго.	По окончании приготовления не держите блюда в духовом шкафу более 15-20 минут.

Если самостоятельно справиться с проблемой не удастся, обратитесь к продавцу или в сервисный центр.

Данные для сервисных центров находятся на табличке с техническими данными. Табличка

с техническими данными находится на передней рамке камеры духового шкафа.

Рекомендуем записать их здесь:

Модель (MOD.) .....  
 Код изделия (PNC) .....  
 Серийный номер (S.N.) .....

## ТЕХНИЧЕСКИЕ ДАННЫЕ

Напряжение	230 В
Частота	50 Гц

## УСТАНОВКА



### ВНИМАНИЕ!

См. «Сведения по технике безопасности».

### ВСТРАИВАНИЕ

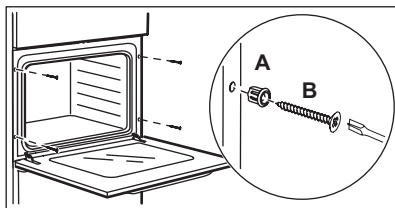
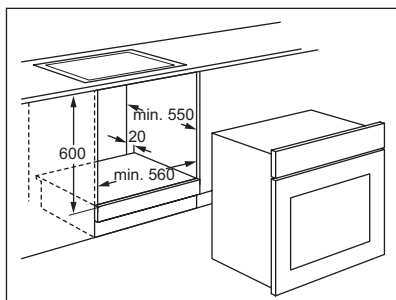
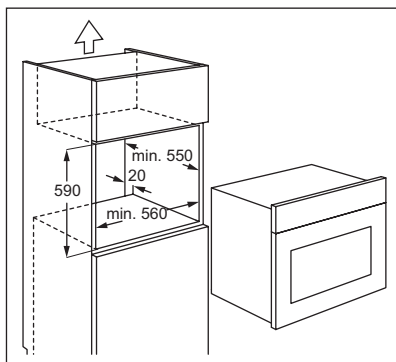
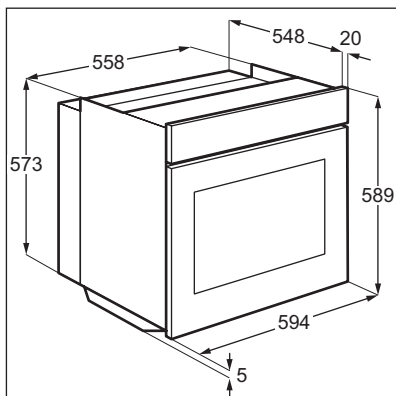

### ЭЛЕКТРИЧЕСКОЕ ПОДКЛЮЧЕНИЕ



#### ВНИМАНИЕ!

Электрическое подключение должно выполняться квалифицированным специалистом.



Производитель не несет ответственность, если пользователь не соблюдает меры предосторожности, приведенные в Главе «Сведения по технике безопасности».

Данный прибор поставляется с сетевым шнуром и вилок.

### СЕТЕВОЙ КАБЕЛЬ

Типы кабелей, пригодные для установки или замены: H07 RN-F, H05 RN-F, H05 RRF, H05 VV-F, H05 V2V2-F (T90), H05 BB-F.

При выборе сечения кабеля используйте значение полной мощности (см. таблицу с техническими данными) и эту таблицу:

Полная мощность	Сечение сетевого кабеля
максимум 1380 Вт	3 x 0,75 мм <sup>2</sup>
максимум 2300 Вт	3 x 1 мм <sup>2</sup>
максимум 3680 Вт	3 x 1,5 мм <sup>2</sup>

Провод заземления (желто-зеленого цвета) должен быть на 2 см длиннее проводов фазы и нейтрали (синий и коричневый провода).

## ОХРАНА ОКРУЖАЮЩЕЙ СРЕДЫ

Материалы с символом  следует сдавать на переработку. Положите упаковку в

соответствующие контейнеры для сбора вторичного сырья.



Принимая участие в переработке старого электробытового оборудования, Вы помогаете защитить окружающую среду и здоровье человека. Не выбрасывайте вместе с бытовыми отходами бытовую технику, помеченную символом . Доставьте

изделие на местное предприятие по переработке вторичного сырья или обратитесь в свое муниципальное управление.



Дата производства данного изделия указана в серийном номере (serial number), где первая цифра номера соответствует последней цифре года производства, вторая и третья цифры номера – порядковому номеру недели. Например, серийный номер 11012345 означает, что изделие произведено на десятой неделе 2011 года.





