

STIHL®

STIHL FS 38

Инструкция по эксплуатации



Содержание

К данной инструкции по эксплуатации	2	Декларация о соответствии стандартам ЕС	36
Указания по технике безопасности и технике работы	2	Сертификат качества	37
Допущенные комбинации режущего инструмента, защитного приспособления, рукоятки и подвесного ремня	11		
Монтаж круговой рукоятки	12		
Монтаж защитных приспособлений	12		
Монтаж режущего инструмента	13		
Топливо	16		
Заправка топливом	18		
Пуск / остановка мотора	18		
Указания по эксплуатации	21		
Очистка воздушного фильтра	21		
Настройка карбюратора	22		
Свеча зажигания	24		
Устройство запуска	25		
Хранение устройства	25		
Обновление косильной струны	26		
Проверку и техобслуживание поручить специализированному дилеру	29		
Указания по техобслуживанию и техническому уходу	30		
Минимизация износа, а также избежание повреждений	32		
Важные комплектующие	33		
Технические данные	34		
Специальные принадлежности	35		
Указания по ремонту	36		

Уважаемые покупатели,

большое спасибо за то, что Вы решили приобрести высококачественное изделие фирмы STIHL.

Данное изделие было изготовлено с использованием современных технологических методов, а также обширных мер по обеспечению качества. Мы стараемся делать все возможное, чтобы Вы были довольны данным устройством и могли работать с ним без проблем.

При возникновении вопросов относительно Вашего устройства обратитесь, пожалуйста, к Вашему дилеру или непосредственно в нашу бытовую компанию.

Ваш



Hans Peter Stihl



ДЕ 01

STIHL®

К данной инструкции по эксплуатации

Символы на картинках

Все символы на картинках, которые нанесены на устройство, объясняются в данной инструкции по эксплуатации.

В зависимости от устройства и оснащения на устройстве могут быть нанесены следующие картинкисимволы.



Топливный бак; топливная смесь из бензина и моторного масла

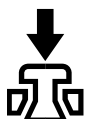

Приведение в действие декомпрессионного клапана



Ручной топливный насос

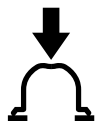

Приведение в действие ручного топливного насоса



Тюбик со смазкой



Направляющая для всасываемого воздуха: эксплуатация летом



Направляющая для всасываемого воздуха: эксплуатация зимой



Обогрев рукоятки

Обозначение разделов текста



Предупреждение об опасности несчастного случая и травмы для людей а также тяжёлого материального ущерба.



Предупреждение о возможности повреждения устройства либо отдельных комплектующих.

Техническая разработка

Компания STIHL постоянно работает над дальнейшими разработками всех машин и устройств; поэтому права на все изменения комплектации поставки по форме, технике и оборудованию мы должны оставить за собой.

Поэтому относительно указаний и рисунков данной инструкции по эксплуатации не могут быть предъявлены никакие претензии.

Указания по технике безопасности и технике работы



При работе с агрегатом необходимы собые меры безопасности, поскольку агрегат работает быстрее чем ручной серп и режущий инструмент работает на очень высокой скорости вращения.



Перед первым вводом в эксплуатацию внимательно прочитайте всю инструкцию по эксплуатации и надёжно сохраните для последующего пользования. Несоблюдение инструкции по эксплуатации может оказаться опасным для жизни.

Соблюдать действующие в данной стране правила безопасности, например, профсоюзов, социальных касс, органов по охране труда и других учреждений.

Каждый работающий с устройством впервые: должен быть проинструктирован продавцом или другим специалистом, как следует правильно обращаться с агрегатом – либо пройти специальный курс обучения.

Несовершеннолетние к работе с агрегатом не допускаются – за исключением лиц старше 16 лет, проходящих обучение под присмотром.

Вблизи работающего агрегата не должны находиться дети, животные и зрители.

При не пользовании агрегат следует отставить в сторону так, чтобы оно никому не мешало. Агрегат предохранить от несанкционированного пользования.

Пользователь агрегатом отвечает за несчастные случаи или опасности, угрожающие другим людям либо их имуществу.

Агрегат разрешается передавать или давать напрокат только тем людям, которые хорошо знакомы с данной моделью и обучены обращению с нею – всегда давать с собой инструкцию по эксплуатации.

Применение агрегатов, вырабатывающих сильный шум, может быть по времени ограничено как национальными, так и местными нормами.

Работающие с агрегатом люди должны быть отдохнувшими, здоровыми и в хорошем физическом состоянии.

Тот, кому по состоянию здоровья не следует напрягаться, должен обратиться к врачу, может ли он работать с этим агрегатом.

Только для людей с имплантированным кардиостимулятором: система зажигания данного агрегата

генерирует очень незначительное электромагнитное поле. Влияние электромагнитного поля на отдельные типы кардиостимуляторов не удастся исключить полностью. Во избежание риска для здоровья компания STIHL рекомендует обратиться за консультацией к лечащему врачу и изготовителю кардиостимулятора.

Работа с агрегатом после употребления алкоголя, лекарств, снижающих способность реагирования, или наркотиков не разрешается.

Агрегат – в зависимости от прикрепленных к нему режущих инструментов – должно применяться только для кошения травы, а так же для резки буйной растительности либо подобного.

Применение агрегата для других целей не допускается, так как это может привести к несчастным случаям или повреждению агрегата. Не вносить какие-либо изменения в конструкцию агрегата – это также может привести к несчастным случаям или повреждению агрегата.

Монтировать только режущий инструмент и принадлежности, допущенные компанией STIHL для данного агрегата либо аналогичные по своим технологическим свойствам. При возникновении вопросов обратиться к специализированному дилеру. Применять только высококачественные инструменты или принадлежности. В противном

случае существует опасность несчастных случаев либо повреждения агрегата.

Компания STIHL рекомендует использовать оригинальные инструменты и принадлежности марки STIHL. Они оптимально согласованы по своим свойствам с агрегатом и соответствуют требованиям пользователя.

Не вносить какие-либо изменения в конструкцию агрегата – это может отрицательно сказаться на безопасности. Компания STIHL снимает с себя ответственность за ущерб, нанесенный людям и имуществу, вследствие применения не допущенных навесных устройств.

Не применять мойку высокого давления для очистки агрегата. Сильная струя воды может повредить детали агрегата.

Защита агрегата не может защитить пользователя от всех предметов (камни, стекло, проволока и т.д.), отбрасываемых режущим инструментом. Данные предметы могут где-либо отскочить рикошетом и попасть в пользователя.

Одежда и оснащение

Носить предписанные одежду и оснащение.



Одежда должна быть целесообразной и не должна мешать при работе. Плотно прилегающая одежда – комбинезон, а не рабочий халат.



Не носить одежду, которая могла бы зацепиться в древесине, кустарнике или подвижных деталях агрегата. А также шарф, галстук и какие-либо украшения. Длинные волосы связать и закрепить (платок, шапка, каска и т.п.).



Носить прочную обувь с шероховатой, нескользящей подошвой.



Носить защитную маску и обязательно защитные очки – опасность травмы завихренными или отбрасываемыми в сторону предметами.

Защитная маска не является достаточной защитой для глаз.

Носить средства индивидуальной защиты слуха – как, например, беруши.



Носить прочные перчатки.

Компания STIHL предлагает обширную программу средств индивидуальной защиты.

Транспортировка мотоустройства

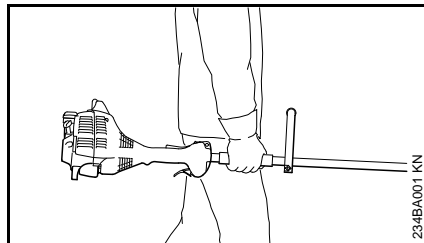

Всегда останавливать двигатель.

Агрегат переносить сбалансировано за шток или круговую рукоятку.

На транспортных средствах: агрегат предохранить от опрокидывания, повреждения и проливания топлива.

Заправка топливом



Бензин чрезвычайно легко воспламеняется – держаться на безопасном расстоянии от открытого огня – топливо не проливать – не курить.

Перед заправкой топливом выключить двигатель.

Не заправлять топливом, пока двигатель не охладится полностью – топливо может перелиться – **опасность пожара!**

Крышку бака открывать осторожно, чтобы избыточное давление понижалось медленно и топливо не могло выбрызгиваться.

Заправку производить только в хорошо проветриваемых местах. Если топливо было пролито, мотоустройство следует немедленно очистить – следить за тем, чтобы топливо не попало на одежду, в противном случае одежду немедленно сменить.

Мотопустройства могут серийно поставляться с крышками бака различного типа.



После заправки затянуть, по возможности, до отказа резьбовую крышку бака.



Правильно установить крышку бака с откидным хомутиком (байонетный затвор), повернуть до упора и захлопнуть хомутик.

Благодаря этому снижается опасность отвинчивания крышки бака из-за вибраций двигателя и, в результате этого, опасность вытекания топлива.

Обратить внимание на негерметичность – в случае вытекания топлива двигатель не запускать – **опасность для жизни вследствие ожогов!**

Перед запуском

Проверить безупречное рабочее состояние агрегата – обратить внимание на соответствующую главу в инструкции по эксплуатации:

- Комбинация режущего инструмента, защиты, рукоятки и подвесного ремня должны быть допущены к эксплуатации и все детали должны быть безупречно смонтированы. Не применять металлические режущие инструменты – **опасность получения травмы!**
- Универсальный рычажок / выключатель остановки должен легко устанавливаться в позицию **STOP** или **0**
- Стопор рычага газа (если имеется) и рычаг газа должны быть подвижными – рычаг газа должен самостоятельно отпружинивать назад в позицию холостого хода
- Проверить плотность посадки контактного наконечника провода зажигания – при неплотно сидящем наконечнике возможно искрообразование, искры могут воспламенить топливовоздушную смесь – **опасность пожара!**
- Проверить режущий инструмент: правильный монтаж, плотная посадка и безупречное состояние

- Проверить защитные устройства (например, защиту для режущего инструмента) на повреждения или износ. Поврежденные детали заменить. Устройство никогда не эксплуатировать с поврежденной защитой.
- Не вносить какие-либо изменения в устройства управления или устройства безопасности
- Рукоятки должны быть чистыми и сухими, очищенными от масла и грязи – для надежного управления агрегатом
- Отрегулировать рукоятку (и) и подвесной ремень в соответствии с ростом

Агрегат должен эксплуатироваться только в надежном эксплуатационном состоянии – **опасность несчастного случая!**

При применении подвесного ремня для аварийного случая: потренировать быстрое снятие устройства на землю. При тренировке устройство на землю не бросать, чтобы избежать повреждений.

Запустить двигатель

Производить на расстоянии не менее 3 метров от места заправки топливом – не в закрытом помещении.

Только на ровной поверхности, заняв надежное и устойчивое положение, прочно удерживать агрегат – режущий инструмент не должен соприкасаться с какими-либо предметами или землей, так как при запуске режущий инструмент может вращаться.

Агрегат обслуживается только одним человеком – нахождение посторонних лиц в зоне радиусом до 15 метров запрещается – также во время запуска – из-за отбрасываемых предметов – **существует опасность получения травмы!**



Избегать прикосновения к режущему инструменту – **опасность получения травмы!**

Двигатель не запускать "из руки" – запуск производить, как описано в инструкции по эксплуатации.



Режущий инструмент после отпускания рычага газа продолжает двигаться еще некоторое время – **движение по инерции!**

Проверить безупречность работы двигателя на холостом ходу: режущий инструмент на холостом ходу – при отпущенном рычаге газа – должен остановиться.

Легковоспламеняющиеся материалы (например, щепки, кору, сухую траву, топливо) держать вдали от горячего потока отработавших газов и от поверхности горячего глушителя – **опасность пожара!**

Как держать и вести агрегат

Агрегат всегда надежно удерживать обеими руками за рукоятки.

Всегда занимать надежное и устойчивое положение.

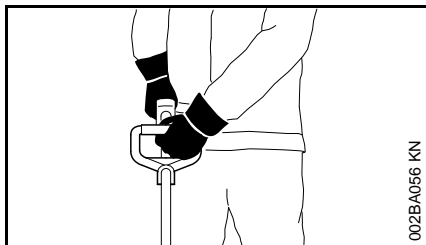

Левая рука находится на круговой рукоятке, а правая – на рукоятке штока – действительно также для левши.

Во время работы

При угрожающей опасности или в аварийном случае немедленно остановить двигатель – универсальный рычажок / выключатель остановки установить в положение **STOP** или **0**.



В зоне радиусом до 15 метров не должны находиться какие-либо посторонние люди – **опасность получения травмы выбрасываемыми предметами!** Данное расстояние должно соблюдаться также по отношению к предметам (транспортные средства, оконные стекла) – **опасность нанесения материального ущерба!**

Обратить внимание на безупречную работу двигателя на холостом ходу, чтобы режущий инструмент после отпускания рычага газа больше не вращался.

Регулярно проверять регулировку режима холостого хода и корректировать её. Если режущий инструмент продолжает вращаться на холостом ходу, то агрегат отдать в ремонт специализированному дилеру.

Осторожно при гололедице, влажности, на снегу, на льду, на склонах гор, на неровной местности и пр. – **можно поскользнуться!**

Обращать внимание на препятствия: пни, корни – **опасность споткнуться!**

Всегда занимать надежное и устойчивое положение.

Работать только стоя на земле, никогда на неустойчивом основании, на приставной лестнице или на подъемной рабочей платформе.

При пользовании бирушами необходимо быть особенно внимательным и осмотрительным – так как восприятие предупреждающих звуков (крики, сигнальные тона и т.д.) ограничено.

Соблюдать своевременные перерывы в работе, для предотвращения усталости и истощения – **опасность несчастного случая!**

Работать спокойно и обдуманно – только при хорошей освещенности и видимости. Работать осмотрительно, не подвергать опасности других людей.



Агрегат вырабатывает ядовитые выхлопные газы, сразу же как только запускается двигатель. Данные газы могут не иметь запаха и быть невидимыми, а также содержат углеводороды и бензол. Никогда не работать агрегатом в закрытых или плохо проветриваемых помещениях – также при пользовании машинами с катализатором.

При работе в канавах, впадинах или в стесненных условиях непременно необходимо обеспечить достаточный воздухообмен. **Опасность для жизни вследствие отравления!**

При наступлении тошноты, головной боли, нарушениях зрения (например, уменьшение поля зрения), нарушениях слуха, головокружениях, понижении способности концентрировать внимание, немедленно прекратить работу – эти симптомы могут быть вызваны, среди прочего, повышенной концентрацией отработавших газов – **опасность несчастного случая!**

Работать с агрегатом, по возможности, бесшумно и с небольшим выделением отработавших газов – двигатель не оставлять работать без необходимости, газ давать только при работе.

Не курить при пользовании агрегатом, а также вблизи работающего агрегата – **опасность пожара!** Из топливной системы могут улетучиваться горючие бензиновые пары.

Образующиеся при работе пыль, испарения и дым могут нанести серьезный вред здоровью. При сильном образовании пыли или дыма носить респиратор.

В случае если агрегат подвергся нагрузке не по назначению (например, воздействие силы в результате удара или падения), то перед дальнейшей работой обязательно проверить эксплуатационное состояние агрегата – см. также раздел "Перед запуском".

В особенности проверить герметичность топливной системы и функционирование приспособлений защиты. Ни в коем случае не работать с не надежными в эксплуатации устройствами. В сомнительном случае обратиться к специализированному дилеру.

Не работать в положении газа запуска – при нахождении рычага газа в этом положении частота вращения двигателя не поддается регулированию.



Никогда не работать без соответствующих защитных приспособлений для агрегата и режущего инструмента – **опасность получения травмы**



Осмотреть местность: твердые предметы – камни, металлические детали и т.п. могут отбрасываться с силой в сторону – **опасность получения травмы!** – и могут повредить режущий инструмент, а также предметы (например, припаркованные автомобили, окна) – (материальный ущерб).

Соблюдать особую осторожность при работе на трудно обозреваемых, густо заросших местностях.

При кошении в высоком кустарнике, под кустами и около живой изгороди: рабочая высота режущего инструмента должна быть минимум 15 см – не подвергать опасности животных.

Прежде чем оставить агрегат: остановить двигатель.

Режущий инструмент регулярно проверять через короткие промежутки времени, а при заметных изменениях в работе немедленно:

- Остановить двигатель, агрегат держать прочно, режущий инструмент для притормаживания надавить на землю
- Проверить состояние и прочность посадки, обратить внимание на наличие трещин
- Повреждённый режущий инструмент немедленно заменить, также при незначительных трещинах толщиной с волос

Крепление режущего инструмента регулярно чистить от травы и веток – удалить засорения в зоне режущего инструмента либо защиты.

Для замены режущего инструмента остановить двигатель – **опасность получения травмы!**

Поврежденные либо треснувшие режущие инструменты больше не использовать и не ремонтировать – например, посредством сварки или рихтовки – изменение формы (дисбаланс).

Отделившиеся частицы или осколки могут с большой скоростью попасть в рабочего либо посторонних людей – **самые тяжелые травмы!**

При использовании косильных головок

Использовать только защиту с надлежащим образом смонтированным ножом, чтобы косильные струны обрезались на допустимую длину.

Для регулирования косильной струны при ручной регулировке косильных головок обязательно остановить двигатель – **опасность получения травмы!**

Недозволенное пользование агрегатом со слишком длинными косильными струнами понижает рабочую частоту вращения двигателя. Это имеет следствием перегрев из-за длительного проскальзывания сцепления и повреждения важных функциональных деталей (например, муфты, полимерных деталей корпуса) – например, в результате вращения режущего инструмента на холостом ходу – **опасность получения травмы!**

Вибрации

Более длительное пользование мотоустройством может привести к вызванным вибрацией нарушениям кровообращения рук (синдром "белых пальцев").

Общепринятая продолжительность пользования устройством не может быть установлена, так как это зависит от многих факторов.

Длительность пользования устройством увеличивается благодаря следующим мерам:

- защита рук (теплые перчатки);
- перерывы в работе.

Длительность пользования сокращается вследствие:

- личного предрасположения рабочего к плохому кровообращению (признаки: часто холодные пальцы, зуд пальцев);
- низких наружных температур;
- больших усилий при захвате мотоустройства (крепкий захват мешает кровообращению).

При регулярном, длительном пользовании мотоустройством и при повторном появлении соответствующих симптомов (например, зуд пальцев) рекомендуется проводить регулярное медицинское обследование.

Техническое обслуживание и ремонт

Проводить регулярно техническое обслуживание мотоустройства. Производить только те работы по техобслуживанию и ремонту, которые описаны в данной инструкции по эксплуатации. Выполнение всех других работ поручите специализированному дилеру.

Фирма STIHL рекомендует поручить проведение работ по техобслуживанию и ремонту только специализированному дилеру фирмы STIHL. Специализированные дилеры фирмы STIHL посещают регулярно

курсы по повышению квалификации и в их распоряжении предоставляется техническая информация.

Применяйте только высококачественные запасные части. Иначе существует опасность возникновения несчастных случаев или повреждения устройства. При возникновении вопросов обратиться к специализированному дилеру.

Компания STIHL рекомендует применение оригинальных запасных частей STIHL. Данные запчасти оптимально согласованы по своим свойствам с устройством и соответствуют требованиям пользователя.

При ремонте, техобслуживании и очистке **всегда выключать мотор – опасность получения травмы!** – исключение: регулировка карбюратора и режима холостого хода.

Мотор при вытянутом штекере свечи зажигания или при вывинченной свече зажигания запускать с помощью устройства запуска только в том случае, если универсальный рычажок / выключатель остановки установлен в положении **STOP** и **0** – **опасность пожара** вследствие возникновения искр зажигания вне цилиндра.

Никогда не производить техобслуживание и не хранить мотоустройство вблизи открытого огня – **опасность пожара** из-за топлива!

Регулярно проверять герметичность запорного устройства бака.

Применять только безупречные, допущенные компанией STIHL свечи зажигания – см. "Технические данные".

Проверить кабель зажигания (безупречная изоляция, прочное присоединение).

Проверить безупречное состояние глушителя.

Не работать с неисправным глушителем или без глушителя – **опасность пожара! – повреждение слуха!**

Не дотрагиваться до горячего глушителя – **опасность получения ожога!**

Режущие инструменты и защитные приспособления

Из соображений безопасности могут монтироваться только те комбинации режущего инструмента, защиты, рукоятки и подвесного ремня, которые допущены в соответствующей инструкции по эксплуатации устройства.

На мотокосах с изогнутым хвостовиком и круговой рукояткой могут применяться **только косильные головки**.

Символы на защитных приспособлениях

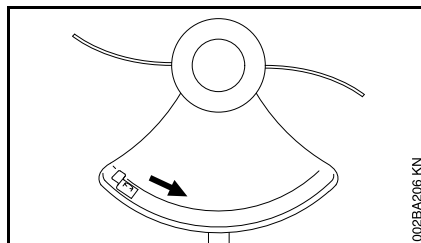

Стрелка показывает направление вращения режущих инструментов.

Косильная головка с косильными струнами

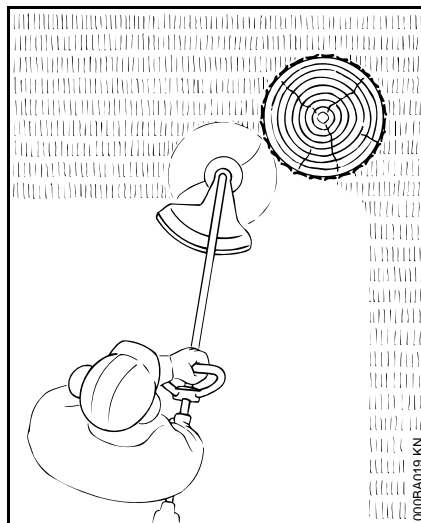

Для мягкой "резки" – для чистой резки также краёв с трещинами вокруг деревьев и столбов для забора – кора деревьев повреждается в меньшей степени



Никогда не заменять косильные струны стальной проволокой – **опасность травмы!**

STIHL FixCut

Обратить внимание на нанесенные маркировки допустимого износа!

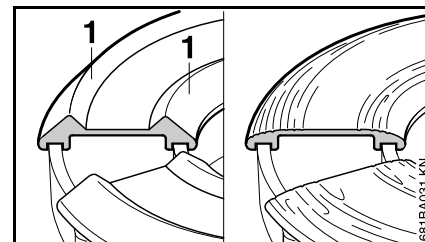

- Если утолщения (1) на нижней части стёрлись либо износились – как на рисунке справа – косильную головку более не использовать и заменить новой! Из-за отброшенных частей инструмента – **опасность травмы!**

Косильная головка с пластиковыми ножами – STIHL PolyCut 6-3

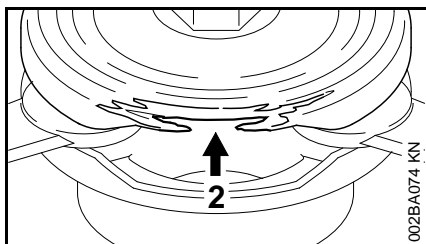
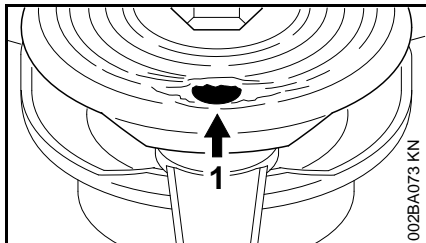

Для косьбы открытых краев луга (без кольев, заборов, деревьев и подобных препятствий).

Обязательно соблюдать указания по техобслуживанию косильной головки PolyCut!

Обратить внимание на нанесенные маркировки допустимого износа!

В нижнюю часть PolyCut монтированы маркировки износа.

Если одно из круглых отверстий (1; стрелка) либо если износился выступающий внутрь край (2; стрелка), значит PolyCut 6-3 больше использовать нельзя – заменить на новую косильную головку!







При несоблюдении одной из маркировок износа, существует опасность, что режущий инструмент разломается и отбрасываемые в разные стороны части приведут к получению травм.

Для уменьшения опасности несчастного случая из-за сломанных ножей, необходимо избегать контакта с камнями, металлическими предметами либо подобным!

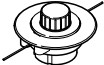
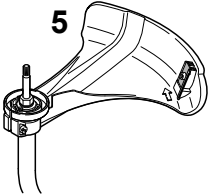
Нож PolyCut регулярно проверять на наличие трещин. Если на одном из ножей появляется трещина, значит следует заменить **все** ножи Polycut!

Допущенные комбинации режущего инструмента, защитного приспособления, рукоятки и подвесного ремня

Режущий инструмент		Защита	Рукоятка	Пояс для ношения
1 	2 	5 	6 	7 
3 	4 			

234BA014 KN

Допустимые комбинации

Выберите из таблицы правильную комбинацию, в зависимости от режущего инструмента!



С точки зрения техники безопасности должны комбинироваться только модификации режущих инструментов, защиты, рукояток и подвесных ремней, расположенные на одной табличной строке. Другие комбинации не допускаются. – **Опасность несчастного случая!**

Режущие инструменты

Косильные головки

- 1 STIHL AutoCut C 5-2
- 2 STIHL AutoCut 5-2
- 3 STIHL FixCut 5-2
- 4 STIHL PolyCut 6-3

Защита

- 5 Защита с ножом **только** для косильных головок (см. "Монтаж защитных приспособлений")

Рукоятка

- 6 Круговая рукоятка

Пояс для ношения

- 7 Может применяться одноплечевой подвесной ремень

Монтаж круговой рукоятки

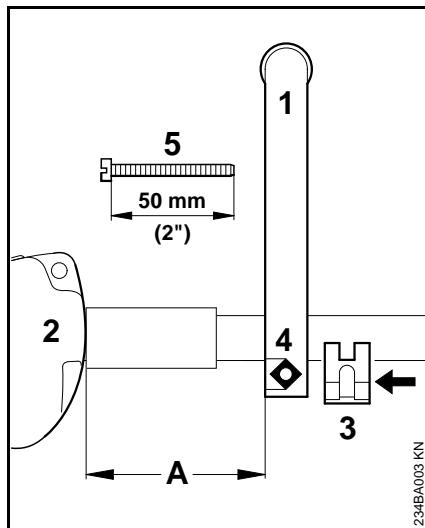

- Круговую рукоятку (1) установить на расстоянии (A) приблизительно 15 см (6") перед рукояткой управления (2) на шток
- Фиксатор (3) установить на хвостовике и ввести в круговую рукоятку
- Четырёхгранную гайку (4) уложить в круговую рукоятку
- Натяжной болт (5) продеть с противоположной стороны и затянуть

Круговую рукоятку установить в наиболее благоприятную позицию

- Освободить болт (5)
- Круговую рукоятку на хвостовике по желанию сместить
- Затянуть болт (5)

Монтаж защитных приспособлений

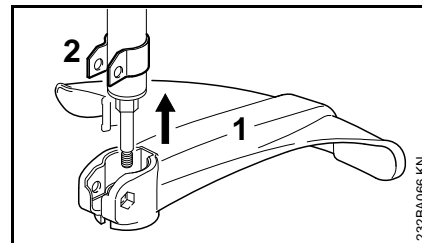

- Защиту (1) насадить на держатель (2) до упора

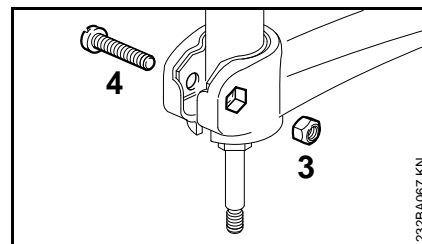

- Гайку (3) одеть на внутренний шестигранник на защите – отверстия должны совпадать
- Ввинтить болт (4) и затянуть

Монтаж режущего инструмента

Подготовка мотокосы

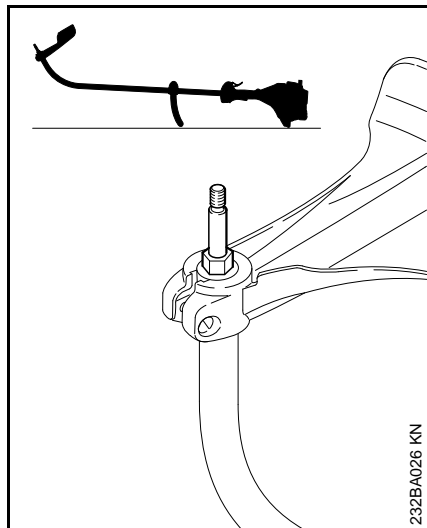

232BA026 KN

- Мотокоосу положить таким образом, что круговая рукоятка и крышка мотора показывали вниз а вал вверх

Зажимной диск

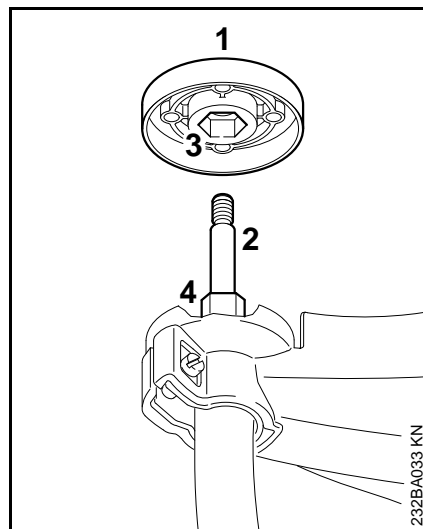

232BA033 KN

Зажимной диск (1) входит в объём поставки PolyCut 6-3 и FixCut 5-2. Он нужен только при использовании данных косильных головок.

Косильная головка STIHL AutoCut 5-2, косильная головка STIHL AutoCut C 5-2

- Зажимной диск (1), если есть в наличии, снять с вала (2)

Косильная головка STIHL PolyCut 6-3, косильная головка STIHL FixCut 5-2

- Зажимной диск (1) одеть на вал (2), – при этом, внутренний шестигранник (3) одеть на шестигранник (4)

Монтаж косильной головки

Тщательно хранить листок-вкладыш с техническими данными косильной головки!

STIHL AutoCut 5-2

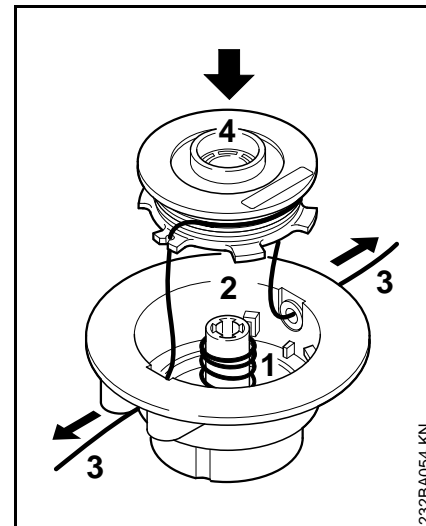

232BA054 KN

- Пружину (1) вставить в верхнюю часть (2)
- Косильные струны (3) намотать на катушку (4)
- Косильные струны продеть через втулки и катушку установить в корпус катушки

Отдельные шаги описаны в поставляемом листке-вкладыше!

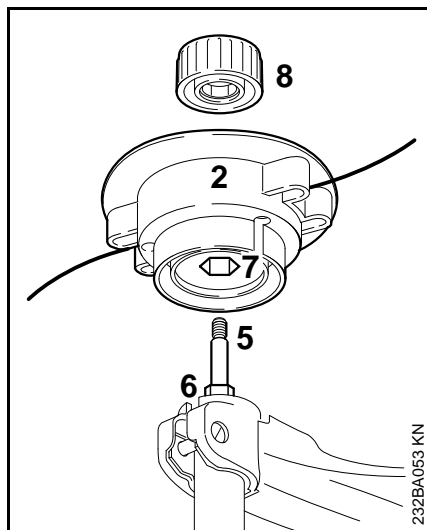

- Верхнюю часть (2) одеть на вал (5), при этом, внутренний шестигранник (7) одеть на шестигранник (6)
- Колпачок (8) одеть на верхнюю часть – закрутить на вал по часовой стрелке и затянуть до упора

STIHL AutoCut C 5-2

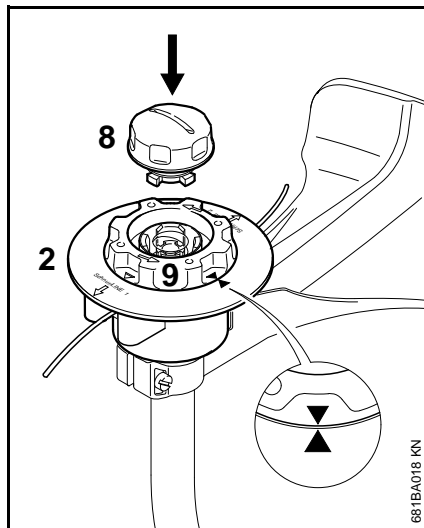

- Верхнюю часть (2) как у косильной головки AutoCut 5-2 одеть на вал
- Катушку (9) повернуть по часовой стрелке только до тех пор, пока обе острия стрелки не будут показывать друг на друга – катушку таким образом закрепить
- Колпачок (8) продеть в катушку, нажать до прилегания и одновременно повернуть по часовой стрелке
- Колпачок повернуть до упора и затянуть от руки

STIHL PolyCut 6-3

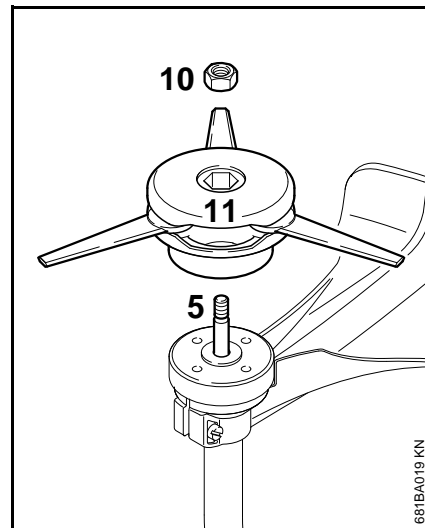

- Зажимной диск одеть на вал
- Гайку (10) установить в косильную головку
- Косильную головку (11) повернуть на валу (5) по часовой стрелке до упора
- Заблокировать вал – см. "Блокировка вала"
- Затянуть косильную головку



Снова снять стержень.

Блокировка вала

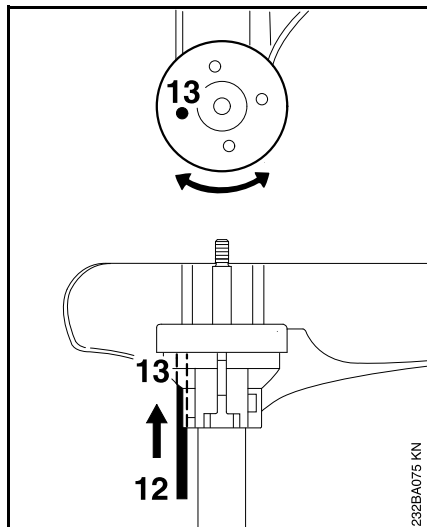

- Для блокировки вала инструмент (12) вставить в отверстия (13) в защиту и зажимной диск, для этого его следует повернуть в разных направлениях, пока вал не заблокируется

STIHL FixCut 5-2

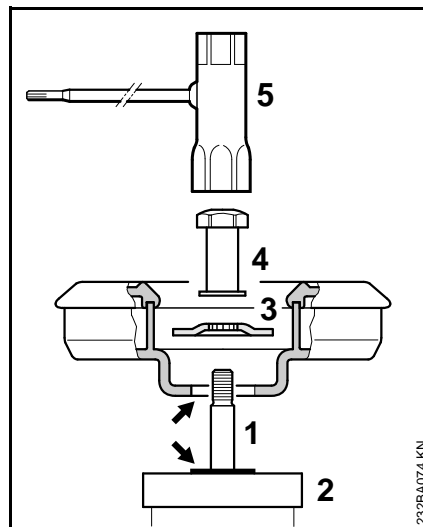

- Зажимной диск (2) одеть на вал
- Косильную головку уложить на зажимной диск (2)



Буртик (стрелка) должен попадать в отверстие косильной головки

- Упорную шайбу (3) одеть на вал (1) до тех пор, пока она не будет прилегать к земле
- Заблокировать вал – см. "Блокировка вала"
- Гайку (4) с помощью комбинированного ключа (5) повернуть по часовой стрелке (специальные принадлежности) на вале и затянуть



Снова снять стержень.

Демонтаж косильной головки

STIHL AutoCut

- Удерживать корпус катушки
- Колпачок повернуть против часовой стрелки

STIHL PolyCut

- Заблокировать вал – см. "Блокировка вала"
- Колпачок повернуть против часовой стрелки

STIHL FixCut

- Заблокировать вал – см. "Блокировка вала"
- С помощью комбинированного ключа (специальные принадлежности) гайку освободить против часовой стрелки и открутить от вала



Ослабившуюся гайку заменить.

Регулировка косильной струны

STIHL AutoCut

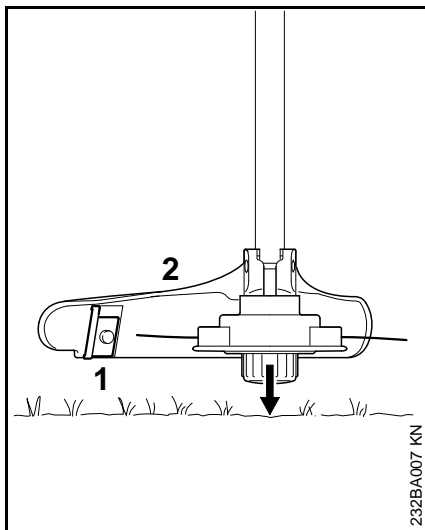

- Вращающуюся косильную головку держать параллельно над заросшей поверхностью – прикоснуться головкой к земле – косильная струна отрегулируется на приблизительно 3 см
- Слишком длинные косильные струны обрезаются на оптимальную длину ножами (1) на защите (2) – поэтому, следует избегать многократного последовательного прикосновения к земле!

Струна только тогда регулируется, когда **обе** косильные струны имеют длину ещё минимум **2,5 см!**

Если косильная струна короче, чем 2,5 см:



Для регулировки косильной струны вручную обязательно остановить мотор – иначе существует **опасность травмы!**

- Устройство перевернуть
- Колпачок на катушке для струны нажать до упора
- Вытянуть из катушки концы струны

Если струна в катушке израсходована, заменить косильную струну – см. "Замена косильной струны".

Все другие косильные головки

Как описано в листке-вкладыше косильной головки.



Для регулировки косильной струны вручную обязательно остановить мотор – иначе существует **опасность травмы!**

Замена косильных струн / режущих ножей

STIHL AutoCut

см. "Замена косильной струны".

STIHL PolyCut, FixCut

Как описано в листке-вкладыше косильной головки.

Топливо

Мотор должен работать на топливной смеси из бензина и моторного масла.



Избегайте непосредственного контакта с топливом и вдыхания топливных паров.

STIHL MotoMix

Компания STIHL рекомендует применение смеси STIHL MotoMix. Данная топливная смесь не содержит бензол, тетраэтилсвинец, имеет высокое октановое число и всегда предлагает правильное соотношение смеси.

Топливная смесь STIHL MotoMix согласована с моторами STIHL и гарантирует длительный срок службы.

Топливная смесь MotoMix имеется в распоряжении не на всех рынках.

Приготовление топливной смеси



Непригодные рабочие материалы, не соответствующие предписаниям, могут привести к серьезным повреждениям привода. Бензин или моторное масло более низкого качества могут повредить мотор, уплотняющие кольца, трубопроводы и топливный бак.

Бензин

Применять только **марочный бензин** с минимальным октановым числом 90 ROZ – содержащий или не содержащий тетраэтилсвинец.

Устройства с катализатором для нейтрализации отработавших газов должны эксплуатироваться только на бензине, не содержащем тетраэтилсвинец.



После многих заправок этилированным бензином может значительно понизиться эффективность катализатора.

Бензин с долей содержания алкоголя выше 10% у моторов с карбюраторами, имеющими ручную регулировку, может вызвать сбой в работе и поэтому для данных моторов использоваться не должен.

Моторы с системой M-Tronic при бензине с долей содержания алкоголя до 25% (E25) обеспечивают полную мощность.

Моторное масло

Применять только качественное моторное масло для двухтактных моторов – лучше всего **моторное масло STIHL для двухтактных моторов, это масло согласовано с моторами STIHL и гарантирует длительный срок службы мотора.**

Если моторное масло STIHL для двухтактных моторов в распоряжении не имеется, то применять моторное масло для двухтактных моторов с воздушным охлаждением – ни в коем случае моторное масло для моторов

с водяным охлаждением с отдельной циркуляцией масла (например, общепринятое для четырехтактных моторов).

У мотоустройств с катализатором для нейтрализации отработавших газов для приготовления топливной смеси должно использоваться только **моторное масло STIHL для двухтактных моторов 1:50.**

Соотношение смеси

Моторное масло STIHL для двухтактных моторов 1:50; 1:50 = 1 часть масла + 50 частей бензина

Примеры

Количество бензина	Масло STIHL для двухтактных моторов 1:50	
Литры	Литры	(мл)
1	0,02	(20)
5	0,10	(100)
10	0,20	(200)
15	0,30	(300)
20	0,40	(400)
25	0,50	(500)

- В допущенную для топлива канистру залить сначала моторное масло, а затем бензин и тщательно перемешать.

Хранение топливной смеси

Топливную смесь хранить только в канистрах, допущенных для топлива, в сухом и надежном месте, защитить от света и солнца.

Топливная смесь стареет – запас смеси готовить только на несколько недель. Топливную смесь не хранить дольше 3 месяцев. Под воздействием света, солнца, низких или высоких температур топливная смесь может быстрее оказаться непригодной.

- Перед заправкой канистру с топливной смесью тщательно взболтать.



Давление в канистре может повыситься – топливную канистру открывать осторожно.

- Топливный бак и канистру время от времени очищать.

Остатки топлива и жидкость, использованную для очистки, утилизировать согласно предписаниям и без ущерба для окружающей среды!

Заправка топливом

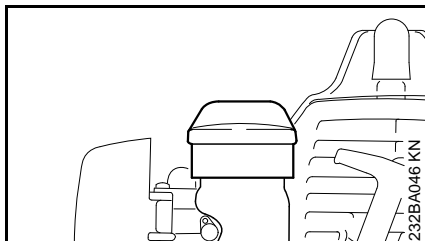

- Перед заправкой топливом очистить запорное устройство бака и прилегающую поверхность, чтобы в бак не попала грязь
- Устройство расположить так, чтобы запорное устройство бака было направлено вверх
- Открыть запорное устройство бака

При заправке топливо не проливать и не заполнять топливный бак до краев. Компания STIHL рекомендует заправочную систему STIHL (специальные принадлежности).



После заправки запорное устройство бака затянуть вручную настолько плотно насколько это возможно.

Пуск / остановка мотора

Элементы управления

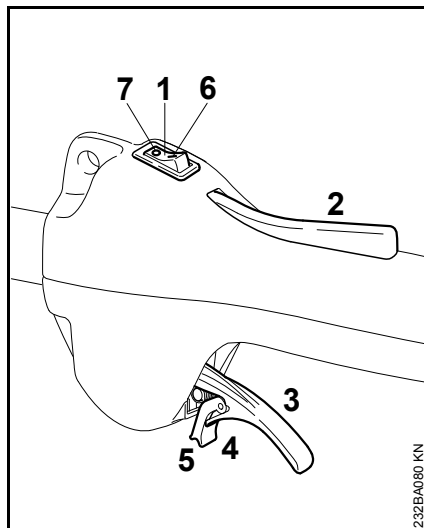

- 1 Выключатель останова
- 2 Стопор рычага управления подачей топлива
- 3 Рычаг управления подачей топлива
- 4 Пружинящий язычок рычага управления подачей топлива
- 5 Храповой останов

Положения переключателя останова

- 6 I – эксплуатация
- 7 0 – остановка

Запуск

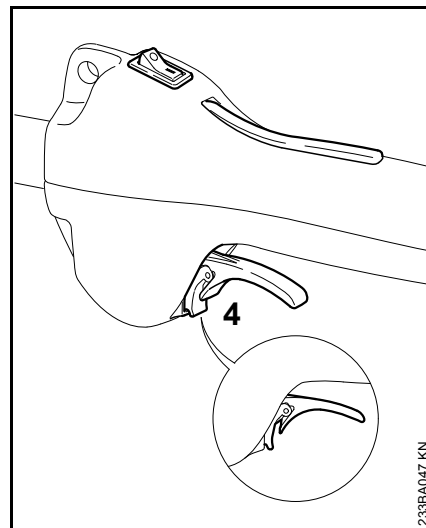

- Переключатель останова привести в положение I
- Нажать стопор рычага управления подачей топлива и удерживать нажатым
- Рычаг управления подачей топлива продавить пока храповой останов на язычке (4) на корпусе (**стрелка**) не зафиксируется
- Отпустить последовательно рычаг управления подачей топлива, язычок и стопор рычага управления подачей топлива = **стартовое положение ручки управления подачей топлива**

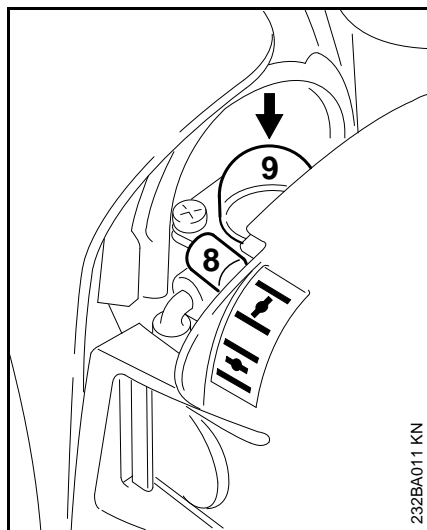

- Отрегулировать положение рычага (8) клапана запуска

 При холодном моторе

 При прогревом моторе – также и в том случае, если мотор уже работает, но еще не прогрелся

- Сильфон (9) топливного насоса нажмите минимум 5 раз – также в том случае, если сильфон заполнен топливом

Пуск

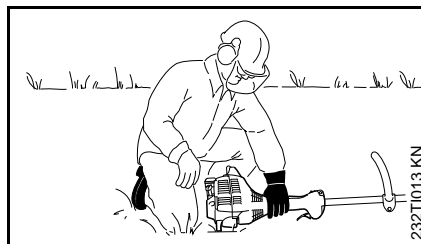
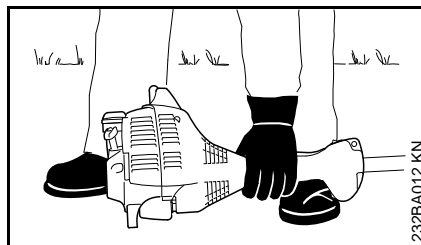

- Устройство положить на землю в устойчивом положении: подпорка на моторе и защита для режущего инструмента образуют подставку. Режущий инструмент не должен касаться ни земли, ни каких-либо предметов
- Занять устойчивое положение
- левой рукой устройство прижать **прочно** к земле – большой палец находится под корпусом вентилятора



Не ставить ногу на хвостовик и не становиться коленом!

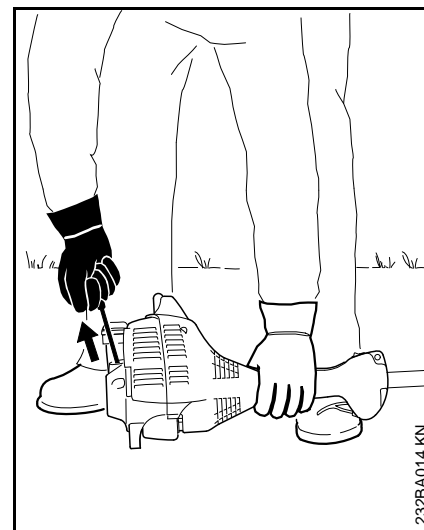

- Правой рукой взять ручку запуска
- Ручку запуска медленно вытянуть до первого ощутимого упора и потом быстро и сильно протянуть



Трос не вытаскивать до конца троса – **опасность разрыва!**

- Пусковую ручку не отпускайте быстро назад, – а отводите медленно, против направления вытягивания, с тем чтобы пусковой тросик мог правильно наматываться.
- Продолжить запуск

После первого срабатывания зажигания

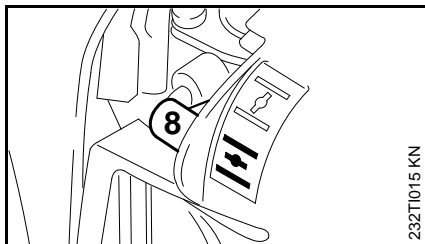

- Самое позднее после пятого запуска рычаг (8) клапана запуска установить в положение 
- Продолжить запуск

Как только мотор начнет работать

- Рычаг управления подачей топлива нажать до тех пор, пока язычок не будет снят с фиксации – мотор переходит в режим холостого хода



При правильно настроенном карбюраторе режущий инструмент должен вращаться на холостом ходу мотора!

Устройство готово к работе.

Остановка мотора

- Переключатель остановки привести в положение 0

Если мотор не запускается

Рычаг клапана запуска

Если после первого срабатывания зажигания мотора рычаг клапана запуска не был своевременно установлен в положение , мотор захлебнулся.

- Рычаг клапана запуска установить в положение 
- Переключатель остановки установить в положение I, стопорный рычаг и рычаг управления подачей топлива установить в **стартовое положение ручки управления подачей топлива**
- Запустить мотор – для этого трос запуска сильно протянуть – может понадобиться от 10 до 20 протяжек троса

Если мотор всё же не запускается

- Переключатель остановки установить в стартовое положение ручки управления подачей топлива 0
- Демонтируйте свечу зажигания, – см. "Свеча зажигания".
- Свечу зажигания просушить
- Протянуть несколько раз устройство запуска – для вентиляции камеры сгорания
- Монтировать свечу зажигания – см. "Свеча зажигания"
- Переключатель остановки привести в положение I

- Рычаг клапана запуска установить в положение  – также при холодном моторе
- Снова запустить мотор

Топливный бак был полностью опустошен

- После заправки топливом сильфон топливного насоса сжать минимум 5 раз – также и в том случае, если сильфон еще заполнен топливом.
- Отрегулировать рычаг клапана запуска в зависимости от температуры мотора
- Повторить запуск мотора

Указания по эксплуатации

Первый ввод в эксплуатацию

Совершенно новое устройство (прямо с завода) не эксплуатируйте с высокой частотой вращения без нагрузки, вплоть до третьей заправки топливного бака, с тем чтобы во время приработки не возникали какие-либо дополнительные нагрузки. Во время приработки подвижные детали должны притереться друг к другу, – в приводном механизме имеет место повышенное сопротивление трения. Двигатель достигает максимальную мощность после 5 – 15 заправок топливом.

Во время работы

После продолжительной работы при полной нагрузке двигатель оставьте работать некоторое время на холостом ходу, пока большая часть тепла не будет отведена потоком охлаждающего воздуха, благодаря чему снижается нагрузка на детали привода (см. система зажигания, карбюратор) вследствие застоя тепла.

После работы

При кратковременной остановке: двигатель оставьте охладиться. Устройство с заполненным топливным баком храните до следующего применения в сухом

месте, вдали от источников воспламенения. При длительном перерыве в работе, – см. раздел "Хранение устройства".

Очистка воздушного фильтра

Если мощность мотора заметно падает

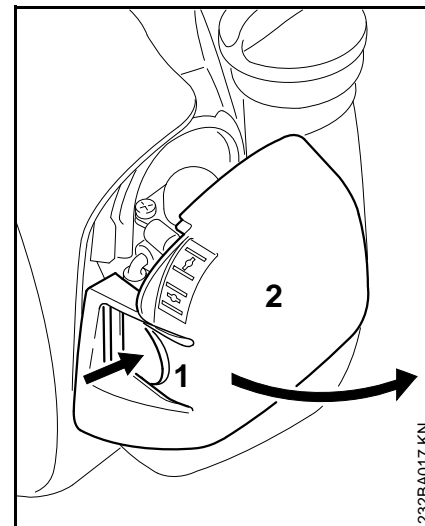

- Рычаг клапана запуска установить в положение **I**
- Нажать планку (1) и откинуть крышку фильтра (2)
- Окружающую фильтр поверхность очистить от грубой грязи

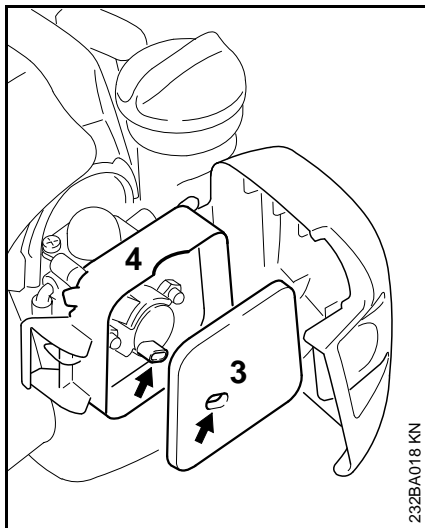

232BA018 KN

- Войлочный фильтр (3) вынуть из корпуса фильтра (4) и заменить – при необходимости вытрясуть или продуть – не промывать
- Поврежденные детали заменить
- Войлочный фильтр (3) установить в корпус фильтра (4)
- Закрыть и зафиксировать крышку фильтра

Настройка карбюратора

Базовая информация

Карбюратор поставляется заводом со стандартной регулировкой.

Данная регулировка установлена таким образом, что при всех условиях эксплуатации мотору подводится оптимальная топливовоздушная смесь.

Мотокосы могут серийно поставляться с карбюраторами различного типа.

Стандартная регулировка – FS 38

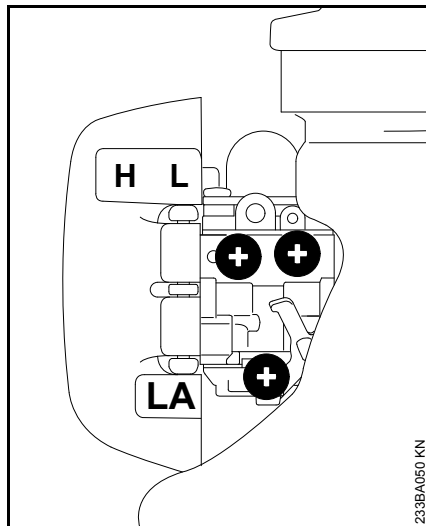

233BA060 KN

- Остановка двигателя
- Монтаж косильной головки

- Проверить воздушный фильтр – при необходимости, заменить сменный фильтрующий элемент
- Проверить искрозащитную решетку (имеется в зависимости от страны назначения) – см. "Проверка и техобслуживание специализированным дилером"
- Регулировочный болт холостого хода (L) полностью повернуть по часовой стрелке до плотной посадки, потом на 1,5 оборота против часовой стрелки
- Запустить устройство и, при необходимости, двигатель оставить прогреться
- С помощью упорного болта холостого хода (LA) отрегулировать холостой ход так, чтобы режущий инструмент больше не двигался

Стандартная регулировка – FS 38 2-MIX

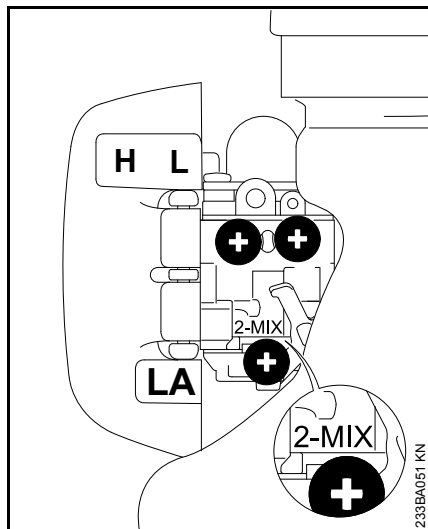

- Остановка двигателя
- Монтаж косильной головки
- Проверить воздушный фильтр – при необходимости, заменить сменный фильтрующий элемент
- Проверить искрозащитную решетку (имеется в зависимости от страны назначения) – см. "Проверка и техобслуживание специализированным дилером"
- Регулировочный болт холостого хода (L) повернуть по часовой стрелке, затем на 3/4 оборота повернуть против часовой стрелки

- Запустить устройство и, при необходимости, двигатель оставить прогреться
- С помощью упорного болта холостого хода (LA) отрегулировать холостой ход так, чтобы режущий инструмент больше не двигался

Регулировка при работе в горах или на уровне моря

Если при работе в горах или на уровне моря мощность двигателя оказывается недостаточной, то может возникнуть необходимость в небольшой корректировке:

- Двигатель должен прогреться

При работе в горах

- Главный регулировочный болт (H) повернуть по часовой стрелке (обедненная горячая смесь) – максимум до упора

При работе на уровне моря

- Главный регулировочный болт (H) повернуть против часовой стрелки (обогащать) – максимум до упора

Регулировка холостого хода

После каждой корректировки регулировочного болта холостого хода (L) в большинстве случаев требуется также изменить настройку упорного винта холостого хода (LA).

- Двигатель должен прогреться

Двигатель на холостом ходу стоит

- Упорный болт холостого хода (LA) медленно повернуть по часовой стрелке, пока двигатель не будет работать равномерно – режущий инструмент не должен двигаться

Режущий инструмент движется на холостом ходу

- Упорный болт холостого хода (LA) повернуть против часовой стрелки, пока режущий инструмент не остановится, затем болт повернуть в том же направлении на 1/2 – 1 оборот



Если режущий инструмент после регулировки не останавливается на холостом ходу, устройство отдать в ремонт специализированному дилеру.

Число оборотов в режиме холостого хода нерегулярное, двигатель, несмотря на корректировку регулировки LA-, выключается, плохое ускорение

Регулировка режима холостого хода на сильно обедненную горячую смесь:

FS 38

- Регулировочный болт холостого хода (L) медленно повернуть против часовой стрелки (приблизительно 1/4 оборота), пока двигатель не начнет работать равномерно и хорошо ускоряться

FS 38 2-MIX

- Регулировочный болт холостого хода (L) повернуть против часовой стрелки, пока двигатель не будет работать равномерно – макс. до упора

Неравномерная частота вращения на холостом ходу

Регулировка режима холостого хода на сильно обогащенную горючую смесь:

FS 38

- Регулировочный болт холостого хода (L) медленно повернуть по часовой стрелке (приблизительно 1/4 оборота), пока двигатель не начнёт работать равномерно и хорошо ускоряться

FS 38 2-MIX

- Регулировочный болт холостого хода (L) повернуть по часовой стрелке, пока двигатель не будет работать равномерно и с хорошим ускорением – макс. до упора

Свеча зажигания

- При недостаточной мощности двигателя, при плохом запуске или перебоях на холостом ходу в первую очередь следует проверить свечу зажигания.
- Замените свечу зажигания после приблизительно 100 часов работы – при сильно обгоревших электродах уже раньше – применяйте только допущенные фирмой STIHL свечи зажигания с защитой от помех – см. "Технические данные".

Демонтаж свечи зажигания

- Переключатель остановки привести в положение 0

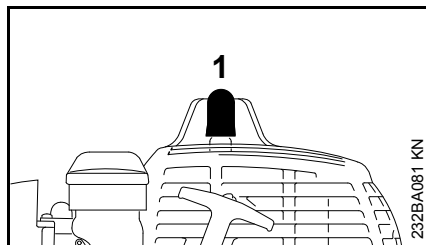

- Вытянуть штекер свечи зажигания (1)
- Вывинтить свечу зажигания

Контроль свечи зажигания

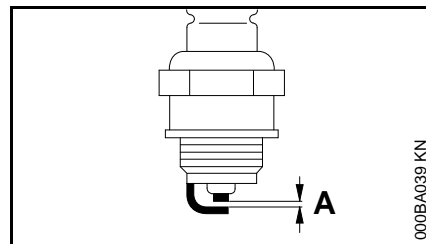

- Очистите загрязненную свечу зажигания
- Проверить расстояние между электродами (A), если необходимо, то отрегулировать, величину расстояния – см. раздел "Технические данные"
- Устраните причины загрязнения свечи зажигания.

Возможные причины загрязнения:

- избыток моторного масла в топливе,
- загрязненный воздушный фильтр,
- неблагоприятные условия эксплуатации.

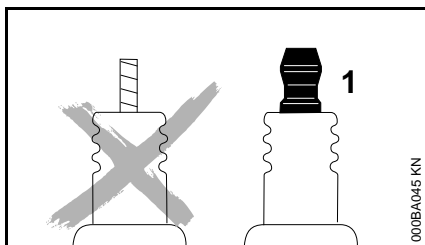

У свечи зажигания с отдельной подсоединительной гайкой (1) обязательно подсоединительную гайку прикрутить на резьбу и **плотно** затянуть – из-за образования искры **опасность пожара!**

Монтаж свечи зажигания

- Винтить свечу зажигания и надавить прочно штекер свечи

Устройство запуска

Для повышения срока службы троса запуска необходимо соблюдать следующие указания:

- Трос вытягивать только в предписанном направлении вытягивания.
- Следите за тем, чтобы трос не истирался о кромки направляющей.
- Трос не вытаскивать дальше, чем описано в инструкции
- Трос запуска отвести назад против направления вытягивания, без ускорения троса – см. "Пуск / остановка мотора".

Поврежденный трос запуска своевременно заменить у специализированного дилера. Фирма STIHL рекомендует поручить проведение работ по техобслуживанию и ремонту только специализированному дилеру фирмы STIHL.

Хранение устройства

При перерывах в работе более 3 месяцев

- Топливный бак опустошить на хорошо проветриваемом месте и очистить
- Топливо удалить согласно предписаниям и без ущерба окружающей среде
- Полностью опустошить карбюратор, в противном случае может произойти склеивание мембран в карбюраторе!
- Снять режущий инструмент, очистить и проверить
- Тщательно очистить устройство, особенно ребра цилиндра и воздушный фильтр!
- Устройство хранить в сухом и надежном месте – защитить от неправомерного пользования (например, детьми).

Обновление косильной струны

STIHL AutoCut C 5-2

Перед заменой косильной струны (называемой в дальнейшем "струна") обязательно проверить на износ косильную головку.



Если будут обнаружены сильные следы износа, заменить косильную головку в сборе.

Подготовка мотоустройства

- Остановка мотора
- Мотустройство уложить косильной головкой вверх

Косильную головку разобрать и удалить остатки струны

При нормальной эксплуатации запас струны в косильной головке практически полностью используется.

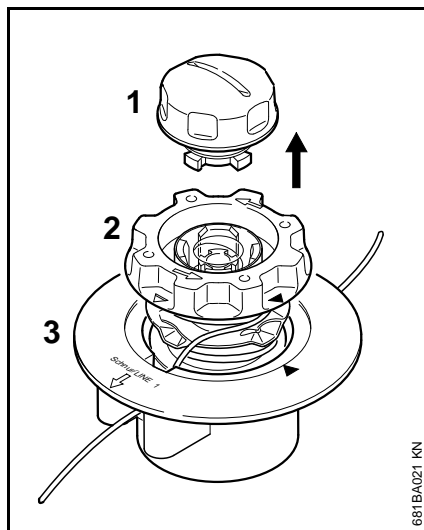

- Прочно удерживать косильную головку и колпачок (1) поворачивать против часовой стрелки, пока его можно будет снять полностью
- Каркас катушки (2) вытянуть из корпуса катушки (3) и удалить остатки струны

Сборка косильной головки

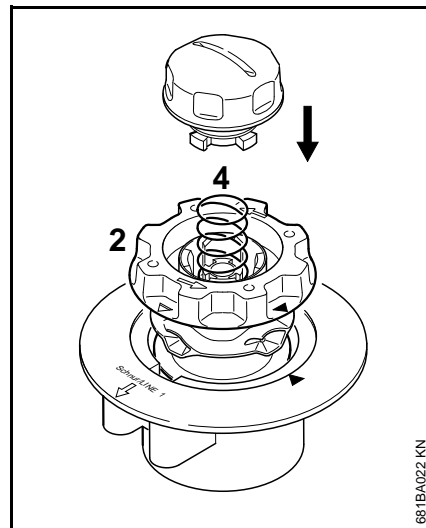

- Пустой каркас катушки вставить в корпус катушки

Если пружина (4) выскочила:

- Пружину втиснуть в каркас катушки (2) до слышимой фиксации
- Монтировать косильную головку – см. "Монтаж режущего инструмента"

Обмотать каркас катушки

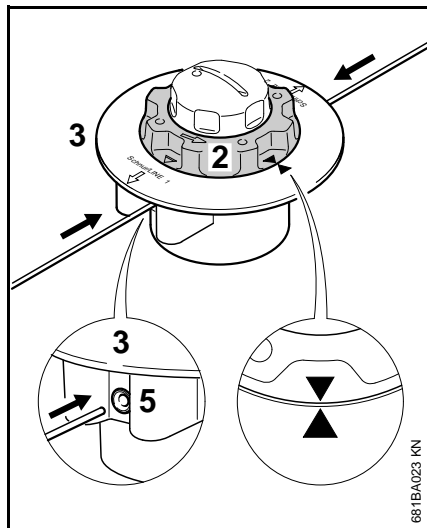

- Применять струны диаметром 2,0 мм (зелёные)
- Отрезать от запасной катушки (специальные принадлежности) две струны, каждая длиной 2 м
- Каркас катушки (2) повернуть против часовой стрелки настолько, чтобы острия обеих стрелок показывали друг на друга
- **Обе** струны **прямыми** концами вставить каждую через одну из втулок (5) в корпус катушки (3) до первого ощутимого сопротивления – ввести дальше до упора

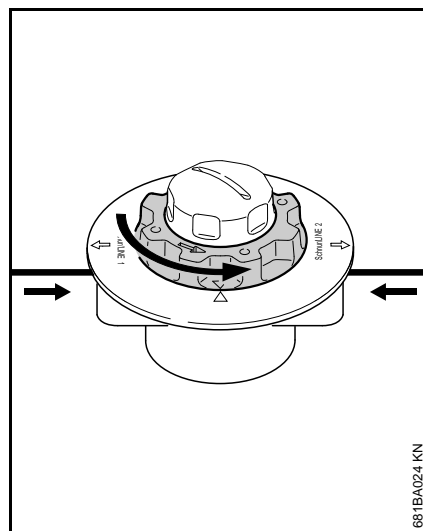

- Удерживать корпус катушки
- Каркас катушки поворачивать против часовой стрелки до тех пор, пока самая короткая струна не будет выступать из косильной головки ещё приблизительно на 10 см
- Если требуется, обрезать более длинную струну приблизительно до 10 см

Косильная головка заправлена.

STIHL AutoCut 5-2

Перед заменой косильной струны (называемой в дальнейшем "струна") обязательно проверить на износ косильную головку.



При обнаружении сильных следов износа необходимо заменить отдельные детали косильной головки или косильную головку в сборе.

Подготовка мотоустройства

- Остановка мотора
- Мотустройство уложить косильной головкой вверх

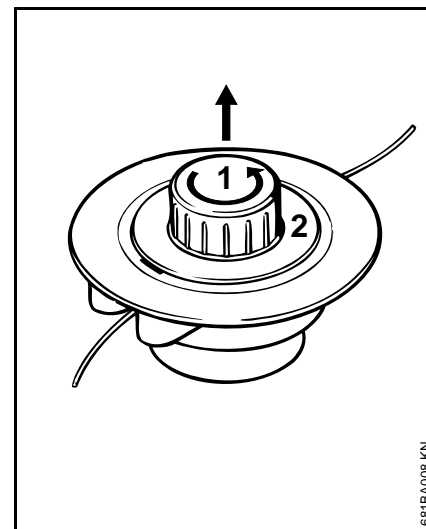
Удалить остатки струны

- Открыть косильную головку – для этого придерживать одной рукой
- Колпачок (1) повернуть против часовой стрелки
- Снять фиксацию каркаса катушки (2), вынуть его из косильной головки и удалить остатки струны

Обмотать каркас катушки

В качестве альтернативы применения отдельных струн можно использовать уже обмотанные струнами каркасы катушек (специальные принадлежности).

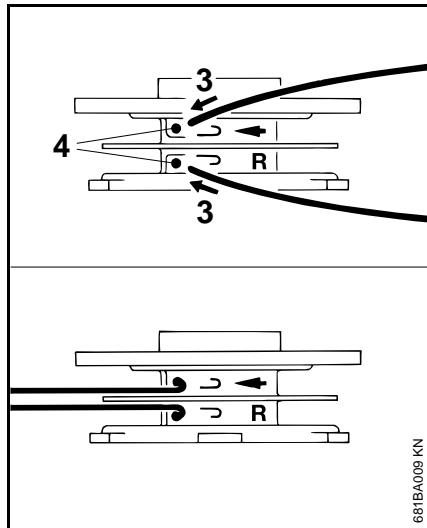

- Применять струны диаметром 2,0 мм (зелёные)
- Отрезать от запасной катушки (специальные принадлежности) две струны, каждая длиной 3 м
- Обе струны соответственно одним концом (3) вставить в отверстия (4) в каркасе катушки
- Каждую струну согнуть о кромку отверстия так, чтобы образовался сгиб

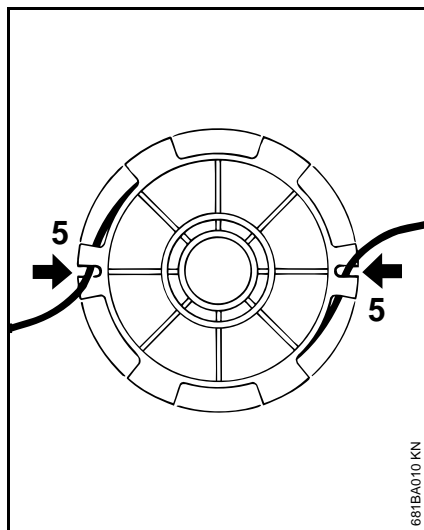

- Струны распрямить и туго намотать – в каждом отсеке намотать соответственно только одну струну
- Концы струн подсоединить в шлицах (5)

Сборка косильной головки



Перед сборкой убедиться в том, что смонтирована пружина сжатия (см. "Монтаж режущего инструмента")

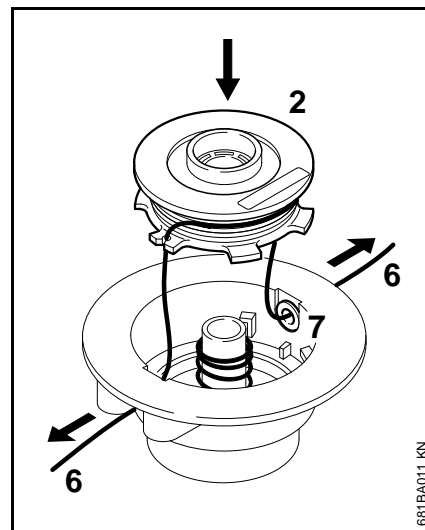

- Концы (6) струн протянуть через проушины (7) и каркас катушки (2) зафиксировать в корпусе катушки

Струны при установке каркаса катушки в косильную головку должны снова сниматься с фиксации в шлицах

- Концы струн вытянуть до упора
- Снова монтировать косильную головку

Проверку и техобслуживание поручить специализированному дилеру

Работы по техническому обслуживанию

Фирма STIHL рекомендует поручить проведение работ по техобслуживанию и ремонту только специализированному дилеру фирмы STIHL.

Топливная всасывающая головка в баке

- Всасывающую головку в топливном баке заменяйте ежегодно

Искрозащитная решётка в глушителе

- Если падает мощность мотора искрозащитную решётку – в наличии только в зависимости от страны назначения – в глушителе следует отдать на проверку

Указания по техобслуживанию и техническому уходу

Данные относятся к нормальным условиям эксплуатации. При затрудненных условиях (сильное скопление пыли и т.п.) и более длительной ежедневной работе указанные интервалы следует соответственно сократить.		Перед началом работы	По окончании работы или ежедневно	После каждой заправки бака	Еженедельно	Ежемесячно	Раз в год	При неисправности	При повреждении	При необходимости
Устройство в сборе	Визуальный контроль (состояние, герметичность)	X		X						
	Очистка		X							
Рукоятка управления	Проверка работы	X		X						
Воздушный фильтр	Очистка							X		X
	Замена								X	
Всасывающая головка в топливном баке	Контроль профессиональным торговцем специализированного профиля ¹⁾							X		
	Замена профессиональным торговцем специализированного профиля ¹⁾					X			X	X
Топливный бак	Очистка							X		X
Карбюратор	Проверка режима холостого хода, режущий инструмент не должен вращаться	X		X						
	Дополнительная настройка холостого хода									X
Свеча зажигания	Регулировка зазора между электродами							X		
	Замена каждые 100 моточасов									
Отверстие для всасывания охлаждающего воздуха	Визуальный контроль		X							
	Очистка									X
Защита от искры ²⁾ в глушителе	Контроль профессиональным торговцем специализированного профиля ¹⁾		X					X		
	Чистку либо замену поручить профессиональному торговцу специализированного профиля ¹⁾								X	X

Данные относятся к нормальным условиям эксплуатации. При затрудненных условиях (сильное скопление пыли и т.п.) и более длительной ежедневной работе указанные интервалы следует соответственно сократить.		Перед началом работы	По окончании работы или ежедневно	После каждой заправки бака	Еженедельно	Ежемесячно	Раз в год	При неисправности	При повреждении	При необходимости
Доступные болты и гайки (кроме регулировочных болтов)	Подтягивание									X
Режущий инструмент	Визуальный контроль	X		X						
	Замена								X	
	Контроль прочности посадки	X		X						
Наклейки с предупреждающими надписями	Замена								X	

1) STIHL рекомендует специализированного дилера STIHL.

2) В наличии только в зависимости от страны назначения

Минимизация износа, а также избежание повреждений

Соблюдение заданных величин, указанных в данной инструкции по эксплуатации, поможет избежать преждевременный износ и повреждение устройства.

Эксплуатация, техническое обслуживание и хранение устройства должны осуществляться так тщательно, как это описано в данной инструкции по эксплуатации.

За все повреждения, которые были вызваны несоблюдением указаний относительно техники безопасности, работы и технического обслуживания, ответственность несёт сам пользователь. Это особенно актуально для таких случаев:

- Внесение изменений в продукте, которые не разрешены фирмой STIHL,
- Применение инструментов либо принадлежностей, которые не допускаются к использованию с данным устройством, не подходят либо имеют низкое качество,
- Пользование устройством не по назначению,
- Устройство было использовано для спортивных мероприятий и соревнований,
- Повреждение вследствие эксплуатации устройства с дефектными комплектующими.

Работы по техническому обслуживанию

Все работы, перечисленные в разделе "Указания по техническому обслуживанию и уходу" должны проводиться регулярно. В случае если данные работы по техническому обслуживанию не могут быть выполнены самим пользователем, необходимо обратиться к специализированному дилеру.

Фирма STIHL рекомендует поручить проведение работ по техобслуживанию и ремонту только специализированному дилеру фирмы STIHL. Специализированные дилеры фирмы STIHL посещают регулярно курсы по повышению квалификации и в их распоряжении предоставляется техническая информация.

Если данные работы не проводятся либо выполняются не надлежащим образом, то могут возникнуть повреждения, за которые отвечает сам пользователь. К ним относятся, среди прочего:

- Повреждение приводного механизма вследствие несвоевременного или недостаточного обслуживания (например, воздушный и топливный фильтры),

неправильная настройка карбюратора или недостаточная очистка системы охлаждающего воздуха (всасывающие шлицы, ребра цилиндра),

- Коррозия и другие повреждения как следствие неправильного хранения
- Повреждения устройства вследствие применения запасных частей низкого качества

Быстроизнашивающиеся детали

Некоторые детали мотоустройства, даже при применении их по назначению, подвержены нормальному износу и должны своевременно заменяться, в зависимости от вида и продолжительности их использования. К ним относятся, среди прочего:

- Режущий инструмент (все виды),
- Крепежные детали для режущего инструмента (рабочие диски, гайки и т.д.),
- Защитные приспособления для режущего инструмента,
- Муфта,
- Фильтры (воздушный, топливный),
- Устройство запуска,
- Свеча зажигания,

Важные комплектующие

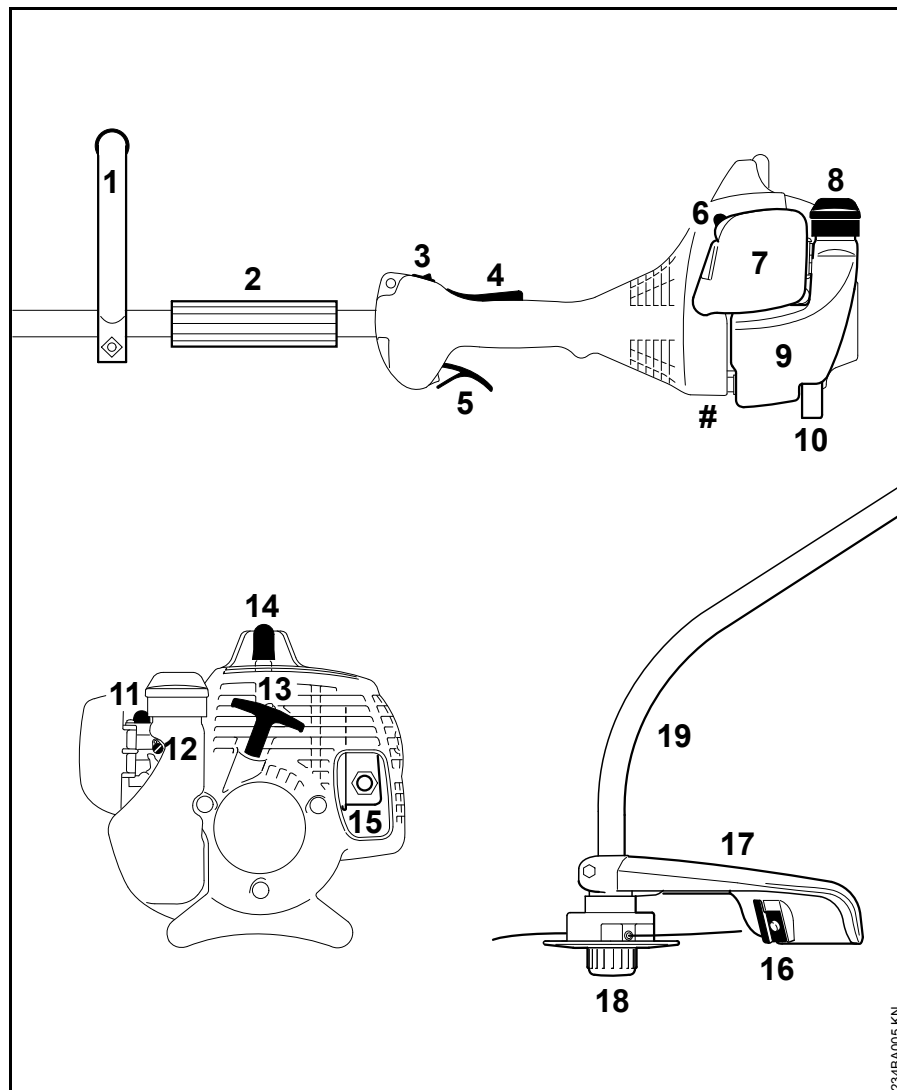

- 1 Круговая рукоятка
- 2 Втулка
- 3 Выключатель останова
- 4 Стопор рычага управления подачей топлива
- 5 Рычаг управления подачей топлива
- 6 Рычаг клапана запуска
- 7 Крышка воздушного фильтра
- 8 Замок бака
- 9 Бак
- 10 Опора устройства
- 11 Топливный насос
- 12 Регулировочные болты карбюратора
- 13 Ручка запуска
- 14 Штекер свечи зажигания
- 15 Глушитель (в зависимости от страны с искрозащитной решёткой)
- 16 Нож (для косильной струны)
- 17 Защита
- 18 Косильная головка
- 19 Хвостовик
- # Заводской номер

234BA005 KN

Технические данные

Двигатель

Однocyлиндровый двухтактный двигатель

FS 38

Рабочий объем: 27,2 см³
 Внутренний диаметр цилиндра: 34 мм
 Ход поршня: 30 мм
 Мощность согласно ISO 8893: 0,65 кВт (0,9 л.с.) при 7000 1/мин
 Число оборотов двигателя на холостом ходу: 2800 1/мин
 Число оборотов двигателя, ограничиваемое регулятором (номинальная величина): 9500 1/мин
 Макс. число оборотов выходного вала (крепление режущего инструмента): 9500 1/мин

FS 38 2-MIX

Рабочий объем: 27,2 см³
 Внутренний диаметр цилиндра: 34 мм
 Ход поршня: 30 мм
 Мощность согласно ISO 8893: 0,65 кВт (0,9 л.с.) при 8500 1/мин

Число оборотов двигателя на холостом ходу: 2800 1/мин

Число оборотов двигателя, ограничиваемое регулятором (номинальная величина): 9500 1/мин

Макс. число оборотов выходного вала (крепление режущего инструмента): 9500 1/мин

Система зажигания

Магнето с электронным управлением

Свеча зажигания (с защитой от помех): Bosch WSR 6 F, NGK BPMR 7 A

Зазор между электродами: 0,5 мм

Топливная система

Работающий независимо от положения мембранный карбюратор со встроенным топливным насосом

Объем топливного бака: 0,33 л

Вес

FS 38

не заправленный топливом, без режущего инструмента и защиты: 4,1 кг

FS 38 2-MIX

не заправленный топливом, без режущего инструмента и защиты: 4,2 кг

Значения уровня звука и вибраций

При определении уровня звука и вибраций данные режимов работы на холостом ходу и номинальной максимальной частоты вращения учитываются в одинаковой степени.

Дальнейшие данные, необходимые для соблюдения предписаний работодателей относительно уровня вибраций 2002/44EG, см. www.stihl.com/vib

FS 38

Уровень давления звука L_{peq} согласно ISO 7917

91 дБ (A)

Уровень звуковой мощности L_{weq} согласно ISO 10884

103 дБ (A)

Величина вибраций $a_{\text{hv,eq}}$ согласно ISO 22867

Рукоятка левая 6,0 м/с² Рукоятка правая 8,0 м/с²

FS 38 2-MIX

Уровень звукового давления L_{req}
согласно ISO 22868

91 дБ (A)

Уровень звуковой мощности L_{weq}
согласно ISO 22868

104 дБ(A)

Величина вибраций $a_{\text{Hv,eq}}$ согласно
ISO 22867

Рукоятка левая	Рукоятка правая
8,0 м/с ²	8,0 м/с ²

Для уровня звукового давления и
уровня звуковой мощности величина
K- составляет согласно
RL 2006/42/EG = 2,5 дБ(A); для
уровня вибраций величина K-
составляет согласно RL 2006/42/EG =
2,0 м/с².

Специальные принадлежности

Режущие инструменты

Косильные головки

- 1 STIHL AutoCut C 5-2
- 2 STIHL AutoCut 5-2
- 3 STIHL FixCut 5-2
- 4 STIHL PolyCut 6-3



Режущие инструменты должны
применяться только в соответствии с
указаниями в главе "Допущенные
комбинации режущего инструмента,
защиты, рукоятки и подвесного
ремня".

Специальные принадлежности для режущих инструментов

- Косильная струна, 2,0 мм
диаметр, зелёная, различной
длины; для позиций 1 и 2
- Косильная струна, различного
диаметра, набор из 50 шт., длина
200 мм; для позиции 3
- Пластиковый нож, набор из
12 шт.; для позиции 4

Крепёжные детали для режущих инструментов

- Стержень, для позиций 3 и 4
- Зажимной диск, для позиций 3 и 4
- Упорная шайба, для позиции 3
- Гайка, для позиций 3 и 4

Другие специальные принадлежности

- Защитные очки
- Подвесной ремень
- Комбинированный ключ
- Угловая отвертка
- Отвертка для карбюратора
- STIHL ElastoStart (трос запуска с
ручкой)

Актуальную информацию по этим и
другим специальным
принадлежностям можно получить у
специализированного дилера STIHL.

Указания по ремонту

Пользователи данного устройства могут осуществлять только те работы по техническому обслуживанию и уходу, которые описаны в данной инструкции по эксплуатации.

Остальные виды ремонтных работ могут осуществлять только специализированные дилеры.

Фирма STIHL рекомендует поручить проведение работ по техобслуживанию и ремонту только специализированному дилеру фирмы STIHL. Специализированные дилеры фирмы STIHL посещают регулярно курсы по повышению квалификации и в их распоряжении предоставляется техническая информация.

При ремонте монтировать только те комплектующие, которые допущены компанией STIHL для данного моторизированного устройства либо технически равноценные комплектующие. Применяйте только высококачественные запасные части. Иначе существует опасность возникновения несчастных случаев или повреждения устройства.

Фирма STIHL рекомендует использовать оригинальные запасные части фирмы STIHL.

Оригинальные запасные части фирмы STIHL можно узнать по номеру комплектующей STIHL, по надписи **STIHL** и при необходимости по обозначению комплектующей STIHL  (на маленьких комплектующих может быть только одно обозначение).

Декларация о соответствии стандартам ЕС

ANDREAS STIHL AG & Co. KG
Badstr. 115
D-71336 Waiblingen

подтверждает, что

Конструкция: Мотокоса
Фабричная марка: STIHL
Серия: FS 38
Серийный номер: 4140
Рабочий объем: 27,2 см³

Устройство соответствует требованиям по выполнению директив 2006/42/EG, 2004/108/EG и 2000/14/EG, также устройство было разработано и изготовлено в соответствии со следующими нормами:

EN ISO 11806, EN 55012,
EN 61000-6-1

Установление измеренного и гарантированного уровня звуковой мощности производилось согласно директиве 2000/14/EG, приложение V, с использованием стандарта ISO 10884.

Измеренный уровень звуковой мощности

FS 38: 109 дБ (A)
FS 38 2-MIX: 107 дБ (A)

Гарантированный уровень звуковой мощности

FS 38: 110 дБ (A)
FS 38 2-MIX: 109 дБ (A)

Хранение технической документации:

ANDREAS STIHL AG & Co. KG
Produktzulassung

Год выпуска и серийный номер указаны на устройстве.

Waiblingen, 01.10.2010

ANDREAS STIHL AG & Co. KG
Ваш



Elsner

Менеджмент продуктовых групп

Сертификат качества



Вся продукция производства компании STIHL отвечает самым высоким требованиям по качеству.

С помощью сертификации независимой организацией компания STIHL получила подтверждение, что все продукты компании, что касается разработок продукции, закупок материалов, производства, монтажа, документации и клиентской службы соответствуют строгим требованиям международной нормы ISO 9001 для системы управления качеством.

0458-234-1821-A

russisch



www.stihl.com



0458-234-1821-A