

gorenje



SMO 20 DGW SMO 20 DGB

Mikrovalovna pečica	Navodila za uporabo	SI
Mikrovalovna pećnica	Upute za uporabo	BIH HR
Mikrotalasna rerna	Uputstvo za upotrebu	BIH SRB MNE
Микробрановата печка	Упатства за употреба	MK
Microwave oven	Instruction manual	GB
Mikrowellengerät	Gebrauchsanweisung	D
Micro-ondes	Notice d'utilisation	F
Mikrohullámú sütő	Használati utasítás	H
Kuchenka mikrofalowa	Instrukcja obsługi	PL
Microunde	Manual de utilizare	RO
Microondas	Instruções de utilização	P
Mikrovlnná rúra	Návod na obsluhu	SK
Mikrovlnná trouba	Návod na použití	CZ
Микровълновата фурна	Инструкции за употреба	BG
Мікрохвильова піч	Інструкція з експлуатації	UA
Микроволновая печь	Инструкция по эксплуатации	RUS
Mikrobølgeovn	Brugsanvisning	DK
Mikrobølgeoven	Bruksanvisning	SE
Mikroølgeugnen	Bruksanvisning	NO
Mikroaaltouuni	Käyttöohje	FI
Mikrovilnu krasnij	Lietotāja rokasgrāmata	LV
Mikrobangu krosnele	Naudojimo instrukcija	LT
Mikrolaineahi	Kasutusjuhend	EE

SL	Navodila za uporabo	3
HR	Upute za uporabu	10
SRB MNE	Uputstvo za upotrebu	17
MK	Упатства за употреба	24
EN	Instruction manual	33
DE	Gebrauchsanweisung	40
FR	Notice d'utilisation	49
HU	Használati utasítás	57
PL	Instrukcja obsługi	65
RO	Manual de utilizare	74
PT	Instruções de utilização	81
SK	Návod na obsluhu	88
CZ	Návod na použití	95
BG	Инструкции за употреба	102
UK	Інструкція з експлуатації.....	110
RU	Инструкция по эксплуатации	118
DK	Brugsanvisning	126
SE	Bruksanvisning	133
NO	Bruksanvisning	140
FI	Käyttöopas	147
LV	Lietošanas pamācības rokasgrāmata	154
LT	Naudojimo instrukcija.....	161
EE	Kasutusjuhend	168

Pozorno preberite navodila in jih shranite!

Specifikacije

Poraba el. Energije.....	230V~50Hz, 1200W
Izhodna moč.....	700W
Grelnik za žar:.....	900W
Delovna frekvenca:.....	2450MHz
Zunanje mere:.....	452mm(Š) X 262mm(V) X 364mm(G)
Mere komore (notranjosti) pečice:.....	315mm(Š) X 198mm(V) X 297mm(G)
Prostornina pečice:.....	20 litrov
Masa brez embalaže:.....	Približno 11,3 kg
Raven hrupa:.....	Lc < 58 dB (A)

Ta oprema je označena v skladu z evropsko smernico 2002/96/EG o odpadni električni in elektronski opremi (waste electrical and electronic equipment - WEEE). Smernica opredeljuje zahteve za zbiranje in ravnanje z odpadno električno in elektronsko opremo, ki veljajo v celotni Evropski Uniji.

Preden pokličete serviserja

- Če pečica sploh ne deluje, če se na ekranu ne pojavi nič ali če se ekran ugasne:
 - Preverite, če je pečica pravilno priključena na električno omrežje. Če ni, odstranite vtičnik iz vtičnice, počakajte 10 sekund in ga ponovno vključite.
 - Preverite, če je na električni napeljavi pregorela varovalka ali če je tok prekinjen na glavni varovalki. Če na varovalkah ni videti napake, preskusite vtičnico z nekim drugim aparatom.
- Če mikrovalovna pečica ne greje, t.j. ne oddaja mikrovalovne energije:
 - Preverite, če je programska ura pravilno nastavljena.
 - Preverite, če so vrata trdno zaprta in varnostne ključavnice zaklenjene. Če niso, se mikrovalovna energija ne bo sproščala.

Če s pomočjo zgornjih napotkov niste uspeli odpraviti težav, se obrnite na najbližjega pooblaščenega serviserja.

Opomba:

Aparat je namenjen izključno uporabi v gospodinjstvu, in sicer za segrevanje hrane in pijače s pomočjo elektromagnetne energije. Aparat uporabljajte le v zaprtih prostorih.

Radijske motnje (interference)

Mikrovalovna pečica lahko povzroča motnje sprejema pri Vašem radijskem sprejemniku, TV sprejemniku in podobnih napravah. Če pride do motenj (interference), je te možno odpraviti ali zmanjšati z naslednjimi ukrepi:

- Očistite vrata in površine tesnil na pečici.
- Postavite radijski sprejemnik, TV sprejemnik itd. čim dlje od mikrovalovne pečice.
- Za radijski sprejemnik, TV sprejemnik itd. uporabite ustrezno nameščeno anteno, ki bo omogočala močan sprejem signala.

Namestitev

- Preverite, če ste iz notranjosti vrat odstranili ves embalažni material.
- Ko odstranite embalažo, preglejte pečico, če je prišlo do vidnih poškodb, kot na primer:
 - nagnjena vrata,
 - poškodovana vrata,
 - udrtine ali luknje v steklu (oknu) na vratih ter na zaslonu,
 - udrtin v notranjosti pečice.

Če opazite kakšno izmed zgornjih poškodb, ne uporabljajte pečice.
- Mikrovalovna pečica tehta okoli 11,3 kg; postavite jo na vodoravno površino, ki je dovolj trdna, da bo zdržala težo pečice.
- Pečico postavite proč od virov visoke temperature in pare.
- Ne postavljajte ničesar na pečico.
- Da bi zagotovili zadostno zračenje, naj bo ob straneh pečice vsaj 8 cm prostora, nad njo pa 10cm.
- Ne odstranjujte pogonske gredi vrtljivega podstavka.
- Kot pri vseh drugih aparatih je tudi pri tem potreben skrben nadzor, ko ga uporabljajo otroci.

OPOZORILO: TA APARAT JE POTREBNO OZEMLJITI.

9. Vtičnica, na katero je priključen aparat, naj bo lahko dosegljiva za priključni kabel.
10. Pečica potrebuje 1,2 kVA vhodne moči. Priporočamo, da se ob namestitvi pečice posvetujete s serviserjem oz. ustreznim strokovnjakom.

POZOR: Pečica ima lastno zaščito, in sicer varovalko 250V, 10A.

POMEMBNO

Barve žic v priključnem kablu imajo naslednji pomen:

Zeleno-rumena: ozemljitveni vod
Modra: nevtralni vod
Rjava: fazni vod

Ker barve žic v priključnem kablu morda ne odговarjajo barvnim oznakam na terminalnih vtičnicah, upoštevajte tudi naslednje:

- Žico zeleno-rumene barve priključite na terminal v vtičniku, ki je označen s črko **E** ali s simbolom za ozemljitev.
- Žico modre barve priključite na terminal v vtičniku, ki je označen s črko **N**.
- Žico rjave barve priključite na terminal v vtičniku, ki je označen s črko **L**.

Pomembna varnostna navodila

- **OPOZORILO:** Ko aparat deluje v kombiniranem načinu, smejo otroci zaradi zelo visokih temperatur, ki nastajajo, uporabljati aparat le pod skrbnim nadzorom odraslih (le za aparate s funkcijo žara).
- **OPOZORILO:** Če so vrata ali tesnila vrat poškodovana, aparata ne smete uporabljati, dokler ga ne popravi za to usposobljena oseba.
- **OPOZORILO:** Popravilo aparata sme opravljati le pooblaščen serviser.
- **OPOZORILO:** tekočine in druge hrane ne segrevajte v zaprtih oz. zatesnjenih posodah ali zatesnjeni embalaži, saj lahko ta eksplodira.
- **OPOZORILO:** Aparat ni namenjen, da bi ga uporabljali otroci in osebe z zmanjšanimi fizičnimi ali psihičnimi sposobnostmi in tudi ne osebe s pomanjkljivimi izkušnjami in znanjem, razen če jih pri uporabi nadzoruje ali jim svetuje oseba, ki je odgovorna za njihovo varnost. Otroci naj se ne igrajo z aparatom.
- Okoli pečice je potrebno zagotoviti zadostno kroženje zraka. Za pečico naj bo

vsaj 8cm prostora, ob straneh vsaj 10cm, nad pečico pa 10cm. Ne odstranjujte nožic pečice in ne prekrivajte prezračevalnih rež.

- Uporabljajte le pripomočke, ustrezne za uporabo v mikrovalovni pečici.
- Ko segrevate hrano v plastični ali papirnati embalaži oz. posodi, nadzorujte proces segrevanja zaradi nevarnosti, da se takšna embalaža oz. posoda vname.
- Če opazite dim, izklopite aparat ali ga izključite iz električnega omrežja, vrata pa pustite zaprta, da zadušite morebiten ogenj.
- Ko v mikrovalovni pečici segrevate pijačo, lahko čez nekaj časa pijača zavre in prekipi, zato v tem primeru ravnajte posebej previdno.
- Da ne bi prišlo do opeklin, pred uporabo premešajte ali pretresite vsebino stekleničk za dojenčke ali steklenk s hrano za dojenčke ter preverite temperaturo vsebine.
- V mikrovalovni pečici ne segrevajte jajc v lupini ali celih trdo kuhanih jajc, saj lahko eksplodirajo, tudi potem, ko je segrevanje v pečici že končano.
- Ko čistite površino vrat, tesnila, notranjosti pečice, uporabite le blaga in nežna (ne abrazivna) čistilna sredstva, nanesite pa jih z gobo ali mehko krpo.
- Redno čistite pečico in odstranjujte morebitne ostanke hrane.
- Če redno ne vzdržujete in čistite pečice, lahko pride do obrabe površin, kar negativno vpliva na življenjsko dobo aparata in povečuje tveganje nevarnosti pri njegovi uporabi.
- Če je priključni kabel poškodovan, ga sme v izogib nevarnosti zamenjati le proizvajalec, pooblaščen serviser ali drug ustrezno usposobljen strokovnjak.
- Aparata ne priklapljajte na zunanje časovno stikalo ali sistem za daljinsko upravljanje, da ne povzročite nevarnosti.

Varnostna navodila za splošno uporabo

V nadaljevanju so naštet nekatera pravila in nekateri varnostni ukrepi, ki jih, podobno kot pri uporabi drugih aparatov, velja upoštevati, da bi zagotovili varno in kar najbolj učinkovito delovanje pečice:

1. Med delovanjem pečice naj bodo stekleni pladenj, ročice valja, spojnica ter utor za valj vedno na svojem mestu.
2. Pečice ne uporabljajte v noben drug namen razen za pripravo hrane; ne sušite v njej

- obleke, papirja ali drugih predmetov in je ne uporabljajte za sterilizacijo.
3. Nikoli ne vklopite pečice, če je ta prazna, saj jo lahko tako poškodujete.
 4. V notranjosti pečice ne shranjujte ničesar, npr. papirja, kuharskih knjig ipd.
 5. Ne kuhajte hrane, ki je obdana z membrano, npr. jajčnih rumenjakov, krompirja, piščančjih jeter itd., ne da bi pred tem membrano na več koncih prebodli z vilicami.
 6. Ne vstavljajte nobenih predmetov v odprtino na zunanji strani pečice.
 7. Nikoli ne odstranjujte delov pečice, npr. nožic, zapaha, vijakov itd.
 8. Ne kuhajte hrane neposredno na steklenem podstavku. Preden hrano postavite v pečico, jo postavite v ustrezno posodo ali podoben pripomoček.
- POMEMBNO:** Kuhinjski pripomočki, ki jih ne smete uporabljati v mikrovalovni pečici:
- Ne uporabljajte kovinskih ponev ali posod s kovinskimi ročaji.
 - Ne uporabljajte posode s kovinsko obrobo.
 - Ne uporabljajte posode iz melamina, saj vsebujejo material, ki vsrkava mikrovalovno energijo. To lahko povzroči, da posoda razpoka ali se ožge, poleg tega pa upočasni segrevanje / kuhanje.
 - Ne uporabljajte posode brez ustreznega premaza za uporabo v mikrovalovni pečici. Prav tako ne uporabljajte zaprtih skodelic z ročajem.
 - Ne pripravljajte hrane oz. pijače v posodi, ki ima zoženo odprtino, npr. v steklenici, saj lahko ta med segrevanjem poči.
 - Ne uporabljajte običajnih termometrov za meso ali slaščice. Uporabljati smete le termometre, ki so namenjeni prav uporabi v mikrovalovnih pečicah.
9. Pripomočke za mikrovalovno pečico uporabljajte le v skladu z navodili njihovega proizvajalca.
 10. Ne poskušajte cvreti hrane v mikrovalovni pečici.
 11. Bodite pozorni, da se v mikrovalovni pečici segreje le tekočina, ne pa tudi posoda, v kateri se ta nahaja. Možno je, da potem, ko odstranite pokrov, tekočina v posodi oddaja paro ali iz nje škropijo kapljice, tudi če sam pokrov posode ni vroč.
 12. Pred uporabo vedno preverite temperaturo hrane, še posebej, če jo boste dajali otrokom. Priporočamo, da nikoli ne užijete hrane/pijače neposredno iz pečice, temveč jo pustite nekaj minut in po možnosti premešate, da se temperatura enakomerno porazdeli.
 13. Hrana, ki vsebuje mešanico masti in vode, npr. jušna osnova, naj po izklopu pečice ostane v njej še približno 30 do 60 sekund. Tako boste omogočili, da se mešanica ustali in preprečili uhajanje mehurčkov, ko boste v tekočino segli z žlico ali vanjo vrgli jušno kocko.
 14. Pri pripravi hrane bodite pozorni, da se nekatere vrste hrane, npr. božični puding, marmelada ali mleto meso, segrejejo zelo hitro. Ko segrevate ali kuhate hrano z visoko vsebnostjo masti ali sladkorja, ne uporabljajte plastične posode.
 15. Pripomočki, ki jih uporabljate pri pripravi hrane v mikrovalovni pečici, se lahko močno segrejejo, saj hrana oddaja toploto. To velja še posebej, če so vrh posode in ročaji prekriti s plastičnim pokrovom ali s plastično prevleko. Pri prijemanju te posode boste morda potrebovali kuhinjske rokavice.
 16. Da bi zmanjšali tveganje požara v notranjosti pečice:
 - a) Pazite, da hrane ne kuhate predolgo. Skrbno nadzorujte potek segrevanja, kadar so v pečici prisotni pripomočki iz papirja, plastike ali drugih lahko vnetljivih oz. gorljivih materialov.
 - b) Preden postavite vrečko v pečico, odstranite žičke za zapiranje vrečke.
 - c) Če se predmet v pečici vname, pustite vrata pečice zaprta, izklopite pečico z električnega omrežja ali izklopite glavno varovalko na plošči z varovalkami.

Nadzorna plošča

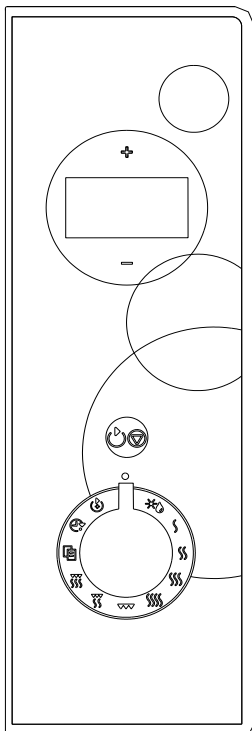

- **PRIKAZOVALNIK**

Prikazuje čas kuhanja / peke, vklop, simbole načinov delovanja ter uro.

- **"+"; "-"**

S tipko lahko nastavite čas, težo ter količino.

- **SAMODEJNO ODTAJANJE**

Obrnite gumb, da nastavite program odtajanja na podlagi vnese teže.

- **MOČ DELOVANJA**

Z obračanjem gumba izberete moč delovanja mikrovalovne pečice.

- **ŽAR**

Z obračanjem gumba lahko nastavite program peke z žarom, in sicer v trajanju do 95 minut.

- **KOMBINIRANO DELOVANJE 1**

- **KOMBINIRANO DELOVANJE 2**

Obrnite gumb, da nastavite kombinirano delovanje z mikrovalovi ter žarom.

- **SAMODEJNI PROGRAM**

Obrnite gumb, da izberete samodejni program za pripravo najpogostejših jedi.

- **URA**

Obrnite gumb, da nastavite uro na pečici.

- **PROGRAMIRANO DELOVANJE**

Obrnite gumb, da nastavite program delovanja, ki se zažene samodejno ob nastavljenem času.

- **START / STOP / PREKLIC**

Pritisnite enkrat, da zaženete program kuhanja / peke. Pritisnite enkrat, da začasno zaustavite delovanje; nato držite še pet sekund, da preključite trenutno izbrani program. S tem gumbom nastavite tudi varnostno zaklepanje pred otroki. Preprosto pritisnite večkrat, da nastavite čas kuhanja, ki se nemudoma začne na najvišji stopnji.

Diagram funkcij in sestavnih delov

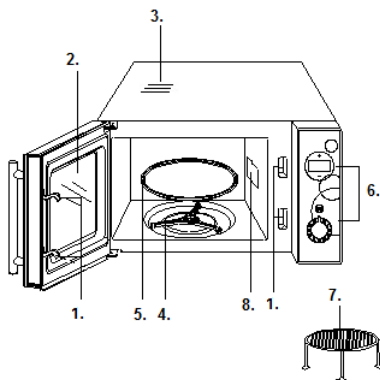





1. Zapiralo vrat
2. Okno pečice
3. Prezračevalne reže ali ventilator za prezračevanje
4. Obroč pladnja
5. Stekleni pladenj
6. Nadzorna plošča
7. Rešetka za žar
8. Valovno vodilo (prosimo, ne odstranjujte silikatne plošče, ki pokriva valovno vodilo).

Navodila za uporabo

1. Nastavitev digitalne ure





Pečica je opremljena z digitalno uro. Ko je pečica v stanju čakanja, lahko s pritiskom na tipko za uro nastavite čas v 24/12-urnem ciklu.

Na primer: Če želite nastaviti čas na pečici na 8:30.

1. Ko je pečica v stanju pripravljenosti, obrnite gumb na položaj , nato pa s pritiskom na + nastavite čas v 12 ali 24-urnem ciklu.
2. Enkrat pritisnite na tipko , da potrdite nastavev.
3. S pritiskom na + ali – nastavite uro na 8.
4. Enkrat pritisnite na tipko , da potrdite nastavev ure.
5. S pritiskom na + ali – nastavite minute na 30.
6. Za potrditev nastavitve ure, pritisnite na tipko .



Opomba: Med kuhanjem lahko z obračanjem gumba na položaj  preverite, koliko je ura.

2. Kuhanje / peka z mikrovalovi



Za segrevanje z mikrovalovi obrnite gumb na zeleno oznako za moč delovanja (, , , ), nato pa s tipkama + in – nastavite zelen čas kuhanja. Maksimalni čas delovanja, ki ga lahko nastavite, je 95 minut.





Moč kuhanja / peke	Prikaz
100%	P100 1-S
80%	P-80 1-S
60%	P-60 1-S
40%	P-40 1-S

Na primer, če želite kuhati 10 minut pri 60% mikrovalovne moči.

1. Odprite vrata pečice ter postavite hrano v pečico. Zaprite vrata pečice.
2. Obrnite gumb za nastavev moči kuhanja () da se na prikazovalniku pojavi oznaka P-60.
3. S tipkama + ali – nastavite čas 10:00.
4. Pritisnite tipko .

Opomba:

1. Če želite začasno prekiniti kuhanje, enkrat pritisnite tipko ; nato lahko s ponovnim pritiskom na tipko  nadaljujete s kuhanjem, ali pa med začasno prekinitvijo kuhanja pritisnete in držite tipko  5 sekund, da prekličete program kuhanja.

2. Po končanem programu kuhanja se oglasi zvočni signal (en pisk vsaki dve minuti), na ekranu pa je izpisano "End" ("Konec"). Pritisnite katero koli tipko ali odprite vrata pečice, da ponastavite nastavev. Nato lahko izberete novo funkcijo. (Točki 1 in 2 veljata tudi za vse ostale programe kuhanja oz. peke.)
3. Stopnjo moči delovanja mikrovalovnih žarkov lahko preverite v stanju pripravljenosti tako, da obrnete gumb za nastavev moči delovanja v desno (, , , ).



3. Hitri vklop

S to funkcijo lahko hitro vklopite pečico. Najdaljši čas kuhanja, ki ga lahko nastavite, je 10 minut. Ko je pečica v stanju pripravljenosti, večkrat zapored, v čim krajših razmakih, pritisnite tipko ; s tem nastavite čas kuhanja, pečica pa bo nemudoma začela delovati s polno močjo.

4. Žar

Najdaljši čas delovanja žara, ki ga lahko nastavite, je 95 minut. Kuhanje oz. peka z žarom je posebej primerna za tanke rezine mesa, zrezke, kotlete, nabadala, klobase, ali kose piščanca. Žar je primeren tudi za pripravo toplih sendvičev ter gratiniranje jedi.



Primer: denimo, da želite pripravljati hrano na žaru 12 minut:

1. Odprite vrata pečice ter postavite hrano v pečico. Zaprite vrata pečice.
2. Obrnite gumb na položaj .
3. S tipkama + ali – nastavite čas na 12:00.
4. Pritisnite tipko .

5. Kombinirano delovanje 1

Najdaljši čas delovanja, ki ga lahko nastavite, je 95 minut. Pečica vam bo 30 odstotkov časa delovala z mikrovalovi, 70 odstotkov časa pa z žarom. Ta način delovanja je primeren za pripravo rib ali gratiniranih jedi.



Če želite, na primer, nastaviti kombinirano delovanje za 25 minut, storite naslednje:

1. Odprite vrata pečice ter postavite hrano v pečico. Zaprite vrata pečice.
2. Obrnite gumb na položaj .
3. S tipkama + ali – nastavite čas na 25:00.
4. Pritisnite tipko .

6. Kombinirano delovanje 2

Najdaljši čas delovanja, ki ga lahko nastavite, je 95 minut. Pečica vam bo 55 odstotkov časa delovala z mikrovalovi, 45 odstotkov časa pa z žarom. Ta način delovanja je primeren za pripravo pudingov, narastkov, omljet, pečenega krompirja ter perutnine.



Če želite, na primer, nastaviti kombinirano delovanje za 25 minut, storite naslednje:

1. Odprite vrata pečice ter postavite hrano v pečico. Zaprite vrata pečice.
2. Obrnite gumb na položaj 
3. S tipkama + ali – nastavite čas na 25:00.
4. Pritisnite tipko .

7. Samodejno odtajanje

Pečica omogoča odtajanje hrane na podlagi teže, ki jo vnese uporabnik. Stopnja moči delovanja med odtajanjem ter čas se samodejno prilagodi glede na programirano težo. Težo hrane za odtajanje lahko nastavite med 100 g in 1800 g.

NA PRIMER: Če želite odtajati 600 g zamrznjenih škampov, storite naslednje:

1. Obrnite gumb na položaj za odtajanje .
2. S tipkama + ali – vnesite težo.
3. Pritisnite tipko .

Opomba:



Med programom odtajanja se bo sistem začasno zaustavil, da uporabnika opomni, da obrne kos hrane. Ko to storite, zaprite vrata mikrovalovne pečice ter pritisnite tipko , da nadaljujete s postopkom odtajanja.

8. Samodejno kuhanje

Za nekatere vrste hrane ali načinov kuhanja ne vnašamo moči ter časa delovanja. Namesto tega določite, katero vrsto in kakšno količino hrane želite pripraviti, pečica pa bo sama izbrala način priprave in začela delovati po pritisku na tipko .

Na primer

Če želite speči pizzo, njena masa pa je 150 g:

1. Ko je pečica v stanju pripravljenosti, obrnite gumb na položaj za samodejno kuhanje AUTO COOK .
2. S tipkama "+" ali "-" izberite A-2.
3. Potrdite izbiro s pritiskom na tipko .
4. S tipkama "+" ali "-" izberite težo oz. količino.
5. Pritisnite tipko .

Oznaka	Vrsta hrane	
A1	Pijača (200ml/ skodelica)	Pri pijači in krompirju bo na ekranu po pritisku na tipko "+" ali "-" namesto mase prikazano število porcij.
A2	Pizza (g)	Pri kuhanju oz. peki mesa se bo med delovanjem pečica začasno zaustavila, da vas opomni, da obrnete hrano, da bi bila ta kuhana oz. pečena bolj enakomerno.
A3	Testenine (g)	
A4	Krompir (230g / porcijo)	
A5	Pogrevanje (g)	Rezultati pri samodejnem kuhanju so odvisni od dejavnikov kot je nihanje napetosti, oblika in velikost kosa hrane, vašega osebnega okusa, kako močno naj bo hrana pečena oz. kuhana, kot tudi postavitev kosa hrane v pečici. Če z rezultatom niste povsem zadovoljni, prosimo, da ustrezno prilagodite čas delovanja.
A6	Zelenjava (g)	
A7	Odtajanje pizze (g)	
A8	Meso (g)	

9. Zaklepanje pred otroki

To funkcijo uporabite, da ne bi majhni otroci brez nadzora uporabljali pečico. Indikator za zaklepanje pred otroki se bo prikazal na ekranu, pečice pa ne bo možno programirati oz. vklopiti, dokler bo funkcija aktivirana.

Za nastavitev zaklepanja pred otroki:

Ko je pečica v stanju pripravljenosti, pritisnite tipko START/STOP/ CANCEL (START / STOP / PREKLIC)  in jo držite 5 sekund. Oglasil se bo zvočni signal, na prikazovalniku pa se bo pojavil indikator zaklepanja.

Za priklic zaklepanja pred otroki:

Pritisnite tipko START/STOP/ CANCEL (START / STOP / PREKLIC)  in jo držite 5 sekund oz. dokler indikator zaklepanja na prikazovalniku ne ugasne.

10. Programska ura

Programska ura nam omogoča, da v naprej nastavimo čas pričeteka in konca priprave hrane. Preden uporabite to funkcijo, je potrebno ustrezno nastaviti uro na pečici.

Primer: Trenutni čas je 9:00, s pripravo hrane pa želimo pričeti ob 10:30 in sicer s pomočjo žara 5 minut:

1. Ko je pečica v stanju pripravljenosti, obrnite gumb na položaj ☺.
2. S pritiskom na + ali – nastavite uro, za potrdite pa pritisnite tipko ☺▽.
3. S pritiskom na + ali – nastavite minute, za potrdite pa pritisnite tipko ☺▽.
4. Obrnite gumb na položaj ▹, da nastavite kuhanje z žarom.
5. S pritiskom na + ali – nastavite čas kuhanja 5 minut.
6. Za potrditev pritisnite tipko ☺▽.

OPOMBA:

1. Ko je čas za pričetek nastavljenega programa zaslišite dva piska in mikrovalovna pečica samodejno prične z delovanjem.
2. Ko nastavite programsko uro, lahko preverite nastavljen čas kuhanja tako, da obrnite gumb na ☺ in nastavljen čas se vam bo prikazal.
3. Pri odtaljevanju ni mogoče v naprej nastaviti programske ure.

Skrb za mikrovalovno pečico – nega in vzdrževanje

1. Pred čiščenjem izklopite pečico in izvlecite vtičak iz vtičnice.
2. Notranjost pečice naj bo vedno čista. Ko se delci hrane, tekočina, ki škropi iz nje, ali razlita tekočina, zasuši na stene pečice, le-te obrišite z vlažno krpo. Uporaba grobih detergentov ali abrazivnih čistilnih sredstev ni priporočljiva.
3. Zunanjo površino pečice očistite z vlažno krpo. Da preprečite poškodbe delov v notranjosti pečice pazite, da se voda ne razlije v reže za prezračevanje.
4. Ne dopustite, da se nadzorna plošča zmoči. Očistite jo z mehko, vlažno krpo. Za čiščenje nadzorne plošče ne uporabljajte detergentov, grobih (abrazivnih) sredstev ali čistil v razpršilu.
5. Če se v notranjosti ali okoli zunanjih ploskev ohišja nabere para, jo obrišite z mehko krpo. Do tega lahko pride, ko mikrovalovno pečico uporabljate v zelo vlažnih prostorih in nikakor ne pomeni napako pri delovanju pečice.
6. Občasno je potrebno odstraniti tudi steklen pladenj in ga očistiti. Pladenj pomijete v topli vodi z nekaj detergenta ali v pomivalnem stroju.
7. Ležajni obroč ter dno (spodnja ploskev) notranjosti pečice je potrebno redno čistiti, saj lahko sicer med delovanjem pečica oddaja hrup. Preprosto obrišite dno

notranjosti pečice z blagim detergentom, vodo ali sredstvom za čiščenje stekla ter posušite. Ležajni obroč lahko pomijete v topli vodi z nekaj detergenta ali v pomivalnem stroju. Po daljši uporabi se lahko na kolesih ležajnega obroča naberejo hlapi od kuhanja, vendar to ne vpliva na njegovo delovanje. Ko odstranjujete ležajni obroč iz utora na dnu komore (notranjosti pečice), pazite, da ga boste pravilno ponovno namestili.

8. Morebiten neprijeten vonj iz pečice lahko odstranite tako, da v globoko posodo za pripravo hrane v mikrovalovni pečici vlijete skodelico vode ter narežete lupino ene limone. Posodo nato za pet minut postavite v mikrovalovno pečico in le-to vklopite. Po koncu delovanja temeljito posušite notranjost pečice in jo obrišite z mehko krpo.
9. Če je potrebno zamenjati žarnico v pečici, se, prosimo, obrnite na prodajalca.

OKOLJE

Aparata po preteku življenjske dobe ne zavržite skupaj z običajnimi gospodinjskimi odpadki, temveč ga odložite na uradnem zbirnem mestu za recikliranje. Tako pripomorete k ohranitvi okolja.

GARANCIJA IN SERVIS

Za informacije ali v primeru težav se obrnite na Gorenjev center za pomoč uporabnikom v vaši državi (telefonsko številko najdete v mednarodnem garancijskem listu). Če v vaši državi takšnega centra ni, se obrnite na lokalnega Gorenjevega prodajalca ali Gorenjev oddelek za male gospodinjske aparate.

Samo za osebno uporabo!

Dodatna priporočila za pečenje z mikrovalovi in žarom ter koristne nasvete najdete na spletni strani:

<http://microwave.gorenje.com>

Pridržujemo si pravico do sprememb!

**VELIKO UŽITKA OB UPORABI
VAŠE MIKROVALOVNE PEČICE
VAM ŽELI**

gorenje

Pozorno proučite upute, te ih sačuvajte.

Specifikacija

Potrošnja el. energije	230V~50Hz, 1200W
Radna snaga	700W
Roštilj	900W
Radna frekvencija:	2450MHz
Vanjske dimenzije:	452mm(Š) X 262mm(V) X 364mm(G)
Dimenzije otvora (unutrašnjosti) pećnice:	315mm(Š) X 198mm(V) X 297mm(G)
Volumen pečnice:	20 litara
Težina bez ambalaže:	Približno 11,3 kg
Razina buke:	Lc < 58 dB (A)

Prije nego pozovete servisera

- Ukoliko pećnica stvarno ne radi, ukoliko se na ekranu ništa ne pojavi ili se ekran ugasi:
 - Provjerite, da li je pećnica ispravno priključena na električnu mrežu. Ukoliko nije, izvucite utikač iz utičnice, te nakon 10 sekundi ponovno ga uključite.
 - Provjerite, da li je na električnim instalacijama pregorio osigurač, ili je tok isključen na glavnom osiguraču. Ukoliko na osiguraču nema vidljivog oštećenja, isprobajte utičnicu s nekim drugim uređajem.
- Ukoliko mikrovalna pećnica ne grije, t.j. ne odaje mikrovalnu energiju:
 - Provjerite, da li je programski sat pravilno postavljen.
 - Provjerite, da li su vrata pećnice tijesno zatvorena i sigurnosna brava zaključana. Ukoliko nisu, mikrovalna energija neće funkcionirati.
Ukoliko uz gore navedene upute niste uspjeli otkloniti nepravilne, obratite se najbližem ovlaštenom serviseru.

Napomena:

Uređaj je namijenjen za uporabu jedino u domaćinstvu, te za zagrijavanje hrane i pića uz pomoć elektromagnetske energije. Uređaj koristite samo u zatvorenom prostoru.

Radijske smetnje (interferencija)

Moguće je da mikrovalna pećnica prouzroči smetnje kod prijema na Vašem radio uređaju, TV prijammiku i sličnim uređajima. Ukoliko dođe do

smetnji (interferencije), moguće ih je otkloniti ili smanjiti na jedan od slijedećih načina:

- Očistite vrata i brtvene površine.
- Postavite radio prijammnik, TV prijammnik itd. što dalje od mikrovalne pećnice.
- Za radio prijammnik, TV prijammnik itd. Upotrijebite ispravno namještenu antenu, koja će omogućiti prijem snažnog signala.

Postavljanje

- Provjerite, da li ste iz unutrašnjosti pećnice uklonili svu ambalažu.
- Nakon što odstranite ambalažu, pregledajte pećnicu, i ukoliko ste primjetili vidljiva oštećenja, kao na primjer:
 - vrata koja vise,
 - oštećena vrata,
 - ogrebotine ili ulegnuće na staklu (prozoru) vrata ili na ekranu,
 - ogrebotina u unutrašnjosti pećnice.
 Ukoliko opazite bilo koje od gore navedenih oštećenja, pećnicu NE UPOTREBLJAVAJTE. Mikrovalovna pećnica je teška 11,3 kg; postavite je na vodoravnu površinu, koja je dovoljno čvrsta, da bi izdržala težinu pećnice.
- Pećnicu odmaknite od izvora visoke temperature ili pare.
- Ne odlažite nikakve predmete na pećnicu.
- Kako bi osigurali kvalitetno provjetranje, neka bude sa strane pećnice 8 cm prostora, a nad njom 10 cm.
- NE skidajte vodilice okretnog pladnja.
- Kao i kod svih drugih uređaja, i kod ovog je nužan brižan nadzor, ukoliko ga upotrebljavaju dijeca.
UPOZORENJE: OVAJ UREĐAJ MORA BITI UZEMLJEN.
- Utičnica, na koju je priključen uređaj, neka bude lako dostupna za priključni kabel.

9. Za djelovanje pećnice potrebna je snaga od 1,2 kVA. Preporučamo, da se pred priključenjem na električnu mrežu posavjetujete sa serviserom ili odgovarajućim stručnjakom.

POZOR: Pećnica ima svoju zaštitu, i to osigurač 250V, 10A.

VAŽNO

Boje vodiča u priključnom kabeu imaju slijedeće značenje:

Zeleno-žuta: uzemljenje

Plava: neutralna

Smeđa: struja

Ukoliko boja vodiča ne odgovara bojama, kojima su označeni terminali na Vašoj utičnici.

U tom slučaju postupite kako slijedi:

- Žicu zeleno-žute boje priključite na terminal na utikaču, koji je označen slovom **E** ili simbolom za uzemljenje.
- Žicu plave boje priključite na terminal na utikaču, koji je označen slovom **N** ili je crne boje.
- Žicu smeđe boje priključite na terminal na utikaču, koji je označen slovom **L** ili je crvene boje.

Važne sigurnosne upute

- **UPOZORENJE:** Ukoliko uređaj djeluje u kombiniranom načinu, radi veoma visoke temperature, koja se razvija, dijeca smije koristiti uređaj samo pod nadzorom odraslih osoba (i za uređaje s funkcijom žara).
- **UPOZORENJE:** Ukoliko su vrata ili brtva vrata oštećeni, uređaj ne smijete koristiti, sve dok ga ne popravi za to ovlaštena osoba.
- **UPOZORENJE:** Svaki popravak ili servis, koji bi izvršila osoba osim ovaštenih serviser, a pri kojem je potrebno odstraniti poklopac za zaštitu od mikrovalnog isijavanja, je opasno i nesigurno.
- **UPOZORENJE:** tekućinu i ostalu hranu ne zagrijavajte u zatvorenim odnosno zadihtanim posudama ili ambalaži, jer će lagano eksplodirati.
- **UPOZORENJE:** Ovaj aparat nije namijenjen osobama (uključujući djecu) sa smanjenim fizičkim ili mentalnim sposobnostima niti osobama koje nemaju dovoljno iskustva i znanja, osim ako im je osoba odgovorna za njihovu sigurnost dala dopuštenje ili ih uputila u korištenje aparata.
- Oko pećnice je potrebno osigurati zadovoljavajuće kruženje zraka. Neka za pećnicu bude bar 8cm prostora, sa strane

bar 10cm, iznad pećnice 10cm. Ne odstranjujte nogice pećnice i ne prekrivajte otvor za prozračivanje.

- Koristite pomagala, prikladne za korištenje mikrovalne pećnice.
- Ukoliko zagrijavate hranu u plastičnoj ili papirnoj ambalaži, odnosno posudi, nadzirite proces zagrijavanja radi sigurnosti, da se takva ambalaža, odnosno posuda ne zapali.
- Ukoliko primjetite dim, isključite uređaj ili ga isključite iz električne mreže, vrata ostavite zatvorenim, kako bi zagušili mogući plamen.
- Ako u mikrovalnoj pećnici zagrijavate piće, u kratkom vremenu piće će provreti i iskipiti, zbog toga u tom slučaju pažljivo rukujte.
- Da bi izbjegli opekline, prije uporebe protresite staklenku za dojenčad ili staklenku za hranu za dojenčad, provjerite temperaturu sadržaja.
- U mikrovalnoj pećnici ne zagrijavajte jaja u ljusci ili cijela tvrdokuhana jaja, jer će eksplodirati, čak i kada je sagrijavanje u pećnici završeno.
- Kada čistite površinu vrata, brtve, unutrašnjost pećnice, koristite blaga i nježna (ne abrazivna) sredstva za čišćenje, nanesite ih sa spužvom ili mekanom tkaninom.
- Redovito čistite pećnicu i odstranjujte moguće ostatke hrane.
- Ukoliko redovito ne čistite i ne održavate pećnicu površina će se lagano oštetiti, što ima negativan utjecaj na životnu dom uređaja i povećanje nesigurne uporabe samog uređaja.
- Ukoliko je priključni kabel oštećen, u cilju sigurnosti zamijeniti ga treba proizvođač, ovlašteni serviser ili drugi za to prikladno osposobljen stručnjak.
- Kako biste izbjegli opasne situacije, aparat nikada nemojte spajati na vanjski prekidač kojim
- upravlja mjerač vremena ili sustav daljinskog upravljanja.

Sigurnosne upute za općenitu uporabu

U nastavku su navedena određena pravila i određeni sigurnosni savjeti, koje, jednako kao i kod ostalih uređaja, treba poštivati, da bi omogućili sigurno i najučinkovitije djelovanje pećnice:

1. Dok pećnica radi neka stakleni pladanj, ručice valja, sklopka i utor za valj budu na svom mjestu.
2. Pećnicu ne upotrebljavajte niti u koju drugu svrhu osim za pripremu hrane; ne sušite u njoj tkanine, papir ili druge predmete i ne upotrebljavajte ju za sterilizaciju.
3. Nikada ne uključite pećnicu, ukoliko je prazna, jer će te ju tako oštetiti.
4. Ništa ne odlažite u unutrašnjost pećnice, npr. papir, knjige o kuhanju itd.
5. Ne kuhajte hranu, koja je okružena membranom, npr. žumanjak, krumpir, pileća jetrica itd., prije nego membranu više puta probodete vilicom.
6. Ne stavljajte nikakve predmete u otvore s vanjske strane pećnice.
7. Ne odstranjajte dijelove iz pećnice, npr. nogice, zasun, vijke td.
8. Ne kuhajte hranu neposredno na staklenom postolju. Prije nego hranu postavite u pećnicu, odložite ju u prikladnu posudu.

VAŽNO: Kuhinjska pomagala, koje ne smijete koristiti u mikrovalnoj pećnici:

- Ne upotrebljavajte metalno posuđe ili posuđe s metalnim ručkama.
 - Ne upotrebljavajte posuđe s metalnim okvirom.
 - Ne upotrebljavajte posuđe od melamina, koje sadrže materijal, koje upijaju mikrovalnu energiju. Moglo bi prouzročiti da posuđe pougljeni ili se zapali, pored toga usporava zagrijavanje/kuhanje
 - Ne upotrebljavajte posuđe bez odgovarajućeg premaza za uporabu u mikrovalnoj pećnici. Jednako teko ne upotrebljavajte zatvorene šalice s ručkom.
 - Ne pripremajte hranu odn. piće u posudi, koja ima suženi otvor, npr. u staklenki, jer bi se za vrijeme grijanja mogla raspuknuti.
 - Ne upotrebljavajte uobičajene termometre za meso ili slatstice. Upotrebiti možete samo termometre, koji su namijenjeni baš za uporabu u mikrovalnoj pećnici.
9. Pomagala za mikrovalnu pećnicu upotrebljavajte u skladu s uputama njihovog proizvođača.
 10. Ne pokušavajte pržiti hranu u mikrovalnoj pećnici.
 11. Budite oprezni, da seu mikrovalnoj pećnici grije samo tekućina, a ne i posuda, u kojoj se nalazi. Moguće je, da nakon, što odstranite poklopac, tekućina u posudi

- otpušta paru ili iz nje škrope kapljice, iako sam poklopac posude nije vruć.
12. Prije uporabe stvarno provjerite temperaturu hrane, naročito, ukoliko ćete ju dati djeci. Preporučamo, da nikada ne konzumirate hranu/piće neposredno iz pećnice, već ju ostavite koju minutu i po mogućnosti promiješajte, kako bi se temperatura ravnomjerno razdijelila.
13. Hrana koja sadrži mješavinu masti i vode, npr. jušna osnova, neka po isključenju pećnice ostane u njoj još približno 30 do 60 sekundi. Tako ćete omogućiti, da se mješavina umiri te ćete spriječiti izlazak mjehurića (pjenjenje), kada ćete u tekućinu staviti žlicu ili u nju ubacili kocku.
14. Pri pripremanju hrane budite oprezni, da se naka vrsta hrane hrane, npr. božični puding, marmelada ili mljeveno meso, zagriju veoma brzo. Kada zagrijavate ili kuhate hranu s visokim sadržajem masti ili šećera, ne koristite plastične posude.
15. Pomagala, koje koristite kod pripremanja hrane u mikrovalnoj pećnici, se jako zagriju, tako da hrana otpušta toplinu. Naročito, ako su vrh posude ručke prekriveni plastikom ili plastičnom prevlakom. Kod primanja takve posude, poželjno je koristiti rukavce za kuhanje.
16. Da bi smanjili rizik požara u unutrašnjosti pećnice:
 - a) Pazite, da hranu ne kuhate predugo. Pozorno nadzirite proces zagrijavanja, kada su u pećnici prisutna pomagala od papira, plastike ili drugih lako gorivih materijala.
 - b) Prije nego postavite vrećicu u pećnicu, odstranite žicu za zatvaranje vrećice.
 - c) Ukoliko se predmet u pećnici zapali, ostavite vrata pećnice zatvorenim, isključite pećnicu iz električne mreže ili isključite glavni osigurač na ploči s osiguračima.

Diagram pećnice

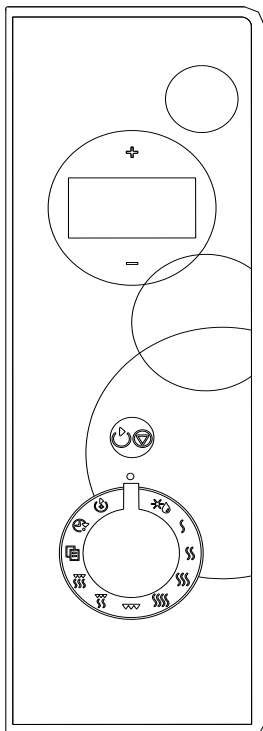

• ZASLON S PODACIMA

Prikazuje vrijeme kuhanja, stupanj snage, simbole načina rada, i sat s točnim vremenom.

• "+"; "- "

Okretanjem gumba podešavate vrijeme, masu (težinu) i količinu.

• AUTOMATSKO ODLEĐIVANJE ❄️

Okretanjem gumba podešavate program odleđivanja prema unesenoj težini hrane.

• SNAGA MIKROVALOVA (🌀, 🌀, 🌀, 🌀)

Gumbom birate stupanj snage kuhanja mikrovalovima.

• GRIL 🔥

Gumbom podešavate program pečenja na žaru u trajanju do 95 minuta.

• KOMBINIRAN RAD 1 🍲

• KOMBINIRAN RAD 2 🍲

Okretanjem gumba podešavate kombinirano kuhanje mikrovalovima i žarom.

• AUTOMATSKI PROGRAM 📅

Okretanjem ovog gumba birate automatski način pripreme najčešćih kombinacija jela.

• SAT ⌚

Gumbom podešavate točno vrijeme pećnice.

• PROGRAMIRAN RAD ⏸️

Okretanjem gumba podešavate pripremu hrane na automatski način s početkom u prethodno izabrano vrijeme.

• START / STOP / PONIŠTI ⏹️

Prvim pritiskom upućujete program kuhanja. Ponovnim pritiskom privremeno prekidate kuhanje, a 3 sekunde dugim pritiskom poništavate izabrani program. Gumb se koristi i za podešavanje sigurnosne blokade. Gumb jednostavno pritisnite više puta i podesite vrijeme kuhanja, koje započne odmah na najvišem stupnju snage.

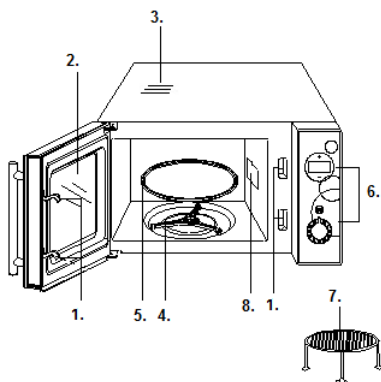

1. Sigurnosni sustav za zatvaranje vrata
2. Prozor pećnice
3. Otvor za prozračivanje ili ventilator za prozračivanje
4. Ležajni obruč
5. Stakleni pladanj
6. Nadzorna ploča
7. Rešetka za roštilj
8. Vodilica valova (ne vadite silikatnu ploču koja prekriva vodilicu valova)

Uputstva za upravljanje

Podešavanje digitalnog sata

Pećnica je opremljena digitalnim satom.

Pritiskom na gumb sata u stanju pripremljenosti možete podesiti vrijeme na satu u 24/12-satnom načinu prikaza.

Primjer: sat pećnice želite podesiti na točno vrijeme 8:30.

1. U stanju pripremljenosti pećnice okrecite gumb do položaja simbola Ⓞ, zatim pritisnite + da bi izabrali 24-satni način prikaza sata.
2. Jednom pritisnite gumb ⏏ čime potvrđujete regulaciju.
3. Pritiskom + ili – podesite brojku 8.
4. Ponovno pritisnite gumb ⏏ i potvrdite izbor sati.
5. Pritiskom + ili – izaberite brojku 30 za minute.
6. Pritiskom gumba ⏏ potvrđujete izbor podešenog točnog vremena.

Napomena: točno vrijeme možete pogledati bilo kad tijekom kuhanja okrecite gumb do položaja simbola Ⓞ.

2. Kuhanje mikrovalovima

Kuhanje uporabom mikrovalova započnete tako da gumb okrecete do određenog simbola za stupanj snage mikrovalova, a zatim uporabom gumba + ili – podesite željeno vrijeme kuhanja. Maksimalno raspoloživo vrijeme kuhanja je 95 minuta.

Stupanj jačine rada mikrovalova birate okrećući gumb na pojedine simbole.

Stupanj snage	Zaslon
100%	P100 1-S
80%	P-80 1-S
60%	P-60 1-S
40%	P-40 1-S

Na primjer, želite li kuhati 10 minuta na 60% snage mikrovalova, napravite slijedeće:

1. Otvorite vrata, postavite hranu u pećnicu i zatvorite vrata.
2. Gumbom izaberite odgovarajući stupanj snage kuhanja (Ⓞ) vrteći ga sve dok na zaslonu ne očitata stupanj jačine mikrovalova P-60.
3. Pritiskom + ili – izaberite 10:00.
4. Pritisnite gumb ⏏.

Napomena:

1. Želite li privremeno prekinuti kuhanje, jednom pritisnite gumb ⏏; kuhanje možete nastaviti bilo kad ponovnim pritiskom istog gumba ⏏; ako pak tijekom privremenog prekida pritisnete gumb ⏏ i držite ga pritisnutog 5 sekundi, time u potpunosti završavate i isključujete proces kuhanja.
2. Na završetak kuhanja upozorava vas zvučni signal, koji se javlja svake 2 minute, a na zaslonu se pojavi natpis End. Prije izbora nove funkcije morate pritisnuti bilo koji gumb ili otvoriti vrata pećnice i time izbrisati to stanje (točke 1 i 2 važe i za sve druge programe kuhanja).
3. Podešeni stupanj snage možete provjeriti u bilo kojem trenutku okrećući gumb na određeni simbol stupnja regulacije (Ⓞ, Ⓞ, Ⓞ, Ⓞ, Ⓞ).

3. Brzo uključenje

Ova vam funkcija omogućuje brzo uključenje pećnice. Najduže vrijeme kuhanja je 10 minuta. U stanju pripremljenosti pritisnite gumb ⏏ brzim redosljedom i podesite vrijeme kuhanja; pećnica započne s radom odmah na najvišem stupnju snage mikrovalova.

4. Žar (gril)

Najduže vrijeme kuhanja je 95 minuta. Priprema hrane na žaru naročito je prikladna za tanje narezane komade mesa, goveđe odreske, kotlete, ražnjiće, kobasice, ili komade pileline. Funkcija je također pogodna za pripremu vrućih sendviča i gratiniranih (zapečenih) jela.

Primjer: želite pripremati hranu na žaru 12 minuta.

1. Otvorite vrata, postavite hranu u pećnicu i zatvorite vrata.
2. Okrenite gumb na simbol GRILL⏏.
3. Pritiskom + ili – izaberite vrijeme 12:00.
4. Pritisnite gumb ⏏.

5. Kombinacija 1

Najduže vrijeme kuhanja je 95 minuta. Kombinacija je sastavljena iz 30% vremena kuhanja mikrovalovima i 70% pripreme na žaru. Koristi se za pripremu ribe ili za gratiniranje.



Primjer: želite kuhati kombinacijom 1 u razdoblju 25 minuta.

1. Otvorite vrata, postavite hranu u pećnicu i zatvorite vrata.
2. Okrenite gumb na simbol ⏏.
3. Pritiskom + ili – izaberite vrijeme 25:00.
4. Pritisnite gumb ⏏.

6. Kombinacija 2

Najduže vrijeme kuhanja je 95 minuta. Kombinacija je sastavljena iz 55% vremena kuhanja mikrovalovima i 45% pripreme na žaru. Koristite je za pudinge, omlete, pečen krumpir i za pečenje piletine.



Primjer: želite kuhati kombinacijom 1 u razdoblju 12 minuta.

1. Otvorite vrata, postavite hranu u pećnicu i zatvorite vrata.
2. Okrenite gumb na simbol .
3. Pritiskom + ili – izaberite vrijeme 12:00.
4. Pritisnite gumb .

7. Automatsko odležavanje hrane

Pećnica omogućuje odležavanje zamrznute hrane na osnovi unesene težine (mase). Snaga djelovanja i vrijeme odležavanja automatski se podešavaju prema unesenoj masi. Težina hrane za odležavanje može biti između 100g~1800g.

PRIMJER: želite odlediti 600g zamrznutih škampi (kozica).

1. Okrenite gumb na simbol **Auto defrost** .
2. Pritiskom + ili – izaberite masu.
3. Pritisnite gumb .



Napomena:

Tijekom programa odležavanja sistem se zaustavi i opomene korisnika da okrene hranu; nakon toga morate za nastavak procesa odležavanja ponovno pritisnuti gumb .

8. Automatsko kuhanje

Slijedeće vrste hrane, odnosno načine pripreme možete spremati bez posebnog odabira stupnja jačine kuhanja i vremena kuhanja. Usredotočite se samo na to da pećnici kažete što želite spremati i kakvu količinu (masu) toga želite spremati. Pećnica započne s radom nakon što ste pritisnuli gumb .

Primjer: želite ispeći picu mase 150 g.

1. U stanju pripremljenosti okrenite gumb na funkciju **AUTO COOK** .
2. Pritiskom “+” ili “-” izaberite položaj A–2.
3. Potvrdite izbor pritiskom gumba .
4. Pritiskom “+” ili “-” izaberite željenu masu ili količinu.
5. Pritisnite gumb .

Oznaka	Vrsta hrane	
A1	Pića (200ml/šalica)	Kod pića i krumpira zaslon će pritiskom na “+” ili “-”, umjesto mase hrane pokazivati broj porcija.
A2	Pica (g)	Kod pripreme mesa pećnica će u nekom trenutku prekinuti rad, podsjećajući vas da okrenete meso za što bolju zapečenost.
A3	Tjestenine (g)	
A4	Krumpir (230g / porcija)	Rezultati automatske pripreme hrane ovise o više elemenata, kao što su promjene u naponu struje, oblik i veličina hrane, kaso i vaš osobni ukus glede stupnja zapečenosti, čak i od načina kako ste položili hranu u pećnicu. U koliko utvrdite da rezultati baš nisu zadovoljavajući, prilagodite vrijeme pečenja, odnosno kuhanja.
A5	Podgrijavanje (g)	
A6	Povrće (g)	
A7	Odmrzavanje pice (g)	
A8	Meso (g)	





9. Sigurnosna blokada (zaštita za djecu)

Funkcija služi za sprječavanje nehotičnog uključanja pećnice, naročito od strane male djece. Kad je funkcija aktivna na zaslonu se pojavi ispisano **CHILD LOCK**, i pećnicu nije moguće uputiti sve dok je funkcija aktivna. Funkciju **CHILD LOCK** aktivirate na slijedeći način: u načinu pripremljenosti pritisnite i držite pritisnut gumb **START/STOP/CANCEL**  5 sekundi; začuje se upozoravajući zvučni signal i upali se natpis.

Funkciju **CHILD LOCK** poništavate tako da pritisnete gumb **START/STOP/CANCEL**  i držite ga pritisnutog 5 sekundi, sve dok se natpis na zaslonu ne ugasi.



10. Programski sat

Ova vam funkcija omogućuje podešavanje odloženog početka odvijanja programa kuhanja. Prije početka korištenja ove funkcije morate obavezno podesiti točno vrijeme na satu pećnice. Primjerice, sada je 9:00, a vi želite da pećnica u 10.30 sati započne program pripreme na žaru u trajanju 5 minuta.

1. U stanju pripremljenosti okrenite gumb na simbol **PRESET** .
2. Pritiskom “+” ili “-” podesite vrijednost sati, i to potvrdite pritiskom na gumb .
3. Pritiskom na “+” ili “-” izaberite vrijednost minuta, i to također potvrdite pritiskom na gumb .
4. Izborni gumb okrenite u položaj .

5. Pritiskom na “+” ili “-” podesite vrijeme kuhanja na 5:00 minuta.
6. Program uputite pritiskom na .

NAPOMENA:

1. U podešeno vrijeme, dakle u 10:30 sati, izabrani program započne automatski djelovati.
2. Kad je programski sat podešen, možete bilo kad provjeriti izabrano vrijeme kuhanja, tako da gumb okrenete na simbol . Funkciju možete i poništiti jednim pritiskom na , ili okretanjem izbornog gumba udesno.
3. U programu AUTO DEFROST (automatsko odleđivanje) funkcija odloženog početka nije moguća.

Njega mikrovalovne pećnice

1. Prije čišćenja isključite pećnicu i izvucite utikač iz utičnice.
2. Unutrašnjost pećnice neka bude vidljivo čista. Ako se ostaci hrane, tekućine, koja curi iz nje, ili razlita tekućina, zasuši na stijenama pećnice, obrišite s vlažnom krpom. Uporaba grubih deterdženata ili abrazivnih sredstava za čišćenje nije preporučljiva.
3. Vanjsku površinu pećnice očistite s vlažnom krpom. Da bi spriječili oštećenje dijelova u unutrašnjosti pećnice, pripazite da se voda ne razlije kroz otvor za prozračivanje.
4. Ne dopustite, da se nadzorna ploča smoči. Očistite ju s mekanom, vlažnom krpom. Za čišćenje nadzorne ploče ne koristite deterdente, gruba (abrazivna) sredstva ili sprejeve za čišćenje.
5. Ako se na unutrašnjoj ili vanjskoj strani vrata pećnice nakupi para, obrišite je mekanom krpom. Ova je pojava moguća, ako mikrovalna pećnica djeluje u vlažnom okruženju i ne predstavlja nikakvu grešku u djelovanju pećnice.
6. Povremeno izvadite i stakleni pladanj te ga očistite. Pladanj operite u toploj vodi s malo deterdenta ili u stroju za pranje posuđa.
7. Ležajni obruč i pod komore (unutrašnjost kućišta) pećnice potrebno je redovito čistiti. Time izbjegavate prekomjernu buku prilikom djelovanja. Operite površinu poda kućišta blagim deterdentom, ili sredstvom za čišćenje stakla te posušite. Ležajni obruč jednostavno operite u vodi s malo deterdenta ili u suđerici. Redovitom uporabom nakupi se vlaga, koja izlazi iz hrane, no to ne utječe na površinu unutrašnjosti ili na ležajni obruč.

8. Eventualan neprijatan vonj u pećnici možete odstraniti tako, da u duboku posudu, prikladnu za uporabu u mikrovalnoj pećnici, ulijete šalicu vode te narežete koru jednog limuna. Zatuim posudu stavite u mikrovalnu pećnicu te je uključite. Poslije rada, temeljito posušite unutrašnjost pećnice te ju obrišite mekanom krpom.
9. Ukoliko je potrebno promijeniti žaruljicu u pećnici, molimo Vas posavjetujte se s prodavateljem, odnosno odgovarajuće osposobljenim serviserom.

Okolina

Simbol na proizvodu ili na njegovoj ambalaži označuje, da se s tim proizvodom ne smije postupiti kao s otpadom iz domaćinstva. Umjesto toga treba biti uručen prikladnim sabirnim točkama za recikliranje elektroničkih i električkih aparata. Ispravnim odvoženjem ovog proizvoda spriječit ćete potencijalne negativne posljedice na okoliš i zdravlje ljudi, koje bi inače mogli ugroziti neodgovarajućim rukovanjem otpada ovog proizvoda. Za detaljnije informacije o recikliranju ovog proizvoda molimo Vas da kontaktirate Vaš lokalni gradski ured, uslugu za odvoženje otpada iz domaćinstva ili trgovinu u kojoj ste kupili proizvod.



Garancija i servis

Za informacije ili u slučaju problema obratite se Centru Gorenja za pomoć korisnicima u vašoj državi (telefonski broj naći ćete u međunarodnom garancijskom listu). Ako u vašoj državi nema takvog centra, obratite se lokalnom trgovcu Gorenja, ili odjelu Gorenja za male kućanske aparate.

Nije za profesionalnu uporabu!

Dodatna pojašnjenja za pećenje s mikrovalovima i grilom, te korisne savjete, možete pronaći na internet stranici:

<http://microwave.gorenje.com>

Pridržavamo pravo do promjena!

**MNOŠTVO UŽITAKA PRI UPORABI
VAŠE MIKROVALNE PEĆNICE VAM
ŽELI
gorenje**

Pažljivo pročitajte uputstva i sačuvajte ih.

Specifikacije

Potrošnja el. energije:	230V~50Hz, 1200W
Izlazna snaga:	700W
Roštilj:	900W
Radna frekvencija:	2450MHz
Dimenzije:	452mm(Š) X 262mm(V) X 364mm(G)
Dimenzije komore (unutrašnjosti) pećnice:	315mm(Š) X 198mm(V) X 297mm(G)
Kapacitet pećnice:	20litara
Masa bez ambalaže:	Približno 11,3 kg
Jačina buke:	Lc < 58 dB (A)

Pre nego što pozovete servisera

- Ako pećnica uopšte ne radi, ako se na ekranu ništa ne pojavljuje ili ako se ekran ugasi:
 - Proverite da li je pećnica pravilno priključena na električnu mrežu. Ako nije, izvadite utikač iz utičnice, pričekajte 10 sekundi i ponovo ga uključite.
 - Proverite da li je na električnoj instalaciji pregoreo osigurač ili je prekinut dovod struje na glavnom osiguraču. Ako su osigurači ispravni, isprobajte utičnicu sa nekim drugim aparatom.
- Ako mikrotalasna pećnica ne greje, tj. ne emituje mikrotalasnu energiju:
 - Proverite da li je tajmer za programiranje starta i rada pravilno podešen.
 - Proverite da li su vrata čvrsto zatvorena i sigurnosne brave zaključane. Ako nisu, mikrotalasna energija se neće oslobađati.

Ako uz pomoć gornjih uputstava niste uspeli da rešite probleme, obratite se najbližem ovlašćenom serviseru.

Napomena:

Aparat je namenjen isključivo upotrebi u domaćinstvu, i to za pripremu namirnica u čvrstom i tečnom stanju pomoću elektromagnetne energije. Aparat koristite samo u zatvorenim prostorijama.

Radio-smetnje (interferencije)

Mikrotalasna pećnica može prouzrokovati smetnje u prijemu Vašeg radio-prijemnika, TV prijemnika i sličnih uređaja. Ako dođe do smetnji (interferencije), to se može otkloniti ili smanjiti sledećim merama:

- Očistite vrata i površine zaptivki na pećnici.
- Stavite radio-prijemnik, TV prijemnik itd. što dalje od mikrotalasne pećnice.
- Za radio-prijemnik, TV prijemnik itd. koristite adekvatno podešenu antenu koja omogućava jak prijem signala.

Postavljanje

- Proverite da li ste iz unutrašnjosti vrata uklonili sav ambalažni materijal.
- Kada uklonite ambalažu, proverite da li je na pećnici došlo do vidnih oštećenja, kao na primer:
 - iskrivljena vrata,
 - oštećena vrata,
 - ulegnuća ili rupa na staklu (prozoru) na vratima, kao i na ekranu,
 - ulegnuća u unutrašnjosti pećnice.

Ako primetite bilo koje od gore navedenih oštećenja, nemojte koristiti pećnicu.
- Mikrotalasna pećnica teži 11,3 kg; postavite je na vodoravnu površinu koja je dovoljno čvrsta da izdrži težinu pećnice.
- Pećnicu postavite dalje od izvora visoke temperature i pare.
- Ne stavljajte ništa na pećnicu.
- Da biste obezbedili dovoljnu ventilaciju, neka pećnica bude udaljena od drugih površina sa strane bar 8 cm, a iznad nje 10cm.
- NEMOJTE** skidati pogonsku osovinu rotacionog tanjira.

8. Kao kod svih drugih aparata, i ovde je potreban brižljiv nadzor kada ga koriste deca.
UPOZORENJE: ZA OVAJ APARAT JE POTREBNO UZEMLJENJE.
9. Priključni kabl mora da ima lak pristup utičnici.
10. Pećnici je potrebno 1,2 kVA ulazne snage. Preporučujemo da se u vezi sa postavljanjem pećnice posavetujete sa serviserom odnosno odgovarajućim stručnim licem.

PAŽNJA: Pećnica ima vlastitu zaštitu, i to osigurač od 250V, 10A.

VAŽNO

Boje žica u priključnom kابلu imaju sledeće značenje:

Zeleno-žuta: vod za uzemljenje
Plava: neutralni vod
Braon: živi vod

Pošto boje žica u priključnom kابلu možda ne odgovaraju oznakama u boji na terminalima utikača, uzmite u obzir i sledeće:

- Žicu zeleno-žute boje priključite na terminal u utikaču koji je označen slovom **E** ili simbolom za uzemljenje.
- Žicu plave boje priključite na terminal u utikaču koji je označen slovom **N** ili je crne boje.
- Žicu braon boje priključite na terminal u utikaču koji je označen slovom **L** ili je crvene boje.

Važna uputstva za bezbednu upotrebu

- **UPOZORENJE:** Kada aparat deluje u kombinovanom modu, zbog veoma visokih temperatura koje nastaju, deca smeju koristiti aparat samo pod brižljivim nadzorom odraslih (samo za aparate sa funkcijom roštilja).
- **UPOZORENJE:** Ako su vrata ili zaptivci na vratima oštećeni, aparat ne smete da koristite dok ga ne popravi ovlašćeno stručno lice.
- **UPOZORENJE:** Svaka popravka ili servis od strane neovlašćenog stručnog lica, kada treba skidati zaštitni poklopac od mikrotalasnih zraka, opasna je i rizična.
- **UPOZORENJE:** Tečnost i druge namirnice nemojte pripremati u zatvorenim odnosno zaptivenim posudama ili zaptivenoj ambalaži jer mogu da eksplodiraju.
- **UPOZORENJE:** Ovaj aparat nije namenjen za upotrebu od strane osoba (uključujući i decu) sa smanjenim fizičkim, senzornim ili mentalnim sposobnostima, ili nedostatkom iskustva i znanja, osim pod nadzorom ili na osnovu instrukcija za upotrebu aparata datih od strane osobe koja odgovara za njihovu bezbednost. Deca moraju da budu pod nadzorom da se ne bi igrala sa aparatom.
- Oko pećnice treba obezbediti dovoljnu ventilaciju. Za pećnicu treba da bude bar 8cm prostora, sa strane bar 10cm, a iznad pećnice 10cm. Nemojte skidati nožice pećnice i nemojte pokrivati otvore za ventilaciju.
- Koristite samo pomagala adekvatna za korišćenje u mikrotalasnoj pećnici.
- Kada pripremate hranu u plastičnoj ili papirnoj ambalaži odnosno posudi, nadgledajte proces pripreme zbog opasnosti da se takva ambalaža odnosno posuda na zapali.
- Ako primetite dim, isključite aparat ili izvadite kabl iz utičnice, a vrata ostavite zatvorena da biste ugušili eventualan plamen.
- Kada u mikrotalasnoj pećnici pripremate tečnost, posle nekog vremena tečnost može provreti i prekipeti, zato u takvim slučajevima postupajte posebno pažljivo.
- Da ne bi došlo do opekotina, pre upotrebe promešajte i protresite sadržaj flašica za bebe ili teglica sa hranom za bebe i proverite temperaturu sadržaja.
- U mikrotalasnoj pećnici nemojte pripremati jaja u ljusci ili cela tvrdo kuvana jaja, jer mogu eksplodirati i pošto se kuvanje u pećnici već završilo.
- Kada čistite površinu vrata, za zaptivke i unutrašnjost pećnice koristite samo blaga i nežna (ne abrazivna) sredstva za čišćenje a nanosite ih sunđerom ili mekom krpom.
- Redovno čistite pećnicu i uklanjajte eventualne ostatke hrane.
- Ako redovno ne održavate i čistite pećnicu, može doći do oštećenja površina, što negativno utiče na vek trajanja aparata i povećava rizik opasnosti prilikom njegove upotrebe.
- Ako je priključni kabl oštećen, da bi se izbegla opasnost, može ga zameniti samo proizvođač, ovlašćeni serviser ili drugo adekvatno osposobljeno stručno lice.
- Da se ne biste izlagali opasnosti, aparat nikada ne priključujte na spoljni prekidač

kontrolisan tajmerom niti na sistem sa daljinskom kontrolom.

Opšta uputstva za bezbednu upotrebu

U daljem tekstu nabrojana su neka pravila i neke bezbednosne mere koje važe i kod drugih aparata i koje treba uzimati u obzir radi bezbednog i što efikasnijeg rada pećnice:

1. U toku rada pećnice, stakleni tanjir, ručice valjka, spojnica i žljeb za valjak treba da su uvek na svom mestu.
 2. Pećnicu nemojte nikada koristiti u druge svrhe osim za pripremu hrane, nemojte sušiti u njoj odeću, papir ili druge predmete i nemojte je koristiti za sterilizaciju.
 3. Nemojte nikada uključiti pećnicu ako je prazna jer je tako možete oštetiti.
 4. U unutrašnjosti pećnice nemojte čuvati ništa, npr. papir, knjige o kuvanju i sl.
 5. Nemojte kuvati hranu sa opnom, npr. žumanca, krompir, pileću džigericu itd., a da pre toga ne probušite opnu na više mesta viljuškom.
 6. Nemojte stavljati nikakve predmete u otvore na spoljnoj strani pećnice.
 7. Nemojte nikada skidati delove pećnice, npr. nožice, sigurnosni deo za zatvaranje, zavrtnje itd.
 8. Nemojte kuvati hranu neposredno na staklenom tanjiru. Pre nego što hranu stavite u pećnicu, neka to bude u adekvatnoj posudi ili sličnom posuđu.
- VAŽNO:** Kuhinjsko posuđe koja ne smete koristiti u mikrotalasnoj pećnici:
- Nemojte koristiti metalno posuđe ili posuđe sa metalnim ručkama.
 - Nemojte koristiti posude sa metalnom ivicom.
 - Nemojte koristiti posude od melamina, jer sadrže materijal koji apsorbuje mikrotalasnu energiju. To može prouzrokovati da se posuda raspukne ili oprliji, a pored toga usporava grejanje / kuvanje.
 - Nemojte koristiti posudu bez odgovarajućeg premaza za korišćenje u mikrotalasnoj pećnici. Isto tako, nemojte koristiti zatvorene šolje sa ručkom.
 - Nemojte pripremati hranu odnosno piće u posudi koja ima sužen otvor, npr. na flaši, jer može pući u toku zagrevanja.
 - Nemojte koristiti obične termometre za pripremu mesa ili slatkiša. Možete koristiti samo termometre koji su namenjeni upravo upotrebi u mikrotalasnoj pećnici.
9. Posuđe za mikrotalasne pećnice koristite samo u skladu sa uputstvima njihovog proizvođača.
 10. Nemojte pokušavati da pržite hranu u mikrotalasnoj pećnici.
 11. Pazite da se u mikrotalasnoj pećnici zagreje samo tečnost, a ne i posuda u kojoj se ona nalazi. Ako se to desi, moguće je da kad skinete poklopac, tečnost u posudi emituje paru ili da iz nje prskaju kapljice i u slučaju da sam poklopac posude nije vreo.
 12. Pre upotrebe, uvek proverite temperaturu namirnica, posebno ako hranu dajete deci. Preporučujemo da nikada ne jedete/pijete hranu/piće koje ste tek izvadili iz pećnice, već ih ostavite nekoliko minuta i po mogućstvu promešajte da bi se temperatura izjednačila.
 13. Hrana koja sadrži mešavinu masti i vode, npr. osnova za supu, treba da posle isključivanja pećnice u njoj ostane još približno 30 do 60 sekundi. Tako ćete omogućiti da se mešavina slegne i spreči prskanje mehurića kada u tečnost stavite kašiku ili ubacite kocku za supu.
 14. U pripremi namirnica, imajte na umu da se neke vrste hrane, npr. božićni puding, marmelada ili mleveno meso veoma brzo pripremaju. Kada grejete ili kuvate namirnice sa visokim sadržajem masti ili šećera, nemojte koristiti plastične posude.
 15. Posuđe koje koristite za pripremu hrane u mikrotalasnoj pećnici može se mnogo zagrejati jer hrana emituje toplotu. To posebno važi ako su vrh posude i ručke pokrivene plastikom. Kada hvatate takve posude, možda ćete morati da koristite rukavice.
 16. Da biste smanjili rizik od požara u unutrašnjosti pećnice:
 - a) Pazite da hranu ne kuvate predugo. Pažljivo pratite tok pripreme kada su u pećnici posude od papira, plastike ili drugih lako zapaljivih materijala.
 - b) Pre nego što stavite kesicu u pećnicu, skinite žičicu za zatvaranje kesice.
 - c) Ako se predmet u pećnici zapali, držite zatvorena vrata od pećnice, isključite pećnicu iz struje ili isključite glavni osigurač na tabli sa osiguračima.

Crtež pećnice

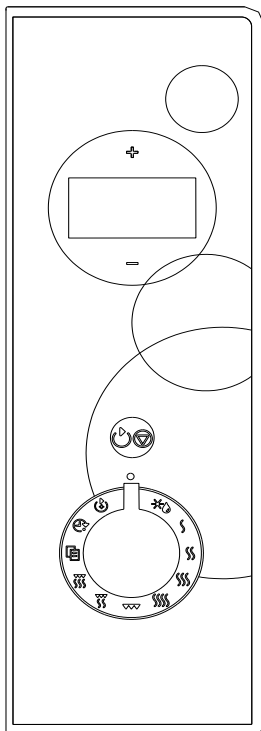

- **EKRAN S PODACIMA**

Prikazuje vreme kuvanja, stepen snage, simbole načina rada, i časovnik s tačnim vremenom.

- **"+", "-"**

Okretanjem dugmeta regulišete vreme, masu (težinu) i količinu.

- **AUTOMATSKO ODMRZAVANJE**

Okretanjem dugmeta birate program odmrzavanja prema unesenoj težini hrane.

- **SNAGA MIKROTALASA**

Dugmetom birate stepen snage kuvanja mikrotalasima.

- **GRIL**

Dugmetom birate program pečenja na žaru u trajanju do 95 minuta.

- **KOMBINOVAN RAD 1**

- **KOMBINOVAN RAD 2**

Okretanjem dugmeta regulišete kombinovano kuvanje mikrotalasima i žarom.

- **AUTOMATSKI PROGRAM**

Okretanjem ovog dugmeta birate automatski način pripreme najčešćih kombinacija jela.

- **ČASOVNIK**

Dugmetom regulišete tačno vreme rečne.

- **PROGRAMIRAN RAD**

Okretanjem dugmeta regulišete pripremu hrane na automatski način s početkom u prethodno izabrano vreme.

- **START / STOP / PONIŠTI**

Prvim pritiskom upućujete program kuvanja. Ponovnim pritiskom privremeno prekidate kuvanje, a 3 sekunde dugim pritiskom poništavate izabrani program. Dugme se koristi i za aktiviranje bezbednosne blokade. Dugme jednostavno pritisnite više puta i regulišete vreme kuvanja, koje započne odmah na najvišem stepenu snage.

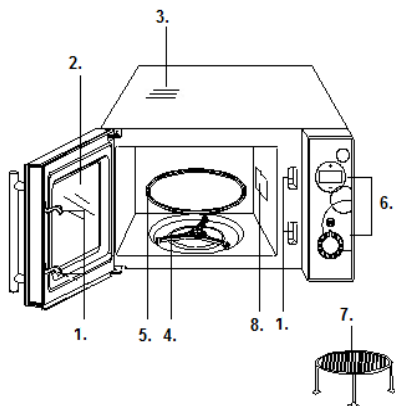





1. Sigurnosni sistem za zatvaranje vrata
2. Prozor pećnice
3. Ventilacioni otvori ili ventilator za provetranje
4. Rotacioni tanjir
5. Stakleni tanjir
6. Kontrolna tabla
7. Rešetka za roštilj
8. Vodilica talasa (ne vadite silikatnu ploču koja prekriva vodilicu talasa)

Rukovanje aparatom

1. Regulisanje digitalnog časovnika

Rerna je opremljena digitalnim časovnikom. Pritiskom na dugme časovnika u stanju pripremljenosti možete regulisati vreme na časovniku u 24/12-časovnom načinu prikaza.

Primer: časovnik rerne želite postaviti na tačno vreme 8:30.

1. U stanju pripremljenosti rerne okrecite dugme do položaja simbola , zatim pritisnite + da bi izabrali 24-časovni način prikaza časovnika.
2. Jednom pritisnite dugme  čime potvrđujete regulaciju.
3. Pritiskom + ili – izaberite brojkru 8.
4. Ponovno pritisnite dugme  i potvrdite izbor časova.
5. Pritiskom + ili – izaberite brojkru 30 za minute.
6. Pritiskom dugmeta  potvrđujete izbor regulisanog tačnog vremena.

Napomena: tačno vreme možete pogledati bilo kad u toku kuvanja pritiskom na dugme simbola .



2. Kuvanje mikrotalasa

Kuvanje upotrebom mikrotalasa započnete tako da dugme okrecete do određenog simbola za stepen snage mikrotalasa, a zatim upotrebom dugmeta + ili – izaberite željeno vreme kuvanja. Maksimalno raspoloživo vreme kuvanja je 95 minuta.





Stepen jačine rada mikrotalasa birate okrećući dugme na pojedine simbole.

Stepen snage	Ekran
100%	P100 1-S
80%	P-80 1-S
60%	P-60 1-S
40%	P-40 1-S



Na primer, želite li kuvati 10 minuta na 60% snage mikrotalasa, uradite sledeće:

1. Otvorite vrata, postavite hranu u rernu i zatvorite vrata.
2. Dugmetom izaberite odgovarajući STEPEN SNAGE KUVANJA () vrteći ga sve dok na ekranu ne očitata stepen jačine mikrotalasa P-60.
3. Pritiskom + ili – izaberite 10:00.
4. Pritisnite dugme .

Napomena:

1. Želite li privremeno prekinuti kuvanje, jednom pritisnite dugme ; kuvanje možete nastaviti bilo kad ponovnim pritiskom istog dugmeta ; no ako u toku privremenog prekida pritisnete dugme  i držite ga pritisnutog 5 sekundi, time u potpunosti završavate i isključujete proces kuvanja.
2. Na završetak kuvanja upozorava vas zvučni signal, koji se javlja svaka 2 minuta, a na ekranu se pojavi natpis End. Pre izbora nove funkcije morate pritisnuti bilo koje dugme ili otvoriti vrata rerne i time izbrisati to stanje (tačke 1 i 2 važe i za sve druge programe kuvanja).
3. Regulisani stepen jačine možete da proverite u bilo kom momentu okrećući dugme na određeni simbol stepena regulacije (.



3. Brzo uključenje

Ova vam funkcija omogućuje brzo uključenje rerne. Najduže vreme kuvanja je 10 minuta. U stanju pripremljenosti pritiskajte dugme  brzim redosledom, i izaberite vreme kuvanja; rerna započne s radom smesta na najvišem stupnju snage mikrotalasa. Pritiskanjem dugmeta  u toku kuvanja možete produžiti vreme kuvanja.

4. Roštilj (gril)

Najduže vreme kuvanja je 95 minuta. Priprema hrane na roštilju naročito je prikladna za tanje narezane parčice mesa, govede šnicle, kotlete, ražnjiće, kobasice, ili komade piletine. Funkcija je također pogodna za pripremu vrućih sendviča i gratiniranih (zapečenih) jela.

Primer: želite pripremati hranu na roštilju 12 minuta.

1. Otvorite vrata, postavite hranu u rernu i zatvorite vrata.
2. Obrnite dugme na simbol GRILL .
3. Pritiskom + ili – izaberite vreme 12:00.
4. Pritisnite dugme .

5. Kombinacija 1

Najduže vreme kuvanja je 95 minuta. Kombinacija je sastavljena iz 30% vremena kuvanja mikrotalasa i 70% pripreme na roštilju. Koristi se za pripremu ribe ili za gratiniranje.

Primer: želite da kuvate kombinacijom 1 u periodu 25 minuta.



1. Otvorite vrata, postavite hranu u rernu i zatvorite vrata.
2. Okrenite dugme na simbol .

3. Pritiskom + ili – izaberite vreme 25:00.
4. Pritisnite dugme .

6. Kombinacija 2

Najduže vreme kuvanja je 95 minuta. Kombinacija je sastavljena iz 55% vremena kuvanja mikrotalasima i 45% pripreme na roštilju. Koristite je za pudinge, kajgane, pečen krompir i za pečenje piletine.



Primer: želite kuvati kombinacijom 1 u periodu 12 minuta.

1. Otvorite vrata, postavite hranu u rernu i zatvorite vrata.
2. Okrenite dugme na simbol .
3. Pritiskom + ili – izaberite vreme 12:00.
4. Pritisnite dugme .

7. Automatsko odmrzavanje hrane

Rerna omogućuje odmrzavanje zamrznute hrane na osnovi unesene težine (mase). Snaga delovanja i vreme odmrzavanja automatski se regulišu prema unesenoj masi. Težina hrane za odmrzavanje može biti između 100g~1800g.

PRIMER: želite odmrznuti 600g zamrznutih škampi (kozica).

1. Okrenite dugme na simbol **Auto defrost** .
2. Pritiskom + ili – izaberite masu.
3. Pritisnite dugme .



Napomena:

U toku programa odmrzavanja sistem se zaustavi i opomene korisnika da okrene hranu; nakon toga morate za nastavak procesa odmrzavanja ponovno pritisnuti dugme .

8. Automatsko kuvanje



Sledeće vrste hrane, odnosno načine pripreme možete spremati bez posebnog odabira stepena jačine kuvanja i vremena kuvanja. Koncentrišite se samo na to da rerni kažete što želite spremiti i kakvu količinu (masu) toga želite spremati. Rerna započne s radom nakon što ste pritisnuli dugme .

Primer: želite ispeći picu mase 150 g.

1. U stanju pripremljenosti okrenite dugme na funkciju AUTO COOK .
2. Pritiskom “+” ili “-” izaberite položaj A–2.
3. Potvrdite izbor pritiskom dugmeta .
4. Pritiskom “+” ili “-” izaberite željenu masu ili količinu.
5. Pritisnite dugme .



Oznaka	Vrsta hrane	
A1	Pića (200ml/šolja)	Kod pića i krompira ekran će pritiskom na “+” ili “-”, umesto mase hrane pokazivati broj porcija.
A2	Pica (g)	Kod pripreme mesa rerna će u nekom momentu prekinuti rad, podsećajući vas da okrenete meso za što bolju zapečenost.
A3	Makaroni (g)	
A4	Krompir (230g / porcija)	Rezultati automatske pripreme hrane ovise o više elemenata, kao što su promene u naponu struje, oblik i veličina hrane, kao i vaš lični ukus u vezi stepena zapečenosti, čak i od načina kako ste položili hranu u rernu. Ukoliko utvrdite da rezultati baš nisu zadovoljavajući, prilagodite vreme pečenja, odnosno kuvanja.
A5	Podgrejavanje (g)	
A6	Povrće (g)	
A7	Odmrzavanje pice (g)	
A8	Meso (g)	



9. Bezbednosna blokada (zaštita za decu)

Funkcija služi za sprečavanje nehotičnog uključenja rerne, naročito od strane male dece. Kad je funkcija aktivna na ekranu se pojavi ispisano CHILD LOCK, i rernu nije moguće uputiti sve dok je funkcija aktivna. Funkciju CHILD LOCK aktivirate na sledeći način: u načinu pripremljenosti pritisnite i držite pritisnut dugme START/STOP/CANCEL  5 sekundi; začuje se upozoravajući zvučni signal i upali se natpis. Funkciju CHILD LOCK poništavate tako da pritisnete dugme START/STOP/CANCEL  i držite ga pritisnutog 5 sekundi, sve dok se natpis na ekranu ne ugasi.

10. Programski časovnik

Ova funkcija omogućava da regulišete odloženi početak programa kuvanja. Pre no što počnete da koristite ovu funkciju, morate obavezno regulisati tačno vreme na časovniku rerne. Naprimer, sada je 9.00 časova, a vi želite da rerna u 10.30 časova započne program pripreme hrane na roštilju u trajanju 5 minuta.

1. U stanju pripremljenosti obrnite dugme na simbol PRESET .
2. Pritiskom “+” ili “-” izaberite vrednost časova, i to potvrdite pritiskom na dugme .

3. Pritiskom na “+” ili “-” izaberite vrednost minuta, i to takođe potvrdite pritiskom na dugme .
4. Izbornu dugme obrnite u položaj .
5. Pritiskom na “+” ili “-” odredite vreme kuvanja na 5:00 minuta.
6. Program uputite pritiskom na .

NAPOMENA:

1. U izabrano vreme, dakle u 10:30 časova, izabrani program automatski se uključi.
2. Kad je programski časovnik regulisan, možete bilo kad proveriti izabrano vreme kuvanja, tako da dugme obrnete na simbol PRESET. Funkciju možete i poništiti jednim pritiskom na START/STOP/CANCEL, ili obrtanjem izbornog dugmeta udesno.
3. U programu AUTO DEFROST (automatsko odmrzavanje) funkciju odloženog početka nije moguće regulisati unapred.

Održavanje mikrotalasne rerne

1. Pre čišćenja, isključite rernu i izvucite utikač iz utičnice.
2. Unutrašnjost rerne treba da je uvek čista. Kada se deliči hrane i tečnost koja prska ili se prolje osuše na zidovima rerne, obrišite ih vlažnom krpom. Upotreba grubih deterdženata ili abrazivnih sredstava za čišćenje nije preporučljiva.
3. Spoljnu površinu rerne očistite vlažnom krpom. Da biste sprečili oštećenje delova u unutrašnjosti rerne, pazite da voda ne dospe u ventilacione otvore.
4. Nemojte dopustiti da se kontrolna tabla pokvasi. Očistite je mekom, vlažnom krpom. Za čišćenje kontrolne table nemojte koristiti deterdžente, abrazivna sredstva za čišćenje ili sredstva za čišćenje u spreju.
5. Ako se u unutrašnjosti ili oko spoljnih površina kućišta skuplja para, obrišite je mekom krpom. Do toga može doći kada mikrotalasnu rernu koristite u veoma vlažnim prostorijama i uopšte ne znači kvar rerne.
6. Povremeno treba izvaditi i stakleni tanjir i očistiti ga. Tanjir operite u toploj vodi sa malo deterdženta ili u mašini za pranje sudova.
7. Rotacioni tanjir i dno (donju površinu) unutrašnjosti pećnice treba redovno čistiti, jer inače pećnica u toku rada može emitovati buku. Samo obrišite dno unutrašnjosti pećnice blagim deterdžentom, vodom ili sredstvom za čišćenje stakla i osušite. Rotacioni tanjir možete oprati u

toploj vodi sa malo deterdženta ili u mašini za pranje sudova. Posle duže upotrebe, na točkicama rotacionog tanjira mogu se nakupiti isparenja od kuvanja, ali to ne utiče na njegovo delovanje. Kada vadite rotacioni tanjir iz žleba na dnu komore (unutrašnjosti rerne), pazite da ga pravilno vratite.

8. Eventualan neprijatan miris iz pećnice možete odstraniti tako što ćete u duboku posudu za pripremu namirnica u mikrotalasnoj rerni sipati šolju vode i dodati iseckanu koru jednog limuna. Posudu zatim ostavite pet minuta u uključenoj mikrotalasnoj rerni. Na kraju, dobro osušite unutrašnjost rerne i obrišite je mekom krpom.
9. Ako treba zameniti sijalicu u rerni, molimo Vas da se obratite servisu.

Zaštita okoline

Simbol na proizvodu ili na njegovoj ambalaži označava, da se sa tim proizvodom ne sme postupati kao sa otpadom iz domaćinstva. Umesto toga, proizvod treba predati odgovarajućim sabirnim centrima za reciklažu elektronskih i električnih aparata. Ispravnim odvoženjem ovog proizvoda sprečićete potencijalne negativne posledice na životnu sredinu i zdravlje ljudi, koji bi inače mogli biti ugroženi neodgovarajućim rukovanjem otpadom ovog proizvoda. Za dobijanje detaljnih informacija o tretmanu, odbacivanju i ponovnom korišćenju ovog proizvoda, stupite u kontakt sa prikladnim lokalnim ustanovama, službom za sakupljanje kućnog otpada ili sa prodavnicom u kojoj ste kupili ovaj proizvod.



Garancija i servis

Za informacije ili u slučaju problema obratite se Centru Gorenja za pomoć korisnicima u vašoj državi (telefonski broj naći ćete u međunarodnom garantnom listu). Ako u vašoj državi nema takvog centra, obratite se lokalnom prodavcu Gorenja, ili odelu Gorenja za male kućanske aparate.

Nije za komercijalnu upotrebu!

Za dodatne preporuke za pečenje sa mikrotalasima ili grilom naći će te u korisnim savetima na internet strani:
<http://microwave.gorenje.com>

Pradržavamo pravo do promena!

**MNOGO UŽITAKA U KORIŠĆENJU
VAŠE MIKROVALNE RERNE ŽELI
VAM
gorenje**

Внимателно прочитајте ги упатствата и чувајте ги.

Спецификации

Потрошувачка на ел. енергија:	230V~50Hz, 1200W
Излезна моќ:	700W
Грејач за жар:	900W
Работна фреквенција:	2450MHz
Надворешни димензии:	452mm(Š) X 262mm(V) X 364mm(G)
Димензии на комората (внатрешност) на печката:	315mm(Š) X 198mm(V) X 297mm(G)
Димензии на печката	20 литри
Маса без амбалажа:	Приближно 11,3 kg
Ниво на бучава:	Lc < 58 dB (A)

Овој апарат е означен според европскиот пропис 2002/96/EЗ за електро и електронски апарати (waste electrical and electronic equipment - WEEE).

Прописот ја дава рамката за враќање и искористување на старите апарати, важечко ширум Европа.

Пред да повикате сервис

- Ако печката воопшто не работи, ако на екранот ништо не се појавува или, пак, ако екранот се изгасне:
 - Проверете дали печката е правилно вклучена на електричната мрежа. Ако не е, исклучете го кабелот од штекерот, почекајте 10 секунди и потоа повторно вклучете го.
 - Проверете дали осигурувачот за штекерот е прегорен или, пак, дали струјното коло е прекинато на главниот осигурувач. Ако осигурувачите се исправни, тестирајте го штекерот со некој друг апарат.
- Ако микробрановата печка не грее, т.е. не емитува микробранова енергија:
 - Проверете дали е правилно наместен часовникот за програмирање.
 - Проверете дали е цврсто затворена вратата, а сигурносните брави заклучени. Ако не се, микробрановата енергија нема да се ослободува.

Ако со помош на горниве упатства не успеавте да го отстраните проблемот, обратете се до најблискиот овластен сервисер.

Радиски пречки (интерференции)

Микробрановата печка може да предизвика пречки во приемот на вашиот радиоприемник, ТВ-приемник и слични уреди. Ако дојде до пречки (интерференции), истите можете да ги отстраните или да ги намалите со преземање на следниве мерки:

- Исчистете ја вратата и површините за дишување.
- Ставете го радиоприемникот, ТВ-приемникот и друго што подалеку од микробрановата печка.
- Зад радискиот, ТВ-приемникот итн. употребете соодветно наместена антена што ќе овозможува јак прием на сигналот.

Напомена:

Апаратот е наменет само за користење во домаќинство и тоа за загревање на храна и пијалаци со помош на електромагнетна енергија. Употребувајте го апаратот само во затворени простории.

Инсталација

- Проверете дали од внатрешноста на вратата го извадивте целокупниот амбалажен материјал.
- Кога ќе ја отстраните амбалажата, прегледајте ја печката за да утврдите дали има видливи оштетувања, како на пример:
 - искривена врата,
 - оштетена врата,
 - набиеници или дупки на стаклото (прозорецот) на вратата или пак на екранот

- набиеници во внатрешноста на печката.
3. Ако забележите некое од горенаведените оштетувања, не употребувајте ја печката.
 4. Микробрановата печка тежи околу 11,3 kg, поставете ја на рамна површина што е доволно тврда за да ја издржи тежината на печката.
 5. Печката поставете ја подалеку од извори на висока температура и пареа.
 6. Не ставајте ништо на печката.
 7. За да обезбедите доволно зрачење, околу страните на печката треба да има барем 8 cm простор, а над неа 15 cm.
 8. Не отстранувајте ги погонските оски на ротационото лежиште.
 9. Како и кај сите други апарати така и кај овој е потеробен грижлив надзор кога го употребуваат децата.
ПРЕДУПРЕУВАЊЕ: ОВОЈ АПАРАТ Е ПОТРЕБНО ДА СЕ ЗАЗЕМЈИ.
 10. Штекерот на кој е приклучен апаратот треба да биде лесно достапен за приклучниот кабел.
 11. На печката и е потребна влезна моќ од 1,2 kVA. Препорачуваме при инсталација на печката да се посоветуваме со сервисер, односно со компетентен стручњак.
ВНИМАНИЕ: Печката има сопствена заштита и тоа осигурувач 250V, 10A.

ВАЖНО

Боите на жиците во приклучниот кабел го имаат следново значење:

Зелено- жолта: заземјување

Сина: нулта

Кафена: фаза

Бидејќи боите на жиците можеби не одговараат на обоените ознаки на терминалите во приклучниот кабел, имајте го предвид и следново:

- Жицата со зелено-жолта боја приклучете ја на терминалот во приклучниот кабел што е означен со буквата **E** или со симболот за заземјување.
- Жицата со сина боја приклучете ја на терминалот во приклучниот кабел што е означен со буквата **N** или е со црна боја.
- Жицата со кафена боја приклучете ја на терминалот во приклучниот кабел што е означен со буквата **L** или е со црвена боја.

Важни безбедносни упатства

- **ПРЕДУПРЕДУВАЊЕ:** Кога апаратот работи во комбиниран начин, а поради многу високите температури што тогаш настануваат, децата смеат да го употребуваат апаратот само под грижлив надзор на возрасните (само за апарати со функцијата жар)
- **ПРЕДУПРЕДУВАЊЕ:** Ако вратата или дихтувачите за вратата се оштетени, апаратот не смеете да го употребувате, додека не го поправи стручно лице.
- **ПРЕДУПРЕДУВАЊЕ:** Секоја поправка или сервис изведена од кој било друг освен од овластен сервисер и при која е потребно да се отстрани покривот за заштита од микробрановите зраци е опасна и ризична.
- **ПРЕДУПРЕДУВАЊЕ:** Течностите и другата храна не загревајте ги во затворени, односно во покриени садови или, пак, во затворена амбалажа, бидејќи истите може да експлодираат.
- **ПРЕДУПРЕДУВАЊЕ:** Децата може да го употребуваат апаратот и без надзор од возрасните само во случај доколку им дадете соодветни упатства, за да можат безбедно да ја употребуваат печката и да бидат свесни за опасностите што произлегуваат од несоодвотното ракување.
- Околу печката е потребно да се обезбеди доволно кружење на воздух. Зад печката треба да има најмалку 8 cm простор, од страните барем 10 cm, над печката 10 cm.. не отстранувајте ги нозете на печката и не покривајте ги отворите за вентилација.
- Употребувајте ги помагалата (помошните средства), соодветно за употреба во микробранова печка.
- Кога загревате храна во пластична или во хартиена амбалажа, односно чинија, надгледувајте го процесот на загревање поради опасноста таквата амбалажа, т.е. сад, да се запали.
- Ако забележите чад, апаратот исклучете го од електричната мрежа, а вратата оставете ја затворена, за да го изгаснете можниот оган.
- Кога во микробрановата печка загревате пијалак, по некое време може пијалокот да зоврие и да претече, па затоа во таков случај однесувајте се особено внимателно.

- За да не дојде до изгореници, пред употребата промешајте ја или протресете ја содржината на шишенцето за доенчиња или шишенцата со храна за доенчиња и проверете ја температурата на содржината.
- Во микробрановата печка не загревајте јајца со лушпа или тврдо варени јајца бидејќи може да експлодираат, дури и откако загревањето во печката е веќе завршено.
- Кога ја чистите површината на вратата, дихтувачката површина, внатрешноста на печката, употребувајте само благи и нежни (не абразивни) средства за чистење, нанесете ги со сунѓер или со мека крпа.
- Редовно чистете ја печката и отстранувајте ги можните остатоци од храна.
- Ако редовно не ја одржувате и чистите печката, може да дојде до нагризување на површината, што негативно влијае на животниот век на апаратот и го зголемува ризикот од опасност при неговата употреба.
- Ако приклучниот кабел е оштетен, за да се избегне опасност, истиот може да го замени само производителот, овластениот сервисер или друг соодветно оспособен стручњак.

Безбедносни упатства за општа употреба

Во продолжение се наброени некои правила и безбедносни мерки што слично како при користење на други апарати, треба да ги почитувате за да обезбедите безбедно и најефикасно функционирање на печката:

1. Додека работи печката, стаклената основа, рачките на валјакот, склопката и жлебот за валјакот секогаш треба да бидат на своето место.
2. Печката не користете ја за никаква друга намена освен за подготвување храна; не сушете во неа облека, хартија или други предмети и не употребувајте ја за стерилизација.
3. Никогаш не вклучувајте ја печката ако таа е празна, бидејќи можете да ја оштетите.
4. Во внатрешноста на печката не чувајте ништо, на пр. хартија, готварски книги итн.
5. Не гответе храна што е покриена со мембрана, на пр., жолчки од јајца, компир, пилешки цигер итн. пред да ја

прободете мембраната со виљушка на повеќе места.

6. Не ставајте никакви предмети во отворите на надворешната страна од печката.
7. Никогаш не отстранувајте ги деловите на печката, на пр.: незете, резето(внатрешен затворач), шрафовите итн.
8. Не гответе ја храната непосредно на стаклената основа. Пред да ја ставите храната во печката, ставете ја во соодветен сад или во слично помагало. **ВАЖНО:** Кујнски помагала што не смеете да ги употребувате во микробранова печка:
 - Не употребувајте метални тави или садови со метални рачки.
 - Не употребувајте садови со метални рабови.
 - Не употребувајте садови од меламим бидејќи содржат материјал што ја вшмукува микробрановата енергија. Тоа може да предизвика чинијата да напукне или да се усвити, а покрај тоа и да го забави загревањето / готвењето.
 - Не употребувајте ги садовите без соодветното премачкување за употреба во микробранова печка. Исто така не употребувајте затворени шолји со рачки.
 - Не подготвувајте храна, т.е. пијалаци во сад што има стеснет отвор, на пр. во шише, бидејќи истото може да пукне при загревање.
 - Не употребувајте обични термометри за месо или за слатки. Можете да употребувате само термометри што се наменети за употреба во микробранови печки.
9. Помагалата за микробрановата печка употребувајте ги само согласно со упатствата од нивниот производител.
10. Не обидувајте се да потпечувате храна во микробрановата печка.
11. Бидете претпазливи, во микробрановата печка треба да се загрее само течноста, а не и садот во кој истата се наоѓа. Затоа е можно, откако ќе го отстраните капакот, течноста во садот да испарува или од неа да претекуваат капки иако капакот на садот не е жезок.
12. Пред користење секогаш проверете ја температурата на храната, а особено ако им ја давате на деца. Препорачуваме храната/пијалакот никогаш да не ги конзумирате непосредно по вадењето од

печката, туку да почеката неколку минути и по можност да ја промешате за температурата еднакво да се распредели.

13. Храната што содржи мешавина од вода и маст, на пр. основа за супа, по исклучувањето на печката треба да остане во неа приближно 30 до 60 секунди. Така ќе овозможите смесата да се изедначи и ќе спречите навлегување на меурчиња кога во течноста ќе ставите лажица или коцка за супа.
14. При подготовка на храна бидете внимателни бидејќи некои видови, на пр. божиќен пудинг, мармалад или мелено месо се загреваат многу брзо. Кога загревате или подготвувате храна со висока содржина на масти или шеќер, не употребувајте пластични садови.
15. Помагалата што ги употребувате при подготовка на храна во микробранова печка можат силно да се загреат бидејќи храната оддава топлина. Ова важи посебно ако врвот на садот и рачките се прекриени со пластична обвивка или со пластична наметка. При вадење на таков сад може да ви бидат потребни кујнски ракавици.
16. За да го намалите ризикот од пожар во внатрешноста на печката:
 - а) внимавајте предолго да не ја готвите храната. Грижливо надгледувајте го процесот на загревање кога во печката се присутни помагала од хартија, пластика или други лесно запалливи, т.е. горечки материјали.
 - б) Пред да го ставите кесето во печката, отстранете ја жицата за затворање на кесето.
 - ц) Ако предметот во печката се запали, оставете ја вратата на печката затворена, исклучете ја истата од електрична мрежа или исклучете го главниот осигурувач од разводната табла.

Дијаграм на печката

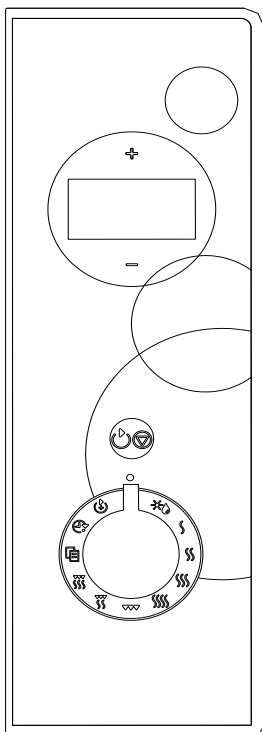

- **ПОКАЖУВАЧ**

Покажува време за варење / печење, вклучување, симболи за начин на работење и часовник.

- **”+”, ”-”**

Со вртење на копчето можете да дотерате време, тежина и количество.

- **САМОДЕЈНО ОДМРЗНУВАЊЕ ***

Завртите го копчето да дотерате програма за одмрзнување врз основа на внесената тежина.

- **МОЌНОСТ НА РАБОТЕЊЕ (SSS, SSS, SS, S)**

Со вртење на копчето ќе изберете моќност на работење на микробрановата рерна.

- **ЖАР**

Со вртење на копчето можете да дотерате програма за печење со жар, и тоа со траење до 95 минути.

- **КОМБИНИРАНО РАБОТЕЊЕ 1**

- **КОМБИНИРАНО РАБОТЕЊЕ 2**

Завртите го копчето да дотерате комбинирано работење со микробрани и жар.

- **САМОДЕЈНА ПРОГРАМА**

Завртите го копчето да изберете програма за приготвување најчести јадења.

- **ЧАСОВНИК**

Завртите го копчето за да го дотерате часовникот на рерната.

- **ПРОГРАМИРАНО РАБОТЕЊЕ**

Завртите го копчето да дотерате програма на работење, која се задвижува самодејно во дотераното време.

- **СТАРТ / СТОП / ПОНИШТУВАЊЕ**

Притиснете еднаш, да задвижите програма за варење / печење. Притиснете еднаш, да привремено го запрете работењето, потоа држете уште три секунди, да ја поништите моменталната изабрана програма. Со ова копче дотерајте и безбедносно заклучување заради деца. Едноставно притиснете повеќепати да дотерате време за готвење, кое веднаш започнува на највисок степен.

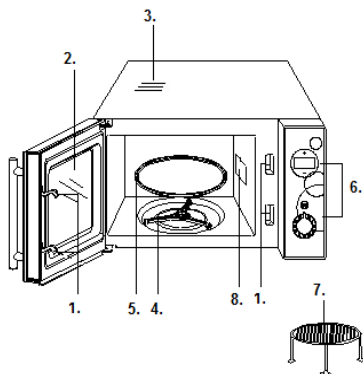





1. Затворач на вратата
2. Прозорец на печката
3. Отвори за вентилација / вентилатор за проветрување
4. Обрч на основата
5. Стаклена основа
6. Контролна плоча
7. Решетка за жар
8. Браново водило (ве молиме не отстранувајте ја силикатната плоча која го покрива брановото водило.)

Упатства за употреба

1. Дотерување на дигиталниот часовник

Рерната е опремена со дигитален часовник. Кога е рерната во состојба на чекање, можете со притиснување на тастерот за часовник да дотерате време во 24/12-часовен циклус.

На пример: Ако сакате да дотерате време на рерната на 8:30.

1. Кога е рерната во состојба на подготвеност, завртите го копчето на положба , а потоа со притиснување на + дотерајте време во 24-часовен циклус.
2. Еднаш притиснете на тастерот , да го потврдите дотерувањето.
3. Со притиснување на + или – дотерајте го бројот на часови на 8.
4. Еднаш притиснете на тастерот , да го потврдите бројот на часови.
5. Со притиснување на + или – дотерајте број на минути на 30.
6. Еднаш притиснете на тастерот , да го потврдите бројот на минути.

Забелешка: За време на готвење можете со притиснување на тастерот  да проверите колку е часот.

2. Вареење / печење со микро бранови

За загревање со микро бранови завртите го копчето на сакана ознака за моќност на работење, а потоа со тастерите + и – дотерајте сакано време за готвење. Максимално време за работење што можете да го дотерате е 95 минути. Моќност на работење ќе дотерате така да го завртите копчето на соодветен степен.





Моќност на вареење / печење	Приказ
100%	P100 1-S
80%	P-80 1-S
60%	P-60 1-S
40%	P-40 1-S

На пример, ако сакате да готвите 10 минути при 60 % микробранова моќност.



1. Отворите ја вратата на рерната и ставите храна во рерната. Затворите ја вратата на рерната.
2. Завртите го копчето за дотерување моќност за готвење () , да на покажувачот се појави ознаката P-60.

3. Со тастерите + или – дотерајте време 10:00.
4. Притиснете го тастерот .

Забелешки:

1. Ако сакате да го прекинете готвењето, еднаш притиснете го тастерот ; потоа можете со повторно притиснување на тастерот  да продолжите со готвење, или па за време на привременото прекинување на готвењето притиснете и држете го тастерот  5 секунди, да ја поништите програмата за готвење.
2. По завршената програма за готвење ќе се огласи звучен сигнал (еден писок секои две минути), на екранот па е испишано "End" ("Крај"). Притиснете кој било тастер или отворите ја вратата на рерната, да повторно дотерате дотерувања. Потоа можете да изберете нова функција. (Точките 1. и 2 важат и за сите други програми за варење односно печење.)
3. Степенот на моќност за работење на микробрановите зраци можете да го проверите така да го завртите копчето за дотерување моќност за работење в десно () .

3. Брзо вклучување

Со оваа функција можете брзо да ја вклучите рерната. Најдолго време за готвење што можете да го дотерате е 10 минути. Кога е рерната во состојба на подготвеност, повеќепати едноподруго, во што пократки растојанија, притиснете го тастерот ; со тоа ќе дотерате време за готвење, рерната па веднаш ќе почне да работи со полна моќност. Времето за готвење можете да го продолжите за време на самата постапка на готвење, со притиснување на тастерот .

4. Жар

Најдолго време за работење на жарот, кое можете да го дотерате, е 95 минути. Вареење односно печење со жар е посебно примерно за тенки резанки месо, шницли, котлети, раженчиња, колбаси или парчиња пилешко. Жарот е примерен и за приготвување топли сендвичи и гратинирани јадења.

Пример: да речеме сакате да готвите храна на жар 12 минути:

1. Отворите ја вратата на рерната и ставите храна во рерната. Затворите ја вратата на рерната.
2. Завртите го копчето во положба .
3. Со тастерите + или – дотерајте време на 12:00.

4. Притиснете го тастерот ☺▽.

5. Комбинирано работење 1

Најдолго време на работење кое можете да го дотерате е 95 минути. 30 проценти од времето рерната ќе работи со микро бранови, а 70 проценти од времето со жар. Овој начин на работење е примерен за приготвување риби или гратинирани јадења.

Ако сакате, на пример, да дотерате комбинирано работење за 25 минути, направите го следново:

1. Отворите ја вратата на рерната и ставите храна во рерната. Затворите ја вратата на рерната.
2. Завртите го копчето на положба ☼.
3. Со тастерите + или – дотерајте време на 25:00.
4. Притиснете го тастерот ☺▽.

6. Комбинирано работење 2

Најдолго време на работење кое можете да го дотерате е 95 минути. 55 проценти од времето рерната ќе работи со микро бранови, а 45 проценти од времето со жар. Овој начин на работење е примерен за приготвување пудинзи, нарастоци, омлети, пржен компир и живина.

Ако сакате, на пример, да дотерате комбинирано работење за 25 минути, направите го следново:

1. Отворите ја вратата на рерната и ставите храна во рерната. Затворите ја вратата на рерната.
2. Завртите го копчето на положба ☼.
3. Со тастерите + или – дотерајте време на 12:00.
4. Притиснете го тастерот ☺▽.

7. Самодејно одмрзнување

Рерната овозможува одмрзнување храна врз основа на тежината што ј внесува корисникот. Степенот на моќност за работење за време одмрзнување и времето самодејно ќе се приспособат со оглед на програмираната тежина. Тежина на храната за одмрзнување можете да дотерате меѓу 100 g и 1800 g.

НА ПРИМЕР: Ако сакате да одмрзнете 600 g замрзнати морски ракчиња, направите го следново:

1. Завртите го копчето во положба за одмрзнување ☼.
2. Со тастерите + или – внесите ја тежината.
3. Притиснете го тастерот ☺▽.

Забелешка:

За време на програмата за одмрзнување системот привремено ќе запре, да го спомне корисникот да го преврти парчето храна. Штом тоа го направите, притиснете го тастерот ☺▽, да продолжите со постапката за одмрзнување.

8. Самодејно готвење

За некои видови храна или начини на готвење не е потребно да се внесува моќност и време на работење. Наместо тоа само одредите кој вид храна и какво количество храна сакате да пригответе, а рерната сама ќе избере начин на приготвување и ќе почне да работи по притиснување на тастерот ☺▽.

На пример

Ако сакате да испечете пица, нејзината маса па е 150 g:

1. Кога е рерната во состојба на подготвеност, завртите го копчето на положба за самодејно готвење AUTO COOK ☼.
2. Со тастерите "+" или "-" избериете A-2.
3. Потврдите го избирањето со притиснување на тастерот ☺▽.
4. Со тастерите "+" или "-" избериете тежина односно количество.
5. Притиснете го тастерот ☺▽.

Ознака	Вид храна	Кај пијалак и компир по притиснување на тастерот "+" или "-" на екранот наместо маса ќе биде прикажан бројот на порции.
A1	Пијалак (200ml/ шолја)	При варење односно печење месо за време работење рерната привремено ќе запре, да ве спомне да ја превртите храната, да би била таа варена односно печена порамномерно.
A2	Пица (g)	Резултатите при самодејно готвење се зависни од факторите како што е колебањето на напонот, обликот и големината на парчето храна, вашиот личен вкус, како јако да биде храната печена односно варена, како и од наместувањето на парчето храна во ртерната. Ако со резултатот не сте сосема задоволни, ве молиме, да соодветно го приспособите времето за работење.
A3	Тестенини (g)	
A4	компир (230g / порција)	
A5	Подгревање (g)	
A6	Зеленчук (g)	
A7	Одмрзнување пица (g)	
A8	Месо (g)	

9. Заклучување заради деца

Оваа функција употребите ја да мали деца не би ја употребувале рерната без надзор.

Индикаторот за заклучување заради деца ќе се прикаже на екранот, рерната па не е можно да се програмира односно вклучи, додека е функцијата активирана.

За дотерување заклучување заради деца:

Кога е рерната во состојба на подготвеност, притиснете го тастерот START/STOP/CANCEL (СТАРТ / СТОП / ПОНИШТУВАЊЕ)

☪ и држете го 5 секунди. Ќе се огласи звучен сигнал, на покажувачот па ќе се појави индикатор на заклучување.

За поништување на заклучувањето заради деца: Притиснете го тастерот START/STOP/CANCEL (СТАРТ / СТОП / ПОНИШТУВАЊЕ)

☪ и држете го 5 секунди односно додека индикаторот на заклучување не угасне на покажувачот.

10. Preset function

This function allow you to program a cooking program to start at a later time.

For example: Suppose the present time is 9:00, and you want the oven to start a 5 minutes gill cooking program at 10:30.

1. Turn the dial to PRESET ☪.
2. Press “+” or “-” to set the hours, press the START/STOP/CANCEL to confirm.
3. Press “+” or “-” to set the minutes , press the START/STOP/CANCEL to confirm again.
4. Turn the dial to GRILL.
5. Press the “+” or “-” directly to set the cooking time 5:00.
6. Press START/STOP/CANCEL to start.

NOTE:

1. When it is time to 10:30, the desired cooking program start automatically.
2. In the process of presetting, turn the dial to PRESET can check the presetting time. Press START/STOP/CANCEL once or turn the dial to the right can cancel the PRESET function.
3. AUTO DEFROST can not be set in the PRESET program.

Грижа за микробрановата печка - нега и одржување

1. Пред чистењето исклучете ја печката и исклучете го кабелот од штекерот.
2. Внатрешноста на печката треба секогаш да биде чиста. Кога делови од храна, течност што прска од неа или истурена течност ќе се засуши на сидовите на печката, само пребришете ги со влажна крпа. Користењето на груби детергенти или на абразивни средства за чистење не е препорачливо.
3. Надворешната површина на печката исчистете ја со влажна крпа. За да го спречите оштетувањето на деловите во внатрешноста на печката, внимавајте да не ви се истури вода во отворите за вентилација.
4. Не дозволувајте контролната табла да се намокри. Исчистете ја со мека и влажна крпа. За чистење на контролната табла не употребувајте детергенти, груби (абразивни) средства или распрскувачки средства за чистење.
5. Ако во внатрешноста или околу надворешнитата обвивка на куќишето се насобере пареа, избрижете ја со мека крпа. Ова се случува кога микробрановата печка ја употребувате во многу влажни простории и во никој случај не укажува на грешка во работењето на печката.
6. Понекогаш е потребно да ја отстраните и стаклената основа и да ја исчистите. Стаклената основа измијте ја во топла вода со малку детергент или, пак, во машина за миење садови
7. Лежечкиот обрач, како и дното (долната површина) на внатрешноста на печката треба редовно да се чистат, бидејќи, додека работи печката, може да создава бучава. Едноставно пребришете го дното на внатрешноста на печката со благ детергент, вода или со средство за чистење стакло и исушете је. Лежечкиот обрач можете да го измиете во топла вода со малку детергент или во машина за миење садови, по подолга употреба на тркалата на лежечкиот обрач може да се наталожат остатоци од испарувањето на храната, сепак, тоа не влијае врз неговата работа. Кога го отстранувате лежечкиот обрач од жлебот на дното на комората (во внатрешноста на печката) внимавајте повторно да го наместите правилно.

8. Можниот непријатен мирис од печката ќе го отстраните на тој начин што во длабок сад за подготовка на храна во микробранова печка ќе налеете една шолја вода, а во водата ќе ставите кора од еден лимон. Потоа садот оставете го во микробрановата печка пет минути. На крај, темелно исушете ја внатрешноста на печката и избришете ја со мека крпа.
9. Ако треба да ја замените светилката во печката, ве молиме, да се обратите кај продавачот.

ЖИВОТНА СРЕДИНА

Не го фрлајте на апаратот во нормален домашен отпад, туку во официјална колекција наменета за рециклирање. Со ова, вие помагате да се зачува животната средина.

ГАРАНЦИЈА И СЕРВИС

Ако ви требаат информации, или ако имате проблем, Ве молиме контактирајте го Gorenje центарот за грижа на корисници во вашата земја (види телефонски број во меѓународната гаранција). Ако вашата земја нема таков центар, контактирајте го вашиот локален дилер или Gorenje, Gorenje делот за мали апарати за домаќинство.

Не е за комерцијална употреба!

Корисни совети како и дополнителни упатства за печење со микробранови и грил можете да најдете на нашата web страна:

<http://microwave.gorenje.com>

Го задржуваме правото на промени!

**ГОЛЕМО УЖИВАЊЕ ПРИ
КОРИСТЕЊЕТО НА
МИКРОБРАНОВАТА ПЕЧКА ВИ
ПОСАКУВА**

gorenje

Read the Instructions carefully and Keep for Future Reference.

SPECIFICATIONS

Power consumption:	230V~50Hz, 1200W
Output:	700W
Grill heater:	900W
Operating Frequency:	2450MHz
Outside Dimensions:	452mm(W) X 262mm(H) X 364mm(D)
Oven Cavity Dimensions:	315mm(W) X 198mm(H) X 297mm(D)
Oven Capacity:	20litres
Uncrated Weight:	Approx. 11,3 kg
Noise level:	Lc < 58 dB(A)

This appliance is marked according to the European directive 2002/96/EC on Waste Electrical and Electronic Equipment (WEEE).

This guideline is the frame of a European-wide validity of return and recycling on Waste Electrical and Electronic Equipment.

Before you call for service

- If the oven will not perform at all, the display does not appear or the display disappeared:
 - Check to ensure that the oven is plugged in securely. If it is not, remove the plug from the outlet, wait 10 seconds and plug it in again securely.
 - Check the premises for a blown circuit fuse or a tripped main circuit breaker. If these seem to be operating properly, test the outlet with another appliance.
- If the microwave power will not function:
 - Check to see whether the timer is set.
 - Check to make sure that the door is securely closed to engage the safety interlocks. Otherwise, the microwave energy will not flow into the oven.

If none of the above rectify the situation, then contact the nearest authorized service agent.

The appliance for household use for heating food and beverages using electromagnetic energy, for indoor use only.

Radio interference

Microwave oven may cause interference to your radio, TV, or similar equipment. When

interference occurs, it may be eliminated or reduced by the following procedures.

- Clean the door and sealing surface of the oven.
- Place the radio, TV, etc. as far away from your microwave oven as possible.
- Use a properly installed antenna for your radio, TV, etc. to get a strong signal reception.

Installation

- Make sure all the packing materials are removed from the inside of the door.
- Inspect the oven after unpacking for any visual damage such as:
 - Misaligned Door
 - Damaged Door
 - Dents or Holes in Door Window and Screen
 - Dents in Cavity
 If any of the above are visible, **DO NOT** use the oven.
- This Microwave Oven weighs 11,3 kg and must be placed on a horizontal surface strong enough to support this weight.
- The oven must be placed away from high temperature and steam.
- DO NOT** place anything on top of the oven.
- Keep the oven at least 8 cm away from both sidewalls and 10 cm away from rear wall to ensure the correct ventilation.
- DO NOT** remove the turn-table drive shaft.
- As with any appliance, close supervision is necessary when used by children.
WARNING-THIS APPLIANCE MUST BE EARTHED.
- The plug socket should be within easy reach of the power cord
- This oven requires 1.2 KVA for its input consultation with service engineer is suggested when installing the oven.

CAUTION: This oven is protected internally by a 250V, 10 Amp Fuse.

IMPORTANT

The wires in this mains lead are coloured in accordance with the following code:

Green-and-yellow:	Earth
Blue:	Neutral
Brown:	Live

As the colours of the wires in the mains leads of the appliance may not correspond with the coloured markings identifying the terminals in your plug, proceed as follows:

- The wire which is coloured green-and-yellow must be connected to the terminal in the plug which is marked with the letter **E** or by the earth symbol coloured green of green-and-yellow.
- The wire which is coloured blue must be connected to the terminal which is marked with the letter **N** or coloured black.
- The wire which is coloured brown must be connected to the terminal which is marked with the letter **L** or coloured red.

Important safety instructions

- **WARNING:** When the appliance is operated in the combination mode, children should only use the oven under adult supervision due to the temperatures generated; (Only for the model with grill function)
- **WARNING:** If the door or door seals are damaged, the oven must not be operated until it has been repaired by a competent person;
- **WARNING:** It is hazardous for anyone other than a competent person to carry out any service or repair operation that involves the removal of a cover which gives protection against exposure to microwave energy;
- **WARNING:** liquids and other foods must not be heated in sealed containers since they are liable to explode.
- **WARNING:** This appliance is not intended for use by persons (including children) with reduced physical, sensory or mental capabilities, or lack of experience and knowledge, unless they have been given supervision or instruction concerning use of the appliance by a person responsible for their safety.
- Children should be supervised to ensure that they do not play with the appliance.
- The oven must have sufficient air flow. Keep 8 cm space at back; 10 cm at both

sides and 10 cms from top of the oven. Don't remove oven's feet, do not block air events of the oven.

- Only use utensils that are suitable for use in microwave ovens.
- When heating food in plastic or paper containers, keep an eye on the oven due to the possibility of ignition;
- If smoke is observed, switch off or unplug the appliance and keep the door closed in order to stifle any flames;
- Microwave heating of beverages can result in delayed eruptive boiling, therefore care must be taken when handling the container;
- The contents of feeding bottles and baby food jars shall be stirred or shaken and the temperature checked before consumption, in order to avoid burns;
- Eggs in their shell and whole hard-boiled eggs should not be heated in microwave ovens since they may explode, even after microwave heating has ended;
- When cleaning surfaces of door, door seal, cavity of the oven, use only mild, nonabrasive soaps, or detergents applied with a sponge or soft cloth.
- The oven should be cleaned regularly and any food deposits removed;
- Failure to maintain the oven in a clean condition could lead to deterioration of the surface that could adversely affect the life of the appliance and possibly result in a hazardous situation;
- If the supply cord is damaged, it must be replaced by the manufacturer, its service agent or similarly qualified persons in order to avoid a hazard.
- Never connect this appliance to an external timer switch or remote control system in order to avoid a hazardous situation.

Safety instructions for general use

Listed below are, as with all appliances, certain rules to follow and safeguards to assure top performance from this oven:

1. Always have the glass tray, roller arms, coupling and roller track in place when operating the oven.
2. Do not use the oven for any reason other than food preparation, such as for drying clothes, paper, or any other nonfood items, or for sterilizing purposes.
3. Do not operate the oven when empty. This could damage the oven.

4. Do not use the oven cavity for any type of storage, such as papers, cookbooks, etc.
5. Do not cook any food surrounded by a membrane, such as egg yolks, potatoes, chicken livers, etc without first being pierced several times with a fork.
6. Do not insert any object into the openings on the outer case.
7. Do not at any time remove parts from the oven such as the feet, coupling, screws, etc.
8. Do not cook food directly on the glass tray. Place food in/on proper cooking utensil before placing in the oven.
IMPORTANT-COOKWARE NOT TO USE IN YOUR MICROWAVE OVEN
 - Do not use metal pans or dishes with metal handles.
 - Do not use anything with metal trim.
 - Do not use melamine dishes as they contain a material which will absorb microwave energy. This may cause the dishes to crack or char and will slow down the cooking speed.
 - Do not use Centura Tableware. The glaze is not suitable for microwave use. Corelle Livingware closed handle cups should not be used.
 - Do not cook in a container with a restricted opening, such as a pop bottle or salaed oil bottle, as they may explode if heated in a microwave oven.
 - Do not use conventional meat or candy thermometers.
 - There are the thermometers available specifically for microwave cooking. These may be used.
9. Microwave utensils should be used only in accordance with manufacturer's instructions.
10. Do not attempt to deep-fry foods in this oven.
11. Please remember that a microwave oven only heats the liquid in a container rather than the container itself. Therefore, even though the lid of a container is not hot to the touch when removed from the oven, please remember that the food/liquid inside will be releasing the same amount of steam and/or spitting when the lid is removed as in conventional cooking.
12. Always test the temperature of cooked food yourself especially if you are heating or cooking food/liquid for babies. It is advisable never to consume food/liquid straight from the oven but allow it to stand for a few minutes and stir food/liquid to distribute heat evenly.
13. Food containing a mixture of fat and water, e.g. stock, should stand for 30-60 seconds in the oven after it has been turned off. This is to allow the mixture to settle and to prevent bubbling when a spoon is placed in the food/liquid or a stock cube is added.
14. When preparing/cooking food/liquid and remember that there are certain foods, e.g. Christmas puddings, jam and mincemeat, which heat up very quickly. When heating or cooking foods with a high fat or sugar content do not use plastic containers.
15. Cooking utensil may become hot because of heat transferred from the heated food. This is especially true if plastic wrap has been covering the top and handles of the utensil. Potholders may be needed to handle the utensil.
16. To reduce the risk of fire in the oven cavity:
 - a) Do not overcook food. Carefully attend microwave oven if paper, plastic, or other combustible materials are placed inside the oven to facilitate cooking.
 - b) Remove wire twist-ties from bags before placing bag in oven.
 - c) If materials inside the oven should ignite, keep oven door closed, turn the oven off at the wall switch, or shut off power at the fuse or circuit breaker panel.

Computer control panel

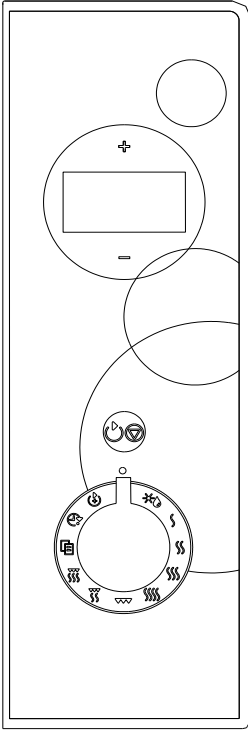

- **MENU ACTION SCREEN**
Cooking time, power, action indicators, and clock time are displayed.
- **"+"; "-"**
Turn the knob to set the time and weight and amount.
- **AUTO DEFROST** ❄️
Turn the knob to set defrost program based on the weight entered.
- **POWER LEVEL** (🌀, 🌀, 🌀, 🌀)
Turn the knob to choose microwave cooking power level.
- **GRILL** 🔥
Turn the knob to set a grill – cooking program up to 95 minutes.
- **COMBI. 1** 🌀🔥
- **COMBI. 2** 🔥🌀
- **AUTO COOK** 🍲
Turn the knob to set cooking popular food instantly.
- **CLOCK** ⌚
Turn the knob to set oven clock.
- **PRESET** ⏰
Turn the knob to set a cooking program which starts at an appoint time automatically.
- **START / STOP / CANCEL** ⏪⏩
Press once to start a cooking program. Press once to temporarily stop cooking, then hold 3 seconds to cancel the program. It is also used for setting child lock. Simply press it a number of times to set cooking time and cook immediately at full power level

Feature diagram

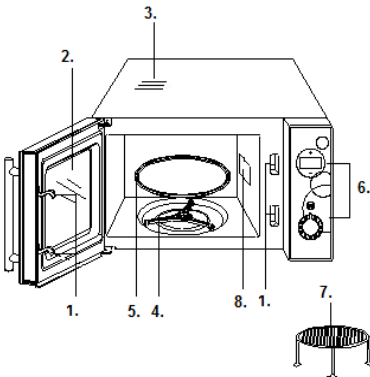

1. Door Safety Lock System
2. Oven Window
3. Oven Air Vent
4. Roller Ring
5. Glass Tray
6. Control Panel
7. Grill rack
8. Wave guide (please do not remove the mica plate covering the wave guide)

Operation Instruction

1. Setting digital clock

The oven is equipped with a digital clock, you can choose to set the clock time in 24/12-hour cycle by pressing the clock button in waiting mode.

For example: Suppose you want to set the oven clock time to 8:30.

1. In standby mode the oven, turn the dial to Ⓔ, you can press + to select 24 – hour clock cycle
2. Press ⏻ button once to confirm the hour setting.
3. Press + or – to set hour digit 8.
4. Press ⏻ button once to confirm the hour setting.
5. Press + or – to set minute digit 30.
6. Press ⏻ button once to confirm the hour setting.

Note: You can check the time during cooking by pressing the Ⓔ button.

2. Microwave cooking

For microwave cooking, turn the dial to different POWER LEVEL code to select a cooking power level, and then use + or – to set a disired cooking time. The maximum cooking time is 95 minutes. Select power level by turing the dial to different power level code.

Cooking power	Prikazovalnik
100%	P100 1-S
80%	P-80 1-S
60%	P-60 1-S
40%	P-40 1-S

For example, suppose you want to cook for 10 minute at 60% of microwave power.

1. Open the door and place the food into the oven, close it.
2. Turn the dial to POWER LEVEL (ⓈⓈⓈ, ⓈⓈ, Ⓢ, Ⓢ) until the screen ahows power level P-60.
3. Press + or – to set 10:00.
4. Press ⏻ button.

Note:

1. If you want to temporarily stop a cooking session, press the ⏻ once and then you can start the cooking again by press ⏻; or press and hold ⏻ for 3seconds during the temporarily mode to cancel the cooking program altogether.

2. After cooking program has finished, the buzzer will sound beeps once every 2 minutes with End showing on screen, press any button or open oven door to clear that before setting another function. (Both note 1 and 2 are also available for other cooking program.
3. You can check the power level by turning the dial to the right POWER LEVEL code.

3. Quick start

This feature allows you to start the oven quickly. The longest cooking time is 10 minutes.

In standby mode, press the ⏻ button in quick succession to set the cooking time, the oven starts working at full power level immediately. You can extend the cooking time during cooking process by pressing ⏻.

4. Grill

The longest cooking time is 95 minutes. The grill cooking is particularly useful for thin slices of meat, steaks, chops, kebabs, sausages of piece of chicken. It is also suitable for hot sandwiches and au gratin dishes.

For example, suppose you want to grill for 12 minutes.

1. Open the door and place the food into the oven, close it.
2. Turn the dial to GRILLⓂⓂ.
3. Press + or – to set the time 12:00.
4. Press ⏻ button

5. Combination 1

The longest cooking time is 95 minutes.

30% time for microwave cooking, 70% for grill cooking. Use for fish or au gratin.

Suppose you want to set combination 1 cooking for 25 minutes.

1. Open the door and place the food into the oven, close it.
2. Turn the dial to Ⓜ.
3. Press + or – to set the time 25:00.
4. Press ⏻ button.

6. Combination 2

The longest cooking time is 95 minutes.

55% time for microwave cooking, 45% for grill cooking. Use for puddings omelettes, baked potatoes and poultry.

Suppose you want to set combination 2 cooking for 12 minutes.

1. Open the door and place the food into the oven, close it.
2. Turn the dial to Ⓜ.
3. Press + or – to set the time 12:00.
4. Press ⏻ button.

7. Auto defrost

The oven allows defrosting food based on the weight users input. The defrosting power levels and time are automatically set once weight is programmed. The weight of food to be defrosted varies between 100g~1800g.

FOR EXAMPLE: Suppose you want to defrost 600g frozen shrimps

1. Turn the dial to auto defrost \ast .
2. Press + or – to indicate the desired weight.
3. Press $\cup\triangledown$ button.

Note:

During defrosting program, the system will pause to remind user to turn food over, and then press $\cup\triangledown$ to resume the defrosting.

8. Auto cooking

For the following foods or cooking operation, you do not need to input cooking power and time. Try to focus on telling the oven what you want to cook and the food weighs or amounts. The oven starts to work after you pressing the $\cup\triangledown$.

For example : To cook 150g of pizza.

1. In standby mode, turn the dial to AUTO COOK.
2. Press “+” or “-” to choose A—2.
3. Press $\cup\triangledown$ to confirm.
4. Press “+” or “-” to indicate the desired weight or amount.
5. Press $\cup\triangledown$ button.

Code	Food	
A1	Beverage (200ml/cup)	For Beverage and Potatoes, the screen will show the number of serving instead of food weight when pressing “+” or “-”.
A2	Pizza (g)	For cooking Meat, the oven pauses during cooking to remind you turn the food over for uniform cooking.
A3	Pasta (g)	
A4	Potatoes (230g / portion)	The result of auto cooking depends on factors such as voltage fluctuation, the shape and size of food, your personal preference as to the doneness of certain foods and even how well you happen to place food in the oven. If you find the result at any rate not quite satisfactory, please adjust the cooking time a little bit accordingly.
A5	Reheat (g)	
A6	Vegetables (g)	
A7	Pizza defrost (g)	
A8	Meat (g)	

9. Child lock

Use to prevent unsupervised operation of the oven by little children. The CHILD LOCK indicator will show up on display screen, and the oven can not be operated while the CHILD LOCK is set.

To set the CHILD LOCK: In standby mode of the oven, press and hold the $\cup\triangledown$ button for 3 seconds, a beep sounds and lock indicator lights. To cancel the CHILD LOCK: Press and hold the $\cup\triangledown$ button for 3 seconds until lock indicator on display turns off.

10. Preset function

This function allow you to program a cooking program to start at a later time.

For example: Suppose the present time is 9:00, and you want the oven to start a 5 minutes gill cooking program at 10:30.

1. Turn the dial to PRESET \cup .
2. Press “+” or “-” to set the hours, press the START/STOP/CANCEL to confirm.
3. Press “+” or “-” to set the minutes , press the START/STOP/CANCEL to confirm again.
4. Turn the dial to GRILL.
5. Press the “+” or “-” directly to set the cooking time 5:00.
6. Press START/STOP/CANCEL to start.

NOTE:

1. When it is time to 10:30, the desired cooking program start automatically.
2. In the process of presetting, turn the dial to PRESET can check the presetting time. Press START/STOP/CANCEL once or turn the dial to the right can cancel the PRESET function.
3. AUTO DEFROST can not be set in the PRESET program.

Care of your microwave oven

1. Turn the oven off and remove the power plug from the wall socket before cleaning.
2. Keep the inside of the oven clean. When food splatters of spilled liquids adhere to oven walls, wipe with a damp cloth. The use of harsh detergent or abrasives is not recommended.
3. The outside oven surface should be cleaned with a damp cloth. To prevent damage to the operating parts inside the oven, water should not be allowed to seep into the ventilation openings.
4. Do not allow the Control Panel to become wet. Clean with a soft, damp cloth. Do not use detergents, abrasives or spray-on cleaners on the control Panel.
5. If steam accumulates inside or around the outside of the oven door, wipe with a soft cloth. This may occur when the microwave oven is operated under high humidity conditions and in no way indicates malfunction of the unit.
6. It is occasionally necessary to remove the glass tray for cleaning. Wash the tray in warm sudsy water or in a dishwasher.
7. The roller ring and oven cavity floor should be cleaned regularly to avoid excessive noise. Simply wipe the bottom surface of the oven with mild detergent, water or window cleaner and dry. The roller ring may be washed in mild sudsy water or sish washer. Cooking vapours collect during repeated use but in no way affect the bottom surface or roller ring wheels. When removing the roller ring from cavity floor for cleaning, be sure to replace it in the proper position.
8. Remove odors from your oven by combining a cup of water with the juice and skin of one lemon in a deep microwaveable bowl. Microwave for 5 minutes, wipe thoroughly and dry with a soft cloth.
9. When it becomes necessary to replace the oven light, please consult a dealer to have it replaced.

Environment

Do not throw away the appliance with the normal household waste at the end of its life, but hand it in at an official collection point for recycling. By doing this, you help to preserve the environment.

Guarantee & service

If you need information or if you have a problem, please contact the Gorenje Customer Care Centre in your country (you find its phone number in the worldwide guarantee leaflet). If there is no Customer Care Centre in your country, go to your local Gorenje dealer or contact the Service department of Gorenje domestic appliances.

For personal use only!

Additional recommendations for cooking with microwave, grill and useful advices can be found on web side:

<http://microwave.gorenje.com>

We reserve the right to any modifications!

**WISHES YOU A LOT OF PLEASURE
WHILE USING YOUR APPLIANCE**

gorenje

Lesen Sie die Gebrauchsanweisung bitte sorgfältig durch und bewahren Sie sie zum späteren Gebrauch auf.

Technische Daten

Stromaufnahme	230V~50Hz, 1200W
Ausgangsleistung	700W
Grillheizkörper	900W
Betriebsfrequenz:	2450MHz
Außenmaße:	452mm (B) X 262mm (H) X 364mm (T)
Maße des Garraums:	315mm (B) X 198mm (H) X 297mm (T)
Volumen:	20l
Masse ohne Verpackungsmaterial:	ca. 11,3 kg
Schallpegel – niveau:	Lc < 58 dB (A)

Dieses Gerät ist entsprechend der europäischen Richtlinie 2002/96/EG über Elektro- und Elektronikaltgeräte (waste electrical and electronic equipment - WEEE) gekennzeichnet. Die Richtlinie gibt den Rahmen für eine EU-weit gültige Rücknahme und Verwertung der Altgeräte vor.

die Mikrowellenenergie nicht freigesetzt.

Wenn Sie die Störung mit Hilfe der oben genannten Tips nicht beseitigen konnten, wenden Sie sich bitte an den nahegelegenen autorisierten Kundendienst.

Bevor Sie den Kundendienst anrufen

1. Wenn der Mikrowellenherd überhaupt nicht funktioniert, wenn auf dem Display kein Text sichtbar sind oder wenn das Display erlischt:
 - a) Überprüfen Sie, ob der Mikrowellenherd fachgerecht an das elektrische Versorgungsnetz angeschlossen ist. Wenn nicht, ziehen Sie den Stecker aus der Steckdose, warten Sie 10 Sekunden und stecken Sie den Stecker wieder in die Steckdose.
 - b) Überprüfen Sie, ob die Sicherung durchgebrannt bzw. ob der Stromkreis an der Hauptsicherung unterbrochen ist. Wenn an den Sicherungen keine Störungen sichtbar sind, testen Sie die Steckdose mit einem anderen elektrischen Gerät. 2. Wenn der Mikrowellenherd nicht heizt, d.h. wenn er keine Mikrowellenenergie abgibt:
 - a) Überprüfen Sie, ob die Zeitschaltuhr richtig eingestellt ist.
 - b) Überprüfen Sie, ob die Gerätetür fest geschlossen und die Sicherheitsverriegelung eingeschnappt ist. Wenn das nicht der Fall ist, wird

Funkstörungen (Interferenzen)

Der Mikrowellenherd kann Empfangsstörungen bei Rundfunk-, Fernseh- und anderen Geräten verursachen. Wenn es zu Störungen kommen sollte (Interferenzen), können Sie diese mit folgenden Maßnahmen beseitigen oder vermindern:

- a) Reinigen Sie die Gerätetür und die Dichtungen am Mikrowellenherd.
- b) Stellen Sie Ihr Rundfunk- oder Fernsehgerät so weit wie möglich vom Mikrowellenherd auf.
- c) Verwenden Sie für Ihr Rundfunk- bzw. Fernsehgerät eine entsprechend montierte Antenne, die den bestmöglichen Empfang gewährleistet.

Bemerkung:

Das Gerät ist ausschließlich zum Gebrauch im Haushalt bestimmt und zwar zum Erhitzen von Speisen und Getränken mit elektromagnetischer Energie. Verwenden Sie das Gerät nur in geschlossenen Räumen.

Aufstellung

1. Überprüfen Sie, ob das komplette Verpackungsmaterial aus dem Geräteinneren entfernt wurde.
2. Überprüfen Sie beim Entfernen der Verpackung, ob es am Mikrowellengerät zu sichtbaren Beschädigungen gekommen ist, wie z.B.:

- schief hängende Gerätetür,
- beschädigte Gerätetür,
- Dellen oder Löcher im Glas (Sichtfenster), an der Gerätetür oder am Display,
- Dellen im Geräteinneren.

Wenn Sie irgendeinen der oben genannten Schäden bemerken, dürfen Sie den Mikrowellenherd **nicht** benutzen.

- Der Mikrowellenherd wiegt 11,3 kg; stellen Sie ihn auf eine waagrechte Unterlage, die genügend stabil ist, um sein Gewicht auszuhalten.
- Den Mikrowellenherd in ausreichender Entfernung von Wärmequellen und Wasserdampf aufstellen.
- Keine Gegenstände auf dem Mikrowellenherd aufbewahren.
- Um eine ausreichende Belüftung zu gewährleisten, sollte an den Seiten des Mikrowellenherdes mindestens 8cm und über dem Gerät 10cm freier Raum zur Verfügung stehen.
- Die Antriebswelle des Drehgestells **NICHT** entfernen.
- Kinder dürfen den Mikrowellenherd nur unter Aufsicht Erwachsener benutzen.
HINWEIS: DIESES GERÄT MUSS GEERDET WERDEN!
- Die Steckdose, an welche der Mikrowellenherd angeschlossen ist, muß leicht zugänglich sein.
- Der Mikrowellenherd benötigt 1,2 kVA Eingangsleistung. Wir empfehlen Ihnen, sich über die Aufstellung des Mikrowellenherdes mit einem Kundendienst-Fachmann oder einem entsprechendem anderen Fachmann zu beraten.
ACHTUNG: Der Mikrowellenherd verfügt über eine eigene Schutzeinrichtung und zwar über eine Sicherung 250V, 10A.

WICHTIG

Die Farben der Leiter im Anschlußkabel haben folgende Bedeutung:

Grün-gelb:	Erdungsleiter
Blau:	Neutralleiter
Braun:	Stromführender Leiter

Da die Farben der Leiter des Anschlußkabels eventuell nicht ganz den Kennzeichnungen der Anschlußklemmen der Steckdose entsprechen, beachten Sie bitte Folgendes:

- Schließen Sie den grün-gelben Leiter an die Anschlußklemme im Stecker, welche mit dem Buchstaben **E** oder dem Erdungssymbol gekennzeichnet ist.

- Schließen Sie den blauen Leiter an die mit dem Buchstaben **N** oder mit schwarzer Farbe gekennzeichnete Anschlußklemme an;
- Schließen Sie den braunen Leiter an die mit dem Buchstaben **L** oder mit roter Farbe gekennzeichnete Anschlußklemme an;

Wichtige Sicherheitshinweise

- **HINWEIS:** Wenn das Gerät in der Betriebsart Kombi arbeitet, dürfen Kinder das Gerät wegen der sehr hohen Temperaturen nur unter sorgfältiger Aufsicht erwachsener Personen gebrauchen (gilt nur für Geräte mit Grillfunktion).
- **HINWEIS:** Bei Beschädigung der Gerätetür oder der Türdichtungen darf das Mikrowellengerät so lange nicht benutzt werden, bis es von einem autorisierten Kundendienstfachmann instandgesetzt worden ist.
- **HINWEIS:** Jegliche Reparatur- oder Kundendienstarbeiten, bei welchen die Abdeckung des Geräts entfernt werden muß und die von nicht autorisierten Personen durchgeführt werden, ist gefährlich und riskant.
- **HINWEIS:** Keine Flüssigkeiten oder Nahrungsmittel in dicht verschlossenen Gefäßen oder Verpackungen erhitzen, da diese bersten können.
- **HINWEIS:** Dieses Gerät ist für Benutzer (einschl. Kinder) mit eingeschränkten physischen, sensorischen oder psychischen Fähigkeiten bzw. Ohne jegliche Erfahrung oder Vorwissen nur dann geeignet, wenn eine angemessene Aufsicht oder ausführliche Anleitung zur Benutzung des Geräts durch eine verantwortliche Person sichergestellt ist. Achten Sie darauf, dass Kinder nicht mit dem Gerät spielen.
- Für ausreichenden freien Raum für die Luftzirkulation um den Mikrowellenherd sorgen. Hinter dem Gerät mindestens 8 cm, an den Seiten mindestens 10 cm und oberhalb des Geräts mindestens 10 cm freien Raum lassen. Die Gerätefüße nicht entfernen und die Lüftungsöffnungen nicht bedecken.
- Verwenden Sie ausschließlich mikrowellentaugliches Geschirr und Zubehör.
- Beim Erhitzen von Speisen in Kunststoff- oder Papierverpackung bzw. Behältern, den

Vorgang wegen Brandgefahr beaufsichtigen.

- Bei Auftreten von Rauch den Mikrowellenherd sofort abschalten, das Gerät vom elektrischen Versorgungsnetz trennen und die Gerätetür geschlossen lassen, um eventuelle Flammen zu ersticken.
- Wenn Sie im Mikrowellengerät Getränke erhitzen, kann das Getränk nach einer gewissen Zeit sieden und überlaufen, deswegen immer besonders vorsichtig verfahren.
- Um Verbrühungen zu vermeiden, vor dem Verzehren den Inhalt von Babyflaschen oder Babynahrung umrühren oder durchschütteln und die Temperatur des Inhalts überprüfen.
- Im Mikrowellenherd keine rohen oder gekochten Eier in Schale erhitzen, da diese bersten können, auch nachdem das Erhitzen im Mikrowellengerät schon beendet ist.
- Verwenden Sie zum Reinigen der Gerätetür, der Dichtungen und des Garraumes nur milde (keine abrasiven) Reinigungsmittel und tragen Sie diese mit einem Schwamm oder einem weichen Tuch auf.
- Reinigen Sie den Mikrowellenherd und entfernen Sie etwaige Speisereste regelmäßig.
- Wenn Sie das Mikrowellengerät nicht regelmäßig reinigen und instandhalten, kann es zum Verschleiß der Oberflächen kommen, was sich negativ auf die Lebensdauer des Geräts auswirkt und die Risiken beim Gebrauch erhöht.
- Wenn das Anschlußkabel beschädigt ist, darf dieses nur vom Hersteller, einem autorisierten Kundendienstfachmann oder einem anderen, entsprechend qualifizierten Fachmann ausgetauscht werden, um Gefahren zu vermeiden.

Allgemeine Sicherheitshinweise

Im nachfolgenden Text sind einige Regeln und Sicherheitsmaßnahmen aufgeführt, die ähnlich wie beim Gebrauch anderer elektrischer Geräte, eingehalten werden müssen, damit eine sichere und effiziente Funktion des Geräts gewährleistet wird:

1. Sorgen Sie dafür, daß während des Betriebs des Mikrowellenherdes der Glasunterteller, die verbindungsstück und der Rollenring auf ihren Plätzen sind.

2. Verwenden Sie den Mikrowellenherd nur zum Zubereiten von Speisen und nicht zum Trocknen von Kleiderstücken, Papier oder anderen Gegenständen und auch nicht zum Sterilisieren.
3. Schalten Sie den Mikrowellenherd niemals ein, wenn der Garraum leer ist, da dadurch das Gerät beschädigt werden kann.
4. Bewahren Sie im Garraum keine Gegenstände auf, insbesondere keine Zeitschriften, Kochbücher, u.ä.
5. Garen Sie keine Lebensmittel, die mit einer Membran umgeben sind, wie z.B.: Eigelb, Kartoffeln, Hühnerleber, u.ä., ohne vorher die Membran an mehreren Stellen mit einer Gabel durchgestochen zu haben.
6. Stecken Sie keine Gegenstände in die Öffnungen an den Außenseiten des Mikrowellengeräts hinein.
7. Entfernen Sie niemals Geräteteile, z.B. Gerätefüße, Verriegelung, Schrauben, u.ä.
8. Garen Sie keine Speisen direkt auf dem Drehteller. Bevor Sie das Gargut in den Garraum stellen, legen Sie es in einen entsprechenden Behälter.
WICHTIG: Küchenzubehör, welches im Mikrowellenherd nicht verwendet werden darf:
 - Metallpfannen oder Kochtöpfe mit Metallgriffen,
 - Gefäße mit Metallrand,
 - Geschirr aus Melamin, da es Stoffe enthält, welche die Mikrowellenenergie absorbieren. Das kann zum Springen oder Verbrennen des Geschirrs führen, außerdem wird der Erhitzungs-/Garvorgang verlangsamt.
 - Verwenden Sie kein Geschirr ohne mikrowelleneegnete Beschichtung. Verwenden Sie ebenso keine geschlossenen Tassen mit Griffen.
 - Bereiten Sie keine Speisen bzw. Getränke in Gefäßen mit verengter Öffnung (wie z.B. Flaschen) zu, da diese während des Erhitzungsvorgangs bersten kann.
 - Verwenden Sie im Mikrowellenherd keine handelsüblichen Thermometer für Fleisch oder Süßspeisen. Sie dürfen nur Thermometer verwenden, die zum Gebrauch im Mikrowellenherd geeignet sind.
9. Verwenden Sie Zubehör für den Mikrowellenherd nur unter Beachtung der Gebrauchsanweisung des Herstellers.
10. Verwenden Sie den Mikrowellenherd niemals zum Frittieren.

11. Beachten Sie, daß im Mikrowellenherd nur die Flüssigkeit im Gefäß erhitzt wird und nicht das Gefäß selbst. Deswegen ist es möglich, daß die Flüssigkeit nach Entfernung des Deckels im Gefäß Dampf abgibt oder aus diesem Tropfen spritzen, obwohl der Deckel selbst nicht heiß ist.
12. Überprüfen Sie vor dem Verzehr immer die Temperatur der Speise, insbesondere, wenn diese für Kinder bestimmt ist. Wir empfehlen Ihnen, Speisen/Getränke niemals unmittelbar nach dem Herausnehmen aus dem Mikrowellenherd zu verzehren, sondern ein paar Minuten abzuwarten und die Speise/das Getränk umzurühren, damit sich die Hitze gleichmäßig verteilen kann.
13. Lassen Sie Speisen, die Fett und Wasser enthalten, z.B. Suppe, nach dem Abschalten des Mikrowellenherdes ungefähr noch 30 bis 60 Sekunden im Garraum stehen. Dadurch kann sich die Speise stabilisieren und es wird Siedeverzug verhindert, wenn Sie in die Flüssigkeit einen Löffel stellen oder einen Suppenwürfel hinzufügen.
14. Beachten Sie, daß sich einige Speisen, z.B. Weihnachtspudding, Marmelade oder Hackfleisch, sehr schnell erhitzen. Verwenden Sie zum Erhitzen oder Garen von Speisen mit hohem Fett- oder Zuckergehalt keine Kunststoffgefäße.
15. Zubehör, das Sie zur Zubereitung von Speisen im Mikrowellenherd benutzen, kann sich sehr stark erhitzen, da die Speise Wärme abgibt. Das gilt besonders für Gefäße, die mit einem Kunststoffdeckel zugedeckt sind und für Handgriffe aus Kunststoff. Verwenden Sie zum Herausnehmen der Gefäße wärmeisolierende Küchenhandschuhe.
16. Um die Brandgefahr im Garraum zu verringern:
 - a) die Speise nicht übermäßig lang garen. Kontrollieren Sie sorgfältig den Erhitzungsvorgang, wenn sich im Garraum Papier-, Kunststoffbehälter oder andere leicht entzündliche bzw. brennbare Materialien befinden.
 - b) Bevor Sie Tüten in den Garraum stellen, zuerst die Drahtklammern (Blitzbinder) entfernen.
 - c) Wenn sich ein Gegenstand im Garraum entzündet, lassen Sie die Gerätetür geschlossen, trennen Sie das Gerät vom elektrischen Versorgungsnetz und schalten Sie die

Hauptsicherung in ihrem Sicherungskasten ab.

Bedienungshinweise

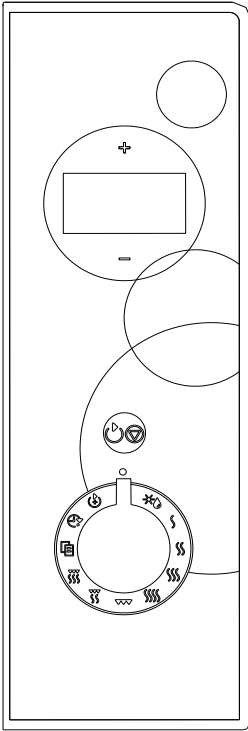

- **Display**
Zeigt die Gar-/Back- und Bratzeit, den Status, die Symbole der Betriebsart und die Zeit an.
- „+“, „-“, „-“
Durch Drehen des Knebels können Sie die Zeit, das Gewicht und die Menge einstellen.
- **AUTOMATISCHES ABTAUEN**
Knebel drehen, um das Abtauprogramm aufgrund des eingegebenen Gewichts einzustellen.
- **LEISTUNGSSTUFE** (SSS, SSS, SS, S)
Durch Drehen des Knebels wählen Sie die Leistungsstufe des Mikrowellenherdes.
- **GRILL**
Durch Drehen des Knebels können Sie das Bratprogramm mit Grillen in einer Dauer von 95 Minuten einstellen.
- **KOMBINIERTER BETRIEBSART 1**
Knebel drehen, um die Kombi-Funktion – Mikrowelle und Grill - einzustellen.
- **KOMBINIERTER BETRIEBSART 2**
Knebel drehen, um da automatische Programm für oft gegarte Speisen zu wählen.
- **AUTOMATISCHES PROGRAMM**
Knebel drehen, um da automatische Programm für oft gegarte Speisen zu wählen.
- **UHR**
Knebel drehen, um die Uhr des Mikrowellenherdes einzustellen.
- **PROGRAMMIERTE FUNKTION**
Knebel drehen, um das Programm einzustellen, das sich zu einer bestimmten Zeit automatisch einschaltet.
- **START / STOPP / ABBRUCH**
Einmal drücken, um das Brat-/Garprogramm zu starten. Einmal drücken, um den Betrieb vorübergehend zu stoppen; danach drei Sekunden gedrückt halten, um das gewählte Programm abzubrechen. Mit diesem Knebel können Sie auch die Sicherheitsverriegelung (Kinderschutz) einstellen. Mehrere Male drücken, um die Garzeit einzustellen, die sofort mit der höchsten Leistungsstufe startet.

Diagramm des Mikrowellenherdes

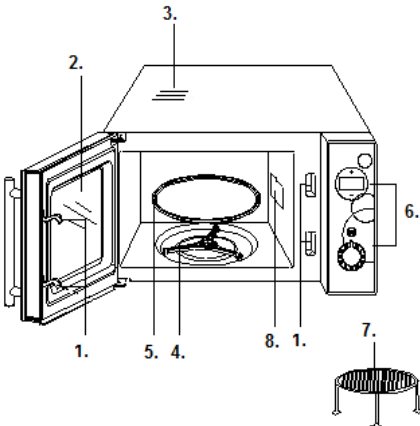





1. Sicherheitsverriegelung der Gerätetür
2. Sichtfenster
3. Belüftungsöffnung
4. Rollenring
5. Glasteller
6. Bedienfeld
7. Grillrost
8. Wellenführung (bitte die Silikatplatte, welche die Wellenführung überdeckt, nicht abnehmen).

Gebrauchsanweisung

1. Einstellung der Digitaluhr

Der Mikrowellenherd ist mit einer automatischen Digitaluhr ausgerüstet. Wenn das Gerät im Bereitschaftszustand ist, können Sie durch Drücken der Taste die Uhr im 24/12-stündigen Zyklus einstellen.

Zum Beispiel: Wenn Sie die Zeit auf 8:30 einstellen möchten.

1. Wenn das Gerät im Bereitschaftszustand ist, drehen Sie den Knebel auf die Position , danach stellen Sie die Uhr durch Drücken der Taste + auf die Uhrzeit im 24-stündigen Zyklus ein.
2. Drücken Sie einmal die Taste , um die Einstellung zu bestätigen.
3. Stellen Sie durch Drücken der Taste + oder – die Stunden auf 8 ein.
4. Drücken Sie einmal die Taste , um die Einstellung der Stunden zu bestätigen.
5. Stellen Sie durch Drücken der Taste + oder – die Minuten auf 30 ein.
6. Drücken Sie einmal die Taste , um die Einstellung der Minuten zu bestätigen.



































































Bemerkung: Während des Garvorgangs können Sie durch Drücken der Taste  überprüfen, wie spät es ist.

2. Garen / Braten mit Mikrowellen

Zum Garen mit Mikrowellen drehen Sie den Knebel auf die gewünschte Leistungsstufe und stellen Sie die gewünschte Garzeit durch Drücken der Tasten + und – ein. Die maximale einstellbare Betriebszeit beträgt 95 Minuten. Die Leistung durch Drehen des Knebels auf die gewünschte Leistungsstufe einstellen.

Koch-/Bratstufe	Anzeige
100%	P100 1-S
80%	P-80 1-S
60%	P-60 1-S
40%	P-40 1-S

Wenn Sie z.B. 10 Minuten mit 60% Leistung garen möchten:

1. Öffnen Sie die Gerätetür und stellen Sie die Speise in den Mikrowellenherd. Schließen Sie die Gerätetür.
2. Drehen Sie den Knebel zur Einstellung der Leistungsstufe (, , , , , , , , , , , , , , , , , , , , , , , , , , , , , , , , , , , , , , , , , , , , , , , , , , , , , , , , , , , , , , , , , , , ,

3. Stellen Sie mit der Taste + oder – die Zeit 12:00 ein.
4. Drücken Sie die Taste ◡◢.

5. Kombinierte Betriebsart 1

Die maximale einstellbare Betriebszeit beträgt 95 Minuten. 30 Prozent der Zeit wird der Mikrowellenherd mit Mikrowelle garen und 70 Prozent der Zeit grillen. Diese Betriebsart ist zur Zubereitung von Fisch oder zum Gratинieren von Speisen geeignet.

Wenn Sie z.B. den kombinierten Betrieb für 25 Minuten einstellen möchten, tun Sie Folgendes:

1. Öffnen Sie die Gerätetür und stellen Sie die Speise in den Mikrowellenherd. Schließen Sie die Gerätetür.
2. Drehen Sie den Knebel auf ∞.
3. Stellen Sie mit der Taste + oder – die Zeit 25:00 ein.
4. Drücken Sie die Taste ◡◢.

6. Kombinierte Betriebsart 2

Die maximale einstellbare Betriebszeit beträgt 95 Minuten. 55 Prozent der Zeit wird der Mikrowellenherd mit Mikrowelle garen und 45 Prozent der Zeit grillen. Diese Betriebsart ist zur Zubereitung von Pudding, Aufläufen, Omeletten, Bratkartoffeln und Geflügel geeignet.

Wenn Sie z.B. den kombinierten Betrieb für 25 Minuten einstellen möchten, tun Sie Folgendes:

1. Öffnen Sie die Gerätetür und stellen Sie die Speise in den Mikrowellenherd. Schließen Sie die Gerätetür.
2. Drehen Sie den Knebel auf die Position ∞.
3. Stellen Sie mit der Taste + oder – die Zeit 12:00 ein.
4. Drücken Sie die Taste ◡◢.

7. Automatisches Abtauen

Der Mikrowellenherd ermöglicht das Abtauen von gefrorenen Lebensmitteln aufgrund des Gewichts, das der Benutzer eingibt. Während des Abtauvorgangs werden die Leistungsstufe und die Abtauzzeit automatisch hinsichtlich des eingegebenen Gewichts angepasst. Sie können Gewichte von Speisen zwischen 100 g und 1800 g einstellen.

ZUM BEISPIEL: Wenn Sie 600 g gefrorener Scampi abtauen möchten, tun Sie Folgendes:

1. Drehen Sie den Knebel auf Abtauen *.
2. Geben Sie mit der Taste + oder – das Gewicht der gefrorenen Scampi ein.
3. Drücken Sie die Taste ◡◢.

Bemerkung:

Während der Ausführung des Abtauprogramms hält der Mikrowellenherd an, um den Benutzer daran zu erinnern, dass er das Abtaugut wenden soll. Drücken Sie nach dem Wenden des Abtauguts die Taste ◡◢, um mit dem Abtauvorgang fortzufahren.

8. Automatisches Garen

Für einige Speisen oder Betriebsarten ist die Eingabe der Leistungsstufe und der Zeit nicht notwendig. Anstatt dessen bestimmen Sie nur, welche Speiseart und -menge Sie zubereiten möchten und der Mikrowellenherd wird selbsttätig die Art der Zubereitung wählen und nach Drücken der Taste ◡◢ starten.

Zum Beispiel

Sie möchten eine Pizza backen, deren Gewicht 150 g beträgt:

1. Wenn sich der Mikrowellenherd im Bereitschaftszustand befindet, drehen Sie den Knebel auf die Position Automatisches Garen - AUTO COOK ◡.
2. Wählen Sie A2 mit den Tasten „+“ oder „-“.
3. Bestätigen Sie Ihre Wahl durch Drücken des Symbols ◡◢.
4. Wählen Sie mit den Tasten „+“ oder „-“ die Menge bzw. das Gewicht des Garguts.
5. Drücken Sie die Taste ◡◢.

Bez.	Art der Garguts	
A1	Getränk (200ml/Tasse)	Bei Getränken und Kartoffeln wird auf dem Display nach Drücken der Taste „+“ oder „-“ anstatt der Masse die Anzahl der Portionen angezeigt.
A2	Pizza (g)	Beim Garen bzw. Braten von Fleisch stoppt der Mikrowellenherd vorübergehend, um Sie daran zu erinnern, dass Sie das Fleisch wenden sollen, damit es gleichmäßiger gegart bzw. gebraten wird.
A3	Teigwaren (g)	
A4	Kartoffeln (230g/Portion)	
A5	Aufwärmen (g)	Die Ergebnisse beim automatischen Garen sind auch von anderen
A6	Gemüse (g)	Faktoren abhängig z.B. von den Schwankungen der elektr. Spannung,
A7	Pizza Abtauen (g)	Form und Größe des Fleischstücks, Ihrem persönlichen Geschmack, wie stark das Fleisch gebraten bzw. gegart sein soll, wie auch von der Aufstellung des Fleisches auf den Drehteller. Wenn Sie mit dem Ergebnis nicht zufrieden sind, verändern Sie die Gar- bzw. Bratzeit.
A8	Fleisch (g)	

9. Kindersicherung

Verwenden Sie diese Funktion, um die unbeaufsichtigte Benutzung des Mikrowellenherdes von Kindern zu verhindern. Auf dem Display erscheint das Symbol der Kindersperre, der Mikrowellenherd lässt sich nicht programmieren bzw. einschalten, solange die Funktion aktiv ist.

Einstellung der Kindersperre: Wenn das Gerät im Bereitschaftszustand ist, drücken Sie die Taste \heartsuit (START / STOPP / ABBRUCH) und halten Sie diese 5 Sekunden lang gedrückt. Es ertönt ein akustisches Signal, auf dem Display erscheint das Symbol der Kindersperre. Deaktivierung der Kindersperre: Drücken Sie die Taste (START / STOPP / ABBRUCH) \heartsuit und halten Sie diese 5 Sekunden lang gedrückt bzw. bis das Symbol der Kindersperre vom Display verschwindet.

10. Zeitschaltuhr

Die Zeitschaltuhr ermöglicht die Voreinstellung des Starts und der Beendigung des Garvorgangs.

Bevor Sie diese Funktion nutzen, müssen Sie die Uhr des Geräts auf die aktuelle Zeit einstellen.

Beispiel: Es ist 9:00 Uhr, Sie möchten den Garvorgang um 10:30 starten und zwar mit 5 Minuten Grillbetrieb:

1. Der Mikrowellenherd ist im Bereitschaftszustand – drehen Sie den Knebel auf die Position \clubsuit .
2. Stellen Sie durch Drücken der Taste + oder – die Stunden ein und drücken Sie zur Bestätigung die Taste \heartsuit .
3. Stellen Sie durch Drücken der Taste + oder – die Minuten ein und drücken Sie zur Bestätigung die Taste \heartsuit .
4. Drehen Sie den Knebel auf die Position \heartsuit , um den Grillbetrieb einzustellen.
5. Stellen Sie durch Drücken der Taste + oder – die Grillzeit auf 5 Minuten ein.
6. Drücken Sie zur Bestätigung die Taste \heartsuit .

BEMERKUNG:

1. Wenn die vorgewählte Zeit für den Programmstart erreicht ist, ertönen zwei Pfeiftöne und der Mikrowellenherd startet das Garprogramm.
2. Nachdem Sie die Zeitschaltuhr eingestellt haben, können Sie die eingestellte Startzeit überprüfen, indem Sie den Knebel auf das Symbol \clubsuit drehen. Die eingestellte Zeit wird nun angezeigt.
3. Die Zeitvorwahl kann bei der Abtaufunktion nicht eingestellt werden.

Pflege des Mikrowellengeräts

1. Bevor Sie mit der Reinigung des Mikrowellenherdes beginnen, trennen Sie das Gerät vom elektrischen Versorgungsnetz.
2. Der Garraum sollte immer sauber gehalten werden. Wischen Sie getrocknete Speisereste, herausgespritzte oder verschüttete Flüssigkeiten mit einem feuchten Tuch von den Innenwänden ab. Die Verwendung von groben Reinigungs- oder abrasiven Scheuermitteln ist nicht empfehlenswert.
3. Wischen Sie die Außenflächen des Geräts mit einem feuchten Tuch ab. Um Beschädigungen im Garraums des Geräts zu vermeiden, lassen Sie kein Wasser oder andere Flüssigkeiten in das Geräteinnere oder in die Lüftungsöffnungen eindringen.
4. Lassen Sie das Bedienfeld nicht naß werden. Reinigen Sie das Bedienfeld mit einem weichen und feuchten Tuch. Verwenden Sie zum Reinigen des Bedienfeldes keine groben (abrasiven) Reinigungsmittel oder Reinigungsmittel in Spraydosen.
5. Bei Niederschlag von Wasserdampf an der Innen- bzw. Außenseite der Gerätetür, wischen Sie diese mit einem weichen Tuch ab. Diese Erscheinung ist möglich, wenn der Mikrowellenherd in einer sehr feuchten Umgebung betrieben wird und bedeutet nicht, daß das Gerät eine Betriebsstörung hat.
6. Von Zeit zu Zeit ist es notwendig, den Glasunterteller herauszunehmen und zu reinigen. Reinigen Sie den Drehteller in warmem Wasser mit etwas Geschirrspülmittel oder in der Geschirrspülmaschine.
7. Der Rollenring und der Geräteboden des Garraums müssen regelmäßig gereinigt werden, um Lärmentwicklung während des Betriebs zu vermeiden. Wischen Sie den Geräteboden im Garraum einfach mit einem milden Spülmittel, Wasser oder einem Glasreiniger ab und reiben Sie dann alles mit einem sauberen und trockenen Tuch trocken. Sie können den Rollenring in warmem Wasser mit etwas Spülmittel oder in der Geschirrspülmaschine reinigen. Nach längerer Benutzung können sich auf den Rädern des Rollenringes Dämpfe von Speisen ansammeln, was ihre Funktion jedoch nicht beeinflusst. Wenn Sie den Rollenring aus der Vertiefung im Garraum

- entfernt haben, passen Sie auf, daß Sie diesen später richtig einsetzen.
8. Eventuelle unangenehme Gerüche im Garraum können Sie entfernen, indem Sie ein hohes mikrowellengeeignetes Gefäß mit Zitronensaft und Zitronenschalen in das Geräteinnere hineinstellen. Stellen Sie das Gefäß für 5 Minuten in den Garraum und schalten Sie das Gerät ein. Wischen Sie nach Beendigung der eingestellten Zeit den Garraum mit einem weichen Tuch ab und reiben Sie ihn trocken.
 9. Falls die Glühbirne im Garraum ausgetauscht werden sollte, wenden Sie sich bitte an Ihren Händler.

Umweltschutz

Werfen Sie das Gerät am Ende der Lebensdauer nicht in den normalen Hausmüll. Bringen Sie es zum Recycling zu einer offiziellen Sammelstelle. Auf diese Weise helfen Sie, die Umwelt zu schonen.

Garantie und Kundendienst

Benötigen Sie weitere Informationen oder treten Probleme auf, setzen Sie sich mit einem Gorenje Service-Center in Ihrem Land in Verbindung (Telefonnummer siehe internationale Garantieschrift). Sollte es in Ihrem Land kein Service-Center geben, wenden Sie sich bitte an Ihren Gorenje Händler.

Zusätzliche Informationen bezüglich zum Braten mit Mikrowellen und Grill sowie nützliche Hinweise und Empfehlungen finden Sie auf unserer Homepage:

<http://microwave.gorenje.com>

Nur zum eigenen Gebrauch!

**WIR WÜNSCHEN IHNEN VIEL
FREUDE MIT IHREM NEUEN
MIKROWELLENHERD!**

gorenje

Veillez lire attentivement ces instructions et conserver cette notice pour vous y référer ultérieurement.

CARACTÉRISTIQUES TECHNIQUES

Raccordement électrique	230V~50Hz, 1200W
Puissance des micro-ondes	700W
Puissance du gril	900W
Fréquence	2450MHz
Dimensions de l'appareil	452mm(L) x 262mm(H) x 364mm(P)
Dimensions de la cavité	315mm(L) x 198mm(P) x 297mm(H)
Volume du four	20 litres
Poids net	environ 11,3 kg
Niveau de bruit:.....	Lc IEC < 58 dB

Cet appareil est pourvu du marquage conforme à la directive 2002/96/EC relative aux déchets des équipements électriques et électroniques (DEEE). Cette directive est applicable dans les pays de la CE et définit le cadre pour la reprise et le recyclage des appareils électroménagers en fin de vie utile.

la décongélation des aliments et des boissons au moyen d'ondes électromagnétiques. Il ne doit pas être utilisé en plein air.

Interférences radio

Votre four à micro-ondes peut générer des interférences avec votre récepteur radio, votre téléviseur, ou d'autres appareils similaires. Pour les éliminer ou les réduire, prenez les mesures suivantes.

- a) Nettoyez la porte et son joint d'étanchéité
- b) Placez la radio, la TV, etc. aussi loin que possible du four.
- c) Installez une antenne convenable pour votre récepteur radio ou TV afin d'améliorer la réception du signal.

Avant de contacter le service après-vente

1. Si le four ne fonctionne pas du tout, l'afficheur ne s'allume pas ou s'éteint.
 - a) Vérifiez si l'appareil est branché correctement. Si ce n'est pas le cas, retirez la fiche de la prise secteur, attendez 10 secondes et rebranchez le four convenablement.
 - b) Vérifiez si le fusible n'a pas sauté ou si le disjoncteur n'a pas disjoncté. S'ils fonctionnent normalement, testez la prise murale en y raccordant un autre appareil.
2. Si le four ne fonctionne pas en mode micro-ondes:
 - a) Vérifiez si la durée de cuisson a été réglée.
 - b) Vérifiez si la porte est bien fermée et si le verrouillage est enclenché. Dans le cas contraire, le flux des micro-ondes ne peut pas parvenir dans le four.

Si le four ne fonctionne toujours pas une fois que les vérifications ci-dessus ont été effectuées, contactez le service après-vente.

Cet appareil est destiné à un usage domestique pour le réchauffage, la cuisson et

Installation

1. Veillez à retirer tous les matériaux d'emballage qui se trouvent à l'intérieur du four.
2. Après avoir déballé l'appareil, vérifiez s'il est en bon état, en portant une attention particulière aux points suivants:
 - Porte mal alignée
 - Porte endommagée
 - Entailles ou trous sur le hublot ou l'afficheur
 - Bosses ou trous dans la cavité

Si vous remarquez l'un des défauts ci-dessus, **N'UTILISEZ PAS** le four.
3. Ce four à micro-ondes pèse 11,3 kg et doit être installé à l'horizontale sur une surface suffisamment solide pour supporter son poids.
4. Il doit rester à distance des sources de chaleur élevée et des dégagements de vapeur.

5. **NE METTEZ RIEN** sur le dessus du four.
6. Laissez un espace libre d'au moins 8cm de chaque côté du four et de 10cm à l'arrière afin d'assurer une ventilation correcte.
7. **N'ENLEVEZ PAS** l'axe d'entraînement du plateau tournant.
8. Surveillez les enfants lorsqu'ils utilisent l'appareil.
ATTENTION – CET APPAREIL DOIT ÊTRE RACCORDÉ À LA TERRE.
9. L'emplacement de la prise murale doit être adapté à la longueur du cordon secteur.
10. La puissance du four est de 1,2 kilovoltampère. Nous vous suggérons de consulter un électricien avant d'installer l'appareil.

ATTENTION : pour sa sécurité, le four est muni d'un fusible de 250 Volts, 10 Ampères.

IMPORTANT

Code couleur des conducteurs composant le câble d'alimentation :

Vert et jaune:	Terre
Bleu:	Neutre
Marron:	Phase

Il est possible que les couleurs des conducteurs du cordon secteur ne correspondent pas aux marquages colorés identifiant les conducteurs sur les bornes de votre prise murale ; dans ce cas, procédez de la façon suivante :

- Le fil vert et jaune doit être raccordé à la borne repérée par la lettre **E** ou par le symbole de terre de couleur verte ou verte et jaune.
- Le fil bleu doit être raccordé à la borne repérée par la lettre **N** ou par la couleur noire.
- Le fil marron doit être raccordé à la borne repérée par la lettre **L** ou par la couleur rouge.

Consignes de sécurité importantes

- **ATTENTION :** lorsque l'appareil fonctionne en mode combiné, les enfants ne devraient s'en servir que sous la surveillance d'un adulte en raison de la température élevée générée par le gril. (Cette consigne s'applique seulement aux modèles disposant de la fonction gril).
- **ATTENTION :** si la porte ou le joint de la porte sont endommagés, n'utilisez pas l'appareil tant qu'il n'est pas réparé par un technicien compétent.
- **ATTENTION :** il est dangereux pour toute autre personne qu'un technicien de procéder à des réparations impliquant la dépose d'un couvercle de protection contre l'exposition aux micro-ondes.
- **ATTENTION :** il ne faut pas chauffer les liquides et autres aliments dans des récipients fermés hermétiquement, car ces derniers risquent d'exploser.
- **ATTENTION :** Cet appareil n'est pas destiné à être utilisé par des personnes (notamment des enfants) dont les capacités physiques, sensorielles ou intellectuelles sont réduites, ou par des personnes manquant d'expérience ou de connaissances, à moins que celles-ci ne soient sous surveillance ou qu'elles aient reçu des instructions quant à l'utilisation de l'appareil par une personne responsable de leur sécurité. Veillez à ce que les enfants ne puissent pas jouer avec l'appareil.
- L'air doit pouvoir circuler autour du four. Laissez un espace libre de 8cm à l'arrière, 10cm de chaque côté et 10cm au-dessus du four. N'enlevez pas les pieds de l'appareil et n'obstruez pas les fentes d'aération.
- Utilisez exclusivement une batterie de cuisine et des ustensiles compatibles avec un four à micro-ondes.
- Lorsque vous réchauffez des aliments dans des barquettes en plastique ou en papier, gardez un œil sur le four pour pouvoir agir à temps au cas où le récipient s'enflammerait.
- Si vous voyez de la fumée, mettez le four à l'arrêt, débranchez-le et laissez la porte fermée afin d'étouffer les flammes éventuelles.
- Le réchauffage des boissons aux micro-ondes peut entraîner une ébullition différée. Veillez à manipuler les récipients avec précaution.
- Afin d'éviter tout risque de brûlure, agitez les biberons, remuez le contenu des petits pots pour bébés et testez la température avant consommation.
- Ne faites pas cuire d'œufs durs ou à la coque aux micro-ondes, car ils peuvent éclater, même lorsque le temps de cuisson s'est écoulé.
- Lorsque vous nettoyez la porte, le joint de la porte et l'intérieur du four, utilisez exclusivement des détergents légers non abrasifs que vous déposerez sur une éponge ou un chiffon doux.
- Il faut nettoyer le four régulièrement et retirer sans attendre tout résidu alimentaire.

- Le manque d'entretien pourrait conduire à une détérioration des surfaces, ce qui pourrait affecter la durée de vie de l'appareil et entraîner certains risques.
 - Si le cordon secteur est endommagé, il faut le faire remplacer – afin d'éviter tout danger – par un technicien du Service Après-Vente ou par un professionnel qualifié.
- Ne faites rien chauffer dans des bouteilles à goulot étroit, comme par exemple les bouteilles de boissons gazeuses ou de sauces à salade, car elles pourraient éclater dans le four à micro-ondes.
 - Si vous avez besoin d'utiliser un thermomètre à viande ou à sucre, choisissez-en un qui soit spécialement destiné aux micro-ondes. Ces thermomètres sont disponibles dans le commerce.

Consignes générales de sécurité

Vous trouverez ci-dessous un certain nombre de règles à suivre, comme pour tous les appareils. Elles vous permettront d'utiliser ce four en toute sécurité et d'obtenir des performances maximales.

1. Lorsque vous vous servez du four, veillez à ce que le plateau tournant, la couronne à roulettes et l'entraîneur soient bien en place.
 2. Utilisez le four exclusivement pour la préparation des aliments. N'y séchez pas de linge, du papier, ou autre chose que des produits alimentaires. N'y stérilisez pas les conserves.
 3. Ne faites pas fonctionner le four à vide, cela pourrait l'endommager.
 4. N'utilisez pas la cavité du four comme espace de rangement pour des papiers, des livres de cuisine, ou autres objets.
 5. Ne faites pas cuire d'aliments recouverts d'une membrane ou d'une peau sans l'avoir perforée au préalable avec une fourchette : jaunes d'œufs, foies de volaille, pommes de terre, etc.
 6. N'insérez aucun objet dans les orifices de la carrosserie.
 7. Ne démontez jamais le four, et ne retirez pas les pieds, l'axe d'entraînement, les vis, etc.
 8. Ne posez pas les aliments à cuire directement sur le plateau en verre. Placez-les dans des récipients adéquats avant de les enfourner.
- IMPORTANT – USTENSILES DE CUISINE À NE PAS UTILISER DANS VOTRE FOUR À MICRO-ONDES :**
- N'utilisez pas de plats en métal ou comportant des poignées en métal.
 - N'utilisez aucun récipient avec garniture en métal.
 - N'utilisez pas d'assiette en mélamine, car cette matière absorbe l'énergie des micro-ondes. Cela ralentirait la cuisson et l'assiette pourrait se fêler ou se carboniser.
9. Utilisez les ustensiles spéciaux pour micro-ondes selon les recommandations du fabricant.
 10. Ne faites pas de fritures dans ce four.
 11. Souvenez-vous que dans un four à micro-ondes, le contenu du récipient chauffe plus vite que le récipient lui-même. Par conséquent, même si le couvercle ne vous semble pas très chaud au toucher, le liquide ou les aliments qui sont à l'intérieur dégagent la même quantité de vapeur qu'en cuisson conventionnelle ; soyez prudent lorsque vous enlevez le couvercle.
 12. Lorsque vous réchauffez un biberon ou des aliments pour bébé, testez vous-même la température avant de nourrir l'enfant. De plus, il est conseillé de ne pas consommer immédiatement les aliments ou les boissons que l'on vient de retirer du four à micro-ondes ; laissez-les reposer quelques minutes et mélangez-les pour répartir la chaleur de façon homogène.
 13. Les aliments contenant à la fois de l'eau et de la graisse (par exemple bouillon cube) doivent rester 30 à 60 secondes au four après l'arrêt de l'appareil. Cela permet au mélange de se stabiliser et évite les bouillonnements lorsqu'on y trempe une cuillère ou qu'on y ajoute un bouillon cube.
 14. Pour vos préparations liquides et solides, souvenez-vous que certains aliments (par exemple pudding de Noël, confiture, viande hachée) chauffent très vite. Lorsque vous faites cuire ou réchauffer des aliments contenant beaucoup de sucre ou de matière grasse, n'utilisez pas de contenant en plastique.
 15. Les récipients peuvent être brûlants en raison de la chaleur transmise par les aliments qui cuisent. Cela est flagrant si vous recouvrez le plat et les poignées avec un film en plastique. N'oubliez pas de mettre des gants de cuisine quand vous manipulez vos récipients.
 16. Pour éviter que vos préparations et récipients prennent feu dans le four:

- a) ne prolongez pas inutilement la cuisson. Surveillez le four tant que des matières inflammables (papier, plastique) sont à l'intérieur ;
- b) avant d'enfourner des aliments sous sachets en plastique, retirez les liens qui les ferment si ces derniers comportent des fils métalliques.
- c) Si le feu se déclare à l'intérieur du four, laissez la porte fermée, débranchez l'appareil ou mettez-le hors tension en fermant le disjoncteur ou en enlevant le fusible sur le tableau électrique.

Bandeau de commandes électroniques

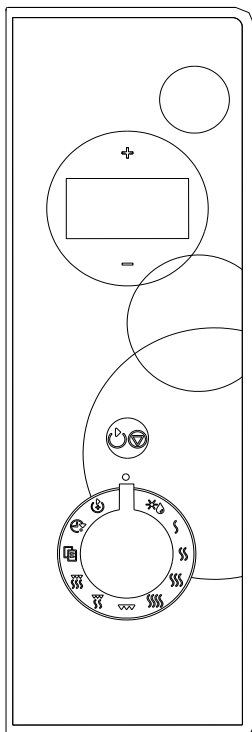

• AFFICHEUR DES OPÉRATIONS

La durée de cuisson, la puissance, les icônes des opérations et l'heure apparaissent sur cet afficheur.

- "+" ; "-"

Effleurez ces touches pour régler l'heure, la durée de cuisson, le poids ou le nombre de portions.

• DÉCONGÉLATION ❄️

Tournez le sélecteur pour choisir le programme de décongélation en fonction du poids que vous spécifiez.

• PUISSANCE DES MICRO-ONDES 🌀🌀🌀, 🌀🌀, 🌀, 🌀

Tournez le sélecteur pour régler la puissance des micro-ondes.

• GRIL ▼▼▼

Tournez le sélecteur pour régler un programme de cuisson au gril (95 minutes maxi).

• CUISSON COMBINÉE 1 🌀🌀

• CUISSON COMBINÉE 2 🌀🌀

Tournez le sélecteur pour régler la cuisson combinée en micro-ondes + gril.

• CUISSON AUTOMATIQUE 📅

Tournez le sélecteur pour choisir un programme de cuisson automatique pré-réglé pour des aliments courants.

• HORLOGE 🕒

Tournez le sélecteur pour mettre l'horloge du four à l'heure.

• DÉPART DIFFÉRÉ ⏸️

Tournez le sélecteur pour régler un programme de cuisson qui démarrera automatiquement à l'heure que vous indiquez.

• DÉMARRAGE / STOP / ANNULATION ⏪ ⏩

Effleurez une fois sur cette touche pour lancer la cuisson. Effleurez-la une fois pour interrompre temporairement la cuisson ou maintenez votre doigt 3 secondes sur cette touche pour annuler définitivement le programme. Cette touche sert aussi à activer et désactiver la sécurité enfants. Effleurez-la plusieurs fois pour régler la durée de cuisson et démarrer immédiatement le programme à pleine puissance.

Schéma du four

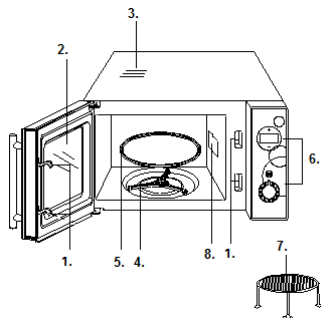





1. Verrouillage de sécurité de la porte
2. Hublot
3. Fentes de ventilation
4. Couronne à roulettes
5. Plateau tournant en verre
6. Bandeau de commandes
7. Trépidé pour cuisson au gril
8. Répartiteur d'ondes (n'enlevez pas la plaque en mica recouvrant le répartiteur).

Fonctionnement

1. Réglage de l'horloge à affichage numérique

Le four est équipé d'une horloge à affichage numérique ; vous pouvez choisir le format sur 24 heures quand le four est en veille. Supposons par exemple que vous vouliez régler l'horloge du four sur 8h30 :

1. Le four étant en veille, tournez le sélecteur sur ; vous pouvez effleurer la touche + pour choisir le format sur 24/12 heures.
2. Effleurez une fois la touche  pour valider votre sélection.
3. Effleurez la touche + ou - pour régler les heures sur 8.
4. Effleurez une fois la touche  pour valider le réglage des heures.
5. Effleurez la touche + ou - pour régler les minutes sur 30.
6. Effleurez une fois la touche  pour valider votre réglage.



Note: durant la cuisson, vous pouvez vérifier l'heure en tournant le sélecteur sur .

2. Cuisson en mode micro-ondes

Pour la cuisson aux micro-ondes, tournez le sélecteur sur l'icône de la puissance voulue, puis réglez la durée de cuisson désirée en effleurant la touche + ou -. Le temps de cuisson maximal est de 95 minutes.

Puissance des micro-ondes	Affichage
100%	P100 1-S
80%	P-80 1-S
60%	P-60 1-S
40%	P-40 1-S





Supposons par exemple que vous vouliez réchauffer des aliments pendant 10 minutes à 60% de la puissance des micro-ondes.

1. Ouvrez la porte du four et introduisez les aliments, puis refermez la porte.
2. Tournez le sélecteur sur  pour choisir la puissance jusqu'à ce que P-60 apparaisse sur l'afficheur.
3. Effleurez la touche + ou - pour régler la durée de cuisson sur 10:00.
4. Effleurez la touche .

Note:

1. Si vous voulez interrompre temporairement la cuisson, effleurez une fois , il vous suffira ensuite d'effleurer à nouveau cette

touche pour continuer la cuisson. Pour annuler définitivement le programme, effleurez 5 secondes la touche  après avoir interrompu la cuisson.

2. Lorsque la cuisson est terminée, un signal sonore retentit une fois toutes les 2 minutes et End (Fin) apparaît sur l'afficheur. Effleurez une touche quelconque ou ouvrez la porte du four pour arrêter la sonnerie et réinitialiser l'appareil avant de régler une autre fonction. (Les notes 1 et 2 sont valables pour les autres programmes de cuisson).
3. Durant la cuisson aux micro-ondes, vous pouvez vérifier la puissance réglée en tournant le sélecteur vers la droite, sur les positions , , , .

3. Démarrage rapide

Cette fonction vous permet de faire démarrer immédiatement le four pour un temps de cuisson maximal de 10 minutes.



En mode veille, effleurez rapidement plusieurs fois la touche  ; le four démarre aussitôt et fonctionne à pleine puissance.

En cours de fonctionnement, vous pouvez prolonger la durée de cuisson en effleurant .

4. Gril

La durée maximale de cuisson est de 95 minutes. Le mode Gril convient particulièrement bien aux tranches de viande peu épaisses, steaks, côtelettes, saucisses, brochettes, ou escalopes de poulet. Il est également adapté aux toasts garnis et aux gratins.

Supposons par exemple que vous vouliez cuire des aliments au gril pendant 12 minutes:



1. Ouvrez la porte du four et introduisez les aliments, puis refermez la porte.
2. Tournez le sélecteur sur GRIL .
3. Effleurez la touche + ou - pour régler la durée de cuisson sur 12:00.
4. Effleurez la touche .

5. Cuisson combinée 1

La durée maximale de cuisson est de 95 minutes.

30% du temps est imparti aux micro-ondes et 70% au gril. À utiliser pour le poisson ou les gratins.

Supposons par exemple que vous vouliez régler la cuisson combinée 1 sur 25 minutes :

1. Ouvrez la porte du four et introduisez les aliments, puis refermez la porte.
2. Tournez le sélecteur sur .
3. Effleurez la touche + ou - pour régler la durée de cuisson sur 25:00.
4. Effleurez la touche .

6. Cuisson combinée 2

La durée maximale de cuisson est de 95 minutes.

55% du temps est imparti aux micro-ondes et 45% au gril. À utiliser pour les flans, les pommes de terre et la volaille.

Supposons par exemple que vous vouliez régler la cuisson combinée 2 sur 12 minutes.

1. Ouvrez la porte du four et introduisez les aliments, puis refermez la porte.
2. Tournez le sélecteur sur ☰.
3. Effleurez la touche + ou – pour régler la durée de cuisson sur 12:00.
4. Effleurez la touche ☺▽.

7. Décongélation

Vous pouvez utiliser le four pour décongeler les aliments en fonction de leur poids qui doit être spécifié par l'utilisateur. La durée de décongélation et la puissance se règlent automatiquement dès que vous avez indiqué le poids. Il peut être compris entre 100 g et 1800 g. Supposons par exemple que vous vouliez décongeler 600 g de crevettes :

1. Tournez le sélecteur sur décongélation %.
2. Effleurez la touche + ou – pour indiquer le poids.
3. Effleurez la touche ☺▽.

Note : au cours de la décongélation, le four se met en pause pour vous laisser le temps de retourner les aliments ; après avoir refermé la porte, tournez le sélecteur sur la position ☺▽ pour continuer le programme.

8. Cuisson automatique

Pour les aliments et les opérations listés ci-dessous, vous n'avez pas besoin de régler la puissance ou la durée de cuisson. Il faut simplement indiquer au four ce que vous voulez faire et spécifier le poids des aliments. Le four démarre dès que vous effleurez ☺▽.

Par exemple, pour cuire une pizza de 150 g :

1. Le four étant en veille, tournez le sélecteur sur cuisson automatique ☰.
2. Effleurez la touche + ou – pour sélectionner A-2.
3. Effleurez ☺▽ pour valider.
4. Effleurez la touche + ou – pour indiquer le poids ou le nombre de portions.
5. Effleurez la touche ☺▽.

Code	Aliment	
A1	Boissons (200 ml ou 1 tasse)	Pour les boissons ou les pommes de terre, l'afficheur indique le nombre de portions à la place du poids des aliments lorsque vous effleurez "+" ou "-".
A2	Pizza (g)	
A3	Pâtes (g)	Pendant la cuisson de la viande, le four se met en pause pour vous laisser le temps de retourner les aliments.
A4	Pommes de terre (230 g ou 1 portion)	En mode cuisson automatique, les résultats dépendent de plusieurs paramètres, tels que les fluctuations du courant électrique, la forme et la taille des aliments, vos goûts personnels (al dente ou bien cuit) et la répartition des aliments dans le four. Si vous trouvez les résultats décevants, ajustez la durée de cuisson en fonction de vos préférences
A5	Réchauffage (g)	
A6	Légumes (g)	
A7	Décongélation pizza (g)	
A8	Viande (g)	

9. Sécurité enfants

Utilisez cette fonction pour empêcher les jeunes enfants de se servir du four sans surveillance. L'icône de la SÉCURITÉ ENFANTS s'affiche alors à l'écran et l'appareil ne peut pas fonctionner tant que le verrouillage est actif.

Pour activer la SÉCURITÉ ENFANTS : l'appareil étant en veille, effleurez 5 secondes la touche DÉMARRAGE / STOP / ANNULATION ☺▽ ; un signal sonore retentit et l'icône de verrouillage s'allume.

Pour désactiver la SÉCURITÉ ENFANTS, effleurez 5 secondes la touche DÉMARRAGE / STOP / ANNULATION ☺▽ jusqu'à ce que l'icône de verrouillage s'éteigne.

10. Départ différé

Cette fonction vous permet de programmer une cuisson qui commencera plus tard.

Supposons par exemple qu'il est actuellement 9 heures et que vous vouliez programmer une cuisson au gril de 5 minutes qui devra démarrer à 10 heures 30 :

1. Tournez le sélecteur sur DÉPART DIFFÉRÉ ☺.
2. Effleurez la touche + ou – pour régler les heures puis effleurez DÉMARRAGE / STOP / ANNULATION ☺▽ pour valider le réglage des heures.

3. Effleurez la touche + ou – pour régler les minutes puis effleurez de nouveau DÉMARRAGE / STOP / ANNULATION ◀▽ pour valider le réglage des minutes.
4. Tournez le sélecteur sur GRIL.
5. Effleurez la touche + ou – pour régler la durée de cuisson sur 5:00.
6. Effleurez DÉMARRAGE / STOP / ANNULATION ◀▽ pour valider votre programmation.

Note

1. Lorsqu'il est 10:30, le programme de cuisson démarre automatiquement.
2. Lorsque la fonction Départ différé est en cours, vous pouvez tourner le sélecteur sur DÉPART DIFFÉRÉ ◀, pour vérifier l'heure de démarrage programmée. Pour annuler le DÉPART DIFFÉRÉ, effleurez une fois DÉMARRAGE / STOP / ANNULATION ◀▽ ou tournez le sélecteur vers la droite.
3. La fonction DÉCONGÉLATION ne peut pas être réglée avec un DÉPART DIFFÉRÉ.

Entretien et nettoyage

1. Avant de procéder au nettoyage, mettez le four à l'arrêt et débranchez-le.
2. Maintenez l'intérieur du four en bon état de propreté. Si des éclaboussures adhèrent aux parois, enlevez-les avec une éponge humide. Les détergents agressifs ou abrasifs ne sont pas recommandés.
3. Nettoyez la carrosserie avec une éponge humide. Veillez à ne pas laisser couler d'eau dans les fentes d'aération afin de ne pas endommager les composants du four.
4. Veillez à ce que le bandeau de commandes reste toujours sec. Essuyez-le avec un chiffon doux et humide. N'utilisez pas de détergents, de produits abrasifs ni d'aérosol pour nettoyer le bandeau de commande.
5. Si de la buée s'accumule sur la face interne de la porte ou à sa périphérie, à l'extérieur, essuyez-la avec un chiffon doux. Ce phénomène peut se produire lorsque le four à micro-ondes fonctionne dans des conditions d'humidité élevée ; cela n'indique nullement un dysfonctionnement de l'appareil.
6. Il est quelquefois nécessaire de retirer le plateau tournant pour le nettoyer. Vous pouvez le laver à l'eau chaude savonneuse ou dans votre lave-vaisselle.
7. La couronne à roulettes et le bas de la cavité doivent être entretenus régulièrement pour éviter tout bruit excessif. Nettoyez simplement le bas du four avec de l'eau et

un détergent léger ou avec un produit pour les vitres, puis séchez soigneusement. Vous pouvez laver la couronne à roulettes à l'eau tiède savonneuse ou dans votre lave-vaisselle. Les vapeurs de cuisson qui se condensent au cours d'utilisations répétées ne dégradent nullement les surfaces en bas du four ni les roulettes de la couronne. Si vous enlevez la couronne à roulettes au cours du nettoyage, veillez à la remettre en place dans sa position initiale.

8. Pour éliminer les odeurs désagréables, placez dans le four un bol rempli d'eau additionnée d'un jus de citron et de sa peau. Faites fonctionner le four 5 minutes en mode micro-ondes, puis passez l'éponge et essuyez soigneusement avec un torchon sec.
9. Quand il sera nécessaire de remplacer l'ampoule du four, votre détaillant vous en fournira une nouvelle.

Environnement

Lorsqu'il ne fonctionnera plus, ne jetez pas l'appareil avec les ordures ménagères, mais déposez-le à un endroit assigné à cet effet, où il pourra être recyclé. Vous contribuerez ainsi à la protection de l'environnement.

Garantie et service

Si vous souhaitez obtenir des informations supplémentaires ou si vous rencontrez un problème, contactez le Service Consommateurs Gorenje de votre pays (vous trouverez le numéro de téléphone correspondant sur le dépliant de garantie internationale). S'il n'existe pas de Service Consommateurs Gorenje dans votre pays, renseignez-vous auprès de votre revendeur Gorenje local ou contactez le « Service Department of Gorenje Domestic Appliances.

Réservé à une utilisation domestique!

Vous trouverez des informations complémentaires et des conseils utiles sur la cuisson aux micro-ondes et au gril sur notre site Internet:

<http://microwave.gorenje.com>

**VOUS SOUHAITE BEAUCOUP DE
PLAISIR
LORS DE L'UTILISATION DE VOTRE
APPAREIL
gorenje**

Az utasításokat olvassuk át figyelmesen és őrizzük meg!

Specifikáció

Energia-felhasználás.....	230V~50Hz,1200W
Kimeneti teljesítmény	700W
Grill-égő.....	900W
Működési frekvencia:.....	2450MHz
Külső méretek:.....	452mm(Sz) X 262mm(M) X 364mm(M)
A sütőtér (belső) méretei:.....	315mm(Sz) X 210mm(M) X 297mm(M)
Sütő-űrtartalom:.....	20liter
Tömeg csomagolás nélkül:.....	Kb. 11,3 kg
Zajkibocsátás:.....	Lc < 58 dB(A)

A készülék a hulladék elektromos és elektronikus felszerelésekről szóló 2002/96/EC (WEEE) direktívának megfelelően jelölve van.

A direktíva meghatározza a hulladék elektromos és elektronikus felszerelések gyűjtésével és kezelésével kapcsolatos, az Európai Unióban érvényes követelményeket.

Ha a fenti tanácsok segítségével sem tudtuk elhárítani a hibát, vegyük fel a kapcsolatot a legközelebbi szakszervizzel.

Megjegyzés:

A készülék kizárólag a háztartásban való használatra készült, ételek és italok elektromágneses energia segítségével történő melegítésére. A készüléket csak zárt térben használjuk.

Mielőtt szerelőt hívnánk

- Ha a sütő egyáltalán nem működik, ha a kijelzőn semmi nem jelenik meg, vagy ha a kijelző kikapcsol:
 - Ellenőrizzük, hogy a sütő megfelelően csatlakoztatva van-e az elektromos hálózathoz. Ha nincs, húzzuk ki a villásdugót a konnektorból, várjunk 10 másodpercet és dugjuk be újból.
 - Ellenőrizzük, hogy az elektromos hálózatban nem égett-e ki egy biztosíték, illetve hogy a főbiztosítéknál nem szakadt-e meg az áram-ellátás. Ha a biztosítékokon nem látható semmilyen hiba, próbáljuk ki a villásdugót valamilyen más készülékkel.
- Ha a mikrohullámú sütő nem melegít, azaz nem ad le mikrohullámú energiát:
 - Ellenőrizzük, hogy a programozó óra megfelelően van-e beállítva.
 - Ellenőrizzük, hogy az ajtó megfelelően be van-e csukva. Ha nincs, nem fog mikrohullámú energia felszabadulni.

Rádió-zavarok (interferencia)

A mikrohullámú sütő vételi zavarokat okozhat a rádió- és televízió-készülékeknél, valamint hasonló szerkezeteknél. Amennyiben ilyen jellegű zavar (interferencia) lép fel, azt a következő módokon lehet elhárítani vagy csökkenteni:

- Tisztítsuk meg a sütő ajtaját és tömítéseinek felületét.
- Helyezzük a rádió- vagy televízió-készüléket minél messzebb a sütőtől.
- A rádió- illetve televízió-készülékhez használjunk megfelelően elhelyezett antennát, amely a jelek erős vételét teszi lehetővé.

Elhelyezés

- Ellenőrizzük, hogy az ajtó belső részéről eltávolítottunk-e minden csomagolóanyagot.
- A csomagolás eltávolításakor vizsgáljuk meg a sütőt, nem láthatóak-e rajta sérülések, például:
 - lógó ajtó,

- sérült ajtó,
 - horpadások vagy lyukak az ajtó üvegében (ablakában), valamint a kijelzőn,
 - horpadások a sütő belsejében.
- Ha a fenti sérülések bármelyikét észleljük, ne használjuk a sütőt.
3. A mikrohullámú sütő tömege körülbelül 11,3 kg. Olyan vízszintes felületen helyezzük el, amely elég erős ahhoz, hogy megtartsa a sütőt.
 4. A sütőt hő- és pára-forrásoktól távol helyezzük el.
 5. Ne tegyünk semmit a sütőre.
 6. A megfelelő szellőzés biztosítása érdekében a sütő két oldalán legalább 8 cm, fölötté pedig legalább 10 cm rés kell hogy legyen.
 7. Ne távolítsuk el a forgó alátét hajtótengelyét.
 8. Mint minden más készülék esetében, itt is gondos felügyeletre van szükség, ha a sütőt gyerekek használják.
FIGYELEM: A KÉSZÜLÉKET FÖLDELNI SZÜKSÉGES.
 9. A konnektor, amelyikbe a készüléket csatlakoztatjuk, könnyen elérhető kell, hogy legyen.
 10. A sütőnek 1,2 kVA bemeneti teljesítményre van szüksége. A sütő elhelyezésekor javasolt szerelővel vagy megfelelő szakemberrel konzultálni.
FIGYELEM: A sütő saját védelemmel, 250V, 10A biztosítókkal rendelkezik.

FONTOS

A csatlakozó kábel színeinek jelentése a következő:

Zöld-sárga: földelő vezető
Kék: semleges vezető
Barna: fázis-vezető

Mivel a csatlakozó kábel színei nem feltétlenül felelnek meg a konnektor színjelzéseinek, vegyük figyelembe a következőket is:

- A zöld-sárga színű kábelt abba a terminálba kössük, amely E betűvel, vagy a földelés jelével van jelölve.
- A kék színű kábelt abba a terminálba kössük, amely N betűvel, vagy fekete színnel van jelölve.
- A barna színű kábelt abba a terminálba kössük, amely L betűvel, vagy piros színnel van jelölve.

Fontos biztonsági utasítások

- **FIGYELEM:** Amikor a készülék kombinált üzemmódban működik, a keletkező igen magas hőmérsékletek miatt a gyerekek csak felnőttek gondos felügyelete mellett használhatják a készüléket (csak a grill funkcióval rendelkező készülékek esetében).
- **FIGYELEM:** Ha az ajtó, vagy annak tömítései megsérültek, a készüléket nem szabad használni mindaddig, amíg a sérüléseket a szerelő ki nem javította.
- **FIGYELEM:** Minden olyan javítás vagy szerelés, amelyet nem a szakszerviz végez, és amely során eltávolításra kerül a mikrohullámokkal szembeni védelmet szolgáló fedél, veszélyes és kockázatos.
- **FIGYELEM:** folyadékokat vagy más ételeket ne melegítsünk zárt edényekben vagy lezárt csomagolásban, mert ezek könnyen felrobbanhatnak.
- **FIGYELEM:** Ha a hálózati kábel meghibásodott, a kockázatok elkerülése érdekében Gorenje szakszervizben, vagy hivatalos szakszervizben ki kell cserélni. A készülék működtetésében járatlan személyek, gyerekek, nem beszámítható személyek felügyelet nélkül soha ne használják a készüléket. Vigyázzon, hogy a gyerekek ne játszanak a készülékkel.
- Működés közben soha ne hagyja a készüléket felügyelet nélkül.
- A sütő körül biztosítani szükséges a levegő megfelelő áramlását. A sütő mögött legyen legalább 8 cm hely, az oldalainál 10 cm, fölötté pedig legalább 10 cm. Ne távolítsuk el a sütő lábait és ne fedjük be a szellőző nyílásokat.
- Csak mikrohullámú sütőben való használatra alkalmas eszközöket használjunk.
- Ha műanyag, vagy papír edényekben vagy csomagolásban melegítünk ételeket, felügyeljük a folyamatot, mivel az ilyen csomagolás, illetve edény kigyulladhat.
- A füstöt észleljük, kapcsoljuk ki a készüléket, húzzuk ki a villásdugót a konnektorból, a sütő ajtaját pedig hagyjuk becsukva, hogy elfojtsuk az esetleges lángokat.
- A italt melegítünk a mikrohullámú sütőben, bizonyos idő elteltével az felforrhat és kifuthat, ezért ilyen esetekben legyünk különösen elővigyázatosak.
- Az égésveszély elkerülése érdekében használat előtt keverjük fel vagy rázzuk

össze a bébiételes üvegek tartalmát, valamint ellenőrizzük azok hőfokát.

- A mikrohullámú sütőben ne melegítsünk héjas tojásokat, vagy egész főtt tojásokat, mert azok könnyen fellobbanhatnak, azt követően is, hogy a sütőben való melegítést már befejeztük.
- Az ajtó, a tömítések, illetve sütő belső felületének tisztításához használjunk kímélő (nem súroló) tisztítószerket. Ezeket szivaccsal vagy puha ruhával vigyük fel a felületekre.
- A sütőt tisztítsuk rendszeresen és távolítsuk el az esetleges ételmaradékokat.
- A sütőt nem tartjuk karban és nem tisztítjuk rendszeresen, a felületei elhasználódhatnak, ami negatív hatással van a készülék élettartamára és megnöveli a veszélyek kockázatát a sütő használata során.
- Ha a csatlakozó kábel sérült, azt a veszélyek elkerülése érdekében csak a gyártó, vagy a szakszerviz, illetve megfelelően képzett szakember cserélheti ki.

Az általános használatra vonatkozó biztonsági utasítások

A folytatásban kerülnek felsorolásra azok a szabályok és biztonsági intézkedések, amelyeket – hasonlóan más készülékek használatához – be kell tartani ahhoz, hogy a sütő biztonságosan és hatékonyan működjön:

1. A sütő működése közben az üveglap, a henger karjai, az összekötő és a henger tartója mindig legyenek a helyükön.
2. A sütőt ételkészítésen kívül semmilyen más célra ne használjuk: ne szárítsunk benne ruhát, papírt vagy más tárgyat és ne használjuk sterilizálásra.
3. Üres állapotban soha ne kapcsoljuk be a sütőt, mert ezzel kárt okozhatunk benne.
4. Ne tároljunk semmit a sütő belsejében, pl. papírt, szakácskönyvet, stb.
5. Ne készítsünk a sütőben olyan ételt, amely membrán-réteggel van bevonva: pl. tojássárgája, burgonya, csirkemáj, stb., úgy, hogy előzetesen nem szűrjük át a membránt több helyen villával.
6. Ne tegyünk semmilyen tárgyakat a sütő külső részén található nyílásokba.
7. Soha ne távolítsuk el a sütő részeit, pl. a lábakat, a reteszt, a csavarokat, stb.
8. Ne készítsünk ételt közvetlenül az üveglapon. Mielőtt az ételt a sütőbe

helyeznénk, tegyük megfelelő edénybe vagy hasonló segédeszközre.

FONTOS: A mikrohullámú sütőben nem használhatók a következő konyhai eszközök:

- Ne használjunk fém edényeket, vagy fém füllel rendelkező edényeket.
 - Ne használjunk fém szegéllyel ellátott edényeket.
 - Ne használjunk melaminból készült edényeket, mivel azok olyan anyagot tartalmaznak, amely magába szívja a mikrohullámú energiát. Ennek következtében az edény szétrepedhet vagy megéghet, emellett pedig a melegítés / főzés lassabb lesz.
 - Ne használjunk olyan edényeket, amelyek nem rendelkeznek megfelelő bevonattal mikrohullámú sütőben való használatra. Ugyanígy ne használjunk lefedett, fűles csészéket.
 - Ne készítsünk ételt, illetve italt olyan edényben, amely felül összeszűkül (pl. üvegpalack), mert az melegítés közben megrepedhet.
 - Ne használjunk hagyományos hőmérőket a hűsokhoz vagy édességekhez. Csak olyan hőmérőket használjunk, amelyek alkalmasak mikrohullámú sütőben való használatra.
9. A mikrohullámú sütőhöz való segédeszközöket csak gyártójuk utasításainak megfelelően használjuk.
 10. Ne próbáljunk a mikrohullámú sütőben kirántani ételeket.
 11. Ügyeljünk arra, hogy a mikrohullámú sütőben csak a folyadék melegedjen fel, és ne az edény is, amelyben van. Lehetséges, hogy azután, hogy eltávolítottuk a fedelet, az edényben lévő folyadékból pára csapódik ki, vagy cseppek fröccsennek ki belőle akkor is, ha maga a fedél nem forró.
 12. Használat előtt mindig ellenőrizzük az étel hőmérsékletét, különösen, ha gyerekeknek szeretnénk adni. Javasolt az ételt/italt nem azonnal elfogyasztani a sütőből való kivétel után, hanem néhány percig állni hagyni és lehetőség szerint felkeverni, hogy a hőmérséklet egyenletesen eloszoljon benne.
 13. Az olyan étel, ami zsír és víz keverékét tartalmazza, pl. leves-alap, a sütő kikapcsolása után maradjon körülbelül 30-60 másodpercig még a sütőben. Ezáltal lehetővé válik, hogy a keverék leülepedjen és megelőzhetjük azt, hogy buborékok képződjenek, amikor kanállal a folyadékba

nyúlunk, vagy amikor beledobjuk a leveskockát.

14. Az ételkészítés során ügyeljünk arra, hogy egyes étel-típusok, pl. karácsonyi puding, lekvár vagy darált hús, nagyon gyorsan felmelegszenek. Amikor nagy zsír- vagy cukortartalmú ételt melegítünk vagy főzünk, ne használjunk műanyag edényt.
15. A mikrohullámú sütőben való ételkészítés során használt segédeszközök erősen felmelegedhetnek, mivel az étel hőt ad le. Ez különösen érvényes abban az esetben, ha az edény teteje és fülei műanyag fedővel vannak bevonva, vagy műanyag bevonattal rendelkeznek. Az ilyen edényekhez szükséges lehet konyhai kesztyű használata.
16. A sütő belsejében esetlegesen fellépő tűzveszély csökkentése érdekében:
 - a) ügyeljünk arra, hogy ne főzzük az ételeket túl hosszú ideig. Felügyeljük a melegítés folyamatát, ha a sütőben papír, műanyag vagy más gyúlékony anyagból készült segédeszközök vannak.
 - b) Mielőtt a zacskót a sütőbe tesszük, távolítsuk el az azt lezáró fémhuzalokat.
 - c) Ha a sütőben lévő tárgy kigyullad, hagyjuk zárva a sütő ajtaját, kapcsoljuk ki a készüléket, húzzuk ki a villásdugót a konnektorból, vagy kapcsoljuk ki a biztosíték-tábla fő biztosítékát.

A sütő ábrája

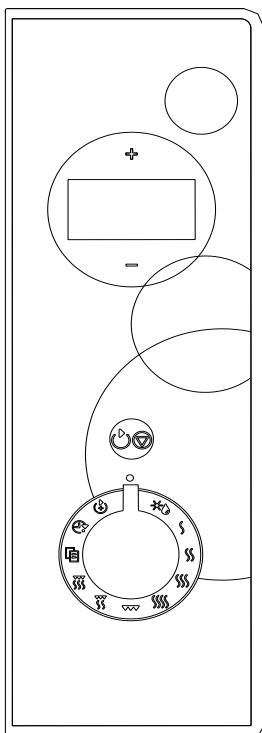

• MENÜ ÜZEMMÓD KIJELZŐ

Főzési idő, teljesítmény, üzemmód kijelzők és az óra látható.

• ”+”, ”-”

Az időtartam és a tömeg beállításához forgassuk el a gombot.

• AUTO DEFROST *₀

Forgassuk el a gombot a kiolvasztás program elindításához a beállított tömeg alapján.

• POWER LEVEL (SSSS, SSS, SS, S)

Forgassuk el a gombot a mikrohullámú főzés teljesítmény-fokozatának beállításához.

• GRILL ▾

Forgassuk el a gombot a grillező program beállításához – maximális időtartam 95 perc.

• COMBI. 1 ☼

• COMBI. 2 ☼☼

Forgassuk el a gombot kombinált főzés (mikrohullám + grill) beállításához.

• AUTO COOK ☼

Forgassuk el a gombot népszerű ételek azonnali főzésének beállításához.

• CLOCK ⌚

Forgassuk el a gombot a sütő órájának beállításához.

• PRESET ⏪

Forgassuk el gombot egy olyan főzési program beállításához, ami előre beállított időpontban kezdődik.

• START / STOP / CANCEL ⏸

Egy főzési program elindításához nyomjuk meg egyszer. A főzés félbeszakításához nyomjuk meg egyszer. A főzés leállításához nyomjuk meg, majd tartuk lenyomva 3 másodpercig. A gyerekzár beállítása is ezzel a gombbal történik. A főzési időtartam beállításához egyszerűen nyomjuk meg néhányszor és a főzés azonnal megkezdődik, maximális teljesítménnyel.

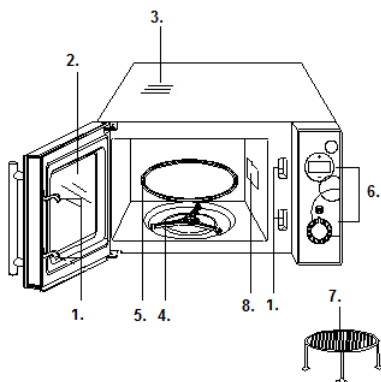





1. Ajtózár
2. Sütő ablak
3. Szellőző rácsok, vagy szellőztető ventilátor
4. A tálca szegélye
5. Üveg tálca
6. Vezérlő egység
7. Grill rács
8. Hullámterelő (ne távolítsuk el a hullámterelőt fedő csillámlemez)

Működési útmutató

1. A digitális óra beállítása

A sütő digitális órával van ellátva. Az órát (24/12 óras ciklusban) készenléti üzemmódban az óra gomb megnyomásával állíthatjuk be.

Például: Tegyük fel, hogy 8:30-ra szeretnénk beállítani a sütő óráját.

1. Készenléti üzemmódban forgassuk el a gombot  pozícióba, majd nyomjuk meg a + gombot a 24 órás ciklus kiválasztásához.
2. Az óra beállításának jóváhagyásához nyomjuk meg a  gombot.
3. A + vagy a – gombok segítségével állítsuk be a 8-as számot.
4. Nyomjuk meg egyszer a  gombot az óra beállításának jóváhagyásához.
5. A + vagy a – gombok segítségével állítsuk be a 30-as számot a perceknek.
6. Nyomjuk meg egyszer a  gombot az óra beállításának jóváhagyásához.

Megjegyzés: A  gomb megnyomásával főzés közben is ellenőrizhetjük az időt.



2. Főzés mikrohullámon

Mikrohullámú főzéshez forgassuk el a gombot és állítsunk be egy teljesítmény-fokozatot, majd a + vagy a – gombok segítségével állítsuk be a kívánt főzési időtartamot. A maximális főzési idő 95 perc.



A főzés teljesítmény-fokozatának beállításához forgassuk el a gombot a megfelelő jelre.

Főzési teljesítmény	Kijelző
100%	P100 1-S
80%	P-80 1-S
60%	P-60 1-S
40%	P-40 1-S

Tegyük fel például, hogy 10 percig szeretnénk 60%-os mikrohullám-teljesítménnyel főzni.

1. Nyissuk ki a sütő ajtaját és helyezzük be az ételt, majd csukjuk be az ajtót.
2. Forgassuk el a gombot POWER LEVEL () pozícióba, amíg a kijelzőn meg nem jelenik a P-60 teljesítmény-fokozat.
3. A + vagy a – segítségével állítsuk be a 10:00 percet.
4. Nyomjuk meg a  gombot.

Megjegyzés:

1. Ha szeretnénk egy időre megszakítani a főzést, nyomjuk meg a  gombot egyszer, majd a  gomb ismételt

megnyomásával folytathatjuk a főzést; vagy nyomjuk meg és tartuk 5 másodpercen át lenyomva a  gombot az ideiglenesen megszakított főzés közben, így a főzési programot teljesen leállíthatjuk.

2. A főzési program befejeztével 2 percenként sípolás lesz hallható, a kijelzőn pedig az End feliratot olvashatjuk. Nyomjuk meg bármely gombot vagy nyissuk ki a készülék ajtaját egy újabb funkció beállítását megelőzően. (Mindkét megjegyzés érvényes más főzési programra is).
3. A teljesítmény-fokozatot úgy ellenőrizhetjük, ha a gombot elforgatjuk jobbra, POWER LEVEL () pozícióba.

3. Quick start



E funkció lehetővé teszi a sütő gyors beindítását. A leghosszabb főzési idő ilyenkor 10 perc. Készenléti üzemmódban nyomjuk meg többször egymás után a  gombot a főzési időtartamának beállításához. A sütő azonnal működésbe lép, maximális teljesítmény-fokozaton.

A főzés során a  gomb megnyomásával növelhetjük a főzés időtartamát.

4. Grill

A leghosszabb lehetséges időtartam 95 perc. A grill funkció különösen alkalmas vékony hússzeletek, steak-ek, kebab, kolbász, stb. sütésére. Szintén megfelelő melegszendvicsek vagy gratinrozott ételek elkészítésére.



Tegyük fel például, hogy 12 percig szeretnénk grillezni.

1. Nyissuk ki a sütő ajtaját és helyezzük be az ételt, majd csukjuk be az ajtót.
2. Forgassuk el a gombot GRILL  pozícióba.
3. A + vagy a – segítségével állítsuk be a 12:00 percet.
4. Nyomjuk meg a  gombot.

5. Combination 1

A leghosszabb lehetséges időtartam 95 perc. A főzési idő 30%-a mikrohullám, 70%-a grillezés. Halak vagy gratinrozott ételek készítéséhez használhatjuk.

Tegyük fel, hogy 25 percig szeretnénk az 1. kombinált üzemmódot használni.

1. Nyissuk ki a sütő ajtaját és helyezzük be az ételt, majd csukjuk be az ajtót.
2. Forgassuk el a gombot  pozícióba.
3. A + vagy a – segítségével állítsuk be a 25:00 percet.
4. Nyomjuk meg a  gombot.

6. Combination 2

A leghosszabb lehetséges időtartam 95 perc. A főzési idő 55%-a mikrohullám, 45%-a grillezés. Használhatjuk felfűjt omlett, sült burgonya és szárnyas készítésére.

Tegyük fel, hogy 12 percig szeretnénk a 2. kombinált üzemmódot használni.

1. Nyissuk ki a sütő ajtaját és helyezzük be az ételt, majd csukjuk be az ajtót.
2. Forgassuk el a gombot ☐ pozícióba.
3. A + vagy a – segítségével állítsuk be a 12:00 percet.
4. Nyomjuk meg a ◡◢ gombot.

7. Auto defrost

A sütő lehetővé teszi fagyasztott élelmiszerek kiolvasztását is, tömegük alapján. Ha a tömeg beállításra került, a teljesítmény-fokozat és az időtartam automatikusan kerül meghatározásra. A kiolvasztható élelmiszer tömege 100g és 1800g között lehet.

PÉLDA: Tegyük fel, hogy 600g fagyasztott garnélarákot szeretnénk kiolvasztani.

1. Forgassuk el a gombot auto defrost *☐ pozícióba.
2. A + vagy a – segítségével állítsuk be a kívánt tömeget.
3. Nyomjuk meg a ◡◢ gombot.

Megjegyzés:

A kiolvasztás program időtartama alatt a rendszer egyszer leáll, hogy figyelmeztessen arra, hogy meg kell fordítani az ételt. Ezt követően nyomjuk meg a ◡◢ gombot a kiolvasztás folytatásához.

8. Auto cooking

A következő ételekhez vagy főzési folyamatokhoz nem szükséges a teljesítmény-fokozat és az időtartam beállítása. Elegendő csak azt közölnünk a sütővel, mit szeretnénk főzni és beállítani az étel tömegét. A sütő a ◡◢ gomb megnyomását követően működésbe lép.

Például: 150g pizza elkészítése.

1. Készenléti üzemmódban forgassuk el a gombot AUTO COOK ☐ pozícióba.
2. A “+” vagy a “-” segítségével válasszuk ki az A-2-t.
3. A választás jóváhagyásához nyomjuk meg a ◡◢ gombot.
4. A “+” vagy a “-” segítségével állítsuk be a kívánt tömeget.
5. Nyomjuk meg a ◡◢ gombot.

Kód	Étel	Italok és burgonya esetében nem a tömeg, hanem az adagok száma lesz látható a kijelzőn a “+” vagy a “-” megnyomását követően.
A1	Ital (200ml/ csésze)	
A2	Pizza (g)	Hús készítése esetén a sütő működés közben egyszer leáll, hogy figyelmeztessen arra, hogy a húst meg kell fordítani ahhoz, hogy egyenletesen megfőjön.
A3	Tészta (g)	
A4	Burgonya (230g / adag)	Az automata főzés (auto cooking) eredménye függ olyan tényezőktől is, mint a feszültség ingadozása, az étel alakja és mérete, személyes preferenciáink bizonyos ételek átsütségi fokát illetően és még attól is, mennyire megfelelően sikerült elhelyeznünk az ételt a sütőben.
A5	Melegítés (g)	Amennyiben nem találjuk megfelelőnek az eredményt, igazítsunk a főzés időtartamán egy kicsit.
A6	Zöldség (g)	
A7	Pizza kiolvasztás (g)	
A8	Hús (g)	

9. Gyerekzár

A funkció segítségével megelőzhetjük, hogy kis gyerekek felügyelet nélkül használják a sütőt. Amíg a gyerekzár be van kapcsolva, a sütő nem működtethető, a kijelzőn pedig világít a gyerekzár (CHILD LOCK) jelfénye.

A gyerekzár beállítása: Készenléti üzemmódban nyomjuk meg és tartuk lenyomva a START/STOP/CANCEL ◡◢ gombot 5 másodpercig. Ekkor sípolás lesz hallható és a gyerekzár jelfénye kigyullad.



A gyerekzár kikapcsolása: nyomjuk meg és tartuk lenyomva a START/STOP/CANCEL ◡◢ gombot 5 másodpercig, amíg a gyerekzár jelfénye ki nem alszik.

10. Programóra

A programóra lehetővé teszi, hogy előre beállítsuk az ételkészítés kezdetét és végét. A funkció használata előtt feltétlenül be kell állítani a sütő óráját.

Példa: Az aktuális idő 9:00 óra, 10:30-kor szeretnénk megkezdeni az ételkészítést, mégpedig egy 5 perces grillezést:

1. Készenléti üzemmódban forgassuk el a gombot ☐ helyzetbe.
2. A + vagy a – gombok segítségével állítsuk be az órát, majd a ☐ gomb megnyomásával hagyjuk jóvá a beállítást.
3. A + vagy a – gombok segítségével állítsuk be a percet, majd a ☐ gomb megnyomásával hagyjuk jóvá a beállítást.

4. A grillezés beállításához forgassuk el a gombot  helyzetbe.
5. A + vagy a – gombok segítségével állítsuk be az 5 perces főzési időtartamot.
6. A beállítás jóváhagyásához nyomjuk meg a  gombot.

MEGJEGYZÉS:

1. Amint elérkezik a beállított program megkezdésének időpontja, két sípolás lesz hallható és a mikrohullámú sütő automatikusan működésbe lép.
2. A programóra beállításakor úgy ellenőrizhetjük a beállított főzési időtartamot, hogy a gombot elforgatjuk  helyzetbe: így megjelenik a beállított időtartam.
3. Kiolvasztás esetén nem lehetséges a programóra előzetes beállítása.

A mikrohullámú sütő ápolása és karbantartása

1. Tisztítás előtt kapcsoljuk ki a mikrohullámú sütőt és húzzuk ki a villásdugót a konnektorból.
2. A sütő belsejét tartsuk mindig tisztán. Ha ételmaradék, az ételből kifröccsenő szaft, vagy kiömlött folyadék szárad rá a sütő falaira, azt nedves rongy segítségével távolítsuk el. Erős tisztítószer, súrolószer használata nem javasolt.
3. A sütő külső felületét nedves ruhával tisztíthatjuk. Hogy meg ne sértsük a készülék belső részeit, ügyeljünk arra, hogy ne folyjon be víz a szellőzőnyílásokon.
4. Ügyeljünk rá, hogy a vezérlő panel ne legyen nedves. Puha, nedves ruhával tisztítsuk. A vezérlő panel tisztításához ne használjunk erős tisztítószeret, súrolószeret vagy tisztító sprayket.
5. Ha a készülék belsejében vagy háza körül pára gyűlik fel, nedves ruhával töröljük le. Ez akkor történhet meg, ha a sütőt nagyon nedves helyiségben használjuk és nem jelenti azt, hogy a sütő meghibásodott.
6. Időnként ki kell venni az üveg tányért is és meg kell tisztítani. Tisztíthatjuk meleg vízzel, egy kis tisztítószer hozzáadásával, vagy mosogatógépben.
7. A görgős gyűrűt és a sütő alját (alsó lemez) rendszeresen tisztítani kell, egyébként a sütő működése zajos lesz. A sütő belsejének alsó lapját egyszerűen töröljük át kímélő tisztítószerrel, vízzel vagy ablaktisztítóval, majd szárítsuk meg. A görgős gyűrűt tisztíthatjuk meleg vízben, egy kis tisztítószer hozzáadásával, vagy

mosogatógépben. Hosszabb használat után a gyűrű görgőin a főzéstől pára gyűlhet fel, ez azonban nincs kihatással a sütő működésére. Ha eltávolítjuk a görgős gyűrűt a sütőből, ügyeljünk arra, hogy megfelelően helyezzük vissza.

8. Az esetleges kellemetlen szagokat úgy távolíthatjuk el a sütőből, hogy egy mély, mikrohullámú sütőben használható edénybe beleöntünk egy pohár vizet és hozzáadjuk egy citrom levét és héját. Ezt követően az edényt 5 percre a sütőbe helyezzük és bekapcsoljuk a sütőt. Ezután alaposan szárítsuk meg a sütő belsejét és töröljük ki puha ruhával.
9. Ha a sütő izzójának cseréje válik szükségessé, forduljunk az értékesítőhöz.

Környezetvédelem

A feleslegessé vált készülék szelektív hulladékként kezelendő. Kérjük, hivatalos újrahasznosító gyűjtőhelyen adja le, így hozzájárul a környezet védelméhez.

Jótállás és szerviz

Ha információra van szüksége, vagy forduljon az adott ország Gorenje vevőszolgálatához (a telefonszámot megtalálja a világszerte érvényes garancialevélen). Ha országában nem működik vevőszolgálat, forduljon a Gorenje helyi szaküzletéhez vagy a Gorenje háztartási kisgépek és szépségápolási termékek üzletágának vevőszolgálatához.

Csak személyes használatra!

A mikrohullám és a grill használatával kapcsolatos további hasznos tanácsokat találhat az alábbi honlapon:

<http://microwave.gorenje.com>

A modosítas jogat fenntartjuk!

A

gorenje

**SOK ÖRÖMET KÍVÁN ÖNNEK
MIKROHULLÁMÚ SÜTŐJE
HASZNÁLATA SORÁN!**

Instrukcję obsługi należy uważnie przeczytać i zachować.

Charakterystyki techniczne

Zasilanie elektryczne	230V~50Hz, 1200W
Moc użyteczna.....	700W
Moc grilowania, grzałka grilowa	900W
Częstotliwość robocza:	2450MHz
Wymiary zewnętrzne:.....	452mm(Sz) X 262mm(V) X 364mm(G)
Wymiary wnętrza (komory):	315mm(Sz) X 198mm(V) X 297mm(G)
Pojemność kuchenki:	20litrów
Waga netto:	około 11,3 kg
Poziom hałas:	Lc < 58 dB (A)

Urządzenie to oznaczono zgodnie z europejską wytyczną 2002/96/EG o zużytych urządzeniach elektrycznych i elektronicznych (waste electrical and electronic equipment - WEEE).

Wytyczna ta określa ramy obowiązującego w całej Unii Europejskiej odbioru i wtórnego wykorzystania starych urządzeń.

Przed wezwaniem serwisu

- Jeśli kuchenka nie działa, jeśli wyświetlacz wyłączył się lub nie wyświetla komunikatów:
 - Należy sprawdzić czy urządzenie jest prawidłowo podłączone do sieci zasilania elektrycznego. Jeśli nie, należy wyciągnąć przewód elektryczny kuchenki z gniazdka zasilania elektrycznego i po 10 sekundach powtórnie włączyć urządzenie.
 - Należy sprawdzić bezpieczniki i gniazdko przewodu zasilającego. Gniazdko najłatwiej sprawdzić, podłączając do niego inne urządzenie elektryczne.
- Jeśli kuchenka nie grzeje tzn. nie dochodzi do emisji energii mikrofalowej, należy:
 - Sprawdzić ustawienie timera.
 - Sprawdzić, czy drzwiczki kuchenki zostały domknięte a zamki bezpieczeństwa zamknięte. W przeciwnym razie emisja energii mikrofalowej została uniemożliwiona.

W przypadku nie możliwości rozwiązania problemu, mimo wykonania w/w czynności, należy zwrócić się do autoryzowanego punktu serwisowego.

Zakłócenia w odbiorze fal radiowych i telewizyjnych

Kuchenka mikrofalowa może spowodować zakłócenia w działaniu odbiorników telewizyjnych, radiowych itp. By usunąć lub zmniejszyć zakłócenia, należy:

- Oczyścić drzwiczki kuchenki i powierzchnie uszczelek.
- Umieścić odbiorniki telewizyjne lub radiowe jak najdalej od kuchenki mikrofalowej.
- Wyposażenie odbiorników w anteny i umieszczenie ich w sposób, który umożliwi najsilniejszy odbiór sygnału.

Ostrzeżenie:

Urządzenie przeznaczone jest do użytku w gastronomii. Oddziaływaniem energii elektromagnetycznej, służy wyłącznie do podgrzewania żywności oraz napojów. Kuchenki należy używać tylko w zamkniętych pomieszczeniach.

Instalacja

- Należy przekonać się, że opakowanie zostało usunięte, przede wszystkim z wnętrza komory i z wewnętrznej strony drzwiczek.
- Po rozpakowaniu kuchenki należy upewnić się, że kuchenka nie posiada następujących uszkodzeń:
 - pochyłe drzwiczki,
 - uszkodzone drzwiczki,
 - wgniecenia lub dziury w szkle (oknie) na drzwiczkach lub wyświetlaczu,
 - wgniecenia w komorze kuchenki.

Kuchenki mikrofalowej nie należy używać, jeśli znalezione zostanie któreś z podanych wyżej uszkodzeń.

3. Ciężar kuchenki mikrofalowej wynosi około 11,3 kg; zaleca się, aby kuchenkę mikrofalową umieścić na twardej, stabilnej powierzchni poziomej, która będzie w stanie utrzymać jej ciężar.
4. Kuchenkę należy umieścić zdala od źródeł wysokich temperatur i pary.
5. Na kuchenke nie powinno stawiać się niczego.
6. Kuchenka mikrofalowa powinna być ustawiona tak, aby jej tylna część oddalona była od ściany o co najmniej 10 cm, natomiast przedmioty lub ściany po jej bokach winny być w odległości przynajmniej 8 cm. Taki sposób ustawienia kuchenki gwarantuje najlepszą wentylację.
7. **NIE WOLNO USUWAĆ** podstawy obrotowej talerza.
8. Podobnie jak w przypadku innych urządzeń elektrycznych, używanie kuchenki mikrofalowej przez dzieci powinno przebiegać pod kontrolą rodziców lub osoby dorosłej.

OSTRZEŻENIE: URZĄDZENIE NALEŻY UZIEMIĆ

Gniazdko przewodu zasilającego kuchenkę, musi być łatwo dostępne.

Kuchenka mikrofalowa wymaga mocy 1,2 kVA – przed podłączeniem należy zasięgnąć porady pracownika punktu serwisowego lub wykwalifikowanej osoby.

UWAGA: Kuchenka mikrofalowa jest zabezpieczona. Posiada ona wewnętrzny bezpiecznik o właściwościach: 250V, 10A.

WAŻNE:

Kolor i znaczenie poszczególnych przewodników przewodu zasilającego:
Zielono-żółty: uziemienie

Niebieski: neutralny

Brazowy: prąd

Ponieważ kolor przewodników może odbiegać od kolorów podanych w gniazdku, należy uwzględnić co następuje:

- przewodnik koloru zielono-żółtego należy podłączyć na końcówkę oznaczoną literą E lub symbolem uziemienia.
- przewodnik koloru niebieskiego należy podłączyć na końcówkę oznaczoną literą N lub oznaczoną kolorem czarnym.
- przewodnik koloru brązowego należy podłączyć na końcówkę oznaczoną literą L lub oznaczoną kolorem czerwonym.

Ważne wskazówki bezpieczeństwa

- **UWAGA:** Podczas korzystania z funkcji mikrofałe + grill dochodzi do znacznego wzrostu temperatury. W tym wypadku zaleca się, by dzieciom podczas użytkowania kuchenki towarzyszyła osoba dorosła (tylko dla kuchenek posiadających funkcję grillowania).
- **UWAGA:** Jeśli uszkodzone są drzwiczki lub powierzchnie uszczelniające, kuchenka nie powinna być uruchamiana do czasu jej naprawy przez wykwalifikowaną osobę.
- **UWAGA:** Wykonywanie jakichkolwiek czynności serwisowych lub naprawczych związanych ze zdejmowaniem którejkolwiek z pokryw lub części obudowy, dających osłonę przed energią mikrofalową jest niebezpieczne dla każdego i łączy się z ryzykiem. Dlatego tego rodzaju czynności powinna dokonywać wyłącznie osoba wykwalifikowana.
- **UWAGA:** Cieczy i innych artykułów żywnościowych nie wolno ogrzewać w szczelnych pojemnikach, gdyż są one podatne na eksplozję.
- **UWAGA:** Urządzenie nie jest przeznaczone do użytku przez osoby (w tym dzieci) z ograniczonymi zdolnościami fizycznymi, sensorycznymi lub umysłowymi, a także nieposiadające wiedzy lub doświadczenia w użytkowaniu tego typu urządzeń, chyba że będą one nadzorowane lub zostaną poinstruowane na temat korzystania z tego urządzenia przez opiekuna. Nie pozwalaj dzieciom bawić się urządzeniem.
- Kuchenka mikrofalowa powinna działać w warunkach umożliwiających dostateczne krążenie powietrza. Dlatego musimy za kuchenką zapewnić co najmniej 8 cm przestrzeni, po bokach przynajmniej 10 cm a nad nią 10 cm. Usuwanie nóżek kuchenki oraz pokrywanie odwietrzników jest zabronione.
- Do gotowania należy używać wyłącznie naczyń i przyrządów specjalnie przeznaczonych do zastosowania w kuchenkach mikrofalowych.
- Podczas podgrzewania żywności w pojemnikach plastikowych lub papierowych, należy często sprawdzać proces gotowania ze względu na możliwość zapłonu pojemników.
- W przypadku pojawienia się dymu, wyłączyć kuchenkę lub odłączyć ją od sieci

zasilania i nie otwierać drzwiczek, by stłumić możliwe płomienie.

- Mikrofalowe podgrzewanie napojów może powodować opóźnione nagłe wykipienie, dlatego też zaleca się uważne manipulowanie naczyniami w których były one podgrzewane.
- Po podgrzaniu pożywienia dla dzieci (niemowląt) w butelkach lub słoikach (bez zakrętki i smoczka), należy zawartość dobrze wymieszać lub wstrząsnąć. Przed podaniem pożywienia należy sprawdzić jego temperaturę, aby uniknąć możliwości oparzeń.
- Nie należy gotować jajek w skorupie ani podgrzewać ugotowanych jajek na twardo, gdyż mogą pęknąć, nawet po zakończonym już podgrzewaniu.
- Do czyszczenia drzwiczek kuchenki, powierzchni uszczelniających oraz wnętrza, należy używać łagodnych środków czyszczących oraz gąbek lub miękkich szmatek.
- Kuchenkę mikrofalową należy systematycznie i dokładnie czyścić, oraz usunąć z jej wnętrza resztki jedzenia.
- Nieregularna pielęgnacja kuchenki mikrofalowej może spowodować uszkodzenia jej powierzchni, co z kolei może ujemnie wpłynąć na wiek trwania urządzenia, oraz może wywołać niebezpieczeństwo.
- W przypadku uszkodzenia przewodu zasilającego, wymiany może dokonać producent, autoryzowany serwis lub odpowiednio do tego celu wykwalifikowana osoba.

Wskazówki dotyczące bezpiecznego użytkowania kuchenki

Poniżej podane zostały niektóre zasady i wskazówki dotyczące bezpieczeństwa, które (podobnie jak w przypadku użytkowania innych urządzeń elektrycznych) należałoby uwzględnić. Zapewni to bezpieczne i najskuteczniejsze działanie kuchenki.

1. Podczas działania kuchenki talerz obrotowy, nośniki rolek, podstawek (sprzęgło) i pierścień zawsze powinny być umieszczone na swoim miejscu.
2. Kuchenki należy używać wyłącznie do przyrządzania potraw. Nie wolno używać jej do suszenia ubrań, papieru lub innych przedmiotów. Nie nadaje się ona również

do procesu sterylizacji przedmiotów czy żywności.

3. Nie wolno włączać pustej kuchenki, gdyż może to spowodować jej uszkodzenie.
4. W wnętrzu kuchenki nie należy przechowywać przedmiotów, a w szczególności książek kucharskich, gazet itp.
5. Potrawy, które posiadają błonę, czy otacza ich skórka tj. żółtka, ziemniaki, wątróbki drobiowe i tym podobne, należy przed gotowaniem kilkakrotnie nakłóć widelcem.
6. Do otworów znajdujących się po zewnętrznej stronie kuchenki nie wolno wkładać żadnych przedmiotów.
7. Z kuchenki nie wolno usuwać żadnych części, takich jak nożyki, śruby, złącza itp.
8. Potraw nie należy gotować bezpośrednio na szklanym talerzu.

Żywność zawsze należy włożyć do odpowiedniego naczynia.

WAŻNE: W kuchence mikrofalowej nie należy używać:

- naczyń metalowych lub naczyń z metalowymi uchwytyami.
- naczyń z metalowym wykończeniem lub dekoracją.
- naczyń z melaminu, ponieważ zawierają one substancje wchłaniające energię mikrofalową. Grozi to pęknięciem naczyńia lub jego zwięglieniem. Co więcej, przedłuza to czas przygotowywania żywności.
- naczyń, których powierzchnia nie jest przystosowana do użycia w kuchence mikrofalowej. Nie należy również używać zamkniętych filiżanek z uchwytyami.
- pojemników o małych otworach lub butelek z wąskimi szyjkami, gdyż mogą one podczas podgrzewania pęknąć.
- zwykłych termometrów do mięsa lub wypieków. Na rynku dostępne są specjalne termometry, które przystosowane są do zastosowania w kuchenkach mikrofalowych.

9. Przyrządy przeznaczone do użycia w kuchence mikrofalowej należy używać zgodnie z instrukcją obsługi ich producenta.
10. Kuchenka mikrofalowa nie nadaje się do smażenia potraw.
11. Należy pamiętać, iż energia mikrofalowa nie nagrzewa naczyń w których przygotowywana jest żywność. Mimo iż naczynie, będzie na dotyk chłodne, temperatura artykułu żywnościowego będzie tak samo wysoka jak po zwykłym gotowaniu. Dlatego po odstąpieniu

- (chłodnej) przykrywką potrawa będzie parować.
12. Przed spożyciem należy sprawdzić temperaturę żywności, szczególnie jeśli chodzi o artykuły żywnościowe dla dzieci i niemowląt.
Radzi się, aby po wyjęciu żywności z kuchenki poczekać kilka minut, potrawę należy przemieszać lub wstrząsnąć aby temperatura pożywienia była równomiernie rozprowadzona.
 13. Żywność zawierającą tłuszcze i wodę należy po wyłączeniu się kuchenki przetrzymać w niej przez kolejnych 30 - 60 sekund. Spowoduje to uspokojenie się składników. Potrawa po wstawieniu do niej łyżki lub dodaniu kostki Maggi nie będzie się pieniać.
 14. Należy pamiętać, że czas przygotowywania niektórych potraw (np. budyniu wigilijnego, marmolady lub mielonego mięsa), jest krótszy w porównaniu z ich tradycyjnym przygotowywaniem. Do podgrzewania potraw zawierających dużą ilość tłuszczu lub cukru nie wolno używać naczyń z tworzyw sztucznych.
 15. Mimo, iż energia mikrofalowa nie nagrzewa naczyń, naczynie może absorbować ciepło pochodzące z potrawy. Najczęściej pojawia się to w przypadku pokrycia żywności folią. By zapobiec poparzeniom, zaleca się używanie rękawiczek ochronnych, podczas wyjmowania naczyń z kuchenki.
 16. Aby zmniejszyć możliwość wystąpienia pożaru w komorze kuchenki:
 - a) Należy dokładnie określić czas przygotowywania żywności i uważać by jej nie podgrzewać za długo. Uważnie należy sprawdzać proces podgrzewania żywności jeśli używamy do tego przyrządów papierowych, z tworzyw sztucznych lub innych łatwo palnych materiałów.
 - b) Należy usunąć druciane spinki czy sznurki, którymi związana jest pakowana w woreczkach żywność.
 - c) Nie wolno otwierać drzwiczek kuchenki w przypadku zapalenia się wsadu. Kuchenkę należy natychmiast odciąć od zasilania prądu przez wyciągnięcie wtyczki z gniazdka lub przez odkręcenie bezpiecznika z głównej tablicy rozdzielczej.

Opis kuchenki

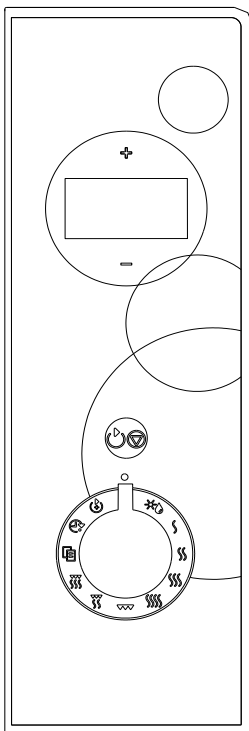

- **WYŚWIETLACZ**

Ukazuje się na nim czas gotowania/ pieczenia, włączenie, symbole trybów działania oraz zegar.

- **"+"; "-"**

Przyciskając przycisk, można nastawić czas, wagę oraz ilość.

- **AUTOMATYCZNE ROZMRAŻANIE**

Przekręcając pokrętkę, należy ustawić program rozmrażania na podstawie wprowadzonej wagi.

- **MOC DZIAŁANIA**

Przekręcając pokrętkę, należy wybrać moc działania kuchenki mikrofalowej.

- **GRILL**

Przekręcając pokrętkę, można ustawić program grillowania, trwający maksymalnie 95 minut.

- **DZIAŁANIE KOMBINOWANE 1**

- **DZIAŁANIE KOMBINOWANE 2**

Przekręcając pokrętkę, należy ustawić działanie kombinowane z mikrofalami oraz grillem.

- **PROGRAM AUTOMATYCZNY**

Przekręcając pokrętkę, należy wybrać automatyczny program do przygotowywania najczęściej spożywanych potraw.

- **ZEGAR**

Przekręcając pokrętkę, należy ustawić zegar na kuchence.

- **DZIAŁANIE ZAPROGRAMOWANE**

Przekręcając pokrętkę, należy ustawić program działania, który uruchomi się samoczynnie po upływie nastawionego czasu.

- **START / STOP / ANULUJ**

Jednokrotnie należy przycisnąć przycisk, aby uruchomić program gotowania/ pieczenia. Jednokrotnie należy również przycisnąć, aby na moment zatrzymać działanie; następnie, chcąc odwołać chwilowo wybrany program, przycisk należy przytrzymać jeszcze na trzy sekundy. Za pomocą tego przycisku można ustawić również blokadę przed dziećmi. Przycisk wystarczy przycisnąć kilkakrotnie, aby nastawić czas gotowania, które rozpocznie się natychmiast na najwyższym stopniu mocy.

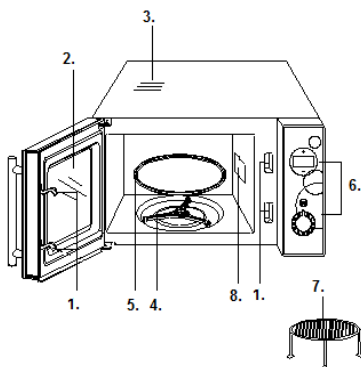





1. Ochronny system zatrząsków drzwi
2. Okno kuchenki
3. Odwietrznik
4. Pierścień łożyska
5. Szklany talerz
6. Panel sterujący
7. Ruszt do grillowania
8. Prowadnica falowa (prosimy, aby nie usuwać płyty krzemionkowej, która chroni prowadnicę falową).

Instrukcja obsługi

1. Nastawienie zegara elektronicznego

Kuchenka jest wyposażona w zegar elektroniczny. Gdy kuchenka znajduje się w stanie gotowości, można, po przekręceniu pokrętki na ustawienia zegara, ustawić czas w trybie 24/12 godzinnym.

Na przykład: nastawianie czasu na kuchence na 8:30.

1. Gdy kuchenka znajduje się w stanie gotowości, pokrętkę należy przekręcić do pozycji , a następnie za pomocą przycisku "+" ustawić czas w trybie 24 godzinnym.
2. Jednokrotnie należy przycisnąć przycisk , aby potwierdzić ustawienie.
3. Za pomocą przycisków "+" lub "-" należy ustawić liczbę godzin na 8.
4. Jednokrotnie należy przycisnąć przycisk , aby potwierdzić ustawienie liczby godzin.
5. Za pomocą przycisków "+" lub "-" należy ustawić liczbę minut na 30.
6. Jednokrotnie należy przycisnąć przycisk , aby potwierdzić ustawienie liczby minut.

Uwaga: Podczas gotowania można, ustawiając pokrętkę na symbol zegara , sprawdzić, która jest godzina.







2. Gotowanie/ pieczenie za pomocą mikrofal

W celu podgrzewania za pomocą mikrofal, pokrętkę należy przekręcić do pozycji żądanej mocy działania, a następnie za pomocą przycisków "+" lub "-" należy ustawić żądany czas gotowania. Maksymalny czas działania, jaki można ustawić, to 95 minut. Moc działania należy ustawić, przekręcając pokrętkę na odpowiedni stopień mocy.









Moc gotowania/ pieczenia	Wyświetlany symbol
100 %	P100 1-S
80 %	P-80 1-S
60 %	P-60 1-S
40 %	P-40 1-S

Na przykład: gotowanie 10 minut przy 60 % mocy mikrofal.



1. Drzwiczki kuchenki należy otworzyć i do kuchenki wstawić jedzenie. Zamknąć drzwiczki kuchenki.

2. Pokrętkę ustawienia mocy gotowania (, , , , ) należy przekręcić, wówczas na wyświetlaczu ukaże się symbol P-60.
3. Za pomocą przycisków "+" lub "-" należy nastawić czas 10:00.
4. Przycisnąć należy przycisk .

Uwaga:

1. Chcąc na pewien czas przerwać gotowanie, należy jednokrotnie przycisnąć ; następnie, ponownie przyciskając przycisk , gotowanie można kontynuować lub też podczas chwilowej przerwy w gotowaniu przycisnąć i przytrzymać przycisk  przez 5 sekund, aby zupełnie anulować program gotowania.
2. Po zakończeniu programu gotowania włączy się sygnał dźwiękowy (jeden sygnał co dwie minuty), na wyświetlaczu ukaże się słowo "End" ("Koniec"). Należy wówczas przycisnąć jakiegokolwiek przycisk lub otworzyć drzwiczki kuchenki, aby zmienić ustawienia. Następnie można wybrać nową funkcję. (Punkty 1 i 2 znajdują zastosowanie również dla wszystkich pozostałych programów gotowania bądź pieczenia).
3. Stopień mocy działania mikrofal można sprawdzić, przekręcając pokrętkę ustawienia mocy działania na prawo (, , , , ).

3. Szybkie włączenie

Dzięki tej funkcji można szybko włączyć kuchenkę. Najdłuższy czas gotowania, jaki można ustawić, to 10 minut. Gdy kuchenka znajduje się w stanie gotowości, kilka razy pod rząd, w jak najmniejszych odstępach, należy przycisnąć przycisk ; w ten sposób nastawiony zostanie czas gotowania, a kuchenka od razu zacznie działać z pełną mocą. Czas gotowania można przedłużyć podczas samego procesu gotowania, przyciskając przycisk .

4. Grill

Najdłuższy czas działania grilla, jaki można ustawić, to 95 minut. Gotowanie bądź pieczenie na grillu szczególnie zalecane jest w przypadku cienkich plastrów mięsa, kotletów, bitek, szaszłyków, kiełbas lub kawałków kurczaka. Grill nadaje się również do przygotowywania grzanek oraz zapiekank.

Na przykład: przygotowywanie potraw z grilla w przez 12 minut:



1. Otworzyć należy drzwiczki kuchenki i potrawę wstawić do kuchenki. Zamknąć drzwiczki kuchenki.
2. Pokrętkę należy ustawić w pozycji grill .

3. Za pomocą przycisków "+" lub "-" należy nastawić czas na 12:00.
4. Przycisnąć należy przycisk .

5. Działanie kombinowane 1

Najdłuższy czas działania, jaki można ustawić, to 95 minut. 30 procent czasu kuchenka będzie działać mikrofalowo, a 70 procent czasu z użyciem grilla. Ten sposób działania zaleca się do przygotowywania ryb lub zapiekanek.



Na przykład: ustawianie działania kombinowanego na 25 minut:

1. Otworzyć należy drzwiczki kuchenki i potrawę wstawić do kuchenki. Zamknąć drzwiczki kuchenki.
2. Pokrętko należy ustawić w pozycji .
3. Za pomocą przycisków "+" lub "-" należy nastawić czas na 25:00.
4. Przycisnąć należy przycisk .

6. Działanie kombinowane 2

Najdłuższy czas działania, jaki można ustawić, to 95 minut. 55 procent czasu kuchenka będzie działać mikrofalowo, a 45 procent czasu z użyciem grilla. Ten sposób działania zaleca się do przygotowywania puddingów, zapiekanego ryżu, omeletów, pieczonych ziemniaków oraz drobiu.



Na przykład: ustawianie działania kombinowanego na 25 minut:

1. Otworzyć należy drzwiczki kuchenki i potrawę wstawić do kuchenki. Zamknąć drzwiczki kuchenki.
2. Pokrętko należy ustawić w pozycji .
3. Za pomocą przycisków "+" lub "-" należy nastawić czas na 12:00.
4. Przycisnąć należy przycisk .

7. Automatyczne rozmrażanie

Kuchenka posiada funkcję rozmrażania żywności na podstawie wagi, której wartość wprowadza użytkownik. Stopień mocy działania w czasie rozmrażania, a także czas automatycznie dostosują się do zaprogramowanej wagi potrawy. Wagę potrawy do rozmrażania można ustawić w przedziale od 100 g do 1800 g.

Na przykład: rozmrażanie 600 g zamrożonych homarów:

1. Pokrętko należy ustawić w pozycji rozmrażanie .
2. Za pomocą przycisków "+" lub "-" należy wprowadzić wagę.
3. Przycisnąć należy przycisk .



Uwaga:

Podczas programu rozmrażania, kuchenka na chwilę przerwie działanie, aby użytkownikowi przypomnieć, że należy odwrócić potrawę. Po odwróceniu potrawy, należy przycisnąć przycisk , aby kontynuować proces rozmrażania.

8. Automatyczne gotowanie

Dla niektórych rodzajów jedzenia lub sposobów gotowania nie potrzeba wprowadzać wartości mocy ani czasu działania. Zamiast tego wystarczy określić, jaki rodzaj i jaką ilość jedzenia zamierza się przygotować, a kuchenka sama wybierze sposób przygotowania i zacznie działać po przyciśnięciu przycisku .

Na przykład: pieczenie pizzy, której waga wynosi 150 g:

1. Gdy kuchenka znajduje się w stanie gotowości, pokrętko należy ustawić w pozycji automatycznego gotowania AUTO COOK .
2. Za pomocą przycisków "+" lub "-" należy wybrać symbol A-2.
3. Wybór należy potwierdzić za pomocą przycisku .
4. Za pomocą przycisków "+" lub "-" należy ustawić wagę lub ilość potrawy.
5. Przycisnąć należy przycisk .

Symbol	Rodzaj żywności	W przypadku napojów i zmienników na wyświetlaczu, po przyciśnięciu przycisku "+" lub "-", zamiast wagi ukaże się liczba porcji.
A1	Napoje (200 ml/ filiżankę)	Podczas gotowania lub pieczenia mięsa kuchenka na chwilę przerwie działanie, aby użytkownikowi przypomnieć, że należy odwrócić potrawę, aby ugotowała się ona bądź upiekła równomiernie.
A2	Pizza (g)	Rezultaty automatycznego gotowania zależą od takich okoliczności, jak zmiany napięcia sieciowego, kształt i wielkość kawałka jedzenia, indywidualne upodobania smakowe, to, jak mocno potrawa powinna być zapieczona bądź ugotowana, jak również sposobu umieszczenia potrawy w kuchenie. Jeżeli rezultat nie jest w pełni zadowalający, prosimy, aby odpowiednio dostosować czas działania.
A3	Makaron (g)	
A4	Ziemniaki (230 g/ porcję)	
A5	Podgrzewanie (g)	
A6	Warzywa (g)	
A7	Rozmrażanie pizzy (g)	
A8	Mięso (g)	

9. Blokada przed dziećmi

Funkcję tę należy włączać po to, by małe dzieci nie mogły bez nadzoru używać kuchenki. Symbol blokady przed dziećmi ukaże się na ekranie, ale kuchenki nie będzie można nastawić czy też włączyć, dopóki funkcja blokady pozostanie aktywna.

W celu włączenia blokady przed dziećmi: gdy kuchenka znajduje się w stanie gotowości, należy przycisnąć przycisk START/ STOP/ CANCEL (START/ STOP/ ANULUJ) ☺ i wciśnięty przytrzymać przez 5 sekund. Słychać będzie sygnał dźwiękowy, a na wyświetlaczu ukaże się symbol blokady.

W celu wyłączenia blokady przed dziećmi: przycisnąć należy przycisk START/ STOP/ CANCEL (START/ STOP/ ANULUJ) ☺ i wciśnięty przytrzymać przez 5 sekund bądź do momentu, aż zgaśnie symbol blokady, widoczny na wyświetlaczu.

10. Zegar programujący

Zegar programujący umożliwia ustawienie czasu rozpoczęcia oraz zakończenia gotowania potraw. Aby móc zastosować tę funkcję, zegar kuchenki musi być odpowiednio nastawiony.

Przykład: w danej chwili jest godzina 9:00; gotowanie natomiast powinno rozpocząć się o godz. 10:30, z zastosowaniem 5 minutowego grilla.

1. Jeżeli kuchenka znajduje się w stanie gotowości, pokrętko należy ustawić w pozycji ☺.
2. Za pomocą przycisku + lub – należy nastawić zegar, a w celu potwierdzenia należy przycisnąć przycisk ☺.
3. Za pomocą przycisku + lub – należy nastawić minuty, a w celu potwierdzenia należy przycisnąć przycisk ☺.
4. Pokrętko należy ustawić w pozycji ☺, aby ustawić funkcję gotowania za pomocą grilla.
5. Za pomocą przycisku + lub – należy ustawić czas gotowania 5 minut.
6. W celu potwierdzenia należy przycisnąć przycisk ☺.

UWAGA:

1. Gdy nadejdzie czas rozpoczęcia ustawionego programu, wówczas słychać będzie dwa sygnały dźwiękowe i kuchenka mikrofalowa automatycznie rozpocznie działanie.
2. Nastawiając zegar programujący, można sprawdzić nastawiony czas gotowania, a mianowicie po obróceniu pokrętkła na ☺, wyświetli się wybrany czas.

3. Podczas rozmrażania zegara programującego nie można nastawić z wyprzedzeniem.

Pielęgnacja kuchenki mikrofalowej – czyszczenie i konserwacja

1. Przed przystąpieniem do czyszczenia należy kuchenkę obowiązkowo wyłączyć i wyciągnąć kabel zasilający z gniazdka.
2. Wnętrze kuchenki powinno być zawsze czyste. Jeżeli po zakończonym gotowaniu na ściankach kuchenki zostały okruchy potraw lub krople płynu, powinno się je wytrzeć wilgotną szmatką. Do czyszczenia należy używać łagodnych środków czyszczących. Nie zaleca się używania silnych detergentów oraz środków ściernych.
3. Powierzchnię zewnętrzną należy czyścić wilgotną ściereczką. Aby zapobiec uszkodzeniom lub awarii części znajdujących się wewnątrz kuchenki, należy uważać by woda lub inne płyny nie dostały się do odwietrzników.
4. Nie wolno zmoczyć panelu sterującego. Należy czyścić go miękką, wilgotną ściereczką. Nie powinno się używać silnych środków czyszczących, środków ściernych, jak również środków czyszczących w aerozolu.
5. Jeśli na wewnętrznych lub zewnętrznych powierzchniach kuchenki osiada para, należy zetrzeć ją miękką ściereczką. Para pojawia się, gdy kuchenka umieszczona jest w środowisku bardzo wilgotnym. Nie oznacza to jednak usterki jej działania lub jej uszkodzenia.
6. Od czasu do czasu należy oczyścić również szklany talerz. Można umyć go w ciepłej wodzie i płynem do naczyń lub w zmywarce do naczyń.
7. Aby zapobiec powstawaniu hałasu podczas pracy kuchenki, należy regularnie czyścić pierścień łożyska i dolną część komory kuchenki. Zaleca się, aby wewnątrz kuchenki czyścić łagodnymi środkami, wodą lub środkiem do mycia powierzchni szklanych. Po czym, należy ją starannie wysuszyć. Podczas przygotowywania żywności w wnętrzu kuchenki kumuluje się para, która wydostaje się z potraw. Para nie wywiera żadnego wpływu ani na wewnętrzne powierzchnie kuchenki ani na pierścień łożyska. Po usunięciu pierścienia łożyska podczas czyszczenia kuchenki należy

- uważać aby później został on umiejscowiony prawidłowo na pierwotne miejsce.
8. W celu usunięcia nieprzyjemnych zapachów w kuchenke należy umieścić w niej głębokie naczynie (przystosowane do użytku w kuchenke mikrofalowe) z wodą. Do wody należy wycisnąć sok jednej cytryny i dodać pozostałą skórkę. Gotować przez 5 minut. Po zakończonym gotowaniu należy kuchenkę dokładnie i starannie osuszyć za pomocą miękkiej ściereczki.
 9. Przed zamianą żarówki w kuchenke mikrofalowej należy zasięgnąć rady u sprzedawcy lub w autoryzowanym zakładzie serwisowym.

Środowisko

Urządzenia po upływie okresu eksploatacyjnego nie należy usunąć wraz ze zwykłymi odpadami komunalnymi, lecz oddać na urzędowo określone składowisko do recyklingu. Postępując w ten sposób, przyczyniają się Państwo do zachowania czystego środowiska.

Gwarancja i serwis naprawczy

W celu uzyskania informacji lub w razie problemów z urządzeniem, zwrócić się do centrum pomocy użytkownikom Gorenja w danym państwie (numer telefonu znajduje się na międzynarodowej karcie gwarancyjnej). Jeżeli w danym kraju nie ma takiego centrum, należy zwrócić się do lokalnego sprzedawcy Gorenja lub Działu małych urządzeń AGD.

Wyłącznie do własnego użytku!

Dodatkowe zalecenia i wskazówki dotyczące pieczenia za pomocą mikrofal i grilla znajdują się na stronie internetowej:

<http://microwave.gorenje.com>

**WIELE SATYSFAKCJI Z
KORZYSTANIA KUCHENKI
MIKROFALOWEJ ŻYCZY PAŃSTWU**

gorenje

Înainte de a utiliza cuptorul, vă rugăm să citiți aceste instrucțiuni cu atenție.

CARACTERISTICI

Consum	230V~50Hz, 1200W
Capacitate	700W
Grill	900W
Frecvență de operare.....	2450MHz
Dimensiuni exterioare	452mm(L) x 262mm(H) x 364mm(W)
Dimensiuni cavitate cuptor	315mm(L) x 198mm(H) x 297mm(W)
Capacitate cuptor.....	20litri
Greutate	Approx. 11,3 kg
Nivel de zgomot.....	Lc < 58 dB [A]

Acest aparat este marcat corespunzător directivei europene 2002/9/CE în privința aparatelor electrice și electronice vechi (waste electrical and electronic equipment - WEEE).

Directiva prescrie cadrul pentru o preluare înapoi, valabilă în întreaga UE, și valorificarea aparatelor vechi.

- c) Folosiți o antenă corect instalată pentru radio, televizor etc., pentru a obține un semnal cât mai bun.

Instalare

- Scoateți toate materialele de ambalare din interiorul aparatului.
- Verificați cuptorul după despachetare, pentru a vedea dacă:
 - ușa este bine aliniată,
 - ușa nu este deteriorată,
 - nu sunt creștături sau găuri pe geamul de la ușa și pe ecran,
 - nu sunt creștături în interiorul aparatului,
 - în cazul unor defecțiuni ca cele de mai sus NU folosiți cuptorul.
- Acest cuptor are o greutate de 11,55 kg și trebuie plasat pe o suprafață orizontală, suficient de puternică pentru a-i suporta greutatea.
- Aparatul nu trebuie pus într-un loc unde sunt temperaturi ridicate și aburi.
- NU PUNEȚI nimic pe cuptor.
- Distanța dintre zidurile laterale și cuptor trebuie să fie de cel puțin 8 cm, iar distanța dintre zidul din spate și cuptor trebuie să fie de cel puțin 10 cm pentru o ventilație corectă.
- NU SCOATEȚI axul de rotire al platoului.
- Nu lăsați copiii nesupravegheați atunci când utilizează aparatul.

Înainte de a suna la service

- Dacă cuptorul nu funcționează, dacă afișajul nu se aprinde sau dacă se stinge:
 - Verificați dacă cuptorul este în priză. Dacă ștecherul nu este bine fixat, scoateți-l din priză, așteptați 10 secunde și puneți-l la loc.
 - Verificați dacă siguranțele sunt bune sau dacă nu este un scurt circuit. Dacă totul este în regulă, verificați priza cu un alt aparat.
- Dacă nu pornește:
 - Verificați dacă timer-ul este setat.
 - Verificați dacă ușa este bine închisă. Dacă aceasta nu este închisă, cuptorul nu va porni.

Dacă cuptorul tot nu funcționează nici după ce ați verificat situațiile de mai sus, chemați cea mai apropiată unitate de service.

Interferențe radio

Cuptoarele cu microunde pot avea interferențe cu radio-ul, televizorul sau alte echipamente similare. Interferențele pot fi eliminate sau reduse, dacă urmați următoarele proceduri:

- Curățați ușa sau garnitura;
- Puneți aparatul de radio sau TV cât mai departe de cuptorul cu microunde;

ATENȚIE – ACEST APARAT TREBUIE ÎMPĂMÂNTAT

Cablul de alimentare trebuie să ajungă cu ușurință la priză.

Pentru acest cuptor este nevoie de o putere de alimentare de 1.2 KVA, de aceea este recomandat să consultați un tehnician atunci când instalați aparatul.

ATENȚIE: Cuptorul este protejat de o siguranță internă de 250V 10 Amp.

IMPORTANT – Cablurile sunt colorate conform următorului cod:

Verde și galben	Pământ
Albastru	Neutru
Maro	Activ

Deoarece culorile cablurilor pot să nu corespundă cu marcajele de pe priza dvs., trebuie procedat în felul următor:

Cablul verde și galben trebuie conectat la terminalul marcat cu litera **E** sau cu simbolul de pământ colorat în verde.

Cablul albastru trebuie conectat la terminalul marcat cu litera **N** sau colorat în negru. Cablul maro trebuie conectat la terminalul marcat cu litera **L** sau colorat în roșu.

Instrucțiuni importante

ATENȚIE – pentru a reduce riscul de arderi, șocuri electrice, incendiu, accidente sau energie excesivă a microundelor:

1. Citiți cu atenție aceste instrucțiuni, înainte de a utiliza cuptorul
2. Unele produse cum ar fi ouăle întregi și recipientele sigilate (cum ar fi, de exemplu, borcanele închise de sticlă și biberonele) pot exploda, de aceea nu este recomandat să le încălziți în cuptorul cu microunde. Pentru detalii, consultați o carte de bucate.
3. Cuptorul trebuie utilizat doar pentru scopurile menționate în instrucțiuni.
4. Acest aparat nu trebuie utilizat de către persoane (inclusiv copiii) care au capacități fizice, mentale sau senzoriale reduse sau sunt lipsite de experiență și cunoștințe, cu excepția cazului în care sunt supravegheați sau instruiți cu privire la utilizarea aparatului de către o persoană responsabilă pentru siguranța lor. Copiii trebuie supravegheați pentru a nu se juca cu aparatul.
5. Nu utilizați cuptorul dacă nu funcționează corect, dacă a căzut pe jos sau dacă este deteriorat.

6. Pentru a reduce riscul de incendii în cavitatea cuptorului respectați următoarele instrucțiuni:
 - a) Nu gătiți prea mult mâncarea. Supravegheați funcționarea aparatului dacă ați introdus în interior hârtie, plastic sau alte materiale care ajută la prepararea mâncării, dar pot fi inflamabile.
 - b) Înainte de a pune pungile în cuptor îndepărtați legăturile de sârmă.
 - c) Dacă materialele din interior iau foc, lăsați ușa închisă, scoateți aparatul din priză sau opriți alimentarea cu curent de la siguranță.

Instrucțiuni generale pentru siguranța dvs.

Mai jos sunt câteva instrucțiuni și precauții de care trebuie să țineți seama atât pentru siguranța dvs., cât și pentru a asigura o funcționare cât mai bună a aparatului:

1. Atunci când folosiți cuptorul, asigurați-vă că tava de sticlă și suportul pe care stă aceasta sunt la locul lor.
2. Cuptorul nu trebuie folosit în alt scop decât acela de a prepara mâncarea. Nu folosiți cuptorul pentru a usca rufe, hârtie sau alte produse care nu sunt alimentare, sau pentru a steriliza anumite lucruri.
3. Cuptorul nu trebuie pornit dacă este gol, deoarece se poate strica.
4. Nu folosiți cavitatea cuptorului ca spațiu de depozitare pentru hârtie, cărți de bucate etc.
5. Nu folosiți cuptorul pentru pregătirea conservelor, deoarece cuptoarele cu microunde nu sunt echipate în acest sens, iar alimentele care nu sunt bine conservate pot dăuna sănătății.
6. Ouăle cu coajă pot exploda, de aceea nu este bine să le preparați în cuptor. Chiar și ouăle curățate pot exploda uneori în timpul preparării, de aceea este bine să folosiți un capac când gătiți ouă. După ce terminați, mai lăsați capacul pe vas timp de aproximativ un minut.
7. Nu gătiți alimente în membrană cum ar fi gălbenușul de la ou, cartofii, ficatul de pui, înainte de a le fi înțepat de câteva ori cu o furculiță.
8. Nu puneți nimic în fantele de aerisire de pe corpul aparatului.
9. Nu îndepărtați piese din cuptor cum ar fi piciorușele, șuruburile și altele asemănătoare.

10. Nu puneți alimentele direct pe farfuria de sticlă. Alimentele trebuie să stea în/pe vase speciale pentru gătit.

IMPORTANT – CE VASE NU TREBUIE FOLOSITE ÎN CUPTORUL CU MICROUND:

- Nu folosiți tigăi de metal sau vase cu mânere de metal.
 - Nu folosiți vase ce au margini de metal.
 - Nu folosiți vase din melamină, deoarece conțin un material care absoarbe energia microundelor. Vasele pot crăpa, iar procesul de preparare va fi încetinit.
 - Nu folosiți pentru gătit sticle cu gât îngust, deoarece pot exploda.
 - Nu folosiți termometre obișnuite pentru carne sau prăjituri. Pe piață există termometre speciale pentru cuptoarele cu microunde.
11. Instrumentele pentru microunde trebuie folosite în concordanță cu instrucțiunile producătorului.
 12. Cuptorul nu trebuie folosit pentru prăjirea alimentelor.
 13. Nu uitați că cuptorul cu microunde încălzește numai lichidul dintr-un recipient. De aceea nu uitați că atunci când scoateți vasele din cuptor, chiar dacă nu sunt calde, mâncarea sau lichidele din interior sunt fierbinți și vor emite aburi atunci când luați capacul de pe vas.
 14. Testați dvs. temperatura alimentelor și a lichidelor, mai ales dacă gătiți pentru bebeluși. Este recomandabil să nu consumați alimentele imediat ce le-ați scos din cuptor, ci să le lăsați câteva minute și să le amestecați pentru a distribui în mod egal temperatura.
 15. Mâncarea care conține un amestec de apă cu grăsime trebuie să stea cam 30-60 de secunde în cuptor după ce acesta s-a oprit. Astfel, amestecul nu va bolborosi dacă puneți o lingură în el.
 16. Nu trebuie să uitați că anumite alimente cum ar fi budincile, gemul, carnea tocată etc., se încălzesc foarte repede. Dacă preparați mâncăruri cu conținut mare de grăsime sau zahăr nu folosiți recipiente din plastic.
 17. Vasele se pot încinge, mai ales dacă au fost acoperite cu o folie din plastic. Nu uitați să folosiți mănușile pentru protecție.

PANOU DE COMENZI

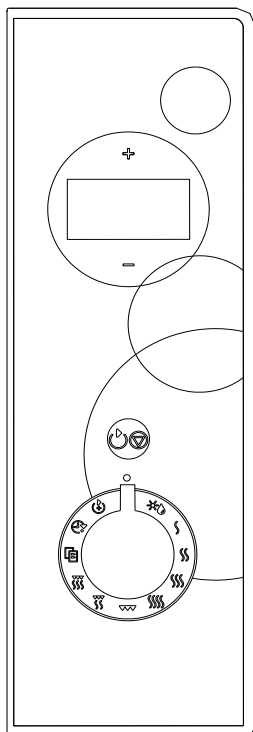

- **ECRAN MENU**

Sunt expuse durata de gătit, puterea, indicatorii de acțiune, și timpul.

- **”+”; ”-”**

Rotiți butonul pentru a seta durata, greutatea și cantitatea.

- **DEZGHEȚARE AUTOMATĂ**

Rotiți butonul pentru a seta programul de dezghețare pe baza greutății introduse.

- **NIVEL DE PUTERE** (||||, ||||, ||, |)

Rotiți butonul pentru a alege nivelul de putere pentru gătit la microunde.

- **GRILL**

Rotiți butonul pentru a seta programul de gătit la grill de până la 95 de minute.

- **COMBI. 1**

- **COMBI. 2**

Rotiți butonul pentru a seta gătitul cu putere microunde și grill.

- **GĂTIRE AUTOMATĂ**

Rotiți butonul pentru a seta imediat gătitul mâncării obișnuite.

- **CEASUL**

Rotiți butonul pentru a seta ceasul cuptorului.

- **PRESETARE**

Rotiți butonul pentru a seta programul de gătit care începe în mod automat la timpul prestabilit.

- **START / STOP / ANULARE**

Apăsați o singură dată pentru a porni programul de gătit. Apăsați o singură dată pentru a opri temporar gătitul, pe urmă așteptați 3 secunde pentru a anula programul. Se folosește de asemenea pentru a seta funcția de blocare a accesului pentru copii. Apăsați de câteva ori pentru a seta durata de gătit și gătiți imediat la putere maximă.

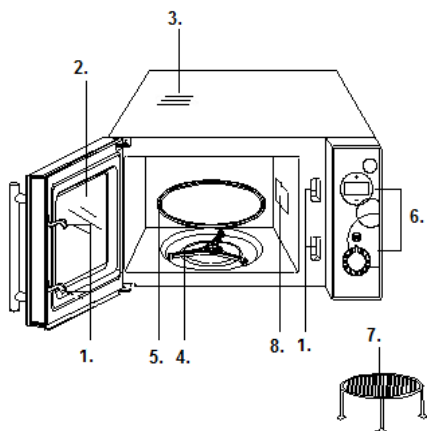





1. Sistem de blocare a usii
2. Geam
3. Ventilare
4. Inel rotativ
5. Tava
6. Panou de comenzi
7. Grill
8. Dispozitivul de ghidare al cuptorului cu microunde (vă

Instrucțiuni de folosire

1. Setarea ceasului digital

Cuptorul este utilat cu un ceas digital, puteți alege să setați ceasul într-un interval de 24/12 de ore apăsând butonul pentru ceas în modul de așteptare.

Spre exemplu: Să presupunem că doriți să setați ceasul cuptorului la 8:30.

1. În modul "standby", rotiți cadranul la , puteți apăsa + pentru a selecta intervalul de timp de 24 de ore.
2. Apăsați butonul  o singură dată pentru a confirma setarea orei.
3. Apăsați + sau- pentru a seta butonul digital aferent orei la 8.
4. Apăsați butonul  o singură dată pentru a confirma setarea orei.
5. Apăsați + sau – pentru a seta butonul digital aferent minutelor la 30.
6. Apăsați butonul  o singură dată pentru a confirma setarea orei.





Notă: Puteți verifica timpul pe durata gătitului apăsând butonul .

2. Gătitul la microunde





























Pentru gătitul la microunde, rotiți cadranul la un nivel de PUTERE diferit pentru a selecta un nivel de putere pentru gătit, și apoi folosiți + sau – pentru a seta durata dorită pentru gătit. Durata maximă pentru gătit este de 95 de minute. Selectați nivelul de putere rotind cadranul la un cod de putere diferit.

Putere de gătit	Afișaj
100%	P100 1-S
80%	P-80 1-S
60%	P-60 1-S
40%	P-40 1-S

Spre exemplu , să presupunem că doriți să gătiți timp de 10 minute la 60% din puterea cuptorului.

1. Deschideți ușa și puneți mâncarea în cuptor, pe urmă închideți ușa.
2. Rotiți cadranul la NIVELUL DE PUTERE (,,,) până când ecranul arată nivelul de putere P-60.
3. Apăsați + sau – pentru a seta 10:00.
4. Apăsați butonul .

Nota:

1. Dacă doriți să opriți temporar cuptorul, apăsați  o singură dată și pe urmă puteți să reluați gătitul apăsând ; sau  timp de 5 secunde în timpul modului temporar să anulați programul de gătit în întregime.
2. După ce programul de gătit s-a terminat, soneria va suna la fiecare 2 minute afișând End pe ecran. Apăsați orice buton sau deschideți ușa cuptorului pentru a o anula înainte de a seta altă funcție. (Atât nota 1 cât și 2 sunt valabile și pentru alte programe de gătit).
3. Puteți verifica nivelul de putere rotind cadranul la NIVELUL DE PUTERE corespunzător (,,,,,,,,,,,,,,,,,,,,,,,,,,,,

6. Combinația 2

Cea mai lungă durată de gătit este de 95 de minute.

55% durata pentru gătit la microunde, 45% pentru gătit la grill. Utilizați pentru budinci, omlete, cartofi copti și carne de pasăre. Să presupunem că doriți să setați combinația de gătit pentru 12 minute.

1. Deschideți ușa și puneți alimentele în cuptor, pe urmă închideți.
2. Rotiți cadranul la ...
3. Apăsăți + sau – pentru a seta durata 12:00.
4. Apăsăți butonul Press ☺.

7. Dezghețare automată

Cuptorul permite dezghețarea alimentelor în baza greutateii acestora. Nivelul de putere a dezghețării și durata sunt setate automat odată ce greutatea este programată. Greutatea produselor alimentare ce urmează să fie dezghețate variază între 100g~1800g.

SPRE EXEMPLU: Să presupunem că doriți să dezghețați 600g de creveți înghețați.

1. Rotiți cadranul la dezghețare automată. ✳.
2. Apăsăți + sau – pentru a indica greutatea dorită.
3. Apăsăți butonul ☺.

Notă:

Pe durata programului de dezghețare, sistemul se va opri pentru a reaminti utilizatorului să întoarcă alimentele, și pe urmă să apese butonul ☺ pentru a relua procesul de dezghețare.

8. Gătire automată

Pentru următoarele alimente sau activități, nu este nevoie să dedicați timp sau să depuneți efort pentru a găti. Încercați să transmiteți cuptorului ce aveți de gătit, greutatea, precum și cantitățile de alimente. Cuptorul va începe să funcționeze după ce apăsați butonul ☺.

Spre exemplu : Pentru a găti 150g de pizza.

1. În modul "standby", rotiți cadranul la GĂTIRE AUTOMATĂ ☺.
2. Apăsăți "+" sau "-" pentru a alege A-2.
3. Apăsăți ☺ pentru confirmare.
4. Apăsăți "+" sau "-" pentru a indica greutatea sau cantitatea dorită.
5. Apăsăți butonul ☺.

Cod	Alimente	
A1	Băutură (200ml/ceașcă)	Pentru Băutură și Cartofi, ecranul va arăta numărul de serviri în locul greutateii alimentelor.
A2	Pizza (g)	Când apăsați "+" sau "-", Pentru carnea de gătit, cuptorul va face pauză în timpul gătirii pentru a vă reaminti să întoarceți carnea pentru o gătire uniformă.
A3	Pastele (g)	
A4	Cartofii (230g / porția)	Rezultatul gătirii automate depinde de factori precum fluctuații de tensiune, forma și mărimea alimentelor, preferința dumneavoastră personală în ceea ce privește prepararea anumitor alimente și chiar cât de bine ați pus mâncarea în cuptor. Dacă rezultatul nu vi se pare destul de satisfăcător, vă rugăm să reglați un pic timpul de gătire în consecință.
A5	Reîncălzi re(g)	
A6	Legume (g)	
A7	Pizza dezgheța re (g)	
A8	Carne (g)	

9. Blocare acces copii

Utilizați această funcție pentru a preveni folosirea nesupravegheată a cuptorului de către copii. Indicatorul de BLOCARE A ACCESULUI va apărea pe afișajul ecranului, iar cuptorul nu va putea fi folosit pe durata în care BLOCAREA ACCESULUI va fi setată.

Pentru a seta BLOCAREA ACCESULUI: În modul "standby", apăsați și țineți butonul START/STOP/ANULARE ☺ timp de 5 secunde, timp în care se aude un bip și se aprinde indicatorul de blocare.

Pentru a anula BLOCAREA ACCESULUI : Apăsăți și țineți butonul START/STOP/ANULARE ☺ timp de 5 secunde până când indicatorul de blocare de pe afișaj se stinge.

10. Funcția Presetare

Această funcție vă permite să setați un program de gătire care poate porni la un moment ulterior. De exemplu: Să presupunem că este 09:00 și doriți să porneasca cuptorul la 10:30 cu un program de 5 minute de gatit cu grill.

1. Rotiți cadranul la PRESET ☺
2. Apăsăți pe »+« sau »-« pentru a seta ora și apăsați START / STOP / CANCEL pentru a confirma
3. Apăsăți pe »+« »-« pentru a seta minutele, apăsați START / STOP / CANCEL pentru a confirma din nou

4. Rătiți  cadranul la GRILL.
5. Apăsați »+« sau »-« direct pentru a seta timpul de gătit la 05:00
6. Apăsați butonul START / STOP / CANCEL pentru a începe.

NOTA:

1. Când este 10:30, programul de gătire setat va porni automat.
2. În procesul de presetare, rătiți selectorul  de la PRESET pentru a verifica programul presetat. Apăsarea START / STOP / CANCEL o data sau rotirea selectorului la dreapta poate anula funcția PRESET.
3. AUTO DECONGELAREA nu poate fi stabilită în programul prestabilit.

Curățare și întreținere

1. Opriti cuptorul și scoateți-l din priză înainte de a-l curăța.
2. Interiorul cuptorului trebuie să fie tot timpul curat. Dacă pe pereți se depun resturi de mâncare sau lichide, ștergeți-le cu o cârpă umedă. Puteți folosi și un detergent neutru, dacă cuptorul este foarte murdar. Nu vă recomandăm utilizarea unor detergenți puternici sau abrazivi.
3. Exteriorul trebuie curățat cu o cârpă umedă. Pentru a nu deteriora părțile din interior, nu lăsați apa să se scurgă în fantele de ventilare.
4. Panoul de comenzi nu trebuie să se ude. Curățați-l cu o cârpă moale puțin umezită. Nu folosiți detergent, substanțe abrazive sau spayuri pentru panoul de comenzi.
5. Dacă se adună abur în interior, sau în jurul ușii, ștergeți cu o cârpă moale. Acest lucru se poate întâmpla dacă cuptorul funcționează într-un mediu umed, și nu reprezintă un semn de defectare a aparatului.
6. Din când în când trebuie să curățați tava de sticlă. Spălați-o cu apă caldă cu detergent neutru sau în mașina de spălat vasele.
7. Inelul și cavitatea interioară trebuie curățate în mod regulat pentru a evita zgometul excesiv. Partea de jos se șterge cu detergent neutru, apă sau soluție de curățat geamurile, după care se șterge. Inelul poate fi spălat cu apă caldă cu detergent neutru sau în mașina de spălat. Vaporii care se acumulează în timpul gătitului nu influențează suprafața de jos sau roțile de la inel. Dacă scoateți inelul, aveți grijă să îl puneți la loc exact în aceeași poziție.

8. Mirosul neplăcut din cuptor poate fi îndepărtat amestecând într-un vas o cană de apă cu suc și coajă de lămâie. Lăsați vasul să se încălzească în cuptor timp de 5 minute, apoi ștergeți cu o cârpă moale și curată.
9. Dacă trebuie să înlocuiți becul din cuptor, chemați un tehnician autorizat.

Mediul înconjurător

Nu aruncați aparatul împreună cu deșeurile casnice atunci când nu mai este utilizabil, ci înmânați-l la un punct oficial de colectare pentru reciclare. Astfel ajutați la conservarea mediului.

Garantie & service

Dacă aveți nevoie de informații sau aveți o problemă, contactați Centrul Relații Clienți Gorenje din țara dumneavoastră (veți găsi numărul de telefon în broșura de garanție tradusă în mai multe limbi). Dacă nu există niciun Centru de Relații Clienți în țara dumneavoastră, mergeți la dealer-ul local Gorenje sau contactați Departamentul de Service al Aparatelor Domestice Gorenje.

NUMAI PENTRU UZ PERSONAL!

Mai multe informatii privind gatitul la microunde, grill si sfaturi utile puteti gasi pe:

<http://microwave.gorenje.com>

Ne rezervăm dreptul oricăror modificări!

gorenje

**VA DORESTE SA FOLOSITI CU
PLACERE ACEST APARAT**

Leia as instruções e conserve-as para futuras consultas

Specifikacije

Potência de consumo	230V~50Hz, 1200W
Potência	700W
Grill	900W
Frequência de funcionamento.....	2450MHz
Dimensões exteriores:	452mm(Š) X 262mm(V) X 364mm(G)
Dimensões interiores:	315mm(Š) X 198mm(V) X 297mm(G)
Capacidade do forno:.....	20 litrov
Peso líquido:.....	cca 11,3 kg
Nível de ruído:	Lc IEC: < 58 dB

Antes de chamar a assistência técnica

- Se o forno deixar de funcionar, o visor não se ilumina ou desapareceu:
 - verifique se o aparelho está ligado à corrente. Se estiver ligado, desligue-o durante 10 segundos e volte a ligá-lo.
 - verifique se há algum fusível queimado ou se o quadro eléctrico se desligou. Ligue à tomada outro aparelho eléctrico e verifique se o mesmo funciona
- Se o microondas não funcionar
 - verifique se programou o tempo
 - verifique se a porta está bem fechada

Se nenhuma das operações acima resolver o problema, então chame a assistência técnica.

Este aparelho foi construído para uso doméstico, para aquecer comida e bebidas com energia electromagnética e para uso no interior, apenas.

Interferências Rádio

O microondas pode causar interferência no seu rádio, TV ou equipamentos similares. Quando ocorrer esta interferência pode ser eliminada ou reduzida procedendo da seguinte forma:

- Limpe a porta e o isolamento da porta
- Coloque o rádio, a TV, etc tão longe quanto possível
- Use uma antena potente para o seu rádio, TV, etc.

Instalação

- Retire todos os componentes da embalagem do interior do microondas
 - Verifique se há algum problema visível, como por exemplo:
 - porta desalinhada
 - porta danificada
 - marcas ou orifícios na porta ou no painel
 - marcas no interior
 Se encontrar algum destes defeitos, não use o forno.
 - Este forno pesa 11,3 kgs e deve ser colocado numa superfície horizontal suficiente forte para suportar este peso
 - O forno deve ser instalado longe de fontes de calor ou de vapor.
 - Não coloque nada em cima do aparelho
 - Mantenha o aparelho a pelo menos 8 cm de distância de paredes laterais e 10 cm afastado na parte de trás, para permitir a ventilação
 - Não remova o eixo do prato giratório
 - Como qualquer aparelho eléctrico este não deve ser usado por crianças, sem supervisão
- AVISO: O aparelho deve ser ligado à terra.**
- A tomada de corrente deve estar acessível.
 - O forno necessita de uma potência instalada de 1,2 KVA

ATENÇÃO: Este aparelho está protegido por um fusível de 10 Amp

IMPORTANTE:

Os fios do esquema eléctrico são coloridos de acordo com as seguintes especificações:

- verde/amarelo – terra
- azul-neutro
- castanho-positivo

Como as cores destes fios podem não corresponder às cores dos terminais na sua instalação, proceda de seguinte forma:

- o fio verde/amarelo deve ser ligado ao terminal marcado com a letra **E**, ou com o símbolo verde de Terra ou verde/amarelo
- o fio azul deve ser ligado ao terminal marcado com a letra **N** ou de cor preta.
- o fio castanho deve ser ligado ao terminal marcado com a letra **L** ou vermelho.

Instruções de Segurança

AVISOS:

- Quando o aparelho funciona no modo Combinado, as crianças só devem usar o forno com supervisão
- Se a porta ou o fecho da porta estiverem danificados, não deve funcionar com ele até ser reparado.
- Todas as intervenções técnicas que impliquem a remoção da cobertura do aparelho, devem ser realizadas por técnicos especializados
- Líquidos e outros alimentos não devem ser aquecidos em recipientes fechados, pois podem explodir.
- O forno deve estar bem arejado. Mantenha a distância de 8cm na parte de trás, 10cm de ambos os lados e 10cm por cima. Não retire os pés e não bloqueie os orifícios de ventilação.
- Utilize apenas utensílios adequados a microondas
- Quando aquecer comida em recipientes de plástico ou papel, esteja atento pois pode haver risco de incêndio.
- Se houver fumo desligue o aparelho da tomada de corrente e mantenha a porta fechada para abafar as chamas.
- Aquecer bebidas no microondas pode gerar fervura, por isso, tenha cuidado quando retirar os recipientes após o aquecimento.
- Os alimentos em frascos devem ser mexidos ou agitados, antes de serem colocados no microondas.
- Não deve aquecer ovos inteiros pois podem explodir, mesmo após o aparelho se ter desligado

- Utilize apenas detergentes não abrasivos para limpar o interior, a porta e o fecho do aparelho.
- O forno deve ser limpo regularmente e os resíduos de gordura ou comida devem ser removidos.
- A falta de limpeza regular pode deteriorar o aparelho o que afecta a duração da vida útil e aumenta a possibilidade de avarias.
- Se o cabo de alimentação se danificar chame um técnico para o substituir.
- Este aparelho não está previsto para as pessoas (e as crianças) com capacidades físicas, sensoriais ou intelectuais reduzidas ou com falta de experiência e de conhecimentos. Apenas poderão utilizá-lo sob a vigilância da pessoa responsável da sua segurança e depois de terem sido informadas sobre o funcionamento do aparelho. Tenha o cuidado de não deixar as crianças brincar com o aparelho.

Instruções para uso geral

Abaixo estão algumas regras para assegurar um bom desempenho do seu microondas

1. Tenha sempre o prato de vidro, bem como todos os acessórios de suporte, no lugar.
2. Só deve usar o forno para confecção ou aquecimento de alimentos e não para secar roupa, papel ou qualquer outra substância não alimentar ou ainda para esterilizar materiais.
3. Não ligue o forno em vazio
4. Não utilize o forno como armário
5. Não cozinhe alimentos com membranas exteriores, como gema de ovo, batatas, fígado, etc, sem as perfurar antes
6. Não coloque objectos nas aberturas exteriores
7. Não remova nenhuma parte do aparelho, como pés, parafusos, etc
8. Não cozinhe directamente em cima do prato de vidro. Utilize recipientes próprios e utensílios adequados

IMPORTANTE: LOUÇA QUE NÃO DEVE SER USADA NO MICROONDAS

- Recipientes com asas de metal
- Louça com frisos metálicos
- Fechos de arame que são utilizados em algumas embalagens
- Louça de melanina que pode absorver as microondas. Pode partir a louça ou rachá-la aumentando o tempo de cozedura ou aquecimento
- Recipientes com aberturas pequenas, como garrafas ou frascos, pois podem explodir devido a sobreaquecimento.

- Termómetros de carne ou convencionais
- 9. Os utensílios para microondas devem ser usados de acordo com as instruções do fabricante.
- 10. Não tente fritar alimentos
- 11. Lembre-se que o microondas apenas aquece o conteúdo e não os recipientes. Por isso, apesar de o exterior poder não estar muito quente os alimentos podem estar.
- 12. Experimente sempre a temperatura dos alimentos antes de servir especialmente se se destinarem a bebés. É aconselhável não consumir os alimentos logo que sejam retirados do microondas mas deixá-los repousar uns momentos
- 13. Cozinhados que contenham líquido e gordura, devem permanecer dentro do microondas cerca de 30-60 segundos após o programa ter terminado. Isto permite que os alimentos assentem e não haja bolhas ou salpicos quando se utilizar uma colher para servir.
- 14. Os utensílios ou recipientes podem aquecer bastante devido ao calor transferido pelos alimentos. Isto é mais evidente se tapar o recipiente com plástico. Pode precisar de pegas para manusear os recipientes.
- 15. Para reduzir o risco de incêndio dentro do microondas:
 - a) Não aqueça em demasia
 - b) Remova todos os fechos metálicos dos sacos.
 - c) Se os alimentos ou os recipientes se incendiarem dentro do microondas, desligue-o e mantenha a porta fechada.

Painel de controlo

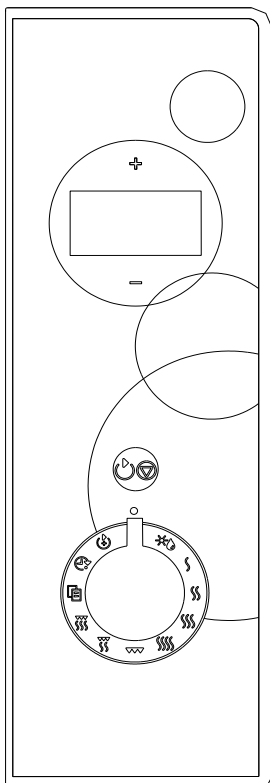

• ECRÃ DAS OPERAÇÕES

A duração de cozedura, a potência, os ícones das operações e a hora aparecem neste ecrã.

- "+"; "-"

Toque nestas teclas para acertar a hora, a duração de cozedura, o peso ou o número de porções.

• DESCONGELAÇÃO ❄️

Rode o selector para escolher o programa de descongelação em função do peso que especificar.

• POTÊNCIA DO MICRO-ONDAS 📶, 📶, 📶, 📶

Rode o selector para ajustar a potência do micro-ondas.

• GRELHADOR 🔥

Rode o selector para ajustar um programa de cozedura no grelhador (95 minutos no máximo).

• COZEDURA COMBINADA 1 📶 🔥

• COZEDURA COMBINADA 2 📶 🔥

Rode o selector para ajustar a cozedura combinada em micro-ondas + grelhador.

• COZEDURA AUTOMÁTICA 📺

Rode o selector para escolher um programa de cozedura automático pré-regulado para alimentos correntes.

• RELÓGIO 🕒

Rode o selector para acertar o relógio do forno.

• INÍCIO DIFERIDO ⏸️

Rode o selector para ajustar um programa de cozedura que iniciará automaticamente à hora que indicar.

• ARRANCAR / STOP / ANULAR ▶️ ⏹️

Toque uma vez nesta tecla para iniciar a cozedura. Toque-a uma vez para interromper temporariamente a cozedura ou mantenha o dedo durante 5 segundos nesta tecla para anular definitivamente o programa. Esta tecla serve igualmente para activar e desactivar a segurança crianças. Toque várias vezes para ajustar a duração de cozedura e iniciar imediatamente o programa em plena potência.

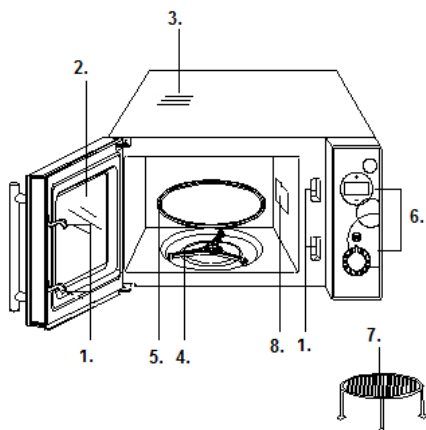

- 1 - Bloqueio de segurança da porta
- 2 - Porta
- 3 - Grelhador de ventilação
- 4 - Coroa de rodinhas
- 5 - Tabuleiro rotativo de vidro
- 6 - Painel de comandos
- 7 - Tripé para cozedura no grelhador
- 8 - Espalhador de ondas (não tire a placa de mica que cobre o espalhador).

Instruções de funcionamento

1. AJUSTE DO RELÓGIO COM VISUALIZAÇÃO NUMÉRICA

O forno está equipado de um relógio com visualização numérica; pode escolher o formato em 24/12 horas premindo a tecla Relógio quando o forno está em modo stand-by. Supomos por exemplo que quer ajustar o relógio do forno para as 08h30:

1. Com o forno em stand-by, rode o selector em \ominus ; pode tocar na tecla + para escolher o formato em 24 horas.
2. Toque uma vez na tecla \ominus para validar a sua selecção.
3. Toque na tecla + ou - para ajustar as horas em 8.
4. Toque uma vez na tecla \ominus para validar o ajuste das horas.
5. Toque a tecla + ou - para ajustar os minutos em 30.
6. Toque uma vez na tecla \ominus para validar o seu ajuste.

Nota: durante a cozedura, pode verificar a hora rodando o selector em \ominus .

2. Cozedura em modo micro-ondas

Para a cozedura no micro-ondas, rode o selector para o ícone da potência pretendida, e depois ajuste a duração de cozedura desejada tocando na tecla + ou -. O tempo de cozedura máximo é de 95 minutos.

Potência do micro-ondas	Visualização
100%	P100 1-S
80%	P-80 1-S
60%	P-60 1-S
40%	P-40 1-S

Supomos por exemplo que queria aquecer alimentos durante 10 minutos a 60% da potência no micro-ondas.

1. Abra a porta do forno e introduza os alimentos, depois feche a porta.
2. Rode o selector em ($\text{☰}, \text{☱}, \text{☲}, \text{☳}$) para escolher a potência até aparecer P-60 no ecrã.
3. Toque na tecla + ou - para ajustar a duração de cozedura em 10:00.
4. Toque na tecla \ominus .

Nota :

1. Se quer interromper temporariamente a cozedura, toque uma vez em \ominus , basta depois tocar novamente nesta tecla para continuar a cozedura. Para anular definitivamente o programa, toque durante 5 segundos a tecla \ominus após ter interrompido a cozedura.
2. Quando acabar a cozedura, houve-se tocar um sinal sonoro uma vez de dois em dois minutos e End (Fim) aparece no ecrã. Toque numa tecla qualquer ou abra a porta do forno para desligar o toque e reiniciar o aparelho antes de ajustar outra função. (As notas 1 e 2 são válidas para os outros programas de cozedura).
3. Durante a cozedura no micro-ondas, pode verificar a potência ajustada rodando o selector para a direita, nas posições ($\text{☰}, \text{☱}, \text{☲}, \text{☳}, \text{☴}$).

3. Arranque rápido

Esta função permite-lhe iniciar imediatamente o forno para um tempo de cozedura máximo de 10 minutos.

Em modo stand-by, toque rapidamente e várias vezes a tecla \ominus ; o forno começa logo a trabalhar e funciona em plena potência.

Durante o funcionamento, pode prolongar a duração de cozedura tocando em \ominus .

4. Grelhador

A duração máxima de cozedura é de 95 minutos. O modo Grelhador convém especialmente às fatias de carne pouco espessas, bifes, costeletas, salsichas, espetadas, ou escalopes de frango. Está igualmente adaptado às tostas recheadas e aos gratinados.

Supomos por exemplo que quer cozer alimentos no grelhador durante 12 minutos:



1. Abra a porta do forno e introduza os alimentos, depois feche a porta.
2. Rode o selector em GRELHADOR ☼ .
3. Toque na tecla + ou - para ajustar a duração de cozedura em 12:00.
4. Toque na tecla \ominus .

5. Cozedura combinada 1

A duração máxima de cozedura é de 95 minutos. 30% do tempo de cozedura é realizado pelo micro-ondas e 70% pelo grelhador. A utilizar para o peixe ou os gratinados.

Supomos por exemplo que quer ajustar a cozedura combinada 1 em 25 minutos:



1. Abra a porta do forno e introduza os alimentos, depois feche a porta.
2. Rode o selector em ☼ .

- Toque na tecla + ou – para ajustar a duração de cozedura em 25:00.
- Toque na tecla  .

6. Cozedura combinada 2



A duração máxima de cozedura é de 95 minutos. 55% do tempo de cozedura é realizado pelo micro-ondas e 45% pelo grelhador. A utilizar para os pudins, batatas e ave.

Supomos por exemplo que quer ajustar a cozedura combinada 2 em 12 minutos.

- Abra a porta do forno e introduza os alimentos, depois feche a porta.
- Rode o selector em .
- Toque na tecla + ou – para ajustar a duração de cozedura em 12:00.
- Toque na tecla  .

7. Descongelção



Pode utilizar o forno para descongelar os alimentos em função do seu peso que deve ser definido pelo utilizador. A duração de descongelção e a potência ajustam-se automaticamente logo após ter indicado o peso. Pode ser compreendido entre 100 g e 1800 g. Supomos por exemplo que quer descongelar 600 g de camarões:





- Rode o selector em Descongelção .
- Toque na tecla + ou – para indicar o peso.
- Toque na tecla  .

Nota: durante a descongelção, o forno põe-se em pausa para lhe deixar o tempo de virar os alimentos; após ter fechado a porta, rode o selector na posição  para continuar o programa.

8. Cozedura automática

Para os alimentos ou as operações listados abaixo, não precisa de ajustar a potência ou a duração de cozedura. Basta simplesmente indicar no forno o que quer fazer e especificar o peso dos alimentos.



O forno arranca logo após ter tocado em  . Por exemplo, para cozer uma piza de 150 g:



- Com o forno em stand-by, rode o selector em Cozedura automática .
- Toque na tecla + ou – para seleccionar A-2.
- Toque em   para validar.
- Toque na tecla + ou – para indicar o peso ou o número de porções.
- Toque na tecla  .

Código	Alimento	
A1	Bebidas (200 ml ou 1 taça)	Para as bebidas ou as batatas, o ecrã indica o número de porções em vez do peso dos alimentos quando toca em "+" ou "-".
A2	Piza (g)	
A3	Massas (g)	Durante a cozedura da carne, o forno fica em pausa para lhe deixar o tempo de virar os alimentos.
A4	Batatas (230 g ou 1 porção)	Em modo cozedura automática, os resultados dependem de vários parâmetros, tais como as flutuações da corrente eléctrica, a forma e o tamanho dos alimentos, os seus gostos pessoais (al dente ou bem cozido) e a repartição dos alimentos no forno. Se achar os resultados decepcionantes, ajuste a duração de cozedura em função das suas preferências.
A5	Reaquecimento (g)	
A6	Legumes (g)	
A7	Descongelção piza (g)	
A8	Carne (g)	

9. Segurança crianças



Utilize esta função para impedir as crianças a utilização do forno sem vigilância. O ícone de Segurança crianças aparece então no ecrã e o aparelho não pode funcionar enquanto O BLOQUEIO estiver activado.



Para activar a Segurança crianças: com o aparelho em stand-by, prima durante 5 segundos a tecla Arrancar/stop/anular  ; ouve-se tocar um sinal sonoro e aparece o ícone de bloqueio no ecrã.

Para desactivar Segurança crianças, prima durante 5 segundos a tecla Arrancar/stop/anular   até o ícone de bloqueio desaparecer do ecrã.



10. Início diferido

Esta função permite-lhe programar uma cozedura que arrancará mais tarde. Supomos por exemplo que são actualmente 9 horas e que quer programar uma cozedura no grelhador de 5 minutos que deverá iniciar às 10 horas 30:

- Rode o botão rotativo para INÍCIO DIFERIDO .
- Toque ao leve + ou – para ajustar as horas e depois toque ao de leve ARRANCAR/STOP/ANULAR   para validar o ajuste das horas.

3. Toque ao leve + ou – para ajustar os minutos e depois toque ao de leve ARRANCAR/ STOP/ANULAR  para validar o ajuste dos minutos.
4. Rode o selector para GRELHADOR.
5. Toque ao de leve a tecla + ou – para ajustar a duração da cozedura em 5:00.
6. Toque ao de leve ARRANCAR/ STOP/ANULAR  para validar a sua programação.

Nota :

1. Quando é 10:30, o programa de cozedura arranca automaticamente.
2. Quando a função Início diferido está a decorrer, pode rodar o selector para INÍCIO DIFERIDO  para verificar a hora de arranque programado. Para anular o INÍCIO DIFERIDO, toque ao de leve ARRANCAR/ STOP/ANULAR  ou rode o selector para a direita.
3. A função DESCONGELAÇÃO não pode ser ajustada com um INÍCIO DIFERIDO.

Cuidados com o seu microondas

1. desligue o microondas e retira a ficha da tomada antes de o limpar
2. mantenha o interior do forno limpo. Se alimentos ou gorduras se agarrarem às paredes limpe com um pano húmido
3. o exterior do forno deve ser limpo com um pano húmido. Não deve deixar que água se introduza nos orifícios de ventilação
4. não deixe o painel de controlo molhar-se. Limpe com um pano húmido, sem detergentes e não utilize sprays.
5. se houver condensação à volta da porta do forno ou no interior limpe com um pano seco.
6. de vez em quando deve retirar o prato de vidro para limpar. Pode lavá-lo à mão ou na máquina de lavar louça.
7. o anel e o interior do forno devem ser limpos regularmente para evitar ruído excessivo. Limpe a base com detergente suave e água ou com líquido limpa-vidros. O anel pode ser lavado com água corrente. O vapor dos cozinhados não afecta a superfície interior ou o anel. Quando retirar o anel do seu lugar para limpeza, assegure-se que o volta a colocar na posição correcta.
8. pode eliminar os odores do seu microondas colocando uma chávena de água com sumo e casca de um limão num recipiente

- fundo. Ligue o microondas durante 5 minutos e seque cuidadosamente
9. quando for necessário substituir a lâmpada, recorra a um técnico

Ambiente

Não deite fora o aparelho junto com o lixo doméstico normal no final da sua vida útil; entregue-o num ponto de recolha oficial para reciclagem. Ao fazê-lo ajuda a preservar o ambiente.

Garantia e assistência

Se precisar de informações ou se tiver algum problema, contacte o Centro de Atendimento ao Cliente Gorenje do seu país (encontrará o número de telefone no folheto da garantia mundial). Se não existir um Centro de Atendimento ao Cliente no seu país, dirija-se ao distribuidor Gorenje local ou contacte o Departamento de Assistência da Gorenje Domestic Appliances.

gorenje

**DESEJA-LHE QUE TENHA MUITO PRAZER
AO UTILIZAR O NOSSO NOVO APARELHO**

**Reservamos-nos o direito de proceder a
quaisquer modificações necessárias.**

Návod na obsluhu si pozorne prečítajte a odložte pre prípad budúceho použitia.

TECHNICKÉ ÚDAJE

Spotreba energie:	230V~50Hz, 1200W
Výkon:	700W
Výkon grilu:	900W
Pracovná frekvencia:	2450MHz
Vonkajšie rozmery:	452mm(Š) X 262mm(V) X 364mm(H)
Vnútoré rozmery rúry:	315mm(Š) X 198mm(V) X 297mm(H)
Obsah rúry:	20 litrov
Hmotnosť:	Približne 11,3 kg
Deklarovaná hodnota emisie hluku je:	< 58 dB(A)

Toto zariadenie je označené podľa Európskej smernice 2002/96/EC o Doslúžilých elektrických a elektronických zariadení (WEEE). Táto smernica určuje v rámci Európskej únie pokyny pre vrátenie a recykláciu starých elektrických a elektronických zariadení.

- b) Rádio, TV, atď. umiestnite čo najďalej od mikrovlnnej rúry.
- c) Na dosiahnutie silného signálu použite správne nainštalovanú anténu pre vaše rádio, TV, atď.

Inštalácia

1. Skontrolujte, či ste odstránili všetky obalové materiály z vnútra dverí.
2. Po vybalení rúry skontrolujte, či nie je poškodená:
 - Nedosadenie dverí
 - Poškodenie dverí
 - Vydutia alebo diery v okne dverí alebo obrazovke
 - Vydutia vo vnútri rúry
 Ak nájdete jedno z vyššie uvedených poškodení, **NEPOUŽÍVAJTE** rúru.
3. Mikrovlnná rúra váži 11,3 kg a musí byť umiestnená na silnom vodovornom povrchu, ktorý unesie túto hmotnosť.
4. Rúru neumiestňujte na miestach s vysokou teplotou a parou.
5. Na rúru **NEUMIESTŇUJTE** žiadne predmety.
6. Pre dostatočnú ventiláciu nechajte po stranách rúry minimálne 8 cm voľný priestor a vzadu 10 cm.
7. **NEODSTRÁŇUJTE** hnací hriadeľ otočného taniera.
8. Tak ako pri každom zariadení je pri používaní detmi potrebný dozor. **VAROVANIE-TOTO ZARIADENIE MUSÍ BYŤ UZEMNENÉ.**
9. Zásuvka by mala byť v malej vzdialenosti.
10. Táto rúra požaduje 1.2 KVA pre jej vstup, pri inštalácii je odporúčané konzultácia s kvalifikovaným pracovníkom. **UPOZORNENIE:** Táto rúra je chránená vnútornou 250V, 10 Amp poistkou.

Skôr ako sa obrátite na servis

1. Ak rúra nefunguje, displej nezobrazuje alebo zobrazenie zmizne:
 - a) Skontrolujte, či je rúra správne pripojená. Ak nie, odpojte zástrčku zo zásuvky, počkajte 10 sekúnd a opäť ju správne pripojte.
 - b) Skontrolujte poistky pre daný obvod a hlavný istič. Ak sa javia byť v poriadku, skúste skontrolovať zásuvku pripojením iného zariadenia.
2. Ak mikrovlnná energia nepracuje:
 - a) Skontrolujte, či sú nastavené hodiny.
 - b) Skontrolujte, či sú dvere správne zatvorené. Inak mikrovlnná energia nebude prúdiť do rúry.

Ak sa podľa vyššie uvedených pokynov nepodarí odstrániť problém, obráťte sa na najbližší servis.

Toto zariadenie pre domáce použitie na ohrievanie jedla a nápojov používa elektromagnetickú energiu, len pre domáce použitie.

Rušenie

Mikrovlnná rúra môže spôsobiť rušenie vášho rádia, TV alebo podobného zariadenia. Ak nastane toto rušenie môžete ho odstrániť alebo znížiť nasledovnými opatreniami.

- a) Vyčistite dvere a tesnenie rúry.

DÔLEŽITÉ

Vodiče v sieťovej šnúre sú sfarbené nasledovne:

Zelený a žltý:	Zem
Modrý:	Neutrálny
Hnedý:	Fáza

Pretože farby vodičov sieťovej šnúry zariadenia nemusia súhlasiť s farebným označením vašej zásuvky, pokračujte nasledovne:

- Zelený a žltý vodič musí byť pripojený ku konektoru označeným písmenom **E** alebo symbolom uzemnenia, zelená alebo zeleno-žltá farba.
- Modrý vodič musí byť pripojený ku konektoru označeným písmenom **N** alebo čiernou farbou.
- Hnedý vodič musí byť pripojený ku konektoru označeným písmenom **L** alebo červenou farbou.

Dôležité bezpečnostné pokyny

- **VAROVANIE:** Pri používaní zariadenia v kombinovanom režime, by mali deti používať rúru len pod dohľadom dospelých kvôli generovaným teplotám; (Len pre modely s funkciou grilovania)
- **VAROVANIE:** Ak sú dvere alebo tesnenie dverí poškodené, rúru nesmiete používať, pokiaľ nebude opravená kompetentnou osobou;
- **VAROVANIE:** Pre každého, okrem kompetentnej osoby, je nebezpečné vykonávať opravy a údržbu, ktorá zahŕňa demontáž krytu, ktorý chráni pred mikrovlnnou energiou.;
- **VAROVANIE:** Tekutiny a iné potraviny nesmú byť ohrievané v uzatvorených nádobách, pretože môžu explodovať.
- **WARNING:** Zariadenie nepoužívajte, ak sú zástrčka, sieťový kábel alebo iné súčiastky poškodené. Toto zariadenie nesmú používať osoby (vrátane detí), ktoré majú obmedzené telesné, zmyslové alebo mentálne schopnosti alebo ktoré nemajú dostatok skúseností a znalostí, pokiaľ nie sú pod dozorom alebo im nebolo vysvetlené používanie tohto zariadenia osobou zodpovednou za ich bezpečnosť. Deti musia byť pod dozorom, aby sa nehrali so zariadením.
- Rúra musí mať dostatočnú ventiláciu. Dodržiňte 8 cm voľný priestor v zadu; 10 cm po stranách a 10 cm zhora. Neodstraňujte nožičky rúry a neblokujte ventilačné otvory.

- Používajte len kuchynský riad určený na použitie v mikrovlnnej rúre.
- Keď ohrievate potraviny v plastových alebo papierových obaloch, dávajte pozor, aby sa nevznietili;
- Ak spozorujete dym, vypnite alebo odpojte zariadenie a dvere nechajte zatvorené na uhasenie ohňa;
- Mikrovlnné ohrievanie môže mať za následok oneskorené prevretie, preto buďte pri narábaní s nádobou opatrný;
- Obsah fľaše pre kojencov a detské poháre premiešajte alebo pretrepte a pred podávaním deťom skontrolujte teplotu na zabránenie popálenia;
- Vajcia v škrupine a celé vajcia na tvrdo neohrievajte v mikrovlnnej rúre, pretože môžu explodovať, dokonca aj po skončení ohrievania;
- Na čistenie povrchov dverí, tesnenia dverí, interiéru rúry použite len jemné nebrúsne mydlá, alebo čistiace prostriedky aplikované špongiou alebo jemnou tkaninou.
- Rúra by mala byť čistená pravidelne a mali by byť odstránené všetky zvyšky pokrmov;
- Neudržiavanie rúry v čistých podmienkach môže viesť k poškodeniu povrchu, ktorý môže nepriaznivo ovplyvniť životnosť zariadenia a môže byť výsledkom nebezpečnej situácie;
- Ak je sieťová šnúra poškodená, musí byť vymenená výrobcom, servisom alebo podobne oprávnenou osobou na zabránenie rizika.

Bezpečnostné pokyny pre všeobecné použitie

Nižšie sú uvedené, tak ako pri všetkých spotrebičoch, určité zásady na ovládanie a bezpečnosť na zaistenie špičkového výkonu tejto rúry:

1. Pri používaní rúry vždy majte na svojom mieste všetky potrebné súčasti (otočný sklený tanier, valčekový prsteneč a spojky).
2. Rúru používajte len na prípravu pokrmov, nepoužívajte na sušenie oblečenia, papiera alebo iných nepotravinových predmetov a na sterilizovanie.
3. Rúru nepoužívajte, keď je prázdna. Toto ju môže poškodiť.
4. Rúru nepoužívajte ako odkladací priestor, napríklad papiera, kníh, atď.
5. Nevarte žiadny pokrm s blanou, ako je žltok, zemiaky, kurča, atď, bez niekoľkonásobného prepichnutia vidličkou.

6. Do vonkajších otvorov nekladajte žiadne predmety.
 7. Neodstraňujte žiadne časti rúry ako sú nožičky, skrutky, atď.
 8. Pokrm nevarte priamo na otočnom tanieri. Pokrm umiestnite do/na správny kuchynský riad.
- DÔLEŽITÉ-V MIKROVLNNEJ RÚRE NEPOUŽÍVAJTE**
- Nepoužívajte kovové panvice alebo riad s kovovými rúčkami.
 - Nepoužívajte riad s kovovými ozdobami.
 - Nepoužívajte melamínový riad ak obsahuje materiál, ktorý pohlcuje mikrovlnnú energiu. To môže spôsobiť prasknutie riadu alebo opálenie a spomaľuje rýchlosť varenia.
 - Nepoužívajte starožitný riad. Glazúra nie je vhodná pre mikrovlnné použitie. Šálky typu „Corelle Livingware“ by nemali byť použité.
 - Nepoužívajte na varenie nádoby s obmedzeným otvorom, pretože môžu explodovať.
 - Nepoužívajte bežné mäsové a pekárske teplomery.
 - Existujú teplomery výslovne na mikrovlnné varenie. Tieto môžu byť použité.
9. Mikrovlnný riad by mal byť používaný len s pokynmi výrobcu.
 10. Nepokúšajte sa smažiť pokrmy v rúre.
 11. Zapamätajte si, že mikrovlnná rúra ohrieva len tekutinu v nádobe. Preto kryt nádoby nie je po vybratí z rúry horúci. Zapamätajte si, že pokrm/tekutina vnútri uvoľní rovnaké množstvo pary po otvorení krytu ako pri bežnom varení.
 12. Vždy skontrolujte teplotu vareného pokrmu, obzvlášť ak ohrievate alebo varíte pokrm/tekutinu pre deti. Je vhodné nikdy nekonzumovať pokrm ihneď po vybratí z rúry, ale ho nechať niekoľko minút odstáť a premiešať, aby sa rovnomerne rozložilo teplo.
 13. Pokrm obsahuje zmes tuku a vody, napr. vývar by ste mali nechať odstáť 30-60 sekúnd v rúre po dokončení. To umožní zmesi vyrovnáť teplotu a zamedziť bublaniu keď ponoríte lyžicu do pokrmu/tekutiny alebo pridáte bujón.
 14. Keď pripravujete/varíte pokrm/tekutinu a pamätáte, že sú určité pokrmy, napríklad puding, džem a mleté mäso, ktoré sa zohrejú veľmi rýchlo. Keď ohrievate alebo varíte pokrmy s vysokým obsahom tuku alebo cukru, nepoužívajte plastové nádoby.
15. Kuchynský riad sa môže zohriať z dôvodu prenosu tepla z ohrievaného pokrmu. Zvlášť pri riade s plastovými povrchmi. Preto na vybratie nádoby môžu byť potrebné kuchynské rukavice.
 16. Zníženie rizika vzniku ohňa v rúre:
 - a) Pokrm neprevádzajte. Ak sú v rúre umiestnené papierové, plastové alebo iné horľavé materiály potrebné pri varení, neustále kontrolujte mikrovlnnú rúru.
 - b) Pred vložením vreciek do mikrovlnnej rúry z nich odstráňte uzatváracie drôty.
 - c) Ak by sa materiály vnútri rúry mali zapáliť, nechajte dvere rúry zatvorené, odpojte rúru z elektrickej zásuvky, vypnite stenový istič alebo vypnite hlavný istič v poistkovej skrini.

OVLÁDACÍ PANEL

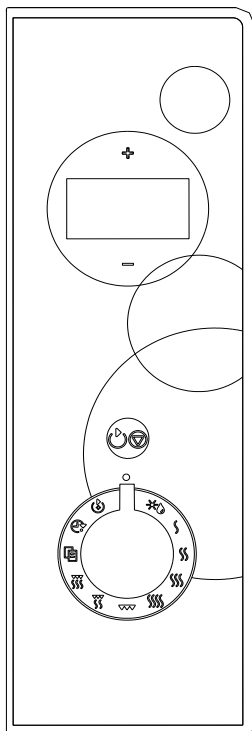

- **OBRAZOVKOVÉ MENU**

Zobrazuje sa čas, výkon, indikátory a hodiny.

- **"+", "-"**

Otočením otočného ovládača nastavte čas, hmotnosť a množstvo.

- **AUTOMATICKÉ ROZMRAZOVANIE** ❄️

Otočením otočného ovládača nastavte hmotnosť rozmrazovaného pokrmu.

- **ÚROVEŇ VÝKONU** (||||, ||||, ||, |)

Otočením otočného ovládača nastavte úroveň mikrovlnného varenia.

- **GRIL** 🔥

Otočením otočného ovládača nastavte gril – program prípravy až 95 minút.

- **COMBI. 1** 🍲

- **COMBI. 2** 🍲

Otočením otočného ovládača nastavte kombináciu mikrovlnného varenia a grilovania.

- **AUTOMATICKÉ VARENIE** 🍲

Otočením otočného ovládača priamo nastavte prípravu obľúbeného pokrmu.

- **HODINY** ⌚

Otočením otočného ovládača nastavte hodiny.

- **PROGRAM** ⬇️

Otočením otočného ovládača nastavte program, ktorý sa automaticky spustí v nastavený čas.

- **START / STOP / CANCEL** ⬇️

Stlačte jedenkrát na spustenie programu. Opäť stlačte na dočasné zastavenie programu, potom držte stlačené 3 sekundy na zrušenie programu. Je tiež používané pre nastavenie detskej poistky.

Jednoducho stlačte viackrát pre nastavenie času a prípravy pri plnej úrovni výkonu.

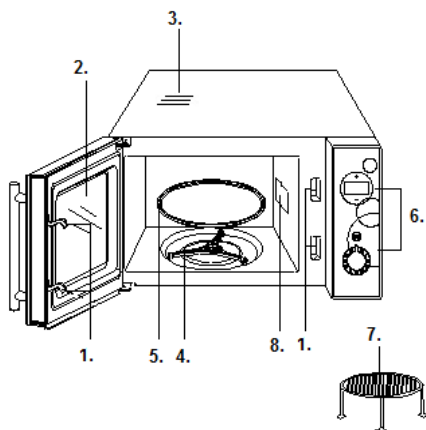





1. Bezpečnostný uzatvárací systém dverí
2. Okno rúry
3. Vetracie otvory rúry
4. Valčekový prstenec
5. Otočný tanier
6. Ovládací panel
7. Grilovací stojan
8. Vlnovod (neodstraňujte kryt zakrývajúci vlnovod)

Pokyny k obsluhu

1. Nastavenie digitálnych hodín

Rúra je vybavená digitálnymi hodinami, ktoré môže nastaviť v 24/12-hodinovom režime stlačením tlačidla hodín v pohotovostnom režime.

Na príklad: Predpokladajte, že chcete nastaviť hodiny rúry na 8:30.

1. V pohotovostnom režime otočte ovládač na , stlačením + môžete vybrať 24 – hodinový režim.
2. Stlačením tlačidla  vstúpíte do nastavenia hodín.
3. Stlačením + alebo – nastavte hodiny na 8.
4. Stlačením tlačidla  potvrdíte nastavenie hodín.
5. Stlačením + alebo – nastavte minúty na 30.
6. Stlačením tlačidla  potvrdíte nastavenie minút.





Poznámka: Stlačením tlačidla  môžete zobrazit hodiny aj počas varenia.

2. Mikrovlnné varenie



Pre mikrovlnné varenie otočte ovládač ÚROVEŇ VÝKONU pre nastavenie úrovne výkonu, a potom pomocou + alebo – nastavte čas varenia. Maximálny čas varenia je 95 minút.

Úroveň výkonu	Zobrazenie
100%	P100 1-S
80%	P-80 1-S
60%	P-60 1-S
40%	P-40 1-S





Napríklad, chcete variť 10 minút pri 60% úrovni výkonu.

1. Otvorte dvere rúry, vložte pokrm a zatvorte dvere.
2. Otočením ovládača ÚROVEŇ VÝKONU (, , , ) nastavte úroveň výkonu P-60.
3. Stlačením + alebo – nastavte 10:00.
4. Stlačte tlačidlo .

Poznámka:

1. Ak chcete dočasne prerušiť program varenia, stlačte tlačidlo , potom môžete pokračovať v programe stlačením tlačidla ; alebo môžete 5 sekúnd podržať stlačené tlačidlo  pre úplné zrušenie programu varenia.
2. Po ukončení programu varenia zaznie každé dve minúty zvukový signál so zobrazením konca programu na displeji, stlačením ľubovoľného tlačidla alebo

otvorením dverí zrušíte zvukový signál pred nastavením inej funkcie. (Body 1 a 2 sú tiež k dispozícii pre ďalší program varenia.)

3. Úroveň výkonu môžete skontrolovať otočením ovládača ÚROVEŇ VÝKONU doprava (, , , , ).

3. Rýchly štart

Táto funkcia umožňuje rýchle spustenie rúry.

Najdlhší čas prípravy je 10 minút.



V pohotovostnom režime, stlačením tlačidla  sa rýchlo nastaví čas prípravy a rúra pracuje na maximálnu úroveň výkonu.

Stlačením  môžete počas prípravy predĺžiť čas.

4. Gril

Najdlhší čas prípravy je 95 minút. Gril je zvlášť užitočný na prípravu tenkých plátkov mäsa, rezňov, húb, kebabu, plátkov kuraciny. Je taktiež vhodný na prípravu teplých sendvičov a jedál s chrumkavou kôrkou.

Napríklad, predpokladajme, že chcete grilovať 12 minút.



1. Otvorte dvere a vložte pokrm, potom zatvorte dvere.
2. Otočte ovládač na GRILL .
3. Stlačením + alebo – nastavte čas 12:00.
4. Stlačte tlačidlo .

5. Kombinácia 1

Najdlhší čas prípravy je 95 minút.

30% času pre mikrovlnné varenie, 70% pre grilovanie. Používajte na prípravu rýb a pokrmu s chrumkavou kôrkou.

Predpokladajme, že chcete nastaviť kombináciu 1 a čas prípravy 25 minút.



1. Otvorte dvere a vložte pokrm, potom dvere zatvorte.
2. Ovládač nastavte na .
3. Stlačením + alebo – nastavte čas 25:00.
4. Stlačte tlačidlo .

6. Kombinácia 2

Najdlhší čas prípravy je 95 minút.

55% času pre mikrovlnné varenie, 45% pre grilovanie. Používajte na prípravu omelety, pečených zemiakov a hydiny.

Predpokladajme, že chcete nastaviť kombináciu 2 a čas prípravy 12 minút.

1. Otvorte dvere a vložte pokrm, potom dvere zatvorte.
2. Ovládač nastavte na .
3. Stlačením + alebo – nastavte čas 12:00.
4. Stlačte tlačidlo .

7. Automatické rozmrazovanie

Rúra umožňuje rozmrazovanie na základe hmotnosti rozmrazovaného pokrmu. Ako náhle je naprogramovaná hmotnosť, automaticky sa nastaví úroveň výkonu rozmrazovania a čas. Hmotnosť rozmrazovaného pokrmu môže byť nastavená v rozsahu 100g ~ 1800g.

PRÍKLAD: Predpokladajme, že chcete rozmraziť 600g mrazeného pokrmu.

1. Ovládač nastavte na automatické rozmrazovanie \ast .
2. Stlačením + alebo - nastavte hmotnosť.
3. Stlačte tlačidlo $\cup \nabla$.

Poznámka:

Počas automatického rozmrazovania sa rozmrazovanie zastaví, otočte pokrm a stlačte tlačidlo $\cup \nabla$ pokračovanie v rozmrazovaní.

8. Automatické varenie

Pre nasledovné pokrmy alebo kuchárske operácie nemusíte zadať úroveň výkonu varenia alebo dobu prípravy. Pokúste sa zamerať efektívnosť rúry na to, čo chcete pripraviť a zadajte hmotnosť alebo množstvo. Rúra začne pracovať po stlačení tlačidla $\cup \nabla$.

Príklad: Príprava 150g pizze.

1. V pohotovostnom režime otočte ovládač na AUTOMATICKÉ VARENIE \square .
2. Stlačením "+" alebo "-" zvolte A-2.
3. Stlačením $\cup \nabla$ potvrdíte.
4. Stlačením "+" alebo "-" nastavte požadované množstvo alebo hmotnosť.
5. Stlačte tlačidlo $\cup \nabla$.

Kód	Pokrm	
A1	Nápoje (200ml/cup)	Keď stlačíte "+" alebo "-", pre nápoje a zemiaky sa zobrazí počet porcií namiesto hmotnosti pokrmu.
A2	Pizza (g)	
A3	Cesto (g)	Pri príprave mäsa sa rúra zastaví, aby ste otočili mäso pre rovnomerný výsledok prípravy.
A4	Zemiaky (230g / porcia)	Výsledok automatického varenia závisí na faktoroch, ako je napríklad
A5	Prihrievanie (g)	kolísanie napätia, tvar a veľkosť pokrmu, vaše požiadavky na prípravu pokrmu a taktiež ako
A6	Zelenina (g)	umiestnite pokrm v rúre. Ak nie je
A7	Mrazená pizza (g)	dosiahnutý požadovaný výsledok, primerane nastavte čas prípravy.
A8	Mäso (g)	

9. Detská poistka

Použite na nechcenú obsluhu rúry malými deťmi. Indikátor detskej poistky sa zobrazí na displeji a rúru nie je možné ovládať.

Zapnutie detskej poistky: V pohotovostnom režime držte stlačené 5 sekúnd tlačidlo START/STOP/CANCEL $\cup \nabla$, zaznie zvukový signál a zobrazí sa indicator detskej poistky.
Vypnutie detskej poistky: Stlačte na 5 sekúnd tlačidlo START/STOP/CANCEL $\cup \nabla$, pokiaľ z displeja nezmizne indicator detskej poistky.

10. Funkcia časovač

Táto funkcia umožňuje nastaviť začiatok a koniec pečenia. Napríklad: Predpokladajme, že v súčasnosti je 9:00 hod. a chcete začať piecť o 10:30 hod. pomocou grilu a chcete, aby pečenie trvalo 5 minút.

1. Keď je rúra v pohotovostnom režime, otočte ovládač do polohy PRESET \cup .
2. Stlačením tlačidla "+" alebo "-" nastavíte hodinu, pre potvrdenie nastavenia stlačte tlačidlo $\cup \nabla$.
3. Stlačením tlačidla "+" alebo "-" nastavíte minúty, znova stlačte tlačidlo $\cup \nabla$ pre potvrdenie
4. Otočte ovládač do polohy ∞ .
5. Stlačením tlačidla "+" alebo "-" priamo nastavíte dobu varenia 05:00 minút
6. Stlačte tlačidlo $\cup \nabla$ pre štart.

POZNÁMKA:

1. Po dosiahnutí stanovenej doby pre začatie programu (v našom príklade 10:30 hod.) budete počuť pípnutie a mikrovlnná rúra automaticky spustí prevádzku.
2. Keď nastavíte časovač, môžete otočiť voličom \cup , a skontrolovať tak prednastavený čas. Jedným stlačením $\cup \nabla$, alebo otočením ovládača \cup doprava môže zrušiť nastavenú funkciu (časovač).
3. Pri AUTO ROZMRAZOVANÍ nie je možné nastaviť funkciu časovača.

Starostlivosť o vašu mikrovlnnú rúru

1. Pred čistením vypnite rúru a odpojte sieťovú zástrčku z elektrickej zásuvky.
2. Interiér rúry udržiavajte čistý. Keď sa kúsky pokrmu a tekutín dostanú na steny rúry, utrite ich navlhčenou tkaninou. Neodporúčame používať nešetné saponáty alebo brúsne čističe.
3. Exteriér rúry by ste mali čistiť navlhčenou tkaninou. Na zabránenie operačných častí vnútri rúry by sa nemala dostať voda do ventilačných otvorov.
4. Nedovoľte, aby namokol ovládací panel. Čistite jemnou mierne navlhčenou tkaninou. Na čistenie ovládacieho panelu nepoužívajte saponáty, brúsne čističe alebo sprejové čističe.
5. Ak sa para nahromadí vnútri alebo okolo vonkajšej časti dverí rúry, utrite ju jemnou tkaninou. Toto môže nastať, keď je rúra používaná v podmienkach s vysokou vlhkosťou a nie je indikovaná porucha zariadenia.
6. Niekedy je nutné vyčistiť otočný tanier. Umyte ho v teplej mydlovej vode alebo v umývačke riadu.
7. Valčekový prstenec a interiér rúry by mal byť pravidelne čistený na zabránenie nadbytočnému hluku. Spodnú plochu utrite jemným saponátom, vodou alebo čističom okien a osušte. Valčekový prstenec môže byť umytý v miernej mydlovej vode alebo v umývačke riadu. Počas opakovaného používania sa zbierajú v rúre výpary ale nijako neovplyvňujú spodnú plochu a kolieska valčekového prstenca. Keď vyberiete valčekový prstenec na čistenie, potom ho správne vložte späť.
8. Na odstránenie pachov s rúry použite pohár vody so šťavou a kôrou citróna v hlbokej mise. Zapnite mikrovlnný ohrev na 5 minút, potom dôkladne utrite a osušte jemnou tkaninou.
9. Keď je potrebné vymeniť žiarovku osvetlenia interiéru rúry, obráťte sa na predajcu.

Životné prostredie

Nevyhadzujte spotrebič po ukončení životnosti s bežným domácim odpadom, ale odovzdajte ho v oficiálnej miestnej zberni na recykláciu. Týmto konaním pomôžete chrániť životné prostredie.

Záruka & servis

Ak potrebujete informácie, alebo ak máte problém, sa spojte so strediskom pre starostlivosť o zákazníkov Gorenje vo vašej krajine (číslo telefónu nájdete na záručnom liste). Ak sa vo vašej krajine nenachádza stredisko pre starostlivosť o zákazníkov, navštívte miestneho predajcu Gorenje, alebo sa spojte servisné oddelenie spoločnosti Gorenje domáce spotrebiče.

Len pre použitie v domácnosti!

Ďalšie doporučenie pre pečenie a grilovanie v mikrovlnnej rúre s ďalšími užitočnými informáciami nájdete na web stránke:

<http://microwave.gorenje.com>

Zastrzegamy sobie prawo do zmian!

**VELA RADOSTI PRI POUŽÍVANÍ
SPOTREBIČAVÁM PRAJE**

gorenje

Pečlivě si přečtěte tento návod na použití a uložte ho!

Specifikace

Spotřeba el. energie:	230V~50Hz, 1200W
Výkon:	700W
Spirála grilu:	900W
Funkční frekvence:	2450MHz
Vnější rozměry:	452 mm (Š) × 262 mm (V) × 364 mm (H)
Rozměry komory (vnitřní části) trouby:	315 mm (Š) × 198 mm (V) × 297 mm (H)
Objem trouby:	20 litrů
Hmotnost bez obalu:	přibližně 11,3kg
Hladina akustického výkonu vyzařovaná spotřebičem:	58dB (A).

Tento přístroj je označen v souladu s evropskou směrnicí 2002/96/ES o elektrickém a elektronickém odpadu (waste electrical and electronic equipment - WEEE). Směrnice obsahuje nařízení o sběru a nakládání s odpady elektrického a elektronického charakteru, které platí v EU.

Než zavoláte opraváře

- V případě, že mikrovlnná trouba vůbec nefunguje, nebo se nerozsvítí displej, popř. zhasne:
 - Zkontrolujte, jestli je trouba správně připojená do elektrické sítě. Pokud není, vytáhněte zástrčku ze zásuvky a vyčkejte 10 vteřin; poté ji znovu zastrčte.
 - Zkontrolujte, jestli je pojistka elektrického vedení neporušená, nebo jestli nevypadla pojistka v domě. Pokud jsou všechny pojistky funkční, vyzkoušejte zásuvku zapojením jiného přístroje.
- V případě, že mikrovlnná trouba neheřeje, tj. nevytváří mikrovlnný paprsek:
 - Zkontrolujte, jestli jsou programovací hodiny správně nastavené.
 - Zkontrolujte, jestli jsou dvířka správně zavřená a bezpečnostní zámek uzamčen. Pokud tomu tak není, trouba nebude fungovat.

V případě, že se vám pomocí tohoto návodu nepodařilo odstranit závadu, spojte se s autorizovaným opravářem.

Poznámka:

Přístroj je určen pouze k použití v domácnosti, a to na ohřívání pokrmů a nápojů působením elektromagnetické

energie. Přístroj používejte pouze ve vnitřních prostorech.

Poruchy funkce přijímačů (interference)

Mikrovlnná trouba může způsobit poruchu funkce vašeho rádiového nebo televizního přijímače, popř. jiných obdobných přístrojů. V případě, že se vyskytne interference, můžete tuto poruchu snížit, případně zcela odstranit, následovně:

- Očistěte dveře a povrch těsnění v troubě.
- Umístěte rušený přijímač co možná nejdále od mikrovlnné trouby.
- Své rádio nebo televizi vybavte vhodnou anténou, kterou umístíte tak, aby zajistila silný příjem signálu.

Instalace

- Nejdříve zkontrolujte, jestli jste z vnitřku trouby vyndali veškerý obalový materiál.
- Po jeho odstranění zkontrolujte troubu, jestli nedošlo k jejímu poškození, např.:
 - ohnuté dveře,
 - poškozené dveře,
 - poškození nebo nerovnosti ve skle (okénku) na dveřích nebo na displeji,
 - nerovnosti ve vnitřku trouby.

Jakmile zjistíte některé z uvedených poškození, přestaňte troubu používat.
- Mikrovlnná trouba váží přibližně 11,3 kg; postavte ji na rovnou a dostatečně pevnou plochu, která unese váhu trouby.
- Troubu položte co nejdále od tepelných zdrojů a páry.
- Na horní stěnu trouby nic nepokládejte.
- Pro správnou cirkulaci vzduchu kolem přístroje by mělo být: kolem trouby alespoň 8 cm a nad ní 10 cm volného prostoru.
- Neodnímejte pohonnou hřídel otočného talíře uvnitř trouby.

8. Pokud mikrovlnnou troubou používají děti, musejí být pod pečlivým dohledem dospělých osob.
UPOZORNĚNÍ: TENTO PŘÍSTROJ MUSÍ BÝT ELEKTRICKY UZEMNĚN.
9. Zásuvka, do které zapojujete přístroj, musí být v blízkosti přístroje, aby se dala snadno připojit zástrčka.
10. Trouba potřebuje 1,2 kVA příkonu. Doporučujeme vám, abyste se při instalaci trouby poradili s opravářem, případně s vhodným odborníkem.
POZOR: Trouba je vybavena vlastní pojistkou, a to 250 V, 10 A.

DŮLEŽITÉ

Barvy drátů v elektrickém kabelu mají následující význam:

Zeleno-žlutá:	drát uzemnění
Modrá:	neutrální drát
Hnědá:	fáze

Je možné, že barvy drátů neodpovídají barevnému označení na terminálech zástrčky, proto dbejte na následující informaci:

- Drát zeleno-žluté barvy připojte na terminál zástrčky, který je označen písmenem **E** nebo symbolem uzemnění.
- Drát modré barvy připojte na terminál zástrčky, který je označen písmenem **N** nebo má černou barvu.
- Drát hnědé barvy připojte na terminál zástrčky, který je označen písmenem **L** nebo má hnědou barvu.

Důležité bezpečnostní pokyny

- **UPOZORNĚNÍ:** Když přístroj pracuje v kombinovaném režimu, mohou jej děti používat pouze pod přísným dozorem dospělých osob (platí jen pro přístroje s funkcí grilu). Hrozí nebezpečí popálení z důvodu vysokých teplot.
- **UPOZORNĚNÍ:** Pokud jsou dveře nebo jejich těsnění poškozené, přístroj nepoužívejte, dokud ho neopraví příslušný odborník.
- **UPOZORNĚNÍ:** Jakékoliv opravy, prováděné pod krytem, který chrání uživatele před mikrovlnnými paprsky, jsou nebezpečné. Proto vám radíme, abyste je přenechali odborníkům.
- **UPOZORNĚNÍ:** Tekuté nebo jiné potraviny neohřívejte ve volně nebo těsně uzavřených nádobách, protože může dojít k jejich prasknutí.
- **UPOZORNĚNÍ:** Osoby (včetně dětí) s omezenými fyzickými a duševními schopnostmi nebo nedostatkem zkušeností

a znalostí by neměly s přístrojem manipulovat, pokud nebyly o používání přístroje předem instruovány nebo nejsou pod dohledem osoby zodpovědné za jejich bezpečnost. Dohlédněte na to, aby si s přístrojem nehrály děti.

- Kolem mikrovlnné trouby zajistíte dostatek místa pro cirkulaci vzduchu. Za mikrovlnnou troubou musí být minimálně 8 cm, po stranách 10 cm a nad ní alespoň 10 cm volného prostoru. Nedemontujte patky mikrovlnné trouby; proudícímu vzduchu ponechte volný průchod.
- Používejte jen pomůcky, které se do mikrovlnné trouby hodí z hlediska bezpečnosti.
- Při ohřívání potravin v umělohmotných nebo papírových obalech nebo nádobách kontrolujte kvůli vlastní bezpečnosti proces ohřívání: takový materiál se může snadno vznítit.
- Pokud se vyskytne kouř, ihned vypněte přístroj a zástrčku vytáhněte ze zásuvky; dvířka nechte otevřená a případný oheň uhašte.
- Pokud v mikrovlnné troubě ohříváte nápoje, počítejte s tím, že může být nápoj během krátké doby ohřátý na bod varu – proto buďte opatrní.
- Aby nedošlo ke vzniku popálenin, ještě před použitím promíchejte obsah dětských lahví, případně lahví s pokrmem pro děti; před použitím zkontrolujte teplotu pokrmu.
- V mikrovlnné troubě neohřívejte čerstvá nebo uvařená vejce ve skořápce, protože mohou prasknout (explodovat!), i když budou z trouby již vytažena.
- Při čištění povrchu dveří, těsnění a vnitřku trouby používejte jen jemné a neagresivní čisticí prostředky, které rozetřete houbičkou nebo měkkým hadříkem.
- Pravidelně čistěte troubu a odstraňujte případné nánosy jídel.
- Pokud troubu nebudete čistit pravidelně, může se její vnitřní povrch opotřebovat, a zkrátit tak životnost vaší trouby – navíc vzniká zvýšené riziko při použití přístroje.
- Pokud dojde k poškození elektrického kabelu, může poškozený kabel vyměnit pouze výrobce, pracovník autorizovaného servisu nebo jiný vhodný odborník.

Bezpečnostní návody při každodenním používání přístroje

V dalším textu jsou uvedena některá pravidla a bezpečnostní opatření, na která stejně jako u jiných přístrojů musí být brán zřetel, aby přístroj fungoval bezvadně, účinně a dlouhodobě bez problémů:

1. Pokud je mikrovlnná trouba v činnosti, musí být skleněný talíř, držáky válce, spojka a drážky vždy na svém místě.
2. Nepoužívejte troubu pro žádné jiné účely než pro přípravu jídel; v mikrovlnné troubě nesušte oblečení, papír nebo jiné předměty a nepoužívejte ji pro sterilizaci.
3. Nikdy nezapínejte troubu, pokud je prázdná, protože byste ji mohli poškodit.
4. V mikrovlnné troubě neskladujte žádný předmět: např. papír, recepty atd.
5. Nevařte pokrmy s blánou nebo slupkou, např. vaječné žloutky, brambory, kuřecí játra atd., aniž byste předtím blánu nebo slupku na více místech před vařením propíchlí.
6. Nevkládejte žádné předměty do otvorů na vnější straně trouby.
7. Nikdy nedemontujte části trouby, např. patky, zámek, šroubky atd.
8. Nevařte pokrmy přímo na skleněném talíři v troubě. Než pokrm vložíte do trouby, dejte jej do vhodné nádoby.
DŮLEŽITÉ: Kuchyňské nádobí, jehož použití v mikrovlnné troubě je zakázáno:
 - Nepoužívejte kovové pánve nebo nádoby s kovovými držadly.
 - Nepoužívejte nádobí s hranami potaženými kovem.
 - Nepoužívejte nádobí z melaminu, protože obsahuje materiál, který absorbuje mikrovlnné paprsky. To může způsobit, že nádoba praskne nebo se spálí, kromě toho může zpomalit proces ohřívání nebo vaření.
 - Nepoužívejte nádobí bez vhodné ochrany, která je určená k používání v mikrovlnné troubě. Nepoužívejte ani uzavřené nádobí s rukojetí.
 - Nepřipravujte pokrmy nebo nápoje v nádobí se zúženým okrajem, např. láhev, která může při ohřívání prasknout.
 - Nepoužívejte klasické teploměry na maso a cukroví. Používat můžete pouze teploměry, které jsou určeny k použití v mikrovlnných troubách.
9. Pomůcky pro mikrovlnnou troubu používejte pouze v souladu s návody jejich výrobce.
10. Nepokoušejte se v mikrovlnné troubě smažit potraviny.
11. Dbejte na to, aby se v troubě ohřál pouze obsah nádoby a ne samotná nádoba, ve které se obsah nachází. Může se totiž stát, že po nadzvednutí pokličky se obsah v nádobě odpaňuje nebo z něj stříkají kapky, přestože samotná poklice není horká.
12. Před použitím vždy zkontrolujte teplotu pokrmu, obzvláště pokud je pokrm určen dětem. Doporučujeme vám, abyste nikdy neochutnávali pokrmy přímo z trouby. Nejprve nádobu vyjměte a obsah promíchejte, aby se teplota rovnoměrně rozdělila.
13. Pokrmy, které obsahují emulzi omastku a vody, např. polévkový základ, musejí v troubě zůstat ještě 30 až 60 sekund po vypnutí. Vývar přestane vřít a nebude bublat, pokud jej promícháte, nebo do něj vložíte polévkovou kostku (např. masox).
14. Při přípravě pokrmů dávejte pozor, aby se některé druhy pokrmů, např. vánoční pudink, marmeláda nebo mleté maso, neohřály příliš rychle. K ohřívání nebo vaření pokrmů, které obsahují větší množství tuku, nepoužívejte umělohmotné nádoby.
15. Pomůcky, které používáte při přípravě pokrmů v mikrovlnné troubě, se mohou velmi zahřát, protože pokrmy vylučují teplo. Zejména to platí v případě, kdy je horní část nádoby přikrytá umělohmotnou poklicí nebo krytem. Na přenesení takové nádoby budete potřebovat kuchyňské rukavice.
16. Abyste snížili riziko požáru v mikrovlnné troubě:
 - a) Dejte pozor, abyste pokrmy nevařili příliš dlouho. Pečlivě kontrolujte průběh ohřívání, pokud se v troubě nacházejí papírové nebo umělohmotné pomůcky, případně nádobí z hoflavého materiálu.
 - b) Než položíte sáček do mikrovlnné trouby, odstraňte drátky, které slouží k jeho uzavírání.
 - c) Pokud předmět v troubě začne hořet, nechte dvířka trouby zavřená, vypněte troubu, vytáhněte zástrčku ze zásuvky nebo vypněte hlavní pojistku na pojistkovém panelu.

Diagram trouby

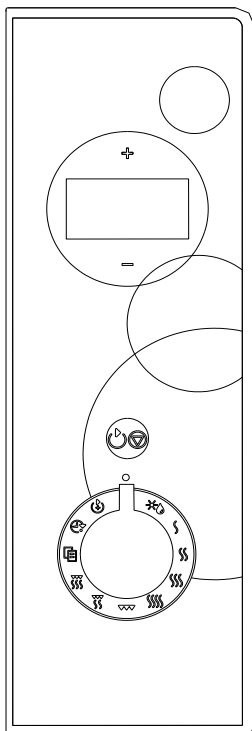

- **OBRAZOVKA MENU**

Zde se zobrazuje doba přípravy, intenzita, ukazatele činnosti a hodiny.

- „+“; „-“

Otáčením otočného přepínače můžete nastavovat čas, hmotnost a velikost.

- **AUTOMATICKÉ ROZMRAZOVÁNÍ**

Otočným přepínačem můžete nastavovat program rozmrazování podle zadané hmotnosti.

- **ÚROVEŇ INTENZITY** (, , ,)

Otočným přepínačem můžete nastavovat úroveň výkonu mikrovln.

- **GRIL**

Otočným přepínačem můžete nastavovat gril – program přípravy až na 95 minut.

- **KOMBI. 1**

- **KOMBI. 2**

Otočným přepínačem můžete nastavovat kombinovaný výkon mikrovlnné přípravy potravin a grilu.

- **AUTOMATICKÁ PŘÍPRAVA**

Otočným přepínačem můžete nastavovat okamžitou přípravu oblíbených potravin.

- **HODINY**

Otočným přepínačem můžete nastavovat hodiny trouby.

- **PŘEDVOLBA**

Otočným přepínačem můžete nastavovat program přípravy, který se automaticky spustí v určeném okamžiku.

- **START/STOP/ZRUŠENÍ**

Jedním stisknutím spustíte program přípravy. Dalším stisknutím můžete přípravu přerušit, a pokud tlačítko přidržíte po dobu 3 sekund, program se zruší. Tlačítko se také používá jako dětská pojistka. Jestliže chcete nastavit dobu přípravy a okamžitě ji spustit při plném výkonu, jednoduše tlačítko stiskněte několikrát.

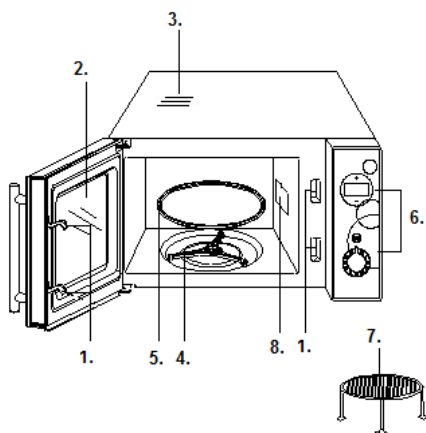





1. Zavírání dvířek
2. Okno trouby
3. Průduchy nebo ventilátor cirkulace vzduchu
4. Prsteneč skleněného talíře
5. Skleněný talíř
6. Kontrolní panel
7. Mřížka grilu
8. Vedení vln (prosíme, slídovou destičku zakrývající vedení vln neodstraňujte)

Návod k použití

1. Nastavení digitálních hodin

Trouba je vybavena digitálními hodinami, pomocí tlačítka hodin můžete ve vyčkávacím režimu nastavit čas v 24/12hodinovém cyklu.

Příklad: předpokládejme, že chcete hodiny trouby nastavit na 8:30.

1. V pohotovostním režimu trouby pootočíte přepínač do polohy , nyní můžete stisknutím + nastavit 24hodinový režim.
2. Potvrďte nastavení hodin jedním stisknutím tlačítka .
3. Pomocí + nebo – nastavte hodiny na 8.
4. Potvrďte nastavení hodin jedním stisknutím tlačítka .
5. Pomocí + nebo – nastavte minuty na 30. Potvrďte nastavení hodin jedním stisknutím tlačítka .

Poznámka: čas během přípravy potravin můžete zkontrolovat stisknutím tlačítka .



2. Mikrovlnná příprava potravin

Jestliže chcete používat mikrovlnnou přípravu potravin, zvolte úroveň výkonu nastavením přepínače na příslušnou ÚROVEŇ VÝKONU a potom nastavte požadovanou dobu přípravy pomocí + nebo –. Maximální doba přípravy je 95 minut.



Úroveň výkonu nastavte pomocí otočného přepínače na příslušnou hodnotu.

Výkon při přípravě	Displej
100 %	P100 1-S
80 %	P-80 1-S
60 %	P-60 1-S
40 %	P-40 1-S

Předpokládejme například, že chcete připravovat potraviny po dobu 10 minut při výkonu mikrovln 60 %.

1. Otevřete dvířka, vložte potraviny do trouby a uzavřete ji.
2. Nastavte ÚROVEŇ VÝKONU () tak, aby obrazovka ukazovala úroveň výkonu P-60.
3. Pomocí + nebo – nastavte čas 10:00.
4. Stiskněte tlačítko .



Poznámka:

1. Jestliže chcete přípravu přerušit, jednou stiskněte tlačítko ; přípravu potom můžete znovu spustit dalším stisknutím tlačítka  nebo můžete program přípravy

úplně zrušit stisknutím  a jeho přidržením po dobu 5 sekund.

2. Po ukončení programu přípravy vždy po 2 minutách zazní zvukový signál a na obrazovce se zobrazí hlášení End (konec). To můžete před nastavováním další funkce vymazat stisknutím jakéhokoliv tlačítka nebo otevřením dvířek trouby (pro další program přípravy je také k dispozici jak poznámka 1, tak 2).
3. Úroveň výkonu můžete zkontrolovat otočením přepínače na správné označení ÚROVNĚ VÝKONU () .

3. Rychlé spuštění

Tato funkce vám umožňuje rychlé spuštění trouby. Nejdelší doba přípravy je 10 minut. V pohotovostním režimu nastavte dobu vaření opakovaným stisknutím tlačítka  v rychlém sledu; trouba se ihned spustí na plný výkon. Doba přípravy můžete v jejím průběhu prodloužit stisknutím tlačítka .



4. Gril

Nejdelší doba přípravy je 95 minut. Vaření s využitím grilu je obzvláště užitečné při přípravě tenkých plátků masa, steaků, kebabu, klobás a kousků kuřecího masa. Také je vhodné pro teplé sendviče a pokrmý s opečenou kůrkou. Předpokládejme například, že chcete grilovat po dobu 12 minut.

1. Otevřete dvířka, vložte potraviny do trouby a uzavřete ji.
2. Nastavte přepínač na GRIL[▼].
3. Pomocí + nebo – nastavte čas 12:00.
4. Stiskněte tlačítko .

5. Kombinace 1

Nejdelší doba přípravy je 95 minut. 30 % doby připadá na mikrovlnné vaření, 70 % na grilování. Tento způsob použijte pro přípravu ryb a pokrmů s opečenou kůrkou. Předpokládejme, že chcete nastavit kombinaci 1 s vařením po dobu 25 minut.

1. Otevřete dvířka, vložte potraviny do trouby a uzavřete ji.
2. Nastavte přepínač na .
3. Pomocí + nebo – nastavte čas 25:00.
4. Stiskněte tlačítko .

6. Kombinace 2

Nejdelší doba přípravy je 95 minut. 55 % doby připadá na mikrovlnné vaření, 45 % na grilování. Tento způsob použijte pro přípravu omelet, pečených brambor a drůbežního masa. Předpokládejme, že chcete nastavit kombinaci 2 s vařením po dobu 12 minut.

1. Otevřete dvířka, vložte potraviny do trouby a uzavřete ji.
2. Nastavte přepínač na ∞.
3. Pomocí + nebo – nastavte čas 12:00.
4. Stiskněte tlačítko ◡▽.

7. Automatické rozmrazování

Trouba umožňuje rozmrazování potravin na základě hmotnosti zadané uživatelem. Rozmrazovací výkon a čas se nastaví po naprogramování hmotnosti automaticky. Hmotnost rozmrazovaných potravin se pohybuje mezi 100 a 1800 g.

PŘÍKLAD: předpokládejme, že chcete rozmrazit 600 g zmražených garnátů.

1. Nastavte přepínač na automatické rozmrazování *.
2. Pomocí + nebo – nastavte požadovanou hmotnost.
3. Stiskněte tlačítko ◡▽.

Poznámka:

Během programu rozmrazování systém činnost přeruší, aby uživateli připomněl, že je třeba potraviny obrátit. Rozmrazování se potom opět spustí stisknutím tlačítka ◡▽.

8. Automatická příprava potravin

V případě následujících druhů potravin nebo způsobů přípravy výkon a čas nemusíte zadávat. Snažte se zaměřit na to, abyste troubě sdělili, co chcete připravovat a jaká je hmotnost nebo množství potravin. Trouba se spustí po stisknutí tlačítka ◡▽.

Příklad: příprava 150 g pizzy

1. V pohotovostním režimu nastavte přepínač na AUTO COOK  (automatická příprava potravin).
2. Pomocí + nebo – nastavte A—2.
3. Potvrďte stisknutím ◡▽.
4. Pomocí + nebo – nastavte požadovanou hmotnost nebo množství.
5. Stiskněte tlačítko ◡▽.

Kód	Typ potraviny	
A1	Nápoje (šálek 200 ml)	V případě nápojů a brambor bude obrazovka při stisknutí tlačítka + nebo - namísto hmotnosti potravin ukazovat počet porcí.
A2	Pizza (g)	Při přípravě masa bude trouba provoz přerušovat, aby vám připomněla, že pro zajištění jednotné přípravy je třeba potraviny obracet.
A3	Těstoviny (g)	Výsledek automatické přípravy potravin závisí na takových faktorech, jako je kolísání napětí, tvar a velikost potravin, vámi upřednostňovaný způsob přípravy určitých potravin a dokonce i to, jak se vám potraviny podaří umístit v troubě. Jestliže zjistíte, že výsledek při jakémkoliv určitém nastavení je neuspokojivý, upravte příslušným způsobem dobu přípravy.
A4	Brambory (porce 230 g)	
A5	Ohřívání (g)	
A6	Zelenina (g)	
A7	Rozmrazování pizzy (g)	
A8	Maso (g)	

9. Dětská pojistka

Tuto pojistku můžete použít k tomu, abyste zabránili v používání trouby malými dětmi bez dozoru. Jestliže bude aktivována dětská pojistka (CHILD LOCK), na displeji bude zobrazen ukazatel DĚTSKÉ POJISTKY a trouba nebude možné používat.

Nastavení DĚTSKÉ POJISTKY: V pohotovostním režimu trouby stiskněte tlačítko START/STOP/ZRUŠENÍ ◡▽ a přidržte jej po dobu 5 sekund; zazní zvukový signál a rozsvítí se ukazatel pojistky.

Jestliže chcete DĚTSKOU POJISTKU zrušit: Stiskněte tlačítko START/STOP/ZRUŠENÍ ◡▽ a přidržte jej po dobu 5 sekund, aby ukazatel dětské pojistky na displeji zhasl.

10. Funkce předvolby

Tato funkce vám umožňuje naprogramovat program přípravy jídla tak, aby se spustila později.

Příklad: Předpokládejme, že doba nastavená předvolbou je 9:00, a vy chcete, aby trouba v 10:30 spustila pětiminutový program grilování.

1. Nastavte otočný přepínač do polohy PRESET .
2. Pomocí tlačítka „+“ nebo „-“ nastavte hodiny a potvrďte stisknutím tlačítka START/STOP/CANCEL.

3. Pomocí tlačítka „+“ nebo „-“ nastavte minuty a opět potvrďte stisknutím tlačítka START/STOP/CANCEL.
4. Nastavte otočný přepínač do polohy GRILL.
5. Pomocí tlačítka „+“ nebo „-“ přímo nastavte dobu přípravy 5:00.
6. Proveďte spuštění stisknutím tlačítka START/STOP/CANCEL.

POZNÁMKA:

1. Jakmile bude 10:30, požadovaný program přípravy se spustí automaticky.
2. Předem nastavený čas můžete v procesu předvolby zkontrolovat otočením přepínače do polohy PRESET. Funkci předvolby (PRESET) můžete zrušit jedním stisknutím tlačítka START/STOP/CANCEL nebo pootočením přepínače doprava.
3. Funkci AUTO DEFROST (automatické rozmrazování) nelze v programu PRESET nastavovat.

Péče a údržba mikrovlnné trouby

1. Než začnete čistit mikrovlnnou troubu, vytáhněte zástrčku ze zásuvky.
2. Vnitřek trouby udržujte vždy v čistotě. Pokud částečky pokrmu nebo tekutiny, které stříkají na stěny nebo dno trouby, zaschnou, otřete je navlhčeným hadříkem. Nedoporučuje se používání hrubých čisticích nebo agresivních prostředků.
3. Vnější povrch trouby čistěte navlhčeným hadříkem. Aby nedošlo k poškození vnitřních stěn mikrovlnné trouby, dbejte na to, aby se do průduchů nevyllila voda.
4. Kontrolní panel nesmí přijít do kontaktu s vodou. Čistěte ho měkkým a navlhčeným hadříkem.
K čištění kontrolního panelu nepoužívejte mycí nebo agresivní čisticí prostředky ani prostředky ve spreji.
5. Pokud se na vnitřním nebo vnějším povrchu trouby objeví pára, otřete ji měkkým hadříkem. To se může stát v případě, že mikrovlnnou troubu používáte ve vlhkých místnostech, v žádném případě se nejedná o poruchu trouby.
6. Občas vyjměte také skleněný talíř z trouby a očistěte jej. Skleněný talíř (podstavec) myjte teplou vodou nebo v myčce.
7. Ložiskový prsteneček a dno (spodní povrch) vnitřní části trouby je třeba pravidelně čistit, v opačném případě může trouba pracovat hlučně. Jednoduše očistěte dno v troubě jemným čisticím prostředkem, vodou nebo prostředkem na čištění skla a nechte

uschnout. Ložiskový prsteneček můžete omývat teplou vodou nebo v myčce na nádobí. Po dlouhodobém používání trouby se na kolečkách ložiskového prstenečku objeví výpary, které se uvolňují při vaření; nemají žádný vliv na jeho funkci. Při vyjmutí ložiskového prstenečku z drážky na dně komory (vnitřku trouby) dejte pozor, abyste ho zase správně umístili.

8. Případný nepříjemný pach z trouby můžete odstranit tak, že do hluboké nádoby na přípravu pokrmů v troubě nalijete šálek vody a nakrájíte kůru z jednoho citronu. Nádobu vložte na pět minut do mikrovlnné trouby a troubu zapněte. Po vypnutí pečlivě otřete a vysušte vnitřek trouby a očistěte jej měkkým hadříkem.
9. Pokud je potřeba vyměnit žárovku v troubě, obraťte se prosím na svého prodejce.

Životní prostředí

Až přístroj doslouží, nevyhazujte jej do běžného komunálního odpadu, ale odevzdejte jej do sběrný určené pro recyklaci. Pomůžete tím chránit životní prostředí

Záruka a servis

Pokud byste měli jakýkoliv problém nebo byste potřebovali nějakou informaci, kontaktujte Středisko péče o zákazníky společnosti Gorenje ve své zemi (telefonní číslo střediska najdete v letáčku s celosvětovou zárukou). Pokud se ve vaší zemi Středisko péče o zákazníky nenachází, můžete kontaktovat místního dodavatele výrobků Gorenje nebo oddělení Service Department of Gorenje Domestic Appliances.

Jen pro osobní užití!

Právo na změny bez upozornění vyhrazeno.

Další informace o pečení v mikrovlnné troubě bez nebo s použitím grilu a jiné užitečné rady najdete na našich stránkách:

<http://microwave.gorenje.com>

**PŘEJEME VÁM PŘÍJEMNÉ CHVÍLE
PŘI POUŽÍVÁNÍ MIKROVLNNÉ
TROUBY – VAŠE**

gorenje

Внимателно прочетете инструкциите и запазете за бъдещо ползване.

Технически характеристики

Захранване:	230V~50Hz, 1200W
Изходяща мощност на микровълните:	700W
Мощност на грил нагревателя:	900W
Честота на микровълните:	2450MHz
Външни размери:	452mm(W) X 262mm(H) X 364mm(D)
Вътрешни размери на фурната:	315mm(W) X 198mm(H) X 297mm(D)
Вместимост на фурната:	20литра
Тегло:	Около 11,3 кг
Ниво на шума:	Lc< 58 dB[A]

Уредът е обозначен съгласно Европейска директива 2002/96/ЕС, касаеща излязло от употреба електрическо и електронно оборудване (ИУЕЕО).

Директивата очертава основните принципи, валидни в Европа, за връщане и рециклиране на излязло от употреба електрическо и електронно оборудване.

Ако горните действия не доведат до включване, обърнете се към най-близкия оторизиран сервиз.

Уредът е предназначен за използване в домашни условия за загреване на храна и напитки чрез използване на електромагнитна енергия, да се използва само в помещения.

Преди да се обадите в сервиза

- В случай, че фурната изобщо не функционира, изображенията на дисплея не се появяват или изчезнат:
 - Проверете дали фурната е добре включена в електрическата мрежа. Ако не е, изключете захранващия кабел от електрическия контакт, изчакайте 10 секунди и отново включете, като се уверите, че е включен правилно.
 - Проверете цялото помещение за изгорял електрически предпазител или изключил главен прекъсвач. Ако функционират правилно, проверете с друг уред дали контактът е в изправност.
- Ако микровълновата фурна не функционира:
 - Проверете дали е задействан таймера.
 - Проверете дали вратата е плътно затворена, с което се задейства съединяване на електрическата верига. Ако вратата не е добре затворена, захранването е блокирано и не може да задейства фурната.

Смущения на радио вълните

Микровълновата фурна може да предизвика смущения в работата на вашето радио, телевизор или подобни уреди. Възникналото смущение може да бъде отстранено или намалено посредством следните процедури:

- Почистете вратата и изолиращата повърхност на фурната.
- Поставете радиото, телевизора и т.н. на възможно най-голямо разстояние от микровълновата фурна.
- Използвайте правилно монтирана антена за вашите приемници, за да си осигурите добро приемане на сигнала.

Монтаж

- Уверете се, че всички опаковъчни материали са отстранени от вътрешността на уреда.
- След като разопаковате фурната, проверете за видими дефекти, напр.:
 - Подвисване на вратата
 - Повредена врата
 - Вдлъбнатини или дупчици върху прозореца на вратата и мрежата.
 - Вдлъбнатини във вътрешността на фурната
 Ако са налице видими повреди, НЕ използвайте фурната.
- Микровълновата фурна е с тегло 11,3 кг и трябва да бъде поставена на

- хоризонтална повърхност, способна да издържи тежестта ѝ.
4. Поставете фурната далеч от източници на висока температура и пара.
 5. **НЕ** поставяйте предмети върху фурната.
 6. За да осигурите добра вентилация на уреда, поставете го така, че страничните стени на корпуса да е на разстояние най-малко 8 см, а задната му част най-малко на 10 см от стена.
 7. **НЕ** вадете въртящия водач на стъклената поставка.
 8. Както и при всеки друг уред, използването му от деца трябва да става под родителско наблюдение.
ВНИМАНИЕ - УРЕДЪТ ТРЯБВА ДА БЪДЕ ЗАЗЕМЕН
 9. Електрическият контакт трябва да е разположен в близост, за да се предотврати опъване на храняващия кабел.
 10. Необходимата входяща мощност за фурната е 1.2 KVA. Препоръчваме консултация със сервизен техник при монтажа ѝ.
ВНИМАНИЕ: Фурната е оборудвана с 250V, 10 Amp прекъсвач за вътрешна защита.

ВАЖНО

Проводниците в главния храняващ кабел са оцветени съгласно следния код:

Зелени и жълти: Заземяване

Сини: Нула

Кафяви: Под

напрежение

Тъй като е възможно цветовете на проводниците в главния храняващ кабел на уреда да не съвпадат с цветовите обозначения, показващи изводите на щепсела, процедурийте по следния начин:

- Проводникът, оцветен в зелено и жълто трябва да се свърже с извода на щепсела, обозначен с буквата **F** или обозначен със символ за заземяване, оцветен в зелено или зелено и жълто.
- Проводникът, оцветен в синьо трябва да се свърже към извода, който е обозначен с буква **N** или е оцветен в черно.
- Проводникът, оцветен в кафяво се свързва към извода, обозначен с буква **L** или е оцветен в червено.

Важни инструкции за безопасност

- **ВНИМАНИЕ:** При използване на уреда в комбинация между грил и микровълни, поради високата температура, която фурната развива, децата да използват уреда под родителски контрол; (само за модели, с грил функция)
- **ВНИМАНИЕ:** Ако вратата или уплътненията на вратата са повредени, не използвайте уреда, докато не бъде отремонтиран от компетентно лице;
- **ВНИМАНИЕ:** Извършването на обслужване или отстраняване на повреда, при които се налага премахване на покритие, служещо за предпазване от излагане на микровълни е опасно и следва да се извършва единствено от компетентно лице.
- **ВНИМАНИЕ:** не загарявайте течности или друга храна в запечатани съдове/бутылки поради опасност от експлодиране.
- **ВНИМАНИЕ:** Този уред не е предназначен за ползване от хора (включително деца) с намалени физически усещания или умствени недъзи или без опит и познания, ако са оставени без наблюдение и не са инструктирани от страна на отговарящо за тяхната безопасност лице относно начина на използване на уреда. Наглеждайте децата, за да не си играят с уреда.
- Осигурете достатъчен приток на въздух до фурната. Задната страна на корпуса да е разположен на 8 см от стена; страничните да са разположени на 10 см от стени; горната страна да е на разстояние 10 см от друга повърхност. Не махайте крачетата на фурната, не блокирайте вентилационните изходи на уреда.
- Използвайте единствено съдове и прибори, подходящи за употреба в микровълнови фурни.
- Не оставяйте фурната без надзор когато подгръвате храна в пластмасови или хартиени опаковки поради опасност от запалването им;
- Ако забележите дим, спрете уреда или изключете от електрическа мрежа, като оставите вратата затворена с цел задушаване на пламъците;
- При загаряване на напитки чрез микровълни е възможно в следствие напитката да започне да ври;

- Съдържанието на бутилки или бурканчета с бебешка храна да се разбърква или разклаща. Преди хранене проверете температурата на храната, за да предотвратите изгаряния;
- Не загрявайте цели яйца в черупки и цели твърдо сварени яйца поради опасност от експлодирането им дори и след като подгръването е приключило;
- При почистване на повърхностите и уплътненията на вратата, вътрешността на фурната, използвайте само меки, неабразивни сапуни или почистващи препарати с помощта на домакинска гъба или мека кърпа;
- Почиствайте редовно фурната и премахвайте всички остатъци от храна;
- Неподдържането на фурната чиста може да доведе до повреди в повърхностите, което пък да повлияе неблагоприятно на живота на уреда и да ви изложи на опасност при употребата му;
- Ако захранващият кабел е повреден, следва да бъде подменен от производителя, оторизиран от него сервиз или друго квалифицирано лице за да се избегнат опасните последствия.

Общи съвети за безопасност

Както при всички други уреди, по-долу са изложени определени правила за използване и предпазни мерки, които гарантират отличното функциониране на фурната:

1. При използване на фурната се убедете, че стъклената поставка, въртящата основа, куплунга и въртящия водач са на място.
2. Не използвайте фурната за цели, различни от нейното предназначение, например за сушене на дрехи, хартиени продукти или други нехранителни изделия, както и за стерилизиране.
3. Не включвайте фурната да работи без наличие на храни/напитки в нея. Това може да доведе до повреда.
4. Не използвайте фурната за съхранение на предмети, например, вестници, готварски книги и др.
5. Не гответе хранителни продукти с ципа, например, жълтъци, картофи, пилешки дробчета и др., без предварително да сте пробрили ципата на няколко места с помощта на вилица.
6. Не поставяйте предмети в отворите на външния корпус.
7. По никакъв начин не отстранявайте части от фурната, например, крачета, куплунг, болтчета и др.
8. Не гответе храна като я поставите директно върху стъклената поставка. Поставяйте храната на/в подходящ съд преди да я поставите във фурната. **ВАЖНО- НЕ ИЗПОЛЗВАЙТЕ СЛЕДНИТЕ ГОТВАРСКИ СЪДОВЕ И ПРИБОРИ В МИКРОВАЛНОВАТА ФУРНА**
 - Не използвайте метални тигани или съдове с метални дръжки.
 - Не използвайте съдове и прибори с метални кантове.
 - Не използвайте меламинови съдове, тъй като съдържат материал, който абсорбира енергията на микровълните. Това може да доведе до напукване или овъгляване на съдовете и ще намали скоростта на готвене.
 - Не използвайте съдове на Centura Tableware. Емайлът им не е подходящ за използване в микровълнова фурна. Не използвайте чаши на Corelle Livingware.
 - Не гответе в съд със запечатани отвори поради опасност от експлодирането им при нагриване във фурната.
 - Не използвайте обикновените термометри за месо или сладкиши, подходящи за конвенционални готварски печки.
 - На пазара се предлагат специални термометри за готвене в микровълнова фурна, които можете да използвате.
9. Използвайте съдовете и приборите, подходящи за употреба в микровълнова фурна, съгласно инструкциите на производителя.
10. Не правете опити да пържите във фурната.
11. Моля, не забравяйте, че микровълновата фурна загрява само течността в съда, но не и самия съд. Дори когато капакът на съда не е горещ на пипане, при изваждането му от фурната, не забравяйте, че храната/течността в него излъчва пара и/или пръски при махане на капака, както при готвене на обикновена готварска печка.
12. Винаги проверявайте температурата, особено ако подгръвате или готвите храна/течност за малки деца. Препоръчваме приготвената храна/течност да не се консумира

веднага след изваждане от фурната.
Оставете я да изстине за няколко минути
като я разбърквате за равномерно
разпределяне на топлината.

13. Оставете във фурната за около 30-60 секунди храна, съдържаща смес от мазнина и вода, напр. бульон, след като фурната е изключила. Целта е да се успокои вренето на течността и да се предотвратят пръски при поставяне на лъжица в храната/течността или при прибавяне на кубче бульон в нея.
14. Когато пригответе/готвите храна/течност, не забравяйте, че има някои храни, напр. коледен пудинг, пай с месо, които се загряват много бързо. При загряване или готвене на храни с високо съдържание на наситени мазнини или захар не използвайте пластмасови съдове.
15. Възможно е нагорещяване на приборите за готвене тъй като топлината преминава от храната върху тях. Това се случва най-вече ако съдовете и дръжките се покриват с пластмасово покритие. В такъв случай използвайте текстилни домакински ръкавици за захващане на дръжките на съдовете.
16. За да намалите риска от пожар във вътрешността на фурната:
 - a) Не гответе повече от необходимото време. Внимателно наглеждайте фурната ако сте поставили хартиени, пластмасови или други запалими материали, необходими за готвенето.
 - b) Махнете металните телчета, служещи за затваряне на пликите на храните преди да ги поставите във фурната.
 - c) В случай на запалване на поставените във фурната материали, оставете вратата затворена, изключете фурната от контакта или изключете захранващото електричество от бушона или прекъсвача.

КОМЮТЪРЕН КОНТРОЛЕН ПАНЕЛ

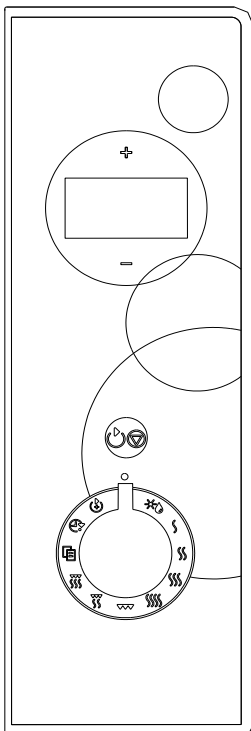

- **ЕКРАН С МЕНЮ**

Време, мощност, индикатори за работа и часовник са показателите, които се визуализират на дисплея.

- **”+”; ”-”**

Завъртете копчето за избор на време или тегло.

- **АВТОМАТИЧНО РАЗМРАЗЯВАНЕ**

Завъртете копчето, за да изберете размразяване на базата на тегло на продукта.

- **НИВО НА МОЩНОСТ** (SSSS, SSS, SS, S)

Завъртете за избор на ниво на мощност.

- **ГРИЛ**

Завъртете копчето за избор на програма с грил – до 95 минути.

- **КОМБИНИРАНО ГОТВЕНЕ. 1**

- **КОМБИНИРАНО ГОТВЕНЕ. 2**

Завъртете копчето, за да изберете комбинирана програма от микровълни и грил нагревател.

- **АВТОМАТИЧНО ГОТВЕНЕ**

Завъртете, за да изберете между предварително запаметени популярни рецепти.

- **ЧАСОВНИК**

Завъртете, за да настроите часовника.

- **ПРЕДВАРИТЕЛНА НАСТРОЙКА**

Завъртете копчето, за да изберете програма, която да започне в определено време автоматично.

- **СТАРТ / СТОП/ ОТКАЗ**

Натиснете веднъж, за да стартирате програмата. Натиснете веднъж, за да спрете за момента фурната или задръжте за 3 секунди, за да откажете програмата. Използва се също и за заключване на контролния панел. Натиснете няколко пъти за да зададете време за готвене и незабавен старт на максимална мощност.

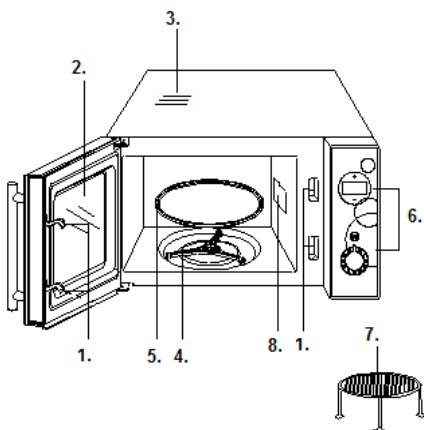





1. Система за безопасно затваряне на вратата
2. Прозорец
3. Вентилационни отвори
4. Въртяща основа
5. Стъклена тава
6. Контролен панел
7. Грил скара
8. Не сваляйте силиконовите тапи покриващи отворите, от които се генерират микровълни.

Инструкция за употреба

1. Настройка на часовника



Фурната има дигитален часовник, който може да бъде настроен като натиснете съответния бутон и задръжте.

Например: Ако желаете да зададете час 8:30.

1. В режим на готовност на фурната завъртете копчето , може да натиснете + за да изберете 24/12 – часов цикъл
2. Натиснете бутона  веднъж, за да потвърдите избраният режим.
3. Натиснете + или – докато изберете 8.
4. Натиснете  веднъж, за да потвърдите.
5. Натиснете + или – докато изберете 30.
6. Натиснете  веднъж за потвърждение на часа.



Забележка: Можете да проверявате часовника по време на работа на фурната като натиснете бутона .

2. Готвене на микровълни



За да пригответе ястие на микровълни, завъртете копчето  няколко пъти за да изберете желаната от Вас степен на мощност, след което използвайте бутоните , за да изберете времето за готвене. Максималното време за избор е 95 минути.

Ниво на мощност	Дисплей
100%	P100 1-S
80%	P-80 1-S
60%	P-60 1-S
40%	P-40 1-S

Например ако желаете да готвите за 10 минути на 60% мощност.

1. Поставете храната във фурната и затворете вратата.
2. Завъртете копчето  докато на екрана се визуализира P-60.
3. Натиснете + или – за избор на време 10:00.
4. Натиснете бутона .



Забележка:

1. Ако желаете да прекъснете готвенето временно натиснете  веднъж, след което можете да стартирате отново готвенето натиснете отново ; или натиснете и задръжте  за 5 секунди за окончателно прекъсване на процеса.

2. След изтичане на зададеното време ще чуете звуков сигнал и ще видите на екран End, натиснете който и да е бутон или отворете вратата на фурната, за да нулирате екрана преди да изберете друга функция..
3. Можете да проверявате нивото на мощност като завъртете копчето на дясно .

3. Бърз старт



Тази опция ви дава възможност да включите фурната бързо. Максималното време за избор е 10 минути.

В режим на готовност, натиснете бутона , за да изберете времето, фурната ще започне работа незабавно на максимална мощност. Можете да увеличите времето докато фурната работи като натиснете бутона .

4. Грил

Максималното време за избор е 95 минути. Готвенето на грил е особено подходящо за тънки парчета месо, пържоли, наденички и парчета пиле. Също така е подходящо за запичане на сандвичи и огретени.

Например, ако желаете да запечете ястие за 12 минути.



1. Поставете храната във фурната и затворете вратата.
2. Завъртете копчето на .
3. Натиснете + или – за да изберете 12:00.
4. Натиснете .

5. Комбинирана програма 1

Максималното време за избор е 95 минути.

30% от времето е за готвене на микровълни, 70 % е за запичане на грил.

Например, ако желаете да готвите на комбинация 1 за 25 минути.

1. Поставете храната във фурната и затворете вратата.
2. Завъртете копчето .
3. Натиснете + или – 25:00.
4. Натиснете .

6. Комбинирана програма 2

Максималното време за избор е 95 минути.

55% от времето е за готвене на микровълни, 45 % е за запичане на грил. Използвайте за пудинги, омлети, запечени картофи и птици.

Например, ако желаете да готвите на комбинация 2 за 12 минути.

1. Поставете храната във фурната и затворете вратата.
2. Завъртете копчето .
3. Натиснете + или – 12:00.

4. Натиснете $\cup \nabla$.

8. Автоматично размразяване

Тази функция може да използвате за размразяване на храна съобразно теглото и. Времето за размразяване и нивото на мощност се определят автоматично, след като се въведе теглото, което може да е в диапазона от 100 г. до 1800 г.

НАПРИМЕР: Ако желаете да размразите 600 г скариди.

1. Завъртете копчето auto defrost *.
2. Натиснете + или – за избор на тегло на храната.
3. Натиснете $\cup \nabla$.

Забележка:

Когато размразявате фурната ще спре по средата на цикъла, за да имате възможност за обърнете храната за равномерно размразяване. След това натиснете $\cup \nabla$ за да продължите размразяването.

8. Автоматично готвене

За някои храни може да използвате предварително запазени програми. Необходимо е да зададете какъв продукт ще приготвяте, теглото или броя. Фурната се стратирала след като натиснете $\cup \nabla$.

Например: за да пригответе пица от 150 г.

1. В режим на готовност, завъртете копчето на AUTO COOK \square .
2. Натиснете „+“ или „–“ за да изберете A–2.
3. Натиснете $\cup \nabla$ за потвърждение.
4. Натиснете „+“ или „–“ за да изберете теглото или количеството.
5. Натиснете $\cup \nabla$.

Код	Храна	За напитки и картофи, на екран е необходимо да въведете брой, а не тегло. Направете избор като натиснете „+“ или „–“.
A1	Напитки (200ml/чаша)	
A2	Пица (g)	Когато готвите месо фурната ще спре по средата на цикъла, за да имате възможност за обърнете месото за равномерно изпичане.
A3	Паста (g)	
A4	Картофи (230g / порция)	Резултатът от автоматичното готвене зависи от различни фактори като форма и размер на ястието, вашите лични
A5	Подгряване (g)	

A6	Зеленчуци (g)	предпочитания за резултата, който желаете да получите, дори и от начина, по който ястието е поставено във фурната. Ако не намирате резултатите за задоволително, опитайте да зададете времето за готвене по-прецизно.
A7	Размразяване на пица (g)	
A8	Месо (g)	

9. Заклучване

Използвайте тази опция като защита от деца. Използвайте, за да предотвратите възможността малки деца да оперират с фурната. Символа за заключване CHILD LOCK се визуализира на екрана, като докато тази функция е активирана работата с контролния панел е невъзможна.

За да включите заключването на панела: В режим натиснете и задръжте бутона СТАРТ/СТОП/ОТКАЗ $\cup \nabla$ за около 5 секунди, което ще включи светлинният индикатор за активирано заключване.

За да изключите функцията натиснете и задръжте бутона СТАРТ/СТОП/ОТКАЗ $\cup \nabla$ за около 5 секунди докато светлинният индикатор изгасне.

10. Функция за предварително програмиране

Тази функция може да използвате за да настроите включването на фурната в по-късен момент.

Например: Ако текущото време е 9:00 ч, а вие желаете да включите фурната за 5 минути на програма грил в 10:30.

1. Завъртете копчето на PRESET \downarrow
2. Натиснете „+“ или „–“, за да изберете час, натиснете START/STOP/CANCEL за да потвърдите
3. Натиснете „+“ или „–“, за да изберете минути, натиснете START/STOP/CANCEL за да потвърдите отново
4. Завъртете копчето за режими на GRILL
5. Натиснете „+“ или „–“, директно за да изберете продължителност на работа на фурната 5:00.
6. Натиснете START/STOP/CANCEL за да включите фурната

Забележка:

1. Когато настъпи 10:30 часа, избраната програма се включва автоматично.
2. През периода до настъпване на желания час, може да натиснете PRESET за да проверите времето. Натиснете START/STOP/CANCEL

- веднъж или завъртете копчето на дясно ако желаете да отаждете настройките.
3. Не можете да задавате функция за програмиране за режима РАЗМРАЗЯВАНЕ (DEFROST)

Почистване и поддръжка

1. Преди почистване, изключете фурната и след това захранващия кабел от контакта.
2. Поддържайте чиста вътрешността на фурната. Ако по стените ѝ се разлее храна или течност, избършете с влажна кърпа. Не се препоръчва употреба на почистващ препарат с агресивно действие или препарат с абразивни частици.
3. Почиствайте външната повърхност на фурната с влажна кърпа. За да не повредите работните части във вътрешността на фурната, не позволявайте проникването на вода във вентилационните отвори.
4. Не позволявайте овлажняване на контролния панел. Почиствайте с мека, влажна кърпа. Не използвайте почистващи материали, материали с абразиви или почистващи спрейове при почистване на контролния панел.
5. Ако се натрупа пара във вътрешността или около външната част на вратата на фурната, избършете с мека кърпа. Това може да възникне при използване на фурната при условия на висока влажност и не означава, че уредът проявява дефекти.
6. През определен период от време е необходимо да се почиства стъклената тава. Измивайте тавата с топъл сапунен разтвор или в съдомиялна машина.
7. Въртящата основа и вътрешността на фурната трябва да се почистват редовно ако искате да избегнете повишена шумност при работа на уреда. Просто избършете долната повърхност на фурната с почистващ препарат с меко действие, вода или препарат за почистване на прозорци и подсушете. Въртящата основа може да се измие в мек сапунен разтвор вода. Изпаренията от готвенето се натрупват при редовна употреба, но по никакъв начин не влияят на долната повърхност или на въртящата основа. При изваждане и почистване на въртящата основа от долната част на фурната, се уверете в правилното ѝ поставяне след това.

8. Премахвайте остатъчните миризми от готвене като в чаша вода прибавите сока и кората от един лимон в дълбок съд, подходящ за микровълнова фурна. Поставете във фурната и пуснете в действие в продължение на 5 минути, след това избършете добре фурната и подсушете със суха кърпа.
9. Ако се налага подмяна на крушката на фурната, моля обърнете се към доставчика относно нейната подмяна.

Опазване на околната среда

След края на срока на експлоатация на уреда не го изхвърляйте заедно с нормалните битови отпадъци, а го предайте в официален пункт за събиране, където да бъде рециклиран. По този начин вие помагате за опазването на околната среда

Гаранция и сервизно обслужване

Ако се нуждаете от информация или имате проблем, се обърнете към Центъра за обслужване на клиенти на Gorenje във вашата страна (телефонния му номер можете да намерите в международната гаранционна карта). Ако във вашата страна няма Център за обслужване на клиенти, обърнете се към местния търговец на уреди на Gorenje или се свържете с Отдела за сервизно обслужване на битови уреди на Gorenje [Service Department of Gorenje Domestic Appliances. **Само за лична употреба!**

Допълнителна информация за използване на микровълновата печка може да бъде намерена на адрес:

<http://microwave.gorenje.com>

Запазвайте си правата за извършване на модификации !

gorenje

**ВИ ПОЖЕЛАВА МНОГО
УДОВОЛСТВИЕ ПРИ ИЗПОЛЗВАНЕ
НА УРЕДА**

Перед використанням приладу уважно прочитайте інструкцію.

Специфікація

Споживча потужність:	230В~50Гц, 1200Вт
Вихідна потужність:	700Вт
Гриль:	900Вт
Частота:	2450 МГц
Розміри приладу зовні:	452мм(д) X 262мм(в) X 364мм(ш)
Розміри внутрішнього простору приладу:	315мм(д) X 198мм(в) X 297мм(ш)
Об'єм:	20л
Вага:	приблизно 11,3 кг
Рівень шуму:	Lc < 58 дБ (А)

Цей прилад маркіровано згідно положень європейської Директиви 2002/96/EG стосовно електронних та електроприладів, що були у використанні (waste electrical and electronic equipment - WEEE).

Директивою визначаються можливості, які є дійсними у межах Європейського союзу, щодо прийняття назад та утилізації бувших у використанні приладів.

Перед дзвінком до сервісного центру

- Якщо піч не функціонує взагалі, дисплей не висвічується або ж зникає:
 - перевірте, чи піч підключена до електромережі належним чином. Якщо ні – витягніть вилку з розетки, почекайте 10 секунд і щільно вставте вилку назад.
 - перевірте, чи немає замикання в електромережі. Якщо все в нормі, протестуйте розетку за допомогою іншого приладу.
- Якщо не функціонує мікрохвильовий режим:
 - перевірте, чи встановлено таймер.
 - впевніться, що дверцята закрито належним чином. Інакше мікрохвильова енергія не поступатиме до печі.

Якщо ви не можете усунути вищезазначені пошкодження самостійно, зв'яжіться з найближчим авторизованим сервісним центром.

Примітка:

Прилад призначений тільки для використання в домашніх умовах для підігрівання їжі, за використання електромагнітної енергії. Використовувати тільки всередині будинку.

Радіо перешкоди

Мікрохвильова піч може спричинити перешкоди вашому радіо, телевізору та подібним приладам. Ці перешкоди можна знешкодити або зменшити таким чином:

- почистіть дверцята та ущільнювач печі.
- помістіть радіо, телевізор, тощо якнайдалі від мікрохвильової печі.
- правильно користуйтеся антеною для радіо, телебачення, тощо, щоб отримати сильний сигнал.

Установка

- Впевніться, що весь пакувальний матеріал знято та витягнуто з приладу.
- Огляньте прилад на наявність видимих пошкоджень, таких як:
 - невідрегульовані дверцята
 - пошкоджені дверцята
 - вм'ятини та отвори на скляній поверхні дверцят
 - вм'ятини в порожнині печі
 - якщо хоч одне з вищезазначених ушкоджень наявне,
 - не користуйтеся піччю.
- Вага цієї мікрохвильової печі становить 11,3 кг, тому її слід встановити на поверхню, що здатна витримати цю вагу.
- Розташуйте піч подальше від високої температури і пари.
- Не кладіть жодних речей на поверхню печі.

6. Відстань між пічкою і боковими стінами має становити 8 см, і 10 см – від задньої стінки, щоб забезпечити належну вентиляцію.
 7. Не витягайте штифт двигуна тарілки, що обертається.
 8. Пильно слідкуйте за дітьми, коли вони користуються приладом.
- ЗАСТЕРЕЖЕННЯ – ПРИЛАД СЛІД ЗАЗЕМЛИТИ.**
9. До розетки має бути забезпечено вільний доступ
 10. Даний прилад споживає 1.2 кВт. Рекомендуємо проконсультуватися із спеціалістом сервісного центру щодо установки приладу.

ЗАСТЕРЕЖЕННЯ: Прилад захищений внутрішнім захисним запобіжником на 250 В, 10 А.

ВАЖЛИВО

Провода основного кабелю пофарбовані згідно наступної таблиці:

Жовто-зелений синій коричневий	заземлення нейтральний під напругою
---	--

Оскільки кольори проводів можуть не відповідати кольоровим позначкам на клемах вашої штепсельної вилки, необхідно зробити наступне:

- Жовто-зелений провід необхідно під'єднати до клеми, яке позначена буквою E або символом заземлення, що пофарбовано у зелений колір жовто-зеленого проводу.
- синій провід слід під'єднати до клеми, позначеної буквою N або ж пофарбованої в чорний.
- коричневий провід слід під'єднати до клеми, яка позначена буквою L або пофарбована в червоний колір.

Важливі застереження

УВАГА! Щоб знизити ризик виникнення пожежі, електричного шоку, поранення людей та надмірної мікрохвильової потужності, необхідно:

1. Уважно прочитати інструкцію перед використанням приладу;
2. Не розігрівати у мікрохвильовій печі такі продукти, як яйця та щільно закритий посуд (напр., закриті скляні фляги або дитячі пляшечки), тому що вони можуть

вибухнути, по рекомендації зверніться до книги по куховаренню.

3. Використовуйте прилад тільки згідно інструкції з експлуатації.
4. Цей пристрій не призначено для користування особами (включаючи дітей) з послабленими фізичними відчуттями чи розумовими здібностями, або без належного досвіду та знань, крім випадків користування під наглядом чи за вказівками особи, яка відповідає за безпеку їх життя. Дорослі повинні стежити, щоб діти не бавилися пристроєм. Ніколи не залишайте увімкнений пристрій без нагляду.
5. Не користуйтеся пічкою, якщо вона функціонує неповністю, якщо вона має ушкодження.
6. Щоб зменшити ризик виникнення пожежі в порожнині:
 - а) не готуйте довше зазначеного часу. Будьте уважні при використанні паперу, пластмаси та інших горючих матеріалів для приготування страв у мікрохвильовій печі.
 - б) зніміть дротяні засушки на пакетах перед тим, як покласти їх у піч.
 - ц) якщо ж матеріали всередині печі загорілись, не відкривайте дверцята, вимкніть прилад з електромережі або витягніть запобіжник.

Вказівки по техніці безпеки

Цей прилад функціонує відповідно до загально прийнятих правил та вимог по техніці безпеки при експлуатації електричних приладів.

1. Перед використанням приладу правильно встановіть все приладдя (опору на роликах, тарілку, що обертається та ін.).
2. Використовуйте піч тільки для приготування їжі. В жодному разі не сушіть одяг, папір та інші неістівні предмети в печі. Не використовуйте піч для стерилізації.
3. Не включайте піч порожньою. Це може її пошкодити.
4. Не використовуйте піч для зберігання книг, паперу та ін.
5. Не використовуйте піч для консервування продуктів, оскільки вона для цього не призначена. Законсервовані неналежним чином продукти можуть зіпсуватись і становити загрозу для здоров'я людини.

6. Не готуйте яйця в шаралупі: вони можуть вибухнути. Коли ви готуєте яйця, накрийте їх кришкою і дайте постояти протягом хвилини після приготування.
7. Перед тим, як готувати такі продукти, як сосиски, яєчні жовтки, картоплю, курячу печінку та ін. (тобто ті, які вкриті оболонкою), проколите їх кілька разів виделкою.
8. Не вставляйте будь-які предмети в отвори між дверцятами та корпусом печі.
9. Ніколи не знімайте деталі печі (ніжки, кріплення, гвинти, тощо).
10. Не готуйте їжу безпосередньо на тарілці, що обертається. Перед готуванням покладіть продукти на відповідний посуд.
15. Продукти з вмістом жиру та води необхідно залишити в печі на 30-60 секунд після приготування. Це дає змогу суміші настояться і запобігає утворенню бульбашок.
16. Деякі продукти (напр., Різдва́ний пудинг, джем, тощо) дуже швидко нагріваються. При готуванні страв, що містять багато жиру або цукру, не можна використовувати пластиковий посуд.
17. Ємність, що в ній знаходиться страва, теж може нагріватись від страви. Це особливо важливо, якщо в посуді присутні елементи пластику. Тут може знадобитись утримувач, щоб дістати посуд з печі.

**ВАЖЛИВО – ПОСУД, НЕПРИДАТНИЙ
ДЛЯ ВИКОРИСТАННЯ У
МІКРОХВИЛЬОВІЙ ПЕЧІ**

- металеві сковороди чи каструлі або посуд з металевими ручками.
- посуд з металевим оздобленням.
- меламіновий посуд, оскільки матеріал, що входить до його складу, поглинає мікрохвильову енергію. Це може призвести до псування посуду і зменшення швидкості готування.
- глянцевої посуд.
- посуд з вузьким горлечком.
- звичайні термометри для м'яса та солодоців. Для мікрохвильової печі існує спеціально розроблений термометр, яким можна користуватись за необхідності.

11. Посуд для мікрохвильової печі використовуйте тільки згідно інструкцій виробника.
12. Не намагайтесь смажити продукти в мікрохвильовій печі.
13. У мікрохвильовій печі продукти нагріваються швидше за контейнер. Пам'ятайте: навіть якщо кришка не гаряча на дотик, то продукти під нею мають високу температуру і створюватимуть стільки ж пари, скільки і при готуванні на звичайній плиті.
14. Завжди перевіряйте температуру приготованої страви, особливо, якщо ви готуєте для немовлят. Бажано не споживати страву безпосередньо відразу після приготування. Дайте їй постояти протягом кількох хвилин і перемішайте для рівномірного розподілення температури.

ПАНЕЛЬ УПРАВЛІННЯ

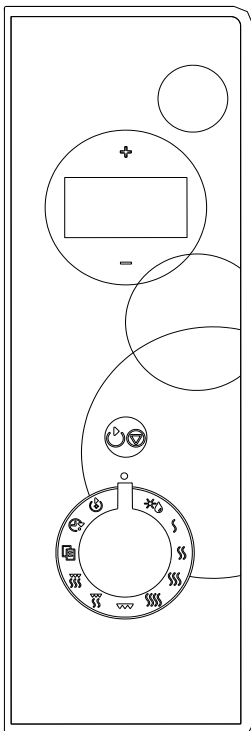

Відображення часу приготування, індикаторів живлення, дій і годинника.

- "+"; "- "

Повертайте регулятор для встановлення часу, ваги та кількості.

- **АВТОМАТИЧНЕ РОЗМОРОЖУВАННЯ** ❄️

Повертайте регулятор, щоб настроїти програму розморожування відповідно до вказаної ваги.

- **РІВЕНЬ ПОТУЖНОСТІ** (SSSS, SSS, SS, S)

Повертайте регулятор, щоб вибрати рівень потужності для приготування за допомогою мікрохвиль.

- **ГРИЛЬ** 🔥

Повертайте регулятор, щоб настроїти програму для приготування за допомогою гриля (до 95 хвилин).

- **КОМБІ. 1** 🍷

- **КОМБІ. 2** 🍷

Повертайте регулятор, щоб установити режим приготування з використанням мікрохвиль і гриля одночасно.

- **АВТОМАТИЧНЕ ПРИГОТУВАННЯ** 🍲

Повертайте регулятор, щоб миттєво встановити режим для приготування популярних страв.

- **ГОДИННИК** ⌚

Повертайте регулятор, щоб настроїти годинник пічки.

- **ПРОГРАМА** ⬇️

Повертайте регулятор, щоб настроїти програму приготування, яка запускається автоматично у призначений час.

- **ЗАПУСК/ЗУПИНЕННЯ/СКАСУВАННЯ** ⏸️

Натисніть один раз, щоб запустити програму приготування. Натисніть один раз, щоб тимчасово призупинити приготування, потім тримайте протягом 3 секунд, щоб скасувати програму. Ця кнопка також використовується для налаштування замка від дітей. Натискайте її потрібну кількість разів, щоб

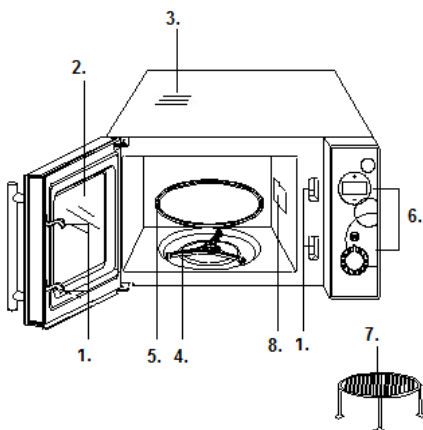





1. Дверні замки
2. Оглядове вікно
3. Вентиляційні отвори
4. Опора на роликах
5. Скляна тарілка
6. Панель управління
7. Решітка гриля
8. Хвилевід (не знімайте міканітову пластину, яка закриває хвилевід)

Інструкція з експлуатації

1. Налаштування цифрового годинника

Піч обладнана цифровим годинником, який дає змогу встановлювати час у 24/12 годинному форматі шляхом натискання кнопки годинника в режимі очікування.

Наприклад: припустимо, що на печі потрібно встановити час 8:30.

1. У режимі очікування поверніть регулятор у положення . Щоб вибрати 24-годинний формат відображення часу, використовуйте кнопку «+».
2. Натисніть кнопку  один раз, щоб підтвердити налаштування.
3. Натискайте кнопку «+» або «-», щоб ввести цифру 8 для годин.
4. Натисніть кнопку  один раз, щоб підтвердити налаштування.
5. Натискайте кнопку «+» або «-», щоб ввести цифру 30 для хвилини.
6. Натисніть кнопку  один раз, щоб підтвердити налаштування.

Примітка. Щоб перевірити час протягом приготування, натисніть кнопку .

2. Приготування за допомогою мікрохвиль

Щоб готувати за допомогою мікрохвиль, поверніть регулятор в одне з положень РІВНЯ ПОТУЖНОСТІ, щоб вибрати рівень потужності приготування, а потім скористайтеся кнопками «+» і «-», щоб установити потрібний час приготування. Максимальний час приготування – 95 хвилин. Щоб вибрати інший рівень потужності, поверніть регулятор в інше положення рівня потужності.

Потужність приготування	Відображення
100%	P100 1-S
80%	P-80 1-S
60%	P-60 1-S
40%	P-40 1-S





Наприклад, припустимо, що потрібно готувати протягом 10 хвилин за 60% потужності мікрохвиль.

1. Відкрийте дверцята, помістіть продукти в пічку та закрийте її.
2. Повертайте регулятор у положення РІВНЯ ПОТУЖНОСТІ () , доки на

екрані не відобразиться рівень потужності P-60.

3. За допомогою кнопок «+» і «-» установіть значення «10:00».
4. Натисніть кнопку .

Примітка.

1. Якщо потрібно тимчасово призупинити процес приготування, один раз натисніть кнопку , після чого можна відновити приготування, натиснувши кнопку  повторно; або натисніть і потримайте кнопку  протягом 5 секунд у режимі тимчасової зупинки, щоб повністю скасувати програму приготування.
2. Після завершення програми приготування кожні 2 хвилини звучатимуть звукові сигнали, а на екрані відобразиться слово «End». Натисніть будь-яку кнопку або відкрийте дверцята печі, щоб скасувати програму, перш ніж використовувати іншу функцію. (Кроки 1 та 2 також доступні для інших програм приготування.)
3. Рівень потужності можна перевірити, повернувши регулятор у відповідне положення РІВНЯ ПОТУЖНОСТІ ().

3. Швидкий початок роботи

Ця функція дає змогу швидко запустити піч. Максимальний час приготування — 10 хвилин.



У режимі очікування швидко натискайте кнопку , щоб установити час приготування. Піч почне негайно працювати за повного рівня потужності.

Можна продовжити час приготування у процесі приготування, натискаючи кнопку .

4. Гриль

Максимальний час приготування — 95 хвилин. Приготування за допомогою гриля особливо підходить для тонких шматків м'яса, стейків, відбивних, кебабів, сосисок або шматків курки. Це також підходить для приготування гарячих бутербродів і страв у паніровці.

Наприклад, припустимо, що потрібно готувати за допомогою гриля протягом 12 хвилин.

1. Відкрийте дверцята, помістіть продукти в пічку та закрийте її.
2. Поверніть регулятор у положення ГРИЛЯ .
3. За допомогою кнопок «+» і «-» установіть значення «12:00».
4. Натисніть кнопку .

5. Комбінація 1

Максимальний час приготування — 95 хвилин.

30% часу готування виконується за допомогою мікрохвиль і 70% часу за допомогою гриля. Використовуйте цей режим для приготування риби або панірувальних сухарів.

Припустимо, потрібно встановити комбінацію 1 для приготування протягом 25 хвилин.

1. Відкрийте дверцята, помістіть продукти в пічку та закрийте її.
2. Поверніть регулятор у положення III .
3. За допомогою кнопок «+» і «-» установіть значення «25:00».
4. Натисніть кнопку $\text{U}\nabla$.

6. Комбінація 2

Максимальний час приготування — 95 хвилин.

55% часу готування виконується за допомогою мікрохвиль і 45% часу за допомогою гриля. Використовуйте цей режим для приготування омлетів, запечених томатів і птиці.

Припустимо, потрібно встановити комбінацію 2 для приготування протягом 12 хвилин.

1. Відкрийте дверцята, помістіть продукти в пічку та закрийте її.
2. Поверніть регулятор у положення III .
3. За допомогою кнопок «+» і «-» установіть значення «12:00».
4. Натисніть кнопку $\text{U}\nabla$.

7. Автоматичне розморожування

Піч дає змогу розморожувати продукти відповідно до введеної ваги. Рівень потужності та час розморожування встановлюються автоматично після введення ваги. Вага продуктів для розморожування може становити від 100 до 1800 г.

НАПРИКЛАД. Припустимо, потрібно розморозити 600 г заморожених креветок.

1. Поверніть регулятор у положення автоматичного розморожування ** .
2. За допомогою кнопок «+» і «-» введіть потрібну вагу.
3. Натисніть кнопку $\text{U}\nabla$.

Примітка.

Під час виконання програми розморожування система призупинятиметься, щоб нагадати користувачу про те, що потрібно перевернути продукти. Після цього потрібно натиснути кнопку $\text{U}\nabla$, щоб відновити розморожування.

8. Автоматичне приготування

Для наведених нижче продуктів або процедур приготування не потрібно вводити значення рівня потужності та часу приготування.

Укажіть печі, що потрібно приготувати, та введіть вагу або кількість продуктів. Піч почне працювати після натискання кнопки $\text{U}\nabla$.

Приклад.

Приготування піци вагою 150 г.

1. У режимі очікування поверніть регулятор у положення АВТОМАТИЧНОГО ПРИГОТУВАННЯ IV .
2. За допомогою кнопок «+» і «-» виберіть значення «A—2».
3. Натисніть кнопку $\text{U}\nabla$ для підтвердження.
4. За допомогою кнопок «+» і «-» введіть потрібну вагу або кількість.
5. Натисніть кнопку $\text{U}\nabla$.

Код	Продукти	Для напоїв і картоплі під час натискання кнопок «+» і «-» на екрані відобразиться кількість порцій замість ваги продуктів.
A1	Напій (200 мл або чашка)	Кількість порцій замість ваги продуктів.
A2	Піцца (г)	Під час приготування м'яса піч призупинятиме роботу, щоб нагадати про необхідність перевернути продукти для рівномірного приготування.
A3	Макаронні вироби (г)	Результат автоматичного приготування залежить від таких факторів, як коливання напруги, форма та розмір продуктів, ваших власних уподобань щодо готовності певних продуктів і навіть від розташування продуктів у печі.
A4	Картопля (230 г/порція)	Якщо результат не задовольнить вас будь-яким чином, відповідно додайте трохи часу для приготування.
A5	Розігрівання (г)	
A6	Овочі (г)	
A7	Розморожування піци (г)	
A8	М'ясо (г)	

9. Замок від дітей

Використовуйте його, щоб запобігти використанню печі дітьми без нагляду. На екрані відобразиться індикатор ЗАМКА ВІД ДІТЕЙ, а піч не можна буде використовувати, доки встановлено ЗАМОК ВІД ДІТЕЙ.

Установлення ЗАМКА ВІД ДІТЕЙ. У режимі очікування натисніть і потримайте кнопку «ПУСК/ЗУПИНЕННЯ/СКАСУВАННЯ» $\text{U}\nabla$ протягом 5 секунд. Прозвучить сигнал і загориться індикатор блокування.

Скасування ЗАМКА ВІД ДІТЕЙ. Натисніть і потримайте кнопку «ПУСК/ЗУПИНЕННЯ/СКАСУВАННЯ»  протягом 5 секунд, доки на дисплеї не вимкнеться індикатор блокування.

10. Функція Відстрочка Старту

Ця функція дає змогу встановити початок програми приготування на пізніший час. Приклад: зараз 9:00 і ви бажаєте, щоб мікрохвильова піч розпочала приготування о 10:30 у гриль режимі впродовж 5 хвилин.

1. Поверніть регулятор у положення ВІДСТРОЧКА СТАРТУ .
2. Натисніть «+» або «-», щоб установити години, і натисніть СТАРТ/СТОП/СКАСУВАННЯ, щоб підтвердити.
3. Натисніть «+» або «-», щоб установити хвилини, і натисніть СТАРТ/СТОП/СКАСУВАННЯ, щоб підтвердити знову.
4. Поверніть регулятор у положення ГРИЛЬ.
5. Натисніть «+» або «-», щоб безпосередньо встановити час приготування 5:00 хвилин.
6. Натисніть СТАРТ/СТОП/СКАСУВАННЯ, щоб розпочати.

ПРИМІТКА.

1. Коли на годиннику буде 10:30, автоматично запуститься встановлена раніше програма приготування.
2. Під час відстрочки процесу приготування поверніть регулятор у положення ВІДСТРОЧКА СТАРТУ, щоб перевірити час попереднього встановлення. Одноразово натисніть СТАРТ/СТОП/СКАСУВАННЯ або поверніть регулятор праворуч, щоб мати змогу скасувати функцію ВІДСТРОЧКА СТАРТУ.
3. Для АВТОМАТИЧНОГО РОЗМОРОЖУВАННЯ не можна встановити програму ВІДСТРОЧКА СТАРТУ.

Догляд

1. Вимкніть піч з електромережі.
2. Зберігайте порожнину печі завжди чистою. Якщо частинки їжі або напою потрапили на стінки печі, витріть їх вологою ганчіркою. Не рекомендується використання агресивних та абразивних миючих засобів.
3. Зовнішню поверхню печі слід чистити за допомогою вологої ганчірки. Щоб запобігти ушкодженню функціональних деталей всередині печі, пильнуйте, щоб вода не потрапила у вентиляційні отвори.
4. Слідкуйте, щоб волога не потрапляла на панель керування. Протирайте її м'якою вологою ганчіркою. Не використовуйте для чищення панелі керування абразивні засоби або ж спреї.
5. Якщо навколо печі збирається пара, протріть вологу ганчіркою. Це може відбуватися, коли у приміщенні високий рівень вологості.
6. Час від часу слід чистити скляну тарілку. Мийте її у мильній воді або за допомогою засобу для миття посуду.
7. Роликову опору та дно слід чистити регулярно, щоб уникнути шуму під час роботи печі. Просто протріть їх м'яким детергентом, водою або засобом для миття скла. Під час готування утворюються випаровування, але вони не є шкідливими для поверхні дна печі коліщаток опори. Коли Ви повертаєте все приладдя печі на місце, впевніться, що воно встановлене правильно.
8. Щоб усунути неприємний запах з печі, налийте у глибокий посуд чашку води і додайте сік та цедру одного лимона. Включіть піч на 5 хвилин, а потім протріть м'якою ганчіркою.
9. Коли необхідно замінити лампочку, зверніться до сервісного центру.

Навколишнє середовище

Не викидайте пристрій разом із звичайними побутовими відходами, а здавайте його в офіційний пункт прийому для повторної переробки. Таким чином Ви допомагаєте захистити довкілля

Гарантія та обслуговування

Якщо Вам необхідна інформація або у Вас виникла проблема, зверніться до Центру обслуговування клієнтів компанії Gorenje у Вашій країні (телефон можна знайти на гарантійному талоні). Якщо у Вашій країні немає Центру обслуговування клієнтів, зверніться до місцевого дилера або у відділ технічного обслуговування компанії Gorenje Domestic Appliances.

Для використання тільки в домашньому господарстві!

Додаткові рекомендації щодо приготування режимами гриль та мікрохвилі, а також корисні поради можна знайти на веб-сайті:

<http://microwave.gorenje.com>

gorenje

**БАЖАЄ ВАМ ОТРИМАТИ БАГАТО
ЗАДОВОЛЕННЯ ПІД ЧАС
КОРИСТУВАННЯ
МІКРОХВИЛЬОВОЮ ПІЧЧЮ!**

Перед использованием прибора внимательно прочитайте эту инструкцию.

СПЕЦИФИКАЦИИ

Потребляемая мощность:	230В~50Гц, 1200Вт
Исходящая мощность:	700Вт
Гриль:	900Вт
Частота:	2450МГц
Внешние размеры прибора:	452мм(д) X 262мм(в) X 364мм(ш)
Внутренние размеры прибора:	315мм(д) X 198мм(в) X 297мм(ш)
Объём:20 л
Вес: приблизительно 11,3 кг
Уровень шума: Lc < 58 дБ (А)

Принадлежности:

Стеклопанель поворотного стола:..... мм: 245
 Решетка :.....

Это оборудование маркировано в соответствии с европейской директивой 2002/96/EG об отходах электрического и электронного оборудования (waste electrical and electronic equipment - WEEE). Данная директива определяет действующие во всех странах ЕС требования по сбору и утилизации отходов электрического и электронного оборудования.

САМОСТОЯТЕЛЬНО, СВЯЖИТЕСЬ С БЛИЖАЙШИМ АВТОРИЗОВАННЫМ СЕРВИСНЫМ ЦЕНТРОМ.

РАДИО ПОМЕХИ

Микроволновая печь может спровоцировать помехи в работе вашего радио, телевизора и др. подобных приборов. Эти помехи можно нейтрализовать таким образом:

- почистите дверцу и уплотнитель печи.
- переставьте радио, телевизор и др. подальше от печи.
- правильно пользуйтесь антенной для радио, телевидения, чтобы получить сильный сигнал.

ПЕРЕД ЗВОНКОМ В СЕРВИСНЫЙ ЦЕНТР

- Если печь не функционирует совсем, не светится или пропадает дисплей:
 - проверьте, верно ли печь подключена к электросети.
Если нет – вытащите вилку из розетки, подождите 10 секунд и плотно вставьте вилку назад.
 - проверьте, нет ли замыкания в электросети. Если всё в норме, протестируйте розетку с помощью другого прибора.
- Если не функционирует микроволновый режим:
 - проверьте, установлен ли таймер.
 - убедитесь, что дверца надёжно закрыта. Иначе микроволновая энергия не будет поступать в печь.

УСТАНОВКА

- Убедитесь, что весь упаковочный материал снят и вытянут из прибора.
- Осмотрите прибор на наличие визуальных повреждений, таких как:
 - неотрегулированная дверца
 - повреждённая дверца
 - вмятины и отверстия на стеклянной поверхности дверцы
 - вмятины в полости печи
 - если присутствует хотя бы одно из указанных повреждений – не пользуйтесь печью.
- Вес этой микроволновой печи составляет 11,3 кг, потому её следует устанавливать на поверхность, способную выдержать этот вес.
- Поместите печь подальше от источников высокой температуры и пара.

ЕСЛИ ВЫ НЕ МОЖЕТЕ УСТРАНИТЬ ВЫШЕУКАЗАННЫЕ ПРОБЛЕМЫ

5. Не кладите никакие предметы на печь.
6. Расстояние между печью и боковыми стенами должно быть 8 см, и 10 см – от задней стенки, чтобы обеспечить соответствующую вентиляцию.
7. Не вытягивайте штифт двигателя вращающейся тарелки.
8. Следите за детьми, когда они пользуются печью.

ПРЕДОСТЕРЕЖЕНИЕ – ПРИБОР НЕОБХОДИМО ЗАЗЕМЛИТЬ.

Необходимо обеспечить свободный доступ к розетке.

Данный прибор потребляет 1.2 кВт. Рекомендуем проконсультироваться со специалистом сервисного центра касательно установки прибора.

ПРЕДУПРЕЖДЕНИЕ: Прибор защищён внутренним защитным предохранителем на 250 В, 10 А.

ВАЖНО

Провода основного кабеля окрашены соответственно данной таблице:

**жёлто-зелёный заземление
синий нейтральный
коричневый под напряжением**

Так как цвета проводов могут не соответствовать цветовым обозначениям на клеммах Вашей штепсельной вилки, необходимо сделать следующее:

- жёлто-зелёный провод нужно подсоединить к клемме, обозначенной буквой **E** или символом заземления, что окрашено в зелёный цвет жёлто-зелёного провода.
- синий провод следует подсоединить к клемме, обозначенной буквой **N** или же окрашенной в чёрный.
- коричневый провод следует подсоединить к клемме, которая обозначена буквой **L** или окрашена в красный цвет.

стеклянные фляги или детские бутылочки), потому что они могут взорваться. За рекомендациями обратитесь к книге по приготовлению пищи.

3. Используйте прибор только согласно инструкции по эксплуатации.
4. Данный прибор не предназначен для использования лицами (включая детей) с ограниченными возможностями сенсорной системы или ограниченными интеллектуальными возможностями, а так же лицами с недостаточным опытом и знаниями, кроме случаев контроля или инструктирования по вопросам использования прибора со стороны лиц, ответственных за их безопасность. Не позволяйте детям играть с прибором.
5. Не пользуйтесь печью, если она функционирует не полностью, если она повреждена.
6. Чтобы снизить риск возникновения пожара в полости:
 - а) не готовьте дольше указанного времени. Будьте внимательны при использовании бумаги, пластмассы и других воспламеняющихся материалов для приготовления пищи в микроволновой печи.
 - б) снимите проволочные завязки с пакетов перед тем, как положить их в печь.
 - в) если же материалы внутри печи загорелись, не открывайте дверцу, отключите прибор от электросети или снимите предохранитель.

**ВАЖНЫЕ
ПРЕДУПРЕЖДЕНИЯ**

ВНИМАНИЕ! Чтобы снизить риск возникновения пожара, электрического шока, ранения людей и чрезмерной микроволновой мощности, необходимо:

1. внимательно прочитать инструкцию перед использованием прибора;
2. не разогревать в микроволновой печи такие продукты, как яйца, и плотно закрытую посуду (напр., закрытые

ВКАЗІВКИ ПО ТЕХНІЦІ БЕЗПЕКИ

ПОЛЕЗНЫЕ СОВЕТЫ ПО ТЕХНИКЕ БЕЗОПАСНОСТИ

Этот прибор функционирует согласно общепринятым правилам и требований по технике безопасности касательно эксплуатации электрических приборов.

1. Перед использованием прибора правильно установите всё оборудование (опору на роликах, вращающуюся тарелку др.).
2. Используйте печь только для приготовления пищи. Категорически запрещается сушить одежду, бумагу и другие предметы в печи. Не используйте печь для стерилизации.
3. Не включайте печь пустой. Это может её повредить.
4. Не используйте печь для хранения книг, бумагу и др.
5. Не используйте печь для консервации продуктов, так как она не предназначена для этого. Законсервированные неправильным образом продукты могут испортиться и таким образом являться опасными для здоровья человека.
6. Не готовьте яйца в скорлупе: они могут взорваться. Когда вы готовите яйца, накройте их крышкой и дайте постоять минуту после приготовления.
7. Перед тем, как готовить такие продукты, как сосиски, яичные желтки, картофель, куриная печень и др. (то есть продукты, покрытые оболочкой), проколите их несколько раз вилкой.
8. Не вставляйте предметы в отверстия между дверцей и корпусом печи.
9. Никогда не снимайте детали печи (ножки, крепления, винты и т. д.).
10. Не готовьте пищу непосредственно на вращающейся тарелке. Перед приготовлением положите продукты в соответствующую посуду.

1. глянцевая посуда.
2. посуда с узким горлышком.
3. обычные термометры для мяса и сладостей. Для микроволновой печи существует специально разработанный термометр, которым можно пользоваться при необходимости.

11. Посуду для микроволновой печи используйте только согласно инструкциям производителя.
12. Не пытайтесь жарить продукты в микроволновой печи.
13. В микроволновой печи продукты нагреваются быстрее, чем контейнер. Помните: даже если крышка не горячая на ощупь, то продукты под ней имеют высокую температуру, и будут создавать столько же пара, как и на обычной плите.
14. Всегда проверяйте температуру приготовленной пищи, особенно, если вы готовите её для младенцев. Желательно не употреблять пищу сразу после приготовления. Дайте ей постоять несколько минут и перемешайте для равномерного распределения температуры.
15. Продукты с содержанием жира и воды необходимо оставить в печи на 30-60 секунд после приготовления. Это даёт возможность смеси настояться и предотвращает образование пузырей.
16. Некоторые продукты (напр., Рождественский пудинг, джем, и др.) очень быстро нагреваются. При приготовлении пищи, которая содержит много жира или сахара, нельзя использовать пластиковую посуду.
17. Ёмкость, в которой находится пища, тоже может нагреваться от пищи. Это особенно важно, если в посуде присутствуют элементы пластика. Здесь понадобится держатель, чтобы достать посуду из печи.

ВАЖНО – ПОСУДА, НЕПОДХОДЯЩАЯ ДЛЯ ИСПОЛЬЗОВАНИЯ В МИКРОВОЛНОВОЙ ПЕЧИ

- металлические сковороды или кастрюли или посуда с металлическими ручками.
- посуда с металлическими элементами.
- меламиновая посуда, так как материал, который входит в его состав, поглощает микроволновую энергию. Это может привести к порче посуды и уменьшению скорости приготовления.

ПАНЕЛЬ УПРАВЛЕНИЯ

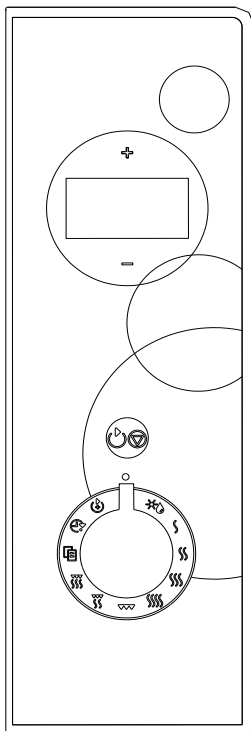

- **ДИСПЛЕЙ**

На дисплее отображается продолжительность приготовления, начало работы, символы режимов работы и часы.

- **«+», «-»**

Кнопки для установки времени, веса и количества.

- **Автоматическое размораживание ***

Поверните переключатель для установки режима размораживания по весу.

- **Мощность микроволн** (SSS, SS, S,)

Поворачивая переключатель, выберите необходимую мощность микроволн.

- **Гриль** ▽

Поверните переключатель для установки приготовления на гриле. Максимальная продолжительность приготовления на гриле 95 минут.

- **Комбинированное приготовление 1** ▽

- **Комбинированное приготовление 2** SSS

Поверните переключатель для установки комбинированного приготовления с помощью микроволн и гриля.

- **Автоменю** □

Поверните переключатель для установки автоматических программ.

- **Часы** ⌚

Поверните переключатель для установки времени суток.

- **Отсрочка старта** ⏸

Поверните переключатель для установки программы, которая автоматически включится в установленное время.

- **Старт/Стоп/Отмена** ⏪ ⏩

Нажмите один раз, чтобы начать программу приготовления. Нажмите один раз во время работы печи, чтобы на время приостановить приготовление, затем держите пять секунд, если необходимо отменить установленную программу. С помощью данной кнопки можно установить блокировку от детей. Нажмите кнопку несколько раз, чтобы установить время приготовления и сразу начать приготовление с максимальной мощностью.

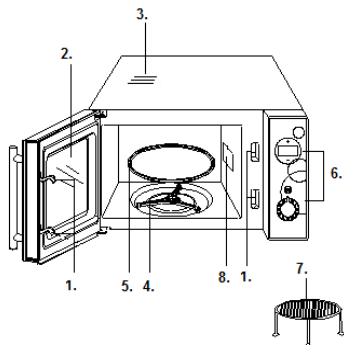

1. Дверные замки
2. Смотровое окно печи
3. Вентиляционные отверстия
4. Опора на роликах
5. Стеклопанель
6. Панель управления
7. Решётка гриля
8. Волновод (не снимать слюдяную пластину, которая служит для защиты волновода и магнетрона)

Инструкция по управлению

1. Установка часов

Микроволновая печь имеет электронные часы, которые устанавливаются в 24/12-часовом формате. Для установки прибор должен находиться в режиме ожидания.

Например, нужно установить время 8:30.

1. Микроволновая печь находится в режиме ожидания. Поверните переключатель в положение ☉, затем, нажимая на +, установите время в 24-часовом формате.
2. Один раз нажмите на кнопку ⏻ для подтверждения установки.
3. С помощью «+» и «-» установите часы на 8.
4. Один раз нажмите на кнопку ⏻ для подтверждения установки часов.
5. С помощью «+» и «-» установите минуты на 30.
6. Один раз нажмите на кнопку ⏻ для подтверждения установки минут.

Примечание: Чтобы узнать время суток во время приготовления, поверните переключатель в положение ☉.

2. Приготовление с помощью микроволн

Для приготовления с помощью микроволн установите переключатель в положение необходимой мощности, затем с помощью «+» и «-» установите продолжительность приготовления. Максимальная продолжительность составляет 95 минут.

Мощность приготовления	Индикация на дисплее
100%	P100 1-S
80%	P-80 1-S
60%	P-60 1-S
40%	P-40 1-S

Например, для приготовления при мощности 60% в течение 10 минут:

1. Поместите продукты в печь и закройте дверцу.
2. Поверните переключатель (☉, ☉, ☉, ☉, ☉), чтобы на дисплее отобразилось P-60.
3. С помощью «+» и «-» установите продолжительность 10:00.
4. Нажмите кнопку ⏻.

Примечание

1. Чтобы на время приостановить приготовление, один раз нажмите на кнопку ⏻. Чтобы возобновить приготовление, снова нажмите ⏻. Если во время паузы нажать кнопку ⏻ и удерживать ее пять секунд, установленная программа отменится.
2. После завершения приготовления раздается звуковой сигнал (раз в две минуты), на дисплее высвечивается END (КОНЕЦ). Нажмите любую кнопку или откройте дверцу, чтобы обнулить установки. Теперь можно установить новую программу. (Пункты 1 и 2 относятся ко всем программам.)
3. Мощность режимов микроволн можно проверить в состоянии ожидания, повернув переключатель вправо (☉, ☉, ☉, ☉, ☉).

3. Быстрый старт

Данная функция позволяет быстро начать работу печи. Максимальная продолжительность данной функции 10 минут.

В режиме ожидания несколько раз быстро нажмите кнопку ⏻, таким образом вы установите продолжительность приготовления. Печь сразу начнет работу с максимальной мощностью.

Продолжительность приготовления можно продлить во время работы печи, нажав на кнопку ⏻.

4. Гриль

Максимальная продолжительность приготовления на гриле 95 минут.

Приготовление на гриле подходит для тонких кусков мяса, шницелей, шашлыка, сосисок, кусочков курицы, а также для приготовления горячих бутербродов и блюд, запеченных под сыром.

Например, для приготовления на гриле в течение 12 минут:

1. Поместите продукты в печь и закройте дверцу.
2. Поверните переключатель в положение ☉☉☉.
3. С помощью «+» и «-» установите продолжительность 12:00.
4. Нажмите кнопку ⏻.

5. Комбинированное приготовление 1

Максимальная продолжительность приготовления 95 минут. 30% времени микроволны + 70% времени гриль. Подходит для приготовления рыбы и блюд, запеченных под сыром.

Например, для комбинированного приготовления 1 в течение 25 минут:

1. Поместите продукты в печь и закройте дверцу.
2. Поверните переключатель в положение
3. С помощью «+» и «-» установите продолжительность 25:00.
4. Нажмите кнопку

6. Комбинированное приготовление 2

Максимальная продолжительность приготовления 95 минут. 55% времени микроволны + 45% времени гриль. Подходит для приготовления пудингов, запеканок, омлетов, запеченного картофеля и птицы.

Например, для комбинированного приготовления 2 в течение 25 минут:

1. Поместите продукты в печь и закройте дверцу.
2. Поверните переключатель в положение
3. С помощью «+» и «-» установите продолжительность 25:00.
4. Нажмите кнопку

7. Автоматическое размораживание

Микроволновая печь имеет функцию размораживания по весу. Время размораживания и мощность устанавливаются автоматически в зависимости от введенного веса продукта. Печь позволяет размораживать продукты весом от 100 г до 1800 г.

Например, для размораживания 600 г креветок:

1. Поверните переключатель в положение
2. С помощью «+» и «-» введите вес продукта.
3. Нажмите кнопку

Примечание: Во время выполнения программа автоматически приостановится и прозвучит звуковой сигнал, напоминающий о необходимости перевернуть продукт. После

того как вы перевернете продукт, закройте дверцу и нажмите кнопку

8. Автоменю

Для некоторых видов продуктов необходимо ввести только тип и вес продукта, и микроволновая печь автоматически установит время и режим приготовления и начнет работу после нажатия кнопки

Например, для приготовления пиццы весом 150 г:

1. В режиме ожидания поверните переключатель в положение
2. С помощью «+» и «-» выберите А-2.
3. Нажмите кнопку
4. С помощью «+» и «-» установите вес продукта или количество.
5. Нажмите кнопку

Код	Тип продукта	
A1	Напиток (200 мл/чашка)	При программах «Напиток» и «Картофель» после нажатия на «+» и «-» на дисплее отображается количество порций.
A2	Пицца (г)	При приготовлении мяса программа автоматически приостановится и прозвучит звуковой сигнал, напоминающий о необходимости перевернуть продукт для более равномерного приготовления. Результат автоприготовления зависит от формы и размера продуктов, ваших личных предпочтений в отношении готовности блюда и даже от того, как вы поставили продукты в микроволновую печь. Если вам не понравился результат, скорректируйте время приготовления.
A3	Макароны (г)	
A4	Картофель (230 г/порция)	
A5	Подогрев (г)	
A6	Овощи (г)	
A7	Размораживание пиццы (г)	
A8	Мясо (г)	

9. Блокировка от детей





Данная функция предотвращает вмешательство детей в управление печью. Пока включена блокировка, на дисплее светится индикатор блокировки, включение и управление печью невозможно. Для включения блокировки от детей в режиме ожидания нажмите кнопку START/STOP/CANCEL (СТАРТ/СТОП/ОТМЕНА) и удерживайте ее 5 секунд. Раздастся звуковой сигнал, на дисплее появится индикатор блокировки.

Для снятия блокировки от детей нажмите кнопку START/STOP/CANCEL (СТАРТ/СТОП/ОТМЕНА)  и удерживайте ее 5 секунд, пока не погаснет индикатор блокировки.

10. Отсрочка старта

Данная функция позволяет установить начало работы печи на более позднее время. Чтобы воспользоваться данной функцией, необходимо установить точное время суток.

Например, текущее время 9:00, приготовление необходимо начать в 10:30 и готовить 5 минут с использованием гриля.

1. Микроволновая печь находится в режиме ожидания. Поверните переключатель в положение .
2. С помощью «+» и «-» установите часы, для подтверждения установки нажмите на кнопку .
3. С помощью «+» и «-» установите минуты, для подтверждения установки нажмите на кнопку .
4. Поверните переключатель в положение .
5. С помощью «+» и «-» установите продолжительность 5 минут.
6. Для подтверждения установки нажмите на кнопку .

Примечание:

1. Когда подойдет время старта программы, раздастся звуковой сигнал, и печь автоматически начнет работу.
2. Чтобы посмотреть запрограммированное время начала работы печи, поверните переключатель в положение , и дисплей покажет установленное время.
3. Отсрочку старта невозможно установить для автоматического размораживания.

Уход за прибором

1. Отключите печь от электросети.
2. Содержите полость печи в чистоте. Если частицы пищи или напитка попали на стенки печи, вытрите их влажной тряпкой. Не рекомендуется использование абразивных и агрессивных чистящих средств.
3. Внешнюю поверхность печи нужно чистить при помощи влажной тряпки. Чтобы предотвратить повреждение функциональных деталей внутри печи, следите, чтобы вода не попала в вентиляционные отверстия.
4. Следите, чтобы влага не попадала на панель управления. Протирайте её мягкой влажной тряпкой. Не используйте для чистки панели управления абразивные и агрессивные моющие средства.
5. Если вокруг печи собирается пар, протрите печь влажной тряпкой. Это может происходить, когда в помещении высокий уровень влажности.
6. Стекланную тарелку следует регулярно чистить. Мойте её в мыльной воде или при помощи средства для мытья посуды.
7. Роликовую опору и дно следует чистить регулярно, чтобы избежать шума во время работы печи. Просто протрите их мягким детергентом, водой или средством для мытья стекла. Во время приготовления образуются испарения, но они безвредны для поверхности дна печи и колёсиков опоры. Когда Вы возвращаете всё оборудование печи на место, убедитесь, что оно установлено правильно.
8. Чтобы устранить неприятный запах из печи, налейте в глубокую ёмкость чашку воды и добавьте сок и цедру одного лимона. Включите печь на 5 минут, а потом протрите её мягкой тряпкой.
9. Когда необходимо заменить лампочку, обратитесь в сервисный центр.

Защита окружающей среды

После окончания срока службы не выбрасывайте прибор вместе с бытовыми отходами. Передайте его в специализированный пункт для дальнейшей утилизации. Этим вы поможете защитить окружающую среду.

Гарантия и обслуживание

Для получения дополнительной информации или в случае возникновения проблем обратитесь в Центр поддержки покупателей в вашей стране (номер телефона центра указан на гарантийном талоне). Если подобный центр в вашей стране отсутствует, обратитесь в вашу местную торговую организацию Gorenje или в отдел поддержки покупателей компании Gorenje Domestic Appliances.

Адреса и телефоны авторизованных сервисных центров размещены в брошюре «Гарантийные обязательства» или в гарантийном талоне.

Только для домашнего использования!
Производитель оставляет за собой право на внесение изменений!



СНО1

Только для домашнего использования!

Дополнительные рекомендации по приготовлению методами микроволн, гриль и полезные советы можно найти на веб-сайте:

<http://microwave.gorenje.com>

Производитель оставляет за собой право на внесение изменений!

gorenje

**ПРОИЗВОДИТЕЛЬ ОСТАВЛЯЕТ ЗА
СОБОЙ ПРАВО ВНОСИТЬ
ИЗМЕНЕНИЯ, КОТОРЫЕ НЕ
ВЛИЯЮТ НА РАБОТУ ПРИБОРА**

Læs nøje denne Brugsanvisning og gem den til evt. fremtidig brug.

TEKNISKE DATA

Strømforbrug	230V~50Hz, 1200W
Effekt:	700W
Grillvarmelegeme:.....	900W
Driftsfrekvens:.....	2450MHz
Ydre dimensioner:.....	452mm(B) X 262mm(H) X 364mm(D)
Indre dimensioner:.....	315mm(B) X 198mm(H) X 297mm(D)
Ovnvolumen:.....	20 liter
Netto vægt:.....	ca. 11,3 kg
Lydniveau (Lc IEC):.....	< 58 dB (A)

Dette apparat er markeret i overensstemmelse med EU-Direktivet 2002/96/EC vedrørende Affald af Elektrisk og Elektronisk Udstyr (WEEE).

Denne vejledning udgør rammen for en standard for tilbagelevering og genvinding af Affald af Elektrisk og Elektronisk Udstyr, der er gyldig i hele Europa.

VIRKER MIKROBØLGEOVNEN STADIG IKKE, BØR DU KONTAKTE NÆRMESTE AUTORISERET SERVICEAGENT.

Denne ovn er beregnet til husholdningsbrug. Ovnens er designet med henblik på opvarmning af mad- og drikkevarer gennem elektromagnetisk energi og er udelukkende beregnet til indendørs brug.

Denne maskine er et avanceret apparat, som udelukkende bør betjenes af personer, som har læst brugsvejledningen nøje, har vilje, forståelse og evne til at følge de deri anførte anvisninger nøjagtigt. Derved undgås skader på både personer og apparat.

Hold altid øje med børn, der opholder sig i nærheden af apparatet og lad dem aldrig lege med eller betjene apparatet.

Før du tilkalder hjælp

- Hvis mikrobølgeovnen slet ikke fungerer, displayet ikke vises eller er forsvundet:
 - Kontrollér, at stikket er sat korrekt i stikkontakten. Hvis det ikke er tilfældet, skal du trække stikket ud, vente i 10 sekunder og anbringe den i stikkontakten igen.
 - Kontrollér, at netsikringen er i orden, evt. hovedsikringen. Hvis det ikke er fejlen, prøv at tilslutte et andet apparat i samme stikkontakt.
- Hvis mikrobølgeovnen ikke vil starte:
 - Kontrollér, at tiden er indstillet.
 - Kontrollér, at ovnlågen er lukket ordentligt og at sikkerhedslåsen er aktiveret. Ellers vil mikrobølgeovnens energi ikke flyde ind i ovnen.

Interference i radioudstyr

En mikrobølgeovn kan forårsage interferens i dine elektroniske apparater så som radio, TV eller lignende. Skulle der opstå interferens, kan problemet løses eller minimeres ved at følge nedenstående retningslinjer.

- Rengør ovnens låge og lukkeflade.
- Placér radioen, fjernsynet, m.m. så langt væk fra mikrobølgeovnen som muligt.
- Brug en ordentligt monteret antenne til din radio, fjernsyn, m.m. for at få en god signalmodtagelse.

Installation

- Kontrollér, at alt emballage fjernes fra ovnlågens indre side.
- Undersøg ovnen efter udpakning for synlige skader som:
 - Skæv ovnlåge
 - Beskadiget ovnlåge
 - Buler eller huller i lågens vindue og skærm
 - Buler i ovnrummet
 Ovnens **MÅ IKKE** bruges, hvis hvilken som helst af de skader, der beskrives ovenfor, er synlig.
- Denne mikrobølgeovn vejer 11,3 kg og skal placeres på en plan, stabil overflade, som er stærk nok til at bære ovnens vægt.

4. Anbring ikke ovnen, hvor den kan blive udsat for høj temperatur og damp.
5. Der **MÅ IKKE** anbringes noget som helst oven på ovnen.
6. Der skal mindst være 8 cm til ovnens højre og venstre side og 10 cm til ovnens bagside for at sikre korrekt ventilation.
7. **FJERN IKKE** drejetallerkenens drejefod.
8. Vær altid opmærksom, hvis mikrobølgeovnen bruges af børn.
ADVARSEL – DETTE APPARAT KRÆVER JORDING.
9. Sørg for, at stikkontakten er let tilgængelig.
10. Mikrobølgeovnen kræver en krafttilførsel på 1,2 KVA. Der anbefales, at du konsulterer en montør, når du monterer ovnen.
ADVARSEL: Denne ovn beskyttes internt af en sikring på 250V, 10 Amp.

VIGTIGT

Ledningerne i netledningen er farvet efter følgende kode:

Gul/grøn:	Jord
Blå:	Nul
Brun:	Fase

Idet det kan være, at farven på ledningerne i netledningen ikke modsvarer de farvede markeringer, der identificerer klemmerne i stikket, skal du gøre følgende:

- Den grønne/gule ledning skal tilsluttes den klemme i stikket, der er markeret med bogstavet **E** eller med jordsymbolet, der er grønt eller grønt/gult.
- Den blå ledning skal tilsluttes den klemme i stikket, der er markeret med bogstavet **N** eller farven sort.
- Den brune ledning skal tilsluttes den klemme i stikket, der er markeret med bogstavet **L** eller farven rød.

Vigtige sikkerhedsanvisninger

- **ADVARSEL:** Når apparatet kører et kombinationsprogram (mikrobølge + grill), må børn ikke bruge ovnen uden forældreopsyn på grund af de medfølgende temperaturer (gælder kun for modellen med grillfunktion);
- **ADVARSEL:** Hvis ovnlågen eller tætningslisterne er beskadigede, må ovnen ikke anvendes, før reparation er udført af en fagmand;
- **ADVARSEL:** Ovnen må ikke justeres eller repareres af andre end kvalificerede fagfolk, hvis reparationen indebærer, at der skal aftages dele, der yder beskyttelse mod mikrobølger.
- **ADVARSEL:** Væsker og andre fødevarer må ikke opvarmes i lukkede beholdere, idet de muligvis kan eksplodere;
- **ADVARSEL:** Dette apparat er ikke beregnet til at blive brugt af personer (herunder børn) med nedsatte fysiske og mentale evner, nedsat følesans eller manglende erfaring og viden, medmindre de er blevet vejledt eller instrueret i apparatets anvendelse af en person, der er ansvarlig for deres sikkerhed. Apparatet bør holdes uden for børns rækkevidde for at sikre, at de ikke kan komme til at lege med det.
- Tillad en tilstrækkelig luftstrøm for ovnen ved installationen. Der skal mindst være 8 cm til ovnens bagside, 10 cm til dens højre og venstre side og 10 cm til ovnens overside. Ovnens fødder må ikke fjernes, og alle ventilationsåbninger skal holdes fri.
- I ovnen skal der kun bruges kogegrej, der er egnet til brug i mikrobølgeovne.
- Hold godt øje med ovnen, når der tilberedes fødevarer i diverse beholdere af plast eller papir, grundet risikoen for antændelse;
- Hvis der observeres røg, slukkes ovnen eller stikket trækkes ud. Hold ovnlågen lukket for at kvæle eventuelle flammer;
- Opvarmning af drikkevarer i mikrobølgeovnen kan resultere i, at væsken koger over, når den tages ud af ovnen. Vær derfor forsigtig ved håndtering af beholderen;
- Indholdet i sutteflasker eller glas med babymad skal røres rundt eller rystes og temperaturen kontrolleres før indtagelse, så forbrænding undgås;
- Undgå at tilberede hele æg i mikrobølgeovnen, heller ikke hårdkogte, da de kan eksplodere, også efter slutningen af mikrobølgeopvarmningen;
- Brug kun milde sæber eller opvaskemidler uden slibeeffekt opløst i varmt vand og en blød klud eller svamp, når du rengør dørrfladen, tætningslisterne og ovnrummet;
- Ovnen skal rengøres regelmæssigt, og madrester skal tørres op;
- Hvis mikrobølgeovnen ikke holdes ren, kan ovnens overflader beskadiges, hvilket kan have en negativ indvirkning på apparatets levetid og muligvis lede til en risikosituation.
- Hvis netledningen er beskadiget, skal den udskiftes af producenten, producentens servicecenter eller personer med en lignende kvalifikation for at undgå fare for ulykke.

Sikkerhedsanvisninger ved almen brug

Nedenfor er listet regler og sikkerhedsforanstaltninger til sikring af optimal udnyttelse af mikrobølgeovnen:

1. Sørg for, at glastallerkenen, drejeringens arme, drejetappen og drejeringen altid sidder korrekt i ovnrummet, når du benytter ovnen.
2. Brug ikke ovnen til andet end tilberedning af fødevarer. Ovnen må ikke bruges til tørring af tøj, papir eller andre ikke-spiselige genstande. Ovnen må heller ikke anvendes i forbindelse med sterilisering.
3. Tænd aldrig mikrobølgeovnen, når den er tom. Det kan beskadige ovnen.
4. Brug aldrig mikrobølgeovnen til opbevaring af nogen art (aviser, kogebøger, m.v.).
5. Undgå at tilberede fødevarer med hinde, som f.eks. æggeblommer, fuglelever etc. uden først at prikke disse flere gange med en gaffel.
6. Undgå at anbringe fremmedlegemer mellem ovnens front og ovnlågen.
7. Dele som fødderne, tappen, skruer, m.v. må aldrig fjernes fra ovnen.
8. Tilbered aldrig fødevarer direkte på drejetallerkenen. Brug altid egnet kogegrej.

VIGTIGT – KOEGEGREJ, DER MÅ IKKE BRUGES I DIN MIKROBØLGEOVN

- Der må ikke bruges metalpander, skåle eller fade med metalhåndtag.
- Der må ikke bruges kogegrej med kant af metal.
- Brug aldrig tallerkener af melamin, da disse indeholder et materiale, der opsuger mikrobølgeovnens energi. Dette kan medføre, at tallerkenen krakelerer eller springer, ligesom det vil nedsætte tilberedningshastigheden.
- Anvend ikke husgeråd af mærket Centura. Glaceringen er ikke egnet til brug i mikrobølgeovn. Kopper af mærket Corelle Livingware bør heller ikke anvendes.
- Tilbered ikke fødeemner i en beholder med lille åbning, hvor overskudsvarme ikke kan slippe ud hurtigt nok.
- Anvend ikke konventionelle stege- eller bolchetermometre i ovnen.
- Termometre direkte beregnet til brug i mikrobølgeovne fås i handelen. Anvend i stedet et af disse.

9. Anvend udelukkende tilbehør af en type, der er i overensstemmelse med producentens anvisninger.
10. Forsøg aldrig at friturestege fødeemner i denne ovn.
11. Husk, at en mikrobølgeovn kun opvarmer fødeemnet i en beholder, ikke beholderen selv. Du skal derfor være opmærksom på, at selvom beholderens låg ikke føles varmt, når du tager den ud af ovnen, så er madvaren / væsken i beholderen varmt og vil afgive samme mængde damp eller stænk når låget fjernes, som du ville opleve med samme type madvare ved konventionel madlavning.
12. Test altid temperaturen på den tilberedte mad før serveringen, især hvis du tilbereder eller opvarmer mad / væske til et lille barn. Det anbefales, at du aldrig indtager mad eller drikke direkte fra ovnen men lader den stå nogle få minutter og rører i den, således at varmen kan fordele sig jævnt.
13. Fødeemner, der indeholder en blanding af fedtstof og vand, f.eks. en fond, bør blive stående i ovnen i 30-60 sekunder efter, at der er slukket for ovnen. Det giver blandingen tid til at falde til ro, således at den ikke bobler op, når der stikkes en ske i beholderen, eller når der tilsættes en bouillonterning.
14. Når du tilbereder / opvarmer fødevarer / væsker, skal du være opmærksom på, at visse fødevarer som f.eks. Christmas pudding, marmelade og hakket kød opvarmes meget hurtigt. Når du tilbereder fødevarer, der har et højt indhold af sukker eller fedt bør du ikke anvende plastikbeholdere.
15. De beholdere, du anvender ved tilberedningen, kan blive varme fra den opvarmede mad. Dette er især tilfældet, hvis du har dækket beholderen med fødeemnet over med plastikfolie, således at beholderens overside og håndtag har været dækket. Det kan være nødvendigt at anvende grydelapper, når du håndterer beholderen.
16. Nedsæt risikoen for brand ved at følge disse retningslinjer:
 - a) Undlad at lade fødeemner stå for længe i ovnen. Hold altid nøje øje med ovnen, hvis du anvender papir, plastik eller andre brandbare materialer i forbindelse med madlavningen i ovnen.
 - b) Fjern evt. metalstrips fra poser, før du placerer posen i ovnen.
 - c) Hvis der går ild i ovnens indhold, skal du holde ovnlågen lukket, slukke ovnen og tage stikket ud af stikkontakten eller slukke for strømmen ved at slå sikringen eller HFI-relæet fra.

BETJENINGSPANEL

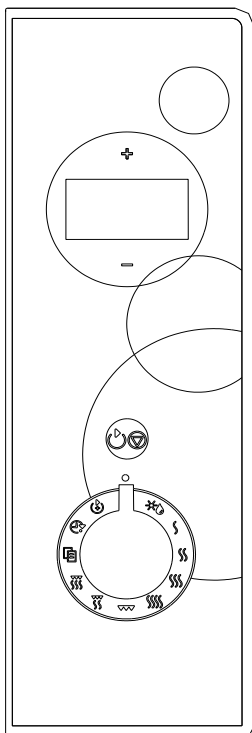

- **Menuskærm**

Visning af tilberedningstid, effekt, programsymboler og aktuel tid.

- **+/-**

Bruges til at indstille tid, vægt og mængde.

- **Automatisk optøning ***

Vælger optøningsprogrammet baseret på den indstillede vægt.

- **Effektniveau** (SSSS, SSS, SS, S)

Vælger effektniveauet ved mikrobølgetilberedning.

- **Grill** ▼▼▼

Vælger grillprogram på op til 95 minutter.

- **COMBI. 1** ▼▼

- **COMBI. 2** ▼▼▼

Vælger tilberedning med mikrobølger i kombination med grill.

- **Automatisk tilberedning** □

Vælger automatisk tilberedning af populære retter.

- **Ur** ⌚

Indstiller mikrobølgeovnens ur.

- **Program** ⏪

Vælger et tilberedningsprogram, som starter automatisk på et forudindstillet tidspunkt.

- **Start/stop/annuller** ⏹

Tryk én gang på denne knap for at starte tilberedningsprogrammet. Tryk på knappen igen for at afbryde programmet midlertidigt, og hold knappen inde i 3 sekunder for at afbryde programmet helt. Bruges også til at slå børnesikringen til og fra. Tryk på knappen flere gange for at indstille tilberedningstiden. Ovnen starter umiddelbart efter på fuld effekt.

BESKRIVELSE AF MIKROBØLGEOVNEN

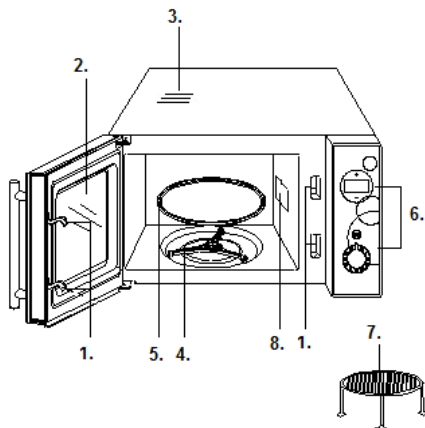

1. Sikkerhedsafbryder i døren
2. Vindue
3. Ventilationshuller
4. Drejering
5. Drejetallerken
6. Kontrolpanel
7. Grillrist
8. Mikrobølgeguide (fjern ikke pladen, som dækker guiden)

Brugsanvisning

1. Indstille digitaluret

Ovnen er udstyret med et digitalur. Du kan indstille uret i 24/12 timers-visning ved at trykke på urnknappen.

Eksempel: Hvis du f.eks. vil indstille uret til klokken 8:30.

1. Ved standby skal du dreje knappen til positionen og trykke på knappen + for at vælge 24-timers visning.
2. Tryk på knappen for at bekræfte.
3. Tryk på knapperne + eller - for at indstille timetallet til 8.
4. Tryk på knappen for at bekræfte.
5. Tryk på knapperne + eller - for at indstille minuttallet til 30.
6. Tryk på knappen for at bekræfte.

Bemærk! Tryk på knappen under tilberedning for at få vist klokkeslættet.

2. Mikrobølgetilberedning

Hvis du vil tilberede med mikrobølger, skal du dreje knappen til et af effektniveauerne, og derefter indstille tilberedningstiden med knapperne + og -. Den maksimale tilberedningstid er 95 minutter. Vælg effektniveau ved at dreje knappen til det ønskede effektniveau.

Tilberedningseffekt	Display
100%	P100 1-S
80%	P-80 1-S
60%	P-60 1-S
40%	P-40 1-S

Hvis du eksempelvis vil tilberede i 10 minutter ved 60% mikrobølgeeffekt, skal du:

1. Åbne lågen, anbringe maden i ovnen, og lukke lågen.
2. Dreje knappen til det ønskede effektniveau (, , ,), til displayet viser P-60.
3. Indstille tiden til 10:00 ved hjælp af knapperne + og -.
4. Trykke på knappen .

Bemærk!

1. Hvis du midlertidigt vil afbryde tilberedningen, skal du trykke en gang på knappen . Du kan genoptage tilberedningen ved at trykke på knappen igen, eller du kan afbryde tilberedningen

helt ved at holde knappen inde i 5 sekunder.

2. Når tilberedningen er færdig, bipper ovnen hver andet minut, og meddelelsen END vises på displayet. Tryk på en knap, eller åbn lågen for at afslutte programmet, inden du indstiller en ny tilberedning. (Note 1 og 2 gælder også for andre tilberedningsprogrammer).
3. Du kan indstille effektniveauet ved at dreje knappen til den ønskede position (, , ,).

3. Hurtigstart

Med denne funktion kan du hurtigt starte ovnen. Den maksimale tilberedningstid er 10 minutter. Når apparatet står på standby, skal du trykke på knappen flere gange hurtigt efter hinanden for at indstille tilberedningstiden, hvorefter ovnen med det samme starter på fuld effekt. I løbet af tilberedningen kan du forlænge tiden ved at trykke på knappen .

4. Grill

Den maksimale tilberedningstid er 95 minutter. Funktionen er særligt velegnet til grillning af tynde kødstykker, steaks, pølser og kyllingestykker. Den er også velegnet til tilberedning af varme sandwiches og gratiner. Hvis du eksempelvis vil grille i 12 minutter, skal du:

1. Åbne lågen, anbringe maden i ovnen, og lukke lågen.
2. Dreje knappen til positionen .
3. Indstille tiden til 12:00 ved hjælp af knapperne + og -.
4. Trykke på knappen .

5. Kombination 1

Den maksimale tilberedningstid er 95 minutter. I 30% af tiden tilberedes med mikrobølger, og i de sidste 70% tilberedes med grill. Velegnet til fiskeretter og til gratiner.

Hvis du eksempelvis vil bruge Kombination 1 i 25 minutter, skal du:

1. Åbne lågen, anbringe maden i ovnen, og lukke lågen.
2. Dreje knappen til positionen .
3. Indstille tiden til 25:00 ved hjælp af knapperne + og -.
4. Trykke på knappen .

6. Kombination 2

Den maksimale tilberedningstid er 95 minutter. I 55% af tiden tilberedes med mikrobølger, og i de sidste 45% tilberedes med grill. Velegnet til omeletter, bagte kartofler og fjerkræ.



Hvis du eksempelvis vil bruge Kombination 2 i 12 minutter, skal du:

1. Åbne lågen, anbringe maden i ovnen, og lukke lågen.
2. Dreje knappen til positionen ...
3. Indstille tiden til 12:00 ved hjælp af knapperne + og -.
4. Trykke på knappen .

7. Automatisk optøning

Du kan optø fødevarer ud fra den vægt, du indtaster. Tid og effekt indstilles automatisk, når du har indtastet vægten af fødevarerne. Du kan optø fra 100 til 1.800 gram mad.

Eksempel: Hvis du vil optø 600 gram rejer skal du:

1. Dreje knappen til positionen for automatisk optøning, .
2. Indstille vægten ved hjælp af knapperne + og -.
3. Trykke på knappen .

Bemærk!



Når du bruger optøningsprogrammet, stopper ovnen undervejs og bipper for at minde dig om, at du skal vende fødevarerne. Tryk på knappen  igen for at fortsætte optøningen.

8. Automatisk tilberedning

For de følgende madvarer eller tilberedningsformer behøver du ikke indtaste tilberedningseffekt og –tid. Du skal blot vælge, hvad du vil tilberede, og vægten eller mængden af det. Ovnen går i gang, når du trykker på knappen .

Eksempel:

Hvis du vil tilberede 150 gram pizza, skal du:

1. Dreje knappen til symbolet for automatisk tilberedning, .
2. Trykke på knapperne + eller – for at vælge A-2.
3. Bekræfte ved at trykke på knappen .
4. Indstille vægten eller mængden ved hjælp af knapperne + og -.
5. Trykke på knappen .

Kode	Fødevarer	
A1	Drikke (200 ml/kop)	Ved drikke eller kartofler vises antal portioner i stedet for vægt på displayet, når du trykker på knapperne + og -.
A2	Pizza (g)	
A3	Pasta (g)	Når du tilbereder kød, stopper ovnen undervejs og bipper for at minde dig om, at du skal vende kødet.
A4	Kartofler (230 g/portion)	Tilberedningsresultatet afhænger af flere faktorer som f.eks. fødevarernes størrelse, form og placering i ovnen samt dine præferencer for tilberedningen. Hvis du ikke er helt tilfreds med resultatet, kan du ændre tilberedningstiden.
A5	Genopvarmning (g)	
A6	Grøntsager (g)	
A7	Optøning af pizza (g)	
A8	Kød (g)	

9. Børnesikring

Brug denne funktion til at undgå, at børn bruger ovnen. Indikatoren for børnesikring vises på displayet, og ovnen reagerer ikke på knapperne, når børnesikringen er slået til.

Slå børnesikring til: Når apparatet er på standby, skal du holde knappen  inde i 5 sekunder, til der lyder et bip, og indikatoren for børnesikring tændes.

Slå børnesikring fra: Hold knappen  inde i 5 sekunder, til indikatoren for børnesikring slukkes på displayet.

10. Programmering

Med denne funktion kan du programmere tilberedningen til at starte på et senere tidspunkt. Eksempel: Hvis klokken er 9:00, og du ønsker at køre et 5 minutters grilltilberedningsprogram kl. 10:30, skal du gøre som følger:

1. Dreje knappen til positionen PRESET .
2. Trykke på knapperne “+” og “-” for at indstille timetallet, og trykke på knappen START/STOP/CANCEL for at bekræfte.
3. Trykke på knapperne “+” og “-” for at indstille minuttallet, og trykke på knappen START/STOP/CANCEL for at bekræfte.
4. Dreje knappen til positionen GRILL.
5. Trykke på knapperne “+” og “-” for at indstille tilberedningstiden til 5:00.
6. Trykke på knappen START/STOP/CANCEL for at aktivere programmet.

BEMÆRK:

1. Når klokken bliver 10:30, starter det valgte program automatisk.
2. Under indstillingen kan du dreje på knappen til positionen PRESET for at se det indstillede tidspunkt. Tryk en gang på knappen START/STOP/CANCEL, eller drej knappen til højre for at annullere funktionen.
3. Automatisk optøning kan ikke vælges som tilberedningsfunktion ved programmering.

Sådan vedligeholder du din mikrobølgeovn

1. Sluk for ovnen og tag stikket ud af stikkontakten, inden du begynder at rengøre ovnen.
2. Hold ovnrummet rent. Hvis der er stænk på ovnrummets bund eller sider, eller hvis væske er kogt over, skal du tørre det af med en fugtig klud. Du bør ikke anvende skrappe rengøringsmidler eller slibemidler til rengøring af ovnen.
3. Ovnens ydre rengøres med en fugtig klud. Sørg for, at der aldrig trænger vand ind i ovnens ventilationsåbninger, da dette kan beskadige ovnens indre dele og medføre funktionssvigt.
4. Lad ikke ovnens betjenings blive vådt. Rengør panelet med en blød, fugtig klud. Anvend ikke opløsningsmidler, skuremidler eller rengøringsmiddel på kontrolpanelet.
5. Hvis der danner sig kondens inde i ovnrummet eller rundt om ovnlågens forseglinger, skal det tørres af med en blød klud. Kondens kan forekomme, hvis ovnen anvendes, hvor der er høj luftfugtighed. Forekomsten af kondens indikerer på ingen måde, at der er noget i vejen med ovnen.
6. Fra tid til anden er det nødvendigt at tage glastallerkenen ud for at rengøre den. Vask tallerkenen af i varmt sæbevand eller put den i opvaskemaskinen.
7. Drejeringen og bunden i ovnrummet bør rengøres regelmæssigt for at undgå, at ovnen larmer unødvendigt. Du skal blot vaske bunden af med en mild sæbeopløsning, vand eller rengøringsmiddel til vinduer og tørre af. Drejeringen kan vaskes med en mild sæbeopløsning eller i opvaskemaskine. Damp fra madlavningen samles ved gentagen brug, men dette påvirker på ingen måde ovnens bund eller drejeringens hjul. Når du har haft drejeringen taget ud af ovnen for at rengøre den, er det vigtigt at du

er opmærksom på at få den placeret korrekt, når du sætter den i igen.

8. Du kan fjerne dårlig lugt fra ovnen ved at placere en dyb mikrobølgeskål indeholdende en kop vand tilføj det saften og skrællen fra en citron i ovnen. Lad ovnen køre i 5 minutter med mikrobølgeeffekt slået til, vask ovnens indre grundigt af og tør efter med en blød klud.
9. Når det bliver nødvendigt at skifte pæren i ovnen, bør du kontakte din forhandler og lade ham foretage udskiftningen.

Miljø

Når apparatet er udtjent, må det ikke bortskaffes sammen med det almindelige husholdningsaffald. Indlever det i stedet til genvinding på din lokale genbrugsstation. På den måde er du med til at passe på miljøet.

Garanti og service

Hvis du ønsker information om eller har et problem med dit apparat, kan du kontakte Gorenjes kundecenter i dit land (du finder telefonnummeret i det globale garantihæfte). Hvis der ikke er et kundecenter i dit land, skal du kontakte din lokale Gorenje-forhandler eller Gorenjes servicenetværk.

Kun til privat brug!

Yderligere anbefalinger om madlavning med mikrobølgeovn og grill og andre nyttige tips kan du finde på hjemmesiden:

<http://www.microwaves.gorenje.com>

Vi forbeholder os ret til at foretage ændringer!

gorenje

**ØNSKER DIG RIGTIG GOD
FORNØJELSE MED BRUGEN AF
DETTE APPARAT**

Läs igenom bruksanvisningen noggrant och spara den sedan som referensmaterial.

TEKNISKA SPECIFIKATIONER

Strömförbrukning:	230V~50Hz, 1200W
Mikrovågseffekt:	700W
Grilleffekt:	900W
Mikrovågsfrekvens:	2450MHz
Ytermått:	452mm(B) X 262mm(H) X 364mm(D)
Innermått:	315mm(B) X 198mm(D) X 297mm(D)
Ugnsvolym:	20 liter
Nettovikt:	11,3 kg
Ljudnivå:	(Lc IEC) < 58 dB

Denna produkt är märkt utifrån »European directive 2002/96/EC on Waste Electrical and Electronic Equipment (WEEE)«. Dessa direktiv utgör ram för en gemensam europeisk policy om insamling och återvinning av uttjänta elektriska och elektroniska produkter.

Denna maskin är en avancerad apparat, denna skall endast användas av personer som noggrant har läst igenom och förstått bruksanvisningen och som har möjlighet och kunskap till att följa anvisningarna i denna. På så sätt undviks skador på både produkt och apparat.

Håll alltid barn under uppsikt som befinner sig i apparatens närhet och låt dem aldrig leka med eller använda apparaten.

Innan du begär service

- Om mikrovågsugnen inte fungerar, displayen inte tänds upp eller har slocknat:
 - Kontrollera att kontakten sitter ordentligt i uttaget. Om inte, dra ut kontakten, vänta 10 sekunder och sätt sedan i den igen.
 - Kontrollera säkringar och huvudsäkringar. Om dessa fungerar, testa eluttaget med en annan produkt.
- Mikrovågsugnen går inte igång:
 - Kontrollera om timern är på.
 - Kontrollera att ugnsluckan är ordentligt stängd samt att säkerhetslåset är aktiverat.

OM INTE OVANSTÅENDE LÖSER PROBLEMET, KONTAKTA NÄRMASTE SERVICENTER.

Produkten är avsedd för uppvärmning av mat och dryck med elektromagnetisk strålning, mikrovågor.

Radiostörningar

Mikrovågorna kan även störa andra radiovägor i huset, som radio, TV eller liknande. Om dylika störningar skulle uppstå, kan det i de flesta fall åtgärdas genom något av följande:

- Rengör dörren och de tätande ytorna på ugnen.
- Placera radion, TVn eller liknande så långt från mikrovågsugnen som möjligt
 - Använd en korrekt installerad antenn för radion, TVn eller liknande för att ta emot så stark signal som möjligt.

Installation

- Säkerställ att allt förpackningsmaterial är avlägsnat från insidan av luckan.
- Undersök ugnen omgående för eventuell förekomst av skador som t ex:
 - Sned lucka
 - Skadad lucka
 - Repor eller andra skador på luckfönstret, i luckan eller på displayen.
 - Repor eller skador inne i ugnen.
 Om några skador upptäcks, använd **INTE** ugnen.
- Mikrovågsugnen väger 11,3 kg och ska placeras på en plan och stabil yta, stark nog att bära upp dess vikt.
- Placera inte ugnen där den kan utsättas för höga temperaturer eller väta.
- Placera INTE saker ovanpå ugnen.
- Se till att det finns minst 8 cm fritt utrymme på båda sidorna samt 10 cm bakom ugnen för att säkerställa tillräcklig ventilation.
- Avlägsna INTE drivmekanismen till den roterande tallriken.

8. Som med de flesta elektriska produkter, se till att barn inte använder den utan övervakning.
OBS: DENNA PRODUKT MÅSTE JORDAS.
9. Stickkontakten bör finnas lätt tillgänglig.
10. Mikrovågsugnen ansluts till 1.2 KVA, rådgör med tekniskt kunnig personal vid installationen.
OBS: Ugnen är försedd med en inbyggd säkring på 250V, 10A.

OBS

Ledarna i nätkabeln är försedda med följande färgmarkeringar:

Grön och gul:	Jord
Blå:	Noil
Brun:	Strömförande (fas)

Då det inte är säkert att färgen på ledarna för denna apparat överensstämmer med färgmarkeringarna för ledarna i ditt uttag, gör så här:

Den ledare som är grön och gul skall kopplas till den anslutning i uttaget som är märkt med bokstaven **E**, eller med jordsymbolen, eller med färgerna grönt och gult. Den ledare som är blå skall kopplas till den anslutning i uttaget som är märkt med bokstaven **N**, eller med ljusblå färg (i äldre installationer kan den vara svart).

Den ledare som är brun skall kopplas till den anslutning i uttaget som är märkt med bokstaven **L**, eller med brun färg.

Viktiga säkerhetsföreskrifter

- **WARNING:** När produkten används i kombinationsläget, bör barn inte handha ugnen utan vuxen övervakning p g a de höga temperaturer som uppkommer. (gäller enbart modellen med inbyggd grill).
- **WARNING:** Om luckan eller luckans tätning har skadats får den inte användas förrän den har reparerats av tekniskt kunnig personal.
- **WARNING:** Det kan medföra fara för icke auktoriserad person att utföra service eller reparation där ytterhöljet avlägsnas.
- **WARNING:** Vätskor eller annan mat får inte värmas i slutna behållare eftersom detta medför risk för explosion.
- **WARNING:** Apparaten är inte avsedd för användning av personer (inklusive barn) med olika funktionshinder, eller av personer som inte har kunskap om hur apparaten används, om de inte övervakas eller får instruktioner angående användning av apparaten av en person som är ansvarig för

deras säkerhet. Små barn ska övervakas så att de inte kan leka med apparaten.

- Ugnen måste ha tillräcklig ventilation. Håll 8 cm fritt bakom, 10 cm på båda sidorna och 10 cm ovanför ugnen. Ta inte bort »fötterna« på ugnen då detta blockerar lufttillförseln underifrån. Blockera inte heller andra ventilationshål.
- Använd enbart hushållsredskap avsedda för mikrovågsugn.
- Ha god uppsikt över ugnen när matvaror tillredes i behållare av plast eller papper p.g.a. risken för antändning.
- Om rök iakttas, stäng av ugnen eller dra ur kontakten. Håll ugnsluckan stängd för att kväva eventuella lågor.
- Uppvärmning av drycker i mikrovågsugnen kan resultera i att vätskan kokar över när den tas ut ur ugnen. Var därför försiktig när du hanterar behållaren.
- Innehållet i nappflaskor eller glasburkar med barnmat skall röras om och temperaturen kontrolleras innan innehållet serveras för undvikande av brännskador.
- Undvik att tillaga hela ägg i mikrovågsugnen, även hårdkokta, eftersom de kan explodera, även efter själva uppvärmningen.
- Håll ugnen och dess tätningsslister rena och fria från matrester. Använd en mjuk trasa och ett mildt diskmedel upplöst i varmvatten. Eftertorka med en mjuk trasa.
- Om inte ugnen hålls ren kan detta leda till skador på ytskikten som kan påverka ugnens effekt och till och med eventuellt medföra riskfyllda situationer.
- Om elkabeln är skadad, skall den bytas ut av tillverkaren, dennes serviceagent eller av annan auktoriserad fackman då annars risk för skada föreligger.

Säkerhetsföreskrifter i dagligt bruk

Här nedan följer några råd och föreskrifter som tillförsäkrar en optimal användning av mikrovågsugnen och gör att ugnen håller längre:

1. Ugnen får ej användas utan den roterande glastallriken. Sörj för att denna är placerad på ett korrekt sätt med sina tillhörande delar och att de alltid sitter på plats när ugnen skall användas
2. Använd ej ugnen till annat än tillredning av matvaror. Ugnen får ej användas för att torka kläder, torka papper eller andra icke ätbara varor. Ugnen får ej heller användas i samband med sterilisering.

3. Sätt aldrig på mikrovågsugnen då den är tom, eftersom detta kan skada den.
4. Använd aldrig ugnen för förvaring av något slag (tidningar, kokböcker, köksutensilier osv.).
5. Undvik att tillaga matvaror med hinnor, som t.ex. äggulor, fågellever osv. utan att först ha prickat hål på dessa med en gaffel.
6. Undvik att placera främmande föremål mellan ugnens front och ugnsluckan då detta kan medföra att mikrovågor läcker ut.
7. Undvik att ta bort några delar av ugnen (fötter, kopplingar, skruvar mm).
8. Tillred aldrig matvaror direkt på den roterande glastallriken. Använd alltid för mikrovågsugn avsedda kärl.

OBS! ANVÄND ALDRIG NÅGOT AV FÖLJANDE I UGNEN

- Använd aldrig metalkärl eller redskap med metallhandtag i ugnen.
- Använd aldrig redskap med metalldekorationer eller liknande.
- Använd aldrig fat, skålar, koppar mm av melamin. Melaminet kan spricka och det kan också ge sämre effekt på uppvärmningen.
- Använd inte Centura Tableware. Glasyren klarar inte mikrovågorna. Använd inte heller Corelle Livingware.
- Tillaga inte mat i förslutna kärl, som t ex flaskor med snäpplock, eftersom de kan explodera.
- Använd inte konventionella kött- eller godistermometrar. Använd i stället någon av de mikrovågstermometrar som finns på marknaden.

13. Rätter som innehåller vatten blandat med fett, t ex buljong, bör stå kvar i ugnen 30-60 sekunder efter uppvärmningen. Detta för att ge blandningen möjlighet att svalna och förhindra uppkok då en sked sticks ner i blandningen eller buljong tillsätts.
 14. Vid tillagning av vissa rätter ska man komma ihåg att vissa rätter värms upp väldigt snabbt, t ex puddingar, sylt och stuvningar. Vid tillagning av mat med hög fett- eller sockerhalt bör inte plastbehållare användas.
 15. Köksredskap kan hettas upp av värmen från maten. Detta speciellt då plast har täckt över lock och handtag på redskapet. Använd grytlappar i sådana fall.
 16. Undvik brandrisk i ugnen genom att:
 - a) Se till att inte tillaga maten för lång tid. Kontrollera ugnen om papper, plast eller liknande material använts för att täcka över maten under tillagningen.
 - b) Avlägsna ståltrådsclips från påsar innan de placeras i ugnen för uppvärmning.
 - c) Om material i ugnen skulle antändas, låt luckan vara stängd, stäng av ugnen genom att ta ur kontakten eller säkringen.
9. Mikrovågsredskap ska alltid användas utifrån tillverkarens rekommendationer.
 10. Värm aldrig frityrolja eller frityrfett i mikrovågsugnen.
 11. Uppmärksamma också att en mikrovågsugn bara värmer vätskan i en behållare istället för behållaren. Därför, även om behållarens lock inte är varmt, kan innehållet spruta ut ånga och/eller matdelar om locket tas av på samma sätt som efter traditionell uppvärmning.
 12. Kontrollera alltid själv temperaturen vid tillagning av barnmat. Vi rekommenderar också att aldrig äta maten eller dricka drycken direkt efter uppvärmningen. Låt alltid maten svalna något, rör gärna om för att fördela värmen jämnt.

KONTROLLPANEL

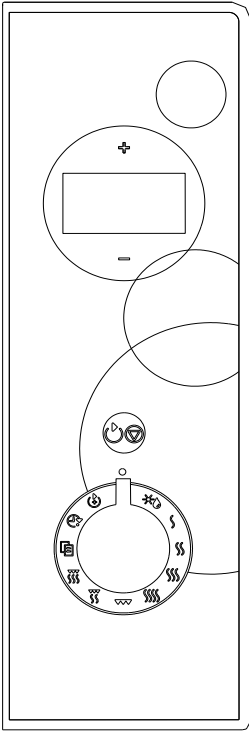

- **MENYSKÄRM MED ÅTGÄRDER**

Tillagningstid, effektnivå, åtgärdsindikatorer och klockslag visas.

- **"+"; "-"**

Vrid på ratten för att ställa in tiden, vikten och mängden.

- **AUTOMATISK UPPTINING**

Vrid på ratten för att ställa in upptiningsprogrammet baserat på angiven vikt.

- **EFFEKTIVÅ** (SSSS, SSS, SS, S)

Vrid på ratten för att ställa in mikrovågsugnens effektnivå.

- **GRILL**

Vrid på ratten för att ställa in ett grillningsprogram upp till 95 minuter.

- **KOMBI. 1**

- **KOMBI. 2**

Vrid på ratten för att ställa in tillagning med kombinerad mikrovåg och grilleffekt.

- **AUTOMATISK TILLAGNING**

Vrid på ratten för att ställa in tillagning av vanliga rätter direkt.

- **KLOCKA**

Vrid på ratten för att ställa in ugnsklockan.

- **FÖRINSTÄLLNING**

Vrid på ratten för att ställa in ett tillagningsprogram som startar på en bestämd tidpunkt automatiskt.

- **START / STOPP / AVBRYT**

Tryck en gång för att starta ett tillagningsprogram. Tryck en gång för att avbryta tillagningen tillfälligt och håll inne 3 sekunder för att avbryta programmet. Den används också för att ställa in barnlåset. Tryck helt enkelt på den ett antal gånger för att ställa in tillagningstiden och tillaga omedelbart på full effektnivå.

BESKRIVNING AV MIKROVÅGSUGNEN

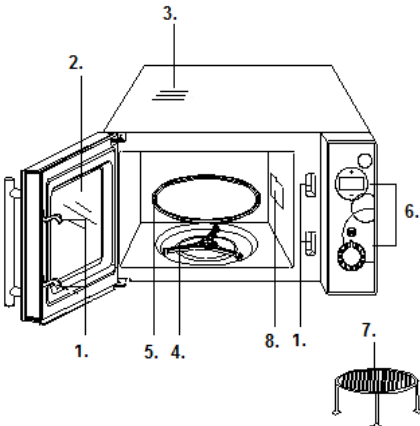

1. Säkerhetslås för lucka
2. Luckfönster
3. Ventilationshål
4. Roterande ring
5. Glastallrik
6. Kontrollpanel
7. Grillgaller
8. Våglédare (ta inte bort mica-plattan som täcker våglédaren)

Bruksanvisning

1. Ställa in digital klocka

Ugnen är utrustad med en digital klocka. Du kan välja att ställa in klocktiden i 24/12 timmarsformat genom att trycka på klockknappen i vänteläge.

Exempel: I detta exempel vill du ställa in klockan på 8:30.

1. Med ugnen i standby-läge, vrid på vredet till ☞, du kan trycka på + för att välja 24-timmarsformat.
2. Tryck på knappen ☹ en gång för att bekräfta timinställningen.
3. Tryck på + eller – för att ställa in timsiffran 8.
4. Tryck på knappen ☹ en gång för att bekräfta timinställningen.
5. Tryck på + eller – för att ställa in minutsiffran 30.
6. Tryck på knappen ☹ en gång för att bekräfta timinställningen.

Obs! Du kan kontrollera tiden under tillagning genom att trycka på knappen ☞.

2. Mikrovågstillagning

För mikrovågstillagning, vrid på vredet till annan EFFEKTNIVA-kod för att välja en tillagningseffektnivå, och använd sedan + eller – för att ställa in önskad tillagningstid. Max. tillagningstid är 95 minuter.

Välj effektnivå genom att vrida på vredet till annan effektnivåkod.

Tillagningseffekt	Display
100%	P100 1-S
80%	P-80 1-S
60%	P-60 1-S
40%	P-40 1-S

Om du exempelvis vill tillaga i 10 minuter på 60 % av mikrovågseffekt:

1. Öppna luckan och sätt in maten i ugnen, stäng luckan.
2. Vrid på vredet till EFFEKTNIVA (☞☞☞☞☞☞☞☞☞☞) tills effektnivån P-60 visas på displayen.
3. Tryck på + eller – för att ställa in 10:00.
4. Tryck på knappen ☹.

Obs!

1. Om du vill stoppa en tillagningssession tillfälligt, tryck på ☹ en gång, och sedan kan du starta tillagningen igen genom att trycka på ☹; alternativt kan du trycka på

och hålla inne ☹ i 5 sekunder under det tillfälliga läget för att avbryta tillagningsprogrammet helt.

2. När tillagningsprogrammet har slutförts ljuder en signal en gång varannan minut och End visas på displayen. Tryck på en knapp eller öppna ugnsluckan för att ta bort signalen innan du ställer in en annan funktion. Både 1 och 2 är också tillgängliga för annat tillagningsprogram.)
3. Du kan kontrollera effektnivån genom att vrida på vredet till rätt EFFEKTNIVA-kod (☞☞☞☞☞☞☞☞☞☞).

3. Snabbstart

Med denna funktion kan du starta ugnen snabbt. Längsta tillagningstid är 10 minuter.

I standby-läge, tryck på knappen ☹ i snabb följd för att ställa in tillagningstiden. Ugnen startar genast med full effektnivå.

Du kan förlänga tillagningstiden under tillagning genom att trycka på ☹.

4. Galler

Längsta tillagningstid är 95 minuter. Grillningen är särskilt användbar för tunna skivor av kött, stekar, kotletter, kebaber, korvar och kyckling. Den är också lämplig för varma sandwichar och gratänger.

Anta att du vill grilla i 12 minuter.

1. Öppna luckan och sätt in maten i ugnen, stäng luckan.
2. Vrid på vredet till GRILL☞☞☞.
3. Tryck på + eller – för att ställa in tiden 12:00.
4. Tryck på knappen ☹.

5. Kombination 1

Längsta tillagningstid är 95 minuter.

30 % för mikrovågstillagning, 70 % för grillning. Använd för fisk eller gratäng.

Anta att du vill ställa in kombination 1-tillagning i 25 minuter.

1. Öppna luckan och sätt in maten i ugnen, stäng luckan.
2. Vrid på vredet till ☞☞☞☞☞☞☞☞☞☞.
3. Tryck på + eller – för att ställa in tiden 25:00.
4. Tryck på knappen ☹.

6. Kombination 2

Längsta tillagningstid är 95 minuter.

55% för mikrovågstillagning, 45% för grillning. Använd för puddingomeletter, bakpotatis och kyckling.

Anta att du vill ställa in kombination 2-tillagning i 12 minuter.

1. Öppna luckan och sätt in maten i ugnen, stäng luckan.
2. Vrid på vredet till ☰.
3. Tryck på + eller – för att ställa in tiden 12:00.
4. Tryck på knappen ⏏.

7. Automatisk upptining

Du kan tina livsmedel i ugnen baserat på den vikt du anger. Effektnivåerna och tiden för upptining ställs in automatiskt när vikten har programmerats. Vikten på livsmedel som ska tinas upp varierar mellan 100g–1800g.

EXEMPEL: Anta att du vill du tina upp 600 g frysta räkor.

1. Vrid på vredet till automatisk upptining ☼.
2. Tryck på + eller – för att ange önskad vikt.
3. Tryck på knappen ⏏.

Obs!

Under upptiningsprogrammet pausas systemet för att påminna användaren om att vända på maten. Tryck sedan på ⏏ för att återuppta upptiningen.

8. Automatisk tillagning

För följande livsmedel eller tillagning behöver du inte mata in tillagningseffekt och tid. Ange för ugnen vad du vill tillaga och hur mycket livsmedlet väger eller mängden livsmedel. Ugnen sätter igång när du trycker på ⏏.

Exempel: Tillagning av 150g pizza.

1. I standby-läge, vrid på vredet till AUTOMATISK TILLAGNING ☒.
2. Tryck på "+" eller "-" för att välja A–2.
3. Tryck på ⏏ för att bekräfta.
4. Tryck på "+" eller "-" för att ange önskad vikt eller mängd.
5. Tryck på knappen ⏏.

Kod	Livsmedel	För drycker och potatis visas serveringsantal i stället för livsmedlets vikt på displayen när du trycker på "+" eller "-"
A1	Dryck (200 ml/kopp)	
A2	Pizza (g)	För tillagning av kött pausas ugnen under tillagningen för att påminna dig om att vända på maten för att den ska tillagas jämnt.
A3	Pasta (g)	
A4	Potatis (230 g/portion)	Resultatet av den automatiska tillagningen beror på faktorer såsom spänningsvariation, livsmedlets form och storlek, när du personligen tycker att särskild mat är färdigtillagad och även hur du placerar maten i ugnen. Om du inte är helt nöjd med resultatet justerar du tillagningstiden något.
A5	Värmning (g)	
A6	Grönsaker (g)	
A7	Tina upp pizza (g)	
A8	Kött (g)	

9. Barnlås

Används för att förhindra att små barn kommer åt ugnen i oönskade ögonblick. BARNLÅS-indikatorn visas på displayen. Det går inte att använda ugnen när barnlåset är aktiverat. Aktivera barnlåset så här: Med ugnen i standby-läge, tryck på och håll in knappen START/STOPP/AVBRYT ⏏ i 5 sekunder. En signal ljuder och låsindikatorn tänds. Avaktivera barnlåset så här: Tryck på och håll in knappen START/STOPP/AVBRYT ⏏ i 5 sekunder tills låsindikatorn slocknar på displayen.

10. Förinställningsfunktion

Med den här funktionen kan du programmera ett tillagningsprogram som ska starta vid ett senare tillfälle.

Till exempel: Anta att den aktuella tiden är 9:00 och du vill att ugnen ska starta ett grillningsprogram på 5 minuter vid 10:30.

1. Vrid på vredet till PRESET ⏏.
2. Tryck på "+" eller "-" för att ställa in timmar, tryck på START/STOP/CANCEL för att bekräfta.
3. Tryck på "+" eller "-" för att ställa in minuter, tryck på START/STOP/CANCEL för att bekräfta igen.
4. Vrid på vredet till GRILL.
5. Tryck direkt på "+" eller "-" för att ställa in tillagningstiden 5:00.

6. Tryck på START/STOP/CANCEL för att starta.

OBS!

1. När klockan är 10:30 startar det önskade tillagningsprogrammet automatiskt.
2. Om vredet vrids till PRESET under förinställningen kan förinställningstiden kontrolleras. Tryck på START/STOP/CANCEL en gång eller vrid på vredet åt höger för att avbryta PRESET-funktionen.
3. AUTO DEFROST kan inte ställas in i PRESET-programmet.

Underhåll av mikrovågsugnen

1. Stäng av ugnen och ta ur kontakten ur väggen före rengöring.
2. Håll insidan av ugnen ren. Om mat eller dycks stänker eller spills ut torkas insidan av med en fuktig mjuk trasa och ett mildt diskmedel upplöst i varmvatten. Eftertorka med en mjuk trasa.
3. Utsidan torkas också ren med en fuktig trasa. Se till så att vätska inte kommer in i ventilationsöppningarna
4. Se till att Kontrollpanelen hålls torr. Torka med en trasa lätt fuktad med vatten, använd inga rengöringsmedel på kontrollpanelen.
5. Om ånga kondenseras inuti eller omkring luckans utsida, torka bort det med en mjuk trasa. Kondenserad ånga uppkommer vid hög luftfuktighet och är på intet sätt indikation på någon felaktighet.
6. Då och då kräver den roterande glastallriken ordentlig rengöring. Diska den som handdisk eller i diskmaskin.
7. Fotringen till glastallriken och ugnsbotten behöver då och då rengöras för att undvika oljud. Använd en mjuk trasa och ett mildt diskmedel upplöst i varmvatten. Eftertorka med en mjuk trasa.. Diska glastallrikens fot som glastallriken, handdisk eller i diskmaskin.
När fotringen till glastallriken tagits bort för rengöring och sedan ska återplaceras, säkerställ att den placeras i korrekt läge.
8. Eventuella dofter från ugnen kan tas bort genom att i ett glas blanda vatten med saft och skal från en citron. Kör sedan blandningen i ugnen i 5 minuter, torka rent och torrt med en mjuk trasa.
9. När lampan i ugnen behöver bytas, kontakta din återförsäljare.

Miljö

Släng inte apparaten tillsammans med normalt hushållsavfall när den är uttjänt, utan lämna in den hos en offentlig återvinningscentral. Genom att göra detta hjälper du till att bevara miljön.

Garanti & service

Om du behöver information eller har ett problem, kontakta Gorenje-kundcenter i ditt land (du hittar telefonnumret i det världsomfattande garantibladet). Om det inte finns ett kundcenter i ditt land, vänd dig till din lokala Gorenje-återförsäljare eller kontakta serviceavdelningen för lokala Gorenje-apparater.

Enbart för hushållsbruk!

Fler råd och tips om matlagning i mikrovågsugn och grill kan ni hitta på vår hemsida

<http://www.microwaves.gorenje.com>

Vi förbehåller oss rätten att göra eventuella modifieringar!

gorenje

**ÖNSKAR ER MYCKET NYTTA OCH NÖJE
MED VÅR PRODUKT**

Les denne bruksanvisningen nøye og oppbevar den for senere bruk.

SPESIFIKASJONER

Strømforbruk:.....	230V~50Hz, 1200W
Effekt	700W
Grillvarmer	900W
Frekvens:.....	2450MHz
Utvendige mål:.....	452mm(W) X 262mm(H) X 364mm(D)
Innvendige mål:.....	315mm(W) X 198mm(H) X 297mm(D)
Ovnens kapasitet:.....	20 liter
Nettvekt:.....	Cirka 11,3 kg
Støynivå:	(Lc IEC) < 58 dB (A)

Dette apparatet er merket i henhold til EU-direktivet 2002/96/EC om Elektrisk og elektronisk avfall (WEEE).

Disse retningslinjene er rammen for et Europadekkende regelverk for returnering og resirkulering av elektrisk og elektronisk avfall.

Denne maskinen er et avansert apparat, som utelukkende bør betjenes av personer som har lest bruksanvisningen nøye og som har vilje, forståelse og evne til nøyaktig å følge de anvisninger som er beskrevet. Således unngår man skade på både personer og apparat. Barn i nærheten av apparatet skal alltid holdes under oppsikt. La aldri barn leke med eller betjene apparatet.

Før du ringer service

- Mikrobølgeovnen virker ikke, displayene antennes ikke eller de har slukket:
 - Kontrollere at støpselet er korrekt satt på plass i kontakten. Hvis ikke, fjern støpselet fra kontakten, vent i 10 sekunder og sett det sikkert på plass igjen.
 - Kontrollere om en sikring har gått, eventuelt hovedsikringen. Hvis disse ser ut til å virke skikkelig, prøv kontakten med et annet apparat.
- Hvis mikrobølgestyrken ikke virker:
 - Kontrollere om tidsuret er stilt inn.
 - Kontrollere at døren er skikkelig lukket for å sette i gang sperremekanismen. Ellers vil ikke mikrobølgeenergien sette i gang inne i ovnen.

HVIS IKKE NOE AV DET OVENSTÅENDE LØSER SITUASJONEN, TA KONTAKT MED NÆRMESTE SERVICETEKNIKER.

Apparat for bruk i hjemmet til oppvarming av mat og drikke ved hjelp av elektromagnetisk energi. Må kun brukes innendørs.

Radiointerferens

Mikrobølgeovnen kan forårsake interferens med radio, TV eller liknende utstyr. Når interferens forekommer, må denne fjernes eller reduseres på følgende måte.

- Gjør rent døren og overflaten på ovnen.
- Plassere radio, TV, etc. så langt fra mikrobølgeovnen som mulig.
- Bruk en skikkelig installert antenne for radio, TV etc. for å få et sterkt mottakersignal.

Installasjon

- Forsikre deg om at alle deler av emballasjen er fjernet fra innsiden av døren.
- Se over ovnen etter oppakking for eventuelle synlige skader, slik som:
 - Skjev dør
 - Skadet dør
 - Hakk eller huller i dørvindu eller skjerm
 - Hakk inne i ovnen
 Hvis du skulle finne tegn på noe av det ovenstående, må du **IKKE BRUKE** ovnen.
- Denne mikrobølgeovnen veier 11,3 kg og må plasseres på en horisontal overflate som er sterk nok til å tåle vekten av den.
- Mikrobølgeovnen må plasseres langt fra høye temperaturer og damp.
- IKKE** plassere noen ting oppå ovnen.
- Still ovnen minst 8 cm borte fra begge sideveggene og minst 10 cm borte fra veggen bak for å garantere korrekt ventilasjon.
- IKKE** fjern dreiefoten.

8. Som for alle apparater, må ovnen brukes av barn kun under streng overvåkning.
ADVARSEL- DETTE APPARATET MÅ JORDES.
9. Stikkontakten må være lett å nå med strømledningen.
10. Denne ovnen trenger 1.2 KVA strømforsyning. Vi anbefaler at du tar kontakt med servicetekniker når du installerer ovnen.
ADVARSEL: Denne ovnen er beskyttet innvendig med en 250V, 10 A sikring.

VIKTIG

Lederne i hovedkabelen er forsynt med følgende fargekoder:

Grønn og gul: Jordet

Blå: Nøytral

Brun:Strømførende (Live)

Siden fargene på lederne i apparatet ikke nødvendigvis samsvarer med fargemarkeringene som er brukt til kabelfestene i din stikkontakt, gjør som følger:

- Lederen som er gul- og grønnfarget må kobles til kabelfestet som er merket med bokstaven **E** eller med jordingssymbolet som er farget gult og grønt.
- Den blå lederen må kobles til kabelfestet som er merket med bokstaven **N** eller farget svart.
- Den brune lederen må kobles til kabelfestet som er merket med bokstaven **L** eller rødfarget.

Viktig sikkerhetsinformasjon

- **ADVARSEL:** Når apparatet brukes i kombinasjonsmodus, må barn bare bruke ovnen under oppsyn av voksne, på grunn av temperaturene som dannes (Kun for modellen med grillfunksjon)
- **ADVARSEL:** Hvis døren eller forseglingene er skadet må du ikke bruke ovnen før den har blitt reparert av en kyndig tekniker;
- **ADVARSEL:** Det er farlig for alle andre enn kyndige teknikere å utføre enhver service- eller reparasjonsoperasjon som involverer fjerning av deksler som gir beskyttelse mot mikrobølgeenergi.
- **ADVARSEL:** Væsker og annen mat må varmes opp i lukkede beholdere siden de vil kunne eksplodere.
- **ADVARSEL:** Dette apparatet er ikke tiltenkt bruk av personer (inkludert barn) som har nedsatt sanseevne eller fysisk eller psykisk funksjonsevne, eller personer som ikke har erfaring eller kunnskap, unntatt hvis de får tilsyn eller instruksjoner om bruk av

apparatet av en person som er ansvarlig for sikkerheten. Pass på at barn er under tilsyn, slik at de ikke leker med apparatet.

- Ovnen må ha tilstrekkelig luftstrømming. La det være ledig rom rundt ovnen; 8 cm på baksiden, 10 cm på begge sider og 10 cm over ovnen. Ikke fjern føttene på ovnen, ikke blokkere ovenns luftutganger.
- Bare bruk kjøkkenutstyr som er egnet for bruk i mikrobølgeovner.
- Når du varmer opp mat i plastbeholdere, hold alltid et øye med ovnen på grunn av faren for antenning;
- I tilfelle av røykutvikling må du slå av apparatet eller trekke ut støpset og hold døren lukket slik at eventuelle flammer kveles;
- Oppvarming av drikker i mikrobølgeovnen kan forårsake plutselig koking, du må derfor være forsiktig når du tar på beholderen.
- Innholdet i tåteflasker eller babyglass ristes eller røres rundt og temperaturen kontrolleres før bruk, for å unngå forbrenninger;
- Ikke kok egg med skall eller varm hele hardkokte egg i mikrobølgeovnen, da de kan eksplodere, selv etter at oppvarmingen i mikrobølgeovnen er over.
- Når du gjør rent overflaten på døren, hengslene eller inne i ovnen må du bare bruke milde, ikke slipende vaskemidler, på en svamp eller myk klut.
- Ovnen må gjøres ren regelmessig og eventuelle matrester fjernes;
- Manglende renhold kan føre til at overflaten skades og kan ha innvirkning på apparatets levetid og eventuelt føre til farlige situasjoner;
- Hvis strømledningen er skadet må den skiftes ut av produsenten, produsentens servicetekniker eller liknende kvalifisert person for å unngå fare.

Sikkerhetsinstruksjoner for vanlig bruk

Nedenfor er følger en liste over regler og sikkerhetsanvisninger som sikrer optimal utnyttelse av mikrobølgeovnen:

1. Sørg for at glassbrettet, dreiefoten og koblingen alltid er på riktig plass når du bruker ovnen.
2. Bruk aldri ovnen til noen andre formål enn matlaging, slik som tørking av tøy, papir eller noen som helst gjenstander som ikke er mat, eller for å sterilisere noe.

3. Ikke bruk ovnen når den er tom. Det vil kunne skade ovnen.
4. Ikke bruk ovnen til noen form for lagring, for eksempel av papirer, kokebøker, etc.
5. Ikke bruk ovnen til å tilberede noen form for mat som er avsluttet av en slags membran, slik som eggeplommer, poteter, kyllinglever, etc., uten at du først har stukket hull i membranen flere ganger med en gaffel.
6. Ikke stikk noen gjenstander inn i åpningene på utsiden.
7. Fjern aldri noen deler av ovnen, slik som føtter, koblinger, skruer, etc.
8. Ikke tilberede mat direkte på glassbrettet. Plassere maten i/på egnet kjøkkenutstyr før du setter den inn i ovnen.
10. Ikke forsøk å fritere matvarer i mikrobølgeovnen.
11. Vennligst vær oppmerksom på at en mikrobølgeovn kun varmer væsken i en beholder og ikke beholderen selv. Derfor, selv om lokket på en beholder ikke er varmt å ta på når du tar den ut av ovnen, vennligst husk at maten/væsken inne i beholderen vil slippe ut samme mengde damp og/eller sprut når du fjerner lokket som når du fjerner lokket ved tradisjonell matlaging.
12. Kontrollerer alltid temperaturen på ferdig tilberedt mat selv, særlig hvis du lager eller varmer opp mat/drikke for babyer. Vi anbefaler å aldri spise mat/drikke rett fra ovnen, men at du lar det stå i et par minutter og rører i maten/drikken slik at varmen blir jevnt fordelt.

VIKTIG KJØKKENREDSKAPER SOM IKKE MÅ BRUKES I MIKROBØLGEOVNEN

- Ikke bruk metallbeholdere eller gryter med håndtak i metall.
- Ikke bruk noen gjenstander med metalldeleer.
- Ikke bruk melamintallerkener da de kan inneholde et materiale som kan absorbere mikrobølgeenergi. Det kan føre til at tallerkenene sprekker eller skades og vil nedsette tilberedingshastigheten.
- Ikke bruk Centura dekketøy. Glaseringen er uegnet for bruk i mikrobølgeovn. Kopper fra Corelle Livingware med lukket håndtak bør ikke brukes.
- Ikke bruk beholdere med liten åpning, slik som forskjellige typer flasker, da de kan eksplodere hvis de varmes opp i en mikrobølgeovn.
- Ikke bruk tradisjonelle kjøtt- eller baketermometre.
- Det finnes termometre i handelen som er laget spesielt for matlaging i mikrobølgeovn. Disse kan brukes

9. Kjøkkenutstyr for mikrobølgeovn må kun brukes i overensstemmelse med produsentens instruksjoner.
13. Mat som inneholder en blanding av fett og vann, f.eks. kraft eller buljong, bør stå igjen i ovnen i 30-60 sekunder etter at ovnen har blitt slått av. Dette gir blandingen anledning til å sette seg og til å unngå bobling når du plasserer en skje i maten/væsken, eller hvis du tilsetter en buljongterning.
14. Når du tilbereder/lager mat/drikke må du huske at det er noen typer mat, f.eks. julepudding, syltetøy og retter av malt kjøtt som varmes opp veldig fort. Ikke bruk plastbeholdere når du varmer opp eller tilbereder mat med et høyt sukker- eller fettinnhold.
15. Kjøkkenredskaper kan bli varme som følge av overført varme fra den oppvarmede maten. Dette er særlig tilfelle hvis det har vært plastfilm over og rundt håndtakene på utstyret. Du kan behøve grytekluter for å ta på kjøkkenutstyret.
16. For å redusere faren for brann inne i ovnen:
 - a) Ikke kok maten for mye. Følg ekstra godt med på hvis papir, plast eller andre brennbare materialer er plassert inne i ovnen for å lette tilberedningen.
 - b) Fjern lukkebånd fra plastposer før du plasserer posen i ovnen.
 - c) Hvis materialer inne i ovnen skulle antennes, hold døren lukket, slå av ovnen med bryteren eller slå av strømmen ved hjelp av sikringen eller hovedsikringen.

DATASTYRT KONTROLLPANEL

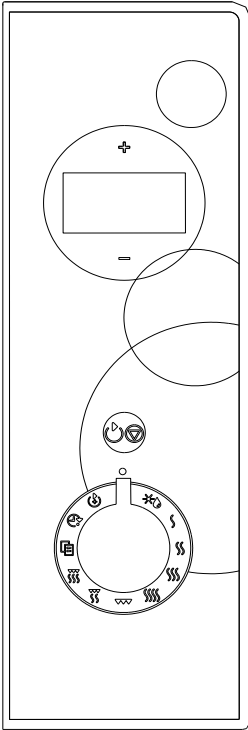

- **DISPLAY**

Her vises tilberedningstid, effektnivå, programsymboler og klokke.

- **"+"; "-"**

Drei på bryteren for å velge tid, vekt og mengde.

- **AUTOMATISK TINGING** ☼

Drei programhjulet til dette symbolet for å velge tining ut fra vekt.

- **EFFEKTIVÅ** (SSS, SS, S, S)

Drei programhjulet til et av disse symbolene for å velge effektnivå for mikrobølgetilberedning.

- **GRILLING** ☼☼

Drei programhjulet til dette symbolet for å velge grilling (inntil 95 minutter).

- **KOMBINASJON 1**

- **KOMBINASJON 2**

Drei programhjulet for å velge kombinasjon av mikrobølger og grilling (2 effektnivåer).

- **HURTIGTILBEREDNING** Ⓜ

Drei programhjulet for å velge hurtigtilberedning av populære retter.

- **KOKKE**

Drei programhjulet for å stille inn tiden.

- **TIDSINNSTILLING** Ⓜ

Drei programhjulet for å stille inn et tilberedningsprogram slik at det starter automatisk til en bestemt tid.

- **START / STOPP / AVBRYT** Ⓜ

Trykk én gang på denne knappen for å starte et program. Trykk én gang på denne knappen for å stoppe programmet midlertidig. Hold deretter knappen inntrykt i tre sekunder hvis du vil avbryte programmet. Knappen brukes også til å aktivere barnesikringen. Trykk flere ganger for å velge tilberedningstid for hurtigstart med full effekt.

BESKRIVELSE AV MIKROBØLGEOVNEN

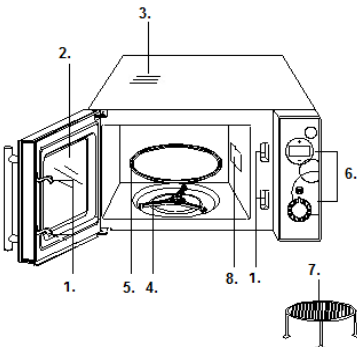





1. Dørsikring
2. Vindu
3. Luftehull
4. Dreiering
5. Glasstallerken
6. Betjeningspanel
7. Grillrist
8. Bølgeleder (ikke fjern glimmerplaten som beskytter bølgelederen)

Bruksanvisning

1. Stille inn digital klokke

Ovnen har en digital klokke, og du kan veksle mellom 12- og 24-timersvisning ved å trykke på klokkeknappen.

Eksempel: Du vil sette ovnsklokken på 8:30.

1. Drei først programhjulet til , og trykk deretter på + for å velge 24-timers visning.
2. Trykk én gang på knappen  for å bekrefte tidsvisningen.
3. Trykk + eller – for å velge timen 8.
4. Trykk én gang på knappen  for å bekrefte timen.
5. Trykk + eller – for å velge 30 minutter.
6. Trykk én gang på knappen  for å bekrefte minuttene.







Merk! Du kan sjekke tiden under tilberedning ved å trykke på knappen .

2. Mikrobølgetilberedning



Ved mikrobølgetilberedning velger du effektnivå ved å dreie programhjulet til et av mikrobølgesymbolene. Deretter stiller du inn ønsket tilberedningstid med + eller –. Maksimal tilberedningstid er 95 minutter. Velg effektnivå ved å dreie programhjulet til et av symbolene for effektnivå.





Effekt	Display
100%	P100 1-S
80%	P-80 1-S
60%	P-60 1-S
40%	P-40 1-S

EKSEMPEL: Du vil tilberede maten i 10 minutter med 60 % mikrobølgeeffekt.



1. Åpne døren, sett maten inn i ovnen, og lukk døren.
2. Drei programhjulet til de ulike effektnivåene (, , , , ) til displayet viser effektnivået P-60.
3. Trykk på + eller – for å velge tiden 10:00.
4. Trykk på knappen .

Merk!

1. Hvis du vil stoppe programmet midlertidig, trykker du én gang på . Du kan fortsette programmet ved å trykke én gang til på . Du kan også avbryte hele programmet ved å holde knappen  inntrykt i fem sekunder.

2. Når tilberedningsprogrammet er ferdig, piper ovnen annethvert minutt og "End" vises på displayet. Trykk på en knapp eller åpne ovnsdøren for å fjerne varslingen før du velger en ny funksjon. (Begge disse merkadene gjelder også for andre tilberedningsprogram.)
3. Du kan sjekke effektnivået ved å dreie programhjulet til riktig effektsymbol (, , , , ).



3. Hurtigstart

Med denne funksjonen kan du starte ovnen raskt. Maksimal tilberedningstid er 10 minutter. Trykk raskt flere ganger etter hverandre på knappen  for å velge tilberedningstid. Ovnen starter på fullt effektnivå med en gang. Du kan legge til tilberedningstid underveis ved å trykke på .

4. Grilling

Maksimal tilberedningstid er 95 minutter. Grilling egner seg særlig ved tilberedning av tynne kjøttskiver, biff, koteletter, kebab, pølser og kyllingstykker. Grillfunksjonen passer også for varme smørbrød og gratinerte retter.



EKSEMPEL: Du ønsker en grilltid på 12 minutter.

1. Åpne døren, sett maten inn i ovnen, og lukk døren.
2. Drei programhjulet til grilling .
3. Trykk på + eller – for å velge tiden 12:00.
4. Trykk på knappen .

5. Kombinasjon 1

Maksimal tilberedningstid er 95 minutter. 30 % av tiden med mikrobølger, 70 % med grillfunksjon. Brukes til fisk og gratinering.

EKSEMPEL: Du ønsker en tilberedningstid på 25 minutter for kombinasjon 1.

1. Åpne døren, sett maten inn i ovnen, og lukk døren.
2. Drei programhjulet til .
3. Trykk på + eller – for å velge tiden 25:00.
4. Trykk på knappen .

6. Kombinasjon 2

Maksimal tilberedningstid er 95 minutter. 55 % av tiden med mikrobølger, 45 % med grillfunksjon. Brukes til puddinger, omeletter, bakt potet og fugl.

EKSEMPEL: Du ønsker en tilberedningstid på 12 minutter for kombinasjon 2.



1. Åpne døren, sett maten inn i ovnen, og lukk døren.

2. Drei programhjulet til ...
3. Trykk på + eller – for å velge tiden 12:00.
4. Trykk på knappen .

7. Automatisk tining

Du kan tine mat ut fra vekt i ovnen. Effektnivået og tiden for tining fastsettes automatisk når vekten er programmert. Du kan tine mat som veier 100-800 g.

EKSEMPEL: Du vil tine 600 g frosne reker.

1. Drei programhjulet til automatisk tining .
2. Trykk på + eller – for å velge ønsket vekt.
3. Trykk på knappen .



Merk!

Under tineprogrammet slår ovnen seg av underveis. Da snur du maten og trykker på  for å fortsette tiningen.

8. Hurtigtilberedning

For følgende matvarer eller tilberedningsmetoder trenger du ikke angi tid eller effektnivå. Du trenger bare å fortelle ovnen hva du vil lage og matens vekt eller mengde. Ovnen starter programmet når du har trykt på .

EKSEMPEL: Du vil tilberede 150 g pizza.

1. Drei programhjulet til hurtigtilberedning .
2. Trykk på “+” eller “–” for å velge A–2.
3. Trykk på  for å bekrefte.
4. Trykk på “+” eller “–” for å velge vekt eller mengde.
5. Trykk på knappen .

Kode	Matvare	
A1	drikker (200 ml/kopp)	For drikker og poteter viser displayet antall porsjoner i stedet for vekten på maten når du trykker “+” eller “–”.
A2	pizza (g)	
A3	pasta (g)	Ved tilberedning av kjøtt slår ovnen seg av underveis for å minne deg på at du skal snu kjøttet slik at det blir jevnt stekt.
A4	poteter (230 g/porsjon)	Resultatet avhenger av spenningsvingninger, matens form og størrelse, hvor gjennomstekt du ønsker bestemte matretter og om du plasserer maten riktig i ovnen. Hvis du ikke er helt fornøyd med resultatet, kan du justere tilberedningstiden.
A5	oppvarming (g)	
A6	grønnsaker (g)	
A7	tining pizza (g)	
A8	kjøtt (g)	

9. Barnesikring

Bruk barnesikringen for å unngå at småbarn slår på ovnen når de ikke er under tilsyn. Symbolet for BARNESIKRING vises på displayet. Ovnen kan ikke brukes når barnesikringen er på.

Slå på BARNESIKRINGEN: Hold knappen for START/STOPP/AVBRYT  inntrykt i fem sekunder. Et pipesignal høres og låssymbolet vises på displayet.

Slå av BARNESIKRINGEN: Hold knappen START/STOPP/AVBRYT  inntrykt i fem sekunder til låsesymbolet forsvinner fra displayet.

10. Forhåndsinnstilling

Med denne funksjonen kan du velge tilberedningsprogram og programmere det til å starte på et senere tidspunkt.

Eksempel: La oss si at klokken er 9:00 og at du ønsker at ovnen skal starte et fem minutters grillprogram klokken 10:30.

1. Drei programhjulet til PRESET .
2. Trykk på “+” eller “–” for å stille inn timen, og trykk på START/STOP/CANCEL for å bekrefte.
3. Trykk på “+” eller “–” for å stille inn minuttene, og trykk på START/STOP/CANCEL for å bekrefte.
4. Drei programhjulet til GRILL.
5. Trykk direkte på “+” eller “–” for å stille inn tilberedningstiden på 5:00.
6. Trykk på START/STOP/CANCEL for å starte.

MERK!

1. Når klokken er 10:30, starter det valgte tilberedningsprogrammet automatisk.
2. Når du har programmert en forhåndsinnstilling, kan du sjekke tidspunktet ved å dreie programhjulet til PRESET. Trykk én gang på START/STOP/CANCEL, eller drei programhjulet mot høyre for å avbryte PRESET-programmet.
3. AUTO DEFROST kan ikke velges i PRESET-programmet.

Ta vare på mikrobølgeovnen din

1. Slå av ovnen og fjern støpselet fra stikkkontakten før rengjøring.
2. Hold ovnen ren innvendig. Hvis det skulle være sprut eller søl av matrester på veggene inne i ovnen, tørk av med en fuktig klut. Vi fraråder bruken av sterke eller slipende rengjøringsmidler.
3. Ovnens utvendige overflate må gjøres ren med en fuktig klut. For å unngå skade på funksjonsdelene inne i ovnen må du ikke la vann renne inn gjennom ventilasjonsåpningene.
4. Ikke la kontrollpanelet bli vått. Gjør rent med en myk, fuktig klut. Ikke bruk vaskemidler, slipemidler eller spray på kontrollpanelet.
5. Hvis det skulle samle seg damp innenfor eller rundt utsiden av døren, tørk av med en myk klut. Dette kan forekomme når mikrobølgeovnen brukes under fuktige betingelser og har ingen innvirkning på funksjonen av apparatet.
6. Du må ta ut glassbrettet en gang i blant for rengjøring. Vask brettet i varmt såpevann eller i oppvaskmaskin.
7. Dreiefoten og bunnen i ovnen bør gjøres ren regelmessig for å unngå overdreven støy. Tørk ganske enkelt av bunnen med et mildt vaskemiddel, vann eller vindusvaskemiddel og tørk av. Dreiefoten kan vaskes i mildt såpevann eller i oppvaskmaskin. Damp fra matlagingen samles opp under bruk, men har ingen innvirkning på bunnen eller på dreiefoten. Når du fjerner dreiefoten fra bunnen for rengjøring, må du passe på å sette den på plass igjen i riktig posisjon.
8. Fjern lukt fra ovnen ved å blande en kopp med vann og saften og skallet av en sitron i en dyp bolle egnet for mikrobølgeovn. Sett i gang ovnen i 5 minutter, tørk godt og tørk med en tørr klut.
9. Når det blir nødvendig å skifte ut lyspæren i ovnen, vennligst ta kontakt med en forhandler for å skifte den ut.

Miljø

Ikke kast produktet i det vanlige husholdningsavfallet. Etter endt levetid skal det leveres inn til et godkjent mottak for gjenvinning. Ved å gjøre dette bidrar du til å ta vare på miljøet.

Garanti og service

Hvis du har spørsmål eller får problemer med produktet, tar du kontakt med Gorenje kundesenter i ditt land (du finner telefonnummeret i den internasjonale garantibrosjyren). Hvis Gorenje ikke har noe kundesenter i ditt land, henvender du deg til forhandleren eller kontakter Gorenje serviceavdeling for hvitevarer.

Kun for personlig bruk!

Flere anbefalinger for matlaging med mikrobølgeovn, grill og nyttige råd finner du på nettstedet:

<http://www.microwave.gorenje.com>

Vi forbeholder oss retten til å foreta endringer!

gorenje

ØNSKER DEG LYKKE TIL MED DET NYE APPARATET

Lue käyttöohjeet huolellisesti, ja säilytä ne myöhempään tarvetta varten.

TEKNISET TIEDOT

Virrankulutus:	230V~50Hz, 1200W
Teho:	700W
Grillikuumennin:	900W
Käyttötaajuus:	2450MHz
Ulkomitat:	452mm(L) X 262mm(K) X 364mm(S)
Sisämitat:	3415mm(L) X 198mm(K) X 297mm(S)
Uunin vetoisuus:	20 litraa
Paino ilman pakkausta:	noin 11,3 kg
Äänitaso:	(Lc IEC) < 58 dB (A)

Tämä laite on merkitty eurooppalaisen, hävitettäviä sähkö- ja elektroniikkalaitteita koskevan 2002/96/EC-direktiivin mukaisesti.

Nämä ohjeet noudattavat yleiseurooppalaista sopimusta, joka koskee hävitettävien sähkö- ja elektroniikkalaitteiden palautusta ja kierrätystä.

Ennen laitteen käyttöönottoa on tärkeää, että käyttöohjeet on luettu huolellisesti läpi. Älä anna pienten lasten käyttää laitetta ilman valvontaa.

Ennen kuin soitat korjaajalle

- Jos uuni ei toimi lainkaan, näyttö ei näy tai häviää näkyvistä:
 - Varmista, että uuni on kytketty kunnolla virtalähteeseen. Jos näin ei ole, irrota pistoke pistorasiasta, odota 10 sekuntia, ja työnnä pistoke kunnolla takaisin pistorasiaan.
 - Tarkista, onko sulake palanut tai päävirtakatkaisin sammunut. Jos ne toimivat normaalisti, kokeile virtalähteen toimivuutta toisella laitteella.
- Jos mikroaaltokuumennus ei toimi:
 - Tarkista, onko ajastin säädetty päälle.
 - Varmista, että luukku on suljettu kunnolla siten, että turvalukitus on lukkiutunut. Muussa tapauksessa uuniin ei virtaa mikroaaltoenergiaa.

JOS MIKÄÄN YLLÄOLEVISTA OHJEISTA EI RATKAISE ONGELMAA, OTA YHTEYTTÄ LÄHIPÄÄN VALTUUTETTUUN HUOLTOLIIKKEESEEN.

Laite on tarkoitettu ruokien ja juomien kuumentamiseen sähkömagneettisella energialla kotitalouksissa; vain sisäkäyttöön.

Radiohäirintä

Mikroaaltouuni voi aiheuttaa häiriötä radion, television tai vastaavan laitteen toiminnassa. Jos häiriötä ilmenee, se voidaan poistaa tai sitä voidaan vähentää seuraavilla toimenpiteillä:

- Puhdista uunin luukun ja tiivisteiden pinnat.
- Sijoita radio, televisio tms. mahdollisimman kauas mikroaaltouunista.
- Käytä radiossa, televisiossa jne. oikein asennettua antennia varmistaaksesi signaalin riittävän voimakkaan vastaanoton.

Asennus

- Varmista, että kaikki pakkausmateriaalit on poistettu uunin sisältä.
- Tarkista pakkauksen poistamisen jälkeen, onko uunissa näkyviä vaurioita, kuten
 - väärässä asennossa oleva luukku
 - vaurioitunut luukku
 - kolhuja tai reikiä luukun ikkunassa ja ruudussa
 - kolhuja uunin sisällä.
 Jos havaitset yllä mainittuja vaurioita, **ÄLÄ** käytä uunia.
- Tämä mikroaaltouuni painaa 11,3 kg, ja se pitää sijoittaa vaakasuoralle pinnalle, joka kestää uunin painon.
- Uunia ei saa sijoittaa korkean lämpötilan tai höyryn lähelle.
- ÄLÄ sijoita mitään uunin päälle.
- Pidä uuni vähintään 8 cm päässä molemmista sivuseinistä ja 10 cm päässä takaseinistä varmistaaksesi riittävän ilmanvaihdon.
- ÄLÄ irrota pyörivän alustan akselia.

8. Kuten kaikkien laitteiden myös mikroaaltouunin käyttöä on valvottava tarkasti, jos käyttäjänä on lapsi. **VAROITUS – TÄMÄ LAITE ON MAADOITETTAVA.**
9. Pistorasian pitää sijaita siten, että virtajohto yltää siihen kunnolla.
10. Tämä uunin käyttö edellyttää liitäntään 1,2 KVA, joten asennettaessa on suositeltavaa pyytää apua ammattilaiselta.
VAROITUS: Tätä uunia suojaa laitteen sisällä oleva 250 V, 10 A sulake.

TÄRKEÄÄ

Verkkojohdon langat on merkitty eri väreillä seuraavasti:

Keltavihreä: Maadoitettu
Sininen: Neutraali
Ruskea: Jännitteinen

Koska laitteen verkkojohdon lankojen värit eivät välttämättä vastaa pistokkeesi liitoskohtien värimerkintöitä, toimi seuraavasti:

- Keltavihreä lanka pitää yhdistää pistokkeen liitoskohtaan, joka on merkitty **E**-kirjaimella tai vihreällä maadoitusmerkillä.
- Sininen lanka pitää yhdistää joko mustaan tai **N**-kirjaimella merkittyyn liitoskohtaan.
- Ruskea lanka pitää yhdistää punaiseen tai **L**-kirjaimella merkittyyn liitoskohtaan.

Tärkeitä turvaohjeita

- **VAROITUS:** Kun laitetta käytetään yhdistelmätoiminnolla, lasten tulee käyttää uunia vain aikuisten valvonnassa korkeiden lämpötilojen takia (koskee ainoastaan grillitoiminnolla varustettua mallia).
- **VAROITUS:** Jos luukku tai luukun tiivisteet ovat vaurioituneet, uunia ei saa käyttää, ennen kuin pätevä ammattilainen on korjannut laitteen.
- **VAROITUS:** Vain pätevä ammattilainen voi turvallisesti huoltaa tai korjata laitetta, jos toimenpide edellyttää mikroaaltoenergialta suojaavan kuoren irrottamista.
- **VAROITUS:** Nesteitä ja muita ruokia ei saa kuumentaa tiivistetyissä astioissa, koska ne voivat räjähtää.
- **VAROITUS:** Laitetta ei ole tarkoitettu lasten tai sellaisten henkilöiden käyttöön, joiden fyysinen tai henkinen toimintakyky on rajoittunut tai joilla ei ole kokemusta tai tietoa laitteen käytöstä, muuten kuin heidän turvallisuudestaan vastaavan henkilön valvonnassa ja ohjauksessa. Pienten lasten ei saa antaa leikkiä laitteella.
- Uunin pitää saada riittävästi ilmaa. Jätä uunin taakse tilaa 8 cm, molemmille sivuille

10 cm ja uunin yläpuolelle 10 cm. Älä irrota uunin jalkoja, äläkä tuki uunin ilmanvaihtoaukkoja.

- Käytä vain sellaisia keittiövälineitä, jotka ovat mikroaaltouuniin sopivia.
- Kun lämmität ruokaa muovivi- tai paperiastioissa, tarkkaile uunia mahdollisen syttymisen varalta.
- Jos havaitset savua, kytke virta pois päältä tai irrota laite pistorasiasta, ja pidä uunin luukku suljettuna tukahduttaaksesi mahdolliset liekit.
- Jos kuumennat mikroaaltouunissa juomia, ne saattavat kiehua vielä kuumennuksen loputtuakin voimakkaasti. Käsittele kuumennusastiaa varovasti.
- Sekoita tai ravista tuttipullojen ja vauvanruokapurkkien sisältö, ja tarkista lämpötila ennen syöttämistä välttääksesi palovammoja.
- Älä kuumenna mikroaaltouunissa kuorimattomia tai kovaksi keitettyjä kananmunia, koska ne voivat räjähtää vielä mikroaaltokuumennuksen päätyttyäkin.
- Puhdista luukun pinta, luukun tiivisteet ja uunin sisäosa miedolla, hankaamattomalla pesuaineella ja sienellä tai pehmeällä liinalla.
- Puhdista uuni säännöllisesti ja poista ruuantähteet.
- Jos uunia ei puhdisteta säännöllisesti, sen pinta saattaa vaurioitua, mikä voi johtaa laitteen käyttöiän lyhentymiseen ja vaaratilanteisiin.
- Jos virtajohto on vaurioitunut, se on vaihdettava valmistajalla, valtuutetulla huoltoliikkeellä tai vastaavalla pätevällä ammattilaisella vaaratilanteiden välttämiseksi.

Yleisiä turvaohjeita

Alla on lueteltu käyttö- ja turvaohjeita, joilla voit varmistaa uunin ja muiden vastaavien laitteiden tehokkaan toiminnan:

1. Lasitarjottimen, pyörivien varsien, liitinten ja pyörivän telineen on oltava paikoillaan aina, kun uunia käytetään.
2. ä käytä uunia muuhun kuin ruuan valmistukseen, esimerkiksi vaatteiden, paperin tms. kuivaamiseen tai esineiden sterilisoimiseen.
3. Älä käytä uunia tyhjänä, koska uuni voi vaurioitua.
4. Älä käytä uunia esimerkiksi papereiden, keittokirjojen tai muun tavarain säilytykseen.
5. Älä kuumenna uunissa ruokia, joita ympäröi kalvo, kuten munankeltuaisia, perunoita,

- kananmaksaa tms. ennen kuin olet pistellyt niihin reikiä haarukalla.
6. Älä työnnä minkäänlaisia esineitä uunin ulkokuoren aukkoihin.
 7. Älä koskaan irrota uunista osia, kuten jalkoja, liittimiä, ruuveja tms.
 8. Älä kuumenna ruokaa pelkällä lasitarjottimella. Pane ruoka asianmukaiseen kuumennusastiaan, ennen kuin panet ruuan uuniin.

TÄRKEÄÄ – KEITTIÖTARVIKKEITA, JOITA EI SAA PANNA MIKROAALTOUUNIIN

- Älä käytä metallisia keittoastioita tai astioita, joissa on metalliset kädensijat.
- Älä käytä astioita, jotka on viimeistelty metallilla.
- Älä käytä paperipäälysteisiä, metallilangasta valmistettuja pussinsulkijoita.
- Älä käytä melamiinastioita, koska ne sisältävät mikroaaltoenergiaa imevää materiaalia, joten astiat saattavat haljeta tai hiiltä, mikä hidastaa ruuan kypsymistä.
- Älä käytä Centuran astioita, koska pinnoitus ei sovi käytettäväksi mikroaaltouunissa. Älä käytä Corelle Livingwaren kuppeja, joissa on umpinaiset kädensijat.
- Älä käytä astioita, joissa on pieni suuaukko, kuten virvoitusjuoma- tai salaatinkastikepulloja, koska ne voivat räjähtää mikroaaltouunissa kuumennettaessa.
- Älä käytä perinteisiä paistolämpömittareita.
- Markkinoilla on erityisesti mikroaaltokypsennykseen tarkoitettuja lämpömittareita. Sellaisen käyttäminen on turvallista.

9. Käytä mikroaaltouuniin tarjottuja keittiövälineitä valmistajan ohjeiden mukaan.
10. Älä yritä uppoaistaa ruokia tässä mikroaaltouunissa.
11. Muista, että mikroaaltouuni kuumentaa vain astian nestemäisen sisällön, ei itse astiaa. Vaikka astian kansi ei tuntuisi kuumalta, kun otat sen mikroaaltouunista, astian sisällä oleva neste/ruoka vapauttaa astian kantta avattaessa saman määrän höyryä ja/tai kuumuutta kuin perinteisessä ruuanvalmistuksessa.
12. Tarkista aina ruuan lämpötila etenkin, jos kuumennat tai kypsennät ruokaa/nestettä vauvalle. Älä koskaan nauti ruokaa/nestettä heti uunista ottamisen jälkeen, vaan anna sen seistä muutaman minuutin ajan ja sekoita ruoka/neste, jotta lämpö jakautuu tasaisesti.
13. Jos ruoka sisältää rasvan ja veden sekoitusta, esimerkiksi lihalientä, anna sen seistä uunissa 30 – 60 sekunnin ajan sen jälkeen, kun uuni on kytketty pois päältä. Sekoitus tasaantuu, ja ruoka/neste ei kupli, kun siihen työnnetään lusikka tai lisätään lihaliemiukuutio.
14. Muista kuumentaessasi/kypsentaessasi ruokia/nesteitä, että jotkut ruuat, esimerkiksi hillo ja jauheliha, kuumenevat erittäin nopeasti. Kun kuumennat tai kypsennät runsaasti rasvaa tai sokeria sisältäviä ruokia, älä käytä muoviasiastioita.
15. Keittoastiat voivat kuumentua, koska niihin siirtyy lämpöä kuumennetusta ruuasta. Näin voi käydä erityisesti silloin, kun keittoastian yläosa ja kädensijat on peitetty muovikelmulla. Voit tarvita astian käsittelyyn pannulappuja.
16. Tulipaloriskin estäminen uunissa:
 - a) Älä kuumenna ruokia liikaa. Valvo mikroaaltouunia tarkasti, jos uuniin on ruuanvalmistuksen helpottamiseksi pantu paperia, muovia tai muita tulenarkoja materiaaleja.
 - b) Poista pussinsulkija, ennen kuin panet pussin uuniin.
 - c) Jos uunissa olevat materiaalit syttyvät palamaan, pidä uunin luukku suljettuna, kytke uuni pois päältä tai katkaise virta sulakkeesta tai virrankatkaisijasta.

OHJAUSPANEELI

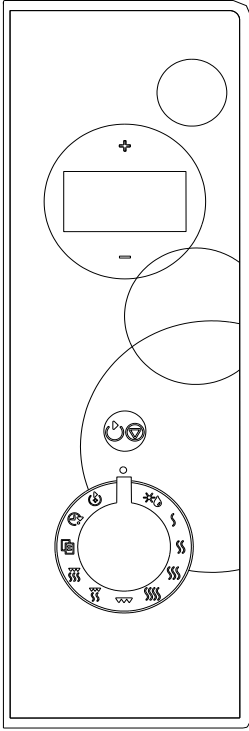

- **VALIKKOTOIMINTONÄYTTÖ**

Näyttää valmistusajan, tehon, toimintojen merkivalon ja kellonajan.

- **”+”, ”-”**

Käännä valitsinta ajan, painon ja määrän asettamiseksi.

- **AUTOMAATTINEN SULATUS** *

Käännä valitsinta syöttämäsi painoon perustuvan sulatusohjelman asettamiseksi.

- **TEHOTASO** (SSSS, SSS, SS, S)

Käännä valitsinta mikroaaltokypsennyksen tehotason valitsemiseksi.

- **GRILLI** ☼

Käännä valitsinta grillin asettamiseksi – kypsennysohjelma enintään 95 minuuttia.

- **YHDIST. 1** ☼

- **YHDIST. 2** ☼

Käännä valitsinta asettaaksesi kypsennyksen combinet-mikroaaltouunilla ja grilliteholla.

- **AUTOMAATTINEN KYPSENNYS** ☼

Käännä valitsinta asettaaksesi tavallisimpien ruokien kypsennyksen heti.

- **KELLO** ☼

Käännä valitsinta asettaaksesi uunin kellon.

- **ESIASETA** ☼

Käännä valitsinta asettaaksesi kypsennysohjelman, joka käynnistyy tietynä ajankohtana automaattisesti.

- **KÄYNNISTÄ / PYSÄYTÄ / PERUUTA** ☼

Paina kerran käynnistäaksesi kypsennysohjelman. Pysäytä väliaikaisesti painamalla kerran, peruuta sitten ohjelma pitämällä 3 sekuntia painettuna. Sitä käytetään myös lapsilukon asettamiseen. Paina sitä lukuisia kertoja kypsennysajan asettamiseksi ja kypsennä heti täydellä tehotasolla

KAAVAKUVA

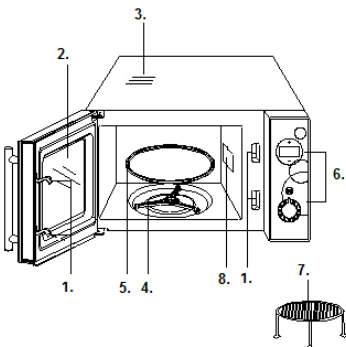





1. Oven turvalukitusjärjestelmä
2. Uunin ikkuna
3. Uunin tuuletusaukko
4. Rullarengas
5. Lasitarjotin
6. Ohjauspaneeli
7. Grilliteline
8. Aaltojohto (älä poista killelevyä, joka on aaltojohdon päällä)

Käyttöohje

1. Digitaalisen kellon asettaminen

Uuni on varustettu digitaalisella kellolla, voit asettaa kellonajan 24/12 tunnin näyttöön painamalla kellon painiketta odotustilassa.

Esimerkiksi: Oletetaan, että haluat asettaa uunin kellon ajaksi 8:30.

1. Käännä valmiustilassa uunin valitsin kohtaan , voit painaa + valitaksesi 24 tunnin aika näyttön
2. Paina  -painiketta kerran tuntiasetuksen vahvistamiseksi.
3. Paina + tai – asettaaksesi tuntinumeron 8.
4. Paina  -painiketta kerran tuntiasetuksen vahvistamiseksi.
5. Paina + tai – asettaaksesi minuuttinumeron 30.
6. Paina  -painiketta kerran tuntiasetuksen vahvistamiseksi.





Huomaa: Voit tarkistaa ajan ruoanlaiton aikana painamalla  -painiketta.

2. Mikroaaltouunikyypsennys



Käännä mikroaaltokyypsennystä varten valitsin eri TEHOTASO-koodiin valitaksesi kypsennyksen tehotason ja käytä sitten + tai – asettaaksesi haluamasi kypsennysajan. Kypsennyksen maksimiaika on 95 minuuttia. Valitse tehotaso kääntämällä valitsin eri tehotasokoodiin.





Keittoteho	Näyttö
100%	P100 1-S
80%	P-80 1-S
60%	P-60 1-S
40%	P-40 1-S

Oletetaan esimerkiksi, että haluat kypsentää 10 minuuttia 60%:n mikroaaltoteholla.



1. Avaa luukku ja laita ruoka uuniin, sulje se.
2. Käännä valitsin TEHOTASOON (, , , ), kunnes näyttö näyttää tehotason P-60.
3. Paina + tai – asettaaksesi ajaksi 10:00.
4. Paina  -painiketta.

Huomaa:

Jos haluat pysäyttää kypsennyksen väliaikaisesti, paina  kerran, minkä jälkeen voit käynnistää kypsennyksen jälleen painamalla ; tai paina ja pidä painettuna  5 sekunnin ajan väliaikaisen tilan aikana peruuttaaksesi koko kypsennysohjelman.

Kun kypsennysohjelma on päättynyt, sumერი piippaa kerran 2 minuutin välein, jolloin näytössä lukee Loppu, paina jotakin painiketta tai avaa uunin luukku ja tyhjennä uuni ennen toisen toiminnon asettamista. (Sekä huomautus 1 että 2 ovat käytettävissä toiseen kypsennysohjelmaan. Voit tarkistaa tehotason kääntämällä valitsimen oikeaan TEHOTASO-koodiin (, , , ).



3. Pikäkäynnisty

Tämä ominaisuus mahdollistaa uunin käynnistämisen nopeasti. Kypsennyksen maksimiaika on 10 minuuttia. Paina valmiustilassa  -painiketta nopeasti peräkkäin kypsennysajan asettamiseksi, uuni alkaa toimia täydellä teholla välittömästi. Voit pidentää kypsennysaikaa kypsennysprosessin aikana painamalla .

4. Grilli

Kypsennyksen maksimiaika on 95 minuuttia. Grillikyypsennys on erityisen käyttökelpoinen ohuille lihaviipaleille, pihveille, kyljyksille, kebabille, makkaroille ja kanapaloille. Se sopii myös kuumille voileiville ja gratinoituille ruokalajeille.



Oletetaan esimerkiksi, että haluat grillata 12 minuuttia.

1. Avaa luukku ja laita ruoka uuniin, sulje se.
2. Käännä valitsin kohtaan GRILLI .
3. Paina + tai – asettaaksesi ajaksi 12:00:00.
4. Paina  -painiketta

5. Yhdistelmä 1



Kypsennyksen maksimiaika on 95 minuuttia. 30% mikroaaltokyypsennyksen aika, 70% grillikyypsennyksen aika. Käytä kaloille tai gratinointiin.

Oletetaan, että haluat asettaa yhdistelmän 1 kypsennyksen 25 minuutiksi.

1. Avaa luukku ja laita ruoka uuniin, sulje se.
2. Käännä valitsin kohtaan .
3. Paina + tai – asettaaksesi ajaksi 25:00.
4. Paina  -painiketta.

6. Yhdistelmä 2

Kypsennyksen maksimiaika on 95 minuuttia. 55% mikroaaltokyypsennyksen aika, 45% grillikyypsennyksen aika. Käyttö vanukkaisiin, munakkaisiin, uuniperunoihin ja siipikarjaan. Oletetaan, että haluat asettaa yhdistelmän 2 kypsennyksen 12 minuutiksi.

1. Avaa luukku ja laita ruoka uuniin, sulje se.
2. Käännä valitsin kohtaan .
3. Paina + tai – asettaaksesi ajaksi 12:00:00.
4. Paina  -painiketta.

7. Automaattinen sulatus

Uuni mahdollistaa käyttäjän syöttämään painoon perustuvan ruoan sulatuksen. Sulatuksen tehotasot ja aika asetetaan automaattisesti, kun paino on ohjelmoitu. Sulatettavan ruoan paino vaihtelee välillä 100 g–1800 g.

ESIMERKIKSI: Oletetaan, että haluat sulattaa 600 g pakastettuja katkarapuja

1. Käännä valitsin automaattisen sulatuksen kohtaan *.
2. Paina + tai – ilmoittaessasi haluamasi painon.
3. Paina \heartsuit -painiketta.

Huomaa:

Järjestelmä pysähtyy sulatusohjelman aikana muistuttamaan käyttäjää ruoan kääntämisestä ja sen jälkeen sulatuksen uudelleenaloittamisesta painamalla \heartsuit .

8. Automaattikypsennys

Seuraaviin ruokiin tai ruoanlaittoimintoihin ei tarvitse syöttää kypsennystehoa ja aikaa. Yritä antaa uunille tarkat tiedot siitä, mitä haluat kypsentää sekä ruokien painot tai määrät. Uuni alkaa toimia, kun olet painanut \heartsuit .

Esimerkiksi: 150 g pizzan kypsennys.

1. Käännä valmiustilassa valitsin kohtaan AUTOMAATTIKYPSENNYS \heartsuit .
2. Paina “+” tai “–” valitaksesi A–2.
3. Vahvista painamalla \heartsuit .
4. Paina “+” tai “–” ilmoittaaksesi haluamasi painon tai määrän.
5. Paina \heartsuit -painiketta.

Koodi	Ruoka-aine	Juoman ja perunoiden osalta näytössä näkyy tarjotulomäärä ruoka-aineen painon sijaan painettaessa “+” tai “–”.
A1	Juoma (200 ml/kuppi)	Kypsennettäessä lihaa uuni pysähtyy kypsennyksen aikana muistuttamaan käyttäjää ruoka-aineen kääntämisestä yhtenäisen kypsennyksen aikaansaamiseksi.
A2	Pizza (g)	Automaattikypsennyksen tulos riippuu sellaisista tekijöistä kuin jännitteen muutokset, ruoka-aineen muoto ja koko, tiettyjen ruokien henkilökohtaiset kypsyysmielitymukset ja kuinka hyvin satuit laittamaan ruoan uuniin. Jos tulos ei joka tapauksessa ole mielestäsi aivan tyydyttävä, säädä kypsennysaikaa jonkin verran haluamallasi tavalla.
A3	Pasta (g)	
A4	Perunat (230 g / annos)	
A5	Uudelleenkuu mennus (g)	
A6	Vihannekset (g)	
A7	Pizzan sulatus (g)	
A8	Liha (g)	

9. Lapsilukko

Käytä estämään pikkulasten valvoton uunin käyttö. LAPSILUKKO-ilmaisoin tulee esiin näyttöön, eikä uunia voi käyttää LAPSILUKON ollessa asetettuna.

LAPSILUKON asettaminen: Paina ja pidä painettuna valmiustilassa KÄYNNISTÄ/PYSÄYTÄ/PERUUTA \heartsuit -painiketta 5 sekunnin ajan, kuuluu piippaus ja lukituksen merkivalo palaa. LAPSILUKON peruuttaminen: Paina ja pidä painettuna KÄYNNISTÄ/PYSÄYTÄ/PERUUTA \heartsuit -painiketta 5 sekunnin ajan, kunnes lukituksen merkivalo näytössä sammuu.

10. Esiasetus toiminto

Tämä toiminto antaa sinun ohjelmoida kypsytysohjelman käynnistymään myöhempänä ajankohtana.

Esimerkiksi: Oletetaan, että esiasetus aika on 9:00, ja haluat uunin käynnistävän grillin kypsytysohjelman 5 minuutin ajaksi kello 10:30.

1. Käännä valitsin esiasetukseen PRESET (ESIASETA) \heartsuit .
2. Paina “+” tai “–” asettaaksesi tunnit, paina vahvistukseksi START/STOP/CANCEL (KÄYNNISTÄ/PYSÄYTÄ/PERUUTA).
3. Paina “+” tai “–” asettaaksesi minuutit, paina taas vahvistukseksi START/STOP/CANCEL (KÄYNNISTÄ/PYSÄYTÄ/PERUUTA).
4. Käännä valitsin asentoon GRILL (GRILLI).

5. Paina “+” tai “-”suoraan asettamaan kypsytysajaksi 5:00.
6. Käynnistä painamalla START/STOP/CANCEL (KÄYNNISTÄ/PYSÄYTÄ/PERUUTA).

HUOMAA:

1. Kun kello on 10:30, haluttu kypsytysohjelma käynnistyy automaattisesti.
2. Käännä esiasetuspahtumassa valinta tilaan PRESET (ESIASETA) voidaksesi tarkistaa esiasetuksen ajan. Paina START/STOP/CANCEL (KÄYNNISTÄ/PYSÄYTÄ/PERUUTA) kerran, tai käännä valinta oikealle, mikä voi peruuttaa PRESET (ESIASETA) -toiminnon.
3. AUTO DEFROST (AUTOMAATTINEN SULATUS) –toimintoa ei voida asettaa PRESET (ESIASETA) -ohjelmassa.

Mikroaaltouunin huolto

1. Kytke uuni pois päältä ja irrota pistoke pistorasiasta ennen uunin puhdistamista.
2. Pidä uunin sisäosat puhtaina. Jos uunin seinämiin roiskuu ruokaa, pyyhi ne pois kostealla liinalla. Kovien tai hankaavien puhdistusaineiden käyttö ei ole suositeltavaa.
3. Puhdista uunin ulkopinnat kostealla liinalla. Suojellaksesi uunin sisällä olevia osia huolehdi, ettei uunin ilmanvaihtoaukkoihin pääse vettä.
4. Älä kastele ohjauspaneelia. Puhdista se pehmeällä, kostealla liinalla. Älä puhdista ohjauspaneelia puhdistusaineilla äläkä hankaavilla tai suihkutettavilla aineilla.
5. Jos uunin luukun sisäpuolelle tai ympärille muodostuu höyryä, pyyhi se pois pehmeällä liinalla. Näin voi tapahtua, jos uunia käytetään erittäin kosteassa ympäristössä; se ei ole merkki uunin viallisesta toiminnasta.
6. Irrota silloin tällöin lasitarjotin puhdistusta varten. Pese tarjotin lämpimällä saippuavedellä tai astianpesukoneessa.
7. Pyörivä rengas ja uunin sisäpohja on puhdistettava säännöllisesti liiallisen melun välttämiseksi. Pyyhi uunin sisäpohja miedolla pesuaineella, vedellä tai ikkunanpuhdistusaineella, ja kuivaa. Pyörivän renkaan voi pestä miedolla saippuavedellä tai astianpesukoneessa. Ruuanvalmistuksessa uuniin kerääntyy höyryä, mutta se ei vaikuta millään tavoin uunin sisäpohjaan tai pyörivän renkaan pyöriin.

Irrotettuasi pyörivän renkaan uunista puhdistettavaksi varmista, että asetat sen takaisin oikeaan asentoon.

8. Poista uunista hajut sekoittamalla kupillinen vettä sekä yhden sitruunan mehu ja kuori syvään, mikroaaltouunin kestäväään kulhoon. Kuumenna mikroaaltouunissa viiden minuutin ajan, pyyhi huolellisesti ja kuivaa pehmeällä liinalla.
9. Kun uunin lamppu pitää vaihtaa, pyydä apua jälleenmyyjältä.

Ympäristö

Älä hävitä laitetta normaalin kotitalousjätteen mukana sen käyttöäin päätyttyä, vaan luovuta se kierrätykseen virallisessa keräyspisteessä. Tekemällä näin autat säästämään ympäristöä.

Takuu ja huolto

Jos tarvitset tietoja, tai jos sinulla on ongelma, ota yhteyttä Gorenjen maassasi sijaitsevaan asiakaspalvelukeskukseen (löydät sen puhelinnumeron maailmanlaajuisesta takuulehtisestä). Jos maassasi ei ole asiakaspalvelukeskusta, käy paikallisen Gorenje-kauppiasi luona tai ota yhteyttä Gorenjen kotitalouslaitteiden huoltoosastoon.

Vain henkilökohtaiseen käyttöön!

Lisää vinkkejä ja hyödyllisiä ohjeita ruuanvalmistukseen mikroaaltouunissa ja grillissä löydät Internet-sivuiltamme:

<http://www.microwaves.gorenje.com>

Pidätämme oikeuden muutoksiin!

gorenje

**TOIVOTTAA NAUTINNOLLISIA
HETKIÄ LAITTEEN PARISSA**

Rūpīgi izlasiet lietošanas pamācību un saglabājiet to turpmākai uzziņai.

TEHNISKAIS RAKSTUROJUMS

Strāvas patēriņš:	230V~50Hz, 1200W
Izvide:	700W
Grila sildītājs:	900W
Darbošanās frekvence:	2450MHz
Ārējie izmēri:	452mm(P) X 262mm(A) X 364mm(D)
Krāsns dobuma izmēri:	315mm(P) X 198mm(A) X 297mm(D)
Krāsns ietilpība:	20 litri
Svars bez kastes iepakojuma:	Apm. 11,3 kg
Trokšņa līmenis:	(Lc IEC) < 58 dB (A)

Šī ierīce ir marķēta saskaņā ar Eiropas direktīvu 2002/96/EC par Elektrisko un elektronisko iekārtu atkritumiem (EEIA). Šī pamatnorāde informē par to, ka ierīci Eiropas mērogā var likumīgi atgriezt un pārstrādāt kā elektrisko un elektronisko iekārtu atkritumus.

Šī ir jauna un sarežģīta iekārta, kas lietošanai paredzēta tikai personām, kuras rūpīgi ir iepazinušās ar Lietošanas Instrukciju un kuru nolūks, saprašana un spējīgums ir sekot līdzi visiem ekspluatācijas noteikumiem ar mērķi izvairīties no bojājumiem. Lūdzu ņemt vērā, ka iekārtas nav paredzēta lietošanai bērniem, kā arī stingri aizliegts bērniem ar to spēlēties.

Pirms sazināšanās ar apkopes dienestu

- Ja krāsns nedarbojas vispār, neparādās displejs vai displejs izzūd:
 - Pārbaudiet, vai krāsns ir kārtīgi pievienota strāvai. Ja nav, izņemiet kontaktdakšu no kontaktligzdas, nogaidiet 10 sekundes un kārtīgi pievienojiet to strāvai vēlreiz.
 - Pārbaudiet telpas ar ģeometriju drošinātāju vai strāvas vadu slēgiekārtu. Ja šķiet, ka tās darbojas pareizi, pārbaudiet kontaktligzdas darbību ar citu ierīci.
- Ja mikroviļņu jauda nedarbojas:
 - Pārbaudiet, vai ir uzstādīts taimeris.
 - Pārbaudiet, vai ir kārtīgi aiztaisītas krāsns durtiņas, lai tās saslēgtu drošības savienojumus. Pretējā gadījumā mikroviļņu enerģija neieplūds krāsnī.

JA NEKAS NO IEPRIEKŠMINĒTĀ NEIZLABO SITUĀCIJU, SAZINIETIES AR TUVĀKO PILNVAROTO APKOPES DIENESTU.

Ierīce paredzēta tikai lietošanai mājsaimniecībās ēdienu un uzskodu uzsildīšanai, izmantojot elektromagnētisko enerģiju; ierīce paredzēta tikai lietošanai iekšējās telpās.

Radio signālu traucējumi

Mikroviļņu krāsns var izraisīt traucējumus Jūsu radiouztvērējam, televizoram vai līdzīgām iekārtām. Ja šādi traucējumi parādās, tos var likvidēt vai samazināt ar šādām darbībām:

- Notīriet krāsns durtiņas un blīvēju virsmu.
- Novietojiet radiouztvērēju, televizoru utt. cik vien iespējams tālu no Jūsu mikroviļņu krāsns.
- Izmantojiet kārtīgi uzstādītu antenu Jūsu radiouztvērējam, televizoram utt., lai uztvertu spēcīgāku signālu.

Uzstādīšana

- Pārliecinieties, vai no durtiņu iekšpuses ir noņemti visi iepakojuma materiāli.
- Pēc krāsns izpakošanas pārbaudiet, vai tai nav kādi vizuāli bojājumi, piemēram:
 - nelīdzeni novietotas durtiņas;
 - bojātas durtiņas;
 - iespiedumi vai caurumi durtiņu logā un ekrānā;
 - iespiedumi krāsns dobumā.Ja ir redzams kāds no iepriekšminētajiem bojājumiem, **NELIETOJIET** krāsnī.
- Šī mikroviļņu krāsns sver 11,3 kg, un tā ir jānovieto uz horizontālas virsmas pietiekami stingri, lai tās svaram būtu balsts.

4. Krāsns jānovieto tālāk no augstām temperatūrām un tvaikiem.
5. **NENOVIETOJĪET** neko uz krāsns virsas.
6. Lai nodrošinātu pareizu krāsns ventilāciju, turiet to vismaz 8 cm nost no abām blakus sienām un 10 cm nost no aizmugurējās sienas.
7. **NEIZŅEMĪET** rotējošās paplātes virzošo vārpstu.
8. Tāpat kā jebkurai citai iekārtai, arī šai ir nepieciešama cieša uzraudzība, ja to lieto bērni.
BRĪDINĀJUMS - ŠAI IEKĀRTAI IR JĀBŪT IEZEMĒTAI.
9. Strāvas kontaktligzdai ir jābūt viegli pieejamai strāvas vadam.
10. Šai krāsnij ir nepieciešami 1,2 KVA; uzstādot krāsni, ir ieteicams konsultēties ar apkopes tehniķi.
UZMANĪBU: Šī krāsns ir iekšēji aizsargāta ar 250V, 10 ampēru drošinātāju.

SVARĪGI

Šī strāvas vada mazie vadiņi ir nokrāsoti atbilstoši šādam kodam:

Zaļš un dzeltens:	Iezemējums
Zils:	Neitrāls
Brūns:	Zemsprieguma

Tā kā ierīces strāvas vada mazo vadiņu krāsas var neatbilst krāsu marķējumam, kāds ir Jūsu kontaktligzdas kontaktiem, rīkojieties šādi:

- Vadiņš, kas ir nokrāsots zaļā un dzeltenā krāsā, ir jāpievieno kontaktligzdas kontaktam, kas ir marķēts ar burtu **E** vai ar iezemējuma simbolu, kas nokrāsots zaļā vai zaļā un dzeltenā krāsā.
- Vadiņš, kas ir nokrāsots zilā krāsā, ir jāpievieno kontaktam, kas ir marķēts ar burtu **N** vai nokrāsots melnā krāsā.
- Vadiņš, kas ir nokrāsots brūnā krāsā, ir jāpievieno kontaktam, kas ir marķēts ar burtu **L** vai nokrāsots sarkanā krāsā.

Svarīgas drošības instrukcijas

- **BRĪDINĀJUMS:** Kad ierīce tiek darbināta kombinētajā režīmā, tās esošo temperatūru dēļ bērniem vajadzētu to lietot tikai pieaugušo uzraudzībā (tikai krāsns modeļa gadījumā ar grila funkciju).
- **BRĪDINĀJUMS:** Ja durvītas vai durvītu blīves ir bojātas, krāsni nedrīkst lietot, līdz kompetenta persona to nav salabojuši.
- **BRĪDINĀJUMS:** Personai, kas nav kompetenta to darīt, ir bīstami veikt jebkāda veida tehniskās apkopes vai remontēšanas darbības, kas ietver aizsega noņemšanu,

kurš sniedz aizsardzību pret mikroviļņu enerģijas izstarošanu.

- **BRĪDINĀJUMS:** Šķidrums un cita pārtika jāsilā aizvērtos traukos, jo tie var sprāgt.
- **BRĪDINĀJUMS:** Šo ierīci nedrīkst lietot personas (tai skaitā bērni) ar samazinātām fiziskajām, maņu orgānu un garīgajām spējām, vai pieredzes un zināšanu trūkumu, ja viņu darbs nenotiek par viņu drošību atbildīgas personas uzraudzībā vai šīs personas ir saņēmušas instrukcijas attiecībā uz šīs ierīces lietošanu. Ir jāraugās, lai ar ierīci nerotaļotos bērni.
- Krāsnij ir jābūt ar pietiekamu gaisa plūsmu. Turiet tās aizmugurē brīvu 8 cm attālumā; abās pusēs 10 cm attālumā un no augšpusēs 10 cm attālumā. Nenovietojiet krāsns kājiņu, nenobloķējiet krāsns gaisa atveres.
- Izmantojiet tikai tādus virtuves piederumus, kas ir piemēroti lietošanai mikroviļņu krāsnīs.
- Ja sildāt pārtiku plastmasas vai papīra traukos, pieskatiet krāsni aizdegšanās iespējamības dēļ.
- Ja tiek novēroti dūmi, izslēdziet ierīci vai atvienojiet to no strāvas padeves un turiet krāsns durvītas aizvērtas, lai apslāpētu jebkāda veida liesmas.
- Uzskodu uzsildīšana mikroviļņos var pārvērsties verdošā vārīšanās procesā, tāpēc, ņemot trauku rokās, ir jābūt uzmanīgam.
- Lai izvairītos no apdedzināšanās, barošanas pudelīšu un zīdaiņu ēdienu burciņu saturs pirms lietošanas ir jāapmaisa vai jāsakrata, kā arī jāpārbauda to temperatūra.
- Mikroviļņu krāsnīs nevajadzētu gatavot olas čaumalās un veselas cieti novārītas olas, jo tās var uzsprāgt pat pēc tam, kad sildīšana mikroviļņos ir jau beigusies.
- Tīrot durvītu, durvītu blīvējuma, krāsns dobuma virsmas, izmantojiet tikai maigas, neabrazīvas ziepes vai tīrīšanas līdzekļus, kas uzlikti uz sūkļa vai mīksta lupatīņa.
- Krāsns jātīra regulāri, un no tās jānoņem jebkāda veida ēdienu pārpalikumi.
- Ja krāsns netiek uzturēta tīrībā, tas var izraisīt virsmas bojājumus, kas var negatīvi ietekmēt iekārtas kalpošanas laiku un iespējams arī izraisīt bīstamas situācijas.
- Ja ir bojāts strāvas padeves vads, lai izvairītos no iespējama riska, tas jānomaina precēs tirgotājam, tā apkopes dienesta pārstāvim vai līdzīgas kvalifikācijas personām.

Drošības instrukcijas vispārējai lietošanai

Tālāk ir norādīti noteikti nosacījumi, kas jāņem vērā, izmantojot visas iekārtas, lai panāktu un nodrošinātu šīs krāsns vislabāko izpildi:

1. Vienmēr, kad darbojaties ar krāsni, turiet stikla paplāti, rotācijas sviras, savienojuma elementu un rotācijas riņķi katru savā vietā.
2. Neizmantojiet krāsni nekādiem citiem nolūkiem kā tikai ēdiena pagatavošanai, piemēram, neizmantojiet to sterilizēšanai un drēbju, papīra izstrādājumu vai jebkādu citu priekšmetu, kas nav pārtika, žāvēšanai.
3. Neiedarbiniet krāsni, kad tā ir tukša. Tas var sabojāt krāsni.
4. Neizmantojiet krāsns dobumu nekāda veida priekšmetu uzglabāšanai, piemēram, papīru, pavāgrāmatu utt. uzglabāšanai.
5. Negatavojiet pārtiku, kas ir ietverta apvalkā, piemēram, olu dzeltenumus, kartupeļus, vistas aknas utt., ja neesat to vispirms vairākas reizes caurdūruši ar dakšiņu.
6. Neievietojiet nekādus priekšmetus ārējā korpusa atverēs.
7. Nekad nenogremiet no krāsns tādas detaļas kā kājiņu, savienojuma elementu, skrūves u.c.
8. Negatavojiet ēdienu tieši uz stikla paplātes. Pirms ēdiena ievietošanas krāsni novietojiet to atbilstošā virtuves traukā.

SVARĪGI – VIRTUVES PREČU IZSTRĀDĀJUMI, KURUS NEDRĪKST LIETOT ŠAJĀ MIKROVIĻŅU KRĀSNĪ:

- Neizmantojiet metāla pannas vai traukus ar metāla rokturiem.
- Neizmantojiet nekādus priekšmetus ar metāla apdari.
- Neizmantojiet melamīna traukus, jo tie satur materiālu, kas absorbē mikroviļņu enerģiju. Tas var izraisīt trauku ieplaisāšanu un palēnināt gatavošanas ātrumu.
- Neizmantojiet *Centura* galda piederumus. Glazējums nav piemērots lietošanai mikroviļņos. Tāpat nedrīkst izmantot *Corelle Livingware* veida tasītes ar osiņām.
- Negatavojiet pārtiku traukā ar ierobežotu atveri, piemēram, PET pudelē vai salātu eļļas pudelē, jo tās var uzsprāgt, ja tiek karsētas mikroviļņu krāsni.
- Neizmantojiet parastos gaļas vai saldumu termometrus.
- Ir pieejami īpaši termometri, kas speciāli paredzēti lietošanai ēdiena gatavošanai mikroviļņos. Šādus termometrus drīkst izmantot.

9. Mikroviļņu virtuves piederumi jālieto atbilstoši to izgatavotāja instrukcijām.
10. Nemēģiniet šajā krāsni stipri apcept ēdienu.
11. Lūdzu, atcerieties, ka mikroviļņu krāsns uzkrāsē šķidrums traukā vairāk nekā pašu trauku. Tādēļ, pat ja trauka vāciņš nav karsts, kad tam pieskaraties, izņemot to laukā no krāsns, lūdzu, atcerieties, ka tad, kad vāciņš tiks noņemts, tajā iekšā esošais ēdiens/šķidrums izdalīs tādu pašu tvaiku un/vai garaiņu daudzumu kā pie parastās gatavošanas.
12. Vienmēr pārbaudiet pagatavotā ēdiena temperatūru, jo sevišķi tad, ja sildāt vai gatavojat ēdienu/dzērienu, kas paredzēts zīdaiņiem. Ieteicams nekad nelietot ēdienu/dzērienu uzreiz pēc tā izņemšanas no krāsns, bet atļaut tam nostāvēties vairākas minūtes un apmaisīt ēdienu/dzērienu, lai tajā vienmērīgi izplatītu siltumu.
13. Pārtikai, kas satur tauku un ūdens maisījumu, piemēram, buljonam, vajadzētu nostāvēties krāsni vēl 30-60 sekundes pēc tās izslēgšanas. Tas ir tādēļ, lai ļautu maisījumam norimt un lai novērstu mutlošanu, kad ēdienā/dzērienā tiek ievietota karote vai pievienots buljona kubiciņš.
14. Gatavojot ēdienu/dzērienu, atcerieties, ka ir atsevišķi ēdieni, piemēram, Ziemassvētku pudiņš, dzemi un pildījumi, ka uzkarst ļoti ātri. Ja sildāt vai gatavojat ēdienu ar augstu taukvielu vai cukura saturu, neizmantojiet plastmasas traukus.
15. Gatavošanas trauki un piederumi var kļūt karsti no siltuma, kas izplatās no uzkarstētā ēdiena. Jo īpaši tas tā notiek, ja to rokturi vai augšējās virsmas ir pārklātas ar plastmasas pārklājumu. Lai rīkotos ar šādiem traukiem un piederumiem, ir nepieciešams izmantot šim nolūkam paredzētus turētājus.
16. Lai mazinātu aizdegšanās bīstamību krāsns dobumā:
 - a) Nepārgatavojiet ēdienu. Esiet uzmanīgi, rīkojoties ar mikroviļņu krāsni, ja tajā ir ievietoti papīra, plastmasas vai citi viegli uzliesmojoši materiāli, lai atvieglotu gatavošanu.
 - b) Pirms ievietojat krāsni maisiņus, noņemiet no tiem papīra vijuma auklas.
 - c) Ja krāsns iekšpusē atrodies materiāli uzliesmo, turiet krāsns durvīņas aizvērtas, izslēdziet krāsni, atvienojot to no sienas kontakta vai atslēdzot no tā strāvu pie drošinātāja vai slēgiekārtas paneļa.

DATORIZĒTS VADĪBAS PANELIS

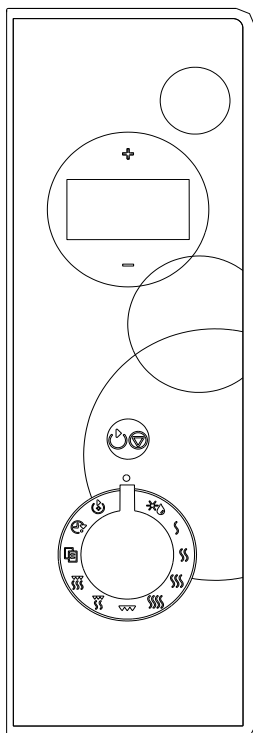

- **IZVĒLNES DARBA EKRĀNS**

Displejā tiek parādīts gatavošanas ilgums, jauda, darbības indikatori un pulksteņa laiks.

- **”+”, ”-”**

Grieziet kloķi, lai iestatītu ilgumu, svaru un daudzumu.

- **AUTOMĀTISKĀ ATKAUSĒŠANA** ❄️

Grieziet kloķi, lai iestatītu atkausēšanas programmu, pamatojoties uz ievadīto svara vērtību.

- **JAUDAS LĪMENIS** (🔥🔥🔥, 🔥🔥, 🔥, 🔥)

Grieziet kloķi, lai izvēlētos mikroviļņu krāsns gatavošanas jaudas līmeni.

- **GRILS** 🔥

Grieziet kloķi, lai iestatītu grilēšanas programmas ilgumu līdz pat 95 minūtēm.

- **KOMBI. 1** 🔥🔥

- **KOMBI. 2** 🔥🔥

Grieziet kloķi, lai iestatītu gatavošanu ar kombinēto mikroviļņu un grila jaudu.

- **AUTOMĀTISKĀ GATAVOŠANA** 🍲

Grieziet kloķi, lai iestatītu tūlītēju zināmāko produktu gatavošanu.

- **PULKSTENIS** ⌚

Grieziet kloķi, lai iestatītu cepeškrāsns pulksteni.

- **IEPRIEKŠĒJA IESTATĪŠANA** ⏪

Grieziet kloķi, lai iestatītu gatavošanas programmu, kas automātiski sāk darboties norādītajā laikā.

- **SĀKŠANA / APTURĒŠANA / ATCELŠANA** ⏩

Piespiediet vienu reizi, lai palaistu gatavošanas programmu.

Piespiediet vienu reizi, lai uz brīdi pārtrauktu gatavošanu, pēc tam turiet piespiestu 3 sekundes, lai programmu atceltu. Šo pogu lieto arī, lai iestatītu bloķēšanu bērnu aizsardzības nolūkā. Vienkārši piespiediet attiecīgu reižu skaitu, lai iestatītu gatavošanas ilgumu un nekavējoties sāktu gatavošanu ar pilnu jaudu.

TEHNISKĀ SHĒMA

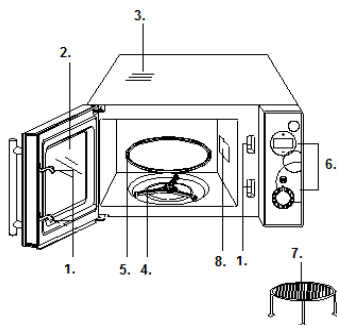

1. Durtiņu aizsargbloķēšanas sistēma
2. Krāsns logs
3. Krāsns gaisa ventilācijas atvere
4. Rotējošā pamatne
5. Stikla paplāte
6. Vadības panelis
7. Grila paliktņs
8. Viļņu vadotne (lūdzu, neņemiet nost vizlas pārsegu, kas pārklāj viļņu vadotni)

Lietotāja pamācība

1. Digitālā pulksteņa iestatīšana

Cepeškrāsnij ir digitāls pulkstenis, pulksteņa laiku varat iestatīt 24/12 stundu ciklā, piespiežot pulksteņa pogu gaidīšanas režīmā.

Piemērs: pieņemsim, ka vēlaties iestatīt cepeškrāsns pulksteņa laiku uz 8:30.

1. Cepeškrāsnij esot gaidīšanas režīmā, pagrieziet skalu uz ☉, tad piespiediet +, lai izvēlētos 24 stundu pulksteņa ciklu.
2. Vienu reizi piespiediet pogu ☉▽, lai apstiprinātu stundu iestatījumu.
3. Piespiediet + vai -, lai iestatītu stundu ciparu 8.
4. Vienu reizi piespiediet pogu ☉▽, lai apstiprinātu stundas iestatījumu.
5. Piespiediet + vai -, lai iestatītu minūšu ciparu 30.
6. Vienu reizi piespiediet pogu ☉▽, lai apstiprinātu laika iestatījumu.

Ievērojiet: gatavošanas laikā pārbaudīt laiku varat, piespiežot pogu ☉.

2. Gatavošana ar mikroviļņiem

Lai gatavotu ar mikroviļņiem, grieziet skalu pret attiecīgo JAUDAS LĪMEŅA kodu, lai iestatītu gatavošanas jaudas līmeni, un pēc tam izmantojiet + vai -, lai iestatītu vajadzīgo gatavošanas ilgumu. Maksimālais gatavošanas ilgums ir 95 minūtes.

Izvēlieties jaudas līmeni, pagriežot skalu pret attiecīgo jaudas līmeņa kodu.

Gatavošanas jauda	Displejs
100%	P100 1-S
80%	P-80 1-S
60%	P-60 1-S
40%	P-40 1-S

Piemēram, ja vēlaties iestatīt gatavošanas ilgumu 10 minūtes ar 60% mikroviļņu jaudu:

1. Atveriet durtiņas un ielieciet gatavojamo ēdienu cepeškrāsnī, aizveriet durtiņas.
2. Grieziet skalu pret attiecīgo JAUDAS LĪMENI (☉☉☉, ☉☉☉, ☉☉), līdz displejā redzams jaudas līmenis P-60.
3. Piespiediet + vai -, lai iestatītu 10:00.
4. Piespiediet pogu ☉▽.

Ievērojiet:

1. Ja vēlaties uz brīdi pārtraukt gatavošanu, vienu reizi piespiediet ☉▽, pēc tam varat atkal atsākt gatavošanu, piespiežot ☉▽; vai

arī – pagaidu režīma laikā piespiediet un 5 sekundes turiet piespiestu ☉▽, lai konkrēto gatavošanas programmu atceltu.

2. Pēc tam, kad gatavošanas programmas darbība būs pabeigta, ik pēc 2 minūtēm atskanēs zumbēra pīkstieni, un displejā būs redzams »End« /«Beigas«/; piespiediet jebkuru pogu vai atveriet cepeškrāsns durtiņas, lai šo ziņojumu dzēstu; tikai pēc tam varat iestatīt kādu citu funkciju. (Gan 1., gan 2. piezīme attiecas arī uz citām gatavošanas programmām.)
3. Jaudas līmeni varat pārbaudīt, pagriežot skalu pret attiecīgo JAUDAS LĪMEŅA kodu (☉☉☉, ☉☉☉, ☉☉, ☉).

3. Ātrā palaišana

Šī funkcija ļauj ātri palaist cepeškrāsns darbību. Ilgākais gatavošanas laiks ir 10 minūtes.

Gaidīšanas režīmā ātri un secīgi piespiediet pogu ☉▽, lai iestatītu gatavošanas ilgumu, un cepeškrāsns nekavējoties sāk darboties ar pilnu jaudu.

Gatavošanas laikā gatavošanas ilgumu varat pagarināt, piespiežot ☉▽.

4. Grils

Ilgākais gatavošanas laiks ir 95 minūtes. Grilēšana ir īpaši noderīga, gatavojot plānas gaļas, steika, karbonādes, kebaba, desiņu vai vistas filejas šķēles. Tā ir piemērota arī karstmaizi un rīvmaizē apviļātu ēdienu gatavošanā.

Piemēram, jūs vēlaties grilēt 12 minūtes.

1. Atveriet durtiņas un ielieciet gatavojamo ēdienu cepeškrāsnī, aizveriet durtiņas.
2. Pagrieziet skalu uz GRILU☉☉☉.
3. Piespiediet + vai -, lai iestatītu laiku 12:00.
4. Piespiediet pogu ☉▽.

5. Kombinācija 1

Ilgākais gatavošanas laiks ir 95 minūtes. 30% laika gatavošanai mikroviļņos, 70% – grilēšanai. Parasti izmanto zivju vai rīvmaizē apviļātu ēdienu gatavošanā.

Piemēram, jūs vēlaties iestatīt gatavošanu kombinācijas 1 režīmā uz 25 minūtēm.

1. Atveriet durtiņas un ielieciet gatavojamo ēdienu cepeškrāsnī, aizveriet durtiņas.
2. Pagrieziet skalu uz ☉☉.
3. Piespiediet + vai -, lai iestatītu laiku 25:00.
4. Piespiediet pogu ☉▽.

6. Kombinācija 2

Ilgākais gatavošanas laiks ir 95 minūtes. 55% laika gatavošanai mikroviļņos, 45% – grilēšanai. Parasti izmanto pudiņu, omlešu, ceptu kartupeļu un putnu gaļas gatavošanā.

Piemēram, jūs vēlaties iestatīt gatavošanu kombinācijas 2 režīmā uz 12 minūtēm.

1. Aterviet durtiņas un ielieciet gatavojamo ēdienu cepeškrāsnī, izviet durtiņas.
2. Pagrieziet skalu uz ☳.
3. Piespiediet + vai -, lai iestatītu laiku 12:00.
4. Piespiediet pogu ☰▽.

7. Automātiskā atkausēšana

Cepeškrāsnī ir iespējams atkausēt produktus, pamatojoties uz lietotāja ievadīto svara vērtību. Tiklīdz ir ieprogrammēts svars, automātiski tiek iestatīts atkausēšanas jaudas līmenis un ilgums. Atkausējamo produktu svars drīkst būt diapazonā starp 100 g un 1800 g.

PIEMĒRS: pieņemsim, ka vēlaties atkausēt 600 g saldētu garneļu.

1. Pagrieziet skalu uz automātisko atkausēšanu ☳.
2. Piespiediet + vai -, lai norādītu vajadzīgo svaru.
3. Piespiediet pogu ☰▽.

Ievērojiet:

atkausēšanas programmas laikā sistēmas darbībā būs pauze, atgādinot lietotājam, ka produkts ir jāapgriež uz otru pusi; pēc tam jāpiespiež ☰▽, lai atsāktu atkausēšanu.

8. Automātiskā gatavošana

Attiecībā uz turpinājumā norādītajiem produktiem vai gatavošanas darbībām nav jāievada gatavošanas jauda un ilgums. Jums jāievada informācija par to, ko vēlaties gatavot, un produkta svara vai pārtikas daudzuma vērtība. Piespiežot ☰▽, cepeškrāsns sāk darboties.

Piemērs: 150 g picas sagatavošana.

1. Gaidīšanas režīmā pagrieziet skalu pret AUTOMĀTISKO GATAVOŠANU ☳.
2. Piespiediet "+" vai "-", lai izvēlētos A-2.
3. Piespiediet ☰▽, lai apstiprinātu.
4. Piespiediet "+" vai "-", lai norādītu vajadzīgo svaru vai daudzumu.
5. Piespiediet pogu ☰▽.

A4	Kartupeļi (230 g / porcija)	atkarīgi no tādiem faktoriem kā sprieguma svārstības, produkta forma un lielums, tas, kam jūs dodat priekšroku konkrētu produktu gatavības pakāpes ziņā, un pat tas, cik labi jums būs izdevies novietot produktu cepeškrāsnī. Ja produkta gatavības rezultāts kaut kādā ziņā nav gluži apmierinošs, lūdzu, attiecīgi nedaudz pieregulējiet gatavošanas ilgumu.
A5	Uzsilīdīšana (g)	
A6	Dārzeni (g)	
A7	Picas atkausēšana (g)	
A8	Gaļa (g)	

9. Bloķēšana bērnu aizsardzības nolūkā

Lieto, lai nepieļautu situāciju, ka mazi bērni bez uzraudzības varētu rīkoties ar cepeškrāsnī. Displejā būs redzams indikators "CHILD LOCK" /bloķēts bērnu aizsardzības nolūkā/, un laikā, kamēr ir iestatīta BLOĶĒŠANA BĒRNU AIZSARDZĪBAS NOLŪKĀ, ar cepeškrāsnī nav iespējams darboties.

BLOĶĒŠANAS BĒRNU AIZSARDZĪBAS NOLŪKĀ iestatīšana: cepeškrāsnij esot gaidīšanas režīmā, piespiediet un 5 sekundes turiet piespiestu PALAIŠANAS/APTURĒŠANAS/ATCELŠANAS pogu ☰▽, atskanēs pīkstiens, un iedegsies bloķēšanas indikators.

BLOĶĒŠANAS BĒRNU AIZSARDZĪBAS NOLŪKĀ atcelšana: piespiediet un 5 sekundes turiet piespiestu PALAIŠANAS/APTURĒŠANAS/ATCELŠANAS pogu ☰▽, līdz bloķēšanas indikators displejā nodzīst.

10. Iepriekšējās iestatīšanas funkcija

Šī funkcija ļauj ieprogrammēt ēdiena gatavošanas programmas sākšanas vēlākā laikā.

Piemēram: pieņemsim, ka ir plkst. 9.00, un jūs vēlaties, lai mikroviļņu krāsns sāk 5 minūšu grilēšanas programmu plkst. 10.30.

1. Pagrieziet pogu uz PRESET ☰ (IEPRIEKŠĒJĀ IESTATĪŠANA).
2. Spiežot "+" vai "-", iestatiet stundas, un tad, lai apstiprinātu, piespiediet START/STOP/CANCEL (SĀKT/APTURĒT/ATCELT).
3. Spiežot "+" vai "-", iestatiet minūtes, un tad, lai apstiprinātu, atkal piespiediet START/STOP/CANCEL (SĀKT/APTURĒT/ATCELT).
4. Pagrieziet pogu uz GRILL (GRILĒŠANA).

Kods	Produkts	Dzērienu un kartupeļu gadījumā, piespiežot "+" vai "-", displejā būs norādīts porciju skaits, nevis produkta svars.
A1	Dzēriens (200 ml/tase)	
A2	Pica (g)	Gatavojot gaļu, cepeškrāsns darbībā būs pauze, atgādinot, ka tā jāapgriež uz otru pusi, lai būtu vienmērīgi apstrādāta.
A3	Pasta (g)	Automātiskās gatavošanas rezultāts ir

5. Spiežot "+" vai "-", tiešā veidā iestatiet ēdiena gatavošanas ilgumu 5.00.
6. Lai sāktos laika atskaite, piespiediet START/STOP/CANCEL (SĀKT/APTURĒT/ATCELT).

PIEZĪME:

1. Kad pienāks iestatītais laiks plkst. 10.30, izvēlētā ēdiena gatavošanas programma automātiski ieslēgsies.
2. Iepriekšējās iestatīšanas laikā jūs varat pagriezt pogu uz PRESET (IEPRIEKŠĒJA IESTATĪŠANA), lai pārbaudītu iestatīto laiku. Vienreiz piespiediet START/STOP/CANCEL (SĀKT/APTURĒT/ATCELT) vai pagriežot pogu virzienā pa labi, jūs IEPRIEKŠĒJAS IESTATĪŠANAS funkciju varat atcelt.
3. AUTO DEFROST (AUTOMĀTISKO ATKAUSĒŠANU) PRESET (IEPRIEKŠĒJAS IESTATĪŠANAS) programmā iestatīt nevar.

Rūpes par jūsu mikroviļņu krāsni

1. Pirms ierīces tīrīšanas izslēdziet krāsni un atvienojiet strāvas vadu no sienas kontaktligzdas.
2. Turiet tīru krāsns iekšieni. Ja krāsns sieniņas ir aplīpušas ar sapilējušu šķidrumu ēdiena atliekām, notīriet tās ar mitru lupatiņu. Spēcīgu mazgāšanas šķidrumu vai abrazīvu līdzekļu lietošana nav ieteicama.
3. Krāsns ārējā virsma ir tīrāma ar mitru lupatiņu. Lai novērstu krāsns iekšpusē darbojošos detaļu bojājumus, nedrīkst pieļaut ūdens iekļūšanu ventilācijas atverēs.
4. Nepieļaujiet, lai vadības panelis kļūtu mitrs. Tīriet to ar mīkstu, mitru lupatiņu. Kontroles paneļa tīrīšanai neizmantojiet mazgāšanas līdzekļus, abrazīvus vai izsmidzināmus tīrīšanas līdzekļus.
5. Ja krāsns durtiņu iekšpusē vai apkārt tām uzkrājas tvaiki, notīriet tos ar mīkstu lupatiņu. Tā var notikt, ja mikroviļņu krāsns tiek izmantota augstas mitruma pakāpes apstākļos, taču tas nenorāda uz ierīces darbības traucējumiem.
6. Laiku pa laikam ir nepieciešams izņemt stikla paplāti, lai to iztīrītu. Nomazgājiet paplāti ar siltu ziepjūdeni vai trauku mazgājamo līdzekli.
7. Rotācijas riņķis un krāsns dobuma grīda ir jātīra regulāri, lai izvairītos no pārmērīga ierīces darbības trokšņa. Vienkārši notīriet krāsns virsmas apakšdaļu ar maigu

tīrīšanas līdzekli, ūdeni vai logu tīrītāju un nosusiniet. Rotācijas riņķi var mazgāt ar vieglu ziepjūdeni. Atkārtoti lietojot ierīci, no ēdiena gatavošanas uzkrājas garaiņi, taču tie nekādā veidā neietekmē krāsns apakšējo virsmu vai rotācijas riņķa rītenīņus.

Ja mazgāšanas nolūkā no krāsns dobuma grīdas tiek noņemts rotācijas riņķis, pārliecinieties, vai pēc tam tas tiek pareizi novietots atpakaļ.

8. Smaržas likvidēšanai izmantojiet dziļu, mikroviļņu lietošanai paredzētu bļodu, kurā sajauciet tase ūdens ar viena citrona miziņu un sulu. Ieslēdziet mikroviļņus uz 5 minūtēm, kārtīgi noslaukiet un tad nosusiniet ar mīkstu lupatiņu.
9. Ja ir nepieciešams nomainīt krāsns gaismas lampiņu, lūdzu, sazinieties ar ierīces tirgotāju, lai to iegādātos.

Vide

Kad ierīces darbmūžs ir beidzies, neizmest to parastajos sadzīves atkritumos, bet gan nodot to oficiālā atkritumu savākšanas punktā atsevišķai pārstrādei. Šādi rīkojoties, jūs palīdzat saudzēt vidi.

Garantija un serviss

Ja jums nepieciešama informācija vai ir kāda problēma, lūdzu, sazinieties ar „Gorenje” klientu servisu jūsu valstī (tā tālruna numuru jūs atradīsiet vispasaules garantijas informācijas lapā). Ja jūsu valstī nav šāda oficiālā klientu servisa, dodieties pie „Gorenje” dīlera vai sazinieties ar „Gorenje” sadzīves tehnikas servisa nodaļu.

Tikai personīgai lietošanai!

Papildu ieteikumi gatavošanai ar mikroviļņiem un grilu, kā arī noderīgi padomi ir atrodamī internetā mājaslapā:

<http://www.microwaves.gorenje.com>

Mēs paturam tiesības veikt jebkādas modifikācijas!

gorenje

**NOVĒL JUMS IZBAUDĪT
DAUDZ PRIEKA, IZMANTOJOT
ŠO IERĪCI**

Atidžiai perskaitykite šią naudojimo instrukciją ir prireikus vadovaukitės ja ateityje.

TECHNINIAI DUOMENYS

Energijos sąnaudos:	230V~50Hz, 1200W
Galia:	700W
Kepintuvo galia:	900W
Dažnis:	2450MHz
Išoriniai matmenys:	452mm(P) X 262mm(A) X 364mm(G)
Vidaus matmenys:	315mm(P) X 198mm(A) X 297mm(G)
Talpa:	20 litrų
Svoris:	apie 11,3 kg
Triukšmo lygis:.....	Lc < 58 dB (A)

Šis prietaisas yra pažymėtas remiantis elektrinių ir elektronikos prietaisų atliekų Europos direktyva 2002/96/EC (WEEE). Ši direktyva galioja visoje Europoje ir yra elektrinių ir elektronikos prietaisų grąžinimo bei perdavimo tvarkos pagrindas.

Šiuo prietaisu gali naudotis tik asmenys, kurie atidžiai perskaitė naudojimo instrukciją, ir sugebės vadovautis ja, tam kad būtų išvengta nuostolių.

Prašome perspėti vaikus ir stebėti, kad jie nežaistų su prietaisu ir nesinaudotų juo be suaugusiųjų priežiūros.

Prieš kviečiant meistrą

- Jei prietaisas neveikia, ekranėlis neįsijungia:
 - Patikrinkite ar prietaiso laidas gerai įkištas į elektros lizdą. Jei ne, ištraukite kištuką iš rozetės ir palaukę 10 sekundžių vėl įkiškite kištuką atgal į elektros lizdą.
 - Patikrinkite, ar negalėjo perdegti saugiklis; arba nutrūkti elektros tiekimas. Jei viskas gerai, patikrinkite elektros lizdą, įjungdami į jį kitą prietaisą.
- Jei mikrobangos veikia ne visu galingumu:
 - Patikrinkite, kuris laikmatis yra nustatytas.
 - Įsitikinkite, kad durelės yra gerai uždarytos. Kitaip mikrobangos nesklis į orkaitę.

JEI NETINKA NEI VIENAS AUKŠČIAU PATEIKTAS APRAŠYMAS, KREIPKITĖS Į ARTIMIAUSIĄ TECHNINIO APTARNAVIMO CENTRĄ.

Prietaisas skirtas naudoti namų buityje maisto ir gėrimų pašildymui, naudojant elektromagnetinę energiją. Naudoti tik vidaus patalpose.

Radio trukdžiai

Mikrobangų krosnelė gali sutrikdyti jūsų radijo, televizoriaus ar panašių prietaisų veikimą. Kai atsiranda trukdžiai, juos galima pašalinti ar sumažinti atliekant tokius veiksmus:

- Nuvalykite krosnelės dureles ir sandarinimo gumų paviršius.
- Pastatykite radijo imtuvą, televizorių ir panašius prietaisus kuo toliau nuo mikrobangų krosnelės.
- Naudokite tinkamą anteną, kad radijo imtuvai, televizoriai ar kiti panašūs prietaisai galėtų gerai priimti signalą.

Montavimas

- Įsitikinkite, jog išėmėte visas pakuotės dalis iš mikrobangų krosnelės vidaus.
- Išpakavę prietaisą, gerai apžiūrėkite, ar nėra pažeidimų, tokių kaip:
 - netinkamai įmontuotos durelės
 - pažeistos durelės
 - durelių lango įdubimai ar skylės
 - įlenktas krosnelės vidus
 Jei pastebėjote bent vieną pažeidimą, **NENAUDOKITE** prietaiso.
- Ši mikrobangų krosnelė sveria 11,3 kg ir ją reikia statyti ant horizontalaus tvirto paviršiaus, kuris išlaikytų tokį svorį.
- Krosnelę statykite ten, kur jos nepasiektų karštis ir garai.
- Ant krosnelės viršaus **NELAIKYKITE** jokių daiktų.
- Statykite krosnelę bent 8 cm atstumu nuo abiejų sienelių ir 10 cm atstumu nuo galinės

sienelės, kad užtikrintumėte tinkamą ventiliaciją.

7. **NENUIMKITE** veleno.
8. Prižiūrėkite vaikus, kuomet jie naudojami mikrobangų krosnele.

ISPĖJIMAS: JĮ PRIETAISĄ REIKIA ĮŽEMINTI.

9. Elektros laido kištukas turi būti lengvai pasiekti elektros lizdą.
10. Prijungiant krosnelę, rekomenduojama pasikonsultuoti su techninio patarnavimo specialistais, nes krosnelė reikalauja 1.2 KW galios.

KROSNELĖS DUOMENYS: 250V,10 amperų saugiklis.

SVARBU

Laidų žymėjimas:

Žalias ir geltonas:

įžeminimas

Mėlynas:

neutralus

Rudas:

energijos

Jei laidų spalvos neatitinka aprašymo:

- laidas, kuris yra žalias ir geltonas turėtų būti prijungtas prie šaltinio terminalo, kuris pažymėtas raide **E** arba įžeminimo simboliu (žaliu-geltonu).
- mėlynas laidas turėtų būti prijungtas prie terminalo, kuris pažymėtas raide **N** ar juoda spalva.
- rudas laidas turėtų būti prijungtas prie terminalo, kuris pažymėtas raide **L** ar raudona spalva.

Svarbūs saugos reikalavimai

- **ISPĖJIMAS:** kai prietaisas veikia kombinuotu režimu, vaikai prietaisu gali naudotis tik prižiūrimi suaugusiųjų, nes šiuo režimu generuojama aukšta temperatūra (tinka tik modeliams su kepintuvo funkcija)
- **ISPĖJIMAS:** jei pažeistos duralės ar duralių sandarinimo gumos, krosnelės negalima naudoti tol, kol ji suremontuojama;
- **ISPĖJIMAS:** rizikinga patiems bandyti taisyti krosnelę, ypač nuimti jos viršų, nes tada būsite neapsaugoti nuo mikrobangų energijos. Atlikti bet kokius krosnelės remonto darbus gali tik kvalifikuotas specialistas.
- **ISPĖJIMAS:** skysčių ir kito maisto negalima kaitinti sandariai uždarytuose induose, nes jie gali sprogti.
- **ISPĖJIMAS:** leiskite Šis prietaisas nepritaikytas naudotis žmonėms su protine ar fizine negalia, neturintiems pakankamai patirties ir įgūdžių bei vaikams. Išskyrus tuos atvejus, kai jie prižiūrimi asmens, atsakingo už jų saugumą, arba jei jie buvo

atitinkamai informuoti kaip naudotis prietaisu. Vakai turi būti prižiūrimi, kad nežaistų su prietaisu.

- Krosnelė turi turėti sąlygas gerai ventilacijai. Palikite 8 cm atstumą nuo galinės sienelės; 10 cm atstumą nuo šoninių sienelių ir 10 cm – virš krosnelės. Nenuimkite krosnelės kojelių ir neužblokuokite ertmių ventilacijai.
- Naudokite tik tinkamus mikrobangų krosnelei indus.
- Jei šildomas maistas yra sudėtas į plastikinį ar popierinį indą, stebėkite, kad tara neužsidegtų;
- Jei pasirodė dūmai, išjunkite krosnelę ir ištraukite jos laidą iš elektros lizdo. Durelių neatidarykite, kad, jei atsirado liepsnos, jos būtų nuslopintos.
- Kaitinami skysčiai gali užvirti, todėl atsargiai išimkite indą iš krosnelės, nes jis gali būti įkaitęs.
- Pašildę kūdikių maistėlį, suplakite jo buteliuką ir prieš maitindami vaiką, patikrinkite maisto temperatūrą, kad išvengtumėte nudegimų.
- Kiaušiniai su lukštu ir kietai virti kiaušiniai neturėtų būti kaitinami mikrobangų krosnelėje, nes jie gali sprogti, net pasibaigus kaitinimo laikui.
- Krosnelės durelių, sandarinimo gumų ir vidaus valymui naudokite tik švelnų valiklį ar indų ploviklį bei kempinėlę ar minkštą šluostę.
- Krosnelę valykite reguliariai. Nuvalykite bet kokius maisto likučius.
- Jei krosnelės reguliariai nevalysite, susikaupę paviršiaus nešvarumai gali neigiamai įtakoti jos efektyvų veikimą bei padidinti gedimų riziką.
- Jei pažeistas krosnelės laidas, techninio aptarnavimo centre kvalifikuotas specialistas jį turėtų pakeisti tinkamu, kad būtų išvengta rizikos.

Saugumo instrukcijos

Laikykitės žemiau pateiktų taisyklių ir būsite tikri, jog jūsų prietaisas veiks efektyviai:

1. Krosnelei veikiant, jos viduje visada turi būti visos reikalingos dalys: stiklinis padėklas, nukreiptuvas ir pan.
2. Naudokite krosnelę tik maisto produktams šildyti ar gaminti. Nedžiiovinkite joje rūbų, popieriaus ar kitų ne maisto produktų ir nenaudokite krosnelės daktų sterilizavimui.
3. Neįjunkite krosnelės, kuomet ji tuščia. Tai gali pakenkti prietaisui.

4. Nenaudokite krosnelės kaip erdvės bet kokių daiktų laikymui.
5. Krosnelėje nekaitinkite jokių produktų, kurie turi membraną/žievelę, pvz., kiaušinių tryniai, bulvės, vištienos kepenėlės ir pan., prieš tai jų nesubadę šakute.
6. Į krosnelės angas neikiškite jokių daiktų.
7. Nenuimkite jokių krosnelės dalių: kojelį, varžtų ir pan.
8. Nekaitinkite maisto, padėję jį tiesiai ant stiklinio padėklo. Prieš dėdami į krosnelę maistą, sudėkite jį į/ant tinkamą/-o indą/-o.
14. Prisiminkite, kad specifinis maistas, kaip, pavyzdžiui, Kalėdinis pudingas, džemas ir pan. pašyla labai greitai. Labai riebus ar saldų maistą kaitinkite ne plastmasiniuose induose.
15. Krosnelėje indai gali įkaisti nuo kaitinamo maisto. Ypač įkaista plastikinės indo dalys viršuje ir ant rankenų. Išimdami tokius indus, naudokite puodkėlę.
16. Kad išvengtumėte gaisro krosnelės viduje:
 - a) Maisto neperkaitinkite. Prižiūrėkite gaminimo procesą, kai į krosnelę įdedate maistą plastikiniuose, popieriniuose ar kitos lengvai užsidegančios medžiagos induose/pakuotėse.
 - b) Prieš dėdami į krosnelę popierines pakuotes (indelius, maišelius), išimkite metalines detales.
 - c) Jei medžiaga (popierius, plastikas ar kt.) krosnelės viduje užsidegė, jokių būdu neatidarykite krosnelės durelių, išjunkite krosnelę ir ištraukite jos laidą iš elektros lizdo.

SVARBU: NETINKAMI KROSNELĖJE NAUDOTI INDAI

- Nenaudokite metalinių indų ar indų su metalinėmis rankenomis.
- Nenaudokite jokių indų su metalinėmis detalėmis.
- Nenaudokite melanino indų nes jie sugeria mikrobangas. Dėl to indas gali įskilti, be to tai prailgins gaminimo laiką.
- Nenaudokite glazūruotų indų.
- Nekaitinkite uždarų indų, nes jie gali sprogti.
- Nenaudokite mėsai ar kulinarijos gaminiams skirtų termometrų.
- Galite naudoti tik specialiai mikrobangų krosnelėms sukurtus termometrus.

9. Indais naudokitės tik laikydamiesi jų gamintojų instrukcijų
10. Krosnelėje nevirkite/neskrudinkite maisto riebaluose.
11. Prisiminkite, jog mikrobangų krosnelėje kaitinamas tik skystis inde, o ne pats indas. Tačiau nors indo viršus nėra karštas, išimant indą iš krosnelės būkite atidus, nes skystis/maistas inde yra karštas ir gali ištikšti.
12. Visada prieš vartodami maistą/skystį, kurį kaitinate krosnelėje, patikrinkite jo temperatūrą. Ypač jei duodate maistą kūdikiams. Nerekomenduojama vartoti maisto/skysčio iš karto išėmus jį iš krosnelės. Leiskite jam pastovėti keletą minučių ir prieš valgant pamaišykite, kad paskirstytumėte vienodai temperatūrą.
13. Maistas, kuriame yra vandens ir riebalų, turėtų būti palaikomas krosnelėje dar 30-60 sekundžių po to kai baigiamas kaitinimas.

VALDYMO SKYDELIS

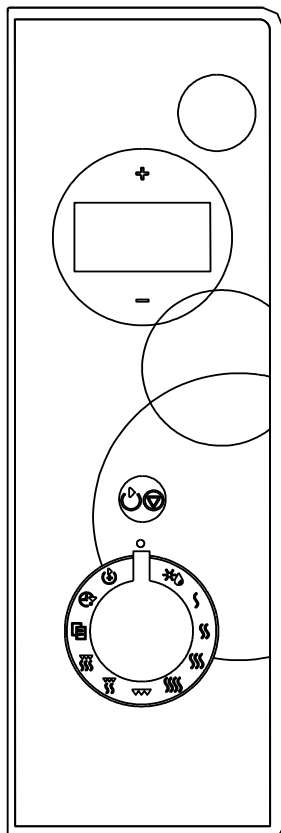

- **EKRANAS**

Rodomas gaminimo laikas, galia, eiga bei laikrodیس.

- "+", "-", "

Pasukite rankenėlę, norėdami nustatyti laiką, svorį ar kiekį.

- **AUTO DEFROST** ❄️

- **AUTOMATINIS ATITIRPINIMAS**

Pasukite rankenėlę, norėdami nustatyti atitirpinimo programą, atsižvelgiant į produkto svorį.

- **GALINGUMO LYGIS** (⚡, ⚡⚡, ⚡⚡⚡, ⚡⚡⚡⚡)

Šiuo mygtuku nustatykite norimą mikrobangų krosnelės galingumą.

- **KEPINTUVAS** 🍷

Pasukite rankenėlę, norėdami įjungti kepintuvą. Programos laikas iki 95 minučių.

- **KOMBINUOTAS GAMINIMAS 1** 🍷

- **KOMBINUOTAS GAMINIMAS 2** 🍷

Pasukite rankenėlę nustatydami kepimą mikrobangomis ir kepintuvą.

- **AUTOMATINIS GAMINIMAS** 🍷

Pasukite rankenėlę akimirksniu nustatydami populiariausią gaminimo programą.

- **LAIKRODIS** ⌚

Pasukite rankenėlę, norėdami nustatyti krosnelės laiką.

- **PRADŽIOS ATIDĖJIMAS** ⏸️

Pasirinktą programą galite pradėti automatiškai tiksliai nustatytu laiku.

- **PRADŽIA / SUSTABDYMAS / ATŠAUKIMAS** ⏸️

Paspauskite vieną kartą, norėdami pradėti programą. Paspauskite dar vieną kartą, laikinam programos sustabdymui, tada laikykite 3 sekundes norėdami atšaukti programą. Šis mygtukas taip pat naudojamas nustatant užraktą nuo vaikų. Tiesiog paspauskite jį keletą kartų nustatydami gaminimo laiką ir kepkite iš karto visu galingumu.

KROSNELĖS DALYS

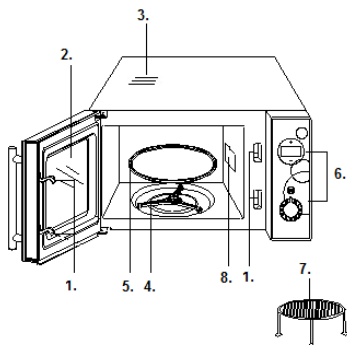

1. Apsauginis durų užraktas
2. Durių stiklas
3. Krosnelės oro vėdinimo anga
4. Sukimo ratukai
5. Stiklinė lėkštė
6. Valdymo skydelis
7. Metalinis kepintuvo padėklas
8. Bangų apsauga (prašome nenuimti žėručio plokštėlės, dengiančios bangų apsaugą)

Naudojimo instrukcija

1. Skaitmeninio laikrodžio nustatyma

Orkaitėje yra įrengtas skaitmeninis laikrodis. Galite nustatyti laikrodį 24/12 valandų trukmės ciklą, spausdami laikrodžio mygtuką budėjimo režime.

Pavyzdžiui: Tarkime, kad norite nustatyti krosnelės laiką – 8:30.

1. Budėjimo režime pasukite rankenėlę iki ☉. Paspaudę + galite pasirinkti 24 valandų laikrodžio ciklą.
2. Paspauskite mygtuką ☉▼ vieną kartą, kad patvirtintumėte nustatymą.
3. Paspauskite + arba – nustatydami 8 valandas.
4. Paspauskite mygtuką ☉▼ vieną kartą, kad patvirtintumėte nustatymą.
5. Paspauskite + arba – nustatydami 30 minučių.
6. Paspauskite mygtuką ☉▼ vieną kartą, kad patvirtintumėte nustatymą.

Pastaba: Gaminimo metu galite pasitikrinti laiką, paspausdami ☉ mygtuką.

2. Kepimas mikrobangomis

Gaminimui mikrobangomis, pasukite rankenėlę iki pasirinkto galingumo lygio ir naudomi + ar – nustatykite gaminimo laiką. Maksimalus gaminimo laikas yra 95 minutės. Pasukite rankenėlę iki norimo gaminimo galios lygio.

Gaminimo galia	Ekране
100%	P100 1-S
80%	P-80 1-S
60%	P-60 1-S
40%	P-40 1-S

Pavyzdžiui, norite gaminti 10 minučių 60% mikrobangų galia.

1. Atidarykite dureles, padėkite maistą ir uždarykite dureles.
2. Pasukite rankenėlę (☉, ☉☉, ☉☉☉, ☉☉☉☉), kol ekranelyje pasirodys P-60.
3. Paspauskite + arba – nustatydami 10:00.
4. Paspauskite ☉▼ mygtuką.

Pastaba:

1. Jei norite laikinai sustabdyti gaminimo programą, paspauskite mygtuką ☉▼ vieną kartą. Paspaudę ☉▼ dar kartą galite pratęsti gaminimą. Jei paspaudę ☉▼

palaiksite 5 sekundes – programa bus atšaukta.

2. Po to, kai programa pasibaigs, kas 2 minutes girdėsite pabaigos perspėjimo signalą, o ekranelyje pasirodys užrašas »End«. Prieš pradėdami naują programą paspauskite bet kurį mygtuką arba atidarykite duris, kad perspėjimo signalai išnyktų.
3. (Abi pastabos galioja ir kitoms gaminimo programoms. Gaminimo galios lygį galite pasitikrinti pasukdami rankenėlę) (☉☉☉, ☉☉☉☉, ☉☉☉☉☉, ☉☉☉☉☉☉).

3. Greita pradžia

Ši funkcija leidžia jums naudotis orkaite iš karto. Ilgiausias kepimo laikas 10 minučių. Budėjimo režime, nuspauskite ☉▼ mygtuką kelis kartus kol nustatysite norimą laiką, orkaitė pradės kaisti iš karto pilnu pajėgumu. Norėdami pratęsti gaminimo laiką, nuspauskite kelis kartus mygtuką ☉▼.

4. Kepintuvas

Maksimalus gaminimo laikas yra 95 minutės. Gaminimas naudojant kepituvo programą yra ypač naudingas gaminant plonais griežinėliais paruoštus mėsos kepsnius, pjausnius, kebabus, dešros gabalėlius, apkepus ar vištieną. Jis taip pat tinka karšties sumuštiniais ruošti. Pavyzdžiui, norite gaminti 12 minučių naudojant kepituvą.

1. Atidarykite dureles, padėkite maistą ir uždarykite dureles.
2. Pasukite rankenėlę iki pozicijos „Grill“ ☉☉☉.
3. Paspauskite + arba – nustatydami 12:00.
4. Paspauskite ☉▼ mygtuką.

5. Kombinuotas gaminimas 1



Maksimalus gaminimo laikas yra 95 minutės. 30% laiko gaminimas mikrobangomis ir 70 % gaminimas kepituvo. Tinka naudoti kepat žuvį ar apkepus. Tarkime Jūs norite 1 kombinuoto gaminimo būdu kepti 25 minutes.

1. Atidarykite dureles, padėkite maistą ir uždarykite dureles.
2. Pasukite rankenėlę iki pozicijos ☉☉☉☉.
3. Paspauskite + arba – nustatydami 25:00.
4. Paspauskite ☉▼ mygtuką.

6. Kombinuotas gaminimas 2

Maksimalus gaminimo laikas yra 95 minutės. 55% laiko gaminimas mikrobangomis ir 45 % gaminimas kepituvo. Tinka naudoti kepat omletą, bulves ar paukštieną. Tarkime Jūs norite 2 kombinuoto gaminimo būdu kepti 12 minučių.



1. Atidarykite dureles, padėkite maistą ir uždarykite dureles.
2. Pasukite rankenėlę iki pozicijos ☉☉☉☉☉.

- Paspauskite + arba – nustatydami 12:00.
- Paspauskite   mygtuką.



7. Automatinis atitirpinimas

Krosnelėje galima atitirpinti maistą pagal įdėtų produktų svorį.
Laikas ir galingumas parenkamas automatiškai įvedus atitinkamo produkto kiekį.
Svoris gali būti nustatomas nuo 100g iki 1800g.



PAVYZDŽIUI: Tarkime Jūs norite atitirpinti 600g šaldytų krevečių

- Pasukite rankenėlę iki pozicijos .
- Paspauskite + arba – nustatydami svorį.
- Paspauskite   mygtuką.





Pastaba:

Atitirpinimo ciklo metu, programa bus automatiškai sustabdyta, primindama Jums, kad reikia apversti maistą. Po to paspauskite   pratęsdami programą.

8. Automatinis gaminimas

Šioms gaminimo programoms nereikia atskirai parinkinvti gaminimo laiko ir galingumo. Programos pritaikytos konkreitiems maisto produktams ir ju kiekimas. Krosnelė pradės veikti paspaudus  .

Pavyzdžiui: Paruošti 150g picos.





- Budėjimo režime kelis kartus paspauskite AUTO COOK mygtuką .
- Paspauskite + arba – pasirinkdami A-2.
- Paspauskite   mygtuką.
- Paspauskite + arba – nustatydami svorį ar kiekį.
- Paspauskite   mygtuką.

Kodas	Maisto produktas	
A1	Gėrimai (200ml/ puodelis)	Gėrimams ir bulvėms, spaudžiant + arba -, ekrane bus parodomas ne maisto svoris, o porcijos.
A2	Pica (g)	Keptant mėsą, programa automatiškai bus pristabdyta, primindama Jums, kad reikia apversti maistą, norint, kad maistas iškeptų tolygiai.
A3	Makaronai (g)	
A4	Bulvės (230 g / porcijos)	Automatinio kepimo rezultatai priklauso nuo tokių veiksnių, kaip įtamos svyravimas, maisto formos ir dydžio, Jūsų asmeninio skonio, kaip paruoštą maistą mėgstate ir net, kaip Jūs padėjote maistą. Jei gavote rezultatą ne visai tokį, kurio tikėjotės, prašome šiek tiek patikslinti gaminimo laiką.
A5	Pašildymas (g)	
A6	Daržovės (g)	
A7	Picos atšildymas (g)	

A8	Mėsa (g)	
----	----------	--

9. Užraktas nuo vaikų

Šis užraktas neleis vaikams atidaryti durelių prietaiso veikimo metu. Indikatorius "CHILD LOCK" pasirodys ekrane ir kol durelės bus užrakintos, negalima bus keisti nustatymų.

AKTYVAVIMAS: Budėjimo metu paspauskite ir 5 sekundes palaikykite nuspaude START/ STOP/ CANCEL   mygtuką tuomet suskambės garsinis signalas ir užsidegs užrakto indikatorius. **ATŠAUKIMAS:** 5 sekundes laikykite nuspaude START/ STOP/ CANCEL   mygtuką, kol užraktas išsijungs ir indikatorius užges.

10. Pradžios atidėjimo funkcija

Atidėjimo funkcija leidžia programą pradėti vėliau. Tarkime, kad dabar laikrodis rodo 9:00, o Jūs norite kepti 5 minutes, pradėdant 10:30.

- Pasukite rankenėlę iki „PRESET“  funkcijos.
- Paspauskite „+“ arba „-“ nustatydami valandas, paspauskite START/STOP/CANCEL mygtuką patvirtindami.
- Paspauskite „+“ arba „-“ nustatydami minutes, paspauskite START/STOP/CANCEL mygtuką patvirtindami.
- Pasukite rankenėlę iki GRILL funkcijos.
- Paspauskite „+“ arba „-“ nustatydami 5:00 kepimo minutes.
- Paspauskite START/STOP/CANCEL mygtuką, norėdami pradėti.

PASTABA:

- 10:30 programa įsijungs automatiškai.
- Nustačius atidėjimą, laiką galite pasitikrinti paspaudę PRESET mygtuką. Norėdami atšaukti atidėjimą, paspauskite START/ STOP/ CANCEL mygtuką arba pasukite rankenėlę į dešinę.
- Atitirpinimas negali būti atidėti.

Mikrobangų krosnelės priežiūra

1. Prieš valydami krosnelę, išjunkite ją ir ištraukite jos laidą iš elektros lizdo.
2. Prižiūrėkite, kad krosnelės vidus nuolat būtų švarus. Jei skystis ištiško ant krosnelės sienelių, nuvalykite jį drėgna šluoste. Nerekomenduojama naudoti stiprių ir šiurkščių valiklių ar valymo priemonių.
3. Krosnelės viršų valykite drėgna šluoste. Neleiskite, kad į ventiliacines angas patektų vandens, taip išvengsite vidinių krosnelės dalių pažeidimo.
4. Nesušlapinkite valdymo skydelio. Valykite jį minkšta, drėgna šluoste. Valdymo skydeliui valyti nenaudokite stipriai veikiančių valiklių.
5. Jei garai susikaupė aplink dureles ar jų viduje, nuvalykite juos minkšta šluoste. Garai gali susikaupti, kai mikrobangų krosnelė veikia aukšto drėgmės lygio sąlygomis ir tai neturi jokios įtakos krosnelės veikimo efektyvumui.
6. Norėdami nuvalyti stiklinį padėklą, išimkite jį iš krosnelės, nuplaukite šiltu muiluotu vandeniu ar išplaukite indaplovėje.
7. Ritininis nukreiptuvas ir krosnelės vidaus sienelės turėtų būti valomos reguliariai, kad vėliau, nuo susikaupusių nešvarumų neatsirastų pašalinių garsų, krosnei veikiant. Tiesiog nuvalykite krosnelės dugną (kur įmontuotas ritininis kreiptuvas) švelniu valikliu ir vandeniu ar langų plovikliu ir nusauskinkite. Ritininį nukreiptuvą plaukite šiltame muiluotame vandenyje arba indaplovėje. Drėgmė, susidaranti gaminant maistą krosnelėje, nekenkia krosnelės ritiniam kreiptuvui ar jod dugnui. Kai nuimsite ritininį kreiptuvą valymui, įsitikinkite, jog atgal jį įstatėte teisingai.
8. Norėdami krosnelėje panaikinti nemalonų kvapą, į gilų mikrobangų krosnei tinkantį indą įpilkite vandens ir išspauskite vienos citrinos sultis bei sudėkite jos žievelę. Krosnelę užstatykite veikti 5 minutėms, nuvalykite ir nusauskinkite krosnelės vidų minkšta pašluoste.
9. Dėl krosnelės lemputės pakeitimo prašome konsultuotis su pardavėju.

Aplinka

Neišmeskite prietaiso kartu su įprastomis buitinėmis atliekomis. Nuneškite jį į oficialų surinkimo punktą. Tokiu būdu prisidėsite prie aplinkosaugos.

Garantija ir aptarnavimas

Jei jums reikia informacijos arba jei turite problemą, prašome susisiekti su Gorenje klientų aptarnavimo centru **Jūsų šalyje** (viso pasaulio atstovybių telefonų numerius rasite garantinėje knygelėje). Jei Jūsų šalyje nėra klientų aptarnavimo centro, kreipkitės į vietinį Gorenje atstovą arba susisiekite su Gorenje buitinės technikos departamentu.

Prietaisas skirtas naudoti tik buityje!

Papildomų rekomendacijų, kaip gaminti maistą mikrobangų krosnelėje, ir kitų naudingų patarimų ieškokite puslapyje internete, adresu:

<http://www.microwaves.gorenje.com>

Mes pasiliegame teises bet kokiems pakeitimams!

gorenje

**LINKI SĖKMINGAI NAUDOTI
PRIETAISĄ**

Lugege instruksioonid tähelepanelikult läbi ja säilitage need hilisemaks kasutamiseks.

TEHNILISED ANDMED

Võimsustarve.....	230V~50Hz, 1200W
Väljundvõimsus.....	700W
Grillii küttekeha.....	900W
Kasutatav sagedus:.....	2450MHz
Välismõõdud:.....	452mm(L) X 262mm(K) X 364mm(D)
Ahju sisemuse mõõdud:.....	315mm(L) X 198mm(K) X 297mm(D)
Ahju maht:.....	20 liitrit
Kaal:.....	Umbes. 11,3 kg
Müratase:.....	(Lc IEC) < 58 dB (A)

See seade on märgistatud vastavalt Euroopa direktiivile 2002/96/EC kasutatud elektrilistest ja elektroonika seadmetest (WEEE).

See on üleeuroopaline raamjuhis kasutatud elektri- ja elektroonikaseadmete kogumise ja taaskasutamise kohta.

See seade on komplektseeritud seade mis on ettenähtud kasutamiseks ainult selliste isikute poolt, kes on tutvunud kasutusjuhendiga ja kes on võimelised saama aru ja jälgima kasutusjuhendit täielikult vältimaks kahjustusi. Pange tähele et lapsed ei tohi kunagi mängida selle seadmega ega kasutada seda järelevalveta.

Enne hooldusesse helistamist

- Kui ahi ei ole töökorras, siis displeile ei kuvata midagi.
 - Kontrollige, kas seade on korrektselt vooluvõrku ühendatud. Kui pole, siis eemaldage pistik seinakontaktist, oodake 10 sekundit ja ühendage taas.
 - Kontrollige, kas kaitse pole läbi põlenud või korgid välja lülitunud. Kui need tunduvad olema korras, kontrollige seinakontakti, ühendades sinna mõne muu seadme.
- Kui puudub mikrolainete võimsus:
 - Kontrollige, kas taimer töötab.
 - Kontrollige, kas uks on korrektselt suletud turvalukustusega. Vastasel korral mikrolainenergia ei liigu ahju.

KUI ÜKSKI EELTOODUD JUHISTEST EI PARANDANUD OLUKORDA, PÖÖRDUGE LÄHIMASSE VOLITATUD REMONDITÖKOTTA.

Raadiohäired

Mikrolaineahi võib põhjustada häireid Teie raadio, TV või muu sarnase seadme töös.

Häire tekkimisel saate seda kõrvaldada või vähendada järgmise protseduuriga.

- Puhastage ahju ukse ja tihendi pinnad.
- Paigaldage raadio, TV, jms mikrolaineahjust võimalikult kaugemale.
- Kasutage korrektselt paigaldatud antenni oma raadio, TV, jms seadme signaali vastuvõtuks.

Paigaldamine

- Veenduge, et kõik pakkematerjalid oleksid eemaldatud ahju seest.
 - Kontrollige, et peale pakendi eemaldamist poleks nähtavaid vigastusi nagu:
 - Köver uks
 - Vigastatud uks
 - Mõlgid või augud ukseaknas või displeil
 - Mõlgid sisemuses
 - Kui märkate ühtainustki eelnimetatud vigastust, **ÄRGE** ahju kasutage.
 - See mikrolaineahi kaalub 11,3 kg ja tuleb asetada horisontaalsele pinnale, mis on piisavalt tugev sellise raskusega seadme kandmiseks.
 - Ahi tuleb paigaldada eemale kõrgetest temperatuuridest ja aurust.
 - ÄRGE** asetage midagi ahju peale.
 - Jätke ahju ümber vaba ruumi, vähemalt 8 cm külgedelt ja 10 cm tagaseinast, korrekse ventileerimise tagamiseks.
 - ÄRGE** eemaldage pöörleva taldriku alusvõlli.
 - Nagu iga seadmega, ärge laske lastel seadet järelevalveta kasutada.
- HOIATUS-SEE SEADE PEAB OLEMA MAANDATUD.**

9. Toitejuhet peab saama hõlpsasti seinakontaktist eemaldada.
10. See ahi vajab 1.2 KVA sisendvõimsuseks, konsulteerige ahju paigaldamisel hooldustehnikuga.
- ETTEVAATUST:** Sellel ahjul on sisemine kaitse võimsusega 250V, 10 A.

TÄHTIS

Toitejuhtme kaablite värvid on vastavuses järgmise koodiga:

Roheline-ja-kollane: Maa
Sinine: Neutraalne
Pruun: Faas

Kui toitejuhtme kaablite värvid ei vasta pistikupesa terminali värvimärkidele, toimige järgnevalt:

- Roheline-ja-kollane kaabel tuleb ühendada **E** tähega märgistatud terminaliga või maanduse sümboliga terminaliga, mis on roheline.
- Sinist värvi kaabel tuleb ühendada terminaliga, mis kannab tähistust **N** või on musta värvi.
- Pruuni värvi kaabel tuleb ühendada terminaliga, mis kannab tähistust **L** või on punast värvi.

Olulised ohutusjuhised

- **HOIATUS:** Kui seade töötab kombineeritud režiimil, tohivad lapsed kasutada seadet vaid järelvalve all, kuna toiduvalmistamiseks kasutatakse kõrget temperatuuri; (Ainult grillifunktsiooniga mudelitel)
- **HOIATUS:** Kui uks või uksetihendid on vigastatud, ei tohi ahju kasutada kuni need on parandatud kompetentse isiku poolt;
- **HOIATUS:** Väga ohtlik on, kui ebakompetentne isik teostab mikrolaineahju hooldust või remonti, mis hõlmab mikrolaineenergia eest kaitsvate katete eemaldamist;
- **HOIATUS:** Vedelikke ja muid toiduaineid ei tohi kuumutada kinnistes anumates, kuna need võivad plahvatada.
- **HOIATUS:** See seade pole ette nähtud kasutamiseks nõrgenenud psüühikaga, motoorikaga, vaimse puudega, ebapiisava kogemuse või teadmiseiga isikute poolt (kaasaarvatud lapsed), kui nad just ei kasuta seadet järelvalve all või on saanud täiendavaid instruksioone nende ohutuse eest vastutava isiku poolt. Tuleb jälgida, et lapsed seadmega ei mängiks.
- Ahju ümber tuleb jätta piisavalt vaba ruumi. Jätke vaba ruumi ahju taha 8 cm, 10 cm

mõlemale küljele ja 10 cm ahju peale. Kui eemaldate ahju jalad, ärge blokeerige ahju ventilatsiooni avasid.

- Kasutage ainult mikrolaineahjus kasutamiseks sobivaid tarvikuid.
- Kui kuumutate toite plastikust või paberist nõudes, jälgige ahjus toimivat, et vältida võimalikku süttimist;
- Kui märkate suitsu, lülitage seade välja ja eemaldage toitejuhe seinakontaktist ning hoidke ust suletuna, et lämmatada võimalikud leegid;
- Jookide mikrolainetega kuumutamine võib esile kutsuda viivitusega purskuma keemise, seetõttu olge anumaga eriti hoolikas;
- Lutipudelite ja beebitoidupurkide sisu tuleb hoolikalt segada ja raputada ning kontrollida eelnevalt temperatuuri, et vältida põletusi;
- Tervet toorest ja keedetud muna ei tohi kuumutada mikrolaineahjus, kuna need võivad plahvatada ka peale seda, kui mikrolainetega kuumutamine on lõppenud;
- Ukse pinna, ukse tihendi, ahju sisemuse puhastamiseks kasutage pehmet lappi, mis on niisutatud lahja, mitteabrsiivse vahendiga.
- Ahju tuleb puhastada regulaarselt ja eemaldada toidujäätmed;
- Vale ahju hooldamine vähendab ahju eluiga ja võib tekitada ohtliku olukorra;
- Kui toitejuhe on vigastatud, tohib seda vahetada vaid tootja esindaja, hooldustehnik või vastavat kvalifikatsiooni omav isik, et vältida õnnetusi.

Ohutusnõuded tavakasutusel

Järgige mikrolaineahju kasutamisel järgnevalt toodud ohutusjuhiseid, nagu kõikide seadmetega:

1. Ahju kasutamisel peavad ahjus alati olema klaasalus, rullikutega rõngas ja sidur.
2. Ärge kasutage ahju muudel eesmärkidel kui toiduvalmistamiseks, nagu näiteks riiete, paberi jms kuivatamine või steriliseerimiseks.
3. Ärge käivitage ahju tühjal. See võib ahju kahjustada.
4. Ärge kasutage ahju sisemust mistahes esemete, nagu näiteks paberite, kokaraamatute jms hoidmiseks.
5. Ärge valmistage ahjus toiduaineid, mis on koore või membraaniga kaetud, nagu näiteks munakollane, kartulid, kanamaks jms, need tuleb eelnevalt kahvliga läbi torgata.
6. Ärge asetage mingeid esemeid ventilatsioonivahendite ette.

7. Ärge kunagi eemaldage ahju küljest osasid, nagu näiteks jalad, sidur, kruvid jms.
8. Ärge valmistage toitu otse klaasalusel. Asetage toiduained sobivasse toidunõusse enne ahju paigutamist.

TÄHTIS-TOIDUNÕUD, MIDA EI TOHI KASUTADA MIKROLAINEAHJUS

- Ärge kasutage metallpanne või metallkäepidemetega nõusid.
- Ärge kasutage metallkaunistustega nõusid.
- Ärge kasutage melamiinnõusid, kuna need võivad sisaldada mikrolaineid neelavaid materjale. See võib põhjustada nõude pragunemist või purunemist ning aeglustada toidu valmistamist.
- Ärge kasutage Centura toidunõusid. Glasuuritud nõud ei ole sobivad mikrolaineahjus kasutamiseks. Corelle Livingware tasse ei tohi kasutada.
- Ärge kasutage toiduvalmistamiseks kitsa avaga nõusid, nagu näiteks pudeleid, kuna need võivad mikrolaineahjus kuumutamisel plahvatada.
- Ärge kasutage tavapäraseid liha termomeetreid.
- Mikrolaineahjus sobivad kasutamiseks vaid spetsiaalset termomeetreid. Neid võib kasutada.

14. Kui valmistate toite/vedelikku, mis sisaldavad teatud toiduaineid, nt Jõulupudingit, moosi, hakkliha, jätke meelde, et need kuumenevad väga kiiresti. Suure suhkru ja rasvasisaldusega toiduainete valmistamiseks ärge kasutage plastknõusid.
15. Toidunõud võivad muutuda tuliseks, kuna need kuumenevad toiduainest eralduva soojuse mõjul. See mõjutab eriti toitu katvat plastikut ja toidunõude käepidemeid. Soovitame kasutada toidunõude välja võtmiseks pajakindaid.
16. Tuleohu vähendamiseks ahjus:
 - a) Ärge kuumutage toiduaineid üle. Olge ettevaatlik, kui kasutate mikrolaineahjus paberit, plastikut või muid kergestisüttivaid materjale.
 - b) Eemaldage plastikkottidelt enne ahju panemist metallklambrid.
 - c) Kui materjalid peaksid ahjus süttima, jätke uks suletuks, lülitage ahi välja ja eemaldage toitejuhe seinakontaktist või lülitage kaitse elektrikilbist välja.
9. Mikrolaineahju tarvikuid tuleb kasutada vaid vastavalt tootjapoolsetele juhistele.
10. Ärge proovige fritüürida toiduaineid mikrolaineahjus.
11. Palun jätke meelde, et mikrolaineahi kuumutab vedelikku anumast, mitte anumast ennast. Seetõttu, võttes anumast ahjust välja, pole see tuline, kuid vedelik selles võib eraldada auru ja keeda nagu tavapärasel kuumutamisel.
12. Alati kontrollige valmistatud toidu temperatuuri enne serveerimist, eriti kui soojendate beebitoitu. Soovitatav on alati lasta toidul mõni minut seista peale ahjust välja võtmist ja enne serveerimist segada, et temperatuur ühtlustuks.
13. Toidud, mis sisaldavad vee ja rasva segu, nt puljong, peavad seisma ahjus peale ahju välja lülitumist veel umbes 30-60 sekundit. See võimaldab segu settida ja väldib keema purskumist, kui sellest asetada lusikas või puljongi kuubik.

JUHTPANEEL

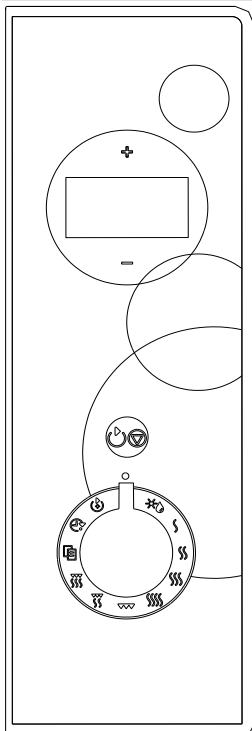

- **Menüüekraan**

Siaa kuvatakse toiduvalmistamise aeg, võimsus, tegevuste indikatsioonid ja kella-aeg.

- **”+”, ”-”**

Keerake ketast, et määrata aeg, kaal ja kogus.

- **Automaatne sulatamine (AUTO DEFROST) ***

Keerake ketast, et sisestada kaalul põhinev sulatusprogramm.

- **Võimsuse tase (POWER LEVEL) ∞∞∞, ∞∞, ∞∞, ∞**

Keerake ketast, et valida toiduvalmistamiseks mikrolainete võimsus.

- **GRILL ∞∞∞**

Keerake ketast, et valida grillimisprogramm kuni 95 minutit.

- **Kombineeritud 1 (COMBI. 1) ∞∞**

- **Kombineeritud 2 (COMBI. 2) ∞∞**

Keerake ketast, et valida mikrolainetega toiduvalmistamine kombineeritud grillimisega.

- **Automaatne toiduvalmistamine (AUTO COOK) □**

Keerake ketast, et käivitada koheselt populaarse toidu valmistamine.

- **Kell (CLOCK) ⌚**

Keerake ketast, et seadistada mikrolaineahju kell.

- **Eelseadistatud (PRESET) Ⓛ**

Keerake ketast, et valida toiduvalmistamise programm, mis käivitub automaatselt määratud ajal.

- **Start / Stopp / Tühista (START / STOP / CANCEL) ⏪⏩**

Vajutage üks kord toiduvalmistamise programmi käivitamiseks. Vajutage üks kord, et peatada ajutiselt toiduvalmistamine, seejärel hoidke 3 sekundit programmi tühistamiseks. Seda nuppu kasutatakse samuti lapseluku sisse lülitamiseks. Et käivitada ahi koheselt täisvõimsusel, vajutage lihtsalt nupule soovitud arv kordi.

OSADE DIAGRAMM

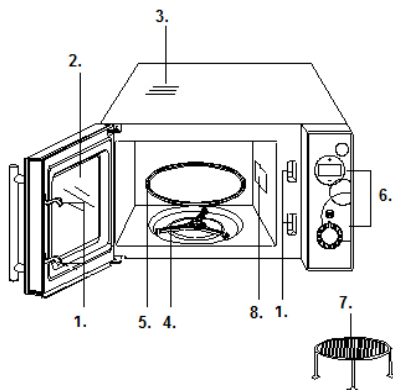





1. Ukse turvalukustussüsteem
2. Ukseaken
3. Ahju ventilatsiooniavad
4. Pöörlev rullik
5. Klaasalus
6. Juhtpaneel
7. Grillrest
8. Lainejuht (palun ärge eemaldage lainejuhilt katteplaati)

Kasutusjuhend

1. Digitaalse kella seadistamine

Mikrolaineahi on varustatud digitaalse kellaga, mida saab seadistada töötama 24/12-tunnises tsükklis, kui vajutate ooterežiimis kella nupule.

Näiteks: Te soovite määrata kellaajaks 8:30.

1. Kui ahi on ooterežiimis, keerake ketas asendisse , seejärel vajutage +, et valida 24 – tunnine tsükkel.
2. Vajutage  nupule üks kord, et kinnitada kellaaja tsükli seadistus.
3. Vajutage + või –, et määrata tunni näiduks 8.
4. Vajutage  nupule üks kord, et kinnitada tundide seadistus.
5. Vajutage + või –, et määrata minuti näiduks 30.
6. Vajutage  nupule üks kord, et kinnitada minutite seadistus.







Märkus: Toiduvalmistamise ajal saate kellaaega vaadata, kui vajutate nupule .

2. Mikrolainetega toiduvalmistamine

Mikrolainetega toidu valmistamiseks keerake ketas soovitud võimsuse tasemele (POWER LEVEL) ja seejärel valige nuppude + või – abil soovitud aeg toiduvalmistamiseks. Maksimaalne toiduvalmistamise aeg on 95 minutit. Valige võimsus, keerates ketas soovitud võimsuse koodile .

Toiduvalmistamise võimsus	Näit
100%	P100 1-S
80%	P-80 1-S
60%	P-60 1-S
40%	P-40 1-S





Näiteks soovite valmistada toitu 10 minutit 60% mikrolainete võimsusega.

1. Avage uks ja asetage toit ahju ning sulgege uks.
2. Keerake ketas asendisse POWER LEVEL (, , , , ), kuni displeile kuvatakse võimsuse tasemeks P-60.
3. Vajutage + või –, et määrata 10:00.
4. Vajutage  nupule.

Märkus:



Kui soovite ajutiselt toiduvalmistamise protsessi katkestada, vajutage  üks kord, uuesti toiduvalmistamise jätkamiseks vajutage  või vajutage ja hoidke nuppu  5 sekundit, kui

seadme töö on ajutiselt katkestatud, et tühistada kogu toiduvalmistamise programm.

Peale toiduvalmistamise lõppemist, edastab seade iga 2 minuti järel helisignaali ja displeile kuvatakse »End« (Lõpp). Helisignaali lõpetamiseks vajutage mistahes nupule või avage ahju uks, enne järgmiste seadistuste tegemist. (Mõlemad märkused kehtivad ka muude toiduvalmistamisprogrammide kohta. Toiduvalmistamise võimsust saate kontrollida, kui keerate ketast paremale POWER LEVEL asendisse (, , , ).

3. Kiirstart



See funktsioon võimaldab Teil kiirelt ahju käivitada. Maksimaalne küpsetusaeg on 10 minutit.

Ooterežiimis vajutage  nupule, ahi alustab koheselt toiduvalmistamist täisvõimsusel. Teil on võimalik pikendada toiduvalmistamise protsessi, kui vajutate  nupule.

4. Grill

Maksimaalne toiduvalmistamise aeg on 95 minutit. Grillimist on eriti sobilik kasutada õhukeste lihalõikude, steikide, karbonaadi, kebabi, vorstide küpsetamiseks. See sobib samuti kuumade võileibade ja gratäänide valmistamiseks.

Näiteks soovite grillida 12 minutit.



1. Avage uks ja asetage toit ahju ning sulgege uks.
2. Keerake ketas asendisse GRILL .
3. Vajutage + või –, et määrata ajaks 12:00.
4. Vajutage  nupule.

5. Kombineeritud 1

Maksimaalne toiduvalmistamise aeg on 95 minutit.

30% ajast on mikrolainetega toiduvalmistamine, 70% grillimine. Kasutage kala või gratäänide valmistamiseks.

Näiteks soovite määrata kombineeritud 1 viisil toiduvalmistamiseks 25 minutit.

1. Avage uks ja asetage toit ahju ning sulgege uks.
2. Keerake ketas asendisse .
3. Vajutage + või –, et määrata ajaks 25:00.
4. Vajutage  nupule.

6. Kombineeritud 2

Maksimaalne toiduvalmistamise aeg on 95 minutit.

55% ajast on mikrolainetega toiduvalmistamine, 45% grillimine. Kasutage seda pudingite, omlettide, küpsetatud kartulite ja linnuliha valmistamiseks.

Näiteks soovite määrata kombineeritud 2 viisil toiduvalmistamiseks 12 minutit.

1. Avage uks ja asetage toit ahju ning sulgege uks.
2. Keerake ketas asendisse ☳.
3. Vajutage + või –, et määrata ajaks 12:00.
4. Vajutage ⏏ nupule.

7. Automaatne sulatamine

Ahjuga on võimalik sulatada toitu, sisestades eelnevalt külmutatud toiduaine kaalu. Sulatamiseks vajalik võimsus ja aeg määratakse automaatselt kohe kui kaal on sisestatud. Sulatatava toiduaine kaal peab jääma vahemikku 100g–1800g.

NÄITEKS: Näiteks soovite sulatada 600g külmutatud krevette.

1. Keerake ketas automaatse sulatamise asendisse ☳.
2. Vajutage + või –, et valida soovitud kaal.
3. Vajutage ⏏ nupule.

Märkus:

Sulatamisprogrammi käigus meenutatakse Teile, et sulatatav toit vajab ümberpöörämist. Pöörake toit ümber ja vajutage ⏏ sulatamise jätkamiseks.

8. Automaatne toiduvalmistamine

Järgmiste toitude või toiduvalmistusviiside valimisel pole Teil vaja sisestada võimsust ja aega. Püüdke keskenduda ja öelda ahjule, mida Te soovite valmistada ning palju see kaalub või selle koguse. Ahi alustab töötamist peale vajutamist ⏏ nupule.

Näiteks: Soovite küpsetada 150g pitsat.

1. Ooterežiimis keerake ketas asendisse AUTO COOK ☳.
2. Vajutage “+” või “–”, et valida A–2.
3. Vajutage kinnitamiseks ⏏.
4. Vajutage “+” või “–”, et määrata soovitud kaal või kogus.
5. Vajutage ⏏ nupule.

Ko od	Toit	
A1	Joogid (200ml/kl)	Jookide ja kartulite puhul kuvatakse ekraanile kaalu asemel portsjonite arv, kui vajutate “+” või “–”.
A2	Pitsa (g)	Liha küpsetamisel teeb ahi pausi valmistamise käigus, et meenutada Teile vajadust toit ümber keerata.
A3	Pasta (g)	Automaatse toiduvalmistamise tulemus sõltub sellistest faktoritest nagu pinge kõikumine, toiduainete suuruselt ja kujust, Teie isiklikest eelistustest nagu teatud toitude küpsemisaste ning kui õnnestunult olete paigutanud toidu ahju. Kui Te pole tulemusega täiesti rahul, muutke järgmisel korral toiduvalmistamise aega vastavas suunas.
A4	Kartulid (230g / portsjon)	
A5	Kuumutamine (g)	
A6	Juurviljad (g)	
A7	Külmutatud pitsa (g)	
A8	Liha (g)	

9. Lapselukk

Et vältida ahju järelvalveta kasutamist väikeste laste poolt, lülitage sisse lapselukk. Displeile kuvatakse luku sümbol ja ahju ei saa kasutada ajal, kui lapselukk on aktiivne.

Lapseluku sisse lülitamine: Kui ahi on ooterežiimis, vajutage ja hoidke START/STOP/CANCEL ⏏ nuppu 5 sekundit, kustub piiks ja displeile kuvatakse luku sümbol. Lapseluku tühistamine: Vajutage ja hoidke START/STOP/CANCEL ⏏ nuppu 5 sekundit, kuni luku sümbol displeil kustub.

10. Eelseadistatud funktsioon

See funktsioon võimaldab Teil programmeerida, et toiduvalmistamise programm käivituks hilisemal ajal.

Näiteks: Oletame, et praegu on kell 9:00 ja Te soovite, et ahi alustaks 5 minutitist grillimisprogrammi kell 10:30.

1. Keerake ketas asendisse PRESET ⏏.
2. Vajutage “+” või “–”, et seadistada tunnid, seejärel vajutage kinnitamiseks START/STOP/CANCEL.
3. Vajutage “+” või “–”, et seadistada minutid, seejärel vajutage kinnitamiseks veel kord START/STOP/CANCEL.
4. Keerake ketas asendisse GRILL.
5. Vajutage “+” või “–”, et määrata küpsetusajaks 5:00 minutit.
6. Vajutage käivitamiseks START/STOP/CANCEL.

MÄRKUS:

1. Kui kell saab 10:30, käivitub soovitud küpsetusprogramm automaatselt.
2. Eelseadistamise ajal on Teil võimalik kontrollida eelseadistatavat aega, kui keerate ketta asendisse PRESET. Vajutades START/STOP/CANCEL üks kord või keerates kettast paremale, on Teil võimalik tühistada eelseadistatud (PRESET) funktsioon.
3. Automaatset sulatust (AUTO DEFROST) ei saa seadistada eelseadistatud (PRESET) programmiga.

MIKROLAINEAHJU HOOLDAMINE

1. Enne mikrolaineahju puhastamist lülitage see välja ja eemaldage toitejuhe seinakontaktist.
2. Hoidke ahju sisemus puhtana. Toidupriksmete puhastamiseks seintele, pühkige neid niiske lapiga. Ärge kasutage tugevatoimelisi ja abrasiivseid aineid.
3. Ahju välispinna puhastamiseks kasutage niisket lappi. Et vältida rikkeid, ärge laske vedelikel tilkuda ahju sisse läbi ventilatsioonivade.
4. Ärge laske juhtpaneelil saada märjaks. Puhastage juhtpaneeli niiske pehme lapiga, ärge kasutage lahusteid, abrasiivseid aineid ega aerosoole.
5. Kui aur on akumulierenud ahjuukse sisepinnale või selle ümber, kuivatage piisad pehme lapiga. See võib olla põhjustatud ahju töötamisest kõrge niiskusetaseme juures ning ei ole seadme tõrke tunnuseks.
6. Klaasaluse puhastamiseks võtke see ahjust välja. Peske alus nõudepesuvahendiga või nõudepesumasinas.
7. Rullikutega rõngast ja ahju sisemust tuleb regulaarselt puhastada. Lihtsalt pühkige sisepindasid lahja nõudepesuvahendiga, veega või klaasipuhastusvahendiga niisutatud lapiga ning kuivatage. Rullikutega rõnga pesemiseks kasutage lahjat nõudepesuvahendit või leiget vett. Peale puhastamist asetage rullikutega rõngas oma kohale tagasi.
8. Ahjust ebameeldiva lõhna kõrvaldamiseks asetage ahju sügav anum veega, millesse on lisatud sidrunimahla ja sidrunikoort. Laske ahjul töötada 5 minutit ja pühkige ahju pinnad hoolikalt kuivaks.

9. Kui osutub vajalikuks vahetada ahjulampi, siis konsulteerige edasimüüjaga selle vahetamisest.

Keskkond

Ärge visake oma töötamise lõpetanud seadet tavalise kodumajapidamise prügi hulka, vaid viige see jäätmekogumispunkti. Sellega aitate kaista keskkonda.

Garantii & hooldus

Kui vajate informatsiooni või Teil on tekkinud probleem, siis palun pöörduge oma asukohamaa Gorenje Klienditeeninduskeskusesse (leiate selle telefoninumbri ülemaailmsest garantiibrošüürist). Kui Teie asukohamaal puudub. Klienditeeninduskeskus, pöörduge oma kohaliku Gorenje edasimüüja poole või võtke ühendust Gorenje kodumasinate teeninduskeskusega.

Ainult eratarbimiseks!

Täiendavaid juhiseid toiduvalmistamiseks mikrolainetega, grillimiseks ja muid kasulikke nõuandeid leiate veebilehelt:

<http://www.microwaves.gorenje.com>

Me säilitame endale õiguse mistahes modifikatsioonideks!

gorenje

**SOOVIME TEILE PALJU
NAUDINGUID OMA SEADME
KASUTAMISEL**

1103002