

Televisor digital a color con pantalla de cristal líquido

Manual de instrucciones

Presentación de su nuevo BRAVIA®

Procedimientos iniciales

Operación del TV

Uso de las funciones

Uso de los menús

Información adicional

Lea este manual antes de usar el producto

Centro de Asistencia de Sony

<http://esupport.sony.com/ES/LA/>

Por favor no devuelva el producto a la tienda

BRAVIA

Registro de propiedad

El modelo y el número de serie están situados en la parte lateral y en la posterior del televisor. Anote esos números en el espacio que tiene a continuación. Refiérase a ellos cuando contacte con su distribuidor Sony acerca de este televisor.

Nombre de modelo

Nº de serie

PRECAUCIÓN

Para evitar las descargas eléctricas y la exposición de los contactos, no utilice este enchufe polarizado de corriente alterna con un cable de extensión, receptáculo u otro tomacorriente a menos que los contactos puedan ser introducidos completamente.

- Opere el TV únicamente con ca de 110 V a 240 V.
- Evite operar el TV con temperaturas inferiores a los 5 °C.

Información de licencias

MHL, Mobile High-Definition Link y el logo de MHL son marcas comerciales o marcas comerciales registradas de MHL Licensing, LLC.

HDMI, el logotipo de HDMI y High-Definition Multimedia Interface son marcas comerciales o marcas comerciales registradas de HDMI Licensing, LLC.

Ferguson Patent Properties, LLC:

Nº de patente de EE.UU. 5.717.422

Nº de patente de EE.UU. 6.816.141

Fabricado bajo licencia de Dolby Laboratories.

Blu-ray Disc es una marca comercial.

“BRAVIA”, BRAVIA, BRAVIA Sync, y  son marcas comerciales o marcas registradas de Sony Corporation.

“PlayStation” es una marca comercial registrada y “PS3” es una marca comercial de Sony Computer Entertainment Inc

Fabricado con licencia de DTS Licensing Limited. Para obtener información sobre patentes y marcas registradas en los EE. UU. y en el mundo, consulte www.dts.com/patents/legacy.aspx.
© DTS Licensing Limited y DTS, Inc. 2012.

Limpieza

Cuando limpie el TV, asegúrese de desenchufarlo para evitar choques eléctricos.

- Limpie la pantalla del LCD con una tela suave.
- Las manchas difíciles de quitar se pueden limpiar con una tela suave humedecida con agua tibia y jabón suave.
- Si utiliza un paño previamente tratado con productos químicos, siga las instrucciones del envase.
- No use nunca solventes fuertes como diluyentes de pintura, alcohol o bencina para limpiar el TV.
- Consulte la información adicional en el Manual de Seguridad.



La clase 32 ofrece un tamaño de imagen de 31,5 pulgadas (80,0 cm) (medido en sentido diagonal).

La clase 24 ofrece un tamaño de imagen de 23,6 pulgadas (59,8 cm) (medido en sentido diagonal).

Contenido

Presentación de su nuevo BRAVIA®

Bienvenido al mundo de BRAVIA®	4
Disfrute de una experiencia de alta definición (HD) deslumbrante con su BRAVIA	4
Los cuatro pasos para una experiencia de alta definición asombrosa	5
Funciones destacadas del TV	5

Procedimientos iniciales

Configuración de su TV	7
Instalación del soporte de sobremesa	8
Ubicación de entradas y salidas	10
Conexión del TV	12
Conexión de otros equipos	15
Si instala el TV en una pared o en un lugar cerrado	16
Fijación del TV	17
Ejecución de configuración inicial	20

Operación del TV

Uso del control remoto	22
Descripción de los botones del control remoto	23
Indicadores y controles del TV	26

Uso de las funciones

Control de BRAVIA Sync	28
Uso de la función PIP	29
Uso de la guía de programa electrónico digital (EPG)	30
Favoritos	30
Modo ancho	31
Modo ancho con PC	32
Entradas	33
Reproducción de Fotos/Música/Video mediante USB	33

Fotograma	37
Escuchar la Radio FM	39

Uso de los menús

Desplazarse por los menús del TV	41
Uso de la configuración de Ajustes de imagen	43
Uso de la configuración de Ajustes de sonido	45
Uso de la configuración de Pantalla	47
Uso de la configuración de Ajuste de canal	49
Uso de la configuración de Bloqueo	51
Uso de la configuración de Ajustes	52
Uso de la configuración de Eco	57

Información adicional

Tabla de referencia de la señal de entrada de la PC para HDMI IN	58
Uso de un Soporte de montaje mural	59
Instalación del Soporte de montaje mural	61
Solución de problemas	65
Especificaciones	71
Índice	73



Soporte al cliente

<http://esupport.sony.com/ES/LA/>

Registro en línea

<http://esupport.sony.com/LA/per/registration.pl>

Bienvenido al mundo de BRAVIA®

Gracias por elegir este TV Sony BRAVIA® de alta definición. Consulte el documento descrito abajo para aprovechar al máximo todo lo que su TV le ofrece.



Manual de seguridad

Contiene las medidas de precaución para mantenerlo seguro, tanto a usted como a su TV. Lea esta información antes de configurar su TV.



Guía de configuración rápida

Allí encontrará información para configurar el TV, los diagramas de conexión.



Manual de instrucciones

Ofrece la información más detallada para que pueda hacer funcionar su TV.

Disfrute de una experiencia de alta definición (HD) deslumbrante con su BRAVIA

La calidad de la imagen que verá en su TV **BRAVIA** es equiparable a la calidad de la señal que recibe. Para experimentar el sensacional detalle de su nuevo TV **BRAVIA**, necesita acceder a la programación de alta definición (HD). El TV **BRAVIA** puede recibir y visualizar programación de alta definición procedente de:

- Emisiones por aire a través de una antena para TV de alta definición
- Suscripción a cable HD
- Suscripción a satélite HD
- Reproductor de Blu-ray Disc™ u otros equipos externos compatibles con HD

Contacte a su proveedor de servicios de cable, satélite o HD para obtener más información acerca de cómo actualizar la programación de HD.

Los cuatro pasos para una experiencia de alta definición asombrosa

TV, fuente, sonido y configuración

Además de su TV **BRAVIA**, un sistema de alta definición (HD) requiere una **fuentes** de programación HD, un sistema de **sonido** HD y una **configuración** correcta de las conexiones. Consulte la Guía de configuración rápida, incluida por separado, para conectar equipos opcionales.



Podrá disfrutar de las imágenes nítidas, los movimientos continuos y el alto impacto visual de las señales HD de 1 080 líneas, tal como figura aquí. Cuando compare la señal de alta definición con una señal analógica estándar, notará la gran diferencia en la calidad de la imagen. Si aparecieran líneas negras como se muestra aquí, presione **WIDE** en el control remoto para completar la pantalla.

Funciones destacadas del TV

Su **BRAVIA** ofrece muchas características prácticas, como las siguientes:

- **Entrada MHL (Enlace de Alta Definición Móvil):** Puede conectar su dispositivo MHL con un cable MHL (página 14).
- **Radio FM:** Puede escuchar la radio FM con su TV (página 39).
- **BRAVIA® Sync™:** Permite la comunicación del TV **BRAVIA** con otros equipos Sony que acepten la función **Control de BRAVIA Sync** (página 28).
- **Accesibilidad de medios de almacenamiento digital:** Utilice los iconos de **Foto**, **Música** y **Video** para acceder a archivos de foto, música y video desde el equipo USB de Sony (página 33).
- **PIP (imagen e imagen):** Puede trabajar en su PC mientras ve su programa de TV favorito (página 29).
- **Favoritos:** Sus entradas y canales favoritos se acceden con gran facilidad (página 30).

- **Ancho automático:** Configure su TV para ajustar automáticamente la pantalla sobre la base de la resolución de la señal (página 31).
- **Selección de entrada:** Puede alternar fácilmente entre los equipos conectados (página 33).
- **Selección de escena:** Le permite ajustar fácilmente su TV a los parámetros de imagen y sonido más adecuados según las escenas a fin de lograr los mejores resultados en cuanto a calidad para el tipo de contenido que está mirando.
- **Marco de fotos:** Puede disfrutar de la visualización de marco de fotos con música (página 37).
- **Timer Sí:** Active el temporizador para encender el TV automáticamente con el ajuste preferido de entrada y volumen. También puede programar el TV para despertarse con su imagen y música favoritas utilizando la función marco de fotos (página 53).

Configuración de su TV

Algunos modelos de TV se entregan con un soporte de sobremesa desmontable de modo que pueda instalar el TV en la pared directamente. Si no monta el TV sobre una pared, deberá sujetar el soporte de sobremesa. Si decide no montar el TV en la pared, tendrá que instalar el soporte de sobremesa. Para completar la tarea necesita un destornillador Phillips (de cruz) (no suministrado) y los tornillos suministrados. Consulte el folleto de instrucciones que se suministra con el soporte de sobremesa.

Tenga en cuenta lo siguiente al configurar el TV:

- Desconecte todos los cables para transportar el TV.
- Para transportar el TV asegúrese de contar con la cantidad suficiente de personas; para los TV de gran tamaño se necesitan dos o más personas.
- Es muy importante la colocación correcta de las manos para trasladar el TV, por seguridad y para evitar cualquier daño.
- No aplique presión sobre el panel LCD o sobre el marco que rodea la pantalla.



KDL-32R425A/32R405A/24R405A

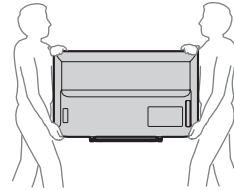

KDL-46R455A/40R475A/40R455A

- Asegúrese de que su TV tenga la ventilación adecuada, consulte la página 16.
- Para una mejor calidad de imagen, no exponga la pantalla a iluminación directa o a la luz del sol.
- Evite instalar el TV en una habitación con materiales reflectantes en las paredes o el piso.
- Evite trasladar el TV de un área fría a una caliente. Los cambios bruscos de temperatura ambiente pueden crear humedad por condensación. Como consecuencia de ello, podría verse afectada la calidad de la imagen y de los colores. En caso de que eso ocurra, deje evaporar la humedad por completo antes de encender el TV.

Instalación del soporte de sobremesa



- Consulte el folleto de instrucciones del soporte de sobremesa del TV suministrado para una correcta instalación.
- Para obtener una mejor calidad de imagen, no exponga la pantalla a iluminación directa o a la luz del sol.

- 1** Coloque el TV con la pantalla hacia abajo sobre una superficie estable y nivelada cubierta con un paño grueso y suave.
- 2** Coloque el soporte de sobremesa del TV en el TV con los tornillos suministrados.

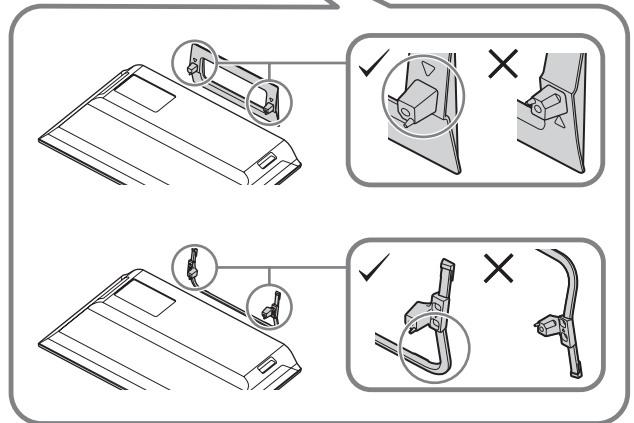
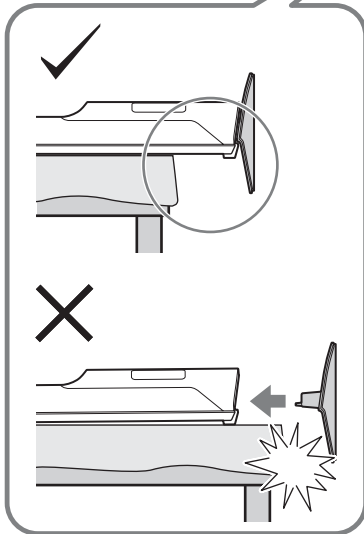
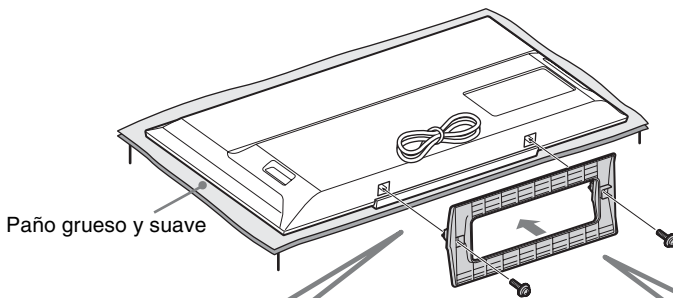

* Tenga cuidado de no golpear el soporte de sobremesa contra el borde de la superficie cuando lo instale.



- Sostenga el soporte de sobremesa con una mano para evitar que se caiga durante la instalación.

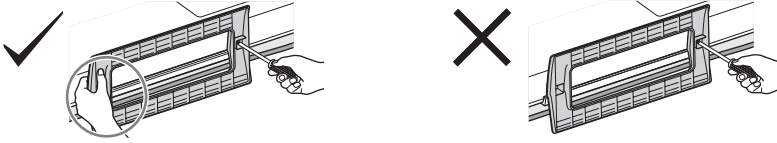

- Este TV es pesado. Por este motivo, dos personas deben colocarlo sobre un paño grueso y suave.
- Si utiliza un destornillador eléctrico, ajuste el torque a aproximadamente 1,5 N·m {15 kgf·cm}.
- Asegúrese de ajustar de manera segura los tornillos suministrados, de lo contrario es posible que el TV se caiga.
- Utilice un destornillador adecuado para ajustar los tornillos sin dañar la cabeza del tornillo.
- Asegúrese de que el cable de potencia de CA esté lejos del lugar donde se inserta el soporte de sobremesa del TV cuando los instale.
- Cuando extraiga el soporte de sobremesa, invierta el procedimiento de fijación. No quite más tornillos que los que se utilizan para unirlos al TV. No encienda el TV con el panel LCD hacia abajo para evitar una imagen irregular.

Ubicación de entradas y salidas

Panel posterior

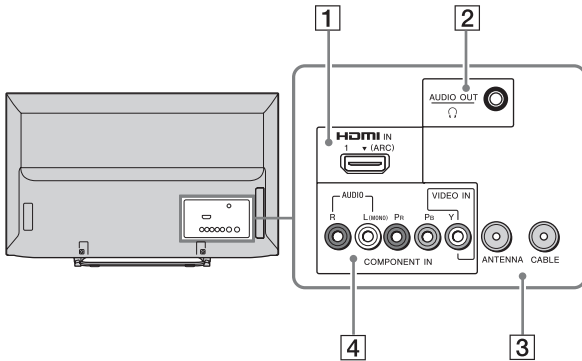

Panel lateral

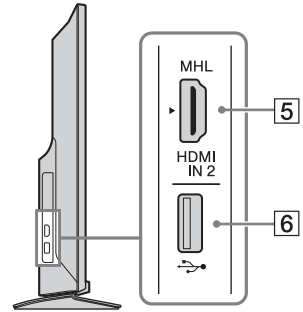

Elemento	Descripción
1 HDMI IN 1 (ARC)	HDMI (Interfaz multimedia de alta definición) ofrece una interfaz de audio/video digital sin compresión entre este TV y cualquier equipo de audio/video equipado con HDMI, como un decodificador, un reproductor de DVD y un receptor de audio/video. La HDMI es compatible con video mejorado o de alta definición y con audio digital.
5 HDMI IN 2/MHL (Entrada de HDMI 1 (ARC)/ Entrada de HDMI 2/MHL)	También puede conectar su dispositivo MHL (Enlace de Alta Definición Móvil) a HDMI IN 2/MHL con un cable MHL. Además, cuando conecte el equipo de sincronización compatible con BRAVIA, se establecerá la comunicación con el dispositivo conectado. Si se conecta un sistema de audio digital que es compatible con la tecnología del canal de retorno de audio (ARC), utilice HDMI IN 1 (ARC). De lo contrario, se requiere una conexión adicional con AUDIO OUT.
2 AUDIO OUT (Salida de audio)	Conecta a las tomas de audio de su equipo de audio analógico. Puede usar esta salida para escuchar el audio de su TV a través de su sistema estéreo. Puede escuchar el sonido de su TV por medio de auriculares. Consulte la página 54 para alternar entre la salida de audio y los auriculares.
3 ANTENNA/ CABLE (Antena/cable)	Entrada RF que conecta con su cable o antena VHF/UHF.



- Para ver los formatos de video 480i, 480p, 576i/p, 720p, 1 080i y 1 080p se necesita una conexión HDMI o una de video componente (YPbPr). El formato 1 080/24p sólo se puede ver con la conexión HDMI/MHL.
- Asegúrese de utilizar un cable HDMI autorizado que tenga el logo HDMI. Le recomendamos que utilice un cable HDMI Sony (tipo de alta velocidad).

Elemento	Descripción
4 VIDEO IN (Entrada de VIDEO)/ COMPONENT IN (Entrada de componente)/R (der)-AUDIO-L (izq) (MONO)	<p>Esta toma de entrada se puede usar como una entrada para video compuesto (VIDEO) o como una entrada de video componente (COMPONENT). Para uso compuesto, conecte la toma hembra amarilla a Y para video y use audio L (izq.) (mono) y R (der.) para señal de audio. Para conexión del componente, use Y, PB, PR para video señales y conecte también el audio L (izq) (mono) y R (der) para señal de audio. Este TV puede detectar automáticamente y cambiar entre VIDEO y COMPONENT cuando está conectado el VIDEO o el COMPONENT. Para configurar en detección automática, presione HOME, seleccione Ajustes y, a continuación, seleccione la configuración de Ajustes. Seleccione la opción Selección de Vídeo/Componentes en Ajustes AV y a continuación configure Auto.</p>
6 USB (Bus serie universal)	<p>Se conecta al equipo USB para acceder a archivos de foto, música y video.</p>

Conexión del TV

Sistema de cable o Sistema de antena VHF/UHF

Puede disfrutar de la programación digital de alta definición y de definición estándar (si está disponible en su zona) junto con la programación analógica de definición estándar. Esta TV puede recibir programación digital decodificada para una antena de VHF/UHF externa.



- Se recomienda enfáticamente realizar la conexión de la entrada de CABLE/ANTENNA con un cable coaxial de 75-ohm para recibir una calidad de imagen óptima. Los cables bifilares de 300-ohm pueden verse afectados fácilmente por interferencias de frecuencia radioeléctrica, que causan una degradación de la señal.

Sistema de cable y sistema de antena VHF/UHF

Presione **ANT** en el control remoto para alternar entre la programación por cable y por antena de aire, como se indica a continuación.

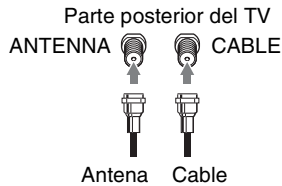

- Asegúrese de ajustar la configuración de **Cable/antena** en **Cable** o **Antena** en la configuración de **Ajuste de canal** para su tipo de entrada de señal (página 49).

Decodificador de cable HD/Decodificador de satélite HD

Puede disfrutar con la programación de alta definición suscribiéndose a un servicio de cable o de satélite de alta definición. Para obtener una calidad de imagen óptima, conecte este equipo (decodificador de cable HD o de satélite HD) al TV a través de la entrada de HDMI o de video componente (con audio) que se encuentra en la parte posterior del TV.

■ Mostrado con conexión HDMI

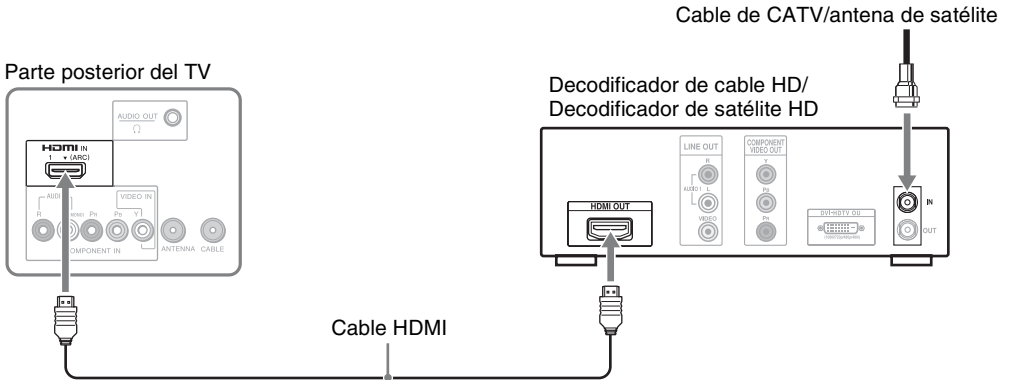

■ Mostrado con conexión de componente

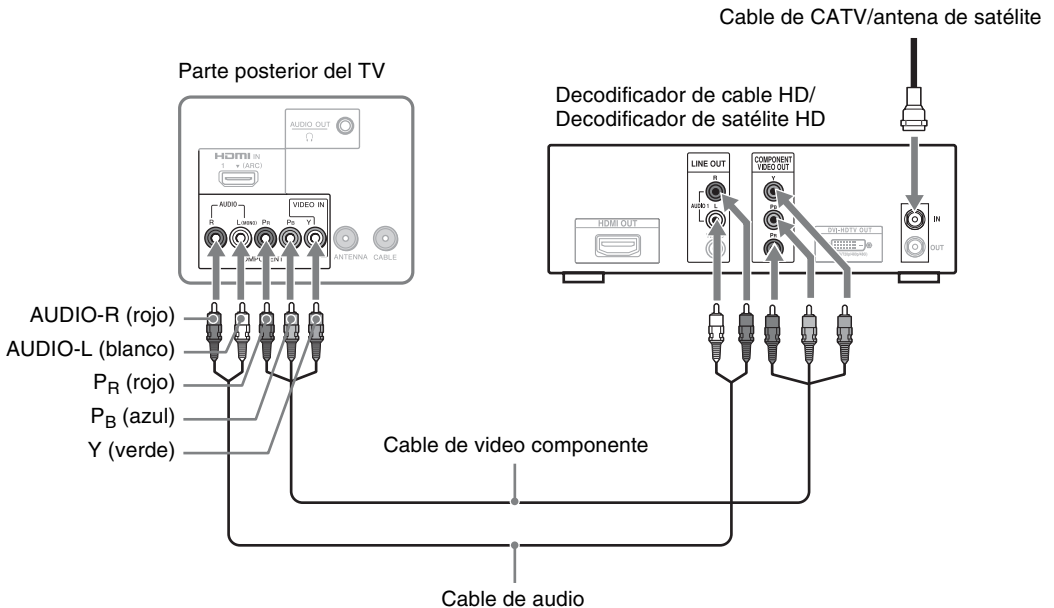

Dispositivo MHL

El MHL (Enlace de Alta Definición Móvil) permite que el televisor se comunice con el dispositivo compatible con el MHL conectado. Cuando se conecta con un dispositivo compatible con MHL, el televisor carga al mismo tiempo el dispositivo conectado mientras muestra fotos, música o videos. Puede utilizar el control remoto del televisor para controlar el dispositivo compatible con el MHL conectado.

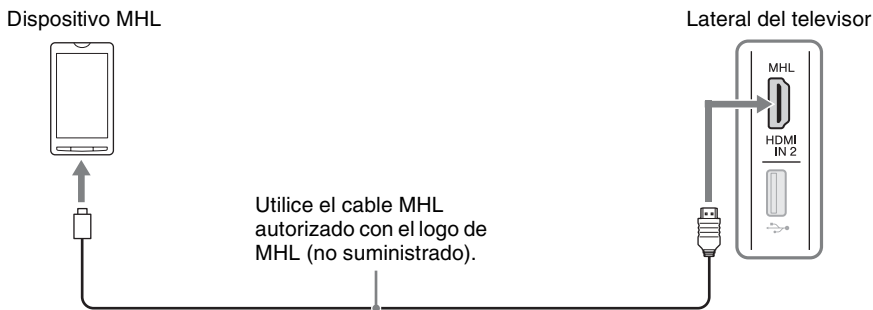

- Puede continuar con el uso normal del dispositivo compatible con el MHL conectado (como por ejemplo, recibir llamadas) según su capacidad.
- Es posible que algunas de las funciones del control remoto no estén disponibles según las características del dispositivo compatible con el MHL conectado. Consulte el manual del dispositivo para obtener más detalles.
- Este producto está oficialmente certificado para MHL para la operación garantizada con otros dispositivos certificados para MHL. Si tiene cualquier problema al usar la función MHL, póngase en contacto con el fabricante del dispositivo para obtener soporte.
- Si se configura **Cambio automático de entrada (MHL)** en **Sí**, el televisor automáticamente cambia a HDMI IN 2/MHL desde otra entrada cuando haya un dispositivo compatible con MHL conectado a la entrada HDMI IN 2/MHL. La disponibilidad de **Cambio automático de entrada (MHL)** depende de si el dispositivo compatible con MHL funciona con esta opción.
- El TV puede conectarse al dispositivo compatible con MHL a través de su conexión MHL 2.

Conexión de otros equipos

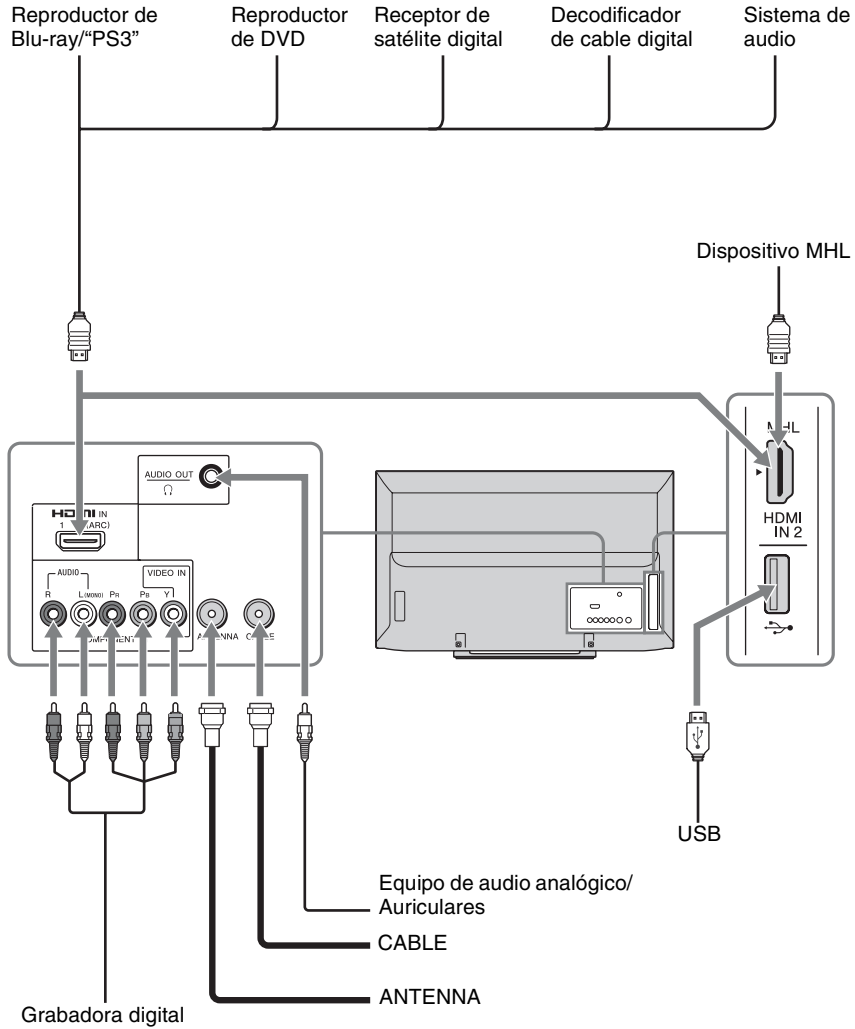

- Consulte la Guía de configuración rápida (suministrada) para conectar otros aparatos al TV.

Si instala el TV en una pared o en un lugar cerrado

Asegúrese de que el TV tenga la ventilación adecuada. Deje suficiente espacio alrededor del TV, como se muestra a continuación. Evite operar el TV con temperaturas inferiores a los 5 °C.

Instalado con un soporte

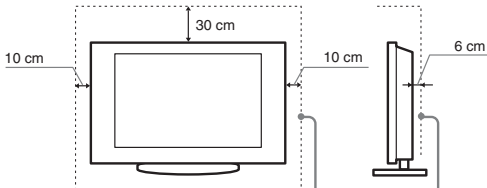

Deje como mínimo este espacio alrededor del TV.

Instalado en la pared

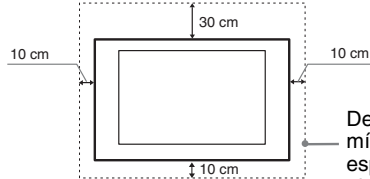

Deje como mínimo este espacio alrededor del TV.

No instale nunca el TV de este modo:

Se impide la circulación del aire.

Se impide la circulación del aire.

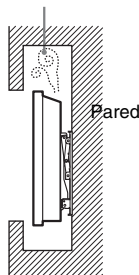
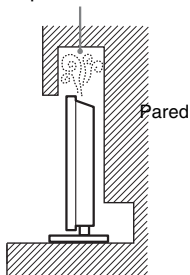

- La ventilación insuficiente puede provocar el sobrecalentamiento del TV y dañarlo o producir un incendio.

Fijación del TV



Sony recomienda especialmente tomar medidas para evitar que el TV se caiga. Los TV que no están instalados de manera segura pueden caerse y provocar daños a la propiedad, causar lesiones corporales o incluso la muerte.

Medidas para evitar que se caiga el TV

- Instale el TV de modo que quede fijo a la pared o base.
- No permita que los niños jueguen o se cuelguen del mueble o del TV.
- Evite colocar o colgar elementos en el TV.
- No instale nunca el TV en:
 - superficies resbaladizas, inestables o irregulares.
 - muebles que pueden utilizarse fácilmente como escalones, como una cómoda.
- Instale el TV donde no puedan deslizarlo, empujarlo o hacerlo caer.
- Coloque todos los cables de alimentación ca y cables de conexión de modo que no estén al alcance de los niños.

Medidas recomendadas para la instalación del TV

Preste atención a las siguientes medidas de seguridad cuando instale un TV en el soporte de TV (no suministrado).

1 Fije la base de soporte donde se apoyará el TV.

Asegúrese de que la base de soporte tolere correctamente el peso del TV. Utilice dos soportes en ángulo (no suministrado) para fijar la base de soporte.

Para cada soporte en ángulo, utilice el herraje adecuado a fin de:

- sujetar un lado del soporte para ángulo a la pared.
- sujetar el otro lado la base de soporte del TV.

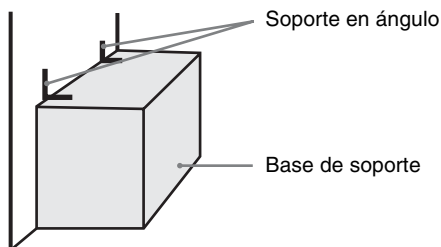

2 Fije el TV a la base de soporte.

Utilice los herrajes opcionales que se enumeran a continuación (no suministrados):

- El tornillo tipo M4 (atornillado al orificio del TV).
- Un tornillo o elemento similar (sujetado a la base de soporte del TV).
- Cuerda o cadena (lo suficientemente fuerte para tolerar el peso del TV). Asegúrese de que no haya demasiada longitud sobrante de cuerda o cadena.

También puede utilizarse para este fin el Kit de correa de soporte Sony opcional. El Kit de correa de soporte Sony está disponible como accesorio opcional, según el modelo de su TV.

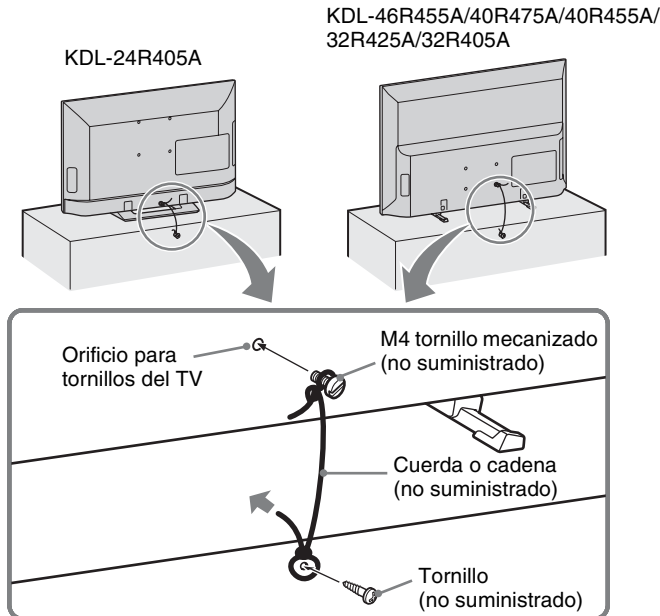

El largo del tornillo ensamblado M4 difiere según el diámetro de la cuerda o cadena. Consulte la ilustración que aparece a continuación.

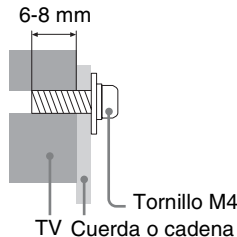

3 Anclaje del TV a la pared.

Sujete el TV a la pared mediante pernos, tornillos de anclaje y cadena (o sogá).

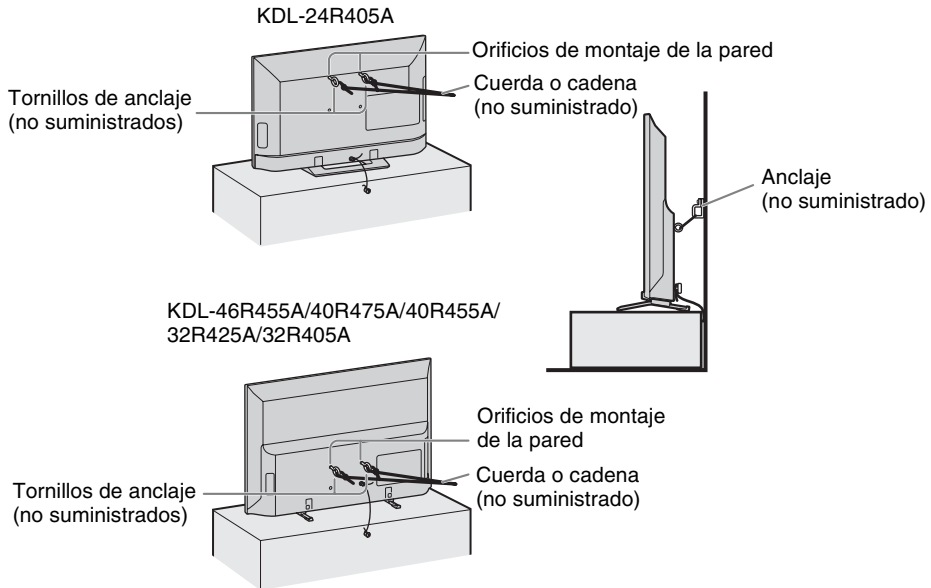

- Póngase en contacto con nuestro servicio de asistencia al cliente para obtener el Kit de correa de soporte proporcionando el nombre del modelo de su TV. Visite la página de Internet <http://esupport.sony.com/ES/LA>
- Fijar el TV al soporte sin sujetar correctamente el TV ni el soporte a la pared no es garantía suficiente de que el TV permanezca en su sitio. Para una mayor protección, siga las tres medidas recomendadas anteriormente.



- La **Autoprogramación** se puede realizar posteriormente. Para ejecutar **Autoprogramación** en otro momento, presione **HOME**, seleccione **Ajustes** y a continuación seleccione **Autoprogramación** en la configuración de **Ajuste de canal**.
- Conecte el servicio de TV por cable o la antena al TV.

Uso del control remoto

Cómo introducir las pilas en el control remoto

Inserte dos pilas tamaño AAA (suministradas) haciendo coincidir las marcas \oplus y \ominus de las pilas con el diagrama que se encuentra dentro del compartimiento para pilas del control remoto.

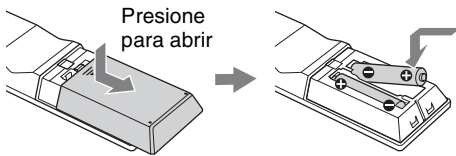

Algunas indicaciones

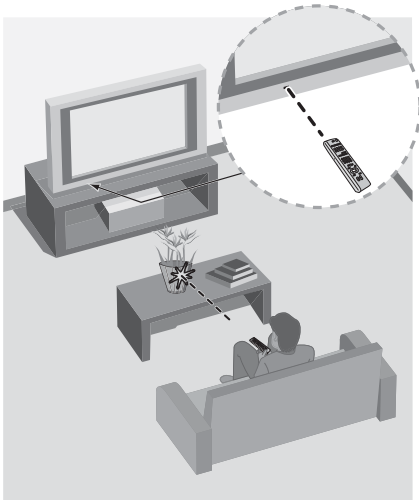



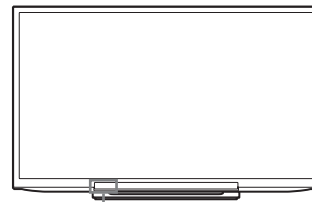



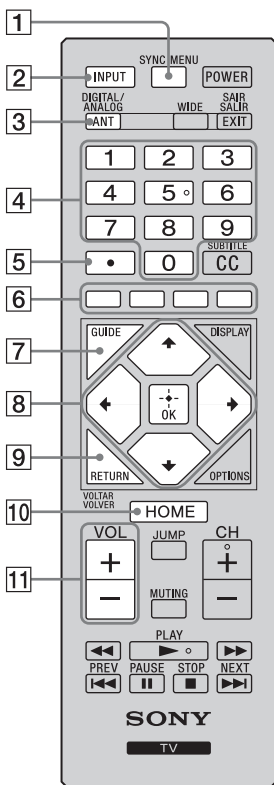

- Apunte el control remoto directamente hacia el sensor infrarrojo que tiene el TV.
- Asegúrese de que ningún objeto obstruya la comunicación entre el control remoto y el sensor infrarrojo del TV.
- Las lámparas fluorescentes pueden interferir con el funcionamiento del control remoto; pruebe apagarlas.
- Si tiene problemas con el control remoto, vuelva a colocar las pilas o reemplácelas y asegúrese de hacerlo correctamente.
- Asegúrese de que no haya objetos en frente del TV.



Sensor infrarrojo

Descripción de los botones del control remoto



Botón	Descripción
1	SYNC MENU (Menú de sincronización) Presiónelo para reproducir el menú de BRAVIA Sync Menu y, a continuación, seleccione el equipo HDMI/MHL para la Selección de dispositivos .
2	INPUT (Entrada) Presiónelo para visualizar la lista de Entradas externas y el modo del TV. Presiónelo varias veces para ver las diferentes entradas. Consulte la página 31.
3	ANT/ DIGITAL/ ANALOG Presione para cambiar entre los canales digitales y analógicos.
4	0-9 Presione 0-9 para seleccionar un canal.
5	 Utilícelo con los botones 0-9 para seleccionar canales digitales. Por ejemplo, para introducir 2.1, presione  ,  ,  y  .
6	Botones de color Cuando los botones de color están disponibles, en la pantalla aparece una guía de funcionamiento.
7	GUIDE Presione para mostrar la guía de programas.
8	 Presione  para desplazar la selección u opción resaltada. Para seleccionar o confirmar un elemento, presione  .
9	RETURN/ VOLTAR/ VOLVER Presiónelo para volver a la pantalla anterior o para salir de la pantalla cuando se muestran los elementos de menú y la configuración.
10	HOME (Inicio) Presione este botón para mostrar el menú con funciones y configuraciones del TV. Vea "Uso de los menús" en la página 41.
11	VOL +/- (Volumen) Presiónelos para ajustar el volumen.



- Los botones 5,  y **CH +** disponen de un punto táctil. Úselos como referencia cuando opere el TV.

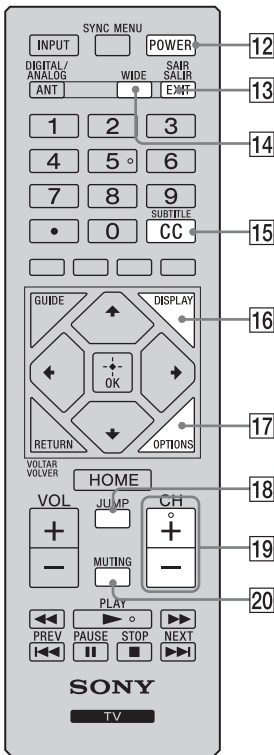

Botón	Descripción
12	POWER (Alimentación) Presiónelo para encender y apagar el TV.
13	EXIT/SAIR/SALIR Presiónelo para salir. (igual que [9] RETURN)
14	WIDE (Ancho) Presiónelo varias veces para completar en forma circular el ciclo de ajustes de Modo ancho disponibles. Consulte la página 31.
15	CC/SUBTITLE (Subtítulos) Silenciar. Presiónelo para completar el ciclo de ajustes disponibles para Subtítulos (CC): Sí, No y Sí al Silenciar.
16	DISPLAY (Mostrar) Presiónelo una vez para visualizar la información del canal/programa que está viendo. La información desaparecerá transcurridos unos segundos, o si no, vuelva a presionarlo para salir inmediatamente.
17	OPTIONS (Opciones) Presiónelo para visualizar una lista de funciones convenientes y accesos directos a los menús. Los elementos del menú de opciones varían en función de la entrada seleccionada y del contenido transmitido.
18	JUMP (Alternar) Presiónelo para alternar entre dos canales y entradas externas. El TV alternará entre el último canal y el canal actual seleccionado, o bien, la entrada externa seleccionada.
19	CH +/- (Canal) Presiónelos para cambiar los canales. Para recorrerlos rápidamente, mantenga presionado uno de los CH +/- .
20	MUTING (Silenciado) Presiónelo para silenciar el sonido. Presiónelo de nuevo o presione VOL + para recuperar el sonido.

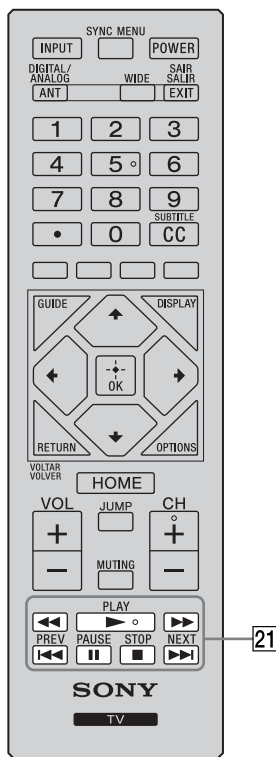

Botón	Descripción
21 Control del equipo	<p>Estos botones se utilizan para controlar el equipo conectado al TV mediante la función Control de BRAVIA Sync (no está disponible en todos los equipos de Control de BRAVIA Sync). Algunos de los demás botones del control remoto pueden servir para operar el equipo BRAVIA® Sync™.</p> <p>◀◀ (Retroceso rápido): Presiónelo para reproducir un programa en modo de rebobinado rápido.</p> <p>▶ (PLAY) (Reproducir): Presiónelo para reproducir un programa a velocidad normal.</p> <p>▶▶ (Avance rápido): Presiónelo para reproducir un programa en modo de avance rápido.</p> <p>◀◀ (PREV) (Anterior): Presiónelo para reproducir el programa actual a partir de la marca de capítulo anterior.</p> <p>⏸ (PAUSE) (Pausar): Presiónelo para pausar la reproducción.</p> <p>■ (STOP) (Parar): Presiónelo para detener la reproducción.</p> <p>▶▶ (NEXT) (Siguiente): Presiónelo para pasar a la siguiente marca de capítulo.</p>

Indicadores y controles del TV

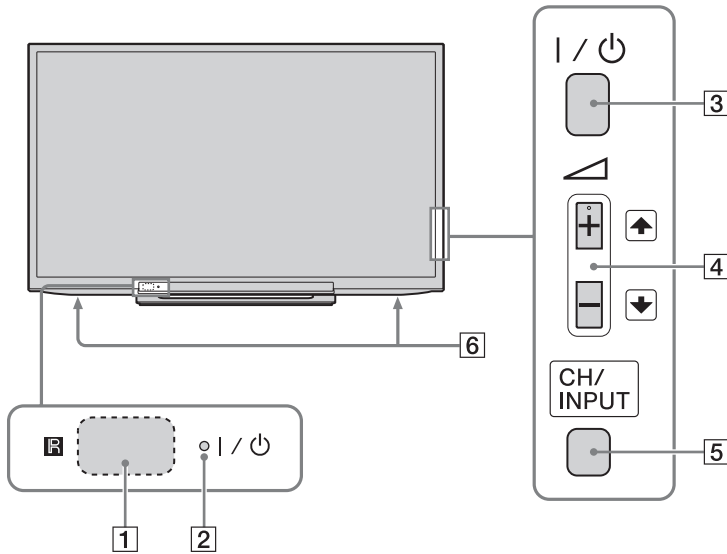

Elemento	Descripción
1 (IR) Receptor de señal infrarroja	Recibe las señales infrarrojas del control remoto. No coloque nada cerca del sensor, si lo hace, podría afectar su funcionamiento.
2 I/⏻ LED	<ul style="list-style-type: none"> Se ilumina en rojo cuando el TV está en el modo en espera. Se ilumina en verde cuando el TV está encendido. Se ilumina en anaranjado cuando el timer está programado o el TV está en Modo de marco de foto. Si selecciona Timer Sí, se enciende una luz color naranja mientras el TV está también en modo de espera. Se ilumina en verde cuando el Ahorro energía se programa en Sin imagen.
3 I/⏻ (Alimentación)	Presiónelo para encender y apagar el TV.
4 - ▲ ↓	<ul style="list-style-type: none"> + Presione para ajustar el volumen, o seleccione un canal/entrada externa. ▲ Cuando la pantalla Subir/Bajar volumen se muestra presionando ▲ +/-, se puede ajustar el volumen. Cuando la pantalla Subir/Bajar canal se muestra presionando CH/INPUT, se pueden seleccionar los canales. Cuando la pantalla Seleccionar entrada se muestra presionando CH/INPUT, se puede seleccionar la entrada externa.
5 CH/INPUT (Canal/Entrada)	Cambia entre la pantalla Subir/Bajar canal y la pantalla Seleccionar entrada.
6 Bocina	Emite señales de audio.



- Para obtener más información sobre la configuración de las etiquetas de las entradas de video, consulte la página 54.
- El botón  + dispone de un punto táctil. Úselo como referencia cuando opere el TV.
- Asegúrese de que el TV esté completamente apagado antes de desenchufar el cable de suministro eléctrico.

Control de BRAVIA Sync

Gracias a la función **Control de BRAVIA Sync**, **BRAVIA Sync** puede comunicarse con equipos compatibles con **BRAVIA Sync** mediante HDMI CEC (Control de productos electrónicos). Utilice los siguientes parámetros y sugerencias a modo de ayuda para unificar el control de los equipos conectados.

- 1 Presione **HOME** y seleccione **Ajustes**, a continuación, seleccione la configuración de **Ajustes**.
- 2 Seleccione **Ajustes de BRAVIA Sync** y, a continuación, resalte **Control de BRAVIA Sync** y ajústelo en **Sí**.

■ Cómo controlar los equipos compatibles con BRAVIA Sync

Para controlar los equipos mediante el control remoto, presione **SYNC MENU** y seleccione el equipo que desea desde **Selección de dispositivos**.



■ Reproductor de BD/DVD

- Automáticamente enciende el equipo **BRAVIA Sync** compatible y cambia la entrada de ese equipo al seleccionarla desde **Sync Menu**.
- Automáticamente enciende el TV y cambia la entrada al equipo conectado cuando el equipo comienza la reproducción.
- Automáticamente apaga el equipo conectado cuando cambia el TV al modo en espera.

■ Amplificador AV

- Enciende automáticamente el amplificador AV conectado y cambia la salida del sonido desde la bocina del TV al sistema de audio cuando se enciende el TV.
- Pasa automáticamente la salida del sonido al amplificador AV al encender el amplificador AV cuando el TV está encendido.
- Apaga automáticamente el amplificador AV conectado cuando cambia el TV al modo en espera.
- Ajusta el volumen (**VOL +/-**) y silencia el sonido (**MUTING**) del amplificador AV conectado mediante el control remoto del TV.

■ Cámara de video

- Enciende el TV automáticamente y pasa la entrada de la cámara de video conectada cuando se enciende la cámara de video.
- Apaga automáticamente la cámara de video conectada cuando cambia el TV al modo en espera.



- **Control de BRAVIA Sync** sólo está disponible para aquellos equipos Sony conectados que sean **BRAVIA Sync** o compatibles con **Control de BRAVIA Sync**.
- Los parámetros de **Control de BRAVIA Sync** se deben fijar tanto en el TV como en el equipo conectado. Para conocer los parámetros del equipo conectado, consulte el manual de instrucciones.
- Cuando el equipo Sony específico compatible con **Control de BRAVIA Sync** está conectado, **BRAVIA sync** se activa automáticamente en el equipo.

Uso de la función PIP

PIP (imagen dentro de la imagen) muestra una imagen desde la PC conectada en pantalla completa y un programa de TV en una ventana de inserción. (Consulte la tabla “Para entrar a PIP” que se encuentra a continuación.) (La función con **Subtítulos (CC)** no está disponible en el modo **PIP**.)

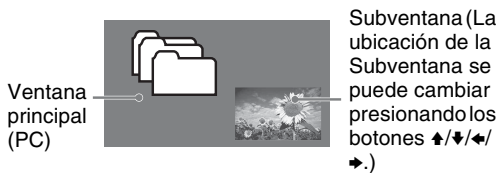

■ Para entrar a PIP

Entradas compatibles con PIP	
En la ventana principal	En la subventana
HDMI IN (Temporización de PC)	Canal de TV (CABLE/ANTENNA), VIDEO IN, COMPONENT IN

- 1 Presione **OPTIONS** mientras las imágenes de una PC aparezcan en la pantalla.
- 2 Seleccione **PIP** en el menú **OPTIONS**.
- 3 Aparecerá la subventana.

■ Para cambiar canales

Para cambiar de canal en la subventana, presione **CH +/-** o ingrese el número de canal mediante los botones numéricos **0-9**, y .



■ Para salir de la función PIP

Para salir de la función PIP, utilice cualquiera de los siguientes métodos:

- ① Presione **OPTIONS**, presione **↑/↓** para resaltar **Salir de PIP**, y presione  para salir de la pantalla completa de PC.
- ② Presione **RETURN**.

■ Para intercambiar audio

Puede intercambiar audio entre la ventana principal y la subventana.

- 1 Presione **OPTIONS**.
- 2 Presione **↑/↓** para resaltar **Intercambio de audio** y presione .
- 3 Presione **↑/↓** para resaltar la ventana a fin de habilitar el audio, a continuación, presione .

Uso de la guía de programa electrónico digital (EPG)



Hoy	11: 30AM	12: 00PM	12: 30PM	1: 13: 00PM
001	BBC ONE	Homes Under the Hammer	Neighbours	Atletico
002	BBC TWO	Ready Steady Cook	Extraordinary People: Britains Men...	CSI: Crime Scene In...
003	ITV1	Dancing On Ice Exclusive		Cracker
004	Channel 4	Sign Zone: Ancient Rome: The Rise a...	The Jeremy Kyle...	Homes Under the...
005	Five	House	Law and Order: Special Victims U...	Party/Poker.com Work...
006	ITV2	Crime Hour: Midsoner Murders		Madison TBA...
007	BBC THREE	BBC Learning Zone: Schode: Worki P...	A Picture of Bri...	Eastenders
008	BBC FOUR	4:ER	Real Crime: The Truth About the...	This is BBC FOUR
009	ITV3	Everybody Loves Raymond		The Sharon Dab...
010	SKY THREE	Racing from Chappatow and Ascot	Baseball Wedne...	Trains World Sport
011	More 4	Carry On Up The Khyber		

Guía de programa electrónico digital (EPG)

- 1 En el modo digital, presione **GUIDE** (Guía).
- 2 Realiza la operación deseada como se muestra a continuación o como se visualiza en la pantalla.

■ Para mirar un programa

Presione **▲/▼/◀/▶** para seleccionar el programa, luego presione **+**.

■ Para apagar la EPG

Presione **GUIDE** (Guía).



- Si se ha seleccionado una restricción de edad para programas, aparecerá en la pantalla un mensaje que solicita la contraseña. Para obtener más información, consulte **Bloqueo** en la página 51.

Favoritos

Puede acceder fácilmente a sus canales favoritos y entradas externas presionando el botón **HOME** una vez que aquellos se hayan agregado a la lista.

- 1 Presione **HOME**.
- 2 Presione **▲/▼** para resaltar **Favoritos** y presione **+**.

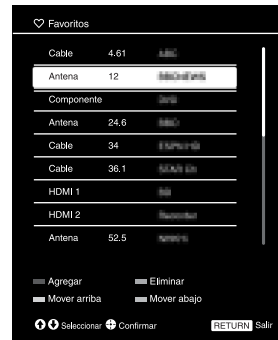

Aparece la lista de favoritos.

- 3 Presione **▲/▼** para resaltar un canal o una entrada y luego presione **+**.

■ Para añadir a Favoritos

Mientras está sintonizado en el canal que desea ver o mirando el equipo conectado, presione **HOME** y seleccione **Favoritos** para mostrar la lista. Presione el botón rojo para agregar a la lista. Su elemento recién agregado aparecerá en la parte superior de la lista. Cuando continúe agregando elementos más allá del 18.º, el elemento enumerado en la parte inferior de la lista se eliminará automáticamente de la misma.

■ Para eliminar de Favoritos

Seleccione el elemento que desea eliminar, luego presione el botón verde.

■ Para mover elementos en Favoritos

Seleccione el elemento que desea mover, luego presione el botón amarillo/azul.



- Los canales favoritos y las entradas externas también se pueden agregar usando el botón **OPTIONS** en el control remoto.
- Su lista de **Favoritos** será borrada cada vez que ejecute **Autoprogramación**.

Modo ancho

La función **Modo ancho** le permite seleccionar el aspecto de pantalla de su preferencia. Sobre la base de la fuente original de señal, puede ver bandas negras alrededor de la imagen o sólo a ambos lados de la pantalla. Otras veces, puede ver que la imagen llena toda la pantalla. Esto se debe a la señal que recibe su TV.

Puede seleccionar manualmente las configuraciones de **Modo ancho** disponibles mientras ve su TV, presionando el botón **WIDE** de su control remoto o, si ve principalmente TV digital, puede poner su TV en **Ancho automático**.

■ Cómo configurar el Ancho automático





Presione **HOME** y seleccione **Ajustes**, a continuación, seleccione la configuración de **Pantalla**.

Seleccione **Ancho automático** y ponga **Sí**.

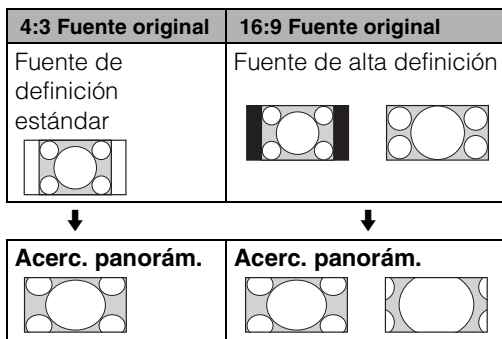
■ Cambio del modo pantalla ancha

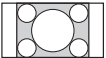
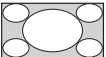
Presione **WIDE** varias veces para completar el ciclo de los modos disponibles.



4:3 Fuente original	16:9 Fuente original
Normal 	Normal Este modo no está disponible.
Completa 	Completa 
Acercamiento 	Acercamiento 

Normal está disponible con fuentes de 480i, 480p o 576i/p únicamente.

Modo ancho con PC

El **Modo ancho** también está disponible para la configuración de **PC**. Cuando se conecta una PC al TV y la entrada HDMI está seleccionada, puede cambiar la configuración de la pantalla de PC.

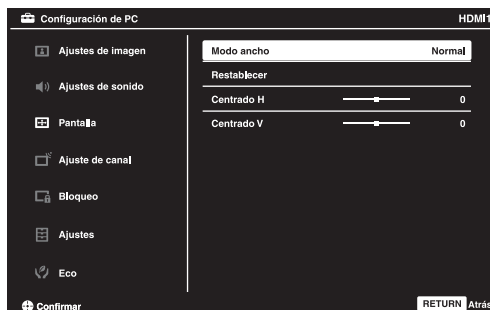

■ Cambio de modo pantalla ancha para temporización de PC

Presione **WIDE** varias veces para ver los distintos modos disponibles mientras está en el modo entrada HDMI (intervalo de PC).

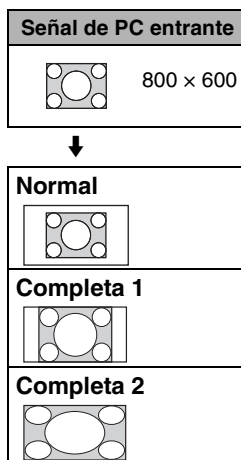

Entradas

Presione **INPUT** para mostrar la lista de **Entrada** y alterne las entradas externas para seleccionar la señal de video a ver, que incluye el modo TV. La lista de entradas consiste del modo TV y otros equipos conectados al mismo. Puede etiquetar sus entradas externas para identificarlas fácilmente.

■ Cómo administrar entradas

Presione **HOME** y seleccione **Ajustes**, a continuación, seleccione la configuración de **Ajustes**. Seleccione la opción **Administrar entradas** en **Ajustes AV**. Presione **▲/▼** para resaltar la entrada de video (**HDMI 1-2, Video, Componente**) a la que desea asignar una etiqueta; presione **+** para seleccionar la entrada de su selección.

■ Para administrar etiquetas

Presione **◀/▶** para resaltar una de las etiquetas mostradas que corresponda al equipo conectado a esa entrada, luego presione **+**.

■ Para administrar habilitaciones

- 1 Presione **◀/▶** para seleccionar la columna habilitar.
- 2 Presione **▲/▼** para seleccionar **Auto** o **Siempre**. La entrada seleccionada siempre aparecerá en la lista.

Reproducción de Fotos/Música/Video mediante USB

Disfrute en su TV de todas las fotos, música y videos almacenados en una cámara fotográfica digital Sony o videograbadora a través de un cable USB o de un dispositivo de almacenamiento USB.

- 1 Conecte un dispositivo USB compatible al TV.
- 2 Presione **HOME**.
- 3 Presione **▲/▼** para seleccionar **Foto, Música** o **Video**.
- 4 Aparece la visualización en miniatura del archivo o carpeta.
- 5 Presione **▲/▼/◀/▶** para seleccionar un archivo o carpeta, luego presione **+**. Al seleccionar una carpeta, seleccione un archivo, luego presione **+**. Se inicia la reproducción.



- Si conecta el dispositivo USB cuando **Autoiniciar USB** está configurado en **Sí** (página 52), aparece automáticamente la vista en miniatura de la última Foto/Música/Video que se reprodujo.

■ Operación básica de Foto/Música/Video

Puede operar el dispositivo USB conectado con el control remoto del TV.

Elemento	Descripción
◀◀ / ▶▶	Adelanta/rebobina el archivo cuando se presiona durante la reproducción.
◀◀◀ / ▶▶▶	Se dirige al principio del archivo anterior/siguiente.
▶	Inicia la reproducción.
	Pausa la reproducción.
■	Detiene la reproducción.

■ Para usar las opciones de reproducción

Presione los botones de color para visualizar una lista que contiene accesos directos a algunos menús de ajuste. Las opciones enumeradas varían según el contenido y la entrada actual.

Foto

“Efecto para present.”: Selecciona un efecto para una presentación.

“Veloc. de present.”: Selecciona la duración de la presentación.

“Orden aleatorio”: Reproduce un archivo en orden aleatorio.

“Acercamiento”: Amplía la imagen (1x, 2x o 4x)

Música

“Selección de pista”: Selecciona la reproducción de todos los archivos o un archivo seleccionado.

“Orden aleatorio”: Reproduce archivos en orden aleatorio.

“Bocinas”: Selecciona una bocina (página 46).

Video

“Sel. de vídeo”: Selecciona la reproducción de todos los archivos o un archivo seleccionado.

“Acercamiento”: Amplía la imagen (1x, 2x, 4x o Completa)

“Bocinas”: Selecciona una bocina (página 46).

General

“Repetir”: Reproduce un archivo varias veces.

“Orden de archivo”: Cambia el orden de los archivos

“Selección del dispositivo”: Selecciona un dispositivo USB.

■ Para configurar la imagen (Video)

Puede ajustar la calidad de la imagen de video USB.

- 1 Seleccione un video.
Consulte “Reproducción de Fotos/Música/Video mediante USB” (página 33).
- 2 Presione **OPTIONS** durante la reproducción, luego presione **▲/▼** para seleccionar **Ajustes de imagen** y presione **□+**.
- 3 Presione **▲/▼/◀/▶** para seleccionar el elemento, luego presione **□+**.
- 4 Presione **▲/▼/◀/▶** para ajustar la configuración, luego presione **□+**.

■ Para reproducir una foto como una presentación (Foto)

Puede reproducir una presentación con fotos. Se pueden configurar **Efecto para present.** y **Veloc. de present.**

- 1 Seleccione una foto.
Consulte “Reproducción de Fotos/Música/Video mediante USB” (página 33).
- 2 Presione el botón verde en la vista en miniatura o presione **OPTIONS** mientras se visualiza una foto, luego presione **▲/▼** para seleccionar **Presentación** y presione **□+**.

■ Para detener una presentación

Seleccione **Detener presentación** en el paso 2.



- Cuando el TV accede a los datos del dispositivo USB, tenga en cuenta lo siguiente:
 - No apague el TV.
 - No desconecte el cable USB.
 - No retire el dispositivo USB.Es posible que los datos en el dispositivo USB estén dañados.
- Sony no se responsabilizará por los daños o pérdida de datos en los medios de grabación debido a un malfuncionamiento de los dispositivos conectados o el TV.
- En algunos casos, es posible que el nombre de archivo y el nombre de carpeta no se visualicen correctamente.
- Cuando conecte una cámara fotográfica digital Sony, establezca el modo de conexión USB de la cámara en el modo Auto o Almacenamiento masivo. Para obtener más información sobre el modo de conexión USB, consulte las instrucciones que se suministran junto con la cámara digital.
- Utilice un dispositivo de almacenamiento USB que cumpla con los estándares de clase de dispositivo de almacenamiento masivo USB.
- Si un archivo seleccionado posee información incorrecta sobre el contenedor, o está incompleta, no se puede reproducir.
- El archivo de sistema en el dispositivo USB admite FAT16, FAT32 y NTFS.

Formato de vídeo USB

Extensión	Contenedor	Códec de vídeo	Códec de audio
.avi	AVI	XviD	PCM / MPEG1 Layer1, 2 / MP3 / MPEG2 AAC (2 canales) / MPEG4 AAC (2 canales) / MPEG4 HE-AAC (2 canales) / Dolby Digital (2 canales) / WMA v8
		MPEG1	
		MPEG2 MP	
		H.264 BP/MP/HP	
		MPEG-4 SP/ASP	
.wmv .asf	ASF	Motion JPEG	MP3 / WMA v8
		WMV v9	
		XviD	
.mp4 .mov .3gp	MP4	MPEG-4 SP/ASP	MPEG1 Layer1, 2 / MP3 / MPEG2 AAC / MPEG4 AAC / MPEG4 HE-AAC
		VC-1	
		H.264 BP/MP/HP	
		MPEG-4 SP/ASP	
.mkv	MKV	H.263	PCM / MPEG1 Layer1, 2 / MP3 / MPEG2 AAC (2 canales) / MPEG4 AAC (2 canales) / MPEG4 HE-AAC (2 canales) / Dolby Digital (2 canales) / WMA v8
		Motion JPEG	
		H.264 BP/MP/HP	
		MPEG-4 SP/ASP	
.mpg .mpeg .vro .vob	PS	WMV v9	MPEG1 Layer1, 2 / MP3 / Dolby Digital (2 canales)
		VC-1	
		MPEG1	
		MPEG2 MP	
.ts, .m2ts	TS	MPEG2 MP	MPEG1 Layer1, 2 / MP3 / MPEG2 AAC / MPEG4 AAC / MPEG4 HE-AAC
		VC-1	
		H.264 BP/MP/HP	

Formato de música USB

Extensión	Códec de audio
.mp3	MP3
.wma	WMA v8

Formato de imagen USB

Extensión	Códec de imagen
.jpg, .jpeg	JPEG
Compatible con DCF2.0 o EXIF2.21.	



- No se garantiza la reproducción de los formatos de archivo mencionados anteriormente.

Fotograma

Puede mirar fotos, escuchando música o Radio FM, o visualizando el reloj y el calendario al mismo tiempo.



Puede entrar al modo de cuadro de foto usando cualquiera de los siguientes métodos:

- ① Presione **HOME** y luego seleccione **Modo de cuadro de foto**.
- ② Presione **OPTIONS** al reproducir los archivos de foto/música.

Puede cambiar el marco, por ej. imagen y reloj, imagen en pantalla completa o reloj en pantalla completa.

Para obtener más detalles, consulte la página 52.

■ Para seleccionar fotos

Puede seleccionar fotos desde la unidad de almacenamiento USB con cualquiera de los siguientes métodos:

- ① Presione **HOME** y seleccione **Ajustes**, luego **Ajustes > Ajustes de marco de fotos > Selección de imagen**. Presione $\boxed{+}$ para seleccionar el archivo desde la vista en miniatura.
- ② En el modo de cuadro de foto, presione **OPTIONS > Selección de imagen**. Presione $\boxed{+}$ para seleccionar el archivo desde la vista en miniatura.

- ③ Presione **HOME**, y seleccione **Foto**. Al reproducir una foto, presione **OPTIONS > Modo de cuadro de foto** para iniciar **Marco de fotos** con la foto seleccionada.

■ Para seleccionar música

Puede seleccionar música desde la unidad de almacenamiento USB con cualquiera de los siguientes métodos:

- ① Presione **HOME** y seleccione **Ajustes**, luego **Ajustes > Ajustes de marco de fotos > Selección de música**. Presione $\boxed{+}$ para seleccionar el archivo desde la vista en miniatura.
- ② En el modo de cuadro de foto, presione **OPTIONS > Selección de música**. Presione $\boxed{+}$ para seleccionar el archivo desde la vista en miniatura.
- ③ Presione **HOME**, y seleccione **Música**. Al reproducir música, presione **OPTIONS > Modo de cuadro de foto** para iniciar **Marco de fotos** con la música seleccionada.

■ Para seleccionar el modo de visualización

Puede cambiar la visualización del marco de fotos al seleccionar **Modo de visualización** (página 52).

• Imagen y reloj



• Imagen en pantalla completa



- **Reloj en pantalla completa**



- **Para seleccionar el modo de visualización de reloj**

Hay cinco modos de visualización del calendario. Cuando los ajustes de **Modo de visualización** están ajustados en **Imagen y reloj**, puede configurarlo en **Calendario**, **Reloj analógico** o **Reloj digital**. Cuando los ajustes de **Modo de visualización** están configurados en **Reloj en pantalla completa**, puede ajustarlo en **Calendario**, **Calendario y reloj** o **Reloj**. Para obtener más detalles, consulte la página 52:

- **Calendario**
- **Reloj analógico**
- **Reloj digital**
- **Calendario y reloj**
- **Reloj**

- **Duración**

Para ahorrar energía, el modo de cuadro de foto se apagará después de 24 horas de televisión con apagado automático. Luego de reproducir el modo de cuadro de foto por 24 horas, no utilice este modo al menos por una hora para evitar que se queme el panel.



El tiempo de duración puede ajustarse en **Duración** en **Ajustes de marco de fotos**. Para más información, consulte la página 52.

Para evitar que el panel se queme, la posición de la foto, del reloj y del calendario son alternadas automáticamente cada hora.

Escuchar la Radio FM

Puede escuchar las estaciones de radio FM con su TV si conecta una antena (página 12). El rango de sintonización de la radio FM es de 87,5 a 108,0 MHz. Cuando utilice la función de radio FM por primera vez, presione **HOME** y seleccione **Radio FM**, luego ejecute **Autoprogramación** en el menú **Ajuste Radio FM** (página 50).

Para	Hacer esto
Acceda al modo Radio FM	Presione HOME y seleccione Radio FM .
Salga del modo Radio FM	Presione RETURN para regresar a la entrada de visualización anterior.
Escuche estaciones preestablecidas	<ol style="list-style-type: none">1 Acceda al modo Radio FM.2 Presione HOME y seleccione Ajustes. Prestablezca las estaciones de radio que desee y sus nombres en Ajuste Radio FM desde el menú Ajuste de canal (página 50).<ul style="list-style-type: none">• También puede acceder a Radio FM preestablecido al seleccionar Radio FM preestablecido desde el menú Opciones en el modo Radio FM.3 Salga del menú Ajuste de canal al presionar HOME. El número y el nombre de la estación de radio FM preestablecida seleccionada aparecerán en la pantalla. Para seleccionar la estación de radio FM preestablecida que desee, presione CH +/-. <ul style="list-style-type: none">• Puede utilizar los botones 0-9 en el control remoto para seleccionar directamente la estación de radio FM preestablecida que desee.

Para	Hacer esto
Escuche estaciones no preestablecidas	<ol style="list-style-type: none"> 1 Acceda al modo Radio FM. 2 Presione ▲/▼ para buscar manualmente la estación de radio FM que desee. Buscará y luego se detendrá cuando encuentre la siguiente estación disponible.  <ul style="list-style-type: none"> • También puede sintonizar la frecuencia FM para la estación de radio FM que desee al presionar ◀/▶. La frecuencia de radio disponible es para escuchar de modo temporal únicamente y no se puede almacenar en la memoria. • Si aparece el mensaje "Configure la radio FM.", visualice el menú Ajuste de canal y seleccione Ajuste Radio FM para preestablecer las estaciones de radio FM que se deseen (página 50).
Visualice un marco de la foto mientras escucha la radio FM	<ol style="list-style-type: none"> 1 Presione OPTIONS para seleccionar Modo de cuadro de foto, luego presione [+]. 2 Consulte Marco de fotos (página 37) para seleccionar foto o Modo de visualización.  <ul style="list-style-type: none"> • Se visualizará la imagen Bravia si no hay un dispositivo USB conectado.
Reduzca el consumo de energía mientras está en el modo Radio FM	<ol style="list-style-type: none"> 1 Presione OPTIONS para seleccionar Ahorro energía. Seleccione las opciones deseadas y presione [+]. <ul style="list-style-type: none"> • También puede acceder a Ahorro energía al seleccionar Eco del menú de ajuste (página 57). 2 Salga de Sin imagen al presionar cualquier tecla del control remoto, excepto VOL +/- o MUTING.



- Si la estación tiene un sonido con ruidos, puede mejorar la calidad del sonido al presionar **◀/▶**.
- Cuando un programa FM estéreo tenga ruido de estática, presione el botón azul hasta que aparezca **Mono**. No habrá efecto de estéreo, pero se reducirá el ruido.
- Para recibir la radio FM, es necesario conectar a una antena VHF. Si solo está conectada la antena UHF es posible que no haya recepción de radio FM.

Desplazarse por los menús del TV

El botón **HOME** le permite acceder a la variedad de configuraciones del TV y archivos de medios USB.

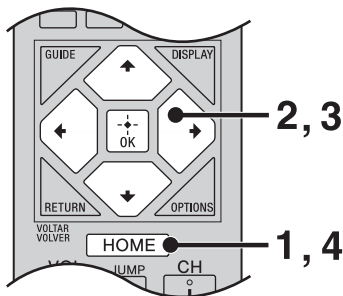

- 1 Presione **HOME** en el control remoto para mostrar las opciones de los menús.
- 2 Presione **↑/↓/←/→** para recorrer el menú o modificar la configuración.
- 3 Presione **+** para seleccionar o confirmar.
- 4 Presione **HOME** para salir.



Favoritos

La función Favoritos ofrece acceso rápido a los elementos usados con más frecuencia, como los canales de TV preferidos o entradas externas (por ej. consola de videojuegos, reproductor de DVD). Para obtener más detalles, consulte la página 30.



EPG digital

Puede seleccionar la Guía de programa electrónico digital (EPG). Para obtener más detalles, consulte la página 30.



Foto

Los iconos de **Foto**, **Música** y **Video** organizan sus archivos de foto, música y video desde el equipo USB de Sony. Asegúrese de seleccionar el icono correcto al acceder a los archivos. Para obtener más información sobre estos iconos, consulte la sección de la función (página 33).



Música



Video



Modo de cuadro de foto

Puede seleccionar la imagen del marco que le permite disfrutar junto con fotos, música y el reloj. Para obtener más detalles, consulte la página 37.









Radio FM

Puede escuchar la radio FM. Para obtener más detalles, consulte la página 39.



El icono **Ajustes** contiene todas las configuraciones necesarias para personalizar las configuraciones del TV. Las opciones que selecciona pueden variar. Las opciones que no están disponibles aparecerán en gris, o bien, no se mostrarán.

-  **Ajustes de imagen:** ajustar la imagen que se ve en el TV según sus preferencias.
 -  **Ajustes de sonido:** personalizar las opciones de sonido según sus preferencias. También puede fijar la configuración para disfrutar del sonido desde su sistema de audio conectado.
 -  **Pantalla:** ajustar el tamaño y la forma de las imágenes que aparecen en pantalla.
 -  **Ajuste de canal:** recorrer las distintas entradas y canales favoritos y seleccionar el tipo de señal, así como autoprogramar canales. También puede personalizar los canales que prefiere y las etiquetas que tienen asignadas.
 -  **Bloqueo:** establecer una contraseña y limitar el acceso a la programación según el tipo de audiencia. También puede bloquear canales y entradas.
 -  **Ajustes:** modificar y personalizar una variedad de opciones de configuración generales.
 -  **Eco:** cambia los ajustes relacionados con el consumo de energía.
-

Uso de la configuración de Ajustes de imagen

Opción	Descripción
Modo imagen Vista personalizada de imágenes	Muestra las opciones seleccionadas en la configuración Selección de escena . Cuando Selección de escena se ajusta en General , se pueden seleccionar las opciones que aparecen a continuación.
	Vívido Seleccione esta opción para mejorar el contraste y la nitidez de la imagen.
	Estándar Seleccione esta opción para que la configuración de imagen sea normal. Se recomienda para sistemas de entretenimiento en el hogar.
	Personalizar Seleccione esta opción para guardar sus configuraciones preferidas.
	Cine Para contenido de cine. Adecuado en un entorno tipo sala de cine.
	Gráficos Optimiza la calidad de la imagen para ver gráficos.
Restablecer	Restablece la configuración de Ajustes de imagen actual a los valores predeterminados, excepto Modo imagen .
Retroilumin	Ajuste para aumentar o disminuir la retroiluminación.
Imagen	Ajuste para aumentar o disminuir el contraste de la imagen.
Brillo	Ajuste para aumentar o disminuir el brillo de la imagen.
Color	Ajuste para aumentar o disminuir la intensidad del color.
Tinte	Ajuste para aumentar o disminuir los tonos verdes.
Nitidez	Ajuste para aumentar la nitidez de la imagen o para suavizarla.
Temperatura de color Ajuste de los blancos	Frío Seleccione esta opción para dar un tono azulado a los colores blancos.
	Neutro Seleccione esta opción para dar un tono neutro a los colores blancos.
	Cálido Seleccione esta opción para dar un tono rojizo a los colores blancos.
Reducción de ruido	Seleccione para reducir el nivel de ruido de las imágenes. Seleccione entre Auto, Alto, Medio, Bajo y No .
Reducción de ruido MPEG	Seleccione esta opción para reducir el ruido de las imágenes en los videos MPEG comprimidos. Esto resulta eficaz al visualizar un DVD o emisión digital. Seleccione entre Alto, Medio, Bajo y No .
CineMotion	Brinda movimiento de imagen mejorado y reduce la borrosidad de las imágenes y granulosidad para contenido de cine. Seleccione Auto para representar el contenido de cine tal como se encuentra.

Opción	Descripción	
Ajustes avanzados	Restablecer	Restablece los ajustes avanzados a los valores predeterminados.
	Amplific. de contraste avanz.	Ajusta automáticamente retroilumin y contraste para los ajustes más adecuados según el brillo de la pantalla. Esta configuración resulta muy eficaz para escenas oscuras y aumentará la distinción de contraste de las escenas con imágenes más oscuras. Seleccione entre Alto, Medio, Bajo y No.
	Corrector negro	Mejora las zonas de negro de la imagen para intensificar el contraste. Seleccione entre Alto, Medio, Bajo y No.
	Gamma	Ajusta el balance entre las zonas claras y las zonas oscuras de la imagen.
	Blanco claro	Resalta los colores claros. Seleccione entre Alto, Bajo y No.
	Color vivo	Hace que los colores sean más vívidos. Seleccione entre Alto, Medio, Bajo y No.
	Modo de mov. LED (excepto KDL-24R405A)	Al encenderse la luz de fondo adecuadamente, se reduce la imagen borrosa en las películas pero disminuye el brillo.



- Las opciones **Ajustes de imagen**, incluidas las opciones **Ajustes avanzados** dependen de la **Selección de escena** y el **Modo imagen**.

🔊) Uso de la configuración de Ajustes de sonido

Opción	Descripción
Modo sonido Escucha de sonido personalizado	Establece el modo sonido. Modo sonido incluye las opciones más adecuadas para video y fotografía, respectivamente.
	Estándar Optimiza la calidad del sonido para el contenido general.
	Música Le permite experimentar un sonido dinámico y claro, como el de un concierto.
	Cine Optimiza el sonido envolvente para las películas.
	Juego Amplía la experiencia de juego con una calidad de sonido superior.
Deportes Reproduce el sonido realista, como el de un estadio.	
Restablecer	Restablece la configuración de Ajustes de sonido actual a los valores predeterminados, excepto Audio MTS y Bocinas .
Ecuador	Ajusta la configuración de la frecuencia de sonido. Presione ◀/▶ para seleccionar la frecuencia de sonido deseada, luego presione ▲/▼ para ajustar la configuración y presione [+]. La configuración ajustada se recibirá cuando seleccione las opciones de Modo sonido . Al seleccionar Restablecer se establece Ecuador en la configuración original.
Amplific. sonido	Seleccione Sí para mejorar los agudos y los bajos, y reproduce un sonido dinámico, o No para proporcionar un sonido natural.
Voz clara	Seleccione Sí para diálogos hablados.
Estéreo simulado	Seleccione Sí para agregar un efecto de estilo surround a los programas monofónicos.
Steady Sound	Seleccione Sí para estabilizar el volumen a través de todos los programas y anuncios publicitarios. Seleccione No para desactivar esta función.
Balance	Ajuste para resaltar el sonido de la bocina izquierda o derecha.
Nivelac. de volumen	Ajustar el nivel de volumen de la entrada actual respecto a otras entradas.
Audio MTS Disfrute de programas estereofónicos, bilingües y monoaurales	Estéreo Seleccione esta opción para obtener una recepción de sonido estereofónico cuando mira un programa que se transmite con sonido estéreo.
	Auto SAP Seleccione esta opción para cambiar automáticamente el TV a los programas secundarios de audio cuando se recibe una señal. Si no hay una señal SAP , el TV permanece en modo Estéreo .
	Mono Seleccione esta opción para la recepción de sonido monoaural. Utilícela para reducir ruidos durante transmisiones estéreo con señales de intensidad escasa.

Opción	Descripción	
Mono Dual digital	Principal + Secund.	Seleccione la pista sonora principal + la secundaria.
	Principal	Seleccione la pista sonora principal.
	Secundario	Seleccione la pista sonora secundaria.
Bocinas	Bocinas del televisor	Seleccione para utilizar las bocinas del televisor.
	Sistema de audio	Seleccione para utilizar un sistema de audio externo para el sonido del TV. Si selecciona esta opción, se desactivan las bocinas del televisor.
Salida de audio	Variable	Ajusta el volumen con el control remoto del TV, cuando se utiliza un sistema de audio externo.
	Fija	Ajusta el volumen utilizando el control remoto del sistema de audio conectado.



- **Audio MTS** sólo está disponible para programas analógicos.
- También puede acceder al **Modo sonido** y **Audio MTS** al utilizar el botón **OPTIONS** del control remoto.

Uso de la configuración de Pantalla

Opción	Descripción
Modo ancho	Acerc. panorám. Llena la pantalla con una distorsión mínima.
	Normal Seleccione esta opción para mostrar una imagen 4:3 en su dimensión original cuando el formato de la fuente original es 4:3.
	Completa Seleccione esta opción para ampliar la imagen horizontalmente para llenar la pantalla cuando el formato de la fuente original es 4:3 (fuente de definición estándar). Cuando la fuente original es 16:9 (fuente de alta definición), seleccione este modo para visualizar la imagen 16:9 en su tamaño original.
	Acercamiento Seleccione esta opción para ampliar la imagen original sin distorsionar la relación de aspecto.
Ancho automático	Sí Seleccione Sí para cambiar automáticamente la configuración de Modo ancho sobre la base del contenido.
	No Si los cambios frecuentes de pantalla le resultan molestos, seleccione No . Elija una de las opciones de Modo ancho cuando la función está en No .
4:3 Normal Seleccione el Modo de pantalla normal para usar con fuentes 4:3	Acerc. panorám. Amplía la imagen 4:3 y la ajusta a la pantalla de 16:9, visualizando una porción de la imagen original tan grande como sea posible.
	Normal Seleccione esta opción para visualizar la imagen 4:3 en su dimensión original.
	No Seleccione esta opción para seguir utilizando el ajuste del Modo ancho actual cuando se cambia el canal o la entrada.
Área de imagen automática	Ajusta automáticamente la imagen al área de imagen más adecuada.
Área de imagen	Satur. de píxeles Muestra imágenes en su tamaño original cuando se cortan partes de la imagen (disponible según el modelo del TV).
	+1 Muestra imágenes en su tamaño original.
	Normal Muestra imágenes en su tamaño recomendado.
	-1 Agranda la imagen de manera que los bordes quedan fuera del área de visualización.
Centrado H	Permite mover la posición de la imagen a la derecha o a la izquierda. (Sólo disponible en Acerc. panorám. y Acercamiento .)
Centrado V	Permite mover la posición de la imagen hacia arriba y hacia abajo en la ventana. (Sólo disponible en Acerc. panorám. y Acercamiento .)



- **Normal** en **Modo ancho** no está disponible cuando está visualizando una fuente de 720p, 1 080i o 1 080p.
- Si **4:3 Normal** no se establece en **No**, el ajuste de **Modo ancho** sólo cambia en el canal actual. Al cambiar los canales (o entradas), el **Modo ancho** se sustituye automáticamente por el ajuste **4:3 Normal** para las fuentes 4:3. Para conservar el ajuste de **Modo ancho** actual cuando se cambien los canales y entradas, establezca **4:3 Normal** en **No**.
- **4:3 Normal** no está disponible si **Ancho automático** se establece en **No**.

Opción	Descripción
Configuración de PC	Cuando se conecta una PC al TV, aparece la pantalla de configuración de PC en lugar de la de configuración de Pantalla . También puede seleccionar, con el botón OPTIONS , la función PIP , que le permite dos imágenes simultáneas (página 29).
Modo ancho	Normal Seleccione esta opción para mostrar una imagen en su tamaño original.
	Completa 1 Seleccione esta opción para ampliar la imagen para que llene la pantalla, conservando su relación de aspecto original.
	Completa 2 Seleccione esta opción para ampliar la imagen para que llene la pantalla.
Restablecer	Restablece los ajustes de la PC a los valores predeterminados.
Centrado H	Permite mover la posición de la imagen a la derecha o a la izquierda.
Centrado V	Permite mover la posición de la imagen hacia arriba y hacia abajo en la ventana.



- Consulte la tabla de referencia de la señal de entrada de PC en la página 58.

Uso de la configuración de Ajuste de canal

Opción	Descripción
Cable/antena	Cable Seleccione esta opción si recibe canales de cable a través del proveedor de TV por cable.
	Antena Seleccione esta opción si usa una antena.
Autoprogramación	Ajusta automáticamente la lista de canales del TV para todos los canales que se pueden recibir. 1 Seleccione Autoprogramación . 2 Seleccione OK para comenzar la Autoprogramación .
Añadir canales digitales	1 Seleccione Añadir canales digitales . 2 Seleccione OK para agregar canales digitales.
Mostrar/ocultar canales	Permite mostrar u ocultar los canales que aparecen cuando se utilizan los botones CH +/- . 1 Presione ▲/▼ para desplazarse por los canales hasta que encuentre el canal que desea mostrar u ocultar. Luego presione [+] para seleccionarlo. 2 Presione ▲/▼ para determinar si el canal se mostrará u ocultará. Luego presione [+] para seleccionarlo.
Modif.nombres de canal.analog.	Permite asignar nombres (por ejemplo, las siglas de la emisora) a los números de canal. 1 Presione ▲/▼ para desplazarse por los números de los canales. A continuación, presione [+] para seleccionar el número de canal al cual desea asignarle un nombre. 2 Presione ▲/▼ para desplazarse por los caracteres del nombre (A-Z, 0-9, etc.). Presione → para desplazarse al carácter siguiente. Repita los pasos previos para agregar hasta siete caracteres al nombre. Al finalizar, presione [+] .
Ajuste de analógicos	Le permite ajustar el canal analógico seleccionado manualmente si considera que un pequeño ajuste de sintonización puede mejorar la calidad de la imagen. Seleccione Auto para ajustar el canal analógico más adecuado.
Modo de sint. de canal digital	Seleccione Canales principales para ajustar únicamente los canales principales con CH +/- . Seleccione Canales princ. y sec. para ajustar todos canales con CH +/- .
Filtro de audio	Seleccione Sí para mejorar el sonido de canales individuales cuando haya distorsión en emisiones mono.



- Debe ejecutar **Autoprogramación** después de cambiar la configuración de **Cable/antena**.
- Al ejecutar **Autoprogramación** se eliminará la lista de **Favoritos**.
- Sólo es posible acceder a los canales configurados para que queden ocultos por medio de los botones **0-9** y **[●]**.

- Puede ajustar los canales que se configuran automáticamente con la **Autoprogramación** para que queden ocultos.







Opción	Descripción
--------	-------------

Ajuste Radio FM Preestablezca hasta 30 estaciones de radio FM que se pueden recibir en su área.

Autoprogramación Permite sintonizar y almacenar automáticamente todos los canales disponibles.

- 1 Seleccione **Autoprogramación**, luego presione .
- 2 Seleccione **OK** para sintonizar automáticamente todos los canales disponibles.



Radio FM preestablecido Sintonice y almacene de modo manual cada canal disponible, de uno en uno.

- 1 Presione  para seleccionar la posición de la estación de radio FM que se desea, luego presione .
- 2 Presione  para buscar las estaciones de radio FM. La búsqueda se detiene automáticamente cuando se sintoniza una estación. Si la estación tiene un sonido con ruido, puede mejorar la calidad del sonido al presionar . Presione  para almacenar la estación de radio FM. Puede editar el nombre de la estación de radio FM. Presione  para seleccionar caracteres alfanuméricos para el nombre, luego presione . Repita los pasos 1 y 2 para preestablecer otras estaciones de radio FM.



- Para activar esta función, acceda al modo Radio FM al utilizar HOME (página 41), luego preestablezca las estaciones de radio FM que desea según los pasos que se mencionan con anterioridad.

Uso de la configuración de Bloqueo

Opción	Descripción
Contraseña	La configuración de Bloqueo le permite programar el TV para que bloquee programas en función del contenido y los niveles de clasificación. Utilice los botones 0-9 del control remoto para introducir una contraseña de cuatro dígitos. La primera vez que cree una contraseña, vuelva a escribirla para confirmarla.
Cambiar contraseña	Seleccione esta opción para cambiar la contraseña.
Clasificación digital	Seleccione la edad del usuario más joven (4 ~ 17). Seleccione “-” para los que no tengan registros.
Bloqueo del canal análogo	Le permite bloquear los canales independientemente de la clasificación de los programas. Cómo visualizar un canal análogo bloqueado Presione  cuando sintonice un programa bloqueado, y luego introduzca la contraseña.
Bloqueo Entrada externa	Le permite bloquear las entradas externas independientemente de la clasificación de los programas. Cómo visualizar una entrada externa bloqueada Presione  cuando sintonice una entrada bloqueada, y luego introduzca la contraseña.



- Necesitará la contraseña para volver a acceder a los ajustes de **Bloqueo**. Si la olvida, consulte “Contraseña olvidada” en la página 70.
- Si bloquea programas de TV sin clasificación, tenga en cuenta que se podrían bloquear los siguientes tipos de programas: transmisiones de programas de otro país, transmisiones de emergencia, programas políticos y deportivos, anuncios del servicio público, programas religiosos y climáticos.

Visualización de programas bloqueados

Puede ver programas bloqueados si ingresa su contraseña. Presione  cuando sintonice un programa bloqueado y luego introduzca la contraseña. Esto desactiva temporalmente la función de bloqueo. Para reactivar el ajuste de **Bloqueo**, apague/encienda el TV.

Uso de la configuración de Ajustes

Opción	Descripción
Ajustes de marco de fotos	Modo de visualización Permite seleccionar el modo de visualización. Seleccione entre Imagen y reloj , Imagen en pantalla completa o Reloj en pantalla completa . Consulte la página 37.
	Visualización de reloj Permite seleccionar la visualización del reloj. Seleccione entre Calendario , Reloj analógico , Reloj digital , Calendario y reloj o Reloj . Calendario y reloj y Reloj solo se pueden visualizar cuando el Modo de visualización está en Reloj en pantalla completa .
	Aplicación de audio Radio FM Puede disfrutar de la radio FM con esta función.
	Música Con esta función puede disfrutar de música.
	No Apaga la música.
	Selección de imagen Seleccione una imagen.
	Selección de música Seleccione música.
	Ajustes de presentación Presentación Puede reproducir una presentación de fotos.
	Vista simple Muestra solo uno foto.
	Ajus. de repr. de música Todas las pistas Escuche todas las pistas de música.
Pista sencilla Configure para escuchar una sola pista de música.	
Duración Seleccione el período de tiempo (1 h , 2 h , 4 h o 24 h) después del cual el TV pasa automáticamente al modo en espera.	
Primer día de la semana Configure Domingo o Lunes como el primer día de la semana en el calendario.	
Autoiniciar USB Seleccione Sí para abrir el Media Viewer automáticamente cuando se encienda el TV y cuando una cámara digital u otro dispositivo que almacene fotografía, música o archivos de video todavía esté conectado al puerto USB.	

Opción	Descripción
Subtítulos (CC)	Permite seleccionar entre varios modos de subtítulos (para programas que se emiten con subtítulos).
Visualización de CC	<p>Sí Se activa Subtítulos (CC).</p> <p>No Se desactiva Subtítulos (CC).</p> <p>Sí al Silenciar Subtítulos (CC) se activa cuando se le saca el volumen al TV.</p>
CC analógicos	Permite seleccionar opciones básicas de subtítulos (EIA-608) analógicos.
CC1, CC2, CC3, CC4	Muestra una versión impresa de los diálogos o efectos de sonido de un programa. (Debería estar ajustado en CC1 para la mayoría de los programas.)
Text1, Text2, Text3, Text4	Muestra información de la red o emisora, abarcando media pantalla o la pantalla completa (si está disponible).
CC digitales	Cuando el servicio de subtítulos digitales está disponible, seleccione Subtítulo 1-8 .



- Puede activar las opciones de **Subtítulos (CC)** (**Sí**, **No** o **Sí al Silenciar**) presionando el botón **CC** del control remoto.

Opción	Descripción
Información de canal	<p>Muestra la información de la señal de entrada que está viendo.</p> <p>Seleccione Pequeño para mostrar sólo el canal y el título del programa o seleccione Grande para mostrar información detallada sobre el canal y el programa junto con el icono de TV si está viendo TV. Seleccione Oculto para ocultar información sobre el canal de televisión o programa. Esta información se muestra si la emisora ofrece este servicio.</p> <p>Información de canal aparece en pantalla cada vez que se cambie el canal o las entradas externas o cuando se presiona el botón DISPLAY en el control remoto.</p>
Hora/Timers	<p>Sleep Le permite ajustar el tiempo en minutos (No, 15, 30, 45, 60, 90, ó 120) que desea que el TV permanezca encendido antes de apagarse automáticamente.</p> <p>Timer Sí Enciende el TV desde el modo de espera a la hora que lo configure y cambia al canal o entrada de su preferencia o al modo de cuadro de foto. Antes de configurar esta función, asegúrese de haber fijado la hora actual correctamente.</p>

Opción	Descripción
Hora actual	<p>Puede ajustar la hora manualmente. Seleccione Fecha (Día/Mes/Año) para configurar la fecha, luego seleccione Hora para configurar la hora.</p>  <ul style="list-style-type: none"> Este TV no cuenta con una batería de reserva para el reloj. Por lo tanto, si hay un problema con la energía o si desconecta el cable de potencia, asegúrese de volver a configurar la fecha y la hora.
Inicio automático	<p>Si omitió el Inicio automático la primera vez que conectó el TV o si desea explorar todos los canales que puede recibir, seleccione Inicio automático. Siga las instrucciones en pantalla. Algunas configuraciones como Ajustes de imagen, Ajustes de sonido y Bloqueo no se verán afectadas por este Inicio automático. Si desea volver el TV a ajuste original de fábrica, consulte la sección Solución de problemas en la página 70.</p>
Idioma/ Language	<p>Seleccione esta opción para visualizar todos los ajustes en pantalla en su idioma de preferencia.</p>
Logo de arranque	<p>Seleccione Sí para reproducir el logo cuando el TV está encendido. Seleccione No para desactivarlo.</p>
Ajustes AV	<p>Administrar entradas Asigna un nombre al equipo externo. Seleccione Auto para mostrar los nombres cuando el equipo está conectado y/o la señal del equipo está lista para mostrarse, o Siempre para mostrarlos sin importar el estado de conexión o No para desactivar la entrada (sólo para TV).</p> <hr/> <p>Sistema de color Selecciona el sistema de color (Auto, NTSC, PAL-N o PAL-M) según la entrada de video o canal.</p> <hr/> <p>Selección de Vídeo/ Componentes Seleccione Auto para que el TV detecte y cambie entre Vídeo o Componente cuando Vídeo o Componente esté conectado.</p> <hr/> <p>Auriculares/ Salida de audio Establece la salida de audio a auriculares o sistema de audio externo conectado al TV. Desconecte los auriculares del TV cuando seleccione Salida de audio.</p>



- Puede designar las siguientes etiquetas para cada entrada: **–**, **Decodificador**, **Satélite**, **VCR**, **DVD/BD**, **Home Theater**, **Juego**, **Videograbadora**, **Cámara digital**, **PC**, **Modificar**
- “–” indica que no hay etiquetas designadas.
- Si selecciona **Modificar**, puede modificar las etiquetas de video. Siga los mismos pasos para **Modif.nombres de canal.analog.** (página 49).

Opción	Descripción
Ajustes de BRAVIA Sync	Se comunica con el equipo compatible con la función Control de BRAVIA Sync .
Control de BRAVIA Sync	Vincula las operaciones del TV con el equipo. Para los equipos Sony específicos compatibles con Control de BRAVIA Sync , esta configuración se aplica automáticamente al equipo conectado cuando se ajusta en Sí .
Desactivación auto. del dispositivo	Seleccione Sí para que su equipo conectado con función Control de BRAVIA Sync se apague automáticamente cuando se apague el TV. Seleccione No para desactivar esta función. Esta función está disponible cuando Control de BRAVIA Sync está en Sí .
Encendido automático del TV	Seleccione Sí para controlar el encendido de su TV desde su equipo conectado (salvo los dispositivos compatibles con el MHL) con función Control de BRAVIA Sync . Esta función está disponible cuando Control de BRAVIA Sync está en Sí .
Cambio automático de entrada (MHL)	Seleccione Sí para cambiar la entrada del televisor en el dispositivo correspondiente conectado con un cable MHL.
Lista de disp. BRAVIA Sync	Muestra una lista de equipos con función Control de BRAVIA Sync conectados al TV.
Teclas de control del dispositivo	Seleccione las funciones del botón del control remoto del TV para operar el equipo conectado.
Ninguno	Desactiva el control mediante el control remoto del TV.
Normal	Permite las operaciones básicas, como botones de navegación (arriba, abajo, izquierda o derecha, etc.).
Teclas de sintonización	Para operaciones básicas y operación de botones relacionados con canales, como CH +/- o 0-9 , etc. Resulta útil cuando controla un sintonizador o decodificador, etc. a través de un control remoto.
Teclas del menú	Para operaciones básicas y operación de los botones HOME/OPTIONS . Resulta útil al seleccionar los menús de un reproductor de BD, etc., mediante el control remoto.
Teclas de sinton. y menú	Para operaciones básicas y operación de botones relacionados con canales y con los botones HOME/OPTIONS .

Opción	Descripción
	<ul style="list-style-type: none"> • Presione OPTIONS mientras el equipo compatible con Control de BRAVIA Sync esté conectado para mostrar las opciones de Control de dispositivos. La opción Control de dispositivos suministra acceso al Inicio (Menú), las Opciones y la Lista de contenido de su equipo conectado con el control remoto de su TV. • Algunos equipos con Control de BRAVIA Sync no son compatibles con la función Control de dispositivos. • Los Ajustes de BRAVIA Sync deben realizarse con el equipo conectado.
Soporte técnico	<p>Póngase en contacto con Sony La información de contacto de Sony está disponible en esta pantalla para su comodidad. A continuación se detalla la información específica acerca del TV, como el nombre del modelo, número de serie y versión de software.</p> <p>Diagnóstico de señal Presione para mostrar la información de diagnóstico para la señal actual.</p>
Ajustes preestablecidos	Reestablece todos los ajustes a los valores preestablecidos. Después de completar este proceso, aparece la pantalla de configuración inicial.



- La lista de canales favoritos se borrará después de que realice la **Inicio automático**.



Uso de la configuración de Eco

Opción	Descripción
Restablecer	Restablece los ajustes actuales de Eco a los valores predeterminados.
Ahorro energía	Seleccione entre No , Bajo , Alto , Sin imagen para ajustar el consumo de energía de su TV. Al seleccionar la opción Alto reducirá el consumo de energía más que con cualquiera de las otras opciones de configuración disponibles. Mientras esté seleccionado Sin imagen , los botones VOL +/- o MUTING no desactivarán esta función. Presione otros botones para desactivarla.
Sin actividad TV en espera	Seleccione para que se apague el TV de modo automático luego de 1 h , 2 h o 4 h cuando no pueda presionar los botones del control remoto o el TV. Seleccione No para desactivar esta función.

Tabla de referencia de la señal de entrada de la PC para HDMI IN

Después de conectar la PC al TV, ajuste la señal de salida de la PC en función de lo indicado en la tabla siguiente.

■ Para KDL-32R425A/32R405A/24R405A

Resolución				Frecuencia horizontal (kHz)	Frecuencia vertical (Hz)	Estándar
Señales	Horizontal (píxeles)	x Vertical (líneas)				
VGA	640	x	480	31,5	60	VGA
SVGA	800	x	600	37,9	60	Estándares VESA
XGA	1 024	x	768	48,4	60	Estándares VESA
WXGA	1 280	x	768	47,4	60	VESA
	1 280	x	768	47,8	60	VESA
	1 360	x	768	47,7	60	VESA

■ Para KDL-46R455A/40R475A/40R455A

Resolución				Frecuencia horizontal (kHz)	Frecuencia vertical (Hz)	Estándar
Señales	Horizontal (píxeles)	x Vertical (líneas)				
VGA	640	x	480	31,5	60	VGA
SVGA	800	x	600	37,9	60	Estándares VESA
XGA	1 024	x	768	48,4	60	Estándares VESA
WXGA	1 280	x	768	47,4	60	VESA
	1 280	x	768	47,8	60	VESA
	1 360	x	768	47,7	60	VESA
SXGA	1 280	x	1 024	64,0	60	VESA
HDTV*	1 920	x	1 080	67,5	60	CEA-861*

* La temporización para 1 080p aplicada a la entrada HDMI será considerada como una temporización de vídeo, no como una temporización de PC. Esto afecta la configuración de los **Ajustes de imagen** y del **Modo ancho**. Para ver el contenido de PC, establezca **Modo ancho** en **Completa** y **Área de imagen** en **Satur. de píxeles**.



- La entrada de HDMI del TV no es compatible con las funciones de sincronización en verde y sincronización compuesta.
- Su PC debe ser compatible con una de las señales de entrada de PC antes mencionadas para poder visualizarse en el TV.
- Con el sistema de enchufar y usar, las señales con una frecuencia vertical de 60 Hz se detectarán automáticamente. (Es posible que sea necesario reiniciar la PC.)

Uso de un Soporte de montaje mural

Su TV, tal como viene embalado en la caja, se puede montar en la pared con un Soporte de montaje mural (no suministrado). Si el soporte de sobremesa está fijado al TV, es posible que haya que extraer soporte de sobremesa del TV.

Prepare el TV para el Soporte de montaje mural antes de conectar los cables.

Por motivos de seguridad y protección del producto, Sony recomienda utilizar el Soporte de montaje mural diseñado para su televisor; recomienda también que la instalación la realice un contratista con licencia o representante de Sony.

- Siga el manual de instrucciones proporcionado con el Soporte de montaje mural para su modelo. Se requiere bastante experiencia en la instalación de este TV, especialmente para determinar la fortaleza de la pared que soportará el peso.
- Asegúrese de utilizar los tornillos suministrados con el Soporte de Montaje mural cuando fije los ganchos de montaje al TV. (No utilice tornillos destinados al soporte de sobremesa.)

Los tornillos suministrados están diseñados según se indica en la ilustración para medirlos desde la superficie a la cual se fija el gancho de montaje.

El diámetro y la longitud de los tornillos varían en función del modelo del Soporte de montaje mural. Si se utilizan otros tornillos que no sean los suministrados, es posible que el TV se dañe internamente o se caiga, etc.

24, 32, 40 TV: 6,5~10 mm
46 TV: 8~12 mm

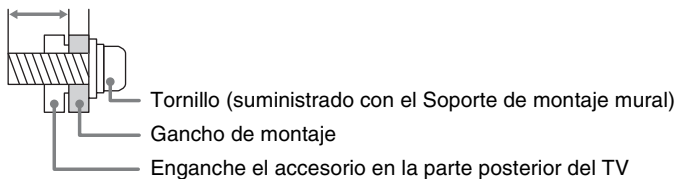

- Guarde los tornillos no utilizados y el soporte de sobremesa en un lugar seguro hasta que esté listo para fijarlo. Mantenga los tornillos fuera del alcance de los niños pequeños.



- Consulte el Manual de Seguridad que se proporciona para recibir información adicional de seguridad.

Solo para KDL-46R455A

Antes de instalar el Soporte de montaje mural, ajuste las piezas de sujeción para el Soporte de montaje mural (suministrado) a la parte trasera del TV con los tornillos suministrados.

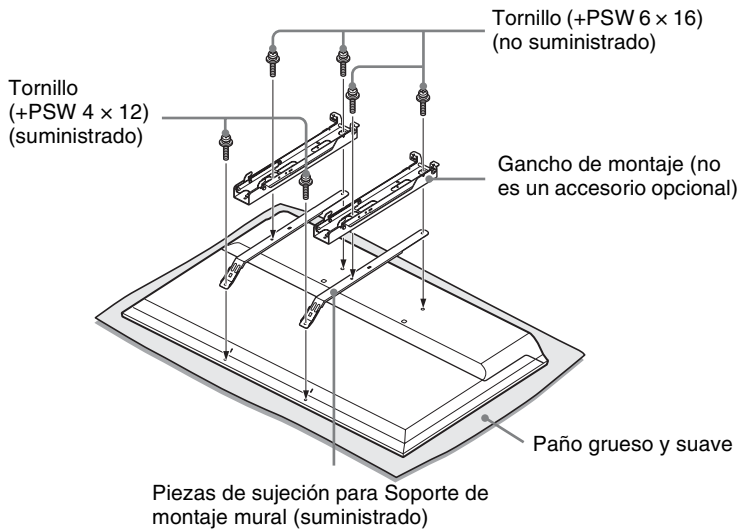

Instalación del Soporte de montaje mural

■ Para los clientes

El TV se puede montar en la pared mediante el Soporte de montaje mural SU-WL400 (se vende por separado).

Sumínístrele al instalador esta información sobre instalación junto con las instrucciones suministradas con el Soporte de montaje mural SU-WL400.

■ Para distribuidores Sony y contratistas con licencia

Para evitar lesiones y daños en el equipo, lea detenidamente estas instrucciones. Se recomienda inspeccionar y realizar el mantenimiento periódico para garantizar que el TV esté montado de forma segura.

■ Nota para la instalación

Cuando use el Soporte de montaje mural SU-WL400, el espacio entre la pared y el TV debe ser de 6 cm. Use este espacio para pasar los cables al TV.

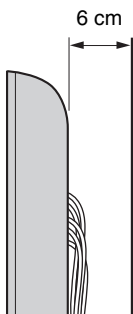

SU-WL400

KDL-46R455A

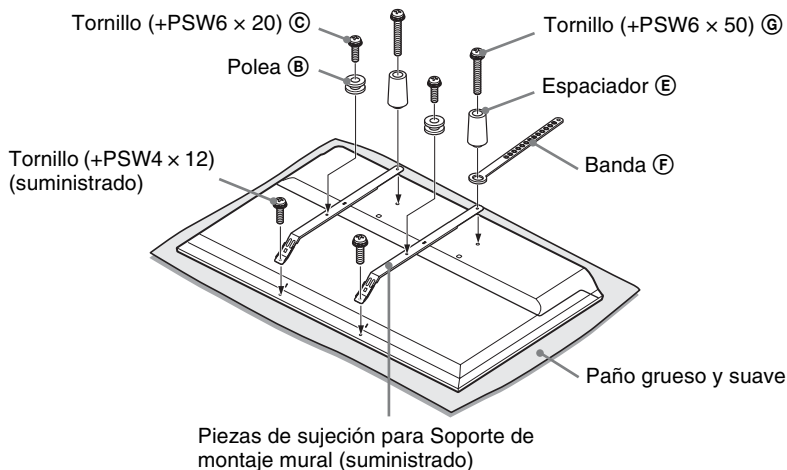

KDL-40R475A/40R455A/32R425A/32R405A/24R405A

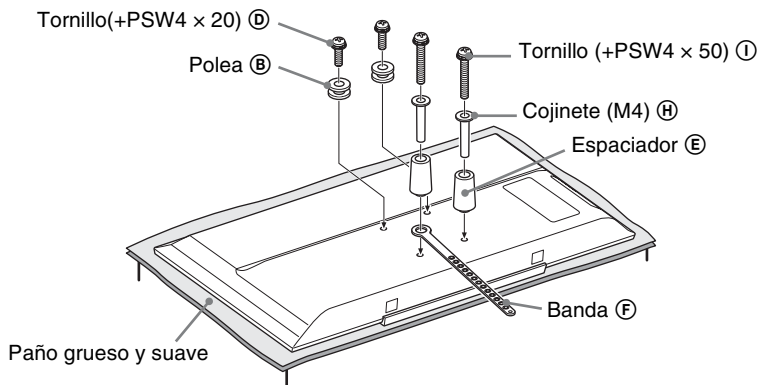

- Asegure las piezas de sujeción a la parte posterior del TV utilizando los tornillos suministrados (solo KDL-46R455A).
- Con la pantalla del TV hacia abajo, ajuste los accesorios SU-WL400. Para obtener más información sobre (B) ~ (I), consulte la Guía de instalación que se suministra con el Soporte de montaje mural.
- Coloque las poleas (B) y los tornillos (C) (D) en la parte posterior superior del TV.
- Coloque las bandas (F) y los espaciadores (E) con los tornillos (G) (I) en la parte posterior inferior del TV.
- Si utiliza un destornillador eléctrico, ajuste el torque a aproximadamente 1,5 N·m (15 kgf·cm).
- Los tornillos (C) (D), el cojinete (M4) (H) y los tornillos (G) (I) no se utilizarán según el modelo.
- Asegúrese de guardar las piezas que no se utilizan en un lugar seguro para poder usarlas en el futuro. Conserve el manual para consultarlo en el futuro.

Tabla de dimensiones de instalación del TV

SU-WL400

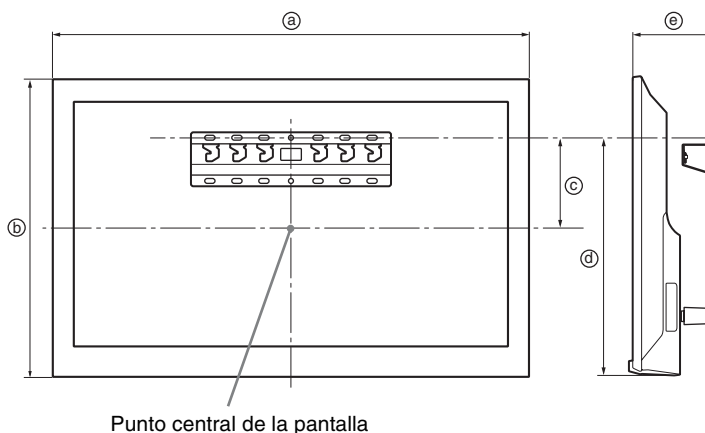

Unidad: mm

Modelo de TV KDL-	Dimensiones del TV		Dimensiones del centro de la pantalla	Longitud para cada ángulo de montaje	
	a	b		d	e
46R455A	1 053	622	131	449	135
40R475A 40R455A	923	548	75	207	134
32R425A 32R405A	731	441	22	207	134
24R405A	558	343	125	303	112

Las cifras de la tabla anterior pueden variar ligeramente en función de la instalación.

ADVERTENCIA

La pared en la que se proponga instalar el TV deberá ser capaz de soportar un peso al menos cuatro veces mayor que el del TV. Consulte el manual de instrucciones del TV para conocer su peso.

Tabla de diagrama de las ubicaciones de los ganchos

Modelo de TV KDL-	Ubicación de los ganchos
46R455A	a
40R475A 40R455A	b
32R425A 32R405A	c
24R405A	c

Ubicación de los ganchos

Al instalar el TV en el soporte base.

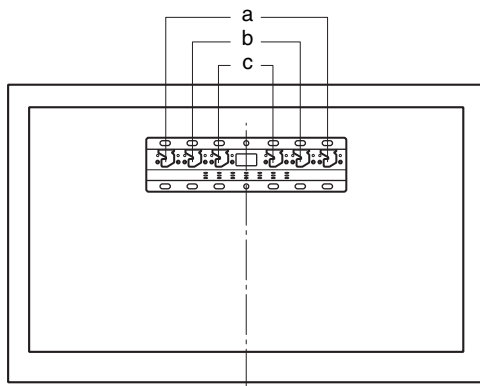

Solución de problemas

Muchas de las condiciones de baja calidad de imagen y de sonido están relacionadas con conexiones de cables incorrectas, consulte la Guía de configuración rápida correspondiente a los cables.

Si tiene preguntas, necesidad de servicio o requiere asistencia técnica relacionada con el uso de su TV Sony después de haber leído su Manual de instrucciones operativas, póngase en contacto con:

<http://esupport.sony.com/ES/LA/>

■ Cuestiones que debe considerar

- Verifique la selección de entrada presionando el botón **INPUT**. Puede estar mirando la entrada incorrecta.
- Si no pudiera escuchar el sonido del TV, tal vez haya presionado el botón **MUTING** del control remoto por accidente. Vuelva a presionar el botón **MUTING** o presione **VOL +** para desactivar la función silencio, o establezca la opción **Bocinas** en **Sistema de audio**.
- Si el control remoto no funcionara correctamente, es posible que las baterías estén mal instaladas o descargadas o un objeto o luz esté haciendo interferencia.

- Para restablecer los valores de fábrica del TV:

- 1 Encienda el TV.
- 2 Presione y mantenga presionado el botón **▲** en el control remoto, presione el botón **I/⏻** en el aparato de TV. (El TV se apagará y, a continuación, se encenderá de nuevo.)
- 3 Libere el botón **▲** cuando el TV se encienda.

IMPORTANTE: La opción Restablecer borrará todos los ajustes personalizados, incluida la configuración de **Bloqueo**.

Si pierde o no recuerda la contraseña, ingrese la contraseña maestra: 4357. Esta contraseña borra su contraseña anterior y le permite ingresar una nueva.

Síntoma	Explicación/Solución
No hay imagen	<ul style="list-style-type: none">• Compruebe la configuración de Ahorro energía (consulte la página 57).
No se puede recibir ningún canal	<ul style="list-style-type: none">• Asegúrese de que el cable de alimentación esté firmemente conectado.• Encienda el TV.• Verifique las conexiones de la antena o el cable.• Asegúrese de que el Cable/antena esté correctamente configurado para la fuente de la señal del TV.



Síntoma	Explicación/Solución
El TV está bloqueado en un canal	<ul style="list-style-type: none"> • Utilice Autoprogramación para añadir canales que puedan recibirse y no se encuentren todavía en la memoria del TV (consulte las páginas 20 y 49).
No se pueden recibir ni seleccionar canales	<ul style="list-style-type: none"> • Utilice Autoprogramación para añadir canales que puedan recibirse y no se encuentren todavía en la memoria del TV (consulte las páginas 20 y 49). • Para recibir o seleccionar canales de cable, asegúrese de que el Cable/antena en la configuración de Ajuste de canal esté establecido en Cable (consulte la página 49). Para recibir o seleccionar canales de UHF con antena, asegúrese de que el Cable/antena esté configurado en Antena.
El TV se apaga automáticamente	<ul style="list-style-type: none"> • Compruebe si la función Sleep está activada (consulte la página 53). • Compruebe Sin actividad TV en espera en la configuración Eco. • Verifique la Duración de Ajustes de marco de fotos. • Verifique la Duración si el TV está encendido en Timer Sí.
No hay imagen desde algunas fuentes de video	<ul style="list-style-type: none"> • Compruebe la conexión entre el equipo de video opcional y el TV. • Presione INPUT en el control remoto (consulte la página 33).
Imagen de poca calidad	
La calidad de las imágenes es inferior a la calidad que tenían en la tienda	<ul style="list-style-type: none"> • La calidad de la imagen depende del contenido de la señal. Consulte la Guía de configuración rápida (suministrada) para visualizar la imagen de mejor calidad posible para cada señal.
Los formatos de emisión de alta definición tienen poca calidad	<ul style="list-style-type: none"> • El proveedor de señal controla la calidad del contenido y de la señal. Muchos de los canales y contenidos de alta definición son en realidad versiones mejoradas cuya fuente son transmisiones de definición estándar. La imagen se verá afectada por la calidad de la señal que se recibe, que varía entre los canales y entre los programas.
Imágenes duplicadas o imágenes fantasma	<ul style="list-style-type: none"> • Verifique las conexiones de la antena o el cable. • Verifique la ubicación y la dirección de la antena.
Sólo aparecen interferencias y ruido en la pantalla	<ul style="list-style-type: none"> • Compruebe si la antena está rota o torcida. • Compruebe si la antena ha alcanzado el final de su vida útil. (3-5 años en condiciones normales, 1-2 años en la costa.)
Líneas o franjas de puntos	<ul style="list-style-type: none"> • Mantenga el TV alejado de fuentes de interferencia tales como automóviles, motocicletas o secadoras de cabello. • Si está utilizando un cable bifilar de 300 ohm, aleje el exceso de cable del TV o trate de cambiarlo por un cable coaxial de 75-ohm.
Sin color, imagen oscura, color incorrecto, imagen demasiado brillante	<ul style="list-style-type: none"> • Ajuste las opciones de Modo imagen en la configuración de Ajustes de imagen (consulte la página 43). • Si configura el modo Ahorro energía en Bajo o Alto, mejorará el nivel de negro.

Síntoma	Explicación/Solución
Imagen con ruido	<ul style="list-style-type: none"> • Asegúrese de que la antena esté conectada mediante un cable coaxial de 75-ohm (no suministrado). • Mantenga el cable de la antena alejado de otros cables de conexión. • Para evitar las interferencias en el TV, utilice un cable de antena intacto.
Imagen borrosa, color de poca calidad	<ul style="list-style-type: none"> • Al trasladar el TV de un lugar frío a uno caluroso o al producirse un cambio de temperatura repentino en la habitación, es posible que la imagen se vea borrosa o que sus colores no sean los adecuados debido a la condensación de humedad. Apague el TV y espere unas horas antes de volver a encenderlo.
Sin sonido / ruido	
Buena imagen, sin sonido	<ul style="list-style-type: none"> • Compruebe el control de volumen. • Presione MUTING o VOL + para que "Silenciar" desaparezca de la pantalla (consulte las páginas 23 y 24). • Establezca la opción Bocinas en Bocinas del televisor en la configuración de Ajustes de sonido (consulte la página 46). Si está ajustada en Sistema de audio, el sonido no se envía desde las bocinas del TV, independientemente del control de volumen del TV.
Ruido de audio	<ul style="list-style-type: none"> • Asegúrese de que la antena esté conectada mediante un cable coaxial de 75-ohm (no suministrado). • Mantenga el cable de la antena alejado de otros cables de conexión. • Para evitar las interferencias en el TV, utilice un cable de antena intacto.
No hay audio o el nivel del audio suena bajo con el sistema Home Theater	<ul style="list-style-type: none"> • Establezca la opción Bocinas en Sistema de audio en la configuración de Ajustes de sonido (consulte la página 46). • Establezca la opción Salida de audio en Fija en la configuración Ajustes de sonido (consulte la página 46).
Sin color / Imagen irregular	<ul style="list-style-type: none"> • Verifique que la Selección de Vídeo/Componentes (consulte la página 54) esté configurada según el tipo de entrada que se esté usando en el momento. Sugerimos que deje esta configuración en Auto.
BRAVIA Sync	
No se detecta el dispositivo HDMI BRAVIA Sync conectado	<ul style="list-style-type: none"> • Asegúrese de que el Control de BRAVIA Sync esté configurado tanto en el TV como en el dispositivo opcional compatible con BRAVIA Sync (consulte la página 28).
El segundo receptor A/V no está en la Lista de disp. BRAVIA Sync	<ul style="list-style-type: none"> • Se puede utilizar un solo receptor audio/video por vez con las funciones BRAVIA Sync y Control de BRAVIA Sync (consulte la página 55).

Síntoma	Explicación/Solución
Conexión de PC	
No hay imagen / No hay señal	<ul style="list-style-type: none"> • Confirme que la PC esté conectada al TV correctamente con la entrada HDMI IN. • Asegúrese de que la señal de salida desde la PC esté en uno de los formatos enumerados en la página 58. • Apague la PC. Confirme que la conexión con la PC funcione y reinicie la PC. El sistema plug-and-play (enchufar y usar) detectará de forma automática el TV y configurará la temporización de PC correctamente. • Verifique que la PC no esté en modo espera ni hibernación.
Imagen de poca calidad	<ul style="list-style-type: none"> • Ajuste la resolución (consulte la página 58).
Radio FM	
Los canales no pueden recibirse	<ul style="list-style-type: none"> • Verifique que haya una antena VHF conectada a la entrada ANTENNA en la parte posterior del TV. • Realice la Autoprogramación en Ajuste Radio FM (consulte la página 50).
General	
La pantalla del TV se siente caliente	<ul style="list-style-type: none"> • Debido al delgado perfil de este TV, el calor generado por la retroiluminación del panel LCD y por los elementos electrónicos será más evidente. Esto es normal y no debe ser motivo de preocupación.
El Modo ancho cambia automáticamente	<ul style="list-style-type: none"> • El ajuste de Modo ancho actual se sustituye automáticamente por el ajuste 4:3 Normal cuando se cambia el canal o la entrada de video, si 4:3 Normal en la configuración de Pantalla está ajustado en una opción distinta a No. Si desea bloquear el Modo ancho seleccionado con el botón WIDE del control remoto, establezca 4:3 Normal en No en la configuración de Pantalla (consulte la página 47). • Compruebe la opción Ancho automático en la configuración de Pantalla (consulte la página 47).
De repente la imagen se vuelve más pequeña	<ul style="list-style-type: none"> • La imagen se vuelve más pequeña durante los comerciales; esto se debe al método en que la emisora transmite sus contenidos. Cuando se cambia de canales con contenido de alta definición (HD) a contenido de definición estándar (SD) (comerciales), es posible que la imagen se vuelva más pequeña y que tenga un borde negro. • La función Ancho automático no expandirá la imagen mientras se estén llevando a cabo estos cambios de contenido debido a que la información del contenido depende del proveedor de señal del canal. Puede cambiar manualmente la función Modo ancho si así lo prefiere (consulte la página 31). Esta configuración seguirá vigente hasta que cambie el canal o la entrada, o hasta que cambie nuevamente la función Modo ancho de forma manual.

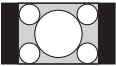

Síntoma	Explicación/Solución
“Cuadro negro” en la pantalla	<ul style="list-style-type: none"> • Ha seleccionado una opción de texto y no hay texto disponible (consulte la página 53). Para desactivar esta función, ajuste la opción Visualización de CC en No. Si intentaba seleccionar los subtítulos, seleccione CC1 en lugar de Text1-4.
Aparecen bandas negras en los bordes de la pantalla 	<ul style="list-style-type: none"> • Algunos programas de pantalla ancha se filman en formatos superiores a 16:9 (esto es muy común en los lanzamientos cinematográficos). Su TV mostrará estos programas con bandas negras en la parte superior y en la parte inferior de la pantalla. Para obtener información más detallada, consulte la documentación que venía con el DVD/Blu-ray (o póngase en contacto con el proveedor de programas). • Los programas en formato 4:3 tendrán bandas a la izquierda y a la derecha de la pantalla. • Los programas emitidos en formatos de alta definición (720p y 1 080i) con contenido de 4:3 suelen mostrar líneas negras agregadas por la emisora en los lados izquierdo y derecho de la pantalla (vea la imagen a la izquierda). • No se podrá expandir la imagen con la función Ancho automático si es la emisora la que agrega líneas negras en ambos lados de la pantalla. Puede cambiar manualmente el Modo ancho a Acerc. panorám. o Acercamiento para llenar la pantalla. Esta configuración seguirá vigente hasta que cambie de canal o entrada, o hasta que cambie nuevamente la función Modo ancho de forma manual.
Ciertos programas en DVD o en otras fuentes digitales muestran una pérdida de detalle, especialmente durante las escenas con mucha acción u oscuras	<ul style="list-style-type: none"> • Esto se debe a que la compresión utilizada por algunas emisiones digitales y DVD puede hacer que la pantalla del TV muestre menos detalles que lo habitual, o que aparezcan artefactos (pequeños bloques o puntos, píxeles) en la pantalla. Estas compresiones de señales son más visibles en función de la claridad y la resolución del TV.
El control remoto no funciona	<ul style="list-style-type: none"> • Para determinar si el problema es del control remoto o no, presione un botón del TV. • Compruebe la polaridad de las pilas o reemplácelas. • Apunte el control remoto hacia el sensor del control remoto ubicado en la parte frontal del TV. • Mantenga la zona del sensor del control remoto libre de obstáculos. • Las lámparas fluorescentes pueden interferir con el funcionamiento del control remoto; pruebe con apagarlas.
Algunos canales digitales por cable no aparecen	<ul style="list-style-type: none"> • Algunas empresas de TV por cable presentan limitaciones en la emisión de canales digitales por cable. Consulte con su empresa para obtener más información al respecto. • El canal de cable digital puede ajustarse en Oculto en la configuración de Mostrar/ocultar canales (consulte la página 49).

Síntoma	Explicación/Solución
Algunos archivos de fotos o de música no se visualizan desde mi equipo USB	<ul style="list-style-type: none"> • El límite de un archivo o una carpeta accesible en un directorio es 1 000 para un equipo conectado a través de USB. Este límite incluye los archivos no compatibles o sólo las carpetas. Los archivos o las carpetas se llenan con base en las marcas de la hora. Las carpetas o los archivos de fotos y de música que superan el límite no se visualizarán.
Las imágenes de las fotos aparecen pequeñas en la pantalla	<ul style="list-style-type: none"> • Ajuste el Tamaño de imagen en Ampliado. • Si se pueden visualizar o no las imágenes fotográficas a pantalla completa depende de la resolución o relación de aspecto del archivo.
Las carpetas o las imágenes de las fotos demoran en visualizarse	<ul style="list-style-type: none"> • Dependiendo de la dimensión de la imagen, del tamaño del archivo y de la cantidad de archivos en una carpeta, algunas imágenes de fotos o carpetas demoran en visualizarse. • La primera vez que se conecta una cámara al TV mediante un cable USB, las fotos tardarán un par de minutos en aparecer.
Contraseña olvidada	<ul style="list-style-type: none"> • Seleccione la configuración de Contraseña en la configuración de Bloqueo, y luego introduzca la siguiente contraseña maestra: 4357. Esta contraseña borra su contraseña anterior y le permite entrar una nueva contraseña (consultar página 51).
Cómo restablecer los ajustes de fábrica del TV	<ul style="list-style-type: none"> • Encienda el TV. Mientras mantiene apretado el botón  del control remoto, presione el botón  del TV. (El TV se apagará y, a continuación, se encenderá de nuevo.) Suelte el botón . IMPORTANTE: La opción Restablecer borrará todas las configuraciones personalizadas incluida la configuración de Bloqueo.
El marco del TV se calienta	<ul style="list-style-type: none"> • Cuando el TV se utiliza por un período de tiempo prolongado, los bordes se calientan. Puede sentir el calor si lo toca con la mano.

Especificaciones

Sistema	
Sistema de TV	Analógico: NTSC / PAL-M / PAL-N Digital: SBTVD-T
Cobertura de canales	VHF: 2-13 UHF: 14-69 CATV (Analógico): 1-135
Sistema del panel	Panel LCD (pantalla de cristal líquido) Iluminación LED de fondo
Salida de bocinas	KDL-46R455A/40R475A/40R455A/32R425A/32R405A: 8 W + 8 W KDL-24R405A: 5 W + 5 W
Tomas de entrada/salida	
CABLE/ANTENNA	Terminal externo de 75 ohm para entrada de señal de radiofrecuencia
VIDEO IN	VIDEO: 1 Vp-p, 75 ohm no equilibrado, sincronización negativa AUDIO: 500 mVrms (Típico) / Impedancia: 47 kilohmios
COMPONENT IN	YPbPr (video componente): Y: 1,0 Vp-p, 75 ohm no equilibrado, sincronización negativa / PB: 0,7 Vp-p, 75 ohm / PR: 0,7 Vp-p, 75 ohm Formato de señal: 480i, 480p, 576i/p, 720p, 1 080i, 1 080p AUDIO: 500 mVrms (Típico) / Impedancia: 47 kilohmios
HDMI IN 1 (ARC) HDMI IN 2/MHL	HDMI: Video: 480i, 480p, 576i/p, 720p, 1 080i, 1 080p, 1 080/24p MHL: Video: 480i, 480p, 576i/p, 720p, 720/30p, 1 080i, 1 080/30p, 1 080/24p Audio: PCM lineal de dos canales 32; 44, 1 y 48 kHz; 16; 20 y 24 bits, Dolby Digital Entrada de PC (consulte la página 58)
AUDIO OUT Ω	Salida de audio, Auriculares (miniconector)
USB	Foto, música y video

Nombre de modelo	KDL-46R455A	KDL-40R475A	KDL-40R455A
Corriente y otras especificaciones			
Requisitos de alimentación	110-240 V CA, 50/60 Hz		
Consumo energético	109 W		
en uso	89 W		
en espera	Menos de 0,2 W con 120 V CA y menos de 0,3 W con 240 V CA		
Tamaño de pantalla* (medido diagonalmente) (pulgadas)	46	40	
Resolución del monitor	1 920 puntos (horizontales) × 1 080 líneas (verticales)		
Bocina/Gama completa (2) (mm)	40 × 100		
Dimensiones* con soporte (mm)	1 053 × 641 × 181	923 × 574 × 184	923 × 567 × 181
sin soporte (mm)	1 053 × 622 × 76	923 × 548 × 76	
patrón de los orificios de montaje mural (mm)	300 × 300	200 × 100	
tamaño de tornillos de montaje mural (mm)	M6 (longitud: consulte el diagrama en la página 59)	M4 (longitud: consulte el diagrama en la página 59)	
Peso* con soporte (kg)	9,4	7,4	
sin soporte (kg)	9,1	7,1	
Accesorios suministrados común para todos los modelos	Control remoto RM-YD093 (1) / Pilas tipo AAA (2) / Manual de instrucciones (1) / Guía de configuración rápida (1) / Manual de seguridad (1) / Licencia del software (1) / Guía de instrucciones del soporte de sobremesa del TV (1) / Soporte de sobremesa (1 juego) / Tornillos (4) (KDL-46R455A), Tornillos (2) (KDL-40R475A/40R455A) / Piezas de sujeción (2) (KDL-46R455A solamente)		
Accesorios opcionales	Cables de conexión / Kit de correa de soporte / Soporte de montaje mural: SU-WL400		

Nombre de modelo	KDL-32R425A	KDL-32R405A	KDL-24R405A
Corriente y otras especificaciones			
Requisitos de alimentación	110-240 V CA, 50/60 Hz		
Consumo energético	60 W		40 W
en uso			
en espera	Menos de 0,3 W con 120 V CA y menos de 0,4 W con 240 V CA		Menos de 0,3 W con 120 V CA y menos de 0,3 W con 240 V CA
Tamaño de pantalla* (medido diagonalmente) (pulgadas)	31,5 (clase 32)		23,6 (24 clase)
Resolución del monitor	1 366 puntos (horizontales) × 768 líneas (verticales)		
Bocina/Gama completa (2) (mm)	40 × 100		35 × 100
Dimensiones* con soporte (mm)	731 × 466 × 171	731 × 461 × 163	558 × 363 × 140
sin soporte (mm)	731 × 441 × 76		558 × 343 × 64
patrón de los orificios de montaje mural (mm)	200 × 100		100 × 100
tamaño de tornillos de montaje mural (mm)	M4 (longitud: consulte el diagrama en la página 59)		
Peso*			
con soporte (kg)	5,0		5,3
sin soporte (kg)	4,8		5,1
Accesorios suministrados común para todos los modelos	Control remoto RM-YD093 (1)/Pilas tipo AAA (2)/Manual de instrucciones (1)/Guía de configuración rápida (1)/Manual de seguridad (1)/Licencia del software (1)/Guía de instrucciones del soporte de sobremesa del TV (1)/Soporte de sobremesa (1 juego)/ Tornillos (2)		
Accesorios opcionales	Cables de conexión / Kit de correa de soporte / Soporte de montaje mural: SU-WL400		

- La disponibilidad de los accesorios opcionales dependerá de las existencias.
- El diseño y las especificaciones están sujetos a cambios sin previo aviso.

* Las dimensiones y la masa son valores aproximados.

Información sobre el soporte de montaje mural compatible

Utilice el siguiente soporte de montaje mural Sony con su modelo de TV.

	N° de modelo del TV Sony
	KDL-46R455A KDL-40R475A KDL-40R455A KDL-32R425A KDL-32R405A KDL-24R405A
N° de modelo del soporte de montaje mural Sony	SU-WL400

El uso con otros montajes murales podría generar inestabilidad y provocar daños materiales o personales.

Índice

I/⏻ LED 26

4:3 Normal 47

A

Ahorro energía 57

Ajuste de analógicos 49

Ajuste Radio FM 50

Ajustes

Ajuste de canal 49

Ajustes 52

Ajustes de imagen 43

Ajustes de sonido 45

Bloqueo 51

Eco 57

Pantalla 47

Ajustes AV 54

Ajustes avanzados 44

Ajustes de BRAVIA Sync 55

Ajustes de marco de fotos 52

Ajustes preestablecidos 56

Amplific. sonido 45

Añadir canales digitales 49

Ancho automático 47

ANT/DIGITAL/ANALOG 23

ANTENNA/CABLE 10

Área de imagen 47

Área de imagen automática 47

Audio MTS 45

AUDIO OUT 10

Autoiniciar USB 52

Autoprogramación 20, 49

B

Balance 45

Bloqueo del canal análogo 51

Bloqueo Entrada externa 51

Bocina 26

Bocinas 46

Botón CC/SUBTITLE 24

Botón CH +/- 24

Botón CH/INPUT 26

Botón Control del equipo 25

Botón DISPLAY 24

Botón HOME 23

Botón INPUT 23

Botón JUMP 24

Botón MUTING 24

Botón OPTIONS 24

Botón POWER (I/⏻) 24, 26

Botón RETURN/VOLTAR/
VOLVER 23

Botón SYNC MENU 23

Botón VOL (↔) +/- 23

Botón WIDE 24

Botones 0-9 23

Botones de color 23

Brillo 43

C

Cable/antena 49

Cambiar contraseña 51

Centrado H 47

Centrado V 47

CineMotion 43

Clasificación digital 51

Color 43

COMPONENT IN 11

Configuración de PC 48

Contraseña 51

E

Ecualizador 45

EPG digital 30

Estéreo simulado 45

EXIT/SAIR/SALIR 24

F

Favoritos 30

Filtro de audio 49

Foto 33

G

GUIDE 23

H

HDMI IN 10

Hora/Timers 53

I

Idioma/Language 54

Imagen 43

Información de canal 53

Inicio automático 54

Instalación del TV en la pared 59,
61

L

Logo de arranque 54

M

Marco de fotos 37

Modif.nombres de canal.analog.
49

Modo ancho 47

Modo de sint. de canal digital 49

Modo imagen 43

Modo sonido 45

Mono Dual digital 46

Mostrar/ocultar canales 49

Música 33

N

Nitidez 43

Nivelac. de volumen 45

P

PIP 29

R

Radio FM 39

Receptor de señal infrarroja (IR)
26

Reducción de ruido 43

Reducción de ruido MPEG 43

Restablecer 43, 45, 57, 70

Retroilumin 43

S

Salida de audio 46

Sin actividad TV en espera 57

Solución de problemas 65–70

Soporte técnico 56

Steady Sound 45

Subtítulos (CC) 53

T

Temperatura de color 43

Tinte 43

U

USB 11

V

Video 33

VIDEO IN 11

Visualización de programas
bloqueados 51

Voz clara 45

Para su conveniencia

Registro en línea:

Registre su televisor en:

<http://esupport.sony.com/LA/perl/registration.pl>