

MANUAL
RECICLÁVEL
BIODEGRADÁVEL

Manual de Instruções



SEMP

NE: 663810

DVD RECEIVER
XB 1509 / DVD

Agora você dispõe de um aparelho da mais alta tecnologia e qualidade que um produto nacional poderia ter; Digital Video Disc Player Semp Toshiba.

Mas lembre-se: para conseguir um bom desempenho do seu aparelho, é importante que você leia o Manual de Instruções com atenção, para que seus recursos tecnológicos sejam entendidos e desfrutados. A SEMP TOSHIBA mantém mais de 1000 postos credenciados de assistência técnica por todo o território nacional.





Agora é reclinar-se na poltrona, ligar o seu SEMP TOSHIBA com o manual nas mãos e proporcionar a você e sua família horas de lazer e entretenimento.

MEIO AMBIENTE: A SEMP TOSHIBA preocupada com o Meio Ambiente procurou desenvolver este produto para que pudesse ser reciclado e reutilizado se destinado a recicladores. Toda sua embalagem (calços de isopor, papelão e sacos plásticos) e o Manual de Instruções são 100% recicláveis.

CARACTERÍSTICAS ESPECIAIS

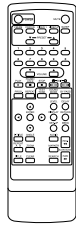
- DVD RECEIVER 5.1 CH
- RÁDIO AM/FM
- COMPACT DISC PLAYER COMPATIBLE
- REPRODUZ DVD, VCD, CD-R E CD-RW
- REPRODUZ DISCOS COM ARQUIVOS MP3
- DECODIFICADORES DOLBY DIGITAL AC-3, DOLBY PROLOGIC E DTS
- 210W RMS TOTAL
- SAÍDA S-VÍDEO
- 10 BIT/27 MHz - CONVERSOR DE VÍDEO D/A
- 24 BIT/96 kHz - CONVERSOR DE ÁUDIO D/A
- SISTEMA DE CORES NTSC
- FUNÇÃO BOOKMARK
- PICTURE ZOOM
- 3 MODOS DSP
- REPEAT PLAY
- FUNÇÃO ANGLE
- CÓDIGO DE REGIÃO 4

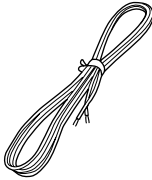
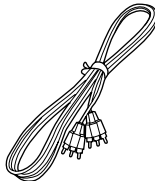
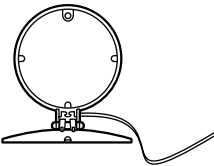
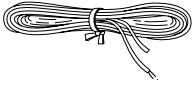
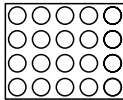
ACESSÓRIOS FORNECIDOS

 Controle Remoto - CR 4060	 02 pilhas "AAA"	 05 Cabos para conexão das Caixas Satélites	 Cabo de Áudio/Vídeo
 Antena AM	 Antena FM	 Conjunto de pés de borracha para Caixas Acústicas.	 Conjunto de pés de borracha para Subwoofer.

ÍNDICE

3

CARACTERÍSTICAS ESPECIAIS	2
ACESSÓRIOS FORNECIDOS	2
INSTRUÇÕES IMPORTANTES DE SEGURANÇA	4
PRECAUÇÕES	8
NOTAS SOBRE DISCOS	10
Notas sobre Número de Região	11
Colocando as Pilhas	12
PREPARANDO O CONTROLE REMOTO	12
Operando com o Controle Remoto	12
IDENTIFICAÇÃO DOS CONTROLES	13
Painel Frontal	13
Visor	13
Painel Traseiro	14
Chave Seletora de Vídeo	14
Controle Remoto	15
CONEXÕES BÁSICAS	16
Conexões de Antena	16
Utilizando o Suporte de Antena AM	16
Colocação dos Pés de Borracha	16
Conexão do Sistema de Caixas Acústicas	17
Conectando a um TV e a um Videocassete	18
OPERAÇÃO BÁSICA	19
Reprodução Básica	19
Reprodução Especial	21
Reproduzindo em Câmera Lenta (apenas para DVD e Vídeo CD)	22
OPERAÇÃO AVANÇADA	23
Informações Gerais sobre os Ícones do Menu OSD ("On Screen Display")	23
Procedimentos Comuns	23
Descrição Detalhada de Cada Ícone do Menu OSD	24
Usando um Menu de Títulos	25
Usando um Menu de Disco DVD	25
Memorizando Ajustes para DVD's Assistidos (memória da última condição)	26
Mudando o Idioma das Legendas	27
Mudando o Idioma da Trilha de Áudio	27
Assistindo por um outro Ângulo	28
Repeat Play (repetir reprodução)	29
Salvando Marcadores na Memória para Ver/Ouvir Novamente	30
Recurso de Zoom	31
Configuração Sleep	31
Reprodução Programada	32
Reproduzindo Arquivos MP3	33
Para Programar a Reprodução de Arquivos MP3	34
OPERAÇÃO DO RÁDIO	35
Memorizando as Estações de Rádio	35
Ouvindo Rádio	36
Selecionando um Modo de Som	36
OPERAÇÃO DO SOM	38
Ouvindo o Efeito Surround	38
Recurso Sonoro em uma Sala	38
Posição das Caixas Acústicas	38
Configuração do Tempo de Atraso	39
Ajuste do Tempo de Atraso	39
Cálculo do Tempo de Atraso do Surround	39
Cálculo do Tempo de Atraso Central (apenas para modo Dolby Digital)	39
Configuração do Tempo de Atraso nos Modos Dolby Digital e Dolby Pro Logic	40
Configuração do Volume do Som Desejado	40
Configuração do Balanceamento entre Cada Canal Usando o "Test Tone" (Tom de Teste)	40
AJUSTES PESSOAIS	41
Seleção das Configurações Iniciais	41
Selecionando Idiomas do Disco	42
Selecionando Nível de Censura e a Senha(Apenas DVD)	43
Selecionando a Relação de Aspecto do Televisor	45
Selecionando PBC (controle de reprodução)	46
TABELA DE IDIOMAS E SEUS CÓDIGOS	47
ANTES DE CHAMAR A ASSISTÊNCIA TÉCNICA	48
ESPECIFICAÇÕES	50
CERTIFICADO DE GARANTIA	51
ASSISTÊNCIA TÉCNICA	52

Atenção:

Leia e obedeça todos os avisos e instruções fornecidos neste manual de instruções, bem como os indicados no aparelho. Guarde este manual para uso futuro.

Este aparelho foi projetado e fabricado para garantir sua segurança pessoal. O uso indevido pode resultar em choque elétrico ou risco de incêndio. As proteções incorporadas neste aparelho irão protegê-lo se você obedecer as seguintes instruções de instalação, utilização e manutenção. Este aparelho é totalmente integrado e não contém nenhuma peça que possa ser consertada pelo usuário. **Não retire a tampa do gabinete, ou você pode ser exposto a uma tensão perigosa. A manutenção deve ser feita apenas por pessoal qualificado.**

1. Leia o Manual de Instruções

Após retirar este produto da embalagem, leia este manual de instruções atentamente e siga todas as instruções de operação e quaisquer outras instruções.

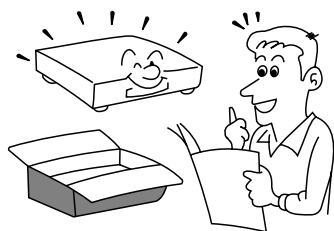
**3. Aquecimento**

Este aparelho deve ficar afastado de fontes de calor tais como aquecedores, fogões ou outros equipamentos (incluindo amplificadores) que produzam calor.

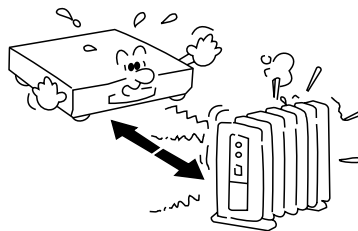
**2. Fontes de Energia**

Este produto deve ser operado apenas com a fonte de energia indicada na etiqueta de fabricação. Se você não estiver certo sobre o tipo de fornecimento de energia para a sua residência, consulte a companhia local de energia. Para produtos que operam com pilhas ou outras fontes de energia, consulte as instruções de operação.

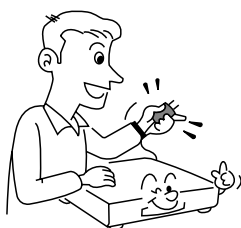
**4. Água e Umidade**

Não use este aparelho próximo da água, por exemplo, próximo de uma banheira, tanque, pia de cozinha, em um porão molhado ou próximo a uma piscina ou similares.

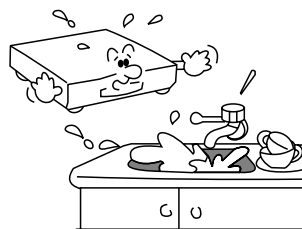

INSTRUÇÕES IMPORTANTES DE SEGURANÇA

5

5. Ventilação

As fendas e aberturas no gabinete são feitas para ventilação e para assegurar uma operação confiável do aparelho, além de proteger o mesmo contra superaquecimento. Estas aberturas não devem ser bloqueadas ou cobertas. Nunca bloqueie as aberturas colocando o aparelho sobre uma cama, sofá, tapete ou outra superfície similar. Este aparelho não deve ser colocado em instalações embutidas, tais como estantes de livros ou racks, a menos que seja providenciada ventilação adequada ou que as instruções do fabricante tenham sido seguidas.

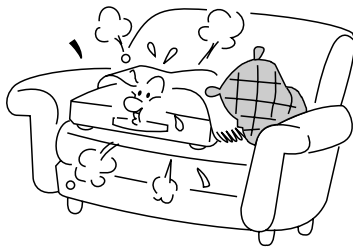

6. Limpeza

Desconecte o aparelho da tomada antes de limpá-lo. Não use limpadores na forma de líquidos ou aerossóis. Use, no máximo, um pano úmido para a limpeza.

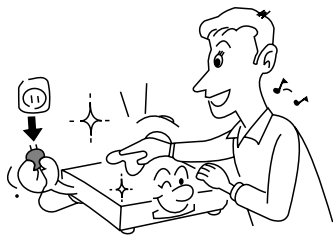

7. Proteção do Cabo de Força

Cabos de força devem ser colocados em lugares onde não sejam pisados ou esmagados por objetos encostados ou colocados sobre eles. Preste especial atenção na junção fio/plugue e no ponto onde o cabo de força se liga ao aparelho.



8. Sobrecarga

Não sobrecarregue tomadas, extensões ou utilize "benjamins", pois isso pode resultar em risco de incêndio ou choque elétrico.

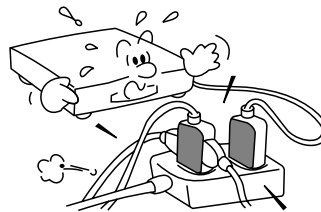

9. Raios

Para proteção adicional a este aparelho, durante uma tempestade ou quando ele não for usado por longos períodos de tempo, desligue-o da tomada. Isso evitará danos ao aparelho causados por raios e sobrecarga da linha de energia.

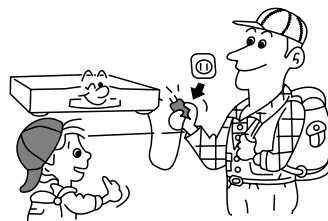

10. Entrada de Objetos e Líquidos

Nunca introduza objetos de nenhum tipo dentro deste aparelho através das aberturas, uma vez que eles podem tocar em pontos com tensões perigosas ou colocar peças em curto, resultando em risco de incêndio ou choque elétrico. Nunca derrame qualquer tipo de líquido no aparelho.



11. Periféricos

Não use periféricos não recomendados pelo fabricante do aparelho, pois eles podem causar danos.

12. Acessórios

Não coloque este aparelho sobre um carrinho, apoio, tripé, suporte ou mesa instáveis. Ele poderá cair, causando ferimentos graves em crianças ou adultos e sérios danos a ele mesmo. Use-o somente com mobília reconhecidamente estável e segura ou vendida para o aparelho. Qualquer montagem do aparelho deve seguir as instruções do fabricante e deve utilizar um acessório para montagem recomendado pelo fabricante.

Um conjunto aparelho/carrinho deve ser movimentado com cuidado. Paradas repentinas, excesso de força e superfícies irregulares podem fazer o conjunto aparelho/carrinho tombar.



13. Bandeja de Discos

Mantenha seus dedos afastados da bandeja de discos quando ela estiver fechando. A não observância desta instrução pode causar um ferimento grave.

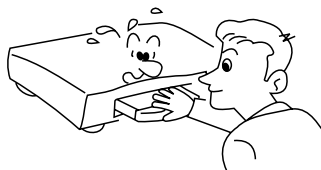

14. Peso

Não coloque um objeto pesado sobre o aparelho ou apoie-se nele. O objeto pode cair, causando ferimentos graves às pessoas e danos ao aparelho.

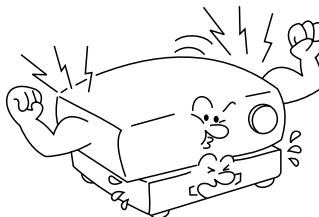

15. Disco

Não use um disco rachado, deformado ou consertado. Esses discos se quebram com facilidade e podem causar ferimentos pessoais graves, além de mau funcionamento do aparelho.



INSTRUÇÕES IMPORTANTES DE SEGURANÇA

7

16. Danos que Necessitem Conserto

Desconecte o aparelho da tomada e leve-o a uma assistência técnica autorizada nos seguintes casos:

- Quando o fio ou o plugue do cabo de força estiver danificado.
- No caso de líquidos derramados ou objetos caídos dentro do aparelho.
- Se o aparelho tiver sido exposto à chuva ou umidade.
- Se o aparelho não operar normalmente seguindo-se as instruções de operação. Ajuste apenas os controles abrangidos pelas instruções de operação, uma vez que um ajuste indevido de outros controles poderá resultar em danos e normalmente exigirá um trabalho maior do técnico para recolocar o aparelho na sua condição normal de operação.
- Se o produto tiver sido derrubado ou danificado de alguma maneira.
- Quando o aparelho apresentar uma alteração nítida no seu desempenho. Isso indica a necessidade de conserto.

17. Assistência Técnica

Não tente consertar você mesmo este aparelho, uma vez que abrir ou remover as tampas pode expô-lo a tensões perigosas ou outros riscos. Todos os consertos devem ser feitos por técnicos qualificados.



18. Peças de Reposição

Quando forem necessárias peças de reposição, certifique-se de que o técnico utilizou peças especificadas pelo fabricante ou que tenham as mesmas características das peças originais. Substituições não autorizadas podem resultar em incêndio, choque elétrico ou outros riscos.

19. Verificação de Segurança

Após o término de qualquer manutenção ou reparo neste aparelho, peça ao técnico para fazer uma verificação de segurança, para determinar se o aparelho está em condições de operação apropriadas.

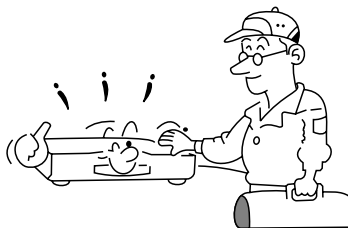

NOTAS SOBRE MANUSEIO

- Quando estiver transportando o seu aparelho DVD RECEIVER, a caixa e os materiais de embalagem originais são muito úteis. Para máxima proteção, embale novamente o aparelho da mesma maneira que ele foi originalmente embalado na fábrica.
- Não use líquidos voláteis, tais como inseticidas em aerosol, próximo do aparelho. Não deixe produtos feitos de borracha ou plástico em contato com o equipamento por muito tempo. Eles deixarão marcas no acabamento.
- Os painéis superior e traseiro do DVD RECEIVER podem ficar quentes após um período longo de uso. Isso não é mau funcionamento.
- Quando o aparelho não estiver em uso, certifique-se de retirar o disco e desligar o aparelho.
- Se você não usar o equipamento por um longo período, o aparelho pode não funcionar adequadamente no futuro. Ligue e use o seu DVD RECEIVER ocasionalmente.

NOTAS SOBRE LOCALIZAÇÃO

- Quando você coloca este equipamento muito próximo a um televisor, rádio ou videocassete, a imagem reproduzida pode ficar ruim e o som distorcido. Neste caso, coloque o equipamento afastado do televisor, rádio ou videocassete.

NOTAS SOBRE LIMPEZA

- Use um pano macio e seco para a limpeza.
- Para sujeira resistente, embeba o pano com uma solução detergente fraca, torça bem e passe o pano. Use um pano seco para secar. Não use qualquer tipo de solvente, tal como thinner e benzina, já que eles podem danificar a superfície do aparelho.
- Se você usar um pano embebido com produto químico para limpar o aparelho, siga as instruções daquele produto.

Atenção: A limpeza e o ajuste das lentes e outros componentes do mecanismo de reprodução devem ser feitos por um técnico qualificado.

PARA OBTER UMA IMAGEM NÍTIDA

O DVD RECEIVER é um dispositivo de alta tecnologia e precisão. Se as lentes ópticas do pick-up e as peças de movimentação do disco estiverem sujas ou gastas, a qualidade da imagem será insatisfatória. Para obter uma imagem nítida, recomenda-se uma inspeção e manutenção regulares a cada 1.000 horas de uso, dependendo das condições de operação. Para mais detalhes, entre em contato com o representante mais próximo.

NOTAS SOBRE CONDENSAÇÃO DE UMIDADE

A condensação de umidade danifica o reproduutor de vídeo DVD. Queira ler com atenção a explicação abaixo:

A condensação de umidade ocorre, por exemplo, quando você coloca uma bebida fria num copo em um dia quente. Formam-se gotas de água na parte externa do copo. Do mesmo modo, a umidade pode se condensar nas lentes óticas do pick-up no interior do aparelho, uma das peças mais importantes do equipamento.



Não use o equipamento quando puder ocorrer condensação de umidade.

Se você usar o aparelho em tal situação, isso poderá danificar os discos e peças internas. Retire o disco, conecte o cabo de força do DVD RECEIVER à tomada, ligue o aparelho e deixe-o ligado por duas ou três horas. Após esse período, o aparelho terá se aquecido e evaporado qualquer umidade. Mantenha-o conectado à tomada e raramente ocorrerá condensação de umidade.

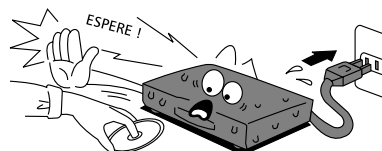

A condensação de umidade ocorre nos seguintes casos:

- Quando você leva o aparelho diretamente de um lugar frio para um lugar quente.
- Quando você usa o equipamento em um local onde você acabou de ligar um aquecedor, ou num lugar onde o vento frio do ar condicionado atinge diretamente o aparelho.
- No verão, quando você usa o DVD RECEIVER em um local quente e úmido logo após trazê-lo de um local com ar condicionado.
- Quando você usa o aparelho em um local úmido.

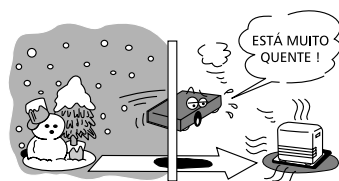

SOBRE O MANUSEIO DE DISCOS

- Não toque no lado espelhado do disco.

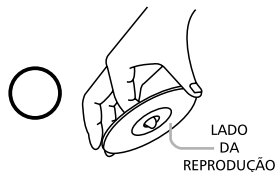

- Não prenda papel ou fita adesiva nos discos.



SOBRE LIMPEZA DE DISCOS

- Marcas de dedos e poeira no disco causam deterioração da imagem e do som. Limpe o disco do centro para as bordas com um pano macio. Mantenha os discos sempre limpos.



- Se você não conseguir remover a poeira com um pano macio, limpe o disco suavemente com um pano macio umedecido e termine com um pano seco.
- Não use qualquer tipo de solvente, tal como thinner, benzina, limpadores disponíveis no comércio ou sprays antiestáticos para LPs de vinil. Isso pode danificar o disco.

SOBRE GUARDAR OS DISCOS

- Não guarde os discos em um local sujeito à luz solar direta ou próximo de fontes de calor.
- Não guarde os discos em locais sujeitos a umidade e poeira, como perto de um banheiro ou de um umidificador.
- Guarde os discos na vertical e em uma embalagem. Empilha-los ou colocar objetos sobre os discos fora de sua embalagem pode fazer com que eles empenem.

ESTRUTURA DO CONTEÚDO DOS DISCOS

Normalmente, discos de vídeo DVD são divididos em títulos, e os títulos são subdivididos em capítulos. CDs de áudio são divididos em faixas.

Disco de Vídeo DVD



CD de Áudio



Cada título, capítulo ou faixa recebe um número, o qual é denominado "número do título", "número do capítulo" ou "número da faixa", respectivamente.

Podem existir discos que não têm esses números.

NOTAS SOBRE DIREITOS AUTORAIS

É proibido por lei copiar, transmitir, exibir, transmitir via cabo, reproduzir em público e alugar material protegido por direitos autorais sem permissão.

Os discos de vídeo DVD são protegidos contra cópias e quaisquer gravações feitas a partir dos mesmos ficarão distorcidas.

Este produto incorpora tecnologia de proteção de direitos autorais, a qual é protegida por reivindicações de certas patentes americanas e outros direitos de propriedade intelectual pertencentes à Macrovision Corporation e outros proprietários de direitos. O uso desta tecnologia de proteção de direitos autorais tem que ser autorizado pela Macrovision Corporation e é dirigido apenas para uso doméstico e outros usos limitados, a menos que de outro modo autorizado pela Macrovision Corporation. É proibida a engenharia reversa ou a desmontagem.

SOBRE ESTE MANUAL DE INSTRUÇÕES

Este manual de instruções explica as instruções básicas deste DVD Receiver.

Alguns discos de vídeo DVD são produzidos de uma maneira que permite a operação específica ou limitada durante a reprodução. Como tal, o reproduzidor de vídeo DVD pode não responder a todos os comandos de operação. Isso não é um defeito no reproduzidor de vídeo DVD. Veja as notas de instrução dos discos.

“Ⓢ” pode aparecer na tela do televisor durante a operação. O símbolo “Ⓢ” significa que a operação não é permitida pelo reproduzidor de vídeo DVD ou pelo disco.

NOTAS SOBRE NÚMERO DE REGIÃO

O número de região deste DVD RECEIVER é 4. Se houver números de região, os quais representam sua área de reprodução, impressos nos discos de vídeo DVD, e você não encontrar os símbolos “Ⓢ” ou “Ⓢ”, a reprodução do disco não será permitida pelo aparelho.

DISCOS REPRODUZÍVEIS

Este reproduzidor de vídeo DVD pode reproduzir os seguintes tipos de disco:

	Discos de Vídeo DVD		CDs de Áudio	
Marca do Disco				
Conteúdo	Áudio e Vídeo (filmes)		Áudio	
Tamanho do Disco	12 cm	8 cm	12 cm	8 cm CD single
Tempo Máx. de Reprodução	aprox. 4 horas (disco de um lado só)	aprox. 8 horas (disco dos dois lados)	aprox. 80 minutos (disco de um lado só)	aprox. 160 minutos (disco dos dois lados)
			aprox. 74 minutos	aprox. 20 minutos

Também reproduz CD-R, CD-RW, VÍDEO CD (VERSÕES 1.1 e 2.0) e CD com arquivos em formato MP3.

Você não pode reproduzir discos diferentes dos listados acima (CD-ROM, CD-Extra, CD-G, photo CD e CD-i não podem ser reproduzidos neste aparelho).

COLOCANDO AS PILHAS

Insira as pilhas no controle remoto para que você possa usá-lo para operar o DVD player.

1. Abra a tampa do compartimento da bateria.

2. Insira as pilhas (tamanho AAA).

Certifique-se de colocar os pólos + e - das pilhas de forma a combinarem com as marcas dentro do compartimento de bateria.

3. Feche a tampa.

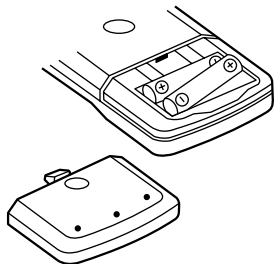

Notas sobre pilhas:

O uso inadequado de pilhas pode causar vazamento e corrosão das mesmas. Para operar corretamente o controle remoto, siga as instruções abaixo:

- Utilize somente pilhas "AAA".
- Não coloque as pilhas no controle remoto com as polaridades invertidas.
- Não carregue, aqueça, abra ou coloque as pilhas em curto.
- Não jogue as pilhas no fogo.
- Não deixe pilhas descarregadas no controle remoto.
- Não misture tipos diferentes de pilhas ou pilhas usadas com novas.
- Se você não usar o controle remoto por um longo período, remova as pilhas para evitar um possível dano causado pela corrosão das mesmas.
- Se o controle remoto não funcionar corretamente ou se a faixa de operação diminuir, substitua as pilhas por novas.
- No caso de vazamento das pilhas, limpe o líquido do compartimento de pilhas, depois coloque pilhas novas.
- Ao final do uso das pilhas, procure descartá-las em locais adequados que não agridam o meio ambiente.

OPERANDO COM O CONTROLE REMOTO

Esta seção mostra como usar o controle remoto.

Aponte o controle remoto para o sensor remoto e pressione as teclas.

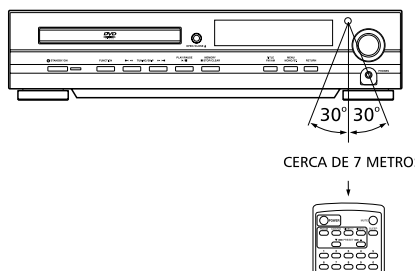

Distância: Aproximadamente 7 m a partir da frente do sensor remoto

Ângulo: Aproximadamente 30° em cada direção da frente do sensor remoto

* Não exponha o sensor remoto do DVD Receiver a uma fonte de luz forte como luz solar ou iluminação direta. Se fizer isso, provavelmente não poderá operar o aparelho com o controle remoto.

Notas sobre o controle remoto:

- Aponte o controle remoto para o sensor remoto no DVD Receiver.
- Não deixe cair, nem submeta o controle remoto a batidas.
- Não deixe o controle remoto próximo a um local extremamente quente ou úmido.
- Não derrame água nem coloque qualquer coisa úmida sobre o controle remoto.
- Não desmonte o controle remoto.

IDENTIFICAÇÃO DOS CONTROLES

13

PAINEL FRONTAL

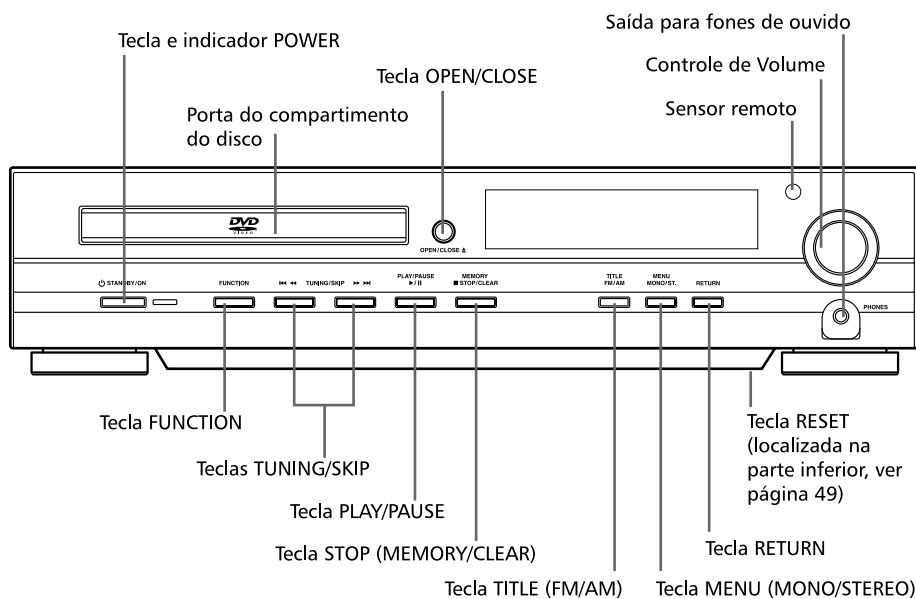

VISOR

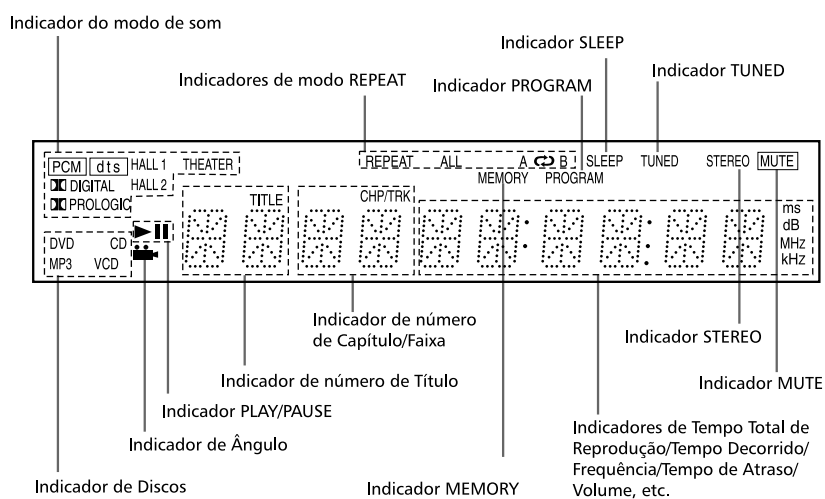

PAINEL TRASEIRO

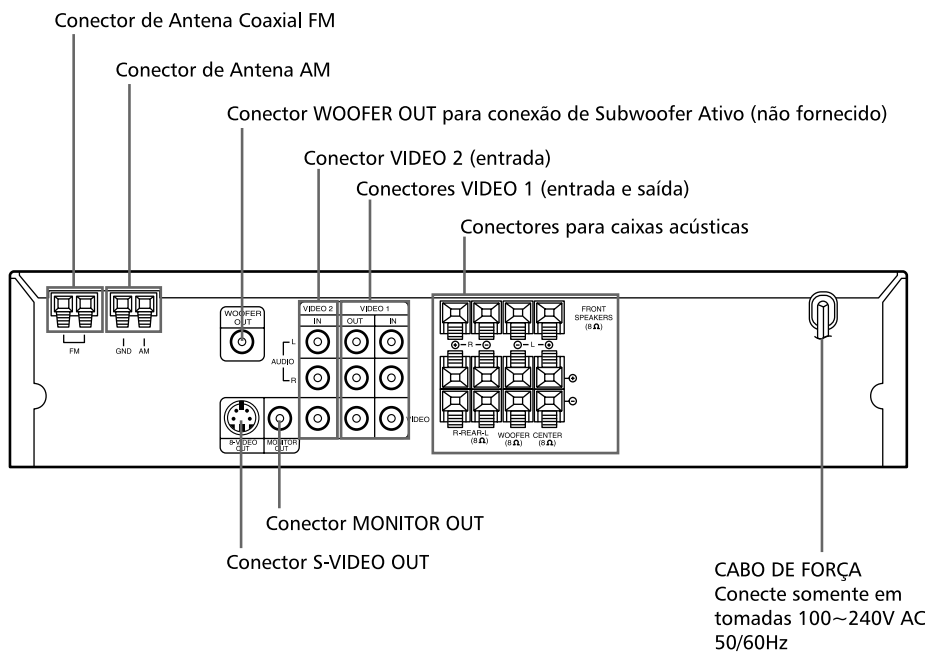

IDENTIFICAÇÃO DOS CONTROLES

15

CONTROLE REMOTO

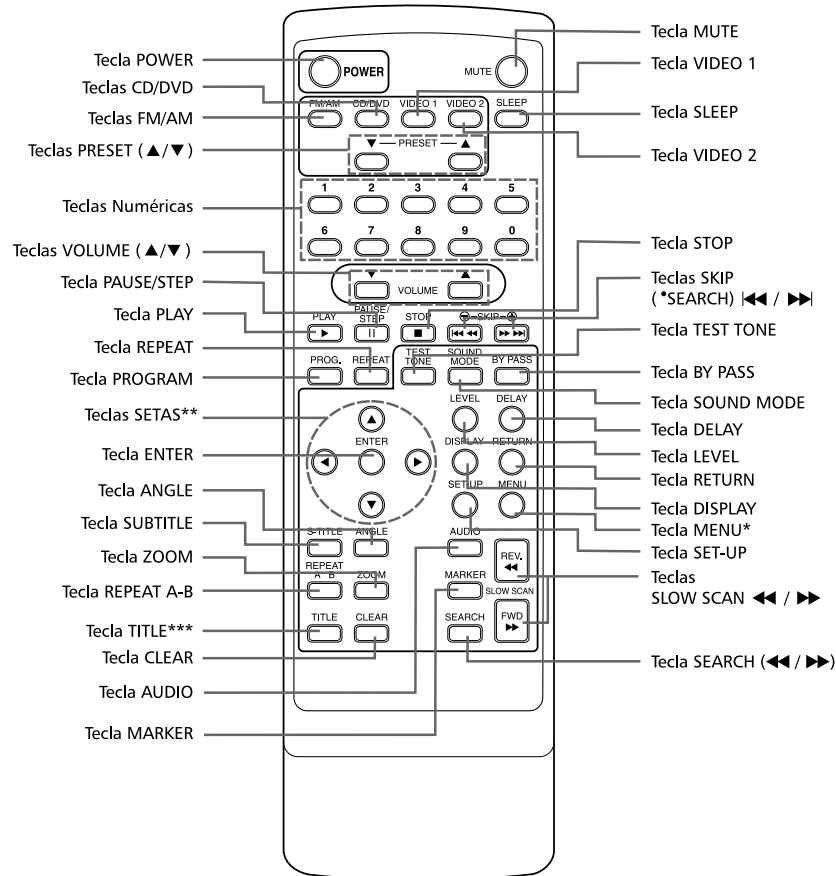

*Tecla MENU

Use a tecla MENU para mostrar o menu de tela disponível no disco DVD. Para operar o menu de tela, siga as instruções em "Usando um menu de disco DVD" (página 25).

• SKIP ◀◀/▶▶

Pressione e segure as teclas por aproximadamente 2 segundos para buscar a função.

**Teclas de setas de direção

(para cima, para baixo, esquerda e direita) para usar quando quiser selecionar um ítem nos menus de tela OSD, TITLE ou MENU.

***Tecla TITLE

Use a tecla TITLE para mostrar o menu de título na tela disponível no disco DVD. Para operar o menu de tela, siga as instruções em, "Usando um menu de títulos" (página 25).

CONEXÕES DE ANTENA

Conecte a antena FM/AM para ouvir rádio.

- conecte a antena AM na conexão AM.
- conecte a antena FM na conexão FM.

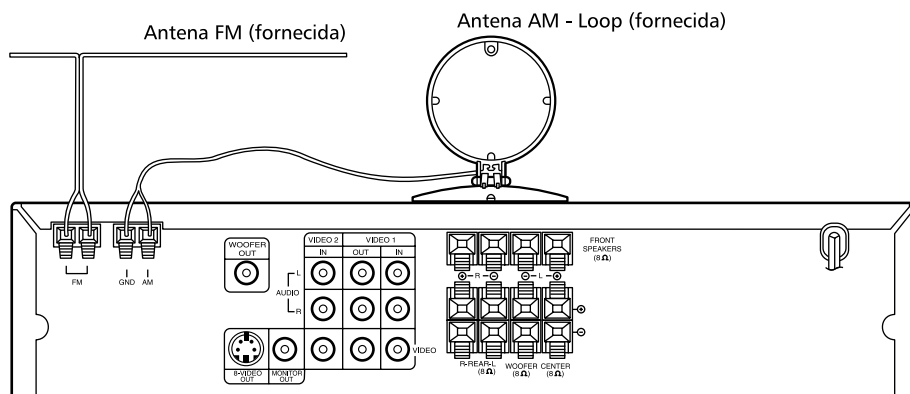
**Notas:**

- Para evitar interferências, mantenha a antena AM distante do DVD Receiver e seus componentes.
- Certifique-se de estender completamente a antena FM.
- Depois de conectar a antena FM, mantenha-a o mais na horizontal possível.

UTILIZANDO O SUPORTE DE ANTENA AM

Encaixe a antena AM no suporte, forçando a antena para baixo até fixá-la firmemente, conforme as figuras.

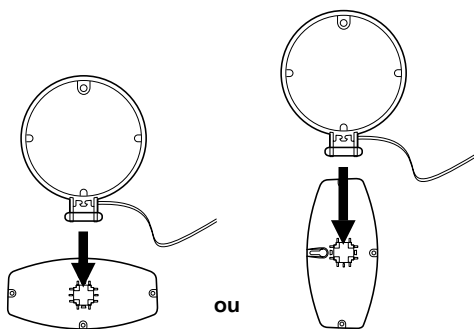

COLOCAÇÃO DOS PÉS DE BORRACHA

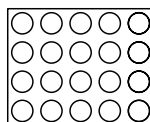

Conjunto de pés de borracha para Caixas Acústicas.



Conjunto de pés de borracha para Subwoofer.

Destaque os pés de borracha das cartelas e cole uma em cada extremidade da face inferior das Caixas Satélites e Subwoofer.

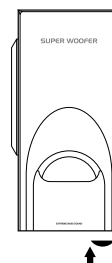
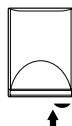

CONEXÃO DO SISTEMA DE CAIXAS ACÚSTICAS

Conecte as caixas acústicas usando os cabos fornecidos combinando as cores dos terminais com as dos cabos. Para obter o melhor resultado do som surround, ajuste os parâmetros das caixas acústicas.

Se você sentir falta de sons graves:
 Conecte um subwoofer ativo no conector WOOFER OUT usando um cabo de áudio mono (não fornecido). Quando você conectar um subwoofer ativo, desconecte o subwoofer do conector WOOFER (8 Ω).

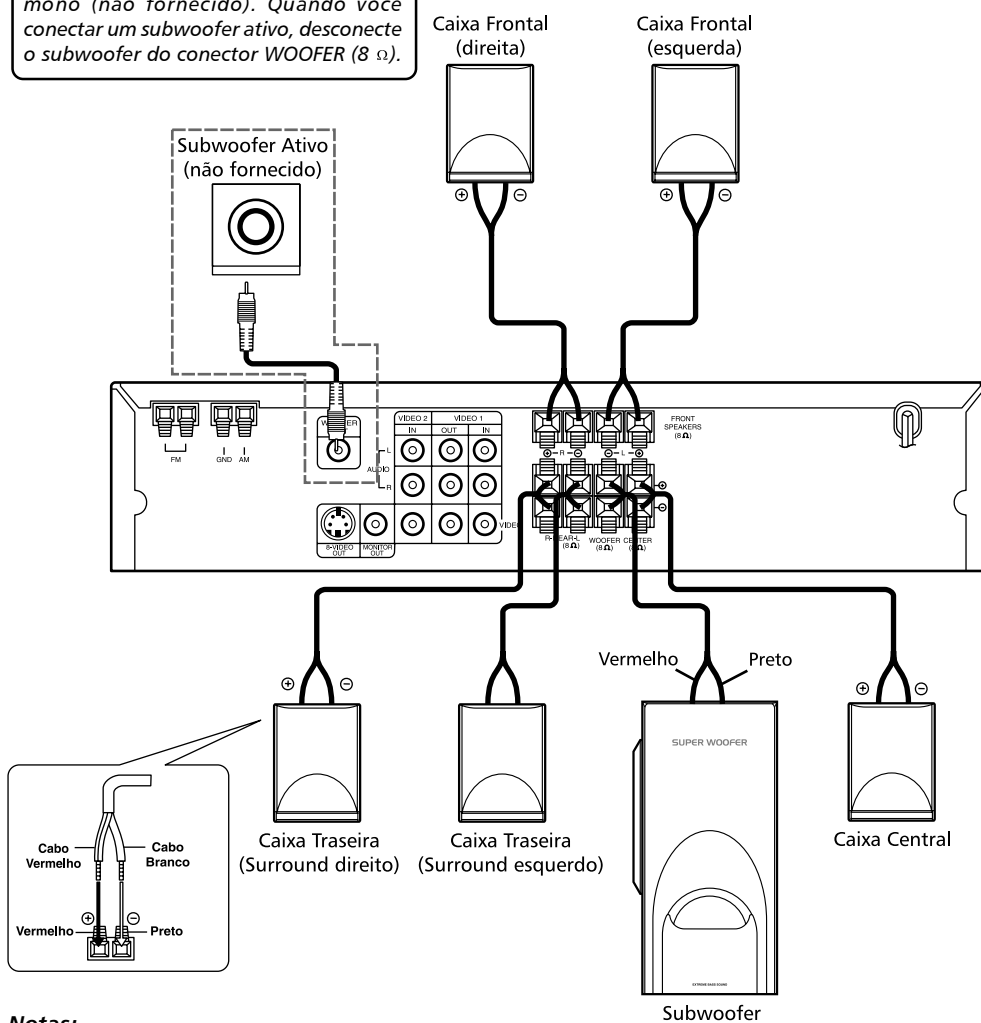

Notas:

- Certifique-se de combinar apropriadamente os cabos das caixas acústicas e os terminais no componente: ⊕ com ⊕ e ⊖ com ⊖. Se o cabo estiver invertido, o som sairá distorcido e com perda.
- Se você usar caixas acústicas frontais com configuração de máximo nível, ajuste o volume cuidadosamente para evitar saída excessiva nas caixas acústicas.
- Não desmonte o painel frontal das caixas acústicas.

CONECTANDO A UM TV E UM VIDEOCASSETE

Conecte o aparelho DVD Receiver na TV e no videocassete.

- Conecte a TV (monitor) na conexão MONITOR OUT ou S-VIDEO OUT.
- Conecte o videocassete no conector VIDEO 1.
- Conecte um videocassete adicional no conector VIDEO 2.

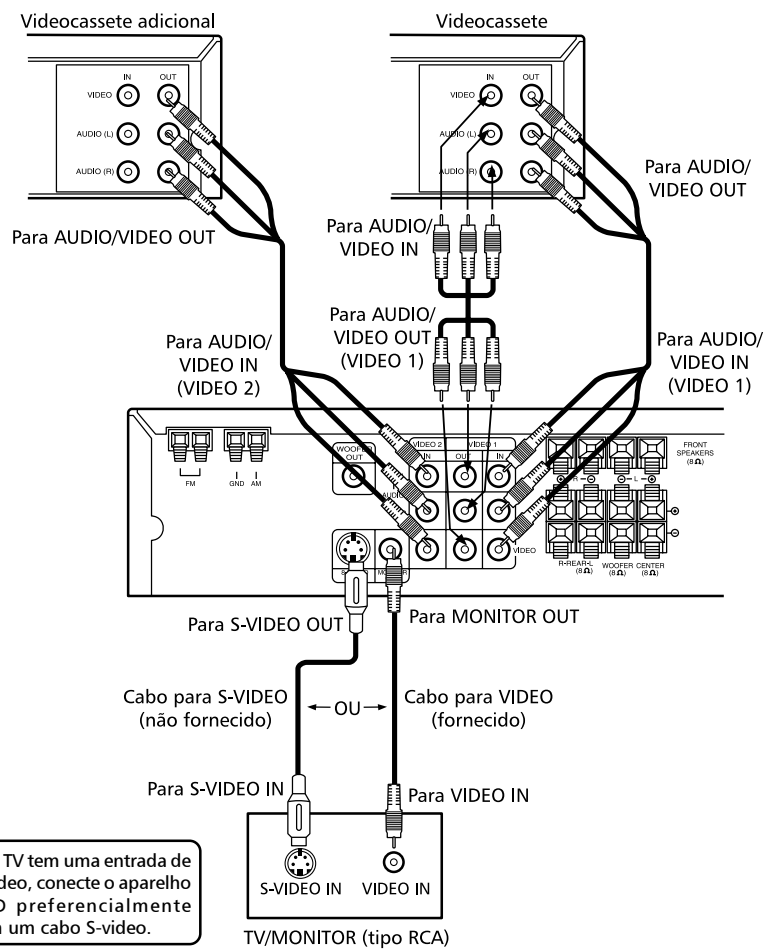

Notas:

- Consulte também manual de proprietário da TV.
- Quando você conecta o aparelho DVD Receiver na sua TV, certifique-se de desligar a força e desconectar ambos da tomada da parede antes de fazer as conexões.
- Conecte o aparelho DVD Receiver diretamente na TV. Se você conectar o aparelho no seu videocassete, a reprodução das imagens ficará distorcida porque os discos DVD são protegidos contra gravação.
- O sinal da saída S-VIDEO OUT será utilizado apenas quando a função CD/DVD estiver selecionada.
- Quando você seleciona a função VIDEO 1, o sinal para os conectores VIDEO 1 Out não ocorre.

REPRODUÇÃO BÁSICA

Esta seção lhe mostra os fundamentos de como reproduzir um disco de vídeo DVD e disco CD de áudio.

Preparos

- Quando desejar reproduzir discos de vídeo DVD, ligue o televisor e selecione a entrada de vídeo conectada ao aparelho.
- Quando desejar apreciar o som dos discos de vídeo DVD ou CDs de áudio no sistema de áudio, ligue o sistema de áudio e selecione a entrada conectada ao DVD Receiver.
- Para detalhes da conexão, consulte as páginas de 16 até 18.
- Ajuste o tamanho de reprodução da imagem de acordo com a proporção de aspecto do televisor conectado no menu SET-UP (página 45).

Operação Básica

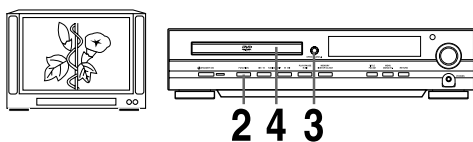

1. Pressione POWER.

O DVD player liga e o indicador de força muda de vermelho ("Standby" ou espera) para verde ("Ligado") no painel frontal.

2. Pressione FUNTION

No painel frontal ou no controle remoto até que a indicação CD/DVD apareça no visor.

3. Pressione OPEN/CLOSE

A bandeja de discos abre.

- Você pode abrir a bandeja de discos pressionando esta tecla mesmo que o equipamento esteja no modo de espera.
- #### 4. Coloque um disco na bandeja com o lado a ser reproduzido para baixo.
- Existem dois tamanhos diferentes de discos (ver página 11). Coloque o disco na guia correta na bandeja de discos. Se o disco estiver fora da guia, poderá causar danos ao disco e causar o mau funcionamento do aparelho.
 - Não coloque qualquer outra coisa exceto discos de 3" (8cm) e discos de 5" (12cm) na bandeja de discos.

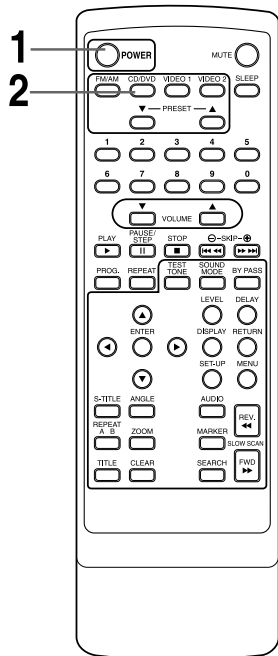

REPRODUÇÃO BÁSICA

5. Pressione PLAY.

A bandeja de discos é fechada automaticamente e a reprodução é iniciada.

- Se o disco for colocado com a face do selo para baixo (e é um disco de lado único), aparece "NO DISC" ou "DISC ERROR" na tela do televisor.
- Se colocar um CD de áudio, o indicador de CD ilumina no visor do DVD Receiver. O número do título não aparece.
- Após reproduzir todas as faixas do título, o DVD Receiver pára automaticamente e retorna à tela do menu.

Quando uma tela de menu aparece na tela do televisor. No caso de DVDs interativos com controle, uma tela de menu aparece na tela do televisor. Execute o passo 6 a seguir para iniciar a reprodução.

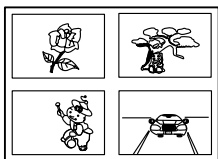

Exemplo de Menu DVD interativo na Tela do TV.

6. Pressione ▲/▼/◀/▶ e pressione ENTER, ou pressione a(s) tecla(s) numérica(s) para selecionar o item desejado.

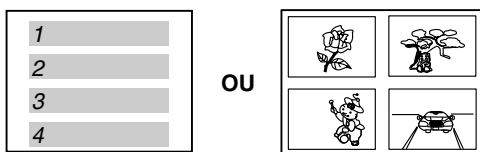

A reprodução do item selecionado começa.

- Para mais informações, consulte também a capa ou estojo do disco que estiver reproduzindo.

Após a operação

Quando a unidade não estiver em uso, retire o disco e pressione POWER para desligar a força.

CD de Vídeo

Este CD contém gravações de imagens e som cuja qualidade é parecida com a de imagens de fitas de vídeo. Este aparelho DVD também suporta CDs de vídeo com PBC - PlayBack Control (versão 2.0).

O que é PBC?

Se um CD de vídeo tem PBC - PlayBack Control ou controle de reprodução escrito no disco ou na embalagem, significa que algumas cenas em particular ou informações podem ser selecionadas para visualização interativa com um monitor de TV usando o menu exibido na tela.

Notas:

- Não mova o DVD Receiver durante a reprodução. Fazê-lo poderá danificar o disco e o DVD Receiver.
- Utilize a tecla OPEN/CLOSE no DVD Receiver para abrir e fechar a bandeja de discos. Não empurre a bandeja de discos enquanto a mesma estiver se movendo. Fazê-lo poderá causar o mau funcionamento do DVD Receiver.
- Mantenha seus dedos bem afastados da bandeja de discos quando a mesma estiver fechando. Tome cuidado especial com os dedos de crianças em volta da bandeja de discos se fechando, pois há risco de acidentes pessoais.
- Quando aparecer "⊘" na tela do televisor enquanto uma tecla estiver sendo pressionada, significa que essa função não está disponível no disco que você estiver reproduzindo.
- Dependendo do disco DVD, algumas operações podem ser diferentes ou restritas. Consulte a capa ou estojo do disco que você estiver reproduzindo.

REPRODUÇÃO ESPECIAL

- **Parando a Reprodução**
Pressione **STOP** durante a reprodução.

- **Prosseguir a Reprodução**
Quando a reprodução é interrompida, a unidade registra o ponto onde **STOP** foi pressionado (função **PROSSEGUIR**). Pressione **PLAY** e a reprodução prosseguirá a partir desse ponto.

Notas:

- A função Prosseguir será cancelada quando **STOP** for pressionado no modo **PARAR**.
- A função Prosseguir será cancelada quando a força for desligada e depois ligada.
- Abrir a bandeja de discos cancela a função **PROSSEGUIR**.
- A função **PROSSEGUIR** poderá não estar disponível em alguns discos de DVD ou Video CDs (Versão 2.0).

- **Imagem Parada (Pausa)**
Pressione **PAUSE/STEP** durante a reprodução.

DVD/Video CD: O aparelho será colocado no modo de imagem parada.

CD: O aparelho será colocado no modo de pausa.

- **Avanço de Quadro (apenas DVD e Video CD)**
Pressione **PAUSE/STEP** durante a reprodução. (Toda vez que pressionar **PAUSE/STEP**, a imagem avança um quadro.)

Para prosseguir a reprodução normal, pressione **PLAY**.

- **Avançando ou retrocedendo capítulos e faixas.**

Avançando

Pressione **▶▶** durante a reprodução.

Um capítulo (DVD) ou uma faixa (CD/VideoCD) é saltada toda vez que a tecla for pressionada.

Retrocedendo

Pressione **◀◀** durante a reprodução.

Quando a tecla for pressionada uma vez durante a reprodução de um capítulo/faixa, o aparelho retorna ao início daquele capítulo/faixa. Quando você pressiona duas vezes, repetidamente, a reprodução começa no início do capítulo ou faixa anterior.

Para sua referência

Quando **◀◀ / ▶▶** é pressionada durante a exibição do menu de Video CD com PBC (versão 2.0), algumas vezes o menu de tela pode reaparecer.

REPRODUÇÃO ESPECIAL

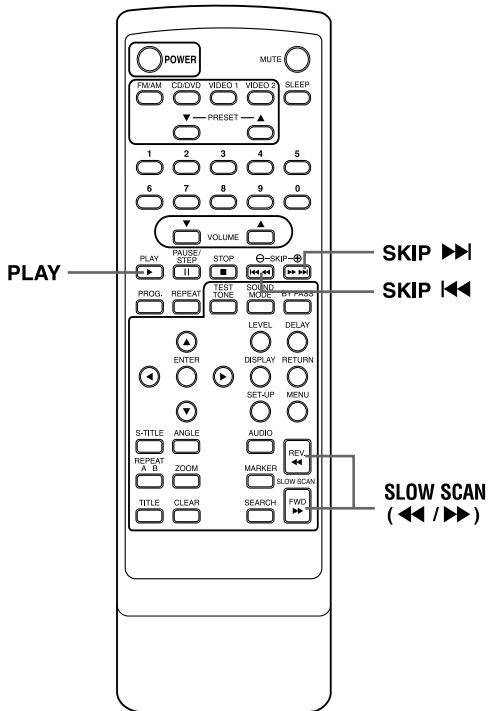

- Para visualizar a reprodução rapidamente para frente ou rapidamente em reverso.

Pressione e segure a tecla SKIP ◀◀ ou ▶▶ por cerca de dois segundos durante a reprodução.

[Tela do televisor]



- A velocidade do avanço/reverso é relativamente lenta no início. Quando a tecla for pressionada novamente, a velocidade se tornará mais rápida. (Toda vez que a tecla for pressionada, a velocidade aumentará até 4 passos (DVD), 3 passos (Video CD) ou 1 passo (CD)).
- A velocidade será mantida mesmo após a tecla ser solta.

Para retornar à reprodução normal, pressione PLAY.

Nota:

- O DVD Receiver não reproduz o som durante a reprodução dos discos DVD em reverso e avanço em alta velocidade. No entanto, o DVD Receiver reproduz o som durante a reprodução de CDs de áudio em reverso e avanço em alta velocidade.

REPRODUZINDO EM CÂMERA LENTA (APENAS PARA DVD E VÍDEO CD)

Pressione as teclas SLOW SCAN ▶▶ ou ◀◀ durante a reprodução.

A velocidade de reprodução torna-se em 1/16 da velocidade normal.

[Tela do televisor]



- A velocidade da câmera lenta é mais lenta a princípio. Quando a tecla é pressionada novamente, a velocidade aumenta. (Cada vez que a tecla é pressionada, a velocidade aumenta 4 passos para DVD e 3 passos para CD de vídeo).
- A velocidade será mantida mesmo após a tecla ser liberada.

Para retornar a reprodução normal, pressione a tecla PLAY.

Notas:

- O som fica mudo durante a reprodução em câmera lenta.
- As legendas não aparecem na tela durante a reprodução em câmera lenta.
- A tecla SLOW SCAN não funciona com CD de áudio.
- A reprodução lenta reversa não funciona em casos de Vídeo CD.

INFORMAÇÕES GERAIS SOBRE OS ÍCONES DO MENU OSD ("ON SCREEN DISPLAY")

Esta unidade apresenta os ícones do Menu OSD que mostram informações sobre o disco (título/capítulo/número da faixa, tempo decorrido de reprodução, idioma do áudio/legenda, ângulo e som) e informações sobre a reprodução (reprodução repetida, modo de reprodução, marcador, etc.). Alguns ícones mostram apenas a informação indicada. Outros ícones permitem que as configurações sejam alteradas.

Procedimentos Comuns

1. **Pressione DISPLAY durante a reprodução.**
 - A função do título pode ser acessada a partir do modo de parada.
2. **Pressione ▼/▲ para selecionar o item desejado.**
 - O item selecionado é indicado por um quadro amarelo em seus ícones do menu OSD.
3. **Pressione ◀/▶ para selecionar o ajuste desejado.**
 - Quando são exibidos números (por exemplo, número do título), as teclas numéricas podem ser utilizadas também para ajustar em vez de ◀/▶.
 - Para algumas funções, o ajuste será registrado imediatamente; para outros deve ser pressionado ENTER.

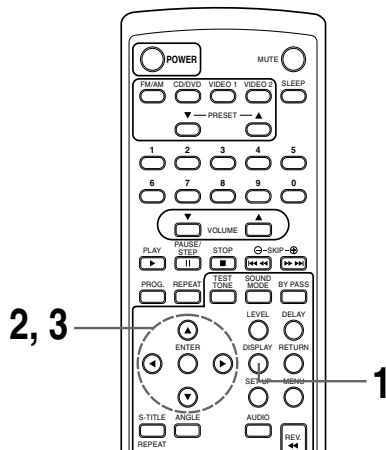

Para cancelar os ícones do Menu OSD, pressione DISPLAY novamente.

Exemplos dos ícones do Menu OSD.
(As telas podem variar dependendo do conteúdo do disco).



(DVD)



(CD)

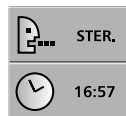

(VIDEO CD (Versão 2.0))



(DVD)









(CD)



DESCRIÇÃO DETALHADA DE CADA ÍCONE DO MENU OSD

Você pode ver informações sobre um disco e seu estado operacional na tela do televisor.

Pressione DISPLAY durante a reprodução [tela do televisor] DVD

	FUNÇÃO (Pressione ▼/▲ para selecionar o item desejado)	MÉTODO DE SELEÇÃO
 1	Para exibir o número do título atual e para saltar para o número do título desejado	◀/▶, ou Numérico ENTER
 1	Para exibir o número do capítulo atual e para saltar para o número do capítulo desejado	◀/▶, ou Numérico ENTER
 0:16:57	Para exibir o tempo decorrido e selecionar diretamente cenas pelo tempo desejado	Numérico ENTER
 1 ENG D 6 CH	Para exibir o idioma atual da trilha de som (dublagem), método de codificação, número de canais e para alterar os ajustes	AUDIO ◀/▶
 OFF	Para exibir o idioma atual das legendas e para alterar o ajuste	S-TITLE ◀/▶
 1	Para exibir o número do ângulo atual e para alterar o ângulo	ANGLE ◀/▶

Pressione DISPLAY durante a reprodução [tela do televisor] CD/VIDEO CD

	FUNÇÃO (Pressione ▼/▲ para selecionar o item desejado)	MÉTODO DE SELEÇÃO
 1	Para exibir o número da faixa atual e para saltar para o número da faixa desejada	◀/▶, ou Numérico ENTER
 16:57	Para exibir o tempo decorrido (apenas exibição)	—
 STER.	Para exibir o áudio atual (ESTÉREO, ESQUERDA, DIREITA) e selecionar o canal de áudio desejado	AUDIO ◀/▶

Nota:

- Alguns discos de DVD podem não fornecer todos os ícones do menu OSD acima.
- Video CDs (versão 2.0) podem não fornecer ícones das faixas.

USANDO UM MENU DE TÍTULOS

Alguns discos de filme podem conter dois ou mais títulos. Se o disco tiver um menu de títulos gravado, a tecla TITLE pode ser usada para selecionar o título do filme, (os detalhes de operação diferem dependendo do disco usado).

- Selecionar um título pode não ser possível em certos discos DVD.

1. Pressione TITLE.

Uma lista dos títulos do disco é exibida

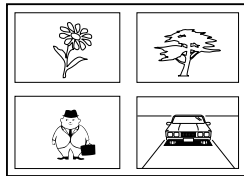

- Pressione TITLE novamente para retomar a reprodução a partir da cena em que TITLE foi pressionada pela primeira vez.

2. Pressione ▲/▼/◀/▶ e pressione ENTER ou PLAY, ou pressione a(s) tecla(s) numérica(s) para selecionar o título desejado.

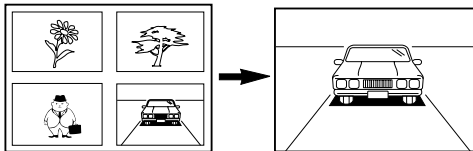

O título selecionado começa a ser reproduzido.

USANDO UM MENU DE DISCO DVD

Alguns DVDs possuem estruturas exclusivas chamadas menus de DVD. Por exemplo, DVDs programados com conteúdo complexo fornecem menus guia, e aqueles gravados com vários idiomas fornecem menus para idioma de áudio e legendas. Embora o conteúdo e operação dos menus de DVD sejam diferentes de disco para disco, a seguir há uma explicação da operação básica quando este recurso é usado.

1. Pressione MENU durante a reprodução.

O menu de DVD disponível no disco é exibido.

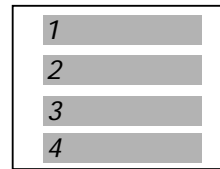

- Pressione MENU novamente para retornar a reprodução a partir da cena em que MENU foi pressionada pela primeira vez.

- Retomar a reprodução pode não ser possível em certos discos.

2. Pressione ▲/▼/◀/▶ e pressione ENTER ou PLAY, ou pressione a(s) tecla(s) numérica(s) para selecionar o item desejado.

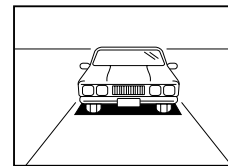

O item selecionado começa a ser executado.

MEMORIZANDO AJUSTES PARA DVDS ASSISTIDOS (MEMÓRIA DA ÚLTIMA CONDIÇÃO)

Esta unidade armazena, na memória, ajustes para o último DVD que você assistiu. Os ajustes permanecem na memória mesmo que você retire o disco do player, ou o desligue. Se você inserir um disco que tenha seus ajustes memorizados, a mensagem "Resumo do disco memorizado?" aparecerá na tela do televisor. Quando você começar a reproduzir o disco, os ajustes memorizados são automaticamente restaurados.

São memorizados detalhes para os seis seguintes ajustes:

- Última Posição de Parada
- Aspecto do televisor (Página 45)
- Idioma da Legenda do Disco (Página 27)
- Idioma do Áudio do Disco (Página 27)
- Idioma do Menu do Disco (Página 42)
- Ângulo (Página 28)

1. Insira o DVD que foi memorizado

- A imagem abaixo surgirá na tela do televisor.
- Se a tela for deixada por mais de 10 segundos, a reprodução começará no início do título automaticamente.

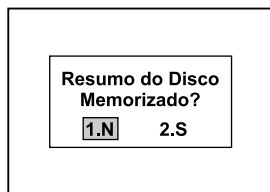

2. Pressione ◀▶ para selecionar "2.S" e pressione ENTER.

Os ajustes memorizados são automaticamente restaurados.

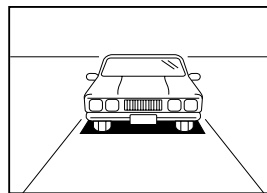

Notas:

- Os ajustes ficam armazenados na memória para uso a qualquer momento.
- Podem ser armazenados ajustes para até 1 DVD na memória. Se forem memorizados ajustes para outro disco DVD, os ajustes anteriormente memorizados são apagados a partir dos mais recentes. Conseqüentemente, se você tentar restaurar esses ajustes anteriormente memorizados, obterá os últimos ajustes que tomaram seu lugar.
- A mudança do modo de áudio etc., é automática em alguns discos.
- Esta unidade não armazena os ajustes na memória se você retirar o disco do player ou desligá-lo quando o menu do DVD ou de títulos estiver exibido na tela do televisor.

MUDANDO O IDIOMA DAS LEGENDAS

É possível mudar as legendas para um idioma diferente daquele selecionado nos ajustes iniciais. (Consulte a página 42 para maiores informações.) Esta operação funciona apenas com discos nos quais haja mais de um idioma de legendas gravado.

1. Pressione S-TITLE durante a reprodução.

Quando não houver legendas gravadas, "OFF" será exibido ao invés do número do idioma.



2. Pressione S-TITLE repetidas vezes até que o idioma desejado seja selecionado.

O número do idioma de legenda sendo reproduzido é exibido.

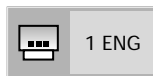

- Para eliminar as Legendas Na Tela: Pressione S-TITLE repetidas vezes para selecionar "OFF" no passo 2.

Notas:

- Em alguns casos, o idioma da legenda não muda imediatamente para aquele selecionado.
- Quando um disco que suporte "closed caption" for reproduzido, a legenda e o "closed caption" podem sobrepor-se na tela do televisor. Neste caso, desligue a legenda.
- Quando o idioma desejado não é selecionado mesmo depois de pressionadas a tecla várias vezes, significa que o idioma não está disponível no disco.
- Quando a força é ligada ou o disco removido, a legenda aparece no idioma selecionado no ajuste inicial. Se este idioma não estiver gravado no disco, o idioma de prioridade do disco aparece.

MUDANDO O IDIOMA DA TRILHA DE ÁUDIO

É possível mudar o idioma da trilha de áudio (ou método de codificação, número de canal) para outro diferente daquele selecionado nos ajustes iniciais no caso de um disco DVD. (Consulte a página 42 para maiores informações.) Esta operação funciona apenas com discos nos quais haja mais de um idioma de áudio gravado. É possível mudar o canal de áudio no caso de CD de áudio.

DVD:

1. Pressione AUDIO durante a reprodução.

Número do idioma da trilha de áudio sendo executada.



2. Pressione AUDIO repetidas vezes até que o idioma desejado (ou método de codificação, número de canal) seja selecionado.



CD/Video CD:

1. Pressione AUDIO durante a reprodução



2. Pressione AUDIO repetidas vezes até que o som desejado seja selecionado.



Notas:

- Quando o idioma desejado não é selecionado mesmo depois de pressionada a tecla várias vezes, significa que o idioma não está disponível no disco.
- Quando a força é ligada ou o disco removido, o idioma ouvido é aquele selecionado nos ajustes iniciais. Se este idioma não estiver gravado no disco, somente o idioma disponível no disco será ouvido.
- Alguns discos podem não responder ao recurso de Áudio.

ASSISTINDO POR UM OUTRO ÂNGULO

Alguns DVDs podem conter cenas filmadas simultaneamente de vários ângulos diferentes. Para estes discos, a mesma cena pode ser vista de cada um desses diferentes ângulos usando a tecla ANGLE. (Os ângulos diferem, dependendo do disco usado.)

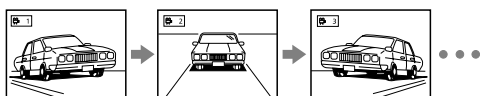

1. Pressione ANGLE durante a reprodução.
Número do ângulo sendo reproduzido.



2. Pressione ANGLE repetidas vezes até que o ângulo desejado seja selecionado.

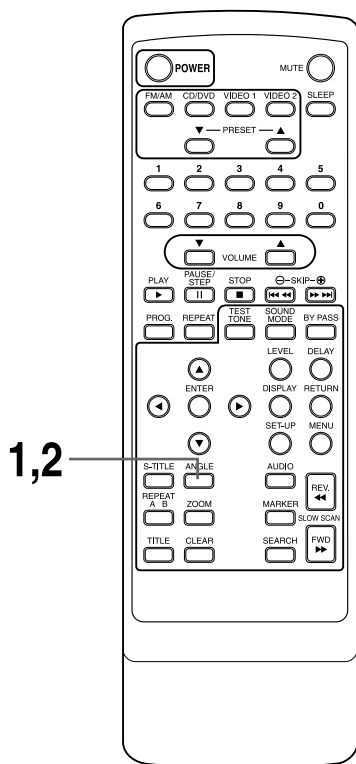

Para sua referência

- O indicador ANGLE piscará no visor do DVD em cenas gravadas em diferentes ângulos para indicar que a mudança de ângulo é possível.
- O número do ângulo pode ser programado de antemão; o ângulo mudará para aquele número selecionado quando o indicador ANGLE piscar.

Nota:

- Esta função funciona somente para discos que tenham cenas gravadas em diferentes ângulos.

REPEAT PLAY (REPETIR REPRODUÇÃO)

- **Repetindo reprodução visual ou sonora**
Pressione REPEAT durante a reprodução.
 Cada vez que essa tecla é pressionada, a tela do televisor muda da maneira mostrada abaixo e o disco repetirá um capítulo ou título (DVD) ou uma faixa (CD/Video CD).

DVD:

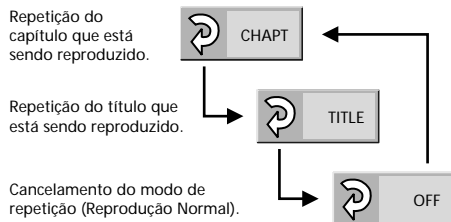

CD/VIDEO CD:

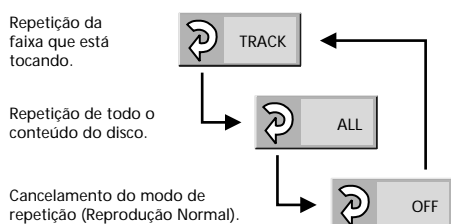

Para desfrutar da função, repetir reprodução programada (somente para CD/Video CD)

Se REPEAT for pressionada durante uma reprodução programada, a repetição da reprodução será operada da forma abaixo.

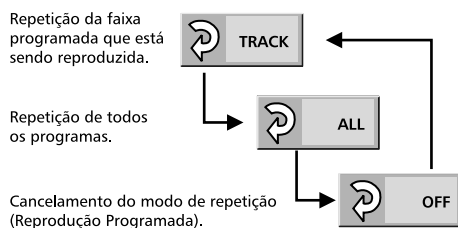

- **Para voltar para a reprodução normal**
 Pressione REPEAT diversas vezes até que "OFF" (desligado) seja exibido.

- **Repetindo seções entre dois pontos específicos (repetição A-B)**

1. **Pressione REPEAT A-B durante a reprodução no ponto onde a repetição da reprodução deve começar (A).**



- Você pode selecionar "OFF" (desligado) neste passo pressionando CLEAR (remover).

2. **Pressione A-B durante a reprodução no ponto onde a repetição da reprodução deve ser concluída (B).**



A repetição da reprodução da seleção entre os pontos A e B começa.

- **Para voltar para a reprodução normal**
 Pressione A-B até que "OFF" (desligado) seja exibido.



Notas:

- A função repetir reprodução só funciona com discos nos quais o tempo decorrido de reprodução aparece no visor do DVD durante a reprodução.
- A repetição de reprodução pode não funcionar corretamente com alguns DVDs e Video CDs.
- A repetição A-B só funciona dentro de um mesmo título de DVD ou uma faixa de CD/Video CD.
- Algumas legendas gravadas em torno do ponto A ou B podem não aparecer (DVD).

SALVANDO MARCADORES NA MEMÓRIA PARA VER/OUVIR NOVAMENTE

Armazenar um MARCADOR na memória do DVD é como marcar uma página em um livro. Esse processo permite que você volte rapidamente para qualquer ponto do disco.

A reprodução é retomada a partir do ponto correspondente ao marcador selecionado, ou o marcador selecionado é removido.

- "IMAGEM ATUAL" não é removida.

- Armazenando um marcador na memória

1. Pressione **MARKER** durante a reprodução no ponto de início a ser visualizado (escutado) de novo.



A indicação "1/5" se refere ao número de marcadores armazenados na memória. Até 5 marcadores podem ser armazenados na memória.

Notas:

- Essas operações só funcionam com discos DVD nos quais o tempo decorrido de reprodução aparece no visor do DVD durante a reprodução ou parada.
- Algumas legendas gravadas na região do marcador podem não aparecer (DVD).
- Todos os marcadores são removidos quando a energia é desligada ou quando o disco é retirado, e também quando o modo "Formato da Tela" é mudado no menu SET-UP (configurações).
- Esta função não opera com CD/Video CD.

- Reproduzindo / Removendo um marcador

2. Pressione **SEARCH** durante a reprodução.

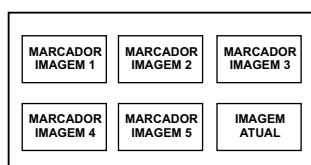

1. Pressione **▲/▼/◀/▶** para selecionar o marcador a ser reproduzido / removido.
2. Pressione **PLAY** ou **ENTER** para reproduzir um marcador ou pressione **CLEAR** para remover um marcador.

RECURSO DE ZOOM

O recurso de zoom permite que você faça uma aproximação ZOOM e amplie a imagem na tela 4 vezes (X4) ou 16 vezes (X16) em relação ao seu tamanho normal.

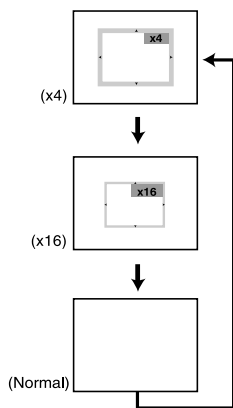

1. Pressione ZOOM durante a reprodução normal ou congelada.

- O quadro será exibido no centro da figura. Se nenhuma tecla for pressionada por mais de 10 segundos, o quadro desaparecerá.
- A tela do televisor vai mudando na seqüência mostrada acima cada vez que a tecla ZOOM é pressionada.
- O nível de ampliação será exibido no canto superior direito da área de zoom.

2. Se você pressionar as teclas ▲/▼/◀/▶ o ponto de zoom se desloca.

3. Pressione ENTER.

O quadro selecionado é exibido em tamanho pleno na tela do televisor.

4. Para retomar a reprodução normal.

Pressione ZOOM repetidamente até que a imagem normal apareça.

Notas:

- Alguns discos podem não responder ao recurso de Zoom.
- O Zoom não funciona em legendas ou menus inclusos em discos de vídeo DVD.

CONFIGURAÇÃO SLEEP

Você pode programar seu aparelho de DVD para desligar-se automaticamente em um momento específico.

1. Pressione a tecla SLEEP para configurar o tempo desejado.

O indicador SLEEP e o respectivo tempo aparecem no visor do painel frontal do aparelho.

2. Cada vez que a tecla é pressionada, o tempo de SLEEP é alterado conforme a seqüência: SLEEP 120 → 90 → 60 → 30 → OFF → 120...

Para sua referência:

- Você pode verificar o tempo restante antes do DVD Receiver desligar-se. Pressione a tecla SLEEP. O tempo restante aparece no visor.

REPRODUÇÃO PROGRAMADA

Reprodução programada

O aparelho reproduz as faixas do disco na ordem que você especificar.

Nota: A função de reprodução programada só é possível com CDs de áudio e não funciona com discos de filmes DVD e Video CDs.

1. Pressione PROG. durante a reprodução ou no modo parado.

A tela de reprodução programada aparece na tela do televisor.

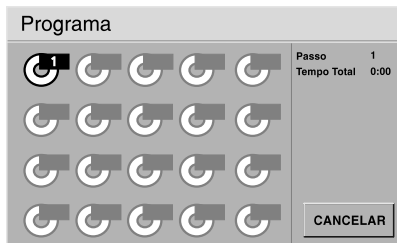

- Para sair dessa tela, pressione PLAY ou PROG.

2. Pressione ▲/▼/◀/▶ e em seguida a(s) tecla(s) numérica(s) para selecionar o número da faixa desejada.

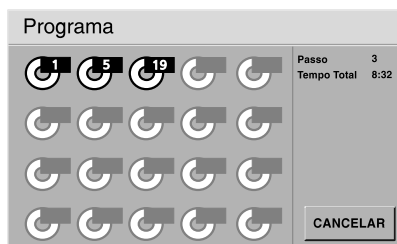

- Repita o passo 2 para selecionar outra faixa.
- Podem ser programadas até 20 faixas.

3. Pressione PLAY ou ENTER para sair da tela.

A faixa selecionada é armazenada na memória e a reprodução começará na seqüência programada.

- Se você pressionar PROG. para sair da tela, as faixas selecionadas não são memorizadas.

Após a execução de todas as faixas programadas a reprodução pára.

Removendo a programação

- Para remover as faixas programadas uma a uma. Pressione ▲/▼/▶ para selecionar o número indesejado e então pressione CLEAR.

- Para remover todas as faixas programadas Pressione ▲/▼/▶ para selecionar "Cancelar" e pressione ENTER. Pressione PLAY ou ENTER para sair da tela. Se você pressionar PROG. para sair da tela, os programas não são removidos. (Os programas também são removidos quando a energia é desligada ou o disco é removido.)

REPRODUZINDO ARQUIVOS MP3

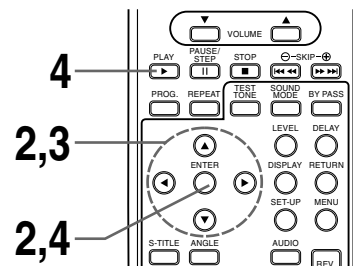

Para reproduzir um arquivo MP3 repetidamente

- Se você pressionar a tecla REPEAT uma vez durante a reprodução, este arquivo MP3 será reproduzido novamente.
- Se você pressionar a tecla REPEAT duas vezes durante a reprodução, o diretório atual será reproduzido novamente.
- Se você pressionar a tecla REPEAT três vezes durante a reprodução, a reprodução repetida será cancelada.

REPRODUZINDO ARQUIVOS MP3

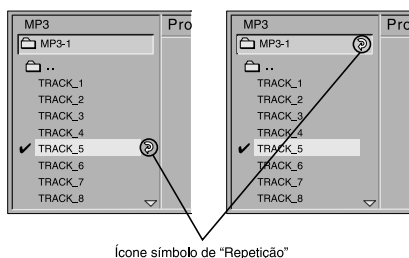

Notas:

- Os diretórios e nomes de arquivos serão apresentados com até 8 caracteres.
- Se houver um código impossível de ser apresentado, será apresentado um traço-baixo (_) ao invés do caracter original.
- Se o diretório não possuir arquivos MP3, o símbolo "⊘" será mostrado com o nome do diretório.
- Este aparelho pode reproduzir até 256 arquivos por disco. Um disco gravado com mais de 256 arquivos não poderá ser reproduzido.
- O máximo permitido de agrupamentos por diretório é 50.
- O formato de disco é compatível apenas com a ISO9660.
- Se você gravar arquivos MP3 com programas que não podem criar um arquivo de sistema, por exemplo "Direct-CD", será impossível reproduzir arquivos MP3. Nós recomendamos que você use o "Easy-CD Creator", que cria um sistema de arquivos baseado na ISO9660.
- Uma sessão simples de disco requer arquivos MP3 na primeira faixa. Se não existir arquivo MP3 na primeira faixa, não será possível a reprodução de arquivos MP3. Se você quiser reproduzir arquivos MP3, formate o disco ou use um outro disco.
- Se já existirem outros arquivos que não sejam de MP3 num disco CD-R, não o utilize, crie um disco novo.

Para tocar um arquivo MP3

1. Coloque o disco que contém o arquivo MP3. O menu MP3 será exibido.

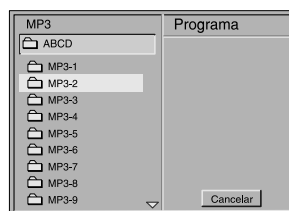

2. Pressione ▼/▲ para selecionar o diretório onde estão os arquivos de MP3 que você deseja escutar e pressione ENTER.

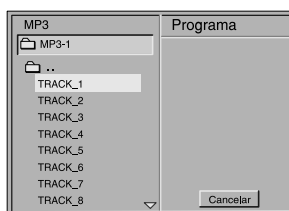

3. Pressione ▼/▲ para selecionar o arquivo de MP3 do seu disco. Se você quiser retornar ao menu anterior, pressione a tecla RETURN.

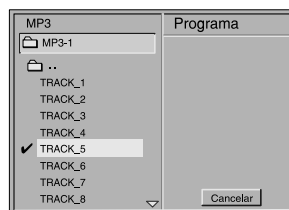

4. Pressione ENTER ou PLAY para iniciar a reprodução do arquivo.

- Para sua referência:
- Pressione SKIP ►► ou SKIP ◀◀ para tocar o arquivo seguinte ou anterior durante a reprodução.
 - Pressione TITLE para mover para a primeira página do diretório atual durante a reprodução e pressione TITLE novamente, dentro de 5 segundos para mover para a próxima página.
 - Pressione MENU para mover para o diretório principal durante a reprodução.

PARA PROGRAMAR A REPRODUÇÃO DE ARQUIVOS MP3

1. Siga os passos 1 e 2 da página anterior.
2. Selecione um arquivo MP3 para programar com ▼/▲.

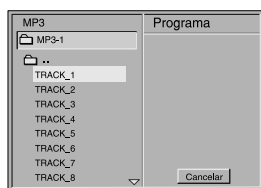

3. Pressione a tecla PROG. para adicionar um arquivo MP3 à lista.

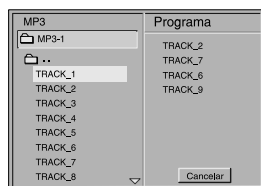

- Repita os passos 2 e 3 para selecionar outras faixas.
- Até 60 arquivos podem ser programados.

4. Pressione a tecla ► e selecione o arquivo desejado e pressione as teclas ENTER ou PLAY para iniciar a reprodução.

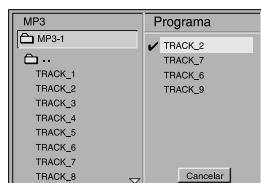

Se você quiser entrar no menu principal, pressione a tecla ◀.

Após a reprodução de todas as trilhas. A reprodução pára.

Removendo a programação

- Para remover as faixas programadas uma a uma Pressione ▲/▼/◀/► para selecionar os arquivos MP3 que você deseja remover da seleção na lista programada e aperte a tecla CLEAR.
- Para remover toda a programação Pressione ▲/▼/◀/► para selecionar a opção "Cancelar" e pressione a tecla ENTER.

MEMORIZANDO AS ESTAÇÕES DE RÁDIO

Você pode memorizar até 30 estações de rádio para FM ou AM. Antes de sintonizar, certifique-se de ter abaixado o volume para o mínimo.

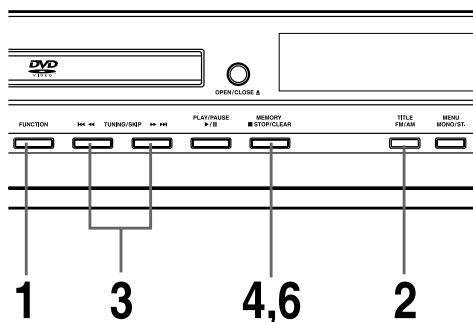

1. Pressione a tecla **FUNCTION** no painel frontal repetidamente ou a tecla **FM/AM** do controle remoto até FM ou AM aparecerem no visor.

2. A cada vez que você pressionar FM/AM, as sintonias FM e AM se alternam.

3. Pressione e segure a tecla **TUNING/SKIP** ◀◀ ou ▶▶ no painel frontal por aproximadamente dois segundos até que o indicador de frequência no visor comece a mudar, então solte. A procura para quando o aparelho sintonizar uma estação. As palavras "TUNED" e "STEREO" (para programas em estéreo) aparecem no visor.

Nota:

A palavra TUNED aparece apenas quando o sinal é de uma Rádio FM estéreo.

4. Pressione a tecla **MEMORY**.

Um número predefinido irá piscar no visor.

5. Pressione as teclas **PRESET** no controle remoto para selecionar um outro número.

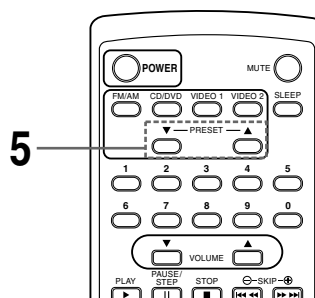

6. Pressione a tecla **MEMORY** novamente.

A estação é memorizada no número escolhido.

7. Repita os passos de 3 a 6 para memorizar outras estações.

Para sintonizar numa estação com o sinal fraco. Pressione **TUNING/SKIP** ◀◀ ou ▶▶ repetidamente no passo 3 para sintonizar uma estação manualmente.

Para remover todas as estações memorizadas Pressione e segure a tecla **MEMORY** por aproximadamente três segundos e a frase "CLEAR ALL" aparecerá no visor. Pressione **MEMORY** novamente e as estações memorizadas serão apagadas.

Para sua referência

Se todas as estações tiverem sido gravadas, aparecerá a mensagem **MEM FULL** no visor por um momento e depois o número da memória irá piscar. Para mudar o número, siga os passos 5-6 acima.

OUVINDO RÁDIO

Memorize estações de rádio no aparelho DVD Receiver antes (veja a seção "Memorizando as estações de rádio" na página anterior).

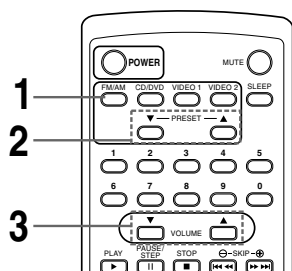

Para sua referência:

- **Se uma estação FM estiver ruidosa**
Pressione MONO/ST no painel frontal até a palavra "STEREO" desaparecer do visor. Não haverá efeito estéreo, mas a recepção melhora. Pressione a tecla novamente para reproduzir o efeito estéreo.

- **Para melhorar a recepção**
Redirecione a antena.

1. Pressione as teclas FM/AM até que AM ou FM apareça no visor. A última estação ouvida será sintonizada.

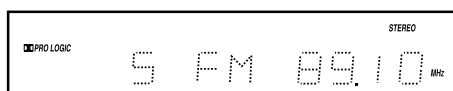

2. Pressione a tecla PRESET ▲ ou ▼ repetidamente para selecionar a estação memorizada que você deseja. Cada vez que você pressiona a tecla, o aparelho DVD Receiver sintoniza uma estação memorizada.

3. Ajuste o volume girando o botão VOLUME no painel frontal ou pressionando as teclas VOLUME ▲ ou ▼ repetidamente.

Para desligar o rádio

Pressione a tecla POWER para desligar o aparelho ou selecione outra função (DVD/CD, VIDEO 1 ou VIDEO 2).

Para ouvir estações não memorizadas

- Use a sintonia manual ou automática conforme indicado à seguir.
- Para sintonia manual, pressione TUNING/SKIP no painel frontal repetidamente.
- Para sintonia automática, pressione TUNING/SKIP ou por aproximadamente dois segundos no painel frontal.

SELECIONANDO UM MODO DE SOM

Você pode ouvir efeitos de som surround apenas selecionando um dos tipos pré-configurados de som listados, de acordo com sua preferência.

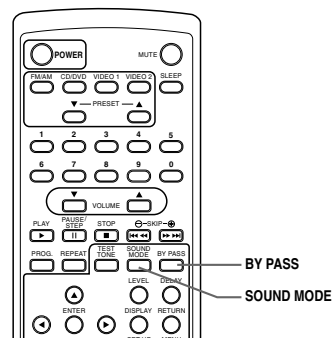

- Pressione a tecla SOUND MODE repetidamente até que o tipo de som que você deseja apareça no visor. Verifique as informações sobre cada tipo de som na tabela ao lado.

OPERAÇÃO DO RÁDIO



37

SELECIONANDO UM MODO DE SOM

Para sua referência:





- O aparelho DVD Receiver memoriza o último tipo de som selecionado para cada programa. Quando você seleciona uma opção de som, o modo de som que foi utilizado por último é automaticamente aplicado novamente. Por exemplo, se você ouviu um CD no modo de som HALL1, mudou para outra opção e depois retornou ao CD, a opção de som HALL1 será aplicada novamente. Com o rádio, os tipos de som são memorizados separadamente para cada estação predefinida.

- Você pode identificar o código formatado do programa olhando a embalagem.

- Discos Dolby Digital são identificados com o logotipo .
- Discos Dolby Surround são identificados com o logotipo .
- Discos DTS Digital Surround são identificados com a marca DTS.

Nota:



Quando você reproduzir trilhas com frequência de amostragem 96kHz, os sinais de saída serão convertidos para 48kHz (frequência de amostragem).

TIPOS DE SOM	EFEITOS
	DTS Digital Surround permite até 5.1 canais de som digital de alta qualidade (como se fossem os originais), o que resulta numa excepcional clareza através de um sistema de som de 360 graus. O termo DTS é marca registrada da DTS Technology, LLC. Fabricado sob licença da DTS Technology, LLC.
	O formato de som Dolby Digital Surround permite que você escute 5.1 canais de som digital surround Dolby Digital. Se o DVD que você está reproduzindo tem a marca  , você pode ouvir melhor a qualidade do som, aumentar o efeito espacial e melhorar a dinâmica do som. Isto porque Dolby Digital oferece 5 canais independentes de som (frontal esquerdo e direito, central e traseiro esquerdo e direito), mais 1 canal chamado LFE (LFE – low frequency extension), para os sons mais graves (frequência baixa).
	Use este modo quando reproduzir um filme ou disco Dolby Digital 2 canais que possuir a marca  . Este modo reproduz o efeito de se estar numa sala de cinema ou num concerto ao vivo.
HALL1	Quando reproduzir gravações de música clássica ou ao vivo. Este modo proporciona uma sensação similar ao estar realmente numa pequena sala de espetáculos.
HALL2	Quando reproduzir gravações de música clássica ou ao vivo. Este modo proporciona uma sensação similar ao estar realmente numa grande sala de espetáculos.
THEATER	Este modo proporciona um efeito tridimensional semelhante ao obtido numa sala de cinema.
2CH STEREO	Permite que você reproduza qualquer disco usando apenas os alto-falantes frontais esquerdo e direito e o subwoofer. Você pode selecionar 2CH STEREO pressionando a tecla BY PASS do controle remoto.

OUVINDO O EFEITO SURROUND

Elementos componentes

DTS Digital Surround, Dolby Digital e Dolby Pro Logic são usados para ouvir um efeito sonoro tridimensional. Você precisa usar os recursos conforme segue:

- Use um videocassete Hi-Fi estéreo para reproduzir os recursos programados.
- Use uma TV de tela grande para alta qualidade de imagens.
- Use as indicações na programação (ex. LD, DVD, VIDEO TAPE etc) com as marcas DTS Digital Surround () ou Dolby Surround ( ou ).

Produzido sob licença da Dolby Laboratories. "Dolby", "Pro Logic" e o símbolo duplo D são marcas registradas da Dolby Laboratories. Trabalho Confidencial Impublicável. Copyright 1992-1997 Dolby Laboratories. Todos os direitos reservados.

Produzido sob licença Digital Theater Systems, Inc. US Pat. Nº 5,451,942 e outras patentes mundiais. "DTS" e "DTS digital surround" são marcas registradas Digital Theater Systems, Inc. Copyright 1996 Digital Theater Systems, Inc. Todos os direitos reservados.

RECURSO SONORO EM UMA SALA

Se a sala for feita de concreto ou madeira fina, você não poderá ouvir perfeitamente o efeito sonoro surround. As paredes da sala devem ter uma absorção apropriada e uma pequena reflexão do efeito sonoro. Se a sala tiver muita reflexão de som, reposicione os móveis e coloque cortinas, tapetes etc...

POSIÇÃO DAS CAIXAS ACÚSTICAS

Para um melhor aproveitamento use 06 caixas acústicas (2 dianteiras, uma central, 2 traseiras e um subwoofer).

- **Caixas acústicas frontais**
Nós recomendamos que a altura das caixas dianteiras e o ouvido dos espectadores estejam no mesmo nível. O ouvinte deve formar um ângulo de aproximadamente 45° com elas.
- **Caixa acústica central**
O ideal é que esteja na mesma altura das caixas acústicas dianteiras. Mas, normalmente é colocada acima ou abaixo do televisor.
- **Caixas acústicas traseiras (Surround)**
Coloque-as à direita e esquerda da área de audição. Estas caixas acústicas recriam o efeito de movimento e a atmosfera. É necessário estar reproduzindo uma gravação surround para que estas caixas reproduzam sons. Para melhorar os resultados, não instale muito atrás ou acima da linha de audição. Isto melhora a audição e cria uma parede sonora, sem dispersão de som.
Para o caso de salas pequenas, onde o ouvinte fica muito próximo das caixas acústicas, coloque-as nas laterais, de frente uma para a outra e acima 60-90 cm da linha de audição e levemente viradas para baixo.
- **Subwoofer**
Posicione o subwoofer no chão para que haja uma dispersão do som adequada.

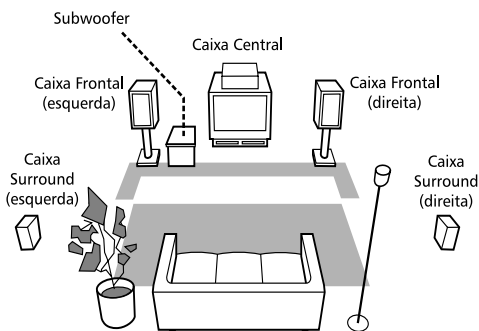

Exemplo de posicionamento das Caixas

CONFIGURAÇÃO DO TEMPO DE ATRASO

Nos modos Dolby Digital e Dolby Pro Logic é suposto que o espaço entre o ouvinte e as caixas acústicas seja o mesmo. Mas se o espaço das caixas centrais ou traseiras com o ouvinte for menor que a distância entre as caixas frontais e o ouvinte, o som será ouvido antes do que o som proveniente das caixas frontais.

No modo Dolby Digital e Dolby Pro Logic, para amenizar estes problemas, você pode configurar um intervalo de tempo das caixas central ou traseiras e fazer com que cheguem simultaneamente aos ouvidos do espectador.

AJUSTE DO TEMPO DE ATRASO

O intervalo entre as caixas acústicas e o ouvinte. Se esta distância for a mesma, no modo Dolby Digital e Dolby Pro Logic, o tempo de retardo para cada caixa acústica é como segue:

No modo Dolby Digital

Tempo de atraso central: 0ms
Tempo de atraso traseiro: 5ms

No modo Dolby Pro Logic

Tempo de atraso central: não ajustável
Tempo de atraso traseiro: 15-30ms

Se o atraso traseiro foi configurado no modo Dolby Digital, o tempo de atraso será automaticamente configurado para o modo Dolby Pro Logic.

O tempo de atraso é de 1msec para cada 30cm. Se as caixas acústicas central e traseiras estão mais longe das caixas frontais e do ouvinte, o tempo de atraso será mínimo.

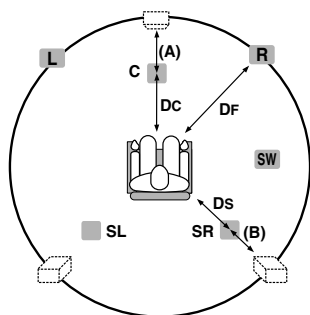

CÁLCULO DO TEMPO DE ATRASO DO SURROUND

Se a distância "DS" é igual ou maior que "DF", conforme a figura ao lado, configure o tempo de atraso do surround em 0ms. Caso contrário, mude a configuração conforme segue:

ex.: se a distância das caixas acústicas frontais ao ouvinte é 3m e das caixas acústicas traseiras ao ouvinte é 1,5m, no modo Dolby Digital, o tempo de atraso será de 5msec.

$$3m (DF) - 1,5m (DS) = 1,5m (B)$$

$$1,5m (B) = 150cm / 30cm = 5msec.$$

CÁLCULO DO TEMPO DE ATRASO CENTRAL (APENAS PARA MODO DOLBY DIGITAL)

Se a distância "DF" é igual ou maior que "DC", conforme a figura ao lado, configure o tempo de atraso central em 0ms. Caso contrário, mude a configuração conforme segue:

ex.: se a distância das caixas acústicas frontais ao ouvinte é 3m e da caixa acústica central ao ouvinte é 2,4m, no modo Dolby Digital, o tempo de atraso será de 2msec.

$$3m (DF) - 2,4m (DC) = 60cm (A)$$

$$60cm (A) / 30cm = 2msec.$$

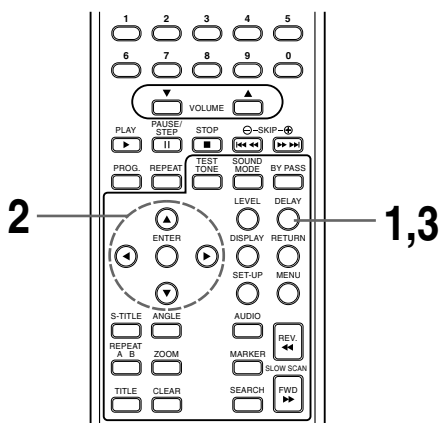

CONFIGURAÇÃO DO TEMPO DE ATRASO NOS MODOS DOLBY DIGITAL E DOLBY PRO LOGIC

1. Pressione a tecla DELAY.

O tempo de atraso surround atual é exibido no visor.

Você pode selecionar o tempo de atraso central pressionando as teclas ◀▶ apenas no modo Dolby Digital.

- Pressione ▼/▲ para mudar o tempo de atraso.
- Se a configuração estiver completa, pressione DELAY.

Nota:

- Você pode ajustar o tempo de atraso central apenas no modo Dolby Digital.

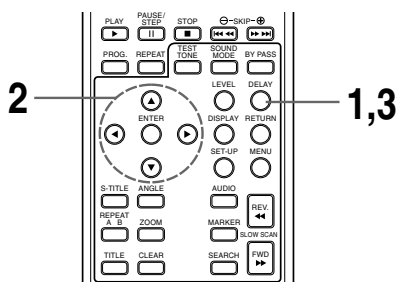

CONFIGURAÇÃO DO BALANCEAMENTO ENTRE CADA CANAL USANDO O "TEST TONE" (TOM DE TESTE)

Nos modos Dolby Digital e Dolby Pro Logic, usando o "TEST TONE", você pode facilmente ajustar o balanceamento das caixas acústicas de acordo com a posição do ouvinte.

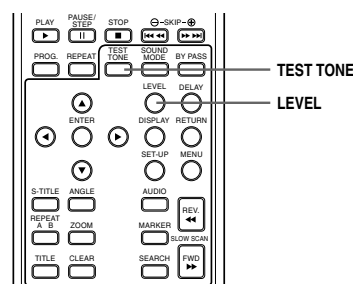

1. Selecione o modo de teste pressionando TEST TONE.

Um som de "chiado" durante 2 segundos vem de cada uma das caixas acústicas conforme a ordem:

FL (frontal esquerda) – C (central) – FR (frontal direita) – SR (traseira direita) – SL (traseira esquerda) – SW (subwoofer) – FL (front)...

2. Ajuste o volume do som da mesma forma descrita em "Configuração do volume do som do canal desejado" (ao lado), assim o volume de som de todas as caixas acústicas será o mesmo de acordo com a posição do ouvinte.

Durante esta operação de "TEST TONE", se você ajustar o volume do som, haverá uma pausa no canal desta caixa acústica.

Para sua referência:

- Para ajustar o volume de todas as caixas acústicas ao mesmo tempo. Use o controle VOLUME no Painel Frontal ou no Controle Remoto.

CONFIGURAÇÃO DO VOLUME DO SOM DESEJADO

1. Pressione LEVEL.

O indicador LEVEL aparece no visor.

2. Pressione ◀▶ para selecionar o conjunto de caixas acústicas desejado.

Cada vez que você pressiona as teclas ◀▶, há uma mudança como segue:

FL (frontal esquerda) – C (central) – FR (frontal direita) – SR (traseira direita) – SL (traseira esquerda) – SW (subwoofer) – FL (front)...

- No modo estéreo "2Channel", você pode selecionar apenas o modo SW.

3. Pressione ▼/▲ para ajustar o volume do som do canal selecionado.

4. Repita os passos 2-3 e ajuste o volume dos outros canais.

5. Se a configuração estiver completa, pressione LEVEL.

SELEÇÃO DAS CONFIGURAÇÕES INICIAIS

Uma vez que as configurações iniciais foram concluídas, o aparelho sempre vai ser operado nas mesmas condições (particularmente com discos de DVD). As configurações serão retidas na memória até que sejam alteradas, mesmo que a energia seja desligada.

1. Pressione SET-UP no modo parado ou de reprodução.
O menu SET-UP é exibido.

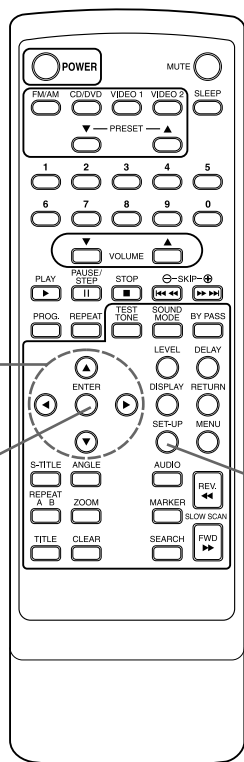

2. Pressione ▼/▲ para selecionar o item desejado.
A tela mostrará a configuração atual para o item selecionado e a(s) configuração(ões) alternativa(s).

- Áudio do Disco ----- (consulte página 42)
- Legendas do Disco ----- (consulte página 42)
- Menu do Disco ----- (consulte página 42)
- Censura ----- (consulte página 43)
- Senha ----- (consulte página 43 e 44)
- Aspecto do Televisor ---- (consulte página 45)
- Idioma do OSD ----- (consulte página 46)
- PBC ----- (consulte página 46)

3. Pressione ► e depois ▼/▲ para selecionar a configuração desejada e pressione ENTER.
• Alguns itens exigem passos adicionais. (Consulte a página respectiva).

Quando a configuração alternativa é selecionada, a tela volta para o menu de Configurações Iniciais.

- Para sair do menu SET-UP
Pressione SET-UP, RETURN ou PLAY.

SELECIONANDO IDIOMAS DO DISCO

Essa função serve para selecionar o idioma da trilha sonora do áudio, o idioma das legendas e o idioma usado em menus de títulos ou menus de DVD que serão sempre usados para todos os discos que forem reproduzidos.

Quando você reproduz um disco de DVD, o DVD Receiver automaticamente exibe o idioma pré-selecionado, caso ele tenha sido incluído no disco.

1. Na tela de configurações, pressione ▼/▲, para selecionar "Áudio" e pressione ►.



2. Pressione ▼/▲, para selecionar o idioma desejado e então pressione ENTER.



Default: O idioma original de cada disco será selecionado.

Outro: Outro idioma pode ser selecionado. Você pode colocar códigos de idioma de 4 dígitos. (Consulte os códigos de idiomas na página 47. Pressione CLEAR se um código de idioma incorreto foi inserido.)

A seleção de "Legendas" e do "Menu do Disco" é feita pelo mesmo método.

Nota:

- Se o idioma selecionado não estiver disponível no disco, o idioma original designado para cada disco será selecionado.

SELECIONANDO NÍVEL DE CENSURA E A SENHA (APENAS DVD)

O objetivo desta função é proibir a reprodução de certos DVDs que são inadequados para crianças.

* Alguns discos de DVD contêm um nível de restrição que permite que os pais removam cenas ou evitem que crianças reproduzam os discos. O DVD Receiver é equipado com uma senha designada para evitar que crianças mudem o nível.

1. Na tela SET-UP, pressione ▼/▲, para selecionar "Censura" e depois pressione ►.

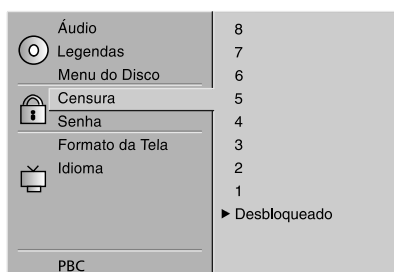

2. Pressione ▼/▲, para selecionar o nível desejado e depois pressione ENTER.

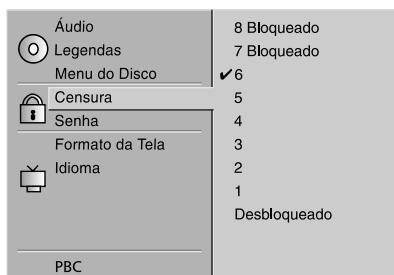

Você não pode reproduzir discos de vídeo DVD cuja classificação seja superior ao nível que você selecionou, a menos que você cancele a função de censura. Por exemplo, quando você seleciona o nível 7, os discos cuja classificação seja superior a esse nível são bloqueados e não podem ser reproduzidos.

O nível de censura é equivalente à seguinte classificação de filmes americanos:

Nível 7: NC-17 Nível 3: PG
 Nível 6: R Nível 1: G
 Nível 4: PG 13

Se você mudar o nível e estabelecer uma senha, a reprodução de todos os DVDs com classificações superiores à sua seleção será bloqueada, a menos que a senha correta seja novamente inserida. Por exemplo: se você alterar o nível para "5", o DVD player não reproduzirá discos com classificações de "6", "7" ou "8", a menos que a senha correta seja inserida no controle remoto.

Para remover sua senha de 4 dígitos

Se você esqueceu sua senha, você pode removê-la, seguindo o procedimento abaixo.

Na tela SET-UP

- 1 Pressione ▼ para selecionar o item "Senha".
- 2 Insira o número de 6 dígitos "210499" e em seguida pressione ENTER.
A senha de 4 dígitos é removida.
- 3 Insira uma nova senha
Vá para a seção "Definindo sua Senha" à seguir.

SELECIONANDO NÍVEL DE CENSURA E A SENHA (CONTINUAÇÃO)

Definindo sua senha (somente DVD)

Se você alterar o nível de classificação para "7" ou menos, você terá que inserir uma "senha" de 4 dígitos para evitar a reprodução de discos com classificações mais altas.

1. Na tela SET-UP, pressione ▼, para selecionar "Senha" e depois pressione ►.

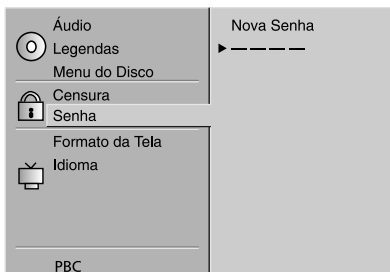

2. Coloque a sua senha e pressione ENTER.

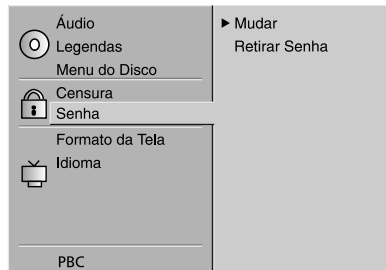

3. Para alterar ou remover sua senha, pressione ▼/▲ para selecionar "Mudar" ou "Retirar Senha" e depois pressione ENTER.

Para alterar o nível / senha da classificação, siga os passos da página 43 novamente.

2. Coloque uma senha de 4 dígitos e pressione ENTER.

Exemplo: 1234
Não esqueça sua senha.

3. Coloque novamente a senha de 4 dígitos e pressione ENTER para confirmar.
A configuração está pronta.

- A classificação está travada. Qualquer disco cuja classificação seja superior à sua configuração não poderá ser reproduzido a menos que seja inserida a senha correta.
- Pressione "CLEAR" caso tenha digitado números incorretos.

Para alterar / remover a senha memorizada

1. Na tela SET-UP, pressione ▼, para selecionar "Senha" e depois pressione ►.



AJUSTES PESSOAIS

45

SELECIONANDO A RELAÇÃO DE ASPECTO DO TELEVISOR

Selecione o tipo apropriado de tela de acordo com o seu aparelho televisor; tela de tamanho convencional (4:3) ou tela larga (16:9).



4:3 LETTERBOX

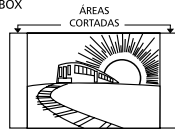

4:3 PANSKAN



16:9 WIDE

2. Pressione ▼/▲, para selecionar o Aspecto desejado e pressione ENTER.

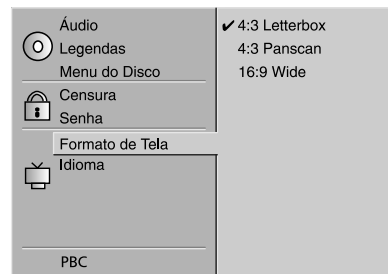

4:3 Letterbox: O material em vídeo não formatado no estilo Pan & Scan é reproduzido no estilo letterbox (faixas pretas aparecem na parte de cima e de baixo da tela).

4:3 Panscan: Selecione quando um aparelho televisor convencional estiver conectado. O material em vídeo formatado no estilo Pan & Scan é reproduzido nesse estilo (as bordas esquerda e direita são cortadas).

16:9 Wide: Selecione quando um aparelho televisor de tela larga estiver conectado. Reprodução em tamanho "FULL" (pleno).

É necessário ajustar a TV de tela larga no modo "FULL".

* Você terá um exemplo de cada tela quando o material em vídeo for reproduzido em uma tela larga. Essa configuração não afeta o material em vídeo em tamanho convencional 4:3.

IMPORTANTE

Quando o disco de DVD gravado no formato de cinema (Wide Screen) for utilizado, será reproduzida uma imagem com tarja preta na parte superior e na parte inferior da tela de TV no formato convencional (4:3).

Quando a mesma imagem for reproduzida em televisor Wide Screen (16:9), esta poderá apresentar em alguns casos tarja preta na parte inferior e superior da tela, visto que há mais de um formato para a tela de cinema (1.85:1, 2.35:1, 2:1, entre outros).

1. Na tela SET-UP, pressione ▼/▲, para selecionar "Formato da Tela" e pressione ►.

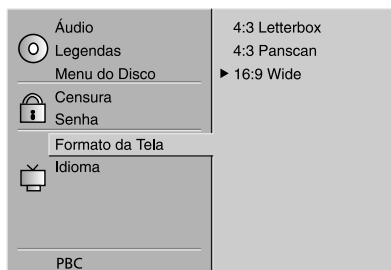

SELECIONANDO O IDIOMA DO MENU "SET-UP"

Selecione o idioma para menus SET-UP, exibindo-o no televisor.

1. Na tela SET-UP, pressione $\blacktriangledown/\blacktriangle$, para selecionar "Idioma" e pressione \blacktriangleright .

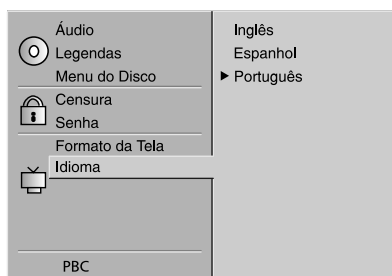

SELECIONANDO PBC (CONTROLE DE REPRODUÇÃO)

As configurações de PBC (controle de reprodução) podem ser alteradas.

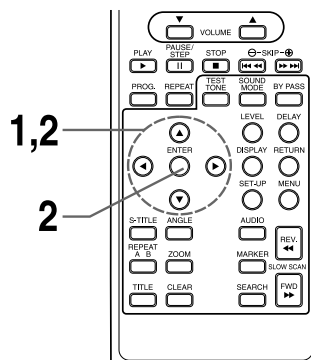

2. Pressione $\blacktriangledown/\blacktriangle$, para selecionar o idioma desejado e depois pressione ENTER.



1. Na tela SET-UP, pressione as teclas $\blacktriangledown/\blacktriangle$ para selecionar "PBC" e pressione \blacktriangleright .



2. Pressione $\blacktriangledown/\blacktriangle$ para selecionar o item desejado e pressione ENTER.

• PBC LIGAR/DESLIGAR

Configurar o controle de reprodução para LIGAR ou DESLIGAR

LIGAR: CDs de vídeo com PBC são reproduzidos de acordo com o PBC.

DESLIGAR: CDs de vídeo com PBC são reproduzidos da mesma forma que CDs de áudio.

TABELA DE IDIOMAS E SEUS CÓDIGOS

47

Insira o número do código apropriado para as configurações iniciais de "Áudio", "Legendas", e/ou "Menu do Disco" (Consulte a página 42).

Código	Idioma	Código	Idioma	Código	Idioma
6565	Afari	7285	Húngaro	8083	Pushtu
6566	Abcaciano	729	Armênio	8084	Português
6570	Africanos	7365	Interlíngua	8185	Quêchua
6577	Amárico	7378	Indonésio	8277	Rético
6582	Árabe	7383	Islandês	8279	Romeno
6583	Assamês	7384	Italiano	8285	Russo
6588	Aimará	7387	Hebraico	8365	Sânscrito
6590	Azeri	7465	Japonês	8368	Sindi
6665	Bachquírio	7473	Idiche	8372	Servo-Croata
6669	Bielo-Russo	7487	Javanês	8373	Cingalês
6671	Búlgaro	7565	Georgiano	8375	Eslovaco
6672	Bihari	7575	Cazaque	8376	Esloveno
6678	Bengali	7576	Groenlandês	8377	Samoano
6679	Tibetano	7577	Cambojano	8378	Shona
6682	Bretão	7578	Canarês	8379	Somali
6765	Catalão	7579	Coreano	8381	Albanês
6779	Corso	7583	Caxemir	8382	Sérvio
6783	Tchecoslovaco	7585	Curdo	8385	Sudanês
6789	Galês	7589	Quirguistão	8386	Sueco
6865	Dinamarquês	7665	Latim	8387	Swahili
6869	Alemão	7678	Lingalo	8465	Tâmil
6890	Butani	7679	Lao	8469	Telugo
6976	Grego	7684	Lituano	8471	Tadjique
6978	Inglês	7686	Letão	8472	Tailandês
6979	Esperanto	7771	Malgaxe	8473	Tigrinia
6983	Espanhol	7773	Maori	8475	Turcomeno
6984	Estoniano	7775	Macedônio	8476	Tagal
6985	Basco	7776	Malaiala	8479	Tonganês
7065	Persa	7778	Mongol	8482	Turco
7073	Finlandês	7779	Moldávio	8484	Tártaro
7074	Fijano	7782	Marata	8487	Twi
7079	Faroês	7783	Malaio	8575	Ucraniano
7082	Francês	7784	Maltês	8582	Urdo
7089	Frisio	7789	Birmanês	8590	Uzbeque
7165	Irlandes	7865	Nauruano	8673	Vietnamita
7168	Gaélico Escocês	7869	Nepali	8679	Volapuque
7176	Galego	7876	Holandês	8779	Wolof
7178	Guarani	7879	Norueguês	8872	Chosa
7185	Gujaratiano	7982	Oriá	8979	Ioruba
7265	Haussa	8065	Punjabi	9072	Chinês
7273	Hindi	8076	Polonês	9085	Zulu
7282	Croata				

Sintomas e Correções

Verifique o seguinte guia para tentar descobrir a possível causa de um problema antes de procurar a assistência.

Sintoma	Causa	Ajustes
Sem energia.	<ul style="list-style-type: none"> O cabo de força está desligado. 	<ul style="list-style-type: none"> Conecte firmemente o cabo de força na tomada
O aparelho está ligado mas não funciona.	<ul style="list-style-type: none"> Não foi colocado um disco. 	<ul style="list-style-type: none"> Insira um disco. (verifique se o indicador do DVD ou do CD de áudio, no visor, está aceso.)
Sem Imagem.	<ul style="list-style-type: none"> O televisor não está ajustado para receber o sinal de saída do DVD. 	<ul style="list-style-type: none"> Selecione o modo apropriado de entrada de vídeo no televisor para que a imagem do reprodutor de vídeo DVD apareça na tela do televisor.
	<ul style="list-style-type: none"> O cabo de vídeo não está conectado firmemente. 	<ul style="list-style-type: none"> Conecte firmemente o cabo de vídeo nas tomadas.
	<ul style="list-style-type: none"> O televisor está desligado. 	<ul style="list-style-type: none"> Ligue o televisor.
Sem som.	<ul style="list-style-type: none"> O equipamento conectado ao cabo de áudio não está ajustado para receber o sinal de saída do DVD. 	<ul style="list-style-type: none"> Selecione o modo apropriado de entrada de áudio no receptor para poder ouvir o som do DVD.
	<ul style="list-style-type: none"> Os cabos de áudio não estão conectados firmemente. 	<ul style="list-style-type: none"> Conecte firmemente o cabo de áudio nas tomadas.
	<ul style="list-style-type: none"> O equipamento conectado com o cabo de áudio está desligado. 	<ul style="list-style-type: none"> Ligue o equipamento conectado com o cabo de áudio.
	<ul style="list-style-type: none"> O ajuste do tipo de saída de áudio digital não está correto. 	<ul style="list-style-type: none"> Selecione a "Saída de Áudio Digital" correta e então ligue o reprodutor de vídeo DVD novamente.
A imagem reproduzida tem distorção ocasional.	<ul style="list-style-type: none"> O disco está sujo. 	<ul style="list-style-type: none"> Retire o disco e limpe-o.
O reprodutor de vídeo DVD não inicia a reprodução.	<ul style="list-style-type: none"> Não foi inserido um disco. 	<ul style="list-style-type: none"> Insira um disco. (verifique se o indicador do DVD ou do CD de Áudio, no visor, está aceso.)
	<ul style="list-style-type: none"> Foi inserido um disco irreproduzível. 	<ul style="list-style-type: none"> Insira um disco reproduzível. (Verifique o tipo de disco, o sistema de cor e o código regional.)
	<ul style="list-style-type: none"> O disco está de cabeça para baixo. 	<ul style="list-style-type: none"> Coloque o disco com o lado da reprodução para baixo.
	<ul style="list-style-type: none"> O disco está fora das guias. 	<ul style="list-style-type: none"> Coloque o disco corretamente na bandeja de discos, dentro da guia.
	<ul style="list-style-type: none"> O disco está sujo. 	<ul style="list-style-type: none"> Limpe o disco.
	<ul style="list-style-type: none"> Há um menu na tela do televisor. 	<ul style="list-style-type: none"> Pressione a tecla SETUP para desligar a tela do menu.
O controle remoto não opera adequadamente.	<ul style="list-style-type: none"> A censura (Restrição de Nível) está ativa. 	<ul style="list-style-type: none"> Desative a função ou mude o nível.
	<ul style="list-style-type: none"> O controle remoto não está apontado para o sensor do DVD Receiver. 	<ul style="list-style-type: none"> Aponte o controle remoto para o sensor do DVD Receiver.
	<ul style="list-style-type: none"> O Controle remoto está muito afastado do DVD Receiver. 	<ul style="list-style-type: none"> Opere o controle remoto a uma distância máxima de 7m.
	<ul style="list-style-type: none"> Há um obstáculo entre o controle remoto e o DVD Receiver. 	<ul style="list-style-type: none"> Retire o obstáculo.
	<ul style="list-style-type: none"> As pilhas do controle remoto estão gastas. 	<ul style="list-style-type: none"> Substitua as pilhas velhas por novas.

Sintomas e Correções (Continuação)

Verifique o seguinte guia para tentar descobrir a possível causa de um problema antes de procurar a assistência.

Sintoma	Causa	Ajustes
Não há sintonia de rádio.	• O sinal da estação de rádio é muito fraco (quando conectado no modo automático).	• Sintonize manualmente a estação.
	• Nenhuma estação foi programada ou todas as estações programadas foram removidas (quando a sintonia é feita através do sistema de escaneamento de estações pré-definidas).	• Programe as estações.

Usando o botão RESET (localizado na parte inferior do aparelho DVD Receiver)

Este botão é usado para resolver problemas como os que seguem:

- Quando a força não pode ser ligada, mesmo que o cabo de força esteja conectado e ligado na tomada.
- Quando o visor não exibe informação.
- Quando o aparelho DVD Receiver não está funcionando corretamente.

- Use um lápis ou uma caneta para apertar o botão RESET

Notas:

- Se o botão **RESET** for pressionado, então toda a memória será apagada, como as estações memorizadas.
- Ajuste as configurações de acordo com as instruções deste manual.

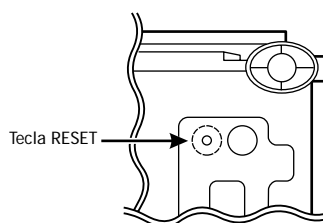



CERTIFICADO DE GARANTIA

51

A SEMP TOSHIBA assegura ao proprietário-consumidor deste **DVD RECEIVER**, garantia contra qualquer defeito de material ou de fabricação que nele se apresentar no prazo de **1 (UM) ano**, contado a partir da data de sua aquisição. A SEMP TOSHIBA restringe sua responsabilidade à substituição de peças defeituosas, desde que, a critério de seu técnico credenciado, se constate que o defeito nas peças a serem substituídas surgiu em condições normais de uso. A SEMP TOSHIBA declara a garantia nula e sem efeito se este aparelho sofrer qualquer dano provocado por acidentes (queda, derramamento de líquidos em seu interior, inserção de objetos estranhos, etc.), agentes da natureza (queda de raios, inundações, maresia, umidade excessiva, etc.), uso com voltagem de energia elétrica imprópria ou sujeita a variações excessivas de tensão, uso em desacordo com o Manual de Instruções, uso caracterizado como não doméstico, ou, ainda, por haver sinais de violação do aparelho, de haver sido ajustado ou reparado por pessoa ou serviço técnico não autorizados pela SEMP TOSHIBA ou, se este Certificado de Garantia apresentar rasuras ou modificações no seu texto original.

A SEMP TOSHIBA obriga-se a prestar os serviços acima referidos, cobertos ou não pela garantia, somente nas localidades onde mantiver oficinas de serviços autorizadas para consertar **DVD RECEIVER**. O proprietário-consumidor será o único responsável pelas despesas e riscos de transporte deste aparelho à oficina autorizada pela SEMP TOSHIBA mais próxima (ida e volta).

TRANSFERÊNCIA: Se o proprietário-consumidor transferir este **DVD RECEIVER** a terceiros no período de garantia, esta será automaticamente transferida para o novo proprietário, pelo prazo que restar, contado a partir da data de aquisição pelo primeiro comprador-consumidor, porém, só para eventual troca de peças, não cobrindo custo da mão-de-obra do técnico, instalação e ajustes.

Nota: Esta garantia somente será válida com a apresentação da nota fiscal de compra do aparelho.



ASSISTÊNCIA TÉCNICA

CONSULTE O SEU REVENDEDOR SEMP TOSHIBA OU POSTO-PILOTO MAIS PRÓXIMO PARA INFORMAÇÕES DE ATENDIMENTO TÉCNICO EM SUA CIDADE.

ANÁPOLIS - GO
Av. Goiás, 600
Fone: (62) 324.3816

ARACAJU - SE
R. Propria, 333
Fone: (79) 211.9676

ARAGUAINA - TO
R. Florêncio Machado, 29
Fone: (63) 414.1809

ARAXÁ - MG
Av. João Paulo Segundo, 370
Fone: (34) 3661.1132

BAURU - SP
Av. Duque de Caxias, 16-21
Fone: (14) 223.9090

BELEM - PA
R. Antonio Barreto, 672
Fone: (91) 242.1628

BELO HORIZONTE - MG
R. Cristiano Machado, 5030
C. Nova
Fone: (31) 3432.2680

BELO HORIZONTE - MG
R. André Cavalcanti, 194
Gutierrez
Fone: (31) 3291.7722

BLUMENAU - SC
R. São José, 108
Fone: (47) 322.6511 - 322.6691

BOA VISTA - RR
Av. Ataíde Teive, 3223
Fone: (95) 625.1636 - 625.3840

BRASÍLIA - DF
W 3 Sul Quadra 513 Bl. B Lj. 54
Fone: (61) 346.5000

CAMPINAS - SP
R. Salesópolis, 496
Fone: (19) 3254.6096

CARUARU - PE
R. João Conde, 173
Fone: (81) 3721.4458

CASCATEL - PR
R. São Paulo, 1303
Fone: (45) 225.3121

CUIABÁ - MT
Av. Miguel Sutil, 9299
Fone: (65) 623.4155

CURITIBA - PR
R. Amintas de Barros, 795
Fone: (41) 264.5422

DUQUE DE CAXIAS - RJ
R. Vidal Barbosa, 47 Lj. 106/7
Fone: (21) 2771.6067

ERECHIM - RS
Av. 7 de Setembro, 55
Fone: (54) 321.1933

FARROUPILHA - RS
R. Ruy Barbosa, 144-A
Fone: (54) 261.2363 - 261.3236

FLORIANÓPOLIS - SC
R. São Jorge, 234
Fone: (48) 222.0568

FORTALEZA - CE
Av. Carapinima, 1710
Fone: (85) 221.3162 - 251-1166

FOZ DE IGUAÇU - PR
Av. Jucelino Kubitschek, 993
Fone: (45) 523.4481

GOIÂNIA - GO
Av. República do Líbano, 70
Fone: (62) 224.3297

GOIÂNIA - GO
Av. Mutirão, 2383
Fone: (62) 251.8368 - 251.8459

GOVERNADOR VALADARES - MG
R. Belo Horizonte, 314
Fone: (33) 3271.6040

IPATINGA - MG
R. Tomé de Souza, 170
Fone: (31) 3823.1487

ITUMBIARA - GO
Av. Goiátuba, 131
Fone: (64) 3431.1314

JI PARANÁ - RO
R. Amazonas, 447
Fone: (69) 423.5512

JOÃO PESSOA - PB
Av. Santa Catarina, 879
Fone: (83) 224.2164 - 224.1354

JUIZ DE FORA - MG
R. Barbosa de Lima, 189
Fone: (32) 3215.1900

LONDRINA - PR
R. Porto Alegre, 605
Fone: (43) 3337.0666 - 3324.2225

LUCAS DO RIO VERDE - MT
R. Rio Grande do Sul, 2471
Fone: (65) 549.1333

MACEIÓ - AL
R. Dias Cabral, 111
Fone: (82) 223.5590

MANAUS - AM
R. Duque de Caxias, 1641 Pça 14
Fone: (92) 633.3503 - 633.3348

MARINGÁ - PR
R. Joubert de Carvalho, 394
Fone: (44) 226.4620

MOGI GUACU - SP
Av. São Carlos, 253
Fone: (19) 3841.8504

MOSSORÓ - RN
R. Meira e Sá, 74
Fone: (84) 321.7218

NATAL - RN
R. dos Paianazes, 1430
Fone: (84) 223.1244

NATAL - RN
Av. Alexandrino de Alencar, 512
Fone: (84) 223.6589

NILÓPOLIS - RJ
R. Getúlio Vargas, 1787
Fone: (21) 2691.1808

NITERÓI - RJ
R. Saldanha Maranhão, 03 Lj. B
Fone: (21) 2620.2820

OSASCO - SP
Av. dos Autonomistas, 2290
Fone: (11) 3681.9619

PALMAS - TO
Av. LO2 Acne, 01 Cj. 4, L/09
Fone: (63) 215.5859

PARAÍSO DO TOCANTINS - TO
Av. Castelo Branco, 1332
Fone: (63) 602.2695 - 602-2832

PELOTAS - RS
R. General Osório, 865
Fone: (53) 225.7733

POÇOS DE CALDAS - MG
R. Marechal Deodoro, 548
Fone: (35) 3722.2531

PORTO ALEGRE - RS
Av. Circular, 361
Fone: (51) 3381.3225 - 3383.1563

PORTO ALEGRE - RS
Av. Alberto Bins, 769
Centro
Fone: (51) 3225.5322

PORTO VELHO - RO
R. D. Pedro II, 1900
Fone: (69) 221.6671

PRESIDENTE PRUDENTE - SP
R. Bertioaga, 78
Fone: (18) 223.3171

RECIFE - PE
R. 13 de Maio, 21
Fone: (81) 3221.6997

RIBEIRÃO PRETO - SP
Av. Dr. Fábio Barreto, 336
Fone: (16) 636.4670 - 635.4765

RIO BRANCO - AC
Av. Ceará, 1935
Fone: (68) 224.7735

RIO DE JANEIRO - RJ
R. Maria Angélica, 301 Lj. G
J. Botânico
Fone: (21) 2266.7294 - 2266.7658

RIO DE JANEIRO - RJ
R. Silva Gomes, 28
Cascaadura
Fone: (21) 2597.1741 - 2597.4862

RIO DE JANEIRO - RJ
R. Vital Fontoura, 55 Lj. A/B
Ilha do Governador
Fone: (21) 3396.7510

RONDONÓPOLIS - MT
R. Pedro Ferrer, 1344
Fone: (66) 422.4335

SALVADOR - BA
Av. Vasco da Gama, 241 - B
Fone: (71) 245.0226

SALVADOR - BA
R. Otaviano Pimenta, 08
Fone: (71) 233.4257

SANTA MARIA - RS
R. Tiradentes, 33
Fone: (55) 222.6151

SANTA ROSA - RS
R. Almirante Cabral, 38
Fone: (55) 3512.6642

SANTO ANDRÉ - SP
Av. Itamarati, 1740
Fone: (11) 4472.0922

SANTOS - SP
R. Antônio Bento, 79
Fone: (13) 3222.5168

SÃO CAETANO DO SUL - SP
R. Oswaldo Cruz, 575
Fone: (11) 4221.8000 - 4229.5405

SÃO JOSÉ DOS CAMPOS - SP
Av. Cidade Jardim, 4780
Fone: (12) 3917.5383

SÃO JOSÉ DO RIO PRETO - SP
R. Stélio Machado Loureiro, 263
Fone: (17) 212.1803

SÃO LUÍS - MA
R. Rio Branco, 83
Fone: (98) 221.3159

SÃO PAULO - SP
R. Iguatemi, 309 Sobreloja
Itaim
Fone: (11) 3079.9143 - 3167.3025

SÃO PAULO - SP
R. Vergueiro, 220/232
Liberdade
Fone: (11) 3207.4938 - 3207.3832

SÃO PAULO - SP
R. Enotria, 486
Tucuruvi
Fone: (11) 6203.7438

SÃO PAULO - SP
R. Caramuru, 204
Pça da Arvore
Fone: (11) 577.6772

SÃO PAULO - SP
R. Brigadeiro Galvão, 765
Barra Funda
Fone: (11) 3826.7476

SÃO PAULO - SP
Av. Santo Amaro, 5196
Brooklin
Fone: (11) 5184.1043

SÃO PAULO - SP
Av. Gaspar Vaz da Cunha, 201
B. do Limão
Fone: (11) 3936.3754 - 3936.7463

SÃO PAULO - SP
Av. Cavour, 262
São Miguel Paulista
Fone: (11) 6584.1615 - 6584.5161

SÃO PAULO - SP
R. Antônio de Barros, 936
Tatuapé
Fone: (11) 6941.2011

SÃO PAULO - SP
R. Tamuatá, 340
São João Climaco
Fone: (11) 6947.5180

SÃO PAULO - SP
Av. Pedroso de Moraes, 653
Fone: (11) 3815-2599

SETE LAGOAS - MG
Av. Prof. Maurício J. Peixoto, 600
Fone: (31) 3772.0028

SOROCABA - SP
R. Borba Gato, 55
V. Santana
Fone: (13) 232.0773

TIETÉ - SP
R. do Comércio, 250
Fone: (15) 3285-3299

TUBARÃO - SP
Av. Exp. José Pedro Coelho, 378
Fone: (48) 622.2925

UBERLÂNDIA - MG
Av. Floriano Peixoto, 3240
Fone: (34) 3212.3636

UMUARAMA - PR
R. Aricanduva, 3958
Fone: (44) 623.1233

VILA VELHA - ES
R. Luciano das Neves, 1039, L/03
Fone: (27) 3329.2141

VOLTA REDONDA - RJ
R. Antônio Ourique, 113
Fone: (24) 3348.0811

Administração Geral:
Avenida João Dias, 2.476 CEP 04724-003 - São Paulo (SP)

SEMP TOSHIBA

PRODUZIDO NO
POLO INDUSTRIAL
DE MANAUS
CONHEÇA A AMAZÔNIA



ATENDIMENTO AO CONSUMIDOR
HOT LINE (11) 5641-5051

www.semptoshiba.com.br