



**U.S.A./CANADA**

EN Instructions for use

ES Instrucciones de uso

FR Notice d'emploi

book pop-up

1

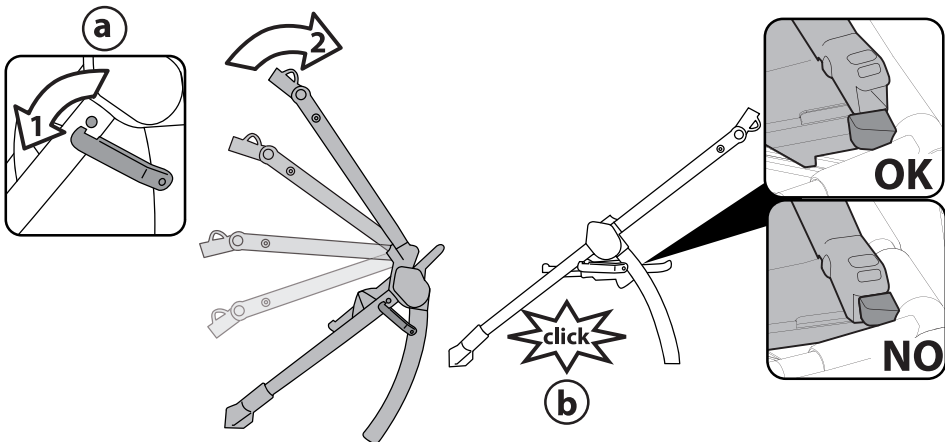

2

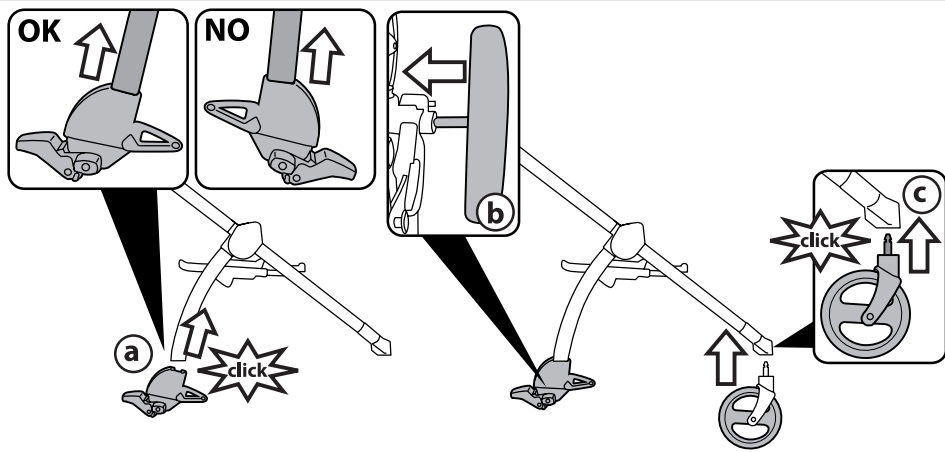

3

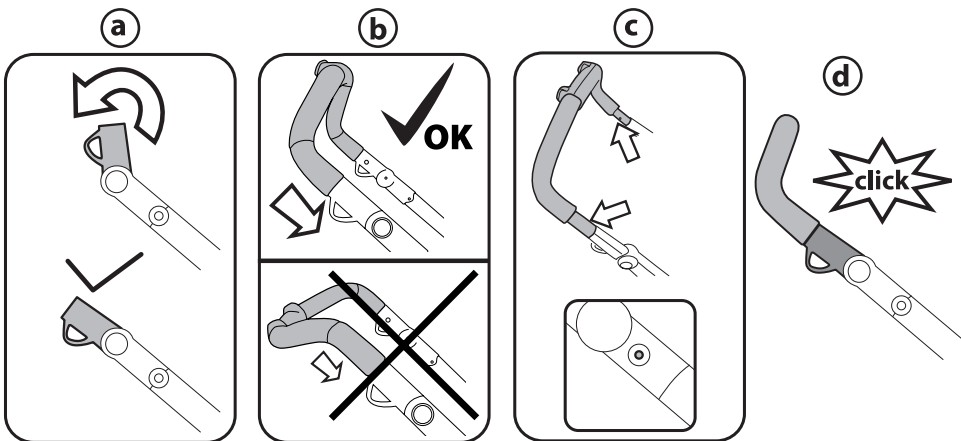

4

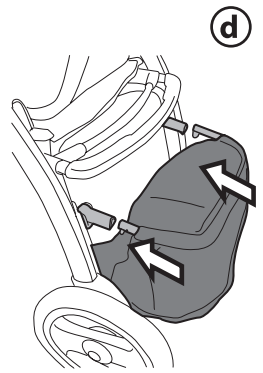
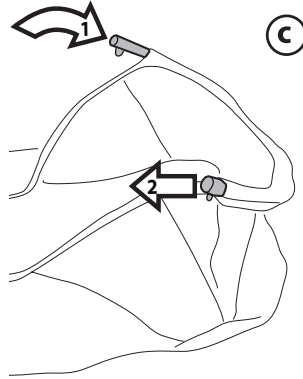
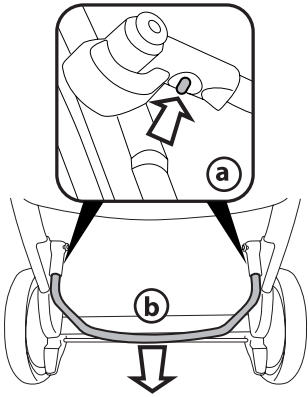

5

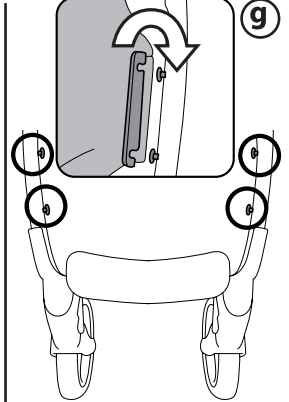
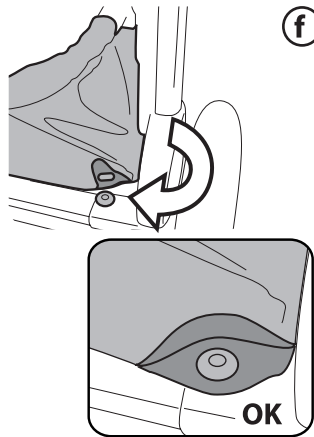
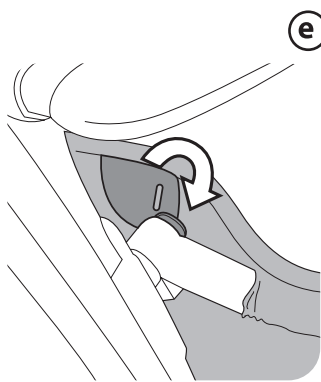

6

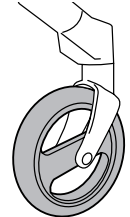
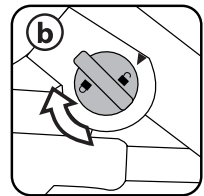
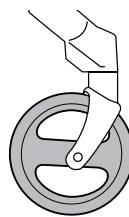
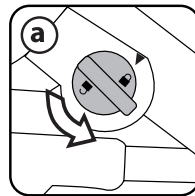
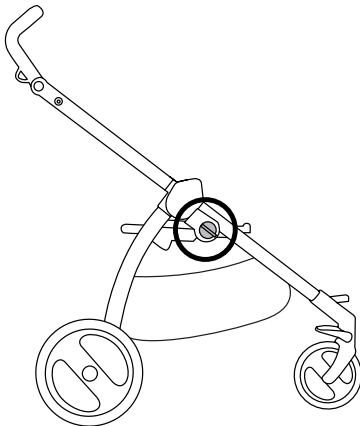

7

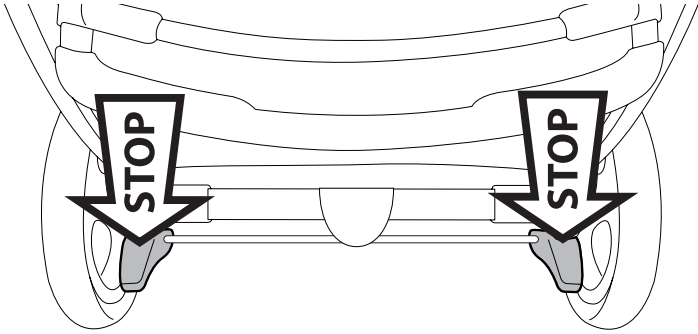

8

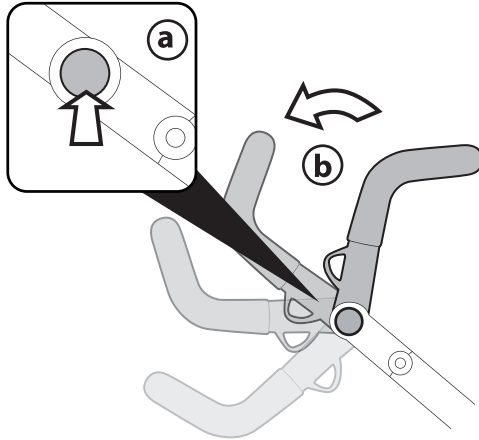

9

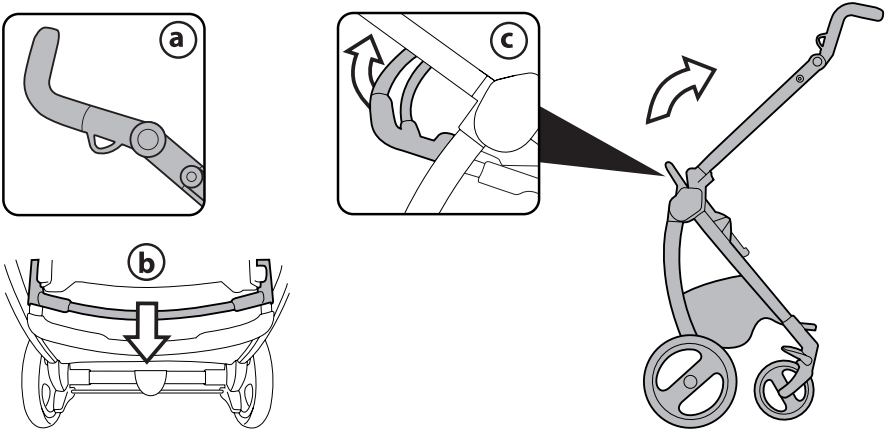

10

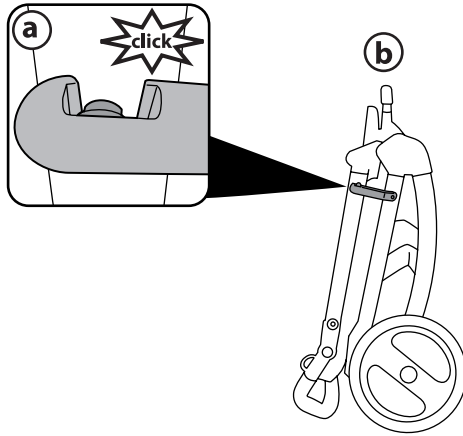

11

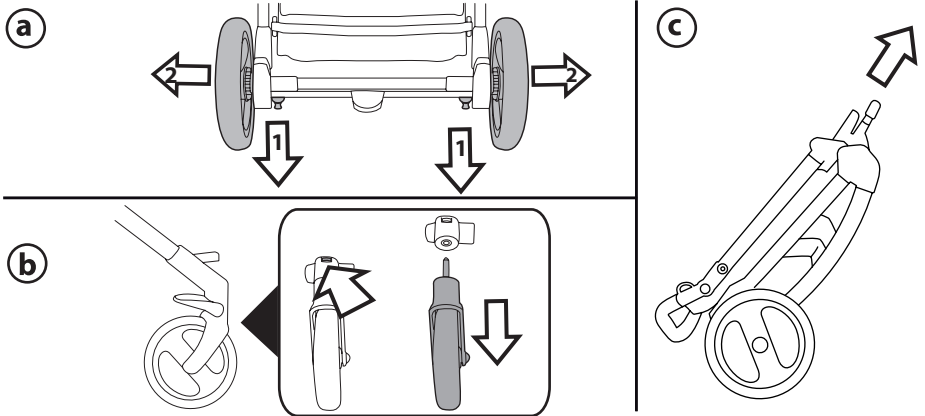

12

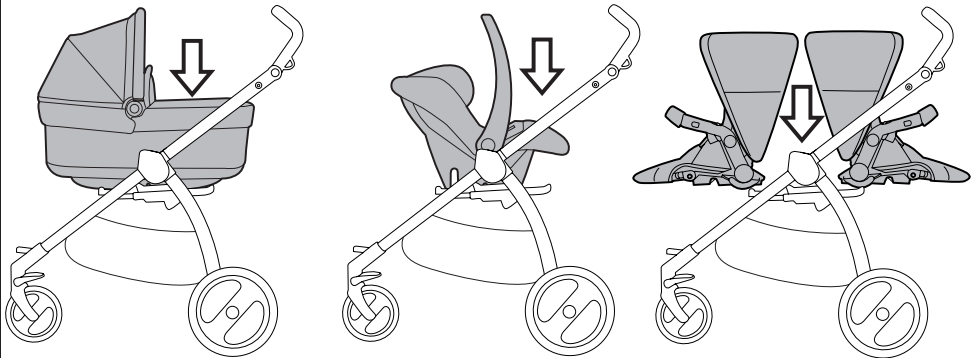

13

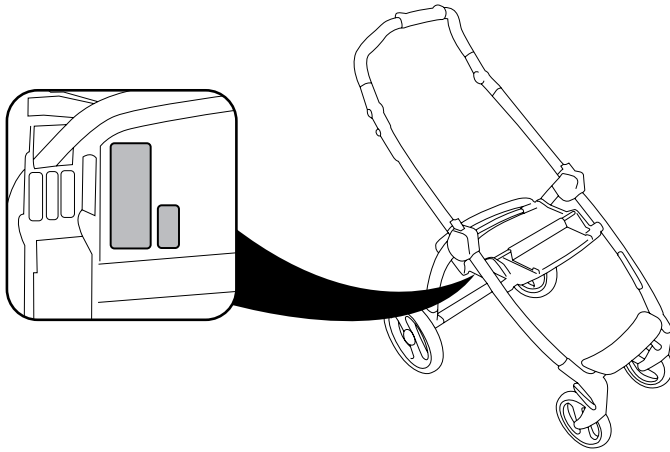

14

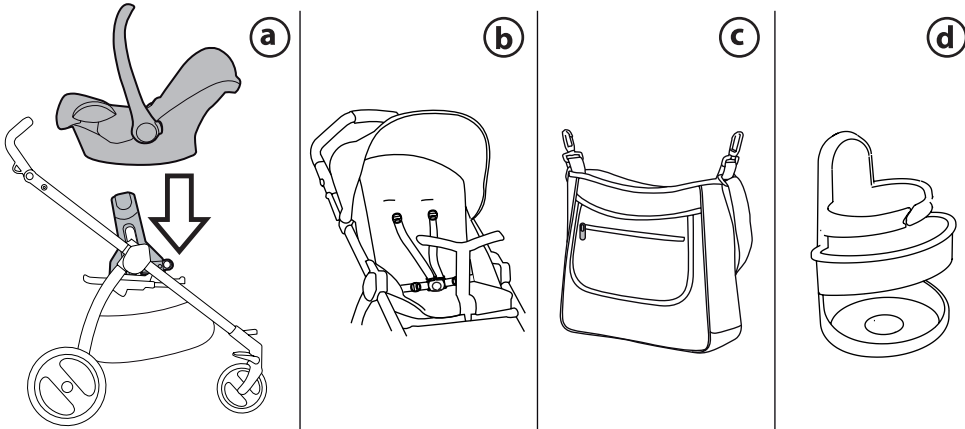

15

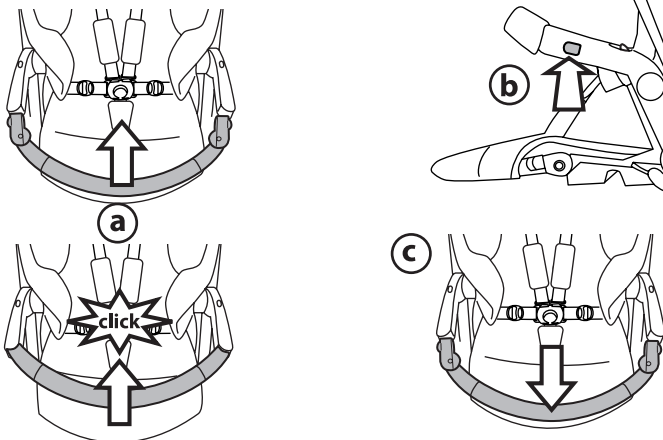

16

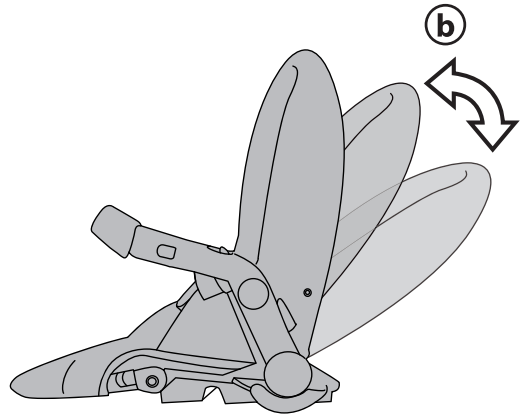
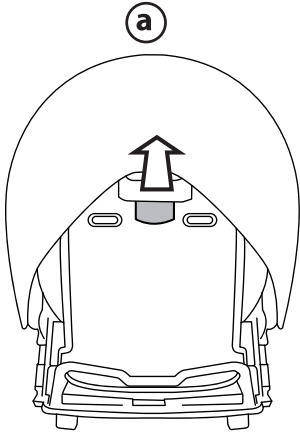

17

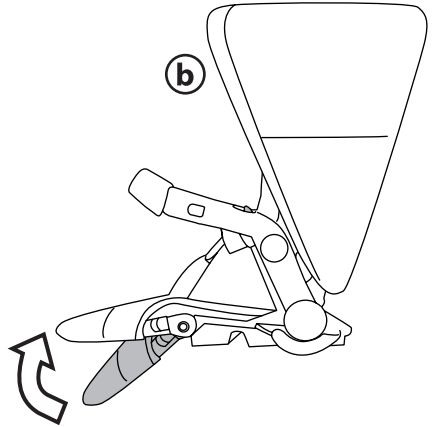
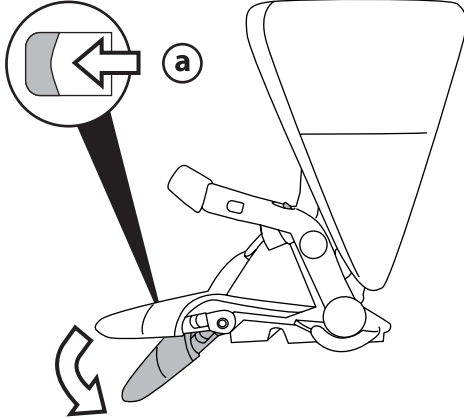

18

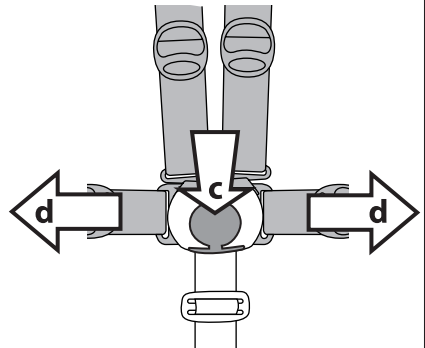
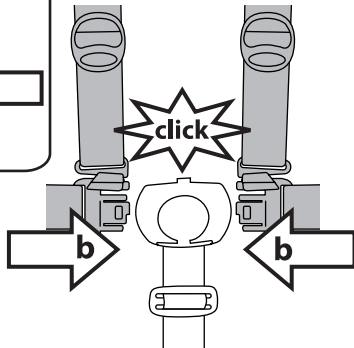
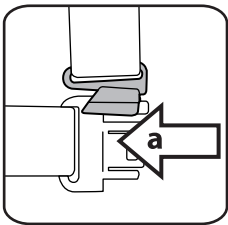

19

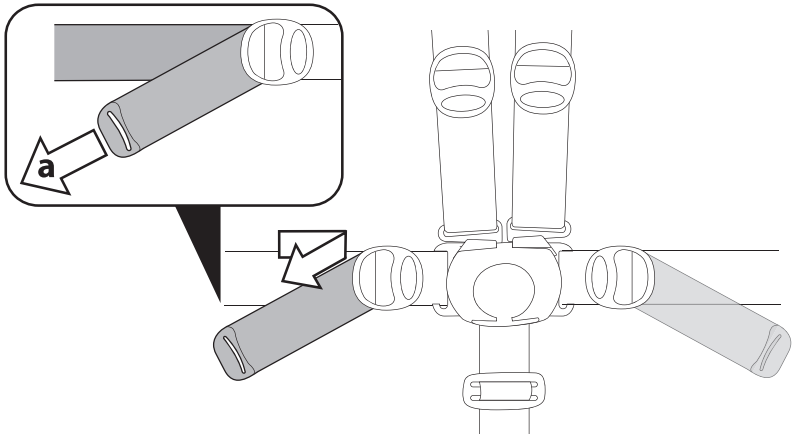

20

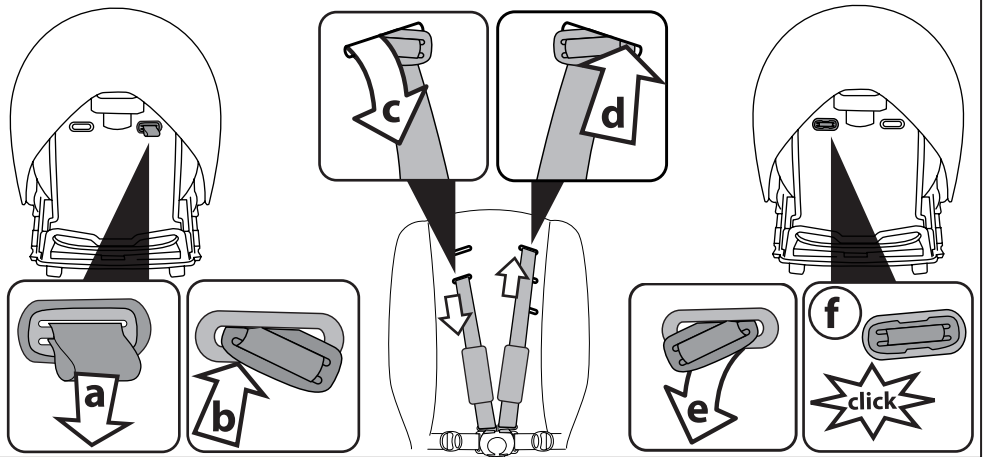

21

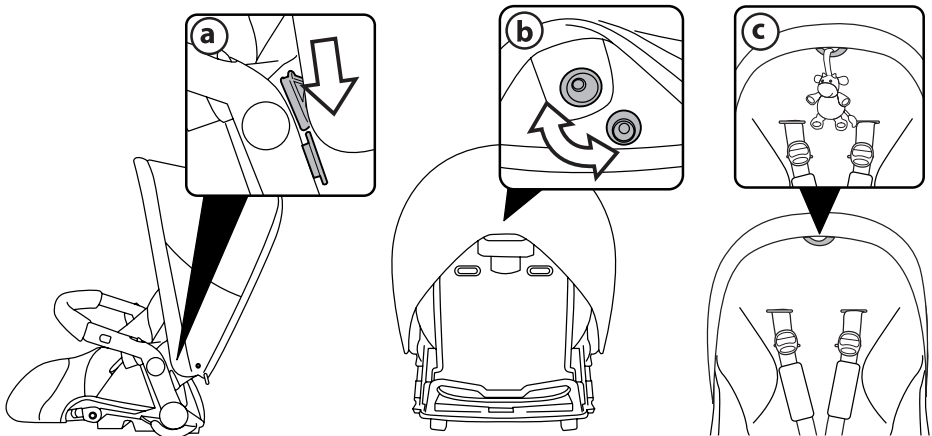



22

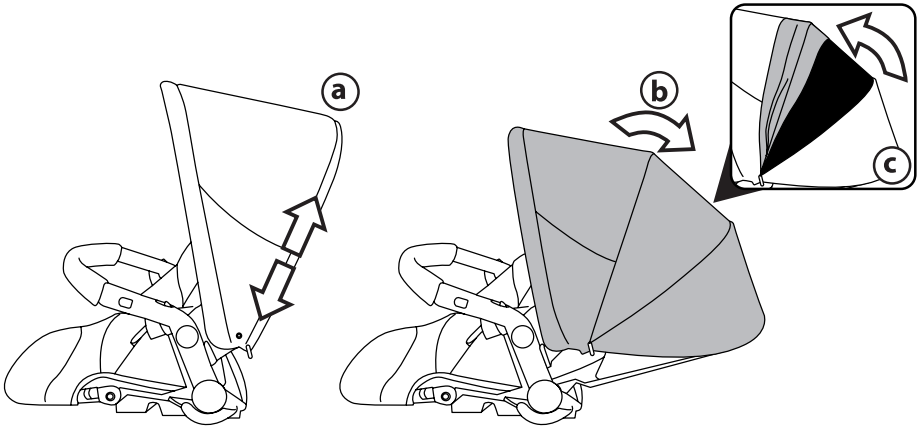

23

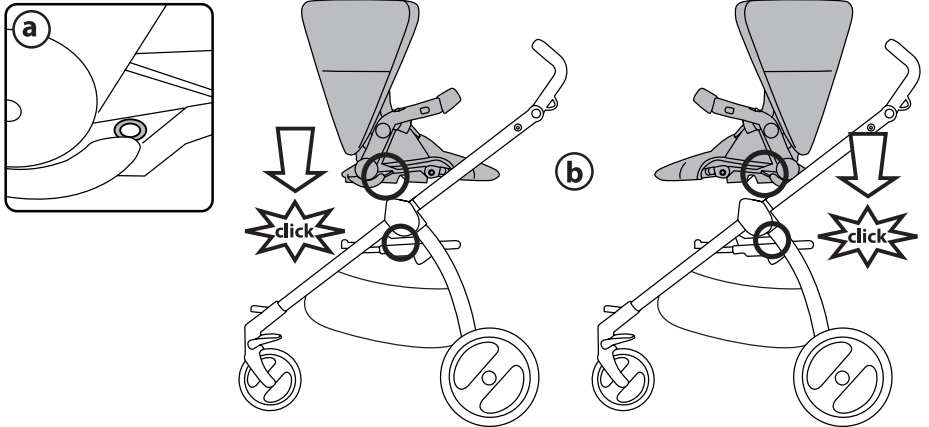

24

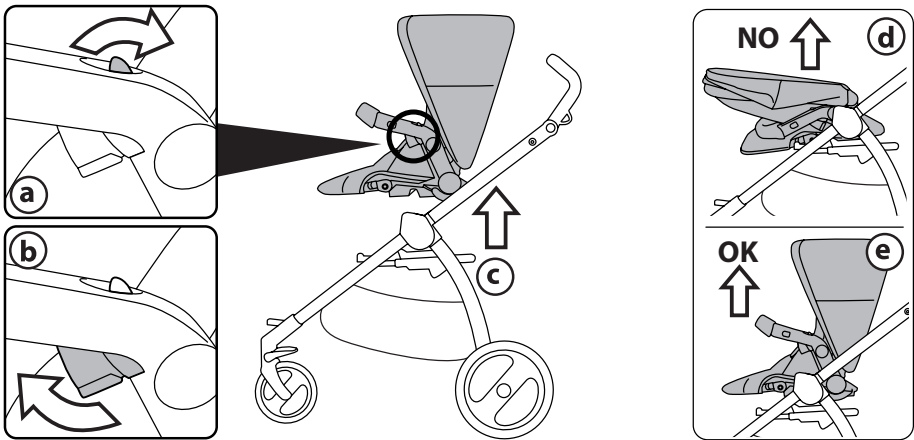

25

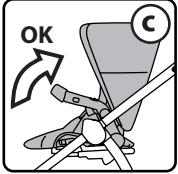
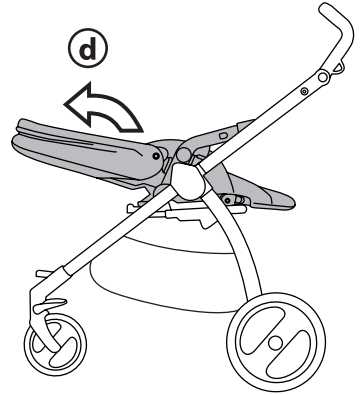
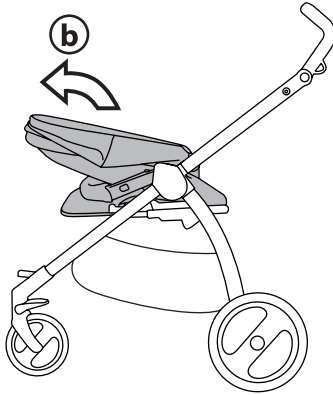
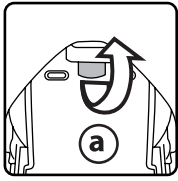

26

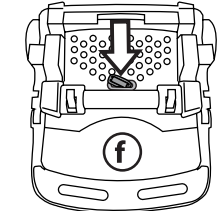
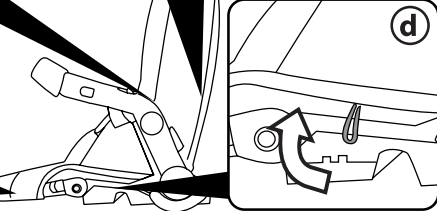
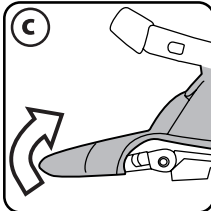
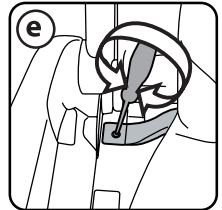
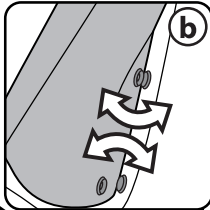
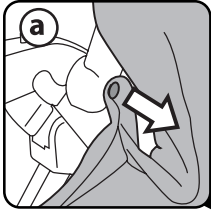

27

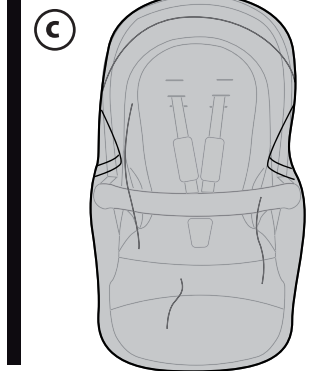
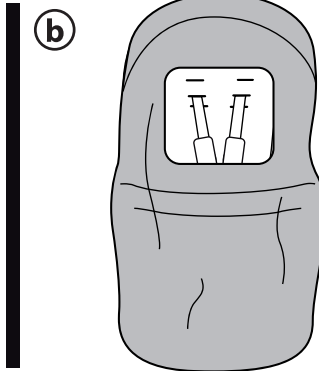
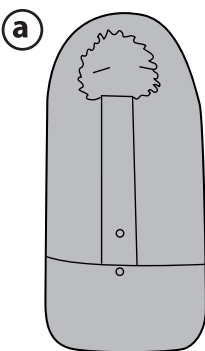

28

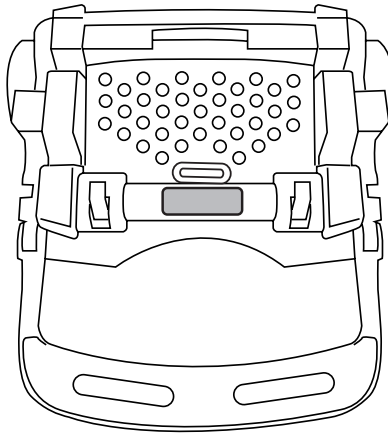

29

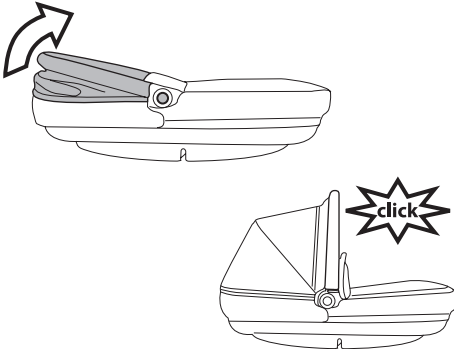

30

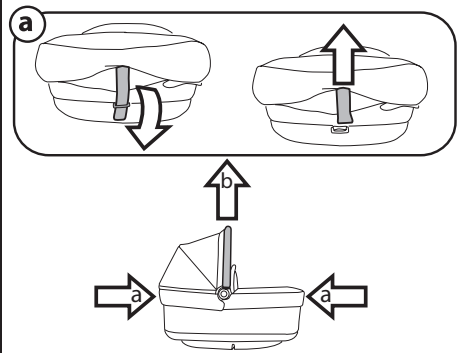

31

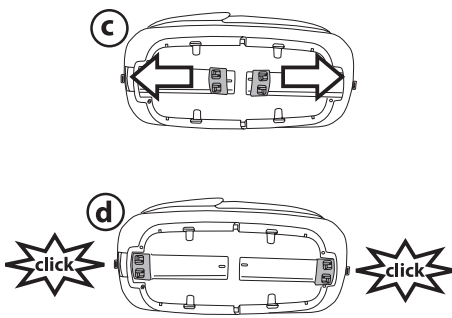

32

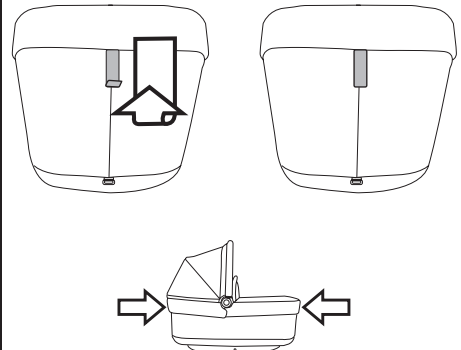

33

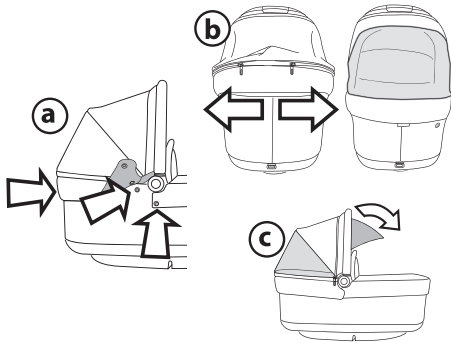

34

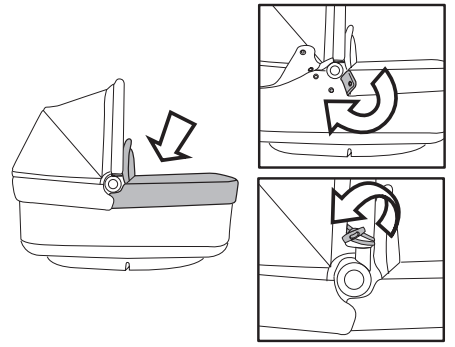

35

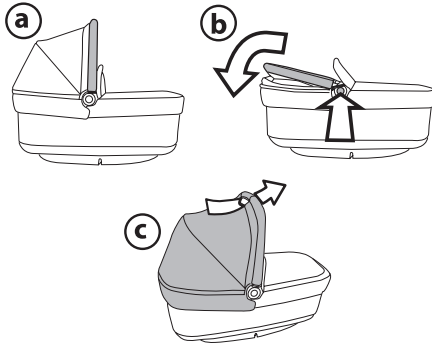

36

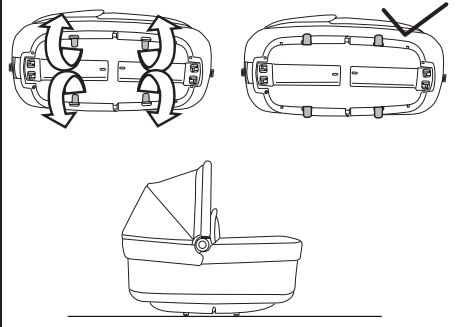

37

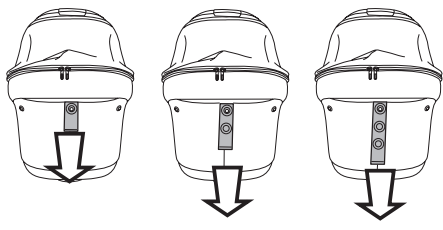

38

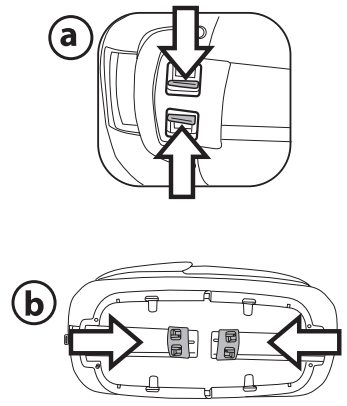

39

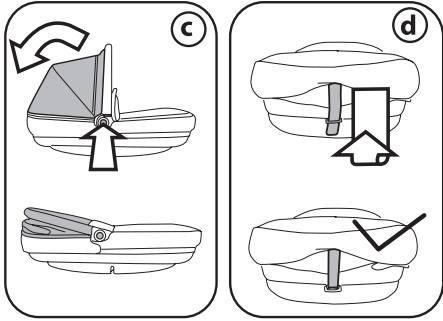

40

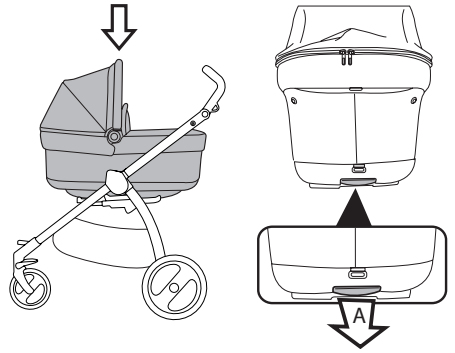

41

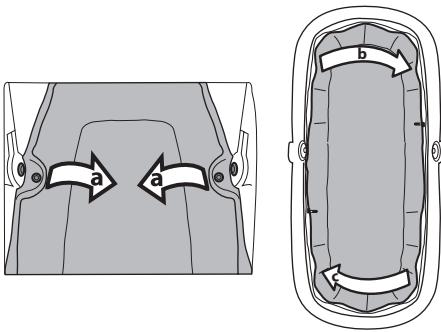

42

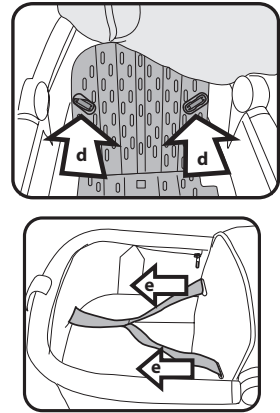

43

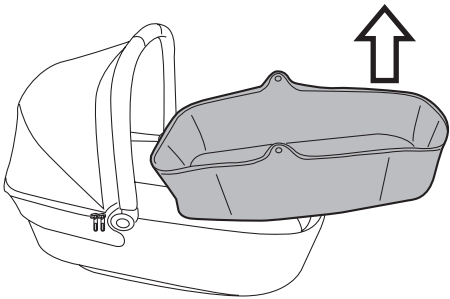

44

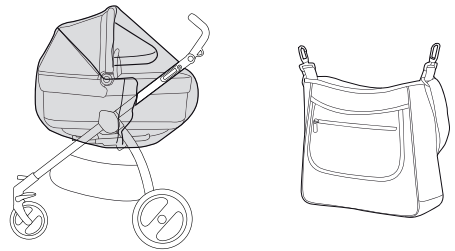

45

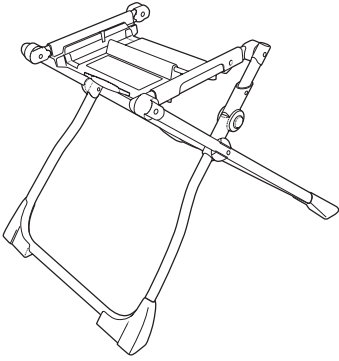

46

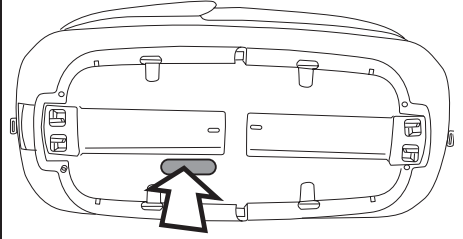

# Seat Pop-Up

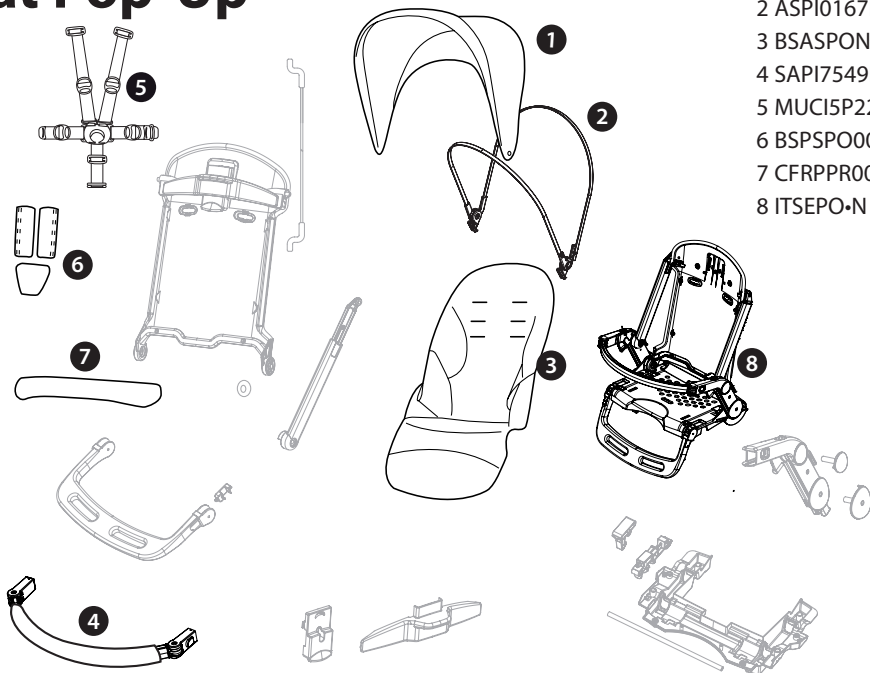

- 1 BCASPO00•
- 2 ASPI0167L50N
- 3 BSASPONA•
- 4 SAPI7549N
- 5 MUCI5P22N
- 6 BSPSPO00•
- 7 CFRPPR00--NER
- 8 ITSEPO•N

# Bassinet Pop-Up

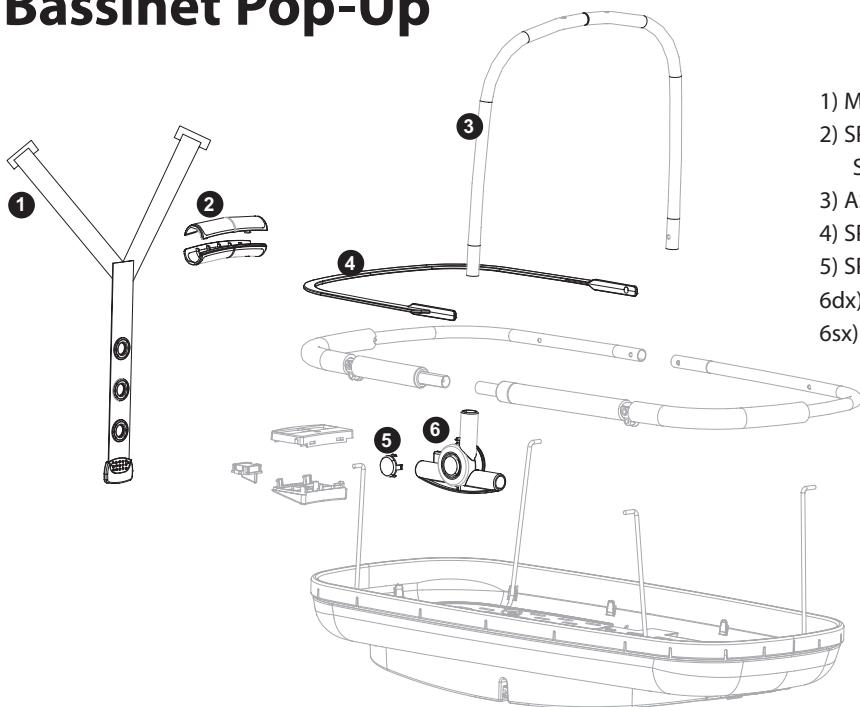

- 1) MUCI0136N
- 2) SPST7518N  
SPST7519N
- 3) ASPI0166L31
- 4) SPST7551N
- 5) SPST7523GP
- 6dx) ARPI0677DNGP
- 6sx) ARPI0677SNGP

# Chassis Pop-Up

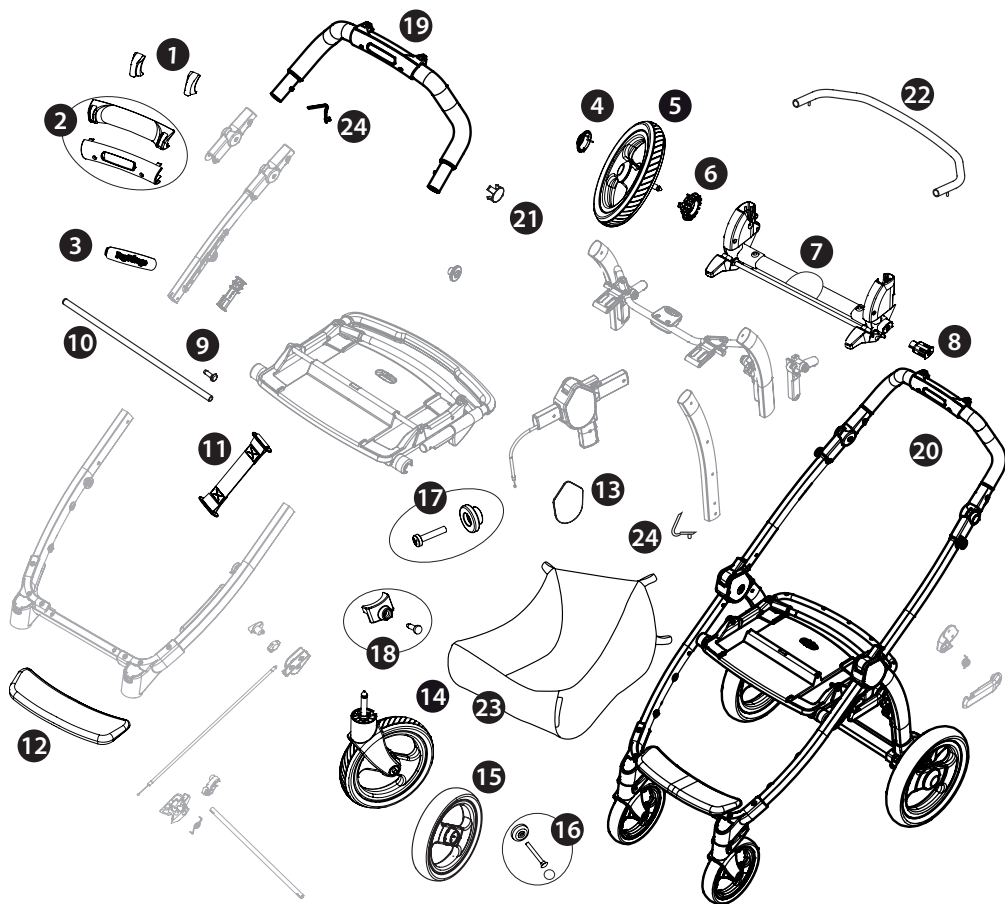

- 1 SPST7372DGR  
SPST7372SGR
- 2 SPST7302N  
SPST7302KN
- 3 SPST7357NPEG
- 4 SPST6232KN
- 5 SAPI7255JN
- 6 SPST7255N
- 7 ARPI0693L32NGR
- 8 SPST7309N
- 9 SPST7328N

- 10 SOTF0377C
- 11 MUCI0027N
- 12 SPST7263N
- 13 SPST7286WDNPEG  
SPST7286WSNPEG
- 14 SAPI7304N
- 15 SAPI7251JNNS
- 16 MMST0087N  
SPST7303N  
MMRA0007  
MMCA0007L30

- 17 SPST7323N  
MMVI0526
- 18 SPST7351N  
MMVA0260N
- 19 ARPI0675NGRNEROG
- 20 ITCBO01NANL77
- 21 SPST7301N
- 22 ASPI0152L31
- 23 ERSHBP00-NY01RT01
- 24 MMMO0025D

EN Spare parts available in different colours to be specified when ordering.

ES Repuestos disponibles en otros colores que se especificarán en el pedido.

FR Pièces de rechange disponibles en plusieurs couleurs à spécifier dans la demande.





# EN\_English

Thank you for choosing a Peg-Pérego product.

## CHASSIS + SEAT POP-UP:

### **WARNING**

- READ THE INSTRUCTIONS CAREFULLY BEFORE USE AND KEEP THEM FOR FUTURE REFERENCE. FAILURE TO FOLLOW THESE WARNINGS AND INSTRUCTIONS COULD RESULT IN SERIOUS INJURY OR DEATH.
- THIS PRODUCT IS DESIGNED FOR CHILDREN WHOSE MAXIMUM WEIGHT IS 50 POUNDS (22.7 KG) AND WHOSE MAXIMUM HEIGHT IS 43 INCHES (110 CM). THIS SHOPPER BASKET IS DESIGNED TO CARRY A MAXIMUM WEIGHT OF 11 POUNDS (5 KG). ANY POACH OR POCKET PROVIDED WITH THIS UNIT IS DESIGNED TO CARRY A MAXIMUM WEIGHT OF 0.44 POUNDS (0.2 KG).
- THIS ITEM WAS DESIGNED FOR USE IN COMBINATION WITH 1 PEG-PÉREGO GANCIOMATIC "PRIMO VIAGGIO" CAR SEAT (GROUP 0+), "BASSINET POP-UP" BASSINET, "SEAT POP-UP" OR "PRATICO" SEAT.
- BEFORE USE CHECK THAT THE "PRIMO VIAGGIO" CAR SEAT (GROUP 0+), "BASSINET POP-UP" BASSINET, "SEAT POP-UP" OR "PRATICO" SEAT ARE CORRECTLY FIXED TO THE ITEM.
- IF PRESENT DO NOT PUT HOT DRINKS IN THE DRINK-HOLDER, NOR ITEMS WEIGHING MORE THAN 0,5 KG (1 LBS).
- FAILURE TO FOLLOW MANUFACTURER'S SPECIFICATIONS OR USE OF ACCESSORIES OTHER THAN THOSE APPROVED BY THE MANUFACTURER MAY CAUSE THE UNIT TO BECOME UNSTABLE.
-  **WARNING:** AVOID SERIOUS INJURY FROM FALLING OR SLIDING OUT. ALWAYS USE COMPLETE 5 POINT SEAT BELT.
-  **WARNING:** NEVER LEAVE YOUR CHILD UNATTENDED. ALWAYS USE ALL THE BRAKES WHENEVER PARKED.
- TO AVOID SERIOUS INJURY, WHEN MAKING ADJUSTMENTS ENSURE

THE CHILD'S BODY IS CLEAR OF ALL MOVING PARTS.

- ALL OPERATING AND ASSEMBLY PROCEDURES SHOULD BE PERFORMED BY AN ADULT.
- DO NOT LIFT THE STROLLER BY GRIPPING THE FRONT BAR. THE FRONT BAR IS NOT DESIGNED TO WITH STAND LOADS.
- ENSURE THAT THE STROLLER IS OPENED CORRECTLY AND LOCKED IN POSITION OF USE.
- CHECK TO MAKE SURE THAT THE CAR SEAT OR THE BABY CARRIAGE IS CORRECTLY FASTENED TO THE STROLLER (WHERE APPLICABLE).
- DO NOT DRIVE THIS PRODUCT AROUND STAIRS OR STEPS; CARE MUST BE TAKEN IF UNIT IS USED ON STAIRS OR ESCALATORS.
- DO NOT USE THE PRODUCT IF IT HAS BROKEN OR MISSING PARTS.
- DO NOT USE NEAR FIRE OR EXPOSED FLAME.
- WHEN USED IN COMBINATION WITH BASSINET.
-  **WARNING:** DO NOT ADD A MATTRESS PAD.

### **NOTICE**

THIS ARTICLE MEETS OR EXCEEDS ALL REQUIREMENTS COVERED IN ASTM F833 STANDARD AND LATEST REVISIONS.

## CHASSIS / STAND + BASSINET POP-UP:

### **WARNING**

- READ THE INSTRUCTIONS CAREFULLY BEFORE USE AND KEEP THEM FOR FUTURE REFERENCE. FAILURE TO FOLLOW THESE WARNINGS AND INSTRUCTIONS COULD RESULT IN SERIOUS INJURY OR DEATH.
- DO NOT USE THIS BASSINET IF YOU CANNOT EXACTLY FOLLOW THE ACCOMPANYING INSTRUCTIONS.
- DO NOT USE THIS BASSINET FOR A CHILD WHO CAN ROLL OVER OR WHO HAS REACHED THE MANUFACTURER'S

- RECOMMENDED WEIGHT LIMIT.
- THIS PRODUCT IS DESIGNED FOR CHILDREN FROM BIRTH UP TO A WEIGHT OF 20 LBS (9 KG).
- FALL HAZARD: DO NOT USE THIS BASSINET WHEN THE INFANTS BEGINS TO PUSH UP ON HANDS OR KNEES OR HAS REACHED 20 LBS.
- **SUFFOCATION HAZARD: INFANTS HAVE SUFFOCATED** IN GAPS BETWEEN EXTRA PADDING AND SIDE OF THE BASSINET/ CRADLE OR ON SOFT BEDDING. USE ONLY THE PAD PROVIDED BY MANUFACTURER. NEVER ADD A PILLOW, COMFORTER, OR ANOTHER MATTRESS FOR PADDING.
- NEVER LEAVE YOUR CHILD UNATTENDED.
- TO REDUCE THE RISK OF SIDS, PLACE THE INFANTS ON HIS BACK TO SLEEP.
- USE OF STAND: THIS PRODUCT IS DESIGNED TO BE USED IN CONJUNCTION WITH A STAND. ALWAYS USE ONLY PEGPEREGO SPECIFIC STAND. MAKE SURE THIS BASSINET IS CORRECTLY ATTACHED TO THE STAND BEFORE USE.
- DO NOT USE THE BASSINET POP UP WITHOUT CHASSIS OR STAND
- DO NOT USE NEAR HEAT SOURCES, OPEN FLAMES OR DANGEROUS OBJECTS THAT ARE WITHIN REACH OF THE CHILD.
- ONLY USE THE PRODUCT ON SURFACES THAT ARE HARD, HORIZONTAL AND DRY.
- DO NOT LEAVE OTHER CHILDREN PLAYING UNATTENDED NEAR THE CARRIAGE.
- BEFORE PLACING THE CHILD IN THE BASSINET, MAKE SURE THAT EVERY PART IS PROPERLY AND SECURELY IN PLACE.
- ASSEMBLY AND PREPARATION OF THE ITEM MUST BE CARRIED OUT BY ADULTS.
- DO NOT USE THE PRODUCT IF THERE ARE MISSING OR BROKEN PARTS.
- BEFORE USE MAKE SURE THAT ALL OF THE ATTACHMENT MECHANISMS ARE

- CONNECTED PROPERLY.
- DO NOT INSERT FINGERS INTO THE MECHANISMS.
- IT COULD BE DANGEROUS TO USE ACCESSORIES WHICH ARE NOT APPROVED BY THE MANUFACTURER.
- DO NOT USE THE BASSINET WITHOUT ITS FABRIC COVERING, WHICH CANNOT BE REPLACED WITH ONE NOT APPROVED BY THE MANUFACTURER.
- TAKE CARE WHEN ADJUSTING THE MECHANISMS (HANDLE, BACKREST) WITH THE CHILD IN THE PRODUCT.
- IF A SHEET IS USED, CHECK THAT DIMENSIONS FIT THE DIMENSIONS OF THIS BASSINET.
- STRINGS CAN CAUSE STRANGULATION! DO NOT PLACE ITEMS WITH A STRING AROUND A CHILD'S NECK, SUCH AS HOOD STRINGS OR PACIFIER CORDS. DO NOT SUSPEND STRINGS OVER A BASSINET OR CRADLE OR ATTACH STRINGS TO TOYS.
- DO NOT PLACE THIS BASSINET NEAR A WINDOW OR A PATIO DOOR WHERE A CHILD COULD REACH THE CORD OF A BLIND OR CURTAIN AND BE STRANGLED.
- THIS PRODUCT IS DESIGNED TO HOLD A SLEEPING BABY. WHEN THE CHILD IS ASLEEP, THE BASSINET BACKREST SHOULD BE FULLY LOWERED.

### **NOTICE**

THIS ARTICLE MEETS OR EXCEEDS ALL REQUIREMENTS COVERED IN ASTM F 2194 STANDARD AND LATEST REVISIONS.

---

## **CHASSIS POP-UP**

### **COMPONENTS OF THE ITEM**

Check the contents of the packaging and if you have any complaints please contact the Assistance Service.

\_ Chassis book Pop-Up : basket; 2 rear wheels with brake gear, rear wheel bar, 2 front wheels, solid handle.

## INSTRUCTIONS

1 **OPENING:** Before opening the frame, remove (without using blades) any die-cut cardboard. Press down the side fastener, hold the upper section of the handle and rotate it towards you until the frame is fully opened (fig\_a). Open frame (fig\_b).

The frame is properly opened when the attachment on the base clicks into place, as shown. **CAUTION:** When placing the seat on the frame, press the seat downwards to ensure it engages securely onto the base.

2 **FITTING THE WHEELS:** Slot the uprights into the rear wheel crosspiece (fig\_a), ensuring that it is facing the right way, then push the rear wheels on and make sure that they click into place (fig\_b). To mount the front wheels, fit them into the uprights until they lock into place (fig\_c).

3 **ATTACHING THE MAIN HANDLE:** if the handle tube faces upwards, align it with the stroller (Fig\_a).

Fasten the handle to the frame as shown in the figure (Fig\_b). To complete the operation, press the two side buttons on the handle (Fig\_c) to ensure the handle pushes in all the way, until it clicks into place (Fig\_d).

4 **FITTING THE BASKET:** if lowered, lift the basket tube to the horizontal position. Press the silver buttons under the metal basket tube located at the back of the stroller (fig\_a) and remove the metal tube (fig\_b). Thread the tube through the fabric loop on the back of the basket, making sure that the two silver buttons are facing downward (fig\_c). Re-attach the tube to the housings (fig\_d).

5 Secure the two upper basket vinyl eyelets to the two grey buttons on either side of the metal tube housing. Please note that the eyelets open (fig\_e). Remove the cardboard from the lower rear bar.

**IMPORTANT!** Secure the two lower basket vinyl eyelets to the two grey buttons on the top of the lower rear bar. Please note that the eyelets open (fig\_f).

**WARNING!** If this operation is not performed correctly, the basket will not properly hold the weight.

Attach the basket tabs to the grey buttons on the front of the frame (figure).

REFER TO OUR INSTALLATION INSTRUCTIONS VIDEO AT:

WWW.PEGPEREGO.COM

6 **FIXED OR SWIVEL FRONT WHEELS:** to fix the front wheels, rotate the lever counter clockwise to the locked padlock (fig\_a); to release the wheels, turn the lever clockwise

to the unlocked padlock (fig\_b). On difficult terrain, we recommend using fixed wheels.

7 **BRAKE:** Press the lever down to apply the brake on the chassis and lift it to release the brake.

8 **ADJUSTABLE HANDLEBAR:** To adjust the height of the handlebar, press both of the side buttons at the same time (fig\_a) and swing it into the desired position (fig\_b), then release the buttons.

9 **FOLDING UP:** The chassis can be folded up without the seat, with the seat facing before person pushing (recline the backrest before folding it) or with the seat facing forward. To fold the stroller, it is best to set the front wheels to their fixed position and close the hood (if fitted). Place the handle as shown in the figure (fig\_a).

Pull the inside handle on the base (fig\_b) and lift it (fig\_c); the handle will drop forward until the frame is closed.

10 To ensure the frame is closed properly, check that the side fastener is enabled (fig\_a). When closed, the frame remains in the upright position (fig\_b).

11 For greater compactness, it is possible to remove the wheels.

To remove the rear wheels: pull the pivot outwards and remove the wheel as shown in the figure (fig\_a).

To remove the front wheels: press the tab as shown, and remove the wheel (fig\_b).

**TRANSPORT:** the stroller can be carried comfortably locking the front wheels and grasping the main handle (fig\_c).

## GANCIOMATIC SYSTEM

12 Ganciomatic is a fast and practical system that allows you to attach the Bassinet Pop-Up, the Primo Viaggio car seat or the Seggiolino Switch/ Seggiolino Pop-Up seat to the Ganciomatic Base of the chassis in one quick step.

Place the item on the Ganciomatic Base and press down with both hands until it clicks into place.

Always apply the chassis or stroller brake before attaching and removing products (refer to the respective instruction manuals). Check that the child transport unit is properly attached.

## SERIAL NUMBERS

13 Information about the production date can be found on the Chassis book Pop-Up .

\_ The product name, production date and serial number of the chassis.

This information is required for any complaints.

## ACCESSORY

- 14 Maxi-Cosi® - Cybex car seat adaptors: PREZI, MICO, ATON, ATON 2 (A).  
PRATICO: Transform your Book Plus S to a lighter stroller with our compact Pratico seat that comes with its very own travel bag (B).  
BORSA. Diaper-Changing Bag with pad for changing the baby (C).  
CUP HOLDER: may be attached to the mushroom button on the frame of the stroller (D).

## CLEANING AND MAINTENANCE

PRODUCT MAINTENANCE: protect from the weather: water, rain, or snow; prolonged and continuous exposure to bright sunlight may give rise to colour changes of various different materials; store this product in a dry place.  
CLEANING THE CHASSIS: periodically clean all plastic parts with a damp cloth. Do not use solvent or similar cleaning products; keep all metal parts dry to prevent rusting; keep moving parts clean (adjustment mechanisms, locking mechanisms, wheels, ...) and free of dust and sand and, if necessary, lubricate with light machine oil.

# SEAT POP-UP

## INSTRUCTIONS

- 15 FRONT BAR: To attach the front bar, slide the attachments into the armrests and push towards the seat until they lock into place (fig\_a). To remove the front bar, press the two buttons (fig\_b) and pull out (fig\_c). Open the front bar on one side only, to facilitate the child's entry and exit.
- 16 BACKREST: to adjust the backrest, lift the handle (fig\_a) and recline it to the desired position (fig\_b). The backrest can be adjusted into different positions.
- 17 FOOTREST: before adjusting the foot rest, ensure its cover is accurately fitted; if it isn't, fit it accordingly. To lower the footrest push the two levers downwards and then push the footrest downwards (fig\_a); to raise the footrest lift it upwards (fig\_b).
- 18 FIVE POINT SAFETY HARNESS: To fasten it, push the two waist strap buckles (with the shoulder straps attached – arrow\_a) into the leg divider until they click into place (arrow\_b). To unfasten it, press the round button in the centre of the buckle (arrow\_c) and pull the waist straps out (arrow\_d).
- 19 To tighten the waist strap, pull on both sides in the direction of the arrow (arrow\_a). To loosen it, move it in the opposite direction.
- 20 To adjust the height of the safety harnesses,

release the two buckles on the rear of the backrest.

- Pull the shoulder straps towards you (arrow\_a) until the buckles are released and insert them in the backrest loops (arrow\_b). Remove the shoulder straps from the sack (arrow\_c) and insert them in the most appropriate loop (arrow\_d), then re-attach the two buckles on the rear of the backrest (arrow\_e) The buckles are securely attached when a click is heard (fig\_f).
- 21 HOOD: To fasten, slide the attachments into the sides of the seat (fig\_a) and button the hood to the back of the backrest (fig\_b). To remove the hood: pull out the attachments and unbutton. To lift the hood: pull it towards you; to close the hood: push it back. The hood includes a slot from which you can hang the child's favorite toy (fig\_c).
- 22 When the backrest is fully reclined, open the hood using the double slider on the back (fig\_a). To provide your child greater ventilation, lift the hood section fastened with Velcro (fig\_b).
- 23 FASTENING THE SEAT TO THE CARRIAGE: Seat Pop-Up can be secured to the carriage either facing mom or the street. Place it centrally on the carriage alongside the symbols (fig\_a) and press downwards with both hands until it clicks into place (fig\_b). To ensure it is properly secured, grab the seat from the front bar and pull upwards.
- 24 RELEASING THE SEAT FROM THE CARRIAGE: Press the two buttons on the armrests of the seat (fig\_a) and then the two levers underneath (fig\_b); pull up the seat (fig\_c) until it releases. If the backrest is fully reclined forward (in the closed position, facing the world), the seat cannot be released from the chassis (fig\_d). In this case, lift the backrest to the position of use before releasing the seat from the chassis (fig\_e). If the backrest is fully reclined forward (in the closed position, facing the world), the seat cannot be released from the chassis (fig\_d). In this case, lift the backrest to the position of use before releasing the seat from the chassis (fig\_e).
- 25 CLOSING THE STROLLER: To close the stroller with the seat facing the street, press the backrest adjustment handle (fig\_a) and lower the backrest fully forward (fig\_b). To open it, lift the backrest to the position of use, until it locks into place (fig\_c). To close the stroller with the seat facing mom, fully recline the backrest (fig\_d).
- 26 REMOVING THE COVER: unbutton the cover along the armrests (fig\_a) and the backrest (fig\_b), remove the cover from the footrest (fig\_c), unfasten the side elastics (fig\_d), unscrew (fig\_e) and remove the harness on both sides, and finally remove the crotch strap from above, pushing from under the

seat (fig\_f).

## ACCESSORY

- 27 **VARIO:** Stylish foot muff is adjustable to 3 different lengths.  
**MOSQUITO NETTING:** can be fastened to the hood (fig\_b).  
**RAIN CANOPY:** can be applied to the hood (Fig. c).

## SERIAL NUMBERS

- 28 Seat Pop-Up reports information as at the date of manufacture of the product.  
\_ Product name, date of manufacture and serial number of the seat.  
This information is required for any complaints.

## CLEANING AND MAINTENANCE

**PRODUCT MAINTENANCE:** protect from the weather: water, rain, or snow; prolonged and continuous exposure to bright sunlight may give rise to colour changes of various different materials; store this product in a dry place.

**CLEANING THE RAIN CANOPY:** wash with a sponge and soapy water; do not use detergents.

**CLEANING FABRIC PARTS:** brush fabric parts to remove dust and wash by hand at a maximum temperature of 30°C; do not wring; do not use chlorine bleach, do not iron; do not dry clean; do not apply solvent-based stain removers and do not dry in a tumble dryer.



# BASSINET POP-UP

## INSTRUCTIONS FOR USE

- 29 **OPENING THE BASSINET Pop-Up:** Turn the handle of the Bassinet Pop-Up upwards;  
30 unhook the two Velcro straps on both sides as shown (Fig. a, arrows a) and lift the Bassinet Pop-Up upwards with the handle (Arrow b);  
31 To open and lock the base in the open position, move the sliders from the centre of the base towards the two extremities (Fig. c) until they click into place (Fig. d);  
32 close the Velcro straps on both sides of the Bassinet Pop-Up.  
33 **HOOD:** the hood comes with 6 side buttons (Fig. a); moreover, on opening the zip, a mesh insert allows the parent to monitor the baby (Fig. b).  
It is possible to extract a portion of fabric

from the hood in order to protect the child against the sun (fig\_c); this can then be easily repositioned in the hood when it is no longer required.

- 34 **COVER:** place the cover over the Bassinet Pop-Up; fasten the buttons on both sides and the elastics as shown in the figure.  
The cover has different characteristics depending on the collection.  
The rubber bands that fasten to the hood allow the cover to provide greater protection to the child against the elements.  
35 **HANDLE:** the handle is only locked in the vertical position (Fig. a).  
To lower the handle, press the two side buttons simultaneously and push it downwards (Fig. b).  
The handle is useful to carry the Bassinet Pop-Up and fasten it onto the chassis (Fig. c).  
36- **SLEEPING POSITION: To turn the Navetta PopUp into a non-rocking cradle, extract the 4 feet positioned under the base.**  
37 **ADJUSTING THE BACKREST:** thanks to the special COMFORT SYSTEM, you can adjust the backrest into 3 positions.  
Just pull the strap towards you, as shown, and position it as you please.  
38 **CLOSING THE BASSINET Pop-Up:** The Bassinet Pop-Up can be closed to reduce its bulk. Press and push the tabs of the sliders beneath the base of the Bassinet Pop-Up (Fig. a) and move them simultaneously towards the center of the base (Fig. b).  
39 Rotate the handle downwards, pressing the two side buttons simultaneously (Fig. c).  
Fasten the Velcro straps on both sides, to keep the Bassinet Pop-Up closed (Fig. d).

## GANCIOMATIC SYSTEM

- 40 The Ganciomatic System is a fast and practical system that allows you to fasten the Bassinet Pop-Up to the Ganciomatic attachments of the stroller or chassis.  
To fasten the Bassinet Pop-Up, position it on the chassis and press down with both hands until it clicks.  
Always enable the brake on the chassis before fastening and unfastening the bassinet.  
Ensure the Bassinet Pop-Up is properly fastened.  
\_ To release it, pull the lever on the Ganciomatic handle (arrow\_a) and lift the Bassinet Pop-Up.

## REMOVING THE PADDING

- 41 To remove the padding of the Bassinet Pop-Up:  
\_ Remove the mattress  
\_ Unbutton the cover and remove it  
\_ Inside the Bassinet Pop-Up, unbutton the two buttons attached to the handle (Fig. a) and open the two zips as shown in figures b and

- c, in order to remove the padding.
- 42 Lift the padding to unfasten the two sides of the strap from the bodywork (fig d) and remove them (fig e).
- 43 It is also possible to remove the product's inner lining.

## PADDING CLEANING INSTRUCTIONS

### INTERNAL PADDING:

- \_ Brush the fabric parts to remove dust and hand wash at a maximum temperature of 30° without wringing.
- \_ Do not use chlorine bleach.
- \_ Do not iron.
- \_ Do not dry clean.
- \_ Do not remove stains with solvents and do not tumble dry.



### OUTER PADDING:

- \_ Wash only with a damp cloth and a neutral detergent.



## PRODUCT CLEANING

- \_ This product requires a small amount of maintenance. Cleaning and maintenance must only be carried out by adults.
- \_ Keep all moving parts clean and if necessary lubricate them with light oil.
- \_ Clean the plastic parts periodically with a damp cloth. Do not use solvents or similar substances.
- \_ Brush the fabric parts to remove dust.
- \_ Protect the product from atmospheric agents: humidity, rain or snow. Extended exposure to sunshine can cause colour changes in many materials.
- \_ Store the product in a dry environment.

## ACCESSORIES

- 44 **COVER ALL RAIN CANOPY:** made of clear. **BAG:** satchel with pad for changing baby's diaper. Fastens to the chassis.
- 45 **BASSINET STAND:** Practical, compact support base.

## SERIAL NUMBERS

- 46 Information about the production date of Bassinet Pop-Up can be found under the base.
- \_ Product name, production date and serial number.
- This information is required for any complaints.

## PEG-PÉREGO S.p.A.

Peg Pérego can make changes at any time to the models described in this publication for technical or commercial reasons.

## PEG-PÉREGO AFTER-SALES SERVICE

If any parts of the item get lost or damaged, only use genuine Peg Pérego spare parts. For any repairs, replacements, information on the products and sales of genuine spare parts and accessories, contact the Peg Pérego Assistance Service and state the serial number of the product, if present.

## USA

tel. 800.671.1701  
 fax 260.471.6332  
 call us toll free 1.800.671.1701  
 website [www.pegperegocom](http://www.pegperegocom)

## CANADA

tel. 905.839.3371  
 fax 905.839.9542  
 call us toll free 1.800.661.5050  
 website [www.pegperegocom](http://www.pegperegocom)

# ES\_Español

Le agradecemos haber elegido un producto Peg-Pérego.

## CHASSIS + SEAT POP-UP:

### ADVERTENCIA:

- LEER ESTAS INSTRUCCIONES DETENIDAMENTE Y CONSERVARLAS EN SU LUGAR DURANTE TODA LA VIDA ÚTIL DEL PRODUCTO. EL INCUMPLIMIENTO DE ESTAS ADVERTENCIAS E INSTRUCCIONES PODRÍA OCASIONAR LESIONES GRAVES O LA MUERTE.
- DISEÑADO PARA UN NIÑO CON UN PESO MÁXIMO DE 22.7 KG Y UNA ALTURA MÁXIMA DE 110 CM. LA CESTILLA HA SIDO REALIZADA PARA SOPORTAR UN PESO MÁXIMO DE 5 KG. LOS POSIBLES PORTABEBIDAS QUE VAN CON ESTE PRODUCTO ESTÁN CONCEBIDOS PARA SOPORTAR EL PESO MÁXIMO ESPECIFICADO EN EL PORTABEBIDAS EN CUESTIÓN. CUALQUIER BOLSA ENTREGADA JUNTO AL PRODUCTO ESTÁ REALIZADA PARA SOPORTAR UN PESO MÁXIMO DE 0,2 KG.
- ESTE ARTÍCULO SE HA DISEÑADO PARA USARSE JUNTO CON UNA SILLA DE AUTO "PRIMO VIAGGIO" (GRUPO 0+) "BASSINET POP-UP", ""SEAT POP-UP" " Y "PRATICO" ASIENTO PEG-PÉREGO GANCIOMATIC.
- ANTES DE USAR LA SILLA DE AUTO "PRIMO VIAGGIO" (GRUPO 0+), "BASSINET POP-UP", ""SEAT POP-UP" " Y "PRATICO" ASIENTO ASEGÚRESE DE QUE ESTÉ CORRECTAMENTE ENGANCHADA AL ARTÍCULO.
- NO PONGA BEBIDAS CALIENTES EN EL PORTA BEBIDAS, NI OBJETOS QUE PESEN MÁS DE MEDIO KILO.
- SI NO SE RESPETAN LAS INDICACIONES ESPECIFICADAS O SI SE USAN ACCESORIOS DIFERENTES DE LOS HOMOLOGADOS POR EL FABRICANTE, EL PRODUCTO PUEDE SER INESTABLE.
-  **ADVERTENCIA:** PARA EVITAR LESIONES GRAVES POR CAÍDAS O SI ESCAPA EL NIÑO DE

LA SILLA DE PASEO, USAR SIEMPRE UN CINTURÓN DE SEGURIDAD DE 5 PUNTOS COMPLETO.

### ADVERTENCIA:

- NO DEJAR NUNCA AL NIÑO SIN VIGILANCIA.
- USAR SIEMPRE TODOS LOS DISPOSITIVOS DE BLOQUEO CADA VEZ QUE LA SILLA DE PASEO NO ESTÉ EN MOVIMIENTO.
- PARA EVITAR LESIONES GRAVES, ASEGURARSE DE QUE EL NIÑO NO PUEDA MOVERSE PELIGROSAMENTE MIENTRAS SE REGULA EL PRODUCTO.
- TODAS LAS OPERACIONES DE ENSAMBLAJE DEBE REALIZARLAS SOLO UN ADULTO.
- NO LEVANTAR LA SILLA DE PASEO COGIÉNDOLA POR LA BARRA FRONTAL. LA BARRA FRONTAL NO HA SIDO CONCEBIDA PARA SOPORTAR PESOS.
- ASEGURARSE DE QUE LA SILLA DE PASEO ESTÉ ABIERTA CORRECTAMENTE Y BLOQUEADA EN LA POSICIÓN CORRECTA PARA SU UTILIZACIÓN.
- ASEGURARSE DE QUE LA SILLA DE AUTO O EL COCHECITO ESTÉN ENGANCHADOS CORRECTAMENTE A LA SILLA DE PASEO.
- NO USAR LA SILLA DE PASEO CERCA DE ESCALERAS O ESCALONES; PRESTAR ATENCIÓN CUANDO SE UTILIZA EN ESCALERAS O ESCALERAS MECÁNICAS.
- NO UTILIZAR EL PRODUCTO SI PRESENTA PARTES DAÑADAS O SI FALTA ALGUNA PARTE.
- NO USAR EN PRESENCIA DE LLAMAS O FUENTES DE CALOR.
- CUANDO SE UTILIZA COMBINADO CON BASSINET.
-  **ADVERTENCIA:** NO AÑADA NINGÚN COLCHÓN.

### AVISO

ESTE PRODUCTO CUMPLE O NEBASA CON TODOS LOS REQUISITOS ESTABLECIDOS POR LA NORMA ASTM F833 Y ULTERIORES REVISIONES.

## CHASSIS / BASSINET STAND + BASSINET POP-UP:

### ADVERTENCIA

- **LEER ESTAS INSTRUCCIONES DETENIDAMENTE Y CONSERVARLAS EN SU LUGAR DURANTE TODA LA VIDA ÚTIL DEL PRODUCTO. EL INCUMPLIMIENTO DE ESTAS ADVERTENCIAS E INSTRUCCIONES PODRÍA OCASIONAR LESIONES GRAVES O LA MUERTE.**
- NO UTILICE ESTA CUNA SI NO PUEDE RESPETAR LAS INSTRUCCIONES ADJUNTAS.
- NO UTILICE ESTA CUNA SI EL NIÑO PUEDE GIRAR O TIENE EL PESO LÍMITE RECOMENDADO POR EL FABRICANTE.
- ESTE PRODUCTO SE HA CONCEBIDO PARA BEBÉS DESDE EL NACIMIENTO HASTA LOS 9 KG DE PESO.
- RIESGO DE CAÍDA: NO UTILIZAR ESTE MOISÉS CUANDO EL BEBÉ EMPIECE A APOYARSE SOBRE LAS MANOS O LAS RODILLAS O ÉSTE PESE ALREDEDOR DE 9 KG.
- PELIGRO DE ASFIXIA: HA HABIDO CASOS DE ASFIXIA DE BEBÉS EN ESPACIOS ENTRE ACOLCHADOS AÑADIDOS Y EL COSTADO DEL MOISÉS O LA CUNA, O SOBRE ROPA DE CAMA BLANDA. UTILICE SÓLO EL ACOLCHADO SUMINISTRADO POR EL FABRICANTE. NO AÑADA NUNCA UNA ALMOHADA, UN EDREDÓN U OTRO COLCHÓN.
- NO DEJAR NUNCA AL NIÑO SIN VIGILANCIA.
- PARA REDUCIR EL RIESGO DE SÍNDROME DE MUERTE SÚBITA EN LACTANTES, COLOCAR AL BEBÉ BOCA ARRIBA PARA DORMIR.
- USO DE BASE: ESTE PRODUCTO SE HA DISEÑADO PARA USARSE JUNTO CON UNA BASE. UTILIZAR SÓLO LA ESPECÍFICA BASE DE PEGPEREGO. CERCIORARSE DE QUE EL CAPAZO ESTÉ CORRECTAMENTE ENGANCHADO A LA BASE ANTES DE USARSE.
- NO UTILICE EL BASSINET POP-UP SIN EL CHASIS O EL SOPORTE.
- NO UTILIZAR CERCA DE FUENTES DE CALOR, LLAMAS LIBRES U OBJETOS PELIGROSOS QUE ESTÉN AL ALCANCE DE LOS BRAZOS DEL BEBÉ.
- UTILIZAR ÚNICAMENTE EN SUPERFICIES DURAS, HORIZONTALES Y SECAS.
- NO DEJAR QUE OTROS NIÑOS JUEGUEN SIN VIGILANCIA CERCA DEL COCHECITO.
- "ANTES DE COLOCAR AL BEBÉ EN EL MOISÉS, ASEGÚRESE DE HABER MONTADO CORRECTAMENTE TODAS LAS PIEZAS".
- LAS OPERACIONES DE MONTAJE Y DE PREPARACIÓN DEL ARTÍCULO DEBEN EFECTUARSE POR ADULTOS.
- NO UTILIZAR EL PRODUCTO SI EXISTEN RUPTURAS O LE FALTAN PIEZAS.
- ANTES DEL USO, CERCIORARSE DE QUE TODOS LOS MECANISMOS DE ENGANCHE ESTÉN ENGANCHADOS CORRECTAMENTE.
- EVITAR INTRODUCIR LOS DEDOS DENTRO DE LOS MECANISMOS.
- PODRÍA SER PELIGROSO UTILIZAR ACCESORIOS NO APROBADOS POR EL FABRICANTE.
- NO UTILIZAR NAVETTA SIN SU FORRO DE TEJIDO, EL CUAL NO PUEDE REEMPLAZARSE POR OTRO NO APROBADO POR EL FABRICANTE
- PRESTAR ESPECIAL ATENCIÓN A LA PRESENCIA DEL BEBÉ CUANDO SE REALICEN OPERACIONES DE AJUSTE DE LOS MECANISMOS (MANILLAR, RESPALDO).
- SI SE UTILIZA UNA SÁBANA, COMPROBAR QUE SUS DIMENSIONES SE AJUSTEN A LAS DEL MOISÉS.
- ¡LAS CORREAS PUEDEN ESTRANGULAR! NO CUELQUE DEL CUELLO DEL NIÑO OBJETOS QUE TENGAN CORDONES O CORREAS, COMO GORROS O CHUPETES. NO CUELQUE CORREAS DEL MOISÉS O DE LA CUNA Y NO ATE CORDONES A LOS JUGUETES.
- NO COLOQUE ESTA CUNA CERCA DE UNA VENTANA O PUERTA DONDE EL NIÑO PUEDA ALCANZAR EL CABLE DE UNA PERSIANA O CORTINA Y ESTRANGULARSE.
- ESTE PRODUCTO ESTÁ DISEÑADO PARA QUE EL NIÑO DUERMA. EN



LOS MOMENTOS DE DESCANSO EL RESPALDO DEL CAPAZO SE DEBE BAJAR COMPLETAMENTE

## AVISO

ESTE ARTÍCULO CUMPLE O EXCEDE TODOS LOS REQUISITOS CONTEMPLADOS POR LAS NORMAS ASTM F 2194 Y POR LAS ÚLTIMAS REVISIONES.

# CHASSIS POP-UP

## COMPONENTES DEL ARTÍCULO

Comprobar el contenido presente en el embalaje y contactar al Servicio de Asistencia en caso de reclamación.

- Chassis Book Pop-Up : cesto; 2 ruedas traseras con engranaje freno, barra de ruedas traseras, 2 ruedas delanteras, tirador.

## INSTRUCCIONES DE USO

- 1 APERTURA:** Antes de abrir el bastidor, quitar todos los cartones troquelados, si los hay, sin utilizar cuchillas. Presione hacia abajo el gancho de cierre lateral, sujetar los extremos superiores del tirador y girarlos hasta abrir el carrito por completo (fig\_a). Carrito abierto (fig\_b). La apertura correcta se produce cuando se percibe el encastre, correspondiente al enganche de la base; ver la figura. **ATENCIÓN:** una vez aplicada la silla, presionar sobre ella para asegurar el enganche correcto de la base.
- 2 MONTAJE DE LAS RUEDAS:** introducir la ruedas traseras en los montantes (fig\_a), prestando atención a hacerlo en la dirección correcta. Por último, enganchar las ruedas traseras (fig\_b) hasta oír el clic. Para montar las ruedas delanteras, colocarlas en los montantes hasta percibir el encastre (fig\_c).
- 3 ENGANCHE DE LA AGARRADERA:** si el tubo de la agarradera está orientado hacia arriba, alinearla a la silla de paseo (Fig\_a). Engancharlo al chasis como en la figura (Fig\_b). Para completar el enganche, es necesario pulsar los dos botones laterales de la agarradera (Fig\_c) con el fin de empujarla a fondo, hasta percibir el encastre (Fig\_d).
- 4 MONTAJE DE LA CESTA:** Levante el tubo de la cesta en posición horizontal en caso de que esté bajado. Pulse los botones plateados que están debajo del tubo metálico de la cesta, situado en la parte trasera de la silla de paseo (fig\_a) y retire el tubo metálico (fig\_b). Haga pasar el tubo por el dobladillo de tejido de la parte trasera de la cesta, con los dos botones plateados dirigidos hacia abajo (fig\_c). Coloque nuevamente el tubo en su soporte (fig\_d).
- 5** Fije los dos ojales superiores de la cesta en los dos botones grises que se encuentran a ambos lados de los soportes del tubo de la cesta. Nótese que los ojales se abren (fig\_e). Retire el cartón de la barra trasera. **¡IMPORTANTE!** Fije los dos ojales inferiores de la cesta en los dos botones grises presentes sobre la barra trasera. Nótese que los ojales se abren (fig\_f). **¡ATENCIÓN!** si esta operación no se realiza correctamente, la cesta no puede sostener el contenido. Fije las aletas delanteras de la cesta en los botones grises del chasis (fig\_g). **PARA LA INSTALACIÓN CONSULTE NUESTRO VÍDEO DE INSTRUCCIONES EN LA PÁGINA: WWW.PEGPEREGO.COM**
- 6 RUEDAS DELANTERAS FIJAS O PIVOTANTES:** para que las ruedas delanteras queden fijas, gire la perilla en sentido contrario al de las agujas del reloj, llevándola sobre el candado cerrado (fig\_a); para desbloquear las ruedas, gire la perilla en el sentido de las agujas del reloj, llevándola sobre el candado abierto (fig\_b). Sobre terrenos irregulares se recomienda el uso de las ruedas fijas.
- 7 FRENO:** presionar la palanca de freno para bloquear el chasis y alzarla para desbloquearlo.
- 8 MANILLAR REGULABLE:** para regular la altura del manillar, presionar simultáneamente los botones laterales (fig\_a) y girar el manillar en la posición deseada (fig\_b). Soltar los botones.
- 9 CIERRE:** el cierre puede ser efectuado sin asiento, con el asiento mirando hacia la madre (reclinando, antes de cerrarlo, el respaldo) o hacia la calle. Para cerrar el carrito es preferible fijar las ruedas traseras y cerrar la capota, si está abierta. Poner el tirador como en la figura (fig\_a). Tirar del tirador interno de la base (fig\_b) y, sin variar la empuñadura, levantarlo (fig\_c) y dejar caer el tirador hacia delante hasta el cierre.
- 10** Para un correcto cierre, compruebe que el gancho lateral esté acoplado (fig\_a). El chasis cerrado se mantiene de pie solo (fig\_b).
- 11** Para una mayor compacidad, es posible extraer todas las ruedas. Para extraer las ruedas traseras: tirar del perno hacia fuera y sacar la rueda como indica la figura (Fig\_a). Para extraer las ruedas delanteras: presionar la lengüeta como en la figura y extraer la rueda (Fig\_b). **TRANSPORTE:** la silla se puede transportar cómodamente, manteniendo fijas las ruedas delanteras, sosteniéndola por el tirador central (fig\_c).

## GANCIOMATIC SYSTEM

- 12 El sistema Ganciomatic es un sistema práctico y veloz que permite enganchar con un solo gesto el capazo Navetta, la silla de auto Primo Viaggio y la silla Seggiolino Switch/Seggiolino Pop-Up al chasis: colocarlos y presionar sobre el producto con ambas manos hasta oír el clic.

Accionar siempre el freno del chasis o del carrito antes de enganchar y desenganchar los productos (consultar los respectivos manuales de instrucciones).

Comprobar que el elemento de transporte del bebé esté correctamente enganchado.

## NÚMEROS DE SERIE

- 13 Book Plus S , incluye información relativa a la fecha de producción del mismo.

– Nombre del producto, fecha de producción y numeración del carrito.

Estas informaciones son indispensables en caso de reclamación.

## ACCESORIOS

- 14 Maxi-Cosi® - Cybex car seat adaptors: PREZI, MICO, ATON, ATON 2 (A).

PRATICO: a medida que el niño crece, puede transformar su cochecito Book Plus S en una silla de paseo ligera y compacta. Incluye el bolso de paseo (B).

BORSA (Bolso cambiador). bolsa con colchoncito para el cambio del bebé. (C).

PORTA BEBIDAS: se puede enganchar en el cabezal presente en el chasis del producto (D).

## LIMPIEZA Y MANTENIMIENTO

**MANTENIMIENTO DEL PRODUCTO:** proteger contra agentes atmosféricos (agua, lluvia o nieve). Una exposición continua y prolongada al sol podría causar cambios de color de muchos materiales. Conservar este producto en un lugar seco.

**LIMPIEZA DEL CHASIS:** Limpiar periódicamente las partes de plástico con un paño húmedo sin usar solventes u otros productos similares. Mantener secas todas las partes de metal para prevenir la oxidación. Mantener limpias todas las partes móviles (dispositivo de regulación, de enganche, ruedas...) quitando el polvo o la arena y, en caso necesario, engrasarlas con aceites ligeros.

## SEAT POP-UP

### CARACTERÍSTICAS DEL ARTÍCULO

– Este artículo posee una numeración

consecutiva.

- Seat Pop-Up es un asiento reversible: hacia atrás o hacia delante.

## INSTRUCCIONES DE USO

- 15 **BARRA FRONTAL:** Para enganchar la barra frontal, acompañar los ganchos en los brazos de la silla y empujar hacia la silla hasta el encastre (fig\_a). Para sacar la barra frontal, pulsar las dos teclas (fig\_b) y extraer (fig\_c). Abrir la barra frontal sólo de un lado para facilitar la entrada y la salida del niño.
- 16 **RESPALDO:** para regular el respaldo, alce la manilla (fig\_a) y reclínelo en la posición deseada (fig\_b). El respaldo se puede regular en distintas posiciones
- 17 **REPOSAPIÉS:** antes de regular el reposapiés, compruebe que el saco correspondiente esté calzado en sus soportes, y cálcelo si no lo está. Para bajarlo, empujar hacia abajo las dos palancas (fig. a). Para alzarlo, empujar el reposapiés hacia arriba (fig. b).
- 18 **CINTURÓN DE SEGURIDAD DE 5 PUNTOS:** Para engancharlo, introducir las dos hebillas del cinturón ventral (con los tirantes enganchados como muestra la flecha\_a) en la tira entrepiernas hasta oír el clic (flecha\_b). Para desengancharlo, pulsar el botón redondo colocado en el centro de la hebilla (flecha\_c) y tirar hacia afuera del cinturón ventral (flecha\_d).
- 19 Para ajustar la correa de la cintura, tirar de ambos lados en el sentido de la flecha (flecha\_a); para aflojarla, deslizarla en sentido contrario.
- 20 Para regular la altura de los cinturones de seguridad es necesario desenganchar en la parte posterior del respaldo de las dos hebillas. Tire hacia sí los tirantes (flecha\_a) hasta desenganchar las hebillas y pasarlas por las ranuras del respaldo (flecha\_b). Saque los tirantes del saco (flecha\_c) y páselos por la ranura más adecuada (flecha\_d), finalmente vuelva a enganchar las dos hebillas detrás del respaldo (flecha\_e). Un clic determina que se han enganchado correctamente las hebillas (fig\_f).
- 21 **CAPOTA:** para enganchar, introducir los ganchos en la silla lateralmente (fig\_a) y abotonarla por detrás del respaldo (fig\_b). Para quitar la capota: extraer los ganchos y desabotonar. Para levantar la capota: tirar de la capota; para cerrar la capota: empujarla hacia atrás. La capota está dotada de un ojal para colgar el juguete preferido (fig\_c).
- 22 Con el respaldo totalmente reclinado, abrir la capota mediante el doble cursor situado en la parte posterior (fig\_a). Para garantizar una mayor aireación al bebé, levantar el sector de la capota fijado con velcro (fig\_b).
- 23 **ENGANCHE DE LA SILLA EN EL CARRITO:** Seat Pop-Up se puede enganchar en el carrito orientada hacia la mamá o hacia la calle.

Colocarla en posición central en el carrito en coincidencia con los símbolos (fig\_a) y presionar hacia abajo con ambas manos hasta el encastre (fig\_b). Para asegurar el enganche correcto, sujetar la silla por la barra frontal y tirar hacia arriba.

- 24 **DESENGANCHE DE LA SILLA DEL CARRITO:** pulsar las dos teclas situadas en los brazos de la silla (fig\_a) y luego las dos palancas situadas debajo (fig\_b) tirando de la silla hacia arriba (fig\_c) hasta el desenganche. Si el respaldo está completamente replegado hacia delante (en la posición de cierre "con vista al mundo"), no es posible desenganchar la silla del chasis (fig\_d). Entonces, lleve el respaldo hacia atrás hasta la posición de uso, y desenganche la silla del chasis (fig\_e).
- 25 **CIERRE:** para cerrar sobre el carrito la silla orientada hacia la calle, presionar el tirador de regulación del respaldo (fig\_a) y girarlo completamente hacia delante (fig\_b). Para abrirlo, lleve el respaldo hacia atrás (hasta que haga clic), en la posición de uso (fig\_c). Para cerrar la silla de paseo orientada hacia la mamá, reclinar completamente el respaldo (fig\_d).
- 26 **EXTRACCIÓN DEL TAPIZADO:** desabroche el tapizado en la parte lateral de los reposabrazos (fig\_a) y del respaldo (fig\_b), extraiga el tapizado del reposapiés (fig\_c), desenganche los elásticos laterales (fig\_d), destornille la correa a ambos lados (fig\_e) y extraiga las correas; por último, extraiga desde arriba (empujando desde abajo de la silla) la correa de la entrepierna (fig\_f).

## ACCESORIOS

- 27 **VARIO:** Stylish foot muff is adjustable to 3 different lenght.  
**MOSQUITERA:** aplicable a la capota (fig\_b);  
**PARALLUVIA:** aplicable a la capota (fig\_c).

## NÚMEROS DE SERIE

- 28 **Seat Pop-Up** incluye información relativa a la fecha de producción del mismo.  
\_ Nombre del producto, fecha de producción y numeración de serie del asiento (fig\_a) y del cochecito (fig\_b).  
Estas informaciones son indispensables en caso de reclamación.

## LIMPIEZA Y MANTENIMIENTO

**MANTENIMIENTO DEL PRODUCTO:** proteger contra agentes atmosféricos (agua, lluvia o nieve). Una exposición continua y prolongada al sol podría causar cambios de color de muchos materiales. Conservar este producto en un lugar seco.  
**LIMPIEZA DEL PROTECTOR DE LLUVIA:** lavar con una esponja con agua y jabón, sin usar detergentes.

**LIMPIEZA DE LAS PARTES DE TEJIDO:** cepillar las partes de tejido quitando el polvo y lavar a mano a una temperatura máxima de 30°. No torcer, no usar lejía, no planchar, no lavar en seco, no usar solventes y no secar utilizando secadoras de tambor rotativo.



# BASSINET POP-UP

## INSTRUCCIONES DE USO

- 29 **APERTURA DE BASSINET Pop-Up:** Girar la agarradera de Bassinet Pop-Up;
- 30 desenganchar los dos cierres de velcro a ambos lados como se ilustra (Fig. y Flechas a) y levantar Bassinet Pop-Up por la agarradera hacia arriba (Flecha b);
- 31 desplazar los cursores del centro de la base a los dos extremos (Fig. c) hasta percibir el clic para abrirla y engancharla (Fig. d);
- 32 cerrar los cierres de velcro a ambos lados de Bassinet Pop-Up.
- 33 **CAPOTA:** está dotada de 6 botones laterales (Fig. a) y, al abrir la cremallera de la aplicación de red, es posible ver mejor al bebé (Fig. b). Es posible extender una sección de tejido de la capota para proteger al niño contra el sol (fig\_c) y, con un solo gesto, llevarla nuevamente dentro de la capota cuando ya no es necesaria.
- 34 **CUBREPIÉS:** coloque el cubrepies sobre el capazo PopUp, cierre los botones presentes a ambos lados y enganche los elásticos como se ve en la figura.  
La cubierta puede tener diferentes características según la colección.  
Gracias a los elásticos que se fijan en la capota, la cubierta garantiza al niño una mayor protección contra los fenómenos atmosféricos.
- 35 **AGARRADERA:** la agarradera se bloquea sólo en posición vertical (Fig. a).  
Para bajarla, pulsar las dos teclas laterales simultáneamente y girarla hacia abajo (Fig. b). La agarradera es útil para el transporte y para montar Bassinet Pop-Up en los carritos (Fig. c).
- 36 **-POSICIÓN CAMA: Navetta PopUp se convierte en cuna sin balanceo extraye**
- 37 **REGULACIÓN DEL RESPALDO:** gracias al SISTEMA COMFORT, es posible regular el respaldo en 3 posiciones.  
Tirar del cinturón como en la figura y ponerlo donde se desee.
- 38 **CIERRE DE Bassinet Pop-Up:** es posible plegar Bassinet Pop-Up para reducir su tamaño. Presionar y empujar las lengüetas de los cursores situados debajo de la base

- de Bassinet Pop-Up (Fig. a) y desplazarlos al centro de la base simultáneamente (Fig. b).
- 39 Girar la agarradera hacia abajo, pulsando simultáneamente las dos teclas laterales (Fig. c). Cerrar los cierres de velcro a ambos lados para mantener Bassinet Pop-Up cerrada (Fig. d).

## GANCIOMATIC SYSTEM

- 40 Ganciomatic System es el sistema práctico y rápido que permite enganchar Bassinet Pop-Up a los empalmes Ganciomatic de la silla de paseo o a la base del carrito. Para enganchar Bassinet Pop-Up, ponerla sobre el carrito y presionar con ambas manos hasta percibir el clic. Accionar siempre el freno del carrito antes de engancharla y desengancharla. Comprobar que Bassinet Pop-Up esté enganchada correctamente.
- Para desengancharla, tirar de la palanca del tirador Ganciomatic (flecha\_a) y levantar Bassinet Pop-Up.

## CÓMO DESENFUNDARLA

- 41 Para desenfundar Naveta PopUp:
- Retire el colchón
  - desabotonar y quitar la cubierta
  - desabrochar dentro de Bassinet Pop-Up los dos botones enganchados a la agarradera (Fig. a) y abrir las dos cremalleras como en las figuras b y c, para extraer el acolchado.
- 42 Alce el acolchado para facilitar el desenganche de los dos extremos del cinturón de la estructura (fig. d), y retírelos (fig. e).
- 43 Es posible quitar el acolchado interno del producto.

## MANTENIMIENTO DEL ACOLCHADO

### ACOLCHADO INTERIOR

- cepillar las partes de tejido para retirar el polvo y lavar a mano a una temperatura máxima de 30°;
- no estrujar;
- no planchar;
- no lavar en seco;
- no eliminar manchas con solventes y no secar en secadora de tambor rotativo.



### ACOLCHADO EXTERIOR

Lavar únicamente con un paño húmedo y con detergente neutro.



## LIMPIEZA DEL PRODUCTO

- Este producto requiere de un mantenimiento

- mínimo. Las operaciones de limpieza y mantenimiento sólo deben realizarse por adultos.
- Se aconseja mantener limpias todas las partes móviles y, en caso necesario, lubricarlas con aceites ligeros.
- Limpia asiduamente las partes de plástico con un trapo húmedo sin usar disolventes ni otros productos similares.
- Cepillar las partes de tejido para eliminar el polvo.
- Proteger el producto contra agentes atmosféricos (agua, lluvia o nieve). Una exposición continua y prolongada al sol puede causar cambios de color de muchos materiales.
- Conservar el producto en un lugar seco.

## ACCESORIOS

- 44 PLÁSTICO DE LLUVIA COVER ALL: Plástico de lluvia integral transparente. BOLSA (Bolso cambiador): Bolsa con colchoneta para cambiar al bebé, que se puede enganchar al cochecito.
- 45 BASSINET STAND: base de soporte práctica y compacta.

## NÚMEROS DE SERIE

- 46 Bajo la base de Bassinet Pop-Up figuran las informaciones relativas a su fecha de fabricación.
- Nombre del producto, fecha de fabricación y numeración de serie del mismo. Estas informaciones son indispensables en caso de reclamación.

## PEG-PÉREGO S.p.A

Peg-Pérego podrá aportar en cualquier momento modificaciones a los modelos que se describen en el presente manual por razones técnicas o comerciales.

## SERVICIO DE ASISTENCIA PEG-PÉREGO

En caso de que se pierdan o se dañen partes del producto, utilizar sólo repuestos originales Peg-Pérego. Para eventuales reparaciones, sustituciones, informaciones sobre los productos, venta de recambios originales y accesorios, póngase en contacto con el Servicio de Asistencia Peg Perego indicando, si está presente, el número de serie del producto.

## USA

tel. 800.671.1701  
 fax 260.471.6332  
 call us toll free 1.800.671.1701  
 website www.pegperego.com

# FR\_Français

Merci d'avoir choisi un produit Peg-Pérego.

## CHASSIS + SEAT POP-UP:

### **⚠️ AVERTISSEMENT**

LIRE ATTENTIVEMENT CES INSTRUCTIONS ET LES CONSERVER DANS LE LOGEMENT PRÉVU À CET EFFET PENDANT TOUTE LA DURÉE DE VIE DU PRODUIT LE NON RESPECT DE CES AVERTISSEMENTS ET INSTRUCTIONS PEUT ENTRAÎNER DES BLESSURES GRAVES OU MÊME LA MORT.

- CE PRODUIT A ÉTÉ CONÇU POUR DES ENFANTS DONT LE POIDS N'EXCÈDE PAS 22.7 KG (50 LIVRES) ET LA TAILLE NE DÉPASSE PAS 110 CM (43 POUCES). LE PANIER A ÉTÉ CONÇU POUR SUPPORTER DES CHARGES MAXIMALES DE 5 KG (11 LIVRES). LES POCHETTES OU SACS FOURNIS AVEC CE PRODUIT ONT ÉTÉ CONÇUS POUR SUPPORTER DES CHARGES MAXIMALES DE 0,2 KG (0,44 LIVRES).
- CET ARTICLE A ÉTÉ CONÇU POUR ÊTRE UTILISÉ AVEC UN SIÈGE-AUTO "PRIMO VIAGGIO" GANCIOMATIC DE PEG-PÉREGO (GROUPE 0+) LANDAU "BASSINET POP-UP", "SEAT POP-UP" ET "PRATICO" SIÈGE.
- AVANT TOUTE UTILISATION, VEUILLEZ CONTRÔLER QUE LE SIÈGE-AUTO "PRIMO VIAGGIO" (GROUPE 0+) LANDAU "BASSINET POP-UP", "SEAT POP-UP" " ET "PRATICO" SIÈGE.SONT FIXÉ CORRECTEMENT À L'ARTICLE.
- IL EST DÉCONSEILLÉ DE METTRE UN BIBERON OU UNE BOUTEILLE CONTENANT UNE BOISSON CHAUDE ET PESANT PLUS D' 0,5 KG DANS LE PORTE-BIBERON.
- LE DÉFAUT D'OBSERVATION DES SPÉCIFICATIONS DU FABRICANT OU L'EMPLOI D'ACCESSOIRES NON APPROUVÉS PAR LE FABRICANT PEUT AFFECTER LA STABILITÉ DU PRODUIT.

### **⚠️ AVERTISSEMENT:**

POUR ÉVITER DE GRAVES BLESSURES SUITE À LA CHUTE OU AU GLISSEMENT DE L'ENFANT DU PRODUIT, TOUJOURS UTILISER UNE

CEINTURE DE SÉCURITÉ À 5 POINTS COMPLÈTE.

### **⚠️ AVERTISSEMENT:**

- NE JAMAIS LAISSER L'ENFANT SANS SURVEILLANCE.
  - TOUJOURS ACTIONNER LES FREINS LORSQUE LE PRODUIT EST À L'ARRÊT.
  - POUR ÉVITER DE GRAVES BLESSURES LORS DU RÉGLAGE DU PRODUIT, S'ASSURER QUE LES MEMBRES DE L'ENFANT NE SONT PAS EN CONTACT AVEC DES PIÈCES EN MOUVEMENT.
  - L'ENSEMBLE DES PROCÉDURES DE MONTAGE ET D'UTILISATION DOIT ÊTRE EFFECTUÉ PAR UN ADULTE NE PAS SOULEVER LA POUSSETTE PAR LA BARRE FRONTALE. ELLE N'A PAS ÉTÉ CONÇUE POUR SUPPORTER DES CHARGES.
  - S'ASSURER QUE LA POUSSETTE EST CORRECTEMENT OUVERTE EST BLOQUÉE DANS LA POSITION CONVENANT À SON UTILISATION.
  - CONTRÔLER QUE LE SIÈGE ENFANT OU LE LANDAU EST CORRECTEMENT ACCROCHÉ À LA POUSSETTE.
  - NE PAS UTILISER CE PRODUIT À PROXIMITÉ DE MARCHES OU D'ESCALIERS; PRÊTER ATTENTION À LA MANIPULATION DU PRODUIT DANS DES ESCALIERS OU DES ESCALATORS.
  - NE PAS UTILISER LE PRODUIT SI DES PIÈCES SONT MANQUANTES OU CASSÉES.
  - NE PAS UTILISER PRÈS DU FEU OU D'UNE FLAMME DIRECTE.
  - LORSQU'UTILISÉ EN COMBINAISON AVEC BASSINET
- ### **⚠️ AVERTISSEMENT:**
- NE PAS RAJOUTER DE MATELAS.

### **REMARQUE**

CET ARTICLE REMPLIT LES CONDITIONS REQUISES PAR LA NORME ASTM F833 ET RÉVISIONS RÉCENTES OU SATISFAIT À DES CONDITIONS PLUS SÉVÈRES.

## **CHASSIS / BASSINET STAND + BASSINET POP-UP:**

### **⚠️ AVERTISSEMENT**

**LIRE ATTENTIVEMENT CES INSTRUCTIONS ET LES CONSERVER DANS LE LOGEMENT PRÉVU À CET EFFET PENDANT TOUTE LA DURÉE DE VIE DU PRODUIT LE NON RESPECT DE CES AVERTISSEMENTS ET INSTRUCTIONS PEUT ENTRAÎNER DES BLESSURES GRAVES OU MÊME LA MORT.**

- NE PAS UTILISER LE MOÏSE À MOINS D'ÊTRE EN MESURE DE SUIVRE PRÉCISÉMENT LES INSTRUCTIONS QUI L'ACCOMPAGNENT.
- NE PAS UTILISER LE MOÏSE SI L'ENFANT EST CAPABLE DE SE RETOURNER OU A ATTEINT LE POIDS MAXIMAL RECOMMANDÉ PAR LE FABRICANT.
- CET ARTICLE A ÉTÉ CONÇU POUR LE TRANSPORT DES ENFANTS À PARTIR DE LA NAISSANCE ET JUSQU'À UN POIDS DE 9 KG.
- RISQUE DE CHUTE : NE PAS UTILISER LA NACELLE LORSQUE L'ENFANT COMMENCE À S'AIDER DE SES MAINS OU DE SES GENOUX POUR SE REDRESSER OU QU'IL PÈSE 20 LB (9 KG) OU PLUS.
- RISQUE D'ÉTOUFFEMENT : LE NOURRISSON PEUT S'ÉTOUFFER DANS LES INTERSTICES SITUÉS ENTRE LE REMBOURRAGE SUPPLÉMENTAIRE ET LE CÔTÉ DU COUFFIN/BERCEAU OU SUR UNE LITERIE MOLLE. N'UTILISER QUE LE CAPITONNAGE FOURNI PAR LE FABRICANT. NE JAMAIS AJOUTER D'OREILLER, D'ÉDREDON NI D'AUTRE MATELAS POUR CRÉER UN REMBOURRAGE.
- NE PAS UTILISER LA NACELLE POP UP SANS LE CHASSIS OU LA BASE DE FIXATION.
- NE LAISSEZ JAMAIS VOTRE ENFANT TOUT SEUL.
- POUR RÉDUIRE LE RISQUE DE MORT SUBITE DU NOURRISSON, FAIRE

- DORMIR L'ENFANT SUR LE DOS.
- UTILISATION DU SUPPORT : CE PRODUIT A ÉTÉ CONÇU POUR UNE UTILISATION AVEC UN SUPPORT. TOUJOURS UTILISER UN SUPPORT PEG-PEREGO SPÉCIFIQUE. AVANT TOUTE UTILISATION, S'ASSURER QUE LA NACELLE EST CORRECTEMENT FIXÉE AU SUPPORT.
- NE PAS UTILISER NAVETTA XL PRÈS DE SOURCES DE CHALEUR, DE FLAMMES NUES OU PRÈS D'OBJETS DANGEREUX ET À LA PORTÉE DES BRAS DE L'ENFANT.
- UTILISER UNIQUEMENT SUR DES SURFACES DURES, PLANES ET SÈCHES.
- NE PAS LAISSER D'AUTRES ENFANTS JOUER SANS SURVEILLANCE PRÈS DU LANDAU.
- "AVANT D'INSTALLER L'ENFANT DANS LE COUFFIN, VEUILLEZ VÉRIFIER QUE CHAQUE PIÈCE EST BIEN PLACÉE ET FIXÉE CORRECTEMENT"
- LES OPÉRATIONS D'ASSEMBLAGE ET DE PRÉPARATION DE L'ARTICLE DOIVENT ÊTRE EFFECTUÉES PAR DES ADULTES.
- NE PAS UTILISER NAVETTA S'IL MANQUE DES PIÈCES OU S'IL EST ENDOMMAGÉ.
- AVANT D'UTILISER NAVETTA XL, VÉRIFIER SI TOUS LES MÉCANISMES DE FIXATION SONT CORRECTEMENT ENCLENCHÉS.
- NE PAS METTRE LES DOIGTS DANS LES MÉCANISMES.
- L'EMPLOI D'ACCESSOIRES NON APPROUVÉS PAR LE FABRICANT PEUT S'AVÉRER DANGEREUX.
- NE PAS UTILISER NAVETTA XL SANS SA HOUSSE EN TISSU. CETTE HOUSSE NE PEUT ÊTRE REMPLACÉE QUE PAR UNE AUTRE HOUSSE APPROUVÉE PAR LE FABRICANT.
- TENIR COMPTE DE LA POSITION DE L'ENFANT PENDANT LES OPÉRATIONS DE RÉGLAGE DES MÉCANISMES (POIGNÉE, DOSSIER).
- SI UN DRAP EST UTILISÉ, VÉRIFIER

QUE SES DIMENSIONS SONT ADAPTÉES À CELLES DE LA NACELLE. LES CORDES PEUVENT PROVOQUER LA STRANGULATION ! NE PAS PLACER LES ÉLÉMENTS POSSÉDANT UNE CORDE AUTOUR DU COU D'UN ENFANT, COMME LE CORDON D'UNE CAPUCHE OU CELUI D'UNE TÊTINE. NE PAS SUSPENDRE DE CORDE AU-DESSUS D'UN COUFFIN OU D'UN BERCEAU ET NE PAS ATTACHER DE CORDE AUX JOUETS.

NE PAS PLACER LE MOÏSE PRÈS D'UNE FENÊTRE OU D'UNE PORTE-FENÊTRE OÙ L'ENFANT POURRAIT SE SAISIR DES CORDES D'UN STORE OU D'UN RIDEAU ET S'ÉTRANGLER.

CE PRODUIT A ÉTÉ CONÇU POUR ACCUEILLIR L'ENFANT PENDANT LE SOMMEIL. PENDANT LA PHASE DE REPOS, LE DOSSIER DE LA NACELLE DOIT ÊTRE COMPLÈTEMENT ABAISSÉ

## REMARQUE

CET ARTICLE RESPECTE TOUTES LES DISPOSITIONS DES NORMES ASTM F833 ET ASTM F2194 ET DERNIÈRES MODIFICATIONS ET VA MÊME AU-DELÀ.

---

# CHASSIS POP-UP

## COMPOSANTS DE L'ARTICLE

Vérifier le contenu de l'emballage. Pour toute réclamation, veuillez contacter le Service d'assistance.

Chassis Book Pop-Up : panier : 2 roues arrière avec engrenage frein, barre roues arrière, 2 roues avant, anse.

## INSTRUCTIONS D'UTILISATION

- 1 OUVERTURE :** Avant d'ouvrir le châssis, le cas échéant, retirer (sans utiliser de lames) tous les éléments en carton. Appuyer vers le bas sur le crochet de fermeture latéral, saisir les extrémités supérieures de l'anse et les tourner vers soi jusqu'à ce que le chariot soit complètement ouvert (fig\_a). Chariot ouvert (fig\_b). L'ouverture correcte est confirmée par le déclic, qui correspond à l'accrochage de la base, voir figure. ATTENTION : lorsque le siège est monté, appuyer dessus pour être sûr qu'il

soit bien accroché à la base.

- 2 MONTAGE ROUES :** insérer la barre des roues arrière dans les montants (fig\_a) en veillant au sens d'introduction correct, puis accrocher les roues arrière (fig\_b) jusqu'au déclic. Pour monter les roues avant, les enfiler sur les montants jusqu'au déclic (fig\_c).
- 3 FIXATION DE L'ANSE :** si le tube de l'anse est tourné vers le haut l'aligner avec la poussette (Fig\_a). Le fixer au châssis comme sur la figure (Fig\_b). Pour compléter le montage, il faut appuyer sur les deux boutons se trouvant sur les côtés de l'anse (Fig\_c) pour amener l'anse jusqu'au fond, jusqu'au déclic (Fig\_d).
- 4 MONTAGE PANIER :** si abaissé, soulever le tube du panier en position horizontale. Appuyez sur les boutons argentés sous le montant en métal du panier situé au dos de la poussette (fig\_a) et enlevez le montant (fig\_b) Introduisez le montant dans la boucle en tissu au dos du panier, avec les deux boutons argentés tournés vers le bas (fig\_c). Remettez le montant dans ses logements (fig\_d).
- 5 Fixez les deux œillets supérieurs du panier aux deux boutons gris fixés de chaque côté des supports du montant du panier** À noter que les œillets s'ouvrent (fig\_e). Enlevez le carton de la barre arrière. **IMPORTANT !** Fixez les deux œillets inférieurs du panier aux deux boutons gris situés au-dessus de la barre arrière. À noter que les œillets s'ouvrent (fig\_f). **ATTENTION !** Si cette opération n'est pas effectuée correctement, le panier ne peut pas soutenir le contenu. Fixez les languettes antérieures du panier aux boutons gris du châssis (fig\_g). **CONSULTEZ NOTRE VIDÉO D'INSTRUCTIONS POUR L'INSTALLATION À L'ADRESSE : [WWW.PEGPEREGO.COM](http://WWW.PEGPEREGO.COM)**
- 6 ROUES AVANT FIXES OU PIVOTANTES :** pour rendre les roues avant fixes, tourner le petit levier dans le sens antihoraire vers le verrou fermé (fig\_a), pour débloquer les roues, tourner le petit levier dans le sens horaire vers le verrou ouvert (fig\_b). En cas de sols difficiles, il est conseillé d'utiliser les roues en mode fixe.
- 7 FREIN :** appuyer sur le levier de frein pour bloquer le châssis. Pour débloquer le châssis, procéder à l'opération inverse.
- 8 POIGNÉE RÉGLABLE :** pour régler la hauteur de la poignée, appuyer simultanément sur les boutons latéraux (fig\_a) et tourner la poignée dans la position souhaitée (fig\_b), puis relâcher les boutons.
- 9 FERMETURE :** il est possible de procéder à la fermeture sans siège, avec siège tourné vers maman (en inclinant le dossier avant la fermeture) ou tourné vers la route. Pour fermer le châssis, il est préférable de rendre les roues avant fixes et de fermer la capote

si elle est installée. Placer l'anse comme le montre la figure (fig. a) et soulever les leviers situés sur les deux montants latéraux (fig. b). Tirer sur la poignée intérieure située sur la base (fig. c) et, en continuant de la tenir, la soulever (fig. d) et laisser retomber l'anse vers l'avant jusqu'à la fermeture.

- 10 Pour une bonne fermeture, vérifier que le crochet latéral soit correctement enclenché (fig. a). Le chariot fermé tient debout tout seul (fig. b).
- 11 Pour qu'elle soit plus compacte, il est possible d'extraire toutes les roues.  
Pour extraire les roues arrière : tirer le goujon vers l'extérieur et extraire la roue comme cela est montré sur la figure (fig. a).  
Pour extraire les roues avant : appuyez sur la languette comme le montre la figure, et extraire la roue (fig. b).  
TRANSPORT : la poussette peut être facilement transportée, avec les roues avant fixes, par sa poignée centrale (fig. c).

## SYSTÈME GANCIOMATIC

- 12 Le Système Ganciomatic, pratique et rapide, permet d'accrocher en un seul geste la nacelle Navetta, le siège-auto Primo Viaggio et le siège Seggiolino Switch/ Seggiolino Pop-Up au châssis : les positionner sur le châssis et appuyer des deux mains jusqu'au dé clic. Châssis non utilisable avec la nacelle Primo Nido en France  
Toujours actionner le frein du châssis ou de la poussette avant d'accrocher ou de décrocher les produits (consulter le manuel d'instructions de chaque produit).  
Vérifier que le produit est bien positionné sur le châssis.

## NUMÉROS DE SÉRIE

- 13 Des informations relatives à la date de production figurent sur Chassis book Pop-Up :
- Nom du produit, date de production et numéro de châssis.
- Ces informations sont indispensables en cas de réclamation.

## ACCESSOIRES EN OPTION

- 14 Maxi-Cosi® - Cybex car seat adaptors: PREZI, MICO, ATON, ATON 2 (A).  
PRATICO: Transformez votre Book Plus S en une poussette plus légère grâce à notre siège Pratico qui comprend son propre sac de transport (B).  
BORSA (Sac à langer). Sac avec un petit matelas pour langer bébé (C).  
PORTE-BOISSON : peut être fixé au champignon présent sur le châssis du produit (D).

## NETTOYAGE ET ENTRETIEN

ENTRETIEN DE L'ARTICLE: protéger l'article des agents atmosphériques (eau, pluie ou neige); une exposition continue et prolongée au soleil pourrait entraîner un changement de couleur de nombreux matériaux; ranger cet article dans un lieu sec.

NETTOYAGE DU CHÂSSIS: nettoyer régulièrement les pièces en plastique à l'aide d'un linge humide; ne pas utiliser de solvants ou autres produits similaires. Veiller à ce que toutes les pièces métalliques restent sèches pour prévenir la formation de rouille. Maintenir le bon état de propreté de toutes les pièces mobiles (mécanismes de réglage, mécanismes de fixation, roues, etc.) en enlevant poussière ou sable; graisser avec une huile légère si nécessaire.

## PEG-PÉREGO S.p.A.

Peg-Pérego se réserve le droit de procéder à tout moment à des modifications sur les modèles décrits dans cet ouvrage, pour des raisons de nature technique ou commerciale.

## SERVICE D'ASSISTANCE PEG-PÉREGO

En cas de perte de pièces ou de rupture de l'une d'elles, utiliser exclusivement des pièces de rechange originales Peg-Pérego. Pour toute réparation, remplacement, informations sur les produits, vente de pièces détachées d'origine et accessoires, contactez le service après-vente Peg Pérego en indiquant, si présent, le numéro de série du produit.

## CANADA

tél. 905.839.3371  
fax 905.839.9542  
call us toll free 1.800.661.5050  
site Internet [www.pegperego.com](http://www.pegperego.com)

---

# SEAT POP-UP

## CARACTÉRISTIQUES DE L'ARTICLE

- Cet article fait l'objet d'une numérotation progressive.
- Seat Pop-Up est un siège réversible : face à maman ou face au monde.

## INSTRUCTIONS D'UTILISATION

- 15 BARRE FRONTALE : Pour accrocher la barre frontale, accompagner les attaches dans les accoudoirs, pousser le siège jusqu'au dé clic



- d'enclenchement (fig\_a). Pour retirer la barre frontale, appuyer sur les deux boutons (fig\_b) et l'extraire (fig\_c). Ouvrir la barre frontale d'un côté uniquement pour faciliter l'installation et le retrait de l'enfant.
- 16 DOSSIER : pour régler le dossier soulever la poignée (fig\_a) et l'incliner dans la position souhaitée (fig\_b). Le dossier est réglable dans plusieurs positions.
- 17 REPOSE-PIEDS : avant de régler le repose-pieds, vérifier que la housse du repose-pieds soit enfilée sur les supports correspondants, dans le cas contraire, l'enfiler. Pour abaisser le repose-pieds, déplacer vers le bas les deux petits leviers et baisser le repose-pieds vers le bas (fig\_a); pour le relever, le pousser vers le haut (fig\_b).
- 18 CEINTURE DE SÉCURITÉ À 5 POINTS : pour l'accrocher, enclencher les deux boucles de la ceinture ventrale (bretelles attachées, flèche\_a) dans la sangle d'entrejambes jusqu'au dé clic (flèche\_b). Pour la décrocher, appuyer sur le bouton rond situé au centre de la boucle (flèche\_c) et tirer la ceinture ventrale vers l'extérieur (flèche\_d).
- 19 Pour serrer la ceinture ventrale, tirer des deux côtés dans le sens indiqué par la flèche (flèche\_a); pour la desserrer, procéder à l'opération contraire.
- 20 Pour régler la hauteur des ceintures de sécurité, il faut décrocher les deux clips à l'arrière du dossier.  
Tirer vers soi les bretelles (flèche\_a) jusqu'à décrocher les clips et les enfiler dans les boutonnières du dossier (flèche\_b). Enlever les bretelles de la housse (flèche\_c) et les enfiler dans la boutonnière la plus adaptée (flèche\_d), enfin accrocher de nouveau les deux clips derrière le dossier (flèche\_e). L'accrochage correct des clips est déterminé par le dé clic (fig\_f).
- 21 CAPOTE : pour installer la capote, accrocher ses fixations sur les côtés du siège (fig\_a) et la boutonner à l'arrière du dossier (fig\_b) Pour enlever la capote, défaire ses fixations et la déboutonner. Pour relever la capote : la tirer vers soi ; pour fermer la capote : la pousser vers l'arrière. La capote est dotée d'un œillet auquel suspendre son jouet préféré (fig\_c).
- 22 Lorsque le dossier est complètement incliné, ouvrir la capote avec le double curseur placé au dos (fig\_a). Pour garantir une meilleure aération au bébé soulever le pan de la capote fixé avec le velcro (fig\_b).
- 23 MONTAGE DU SIÈGE DU CHARIOT : appuyer sur les deux boutons situés sur les accoudoirs du siège (fig\_a), puis sur les deux leviers situés en-dessous (fig\_b) en tirant le siège vers le haut (fig\_c) jusqu'à ce qu'il se décroche. Si le dossier est incliné complètement vers l'avant (en position fermée face au monde), il n'est pas possible décrocher le siège du chariot (fig\_d). Faire donc tourner le dossier vers l'arrière jusqu'à la position d'utiliser, puis le décrocher du chariot (fig\_e).
- 24 MONTAGE DU SIÈGE DU CHARIOT : appuyer sur les deux boutons situés sur les accoudoirs du siège (fig\_a), puis sur les deux leviers situés en-dessous (fig\_b) en tirant le siège vers le haut (fig\_c) jusqu'à ce qu'il se décroche. Si le dossier est incliné complètement vers l'avant (en position fermée face au monde), il n'est pas possible décrocher le siège du chariot (fig\_d). Faire donc tourner le dossier vers l'arrière jusqu'à la position d'utiliser, puis le décrocher du chariot (fig\_e).
- 25 FERMETURE : pour fermer le siège sur le chariot version face au monde, appuyer sur la poignée de réglage du dossier (fig\_a) et la tourner complètement vers l'avant (fig\_b). Pour l'ouvrir, tourner le dossier vers l'arrière (jusqu'au dé clic), dans la position d'utilisation (fig\_c). Pour fermer la poussette avec le siège face à maman, incliner complètement le dossier (fig\_d).
- 26 DÉHOUSSAGE : déboutonner la housse sur le côté des accoudoirs (fig\_a) et sur le dossier (fig\_b), enlever la housse du marchepied (fig\_c), détacher les élastiques sur les côtés (fig\_d), dévisser la sangle des deux côtés (fig\_e) et retirer les sangles, puis retirer par le haut (en poussant par le dessous du siège), la sangle d'entre-jambe (fig\_f).

## ACCESSOIRES EN OPTION

- 27 VARIO: Chancelière élégante réglable dans 3 longueurs différentes.  
MOUSTIQUAIRE : applicable à la capote (fig\_b).  
HABILLAGE PLUIE : applicable à la capote (fig\_c).

## NUMÉROS DE SÉRIE

- 28 Seat Pop-Up reporte les informations relatives à sa date de production.  
\_ Nom du produit, date de production et numéro de série du siège.  
Ces informations sont indispensables en cas de réclamation.

## NETTOYAGE ET ENTRETIEN

ENTRETIEN DE L'ARTICLE: protéger l'article des agents atmosphériques (eau, pluie ou neige); une exposition continue et prolongée au soleil pourrait entraîner un changement de couleur de nombreux matériaux; ranger cet article dans un lieu sec.  
NETTOYAGE DE L'HABILLAGE PLUIE: utiliser une éponge et de l'eau savonneuse; ne pas utiliser de détergents.  
NETTOYAGE DES ÉLÉMENTS EN TISSU: brosser les éléments en tissu pour enlever

la poussière et laver à la main à une température maximale de 30° ; ne pas tordre ; ne pas utiliser d'eau de javel ; ne pas repasser ; ne pas laver à sec ; ne pas détacher à l'aide de solvants ; ne pas sécher dans un sèche-linge à tambour rotatif.



# BASSINET POP-UP

## INSTRUCTIONS D'UTILISATION

- 29 **OUVERTURE BASSINET PO-PUP** : Tourner l'anse de la Bassinet Pop-Up vers le haut ;
- 30 décrocher les deux velcros, sur les deux côtés, comme indiqué (Fig. et Flèches a) et soulever Bassinet Pop-Up par l'anse vers le haut (Flèche B) ;
- 31 Déplacer les curseurs du centre de la base vers les deux extrémités (Fig. c) jusqu'au déclic pour l'ouvrir et l'accrocher (Fig. d) ;
- 32 fermer les velcros sur les deux côtés de la Bassinet Pop-Up.
- 33 **CAPOTE** : elle est équipée de 6 boutons sur les côtés (Fig. a) et, en ouvrant le zip prévu à cet effet, d'un empiècement en filet, pour mieux voir bébé (Fig. b).  
Il est possible d'extraire un pan de tissu de la capote pour protéger l'enfant du soleil (fig\_c) et de le remettre en place d'un simple geste à l'intérieur de la capote lorsqu'il ne sert plus.
- 34 **COUVERTURE**: placer le tablier sur la Nacelle PopUp et attacher les boutons des deux côtés et les élastiques comme le montre la figure. La couverture peut avoir différentes caractéristiques en fonction de la collection. La couverture, grâce aux élastiques qui s'attachent à la capote, garantit à l'enfant une meilleure protection contre les intempéries.
- 35 **ANSE** : l'anse est verrouillée uniquement lorsqu'elle est en position verticale (Fig. a). Pour l'abaisser, appuyer sur les deux boutons simultanément et la tourner vers le bas (Fig. b). L'anse est utile pour le transport et le montage de la Bassinet Pop-Up sur les chariots (Fig. c).
- 36 **POSITION BERCEAU** : Navetta PopUp devient un berceau qui ne bascule pas en sortant les 4 pieds situés sous la base.
- 37 **RÉGLAGE DOSSIER** : grâce au SYSTÈME CONFORT il est possible de régler le dossier dans 3 positions.  
Il suffit de tendre la sangle vers soi, comme sur la figure et de la placer dans la position souhaitée.
- 38 **PLIAGE BASSINET POP-UP** : il est possible de plier la Bassinet Pop-Up pour réduire son encombrement. Appuyer et pousser les languettes des curseurs situés sous la base

- de la Bassinet Pop-Up (Fig. a) et les déplacer simultanément au centre de la base (Fig. b).
- 39 Tourner l'anse vers le bas, en appuyant simultanément sur les deux boutons latéraux (Fig. c).  
Accrocher les velcros, des deux côtés, pour tenir la Bassinet Pop-Up pliée (Fig. d).

## GANCIOMATIC SYSTEM

- 40 Ganciomatic System est le système pratique et rapide qui vous permet de fixer Bassinet Pop-Up aux fixations Ganciomatic de la poussette ou à la base du chariot. Pour fixer la Bassinet Pop-Up, la placer sur le chariot et appuyer des deux mains jusqu'au déclic.  
Toujours enclencher le frein du chariot avant de la mettre et de l'enlever.  
Vérifier que la Bassinet Pop-Up est bien fixée.
- Pour la décrocher, tirer le levier de la poignée Ganciomatic (flèche\_a) et soulever Bassinet Pop-Up.

## DÉHOUSSAGE

- 41 Pour déhousser Bassinet Pop-Up :
- Enlever le matelas.
  - déboutonner la couverture et l'enlever
  - déboutonner à l'intérieur de la Bassinet Pop-Up les deux boutons attachés à l'anse (Fig. a) et ouvrir les deux zip comme le montrent les figures B et C, pour retirer le rembourrage.
- 42 Soulever le rembourrage pour détacher plus facilement de la coque les deux morceaux de la sangle (fig d) et les sortir (fig e).
- 43 Il est possible de retirer le rembourrage intérieur du produit.

## ENTRETIEN DES PARTIES EN TISSU

### TISSU INTERNE

- brosser les éléments en tissu pour retirer la poussière et laver à la main à une température maximale de 30° ; ne pas tordre ;
- ne pas utiliser de chlore ;
- ne pas repasser ;
- ne pas laver à sec ;
- ne pas détacher à l'aide de solvants et ne pas sécher dans un sèche-linge à tambour rotatif.



### TISSU EXTÉRIEUR

Nettoyer avec un chiffon humide et un détergent neutre.



## NETTOYAGE DU PRODUIT

- Ce produit requiert un entretien minimum. Les opérations de nettoyage et d'entretien

doivent être effectuées uniquement par des adultes.

- Il est recommandé de nettoyer régulièrement les parties mobiles et, si nécessaire, de les lubrifier avec de l'huile légère.
- Nettoyer périodiquement les parties en plastique avec un linge humide ; ne pas utiliser de solvants ou tout produit similaire.
- Épousseter les éléments en tissu pour chasser la poussière.
- Protéger le produit des agents atmosphériques (eau, pluie ou neige) ; une exposition continue et prolongée au soleil peut provoquer la décoloration de nombreux matériaux.
- Conserver le produit dans un endroit sec.

## ACCESSOIRES EN OPTION

- 44 **HABILLAGE PLUIE INTÉGRAL (COVER ALL):**  
Habillage pluie intégral transparent.  
SAC: sac avec petit matelas pour changer le bébé ; peut être accroché au châssis d'une poussette.
- 45 **BASSINET STAND:** support pratique et compact.

## NUMÉROS DE SÉRIE

- 46 Des informations telles que la date de production sont reportées sous la base de Bassinet Pop-Up.
- Nom du produit, date de production et numéro de série.  
Ces informations sont indispensables en cas de réclamation.

## PEG-PÉREGO S.p.A.

Peg-Pérego se réserve le droit de procéder à tout moment à des modifications sur les modèles décrits dans cet ouvrage, pour des raisons de nature technique ou commerciale.

## SERVICE D'ASSISTANCE

### PEG-PÉREGO

En cas de perte de pièces ou de rupture de l'une d'elles, utiliser exclusivement des pièces de rechange originales Peg-Pérego. Pour toute réparation, remplacement, informations sur les produits, vente de pièces détachées d'origine et accessoires, contactez le service après-vente Peg Pérego en indiquant, si présent, le numéro de série du produit.

## CANADA

tél. 905.839.3371  
fax 905.839.9542  
call us toll free 1.800.661.5050  
site Internet [www.pegperegocom](http://www.pegperegocom)

## EN English

### Declaration of conformity

**Product name**

BOOK POP-UP

**Product reference number**

IPMS02US\* - IPMS02CA\* - IPMS02NA\*

**Reference Standards (origin)**

EN 1888:2012 EN 71-3

European Directive 2005/84/CE (Phtalates Directive)

European Directive 2002/61/CE (Azocolourants)

ASTM F833-11 ASTM F2194-13

16 CFR 1500 & 1501, 15 USC 1278a & 2057c

CPSIA 2008 SOR/85-379

**Declaration of conformity**

PegPerego S.p.A. declares under its sole responsibility that the article to which this declaration relates has undergone internal testing and has been approved, in accordance with regulations in force, by external, independent testing laboratories.

**Date and place of issue**

Arcore, February 2014, PegPerego S.p.A.  
via De Gasperi, 50 20862 Arcore (MB), ITALY

## ES Español

### declaración de conformidad

**Denominación del producto**

BOOK POP-UP

**Código de identificación del producto**

IPMS02US\* - IPMS02CA\* - IPMS02NA\*

**Normativas de referencia (origen)**

EN 1888:2012 EN 71-3

European Directive 2005/84/CE (Phtalates Directive)

European Directive 2002/61/CE (Azocolourants)

ASTM F833-11 ASTM F2194-13

16 CFR 1500 & 1501, 15 USC 1278a & 2057c

CPSIA 2008 SOR/85-379

**Declaración de conformidad**

PegPerego S.p.A. declara bajo su responsabilidad que el artículo en objeto ha sido sometido a pruebas de ensayo internas y ha sido homologado según las normativas vigentes en laboratorios exteriores e independientes.

**Fecha y lugar de expedición**

Arcore, Febrero 2014 PegPerego S.p.A.  
Via De Gasperi, 50 20862 Arcore (MB), ITALY

## FR Français

### Declaration du conformité

**Denomination du produit**

BOOK POP-UP

**Identification du produit**

IPMS02US\* - IPMS02CA\* - IPMS02NA\*

**Standard du referiment (origin)**

EN 1888:2012 EN 71-3

European Directive 2005/84/CE (Phtalates Directive)

European Directive 2002/61/CE (Azocolourants)

ASTM F833-11 ASTM F2194-13

16 CFR 1500 & 1501, 15 USC 1278a & 2057c

CPSIA 2008 SOR/85-379

**Declaration du conformité**

PegPerego S.p.A. déclare, sous sa propre responsabilité, que l'article en question a été soumis à des tests d'essais internes et homologué selon les normes en vigueur par des laboratoires extérieurs et indépendants.

**Date et lieu du publication**

Arcore, février 2013 PegPerego S.p.A.  
Via De Gasperi, 50 20862 Arcore (MB), ITALY

**PEG PEREGO S.p.A.**

VIA DE GASPERI 50 20862 ARCORE MB ITALIA  
tel. 0039 039 60881 fax 0039 039 615869/616454

**Servizio Post Vendita - After Sale:**

tel. 0039 039 6088213 fax: 0039 039 3309992



**PEG PEREGO U.S.A. Inc.**

3625 INDEPENDENCE DRIVE FORT WAYNE INDIANA 46808  
phone 260 482 8191 fax 260 484 2940

**Call us toll free:** 1 800 671 1701

**PEG PEREGO CANADA Inc.**

585 GRANITE COURT PICKERING ONTARIO CANADA L1W3K1  
phone 905 839 3371 fax 905 839 9542

**Call us toll free:** 1 800 661 5050

[www.pegperego.com](http://www.pegperego.com)



## **⚠ WARNING**

AVOID SERIOUS INJURY FROM FALLING OR SLIDING OUT.  
ALWAYS USE COMPLETE 5 POINT SEAT BELT.

## **⚠ ADVERTENCIA**

EVITE LESIONES DE CAIDAS O DESLIZAMIENTOS HACIA FUERA.  
SIEMPRE UTILIZE EL CINTURON COMPLETO DE 5 PUNTOS.

## **⚠ AVERTISSEMENT**

EVITER UNE BLESSURE SÉRIEUSE DUE À UNE CHUTE OU À UN GLISSEMENT.  
TOUJOURS UTILISER LA CEINTURE DE SÉCURITÉ À 5 POINTS COMPLÈTE.



book pop-up

**BOOK POP-UP**

**FINA14031206**

**15/07/2014**