

Register your product and get support at  
[www.philips.com/welcome](http://www.philips.com/welcome)

SCD525

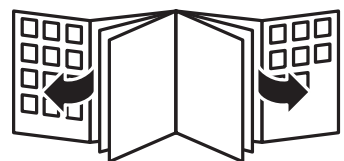

**PHILIPS**  
**AVENT**



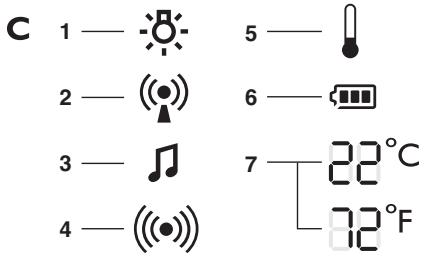
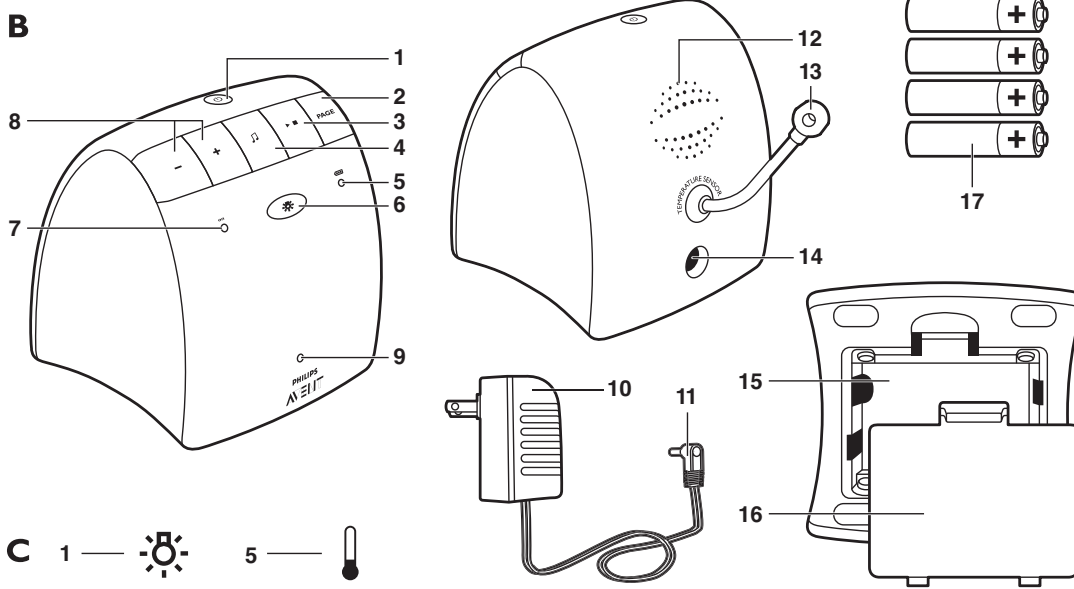
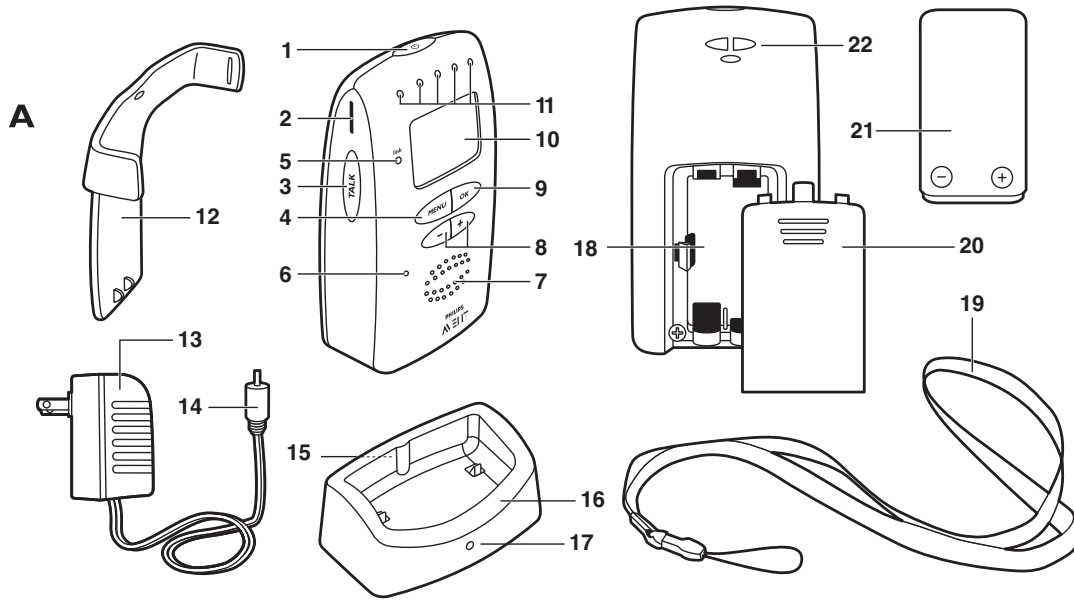



**ENGLISH 6**  
**FRANÇAIS (CANADA) 22**  
**SPANISH 41**

**SCD525**

# IMPORTANT SAFETY INSTRUCTIONS

Some of the following information may not apply to your particular product; however, when using baby monitor equipment, basic safety precautions should always be followed to reduce the risk of fire, electric shock and injury to persons, including the following:

- 1** Read these instructions.
- 2** Keep these instructions.
- 3** Heed all warnings.
- 4** Follow all instructions.
- 5** Do not use this apparatus near water.
- 6** Clean only with dry cloth.
- 7** Do not block any ventilation openings. Install in accordance with the manufacturer's instructions.
- 8** Do not install near any heat sources such as radiators, heat registers, stoves or other apparatus (including amplifiers) that produce heat.
- 9** Do not defeat the safety purpose of the polarized or grounding-type plug. A polarized plug has two blades with one wider than the other. A grounding-type plug has two blades and a third grounding prong. The wide blade or the third prong are provided for your safety. If the provided plug does not fit into your outlet, consult an electrician for replacement of the obsolete outlet.
- 10** Protect the power cord from being walked on or pinched particularly at plugs, convenience receptacles, and the point where they exit from the apparatus.
- 11** Only use attachments/accessories specified by the manufacturer.
- 12** Unplug this appliance during lightning storms or when not used for long periods of time.
- 13** Refer all servicing to qualified service personnel. Servicing is required when the apparatus has been damaged in any way, such as power-supply cord or plug is damaged, liquid has been spilled or objects have fallen into the apparatus, the apparatus has been exposed to rain or moisture, does not operate normally, or has been dropped. For assistance visit our website [www.philips.com/AVENT](http://www.philips.com/AVENT) or call 1-800-54-AVENT (1-800-542-8368).
- 14** This baby monitor is intended as an aid. It is not a substitute for responsible and proper adult supervision and should not be used as such.
- 15** Use this appliance only for its intended use as described in this manual.
- 16** Unplug this product from the wall outlet before cleaning. Do not use liquid cleaners or aerosol cleaners.
- 17** Products should not be used while you are in a bathtub, shower or pool. Immersion of the product in water could cause an electrical shock.
- 18** This product should be operated only from the type of power source indicated on the type plate of the adapters (A13,B10). If you are not sure of the type of power supply to your home, consult your dealer or local power company.
- 19** The apparatus shall not be exposed to dripping or splashing and no objects filled with liquids, such as vases, shall be placed on the apparatus.
- 20** Do not overload wall outlets and extension cords as this can result in the risk of fire or electric shock.
- 21** Never push objects of any kind into this product through casing slots as they may touch dangerous voltage points or short out parts that could result in a risk of fire or electric shock. Never spill liquid of any kind on the product.
- 22** To reduce the risk of electric shock, do not disassemble this product, but visit our website [www.philips.com/AVENT](http://www.philips.com/AVENT) or call 1-800-54-AVENT (1-800-542-8368) for assistance. Opening or removing covers (except battery compartment lids) may expose you to dangerous voltage or other risks. Incorrect reassembly can cause electric shock when the appliance is subsequently used.

- 23** To prevent strangulation with power cord, never place monitor within reach of child. Do not use with extension cords.
- 24** Do not place any sources of danger on the apparatus (like liquid-filled objects, lighted candles etc.).

**If your product utilizes batteries, the following additional precautions should be observed:**

- 1** Use only the type and size of batteries specified in the user manual.
- 2** Do not dispose of batteries in fire. They may explode. Check with local regulations for possible special disposal instructions.
- 3** Exercise care in handling batteries in order not to short out the batteries with conducting materials such as rings, bracelets and keys. Overcharging, short circuiting, reverse charging, mutilation, or incineration of batteries must be avoided to prevent one or more of the following occurrences: release of toxic materials, release of hydrogen and/or oxygen gas, rise in surface temperature.
- 4** Do not attempt to recharge batteries provided with or identified for use with this product that are not intended to be charged. The batteries may leak corrosive electrolyte or explode.
- 5** Do not attempt to rejuvenate the batteries provided with or identified for use with this product by heating them. Sudden release of battery electrolyte may occur, causing burns or irritation to eyes or skin.
- 6** If and when necessary, the batteries must be replaced with identical new ones from the same manufacturer. If a battery to be replaced is connected with other batteries in series, it is recommended that the other batteries be replaced with new ones at the same time.
- 7** Reverse polarity installation of the batteries in the end product must be avoided. Reverse insertion of batteries can cause charging, and that may result in leakage or explosion.
- 8** Remove batteries from this product if you store the product over 30 days because the batteries could leak and damage the product.
- 9** Discard 'dead' batteries as soon as possible since 'dead' batteries are more likely to leak in a product. If a battery has leaked or vented, it should be replaced immediately using protective gloves.
- 10** Do not store this product, or the batteries provided with or identified for use with this product, in high-temperature areas. Batteries that are stored in a freezer or refrigerator for the purpose of extending shelf life should be protected from condensation during storage and defrosting. Batteries should be stabilized at room temperature prior to use after cold storage.
- 11** If your product uses rechargeable batteries, charge the batteries only in accordance with the instructions and limitations specified in the user manual.
- 12** There is a risk of explosion if batteries are replaced with an incorrect type. For the **parent unit**, always use the SCD525 NiMh **rechargeable** battery pack supplied with the appliance.

## SAVE THESE INSTRUCTIONS

- **CAUTION: THE SYMBOL SHOWN IN FIGURE 1 MEANS THAT THERE IS A RISK OF EXPLOSION OF THE BATTERIES AND/OR OF SERIOUS DAMAGE TO THE BABY MONITOR IF THE BATTERIES OR THE ADAPTER ARE REPLACED WITH AN INCORRECT TYPE. (Fig. 1)**
- **THE SYMBOL SHOWN IN FIGURE 2 INDICATES, FOR THE SAFETY OF EVERYONE IN YOUR HOUSEHOLD, THAT UNINSULATED MATERIAL WITHIN YOUR PRODUCT MAY CAUSE AN ELECTRICAL SHOCK. EXCEPT FOR THE BATTERY COMPARTMENT, PLEASE DO NOT OPEN THE**

## 8 ENGLISH

### **HOUSING OF THE BABY UNIT AND PARENT UNIT IN ORDER TO PREVENT ELECTRIC SHOCK (Fig. 2).**

Adapter for baby unit:

- Input: 100-240VAC 50-60Hz
- Output: 7.5 VDC 400 mA
- Adapter no. S004LU0750040

Adapter for charger:

- Input: 100-240 VAC 50/60Hz
- Output: 7.5VDC 500mA
- Adapter no. SSA-5W-09 US 075050F

The socket-outlet shall be installed near the equipment and shall be easily accessible.

For the baby unit, only use 1.5V AA alkaline batteries (batteries not supplied).

For the parent unit, only use the NiMH rechargeable battery pack supplied with the appliance.

Dispose of used batteries according to the instructions.

### **Compliance information**

The term 'IC' before the certification number signifies that Industry Canada technical specifications were met. This certification means that the equipment meets certain radio communications and operational requirements. This device complies with Part 15 of the FCC Rules and RSS-213 of Industry Canada. Operation is subject to the following two conditions: (1) this device may not cause harmful interference, and (2) this device must accept any interference received, including interference that may cause undesired operation.

### **Radio interference**

This equipment has been tested and found to comply with the limits for a Class B digital device, pursuant to Part 15 of the FCC Rules and ICES-003 of Industry Canada. These limits are designed to provide reasonable protection against harmful interference in a residential installation. This equipment generates, uses and can radiate radio frequency energy and, if not installed and used in accordance with the instructions, may cause harmful interference to radio communications.

However, there is no guarantee that interference will not occur in a particular installation. If this equipment does cause harmful interference to radio or television reception, which can be determined by turning the equipment off and on, the user is encouraged to try to correct the interference by one or more of the following measures:

- Reorient or relocate the receiving antenna.
- Increase the separation between the equipment and receiver.
- Connect the equipment to an outlet on a circuit different from that to which the receiver is connected.
- Consult the dealer or an experienced radio/TV technician for help.

### **RF Radiation Exposure Statement**

This equipment complies with FCC RF radiation exposure limits set forth for an uncontrolled environment. This equipment should be installed and operated with a minimum distance of 7 3/4 inches / 20 centimeters between the radiator and your body. For handheld operation, this equipment has been tested and meets the FCC RF exposure guidelines. For body-worn operation, this product has been tested and meets the FCC RF exposure guideline when used with the belt clip or neck strap supplied with this product. This transmitter must not be co-located or operating in conjunction with any other antenna or transmitter. Use of other accessories may not ensure compliance with FCC RF exposure guidelines. This equipment also complies with Industry Canada RSS-102 with respect to Canada's Health Code 6 for Exposure of Humans to RF Fields.

### **Do not attempt to repair or modify this equipment**

Any repairs or alterations made by the user to the equipment may void the warranty and compliance of the equipment. Changes or modifications made to this equipment not expressly approved by Philips AVENT may void the FCC authorization to operate this equipment. For assistance visit our website [www.philips.com/AVENT](http://www.philips.com/AVENT) or call 1-800-54-AVENT (1-800-542-8368).



## Introduction

Congratulations on your purchase and welcome to Philips AVENT! To fully benefit from the support that Philips AVENT offers, register your product at [www.philips.com/welcome](http://www.philips.com/welcome).

Philips AVENT is dedicated to producing caring, reliable products that give parents the reassurance they need. This Philips AVENT baby monitor provides round-the-clock support by ensuring you can always hear your baby clearly without any distracting noise. The DECT technology guarantees zero interference from other wireless appliances and a crystal clear signal between the baby unit and the parent unit. The temperature sensor enables you to monitor the temperature in your baby's room, and offers you personalized settings to help keep your baby's room comfortable.





The temperature sensor enables you to monitor the temperature in your baby's room, and offers you personalized settings to help keep your baby's room comfortable.

## General description (Fig. 3)

### A Parent unit

- 1 On/off button 
- 2 Slot for belt clip
- 3 TALK button
- 4 MENU button
- 5 LINK light
- 6 Microphone
- 7 Loudspeaker
- 8 Menu and volume +/- buttons
- 9 OK button
- 10 Display
- 11 Sound level lights
- 12 Belt clip
- 13 Adapter
- 14 Small appliance plug
- 15 Socket for small appliance plug
- 16 Charger
- 17 Charging light
- 18 Compartment for rechargeable battery pack
- 19 Neck strap
- 20 Lid of compartment for rechargeable battery pack
- 21 Rechargeable battery pack (included)
- 22 Opening for neck strap

### B Baby unit

- 1 On/off button 
- 2 PAGE button
- 3 Play/stop button 
- 4 Lullaby button 
- 5 Battery light 
- 6 Nightlight button 
- 7 Power-on light
- 8 Volume +/- buttons
- 9 Microphone
- 10 Adapter
- 11 Large appliance plug
- 12 Loudspeaker
- 13 Temperature sensor
- 14 Socket for large appliance plug



## 10 ENGLISH

- 15 Compartment for non-rechargeable batteries
- 16 Lid of compartment for non-rechargeable batteries
- 17 Non-rechargeable batteries (not included)

### C Display

- 1 Nightlight symbol
- 2 ECO symbol
- 3 Lullaby symbol
- 4 Sound alert
- 5 Temperature alert
- 6 Battery symbol
- 7 Room temperature indication (Celsius or Fahrenheit)

For other display indications and volume/sensitivity levels, see chapters 'Features' and 'Menu options'.

### Important

#### WARNING

- Read this user manual carefully before you use the appliance and save it for future reference.
- Never immerse any part of the baby monitor in water or any other liquid.
- Do not place the appliance where water or any other liquid can drip or splash onto it.
- Never put any object containing liquid on top of the baby unit.
- Check if the voltage indicated on the adapters of the baby unit and the charger corresponds to the local voltage before you connect the appliance.
- Only use the adapter supplied to connect the baby unit to the power outlet.
- Only use the charger and adapter supplied to charge the parent unit.
- The adapters contain a transformer. Do not cut off the adapters to replace them with other plugs, as this causes a hazardous situation.
- If the adapters are damaged, always have them replaced with one of the original type in order to avoid a hazard. For the correct type, see chapter 'Replacement'.
- If the charger of the parent unit is damaged, always have it replaced with one of the original type.
- Never use the baby monitor in moist places or close to water.
- Use and store the appliance at a temperature between 50°F (10°C) and 95°F (35°C).
- Children should be supervised to ensure that they do not play with the appliance.
- Do not expose the baby unit and parent unit to extreme cold or heat or to direct sunlight. Do not put the baby unit and the parent unit close to a heating source.
- Make sure the baby unit and the cord are always out of reach of the baby (at least 3 feet/1 meter away).
- Never place the baby unit inside the baby's bed or playpen.
- Never cover the parent unit and the baby unit with anything (e.g. a towel or blanket).
- Always place non-rechargeable batteries of the correct type in the baby unit.
- Always place a rechargeable battery pack of the correct type in the parent unit.
- If you place the parent unit next to a transmitter or other DECT appliance (e.g. a DECT telephone or wireless router for the internet), the connection with the baby unit may be lost. Move the baby monitor further away from the other wireless appliances until the connection is restored.
- Switched-on mobile phones in the vicinity of the baby monitor may cause interference with the baby monitor.
- Radio interference is inevitable and may have an effect on the sound quality of the baby monitor.
- This baby monitor is intended as an aid. It is not a substitute for responsible and proper adult supervision and should not be used as such.
- Take every precaution to make sure that your baby can sleep safely.



- The temperature sensor only measures the temperature in the baby room. It cannot be used to control or adjust the temperature in the baby room.
- This monitor is not intended to be used as a medical monitor and its use should not replace adult supervision.

## Preparing for use

### Baby unit

You can use the baby unit corded or on non-rechargeable batteries. Even if you are going to use the unit corded, we advise you to insert non-rechargeable batteries. This guarantees automatic back-up in case of power failure.

#### Corded operation

- 1 Put the large appliance plug in the baby unit and put the adapter in a wall outlet (Fig. 4).

#### Operation on non-rechargeable batteries

The baby unit runs on four 1.5V R6 AA batteries (not included). We advise you to use Philips LR6 PowerLife batteries or an equivalent type.

Do not use rechargeable batteries, as the baby unit does not have a charging function.

Place batteries in the baby unit if you do not want to use it corded or if you want to be sure of backup power in case of power failure. Replace the batteries when the baby unit indicates that the batteries are low (the empty battery symbol flashes on the display and the text 'Battery low' appears).

Unplug the baby unit and make sure your hands and the unit are dry when you insert the non-rechargeable batteries.

- 1 Remove the lid of the compartment for non-rechargeable batteries. (Fig. 5)
- 2 Insert four non-rechargeable batteries (Fig. 6).

*Note: Make sure the + and - poles of the batteries point in the right direction.*

- 3 Reattach the lid. (Fig. 7)

*Note: When the batteries are low, the battery light on the baby unit flashes red.*

### Parent unit

#### Operation on rechargeable battery pack

The parent unit comes with a NiMH 850mAh rechargeable battery pack.

Charge the parent unit before you use it for the first time or when the parent unit indicates that the battery pack is low (the empty battery symbol flashes on the display and the parent unit beeps). The parent unit starts indicating that the battery pack is low 30 minutes before the battery pack is completely empty.

*Note: If the battery pack is completely empty, the parent unit automatically switches off and loses contact with the baby unit.*

- 1 Remove the lid of the compartment for the rechargeable battery pack (Fig. 8).
- 2 Insert the rechargeable battery pack (Fig. 9).

*Note: Make sure the + and - poles of the battery pack point in the right direction.*

- 3 Reattach the lid (Fig. 10).
  - 4 Insert the small appliance plug into the charger, put the adapter in a power outlet and place the parent unit in the charger (Fig. 11).
- ▶ The charging light on the charger goes on.



## 12 ENGLISH

- ▶ The display shows a charging battery symbol to indicate that the parent unit is charging.
- 5** Leave the parent unit in the charger until the battery pack is fully charged.
  - ▶ During charging, the charging light on the charger stays on.
  - ▶ When the battery pack is fully charged, the display of the parent unit shows a full battery symbol .
    - When you charge the parent unit for the first time or after a long period of non-use, switch it off and let it charge continuously for at least 10 hours.
    - Charging normally takes 8 hours, but it takes longer when the parent unit is switched on while charging. To keep the charging time as short as possible, switch off the parent unit during charging.
    - When the battery pack is fully charged, the parent unit can be used cordlessly for up to 24 hours.

*Note: When the parent unit is charged for the first time, the operating time is less than 24 hours. The battery pack only reaches its full capacity after you have charged and discharged it four times.*



*Note: When the parent unit is not in the charger, the battery pack gradually discharges, even when the parent unit is switched off.*

### Using the appliance

Use the baby monitor for its intended household use as described in this manual.

- 1** Place the parent unit and the baby unit in the same room to test the connection (Fig. 12). Make sure the baby unit is at least 3 feet/1 meter away from the parent unit.
- 2** Press and hold the on/off button  on the baby unit until the green power-on light goes on. (Fig. 13)

*Note: The power-on light always lights up green, even when there is no connection with the parent unit.*

- ▶ The nightlight lights up briefly and then goes out again.
  - ▶ The battery light  lights up briefly and then goes out again. (Fig. 14)
- 3** Press and hold the on/off button  on the parent unit until the sound level lights light up briefly. (Fig. 15)
    - ▶ The display goes on and the battery symbol appears on the display (Fig. 16).
    - ▶ The LINK light flashes red and the message 'Searching' appears on the display. (Fig. 17)
    - ▶ The LINK light on the parent unit turns green and lights up continuously when a connection has been established between the baby unit and parent unit. The message 'Linked' appears on the display. (Fig. 18)
    - ▶ After 2 seconds the message 'Linked' disappears and the temperature value is shown on the display. (Fig. 19)
    - ▶ If no connection is established, the LINK light on the parent unit flashes red. The parent unit beeps from time to time and the message 'Searching' appears on the display, followed by the message 'Not Linked' (Fig. 20).

### Positioning the baby monitor

- 1** Place the baby unit at least 3 feet/1 meter away from your baby (Fig. 21).
- 2** Place the parent unit within the operating range of the baby unit. Make sure it is at least 3 feet/1 meter away from the baby unit to avoid acoustic feedback (Fig. 22).

For more information on the operating range, see section 'Operating range' below.

### Operating range

The operating range of the baby monitor is 1000 feet/330 metres in open air. Depending on the surroundings and other disturbing factors, this range may be smaller. Indoors the operating range is up to 150 feet/50 metres.



*Note: If the ECO mode is switched on, the operating range of the baby monitor is also smaller. See section 'ECO mode' in chapter 'Menu options'.*

Dry materials	Material thickness	Loss of range
Wood, plaster, cardboard, glass (without metal, wires or lead)	< 12in/30cm	0-10%
Brick, plywood	< 12in/30cm	5-35%
Reinforced concrete	< 12in/30cm	30-100%
Metal grilles or bars	< 0.4in/1cm	90-100%
Metal or aluminum sheets	< 0.4in/1cm	100%

For wet and moist materials, the range loss may be up to 100%.

### Features

The following features are described in chapter 'Menu options', as they can only be operated in the menu of the parent unit:

- Adjusting microphone sensitivity
- Sound alert on/off
- Setting room temperature range (minimum and maximum temperature)
- Temperature alert on/off
- ECO mode on/off
- Setting temperature scale (Fahrenheit or Celcius)

### Adjusting loudspeaker volume

- 1** Press the volume + or – button on the baby unit until the desired loudspeaker volume for the baby unit has been reached (Fig. 23).

*Note: You can only set the loudspeaker volume on the baby unit when a lullaby is playing.*

- 2** Press the volume + or – button on the parent unit until the desired loudspeaker volume for the parent unit has been reached (Fig. 24).
  - ▶ The display gives visual feedback on the volume settings of the parent unit: (Fig. 25)
    - Volume switched off/silent baby monitoring
    - Minimum volume
    - Maximum volume

*Note: If the volume is set to a high level, the units consume more power.*

### Talk function

You can use the TALK button on the parent unit to talk to your baby (e.g. to comfort your baby).

- 1** Press and hold the TALK button and talk clearly into the microphone from a distance of 6-12in/15-30cm (Fig. 26).
  - ▶ The green LINK light starts flashing and the message 'Talk' appears on the display.
- 2** Release the TALK button when you have finished talking.

### Sound level lights

The parent unit continuously monitors the sound level in your baby's room and the sound level lights let you know if there is any activity. If your baby cries, you see the sound level lights light up on the parent unit.

## 14 ENGLISH

- As long as the baby unit does not detect a sound, all sound level lights on the parent unit are out.
- When the baby unit picks up a sound, one or more sound level lights on the parent unit go on. The number of lights that go on is related to the loudness of the sound picked up by the baby unit.

### Nightlight

**1** Press the nightlight button  on the baby unit to switch on the nightlight. (Fig. 27)

▶  appears on the display of the parent unit.

**2** Press the nightlight button  again to switch off the nightlight.

▶ The nightlight dims gradually before it goes out completely.

▶  disappears from the display of the parent unit.

*Tip: Switch off the nightlight when you operate the baby unit on the non-rechargeable batteries. This saves power.*

### Paging the parent unit

If you have misplaced the parent unit and its volume is switched off, you can use the PAGE button on the baby unit to locate the parent unit.

*Note: The paging function only works when the parent unit is switched on.*

**1** Press the PAGE button on the baby unit (Fig. 28).

▶ The message 'Paging' appears on the display of the parent unit.

▶ The parent unit produces a paging alert tone.

**2** To stop the paging alert tone, press the PAGE button again or press any button on the parent unit.

### Lullaby function

**1** Press the play/stop button  on the baby unit to play the currently selected lullaby. (Fig. 29)

▶ The lullaby starts to play and repeats continuously.

**2** To select another lullaby when a lullaby is playing: (Fig. 30)

- Press the lullaby button  on the baby unit.

- Wait 2 seconds for the next lullaby to start.

- If you want another lullaby, press the lullaby button  on the baby unit again.

**3** To stop the lullaby, press the play/stop button  on the baby unit again. (Fig. 29)

### Out of range alert

When the parent unit is out of range of the baby unit, the parent unit beeps from time to time and the messages 'Searching' and 'Not linked' appear on the display. The LINK light on the parent unit flashes red.

*Note: The message 'Not Linked' also appears on the display of the parent unit when the baby unit is switched off.*

### Menu options

All functions can be operated on the parent unit, but some functions can also be operated on the baby unit.

### Menu operation - general explanation

---

*Note: Menu functions can only be operated when a connection has been established between the baby unit and the parent unit.*

- 1** Press the MENU button to open the menu (Fig. 31).
  - ▶ The first menu option appears on the display.
- 2** Use the – and + buttons to select the desired menu option (Fig. 32).

*Note: The arrow indicates in which direction you can navigate.*

- 3** Press the OK button to confirm (Fig. 33).
- 4** Use the + and - buttons to select the desired setting.
- 5** Press the OK button to confirm.
  - ▶ The new setting flashes once. The message 'saved' also flashes once and then disappears from the display.
- 6** Press the MENU button again to exit the menu.

### ECO mode

---

*Note: You can only switch the ECO mode on and off in the menu of the parent unit.*

You can use the ECO mode to reduce the energy consumption of the appliance. Monitoring your baby from a small distance requires less transmission power and less electrical power than monitoring your baby from a large distance. When you monitor your baby from a small distance, you can activate the ECO mode. In the ECO mode, the appliance consumes less energy, but still ensures that you can always hear your baby clearly without any distracting noise. Using the baby monitor in the ECO mode helps you to preserve the environment.

*Note: The operating range of the baby monitor when it is operated in the ECO mode is 850 feet/260 meters in open air. Depending on the surroundings and other factor that may cause interference, this range may be smaller.*

- 1** Select 'ECO mode' with the + and - buttons (Fig. 32).
- 2** Press the OK button to confirm (Fig. 33).
- 3** If the ECO mode is off, the display shows 'On?'. Press the OK button to switch on the ECO mode. If the ECO mode is on, the display shows 'Off?'. Press the OK button to switch off the ECO mode.
  - ▶ If you have set the ECO mode to 'on', the parent unit switches off and on again. The ECO mode symbol appears on the display of the baby unit and the parent unit to indicate that both units now operate in ECO mode.

*Note: The connection between parent and baby unit may be lost when the ECO mode is switched on. If this happens, the operating range may be too large for the ECO mode. In this case, either reduce the operating range or switch off the ECO mode.*

### Adjusting microphone sensitivity

---

*Note: You can only adjust the microphone sensitivity in the menu of the parent unit.*

You can set the microphone sensitivity of the baby unit to the desired level. You can only change the microphone sensitivity when a connection between the baby unit and the parent unit has been established, i.e. when the LINK light on the parent unit lights up green continuously.

- 1** Select 'Sensitivity' with the + and - buttons. (Fig. 32)
- 2** Press the OK button to confirm.



## 16 ENGLISH

**3** Select the desired microphone sensitivity level for the baby unit with the + and - buttons. (Fig. 34)

**1** Minimum sensitivity level

**2** Maximum sensitivity level

**4** Press the OK button to confirm.

► The message 'Saved' appears on the display.

*Note: When the microphone sensitivity of the baby unit is set to a high level, it picks up more sounds and therefore transmits more often. As a result, the units consume more power and the operating time of the battery is shorter.*

### Sound alert on/off

---

*Note: You can only switch the sound alert on and off in the menu of the parent unit.*

This feature allows you to monitor your baby silently. It enables you to switch off the volume on your parent unit and still be alerted if your baby cries.

If the sound alert is switched on, the parent unit beeps as soon as the fourth sound level light lights up blue while the volume is switched off. In addition, the backlight of the parent unit display goes on and the sound alert symbol ( q ) flashes on the display.

**1** Select 'Alert settings' with the + and - buttons. (Fig. 32)

**2** Press the OK button to confirm.

**3** Select 'Sound alert' with the + and - buttons.

**4** Press the OK button to confirm.

**5** If the alert is off, the display shows 'On?'. Press the OK button to switch on the alert. If the alert is on, the display shows 'Off?'. Press the OK button to switch off the alert.

► If you have set the sound alert to 'on', the sound alert symbol ( q ) appears on the display of the parent unit.

### Setting room temperature range

---

*Note: You can only adjust the temperature range in the menu of the parent unit.*

A baby will sleep comfortably in a room heated to a temperature between 61°F (16°C) and 68°F (20°C). This is important, since a baby cannot regulate its body temperature as well as an adult. A baby needs more time to adjust to temperature changes.

If you do not set a temperature range, the baby monitor alerts you when the temperature in your baby's room drops below 57°F (14°C) or rises above 86°F (30°C). In this case, the backlight of the parent unit display goes on and 'High' or 'Low' appears on the display. To change the default minimum and maximum temperature, follow the instructions below.

*Note: The temperature of the baby's room is shown on the display of the parent unit when they are linked.*

**1** Select 'Temperature' with the + and - buttons. (Fig. 32)

**2** Press the OK button to confirm.

**3** Select 'Range' with the + and - buttons. (Fig. 32)

**4** Press the OK button to confirm.

**5** Set the desired minimum temperature with the + and - buttons.

**6** Press the OK button to confirm.

**7** Set the desired maximum temperature with the + and - buttons.

**8** Press the OK button to confirm.





- ▶ The message 'Saved' appears on the display.

### Temperature alert on/off

---

*Note: You can only switch the temperature alert on and off in the menu of the parent unit.*

*Note: If the temperature alert is activated too often, reduce the set minimum temperature and/or increase the set maximum temperature (see 'Setting room temperature range').*

If the temperature alert is switched on, the parent unit beeps if the actual room temperature exceeds the set maximum temperature or drops below the set minimum temperature. In addition, the backlight of the parent unit display goes on and 'High' or 'Low' appears on the display. If no minimum and maximum temperatures have been set, the temperature alert is given when the room temperature drops below 57°F (14°C) or rises above 86°F (30°C).

- 1 Select 'Temperature' with the + and - buttons (Fig. 32).
- 2 Press the OK button to confirm.
- 3 Select 'Alert' with the + and - buttons (Fig. 32).
- 4 Press the OK button to confirm.
- 5 If the alert is off, the display shows 'On?'. Press the OK button to switch on the alert. If the alert is on, the display shows 'Off?'. Press the OK button to switch off the alert.

### Setting temperature scale

---

*Note: You can only set the temperature scale in the menu of the parent unit.*

You can set the temperature scale either to Celsius (C) or Fahrenheit (F).

- 1 Select 'Settings' with the + and - buttons (Fig. 32).
- 2 Press the OK button to confirm.
- 3 Select 'Temp scale' with the + and - buttons.
- 4 Press the OK button to confirm.
- 5 Select 'Celsius' or 'Fahrenheit' with the + and - buttons.

### Reset function

---

This function in the menu of the parent unit allows you to reset both the parent unit and the baby unit to the default settings at the same time. You can use this function if problems occur that you cannot solve by following the suggestions in chapter 'Frequently asked questions'.

- 1 Select 'Settings' with the + and - buttons (Fig. 32).
- 2 Press the OK button to confirm.
- 3 Select 'Reset' with the + and - buttons.
- 4 Press the OK button to confirm.
  - ▶ The message 'Confirm?' appears on the display of the parent unit.
- 5 Press the OK button to confirm.
  - ▶ The parent unit switches off and then switches on again.
  - ▶ The units have now both been reset to the default factory settings.

### Default settings

Parent unit

- Language: English
- Loudspeaker volume: 1
- Microphone sensitivity: 3

## 18 ENGLISH

- Sound alert: off
  - Temperature alert: off
  - 'Temperature low' alert: 57°F (14°C)
  - 'Temperature high' alert: 86°F (30°C)
  - Temperature scale: Celsius
  - ECO mode: off
- Baby unit
- Loudspeaker volume: 3
  - Nightlight: off
  - Lullaby: off

### Accessories

#### Belt clip and neck strap

If the battery pack of the parent unit is sufficiently charged, you can take the unit with you inside and outside the house if you attach the unit to your belt or waistband with the belt clip or if you hang it around your neck with the neck strap. This allows you to monitor your baby while you are moving around.

#### Connecting the belt clip

- 1 Snap the belt clip onto the parent unit (Fig. 35).

#### Disconnecting the belt clip

- 1 Pull the belt clip off the parent unit.

#### Connecting the neck strap

- 1 Insert the end loop of the neck strap through the hole behind the strap post. Thread the neck strap through the end loop and pull the neck strap tight (Fig. 36).

#### Disconnecting the neck strap

- 1 Pass the neck strap through the end loop and pull the end loop out of the hole behind the strap post.

### Cleaning and maintenance

Do not immerse the parent unit or the baby unit in water and do not clean them under the tap.

Do not use cleaning spray or liquid cleaners.

- 1 Unplug the baby unit if it is connected to a power outlet and take the parent unit out of the charger.
- 2 Clean the parent unit and the baby unit with a damp cloth.

Make sure the parent unit is dry before you put it back into the plugged-in charger.

- 3 Clean the charger with a dry cloth.
- 4 Clean the adapters with a dry cloth.

This appliance has no other user-serviceable parts. For assistance call 1-800-54-AVENT (1-800-542-8368).

### Storage

- When you are not going to use the baby monitor for some time, remove the non-rechargeable batteries from the baby unit and the rechargeable battery pack from the parent unit. Store the

parent unit, the baby unit, the charger of the parent unit and the adapters in a cool and dry place.

- Do not wrap cords around the monitor when storing. Store cords in a safe location where they will not be cut or damaged.

## Replacement

### Baby unit

#### Batteries

Only replace the non-rechargeable batteries of the baby unit with four non-rechargeable 1.5V R6 AA batteries.

*Note: We recommend you to use Philips non-rechargeable batteries or an equivalent type.*

#### Adapter

Only replace the adapter of the baby unit with an adapter of the original type. For assistance visit our website [www.philips.com/AVENT](http://www.philips.com/AVENT) or call 1-800-54-AVENT (1-800-542-8368).

### Parent unit

#### Batteries

Only replace the SCD525 NiMh rechargeable battery pack of the parent unit with a rechargeable battery pack of the original type. For assistance visit our website [www.philips.com/AVENT](http://www.philips.com/AVENT) or call 1-800-54-AVENT (1-800-542-8368).

#### Adapter

Only replace the adapter of the parent unit charger with an adapter of the original type. For assistance visit our website [www.philips.com/AVENT](http://www.philips.com/AVENT) or call 1-800-54-AVENT (1-800-542-8368)..

## Assistance

For assistance visit our website [www.philips.com/AVENT](http://www.philips.com/AVENT) or call 1-800-54-AVENT (1-800-542-8368).

## Environment

- Dispose of batteries properly. Do not incinerate. Batteries may explode if overheated. Do not wrap in metal or aluminum foil. Wrap in newspaper before discarding (Fig. 37).
- It is suggested that you contact your local town or city to determine proper battery redemption site(s) in your area.

## Warranty

### FULL TWO YEAR WARRANTY

Philips Electronics North America Corporation (USA) and Philips Electronics Ltd (CANADA) warrant each new Philips AVENT product, model SCD525/00, against defects in materials or workmanship for a period of two years from the date of purchase, and agree to repair or replace any defective product without charge. **IMPORTANT:** This warranty does not cover damage resulting from accident, misuse or abuse, lack of reasonable care, or the affixing of any attachment not provided with the product. **NO RESPONSIBILITY IS ASSUMED FOR ANY SPECIAL, INCIDENTAL OR CONSEQUENTIAL DAMAGES.** In order to obtain warranty service, simply call toll-free 1-800-54-AVENT.

### Frequently asked questions

This chapter lists the questions most frequently asked about the appliance. If you cannot find the answer to your question, visit our website [www.philips.com/AVENT](http://www.philips.com/AVENT) or call 1-800-54-AVENT (1-800-542-8368).

Question	Answer
What is ECO mode? How does this mode help the environment?	The ECO mode has been developed to enable you to reduce your energy consumption. Monitoring your baby from a small distance requires less power than monitoring your baby from a large distance. When you monitor your baby from a small distance, you can activate the ECO mode. By switching on the ECO mode, your baby monitor uses less energy and is therefore more environment-friendly.
Why don't both the power-on light of the baby unit and the LINK light of the parent unit come on when I press the on/off buttons of the units?	Perhaps the rechargeable battery pack of the parent unit is empty and the parent unit is not in the plugged-in charger. Insert the small appliance plug into the charger, put the adapter of the charger in a wall socket and place the parent unit in the charger. Then press the on/off button to establish connection with the baby unit.
	Perhaps the non-rechargeable batteries of the baby unit are empty and the baby unit is not connected to a power outlet. Replace the non-rechargeable batteries or connect the baby unit to a power outlet. Then press the on/off button to establish connection with the parent unit.
	The baby unit and the parent unit may be out of range of each other. Move the parent unit closer to the baby unit, but not closer than 3 feet/1 meter.
	If the LINK light on the parent unit still does not start to flash, use the reset function to reset the units to their default settings.
Why does the LINK light on the parent unit light up red continuously and why is the message 'Searching' shown on the display?	The baby unit and the parent unit are out of range of each other. Move the parent unit closer to the baby unit.
	The baby unit may be switched off. Switch on the baby unit.
	The ECO mode is switched on, but the operating range is too large. Move the parent unit closer to the baby unit or switch off the ECO mode.
Why does the battery light on the baby unit flash red?	The non-rechargeable batteries of the baby unit are running low. Replace the non-rechargeable batteries or connect the baby unit to a power outlet (see chapter 'Preparing for use').
Why does the parent unit beep?	If the parent unit beeps while the LINK light lights up red continuously and the message 'Searching' is shown on the display, the connection with the baby unit is lost. Move the parent unit closer to the baby unit.

Question	Answer
	If the parent unit beeps and the battery symbol on the display is empty, the rechargeable battery pack of the parent unit is running low. Recharge the parent unit.
	If you have switched off the volume while the sound alert is on, the parent unit beeps whenever the fourth sound level light lights up because the baby unit has picked up a sound.
	If you have set the room temperature range on the parent unit and the temperature alert is on, the parent unit beeps when the temperature drops below the set level or 57°F (14°C) or when the temperature rises above the set level or above 86°F (30°C).
	The baby unit may be switched off. Switch on the baby unit.
Why does the appliance produce a high-pitched noise?	The units may be too close to each other. Make sure the parent unit and the baby unit are at least 3 feet/1 meter away from each other.
	The volume of the parent unit may be set too high. Decrease the volume of the parent unit.
Why don't I hear a sound/Why can't I hear my baby cry?	The volume of the parent unit may be set too low or may be switched off. Increase the volume of the parent unit.
	The microphone sensitivity level of the baby unit may be set too low. Set the microphone sensitivity level to a higher level in the menu of the parent unit.
	The baby unit and the parent unit may be out of range of each other. Reduce the distance between the units.
Why does the parent unit react too quickly to other sounds?	The baby unit also picks up other sounds than those of your baby. Move the baby unit closer to the baby (but observe the minimum distance of 3 feet/1 meter).
	The microphone sensitivity level of the baby unit may be set too high. Decrease the microphone sensitivity level in the menu of the parent unit.
Why does the parent unit react slowly to the baby's crying?	The microphone sensitivity level of the baby unit may be set too low. Increase the microphone sensitivity level in the menu of the parent unit.
Why do the non-rechargeable batteries of the baby unit run low quickly?	The microphone sensitivity level of the baby unit may be set too high, which causes the baby unit to transmit more often. Decrease the microphone sensitivity level in the menu of the parent unit.
	The volume on the baby unit may be set too high, which causes the baby unit to consume a lot of energy. Decrease the volume of the baby unit.

Question	Answer
	You may have set a maximum room temperature that is lower than the actual room temperature or a minimum room temperature that is higher than the actual room temperature. The baby unit continues to send data to the parent unit and therefore uses more power. This causes the non-rechargeable batteries of the baby unit to run low quickly.
	Perhaps you have switched on the nightlight. If you want to use the nightlight, we advise you to run the baby unit on electrical power.
Why does the charging time of the parent unit exceed 8 hours?	The parent unit may be switched on during charging. Switch off the parent unit during charging.
The specified operating range of the baby monitor is 100 feet/330 meters. Why does my baby monitor manage a much smaller distance than that?	The specified range is only valid outdoors in open air. Inside your house, the operating range is limited by the number and type of walls and/or ceilings in between. Inside the house, the operating range is up to 150 feet/50 meters.
	The ECO mode is switched on. When you operate the baby unit in ECO mode, the operating range is 800 feet/260 meters in open air. Inside your house, the operating range is limited by the number and type of walls and/or ceilings in between. Move the parent unit closer to the baby unit or switch off the ECO mode.
Why is the connection lost every now and then? Why are there sound interruptions?	The baby unit and the parent unit are probably close to the outer limits of the operating range. Try a different location or decrease the distance between the units. Please note that it takes about 30 seconds each time before a connection between the units is established.
What happens during a power failure?	If the parent unit is sufficiently charged, it continues to operate during a power failure, both inside and outside the charger. If there are batteries in the baby unit, it also continues to operate during a power failure.
Is my baby monitor secure from eavesdropping and interference?	The DECT technology of this baby monitor guarantees no interference from other equipment and no eavesdropping.
The operating time of the parent unit is supposed to be at least 24 hours. Why is the operating time of my parent unit shorter?	When the parent unit has been charged for the first time, the operating time is less than 24 hours. The rechargeable battery pack only reaches its full capacity after you have charged and discharged it at least four times.
	The volume of the parent unit may be set too high, which causes the parent unit to consume a lot of energy. Decrease the volume of the parent unit.

**Question****Answer**

The microphone sensitivity level of the baby unit may be set too high, which causes the parent unit to consume a lot of energy. Decrease the microphone sensitivity level in the menu of the parent unit.

Why doesn't the battery symbol appear on the display of the parent unit when I start to recharge the parent unit?

It may take a few minutes before the battery symbol appears on the display of the parent unit when you charge the parent for the first time or after a long period of non-use.

# INSTRUCTIONS DE SÉCURITÉ IMPORTANTES

Il se peut que, parmi les informations qui suivent, certaines ne s'appliquent pas à votre produit; cependant, lorsqu'on utilise un moniteur pour bébés, il est important de respecter des mesures de sécurité élémentaires pour réduire les risques d'incendie, d'électrocution et de blessure :

- 1 Lisez ces instructions.
- 2 Conservez ces instructions.
- 3 Tenez compte de tous les avertissements.
- 4 Suivez toutes les instructions.
- 5 N'utilisez pas cet appareil près de l'eau.
- 6 Nettoyez l'appareil avec un linge humide seulement.
- 7 N'obstruez aucune prise de ventilation. Installez l'appareil en conformité avec les instructions du fabricant.
- 8 N'installez pas l'appareil près d'une source de chaleur comme un radiateur, un four ou un autre appareil (incluant les amplificateurs) qui produit de la chaleur.
- 9 Ne passez pas outre les instructions de sécurité concernant la fiche polarisée ou la fiche de mise à la terre. Une fiche polarisée comporte deux lames, dont une est plus grosse que l'autre. Une fiche de mise à la terre possède deux lames et un contact à la terre. La lame plus grosse ou le contact à la terre sont fournis pour votre sécurité. Si la plus grosse lame ou le contact ne peuvent être insérés dans la prise, consultez un électricien pour qu'il remplace votre prise désuète.
- 10 Protégez le cordon d'alimentation de façon à ce qu'il ne puisse pas être écrasé ou pincé; vérifiez particulièrement les fiches, les prises et la sortie du fil dans l'appareil.
- 11 Utilisez seulement les accessoires spécifiés par le fabricant.
- 12 Débranchez cet appareil pendant les orages avec éclairs ou s'il n'est pas utilisé pendant de longue période.
- 13 Toute réparation devrait être faite par un technicien qualifié. Une réparation est nécessaire quand l'appareil a été endommagé, par exemple, quand le cordon ou la fiche ont été endommagés, quand un objet a été introduit dans l'appareil ou quand l'appareil a été mouillé, exposé à la pluie ou à l'humidité, qu'il ne fonctionne pas correctement ou qu'il a été échappé. Pour obtenir de l'aide, visitez le site Web [www.philips.com/AVENT](http://www.philips.com/AVENT) ou composez le 1-800-54-AVENT (1-800-542-8368).
- 14 Ce moniteur pour bébés est conçu pour vous aider à surveiller votre bébé. Il n'est pas destiné à remplacer la surveillance responsable et adéquate par un adulte et ne devrait jamais être utilisé à cette fin.
- 15 Cet appareil ne doit être utilisé que pour l'usage décrit dans ce mode d'emploi.
- 16 Débranchez ce produit de la prise murale avant de le nettoyer. N'utilisez pas de nettoyant en liquide ou en aérosol.
- 17 Il ne faut pas utiliser ce produit lorsque vous êtes dans la baignoire, la douche ou la piscine. L'immersion du produit dans l'eau présente un risque d'électrocution.
- 18 Ce produit ne doit être branché qu'au type de source d'alimentation indiqué sur la plaque signalétique des adaptateurs (A13, B10). Si vous ne connaissez pas le type de courant électrique que vous avez à la maison, consultez la compagnie d'électricité.
- 19 Cet appareil ne doit pas être exposé à un égouttement ou à des éclaboussures et aucun objet rempli de liquide, par exemple un vase, ne devrait être placé dessus.
- 20 Pour éviter les risques d'incendie et d'électrocution, ne surchargez pas les prises murales ni les rallonges électriques.
- 21 N'introduisez pas d'objets d'aucune sorte dans ce produit par les orifices du boîtier : ils pourraient toucher des points électriques dangereux ou court-circuiter des pièces, ce qui



pourrait entraîner un risque d'incendie ou d'électrocution. Ne versez jamais de liquide sur le produit.

- 22 Pour réduire les risques de choc électrique, ne démontez pas le produit. Visitez plutôt le site Web [www.philips.com/AVENT](http://www.philips.com/AVENT) ou composez le 1-800-54-AVENT (1-800-542-8368) pour obtenir de l'aide. L'ouverture du produit et l'enlèvement des pièces du boîtier (à l'exception du couvercle du compartiment des piles) pourrait vous exposer à une tension dangereuse ou à un autre danger. Un remontage inadéquat pourrait entraîner un choc électrique lors de l'utilisation subséquente de l'appareil.
- 23 Pour éviter les risques d'étranglement de l'enfant avec le cordon d'alimentation, placez le moniteur hors de sa portée. N'utilisez pas de rallonge.
- 24 Ne placez aucune source de danger sur l'appareil (par exemple des objets remplis de liquide ou des bougies allumées).

**Si votre produit fonctionne avec des piles, il faut observer les précautions supplémentaires suivantes :**

- 1 Utilisez uniquement des piles du type et de la taille indiqués dans le présent mode d'emploi.
- 2 Ne jetez pas les piles dans le feu, car elles risquent d'exploser. Vérifiez la réglementation locale pour connaître la façon de mettre au rebut les piles.
- 3 Quand vous manipulez les piles, faites attention de ne pas les court-circuiter avec des objets faits de matériaux conducteurs comme des anneaux, des bracelets et des clés. Il ne faut pas surcharger, court-circuiter, charger les piles en polarité inversée, ouvrir ni brûler les piles pour éviter les problèmes suivants : libération de substances toxiques, émanation de gaz oxygène ou hydrogène, élévation de la température de surface.
- 4 N'essayez pas de recharger les piles fournies avec le produit ou identifiées pour l'usage avec celui-ci, si ce ne sont pas des piles rechargeables : elles risqueraient de répandre un électrolyte corrosif, voire d'exploser.
- 5 Ne tentez pas de redonner vie aux piles fournies avec le produit ou identifiées pour l'usage avec celui-ci en les réchauffant : l'électrolyte risquerait de s'en échapper brusquement, causant des brûlures ou une irritation aux yeux ou à la peau.
- 6 Au besoin, il faut remplacer les piles par des piles neuves identiques du même fabricant. Si une pile à remplacer est connectée en série à d'autres piles, on recommande de remplacer en même temps toutes les piles de la série.
- 7 Il faut éviter d'installer les piles en polarité inversée dans le produit : cela risquerait de provoquer la charge et d'entraîner une fuite des piles, voire une explosion.
- 8 Si vous entreposez le produit pendant plus de 30 jours retirez-en les piles, car elles risqueraient de fuir et d'endommager le produit.
- 9 Retirez les piles épuisées dès que possible car elles risquent de fuir dans le produit. Si une pile a fui ou s'il y a fuite de liquide ou de gaz, il faut la remplacer immédiatement au moyen de gants de protection.
- 10 N'entreposez pas le produit, ni les piles fournies avec le produit ou identifiées pour l'usage avec celui-ci, dans un endroit à température élevée. Les piles entreposées au congélateur ou au réfrigérateur, dans le but d'en prolonger la vie, doivent être protégées de la condensation pendant l'entreposage et la décongélation. Après l'entreposage au froid, il faut stabiliser les piles à la température ambiante avant de les utiliser.
- 11 Si vous utilisez des piles rechargeables dans le produit, chargez-les conformément aux directives et restrictions mentionnées dans le mode d'emploi.
- 12 Il existe un risque d'explosion si les piles sont remplacées par des piles d'un type inadéquat. Pour l'**unité parents**, utilisez toujours le bloc-pile SCD525 NiMH **rechargeable** fourni avec l'appareil.

# CONSERVEZ CES INSTRUCTIONS

- **AVERTISSEMENT: LE SYMBOLE ILLUSTRÉ DANS LA FIGURE 1 SIGNIFIE QU'IL N'Y A AUCUN RISQUE D'EXPLOSION DES PILES OU DE DOMMAGES IMPORTANTS AU MONITEUR POUR BÉBÉS SI LES PILES OU L'ADAPTATEUR SONT REMPLACÉS PAR UN TYPE DE PRODUIT INADÉQUAT (fig. 1).**
- **POUR LA SÉCURITÉ DE TOUS LES MEMBRES DE VOTRE FOYER, LE SYMBOLE ILLUSTRÉ À LA FIGURE 2 INDIQUE QUE DU MATÉRIEL NON ISOLÉ SE TROUVE À L'INTÉRIEUR DE VOTRE PRODUIT ET QU'IL POSE UN RISQUE DE CHOC ÉLECTRIQUE. À L'EXCEPTION DU COMPARTIMENT DES PILES, N'OUVREZ PAS LE BOÎTIER DES UNITÉS BÉBÉ ET PARENTS, AFIN D'ÉVITER TOUT RISQUE DE CHOC ÉLECTRIQUE (fig. 2).**

Adaptateur pour l'unité bébé :

- Entrée : 100-240VAC 50-60Hz
- Sortie : 7,5 CCV 400 mA
- Adaptateur no. S004LU0750040

Adaptateur pour le chargeur :

- Entrée : 100-240 V CA 50/60 Hz
- Sortie : 7,5 CCV 500 mA
- N° d'adaptateur : SSA-5W-09 US 075050F

La prise doit être proche de l'équipement et facilement accessible.

Dans l'unité bébé, utilisez uniquement des piles alcalines AA de 1,5 V (piles non comprises).

Pour l'unité parents, utilisez seulement le bloc-pile NiMH rechargeable fourni avec l'appareil.

Mettez les piles au rebut conformément aux instructions.

## Conformité aux normes

Le terme «IC» avant le numéro d'homologation signifie que les normes techniques d'Industrie Canada ont été respectées. Cette homologation signifie que le matériel est conforme à certaines normes d'exploitation et de radiocommunication. Cet appareil est conforme aux dispositions de la partie 15 du règlement de la FCC et à la norme CNR-213 d'Industrie Canada. Son utilisation est soumise aux deux conditions suivantes : (1) cet appareil ne doit pas causer d'interférence préjudiciable et (2) cet appareil doit accepter toute interférence reçue, y compris une interférence pouvant causer un fonctionnement indésirable.

## Interférence radio

L'appareil a été testé et trouvé conforme aux limites d'un appareil numérique de catégorie B, en vertu de la partie 15 des règlements de la FCC et de la norme NMB-003 d'Industrie Canada. Ces limites sont conçues pour fournir une protection raisonnable contre les interférences préjudiciables dans une installation résidentielle. L'appareil génère, utilise et peut émettre de l'énergie radiofréquence et, s'il n'est pas installé et utilisé conformément aux directives, peut causer des interférences préjudiciables aux radiocommunications. Rien ne garantit cependant que dans une installation en particulier, il n'y ait pas d'interférence. Si l'appareil crée effectivement de l'interférence préjudiciable à la réception de programmes de radio ou de télévision, ce qu'on peut déterminer en éteignant et en allumant l'appareil, on recommande à l'utilisateur d'essayer de corriger l'interférence au moyen des mesures suivantes :

- Réorientez ou déplacez l'antenne de réception.
- Augmentez la distance entre l'équipement et le récepteur.
- Branchez l'équipement à une prise d'un circuit autre que celui auquel le récepteur est branché.
- Consultez le revendeur ou un technicien expérimenté de radio/TV pour l'aide.

### Énoncé d'exposition aux rayonnements radioélectriques

Cet appareil est conforme aux limites d'exposition aux rayonnements radioélectriques de la FCC pour un environnement non contrôlé. Cet équipement doit être installé et utilisé à une distance minimale de 20 centimètres (7 pouces 3/4) entre le radiateur et votre corps. En mode portatif, cet équipement a été testé et est conforme aux directives d'exposition aux rayonnements radioélectriques de la FCC. Si vous portez l'appareil sur vous, ce produit a été testé et est conforme aux directives d'exposition aux rayonnements radioélectriques de la FCC pour un appareil porté à l'aide de la pince pour ceinture ou de la courroie fournie avec l'appareil. Ce transmetteur ne doit pas être installé au même endroit ou utilisé avec toute autre antenne ou transmetteur. L'utilisation d'autres accessoires pourrait compromettre la conformité aux directives d'exposition aux rayonnements radioélectriques de la FCC. Cet équipement est également conforme à la norme CNR-102 d'Industrie Canada en ce qui concerne l'exposition des humains à un environnement avec rayonnements radioélectriques du code 6 de Santé Canada.

### N'essayez jamais de réparer ou de modifier l'appareil vous-même.

Toute réparation ou modification apportée à l'appareil par l'utilisateur risque d'annuler la garantie et la conformité de l'appareil aux normes indiquées. Les modifications de cet appareil non approuvées explicitement par Philips AVENT peuvent annuler l'autorisation d'utilisation de cet appareil par la FCC. Pour obtenir de l'aide, consultez le site Web [www.philips.com/AVENT](http://www.philips.com/AVENT) ou composez le 1-800-54-AVENT (1-800-542-8368).

### Introduction

Félicitations pour votre achat et bienvenue dans l'univers Philips AVENT! Pour profiter pleinement de l'assistance Philips AVENT, enregistrez votre produit sur le site [www.philips.com/welcome](http://www.philips.com/welcome). Philips AVENT s'engage à fabriquer des produits pour bébé fiables afin de fournir aux parents toute l'assurance dont ils ont besoin. Ce moniteur pour bébé Philips AVENT permet une surveillance 24 heures sur 24 afin que vous puissiez toujours entendre clairement votre enfant, sans bruits parasites. La technologie DECT garantit une absence totale d'interférences d'autres appareils sans fil et un signal clair entre les unités parents et bébé. Le capteur de température et d'humidité vous permet de surveiller les conditions ambiantes de la chambre de votre bébé ; ses paramètres personnalisés vous permettent de maintenir une atmosphère agréable et saine dans la chambre de votre bébé.

Le capteur de température vous permet de surveiller la température dans la chambre de bébé et grâce aux réglages personnalisés qu'offre cet appareil vous pouvez maintenir en tout temps une atmosphère agréable pour votre poupon.

### Description générale (fig. 3)





#### A Unité parents

- 1 Bouton marche/arrêt 
- 2 Fente pour ceinture
- 3 Bouton TALK
- 4 Bouton MENU
- 5 Voyant LINK
- 6 Microphone
- 7 Haut-parleur
- 8 Boutons de menu et de volume +/-
- 9 Bouton OK
- 10 Écran
- 11 Témoins de niveau sonore
- 12 Pince de ceinture
- 13 Adaptateur
- 14 Petite fiche de l'appareil

## 28 FRANÇAIS (CANADA)

- 15 Prise pour la petite fiche de l'appareil
- 16 Chargeur
- 17 Témoin de charge
- 18 Compartiment du bloc-pile rechargeable
- 19 Courroie de cou
- 20 Couvercle du compartiment du bloc-pile rechargeable
- 21 Bloc-pile rechargeable (inclus)
- 22 Ouverture pour lanière

### B Unité bébé

- 1 Bouton marche/arrêt 
- 2 Bouton PAGE
- 3 Bouton lecture/arrêt 
- 4 Bouton de berceuse 
- 5 Voyant de charge 
- 6 Bouton de veilleuse 
- 7 Voyant de marche
- 8 Boutons de volume +/-
- 9 Microphone
- 10 Adaptateur
- 11 Grande fiche de l'appareil
- 12 Haut-parleur
- 13 Capteur de température
- 14 Prise pour la grande fiche de l'appareil
- 15 Compartiment des piles non rechargeables
- 16 Couvercle du compartiment des piles non rechargeables
- 17 Piles non rechargeables (non incluses)

### C Écran

- 1 Symbole de veilleuse
  - 2 Symbole ECO
  - 3 Symbole de berceuse
  - 4 Alerte sonore
  - 5 Alerte de température
  - 6 Symbole de pile
  - 7 Indication de la température de la pièce (en degrés Celsius ou Fahrenheit)
- Pour toute autre indication sur l'écran et sur le volume/sensibilité, consultez le chapitre Caractéristiques et Options de menu.

## Important

### AVERTISSEMENT

- Lisez attentivement ce mode d'emploi avant d'utiliser l'appareil et conservez-le pour un usage ultérieur.
- Ne l'exposez jamais à des liquides.
- Ne placez pas l'appareil dans un endroit où de l'eau ou tout autre liquide risquerait de s'écouler dessus ou de l'éclabousser.
- Ne placez jamais d'objets contenant du liquide sur l'unité bébés.
- Vérifiez que la tension indiquée sur les adaptateurs de l'unité bébé et du chargeur correspond à la tension de votre secteur avant de brancher l'appareil.
- Utilisez uniquement l'adaptateur fourni pour brancher l'unité bébé sur la prise de courant.
- Utilisez uniquement le chargeur et l'adaptateur fournis pour charger l'unité parents.

- Ces adaptateurs contiennent un transformateur. Pour éviter les situations potentiellement dangereuses, ne coupez pas les adaptateurs pour remplacer la fiche.
- Si l'adaptateur est endommagé, remplacez-le toujours par un adaptateur de même type pour éviter tout accident. Pour connaître le type adéquat d'adaptateur, consultez la rubrique «Remplacement».
- Si le chargeur de l'unité parents est endommagé, remplacez-le toujours par un chargeur du même type que le chargeur d'origine.
- Ne l'utilisez jamais dans les endroits humides ou près de l'eau.
- Utilisez et conservez l'appareil à une température entre 10 °C et 35 °C.
- Les enfants doivent être surveillés pour s'assurer qu'ils ne s'amuse pas avec l'appareil.
- N'exposez pas les unités bébé et parents aux températures extrêmes ni aux rayons directs du soleil et ne les placez pas près d'une source de chauffage.
- Placez toujours l'unité bébé et son cordon d'alimentation hors de portée du bébé, soit à une distance d'au moins 1 mètre (3 pieds).
- Ne placez jamais l'unité bébé dans le lit ou le parc du bébé.
- Ne recouvrez jamais les unités bébé et parents (par exemple d'une serviette ou d'une couverture).
- Utilisez toujours des piles non rechargeables du type adéquat dans l'unité bébé.
- Utilisez toujours un bloc-pile du type adéquat dans l'unité parents.
- Si vous placez l'unité parents à proximité d'un transmetteur ou d'un autre appareil DECT (p. ex., un téléphone DECT ou un routeur Internet sans fil), la liaison à l'unité bébé pourrait se perdre. Éloignez l'unité bébé des autres appareils sans fil jusqu'à ce que la liaison soit rétablie.
- Les téléphones cellulaires en marche se trouvant à proximité du moniteur pour bébés peuvent causer des interférences avec cet appareil.
- Les interférences radio sont inévitables et pourraient affecter la qualité sonore du moniteur pour bébés.
- Ce moniteur pour bébés est conçu pour vous aider à surveiller votre bébé. Il n'est pas destiné à remplacer la surveillance responsable et adéquate par un adulte et ne devrait jamais être utilisé à cette fin.
- Prenez toutes les précautions nécessaires pour vous assurer que votre bébé peut dormir en toute sécurité .
- Le capteur de température a pour unique fonction de mesurer la température dans la chambre de bébé. Il ne peut pas servir à réguler la température de la pièce.
- Ce moniteur n'est pas conçu à des fins médicales ou pour remplacer la surveillance par un adulte.

## Avant l'utilisation

### Unité bébé

L'unité bébé peut être branchée sur une prise de courant ou alimentée par des piles non rechargeables. Même si vous avez l'intention de la brancher sur une prise de courant, nous vous conseillons d'insérer des piles non rechargeables. Cette précaution vous permet de garantir une alimentation de secours automatique en cas de panne de courant.

### Fonctionnement avec cordon

**1** Insérez la grande fiche dans l'unité bébé et branchez l'adaptateur sur une prise murale (fig. 4).

### Fonctionnement avec des piles non rechargeables

L'unité bébé fonctionne avec quatre piles AA 1,5V (non fournies). Il est fortement recommandé d'utiliser des piles Philips LR6 PowerLife ou de type équivalent.

N'utilisez pas de piles rechargeables. L'unité bébé ne possède pas de fonction de recharge.

Insérez des piles dans l'unité bébé si vous ne souhaitez pas la brancher sur une prise de courant ou si vous désirez vous assurer d'une alimentation de secours en cas de panne de courant. Remplacez



## 30 FRANÇAIS (CANADA)

les piles lorsque l'unité bébé indique que leur niveau est faible (le symbole de pile vide clignote à l'écran et le texte «Battery low» [Pile faible] apparaît).

Débranchez l'unité bébé et veillez à avoir les mains sèches et à bien sécher l'appareil avant d'insérer les piles non rechargeables.

**1** Enlevez le couvercle du compartiment des piles non rechargeables. (fig. 5)

**2** Insérez quatre piles non rechargeables (fig. 6).

*Remarque : Veillez à respecter la polarité des piles.*

**3** Remettez le couvercle en place. (fig. 7)

*Remarque : Lorsque les piles sont faibles, le voyant de charge clignote en rouge sur l'unité bébé.*

### Unité parents

#### Fonctionnement avec le bloc-pile rechargeable

L'unité parents est fournie avec un bloc-pile NiMH 850 mAh rechargeable.

Chargez l'unité parents avant la première utilisation ou lorsque cette unité indique un état de pile faible (le symbole de pile vide clignote sur l'afficheur et l'unité parents émet un signal sonore). L'unité parents commence à indiquer que le bloc-pile est faible 30 minutes avant la décharge complète.

*Remarque : Si le bloc-pile rechargeable se déchargeait complètement, l'unité parents s'éteindrait automatiquement et perdrait le contact avec l'unité bébé.*

**1** Enlevez le couvercle du compartiment du bloc-pile rechargeable (fig. 8).

**2** Insérez le bloc-pile rechargeable (fig. 9).

*Remarque : Veillez à respecter la polarité du bloc-pile.*

**3** Remettez le couvercle en place (fig. 10).

**4** Insérez la petite fiche dans le chargeur, branchez l'adaptateur sur une prise de courant murale et placez l'unité parents sur le chargeur (fig. 11).

▶ Le voyant de charge du chargeur s'allume.

▶ Un symbole de pile en charge apparaît sur l'écran de l'unité parents.

**5** Laissez l'unité parents sur le chargeur jusqu'à ce que le bloc-pile soit entièrement chargé.

▶ Lors de la charge, le voyant de charge sur le chargeur reste allumé.

▶ Lorsque le bloc-pile est entièrement chargé, le symbole de pile pleine  apparaît sur l'écran de l'unité parents.

- Pour la première charge ou au bout d'une période prolongée sans utilisation, éteignez l'unité parents et laissez-la se charger au moins 10 heures d'affilée.

- Une charge normale prend 8 heures, mais elle peut durer plus longtemps si l'unité parents est allumée au cours de la charge. Pour réduire la durée de charge, éteignez l'unité parents.

- Avec une pleine charge du bloc-pile, l'unité parents peut être utilisée sans fil pendant 24 heures.

*Remarque : Après une première charge, l'unité parents a une autonomie inférieure à 24 heures. Le bloc-pile n'atteint sa pleine capacité qu'au bout de 4 cycles de charge et décharge.*

*Remarque : Lorsque l'unité parents n'est pas dans le chargeur, le bloc-pile se décharge graduellement, même si l'appareil est éteint.*

### Utilisation de l'appareil

Utilisez le moniteur pour bébé que pour l'utilisation prévue à la maison, comme il est décrit dans ce mode d'emploi.



**1** Placez l'unité parents et l'unité bébé dans la même pièce pour tester la liaison radio (fig. 12).



Placez l'unité bébé à au moins 1 mètre (3 pi) de l'unité parents.

- 2** Maintenez enfoncé le bouton marche/arrêt  de l'unité bébé jusqu'à ce que le voyant vert d'alimentation s'allume. (fig. 13)

*Remarque : Le voyant d'alimentation est toujours vert, même en l'absence d'une liaison avec l'unité parents.*

- ▶ La veilleuse s'allume brièvement, puis s'éteint de nouveau.
  - ▶ Le voyant de charge  s'allume brièvement, puis s'éteint de nouveau. (fig. 14)
- 3** Maintenez enfoncé le bouton marche/arrêt  de l'unité parents jusqu'à ce que les voyants du niveau sonore s'allument brièvement. (fig. 15)
- ▶ L'écran s'allume et le symbole de pile apparaît (fig. 16).
  - ▶ Le voyant LINK clignote en rouge et le message «Searching» (Recherche) apparaît à l'écran. (fig. 17)
  - ▶ Lorsque la liaison est établie entre les unités bébé et parents, le voyant LINK de l'unité parents reste allumé en vert. Le message «Linked» (Reliée) apparaît à l'écran. (fig. 18)
  - ▶ Au bout de 2 secondes, le message « Linked » (liaison) disparaît et l'afficheur indique la température. (fig. 19)
  - ▶ Si aucune liaison n'est établie, le voyant LINK (Liaison) de l'unité parents clignote en rouge. L'unité parents émet un signal sonore intermittent et le message «Searching» (Recherche) apparaît sur l'écran, suivi du message «Not Linked» (Aucune liaison) (fig. 20).

### Emplacement du moniteur pour bébés

- 1** Placez l'unité bébé à au moins 1 mètre (3 pi) du bébé (fig. 21).
- 2** Placez l'unité parents à portée de l'unité bébé. Veillez à maintenir une distance minimale de 1 mètre (3 pi) entre les deux unités afin d'éviter un retour acoustique (fig. 22).

Pour un complément d'informations sur la portée, voir la section «Portée de transmission» ci-dessous.

### Portée de transmission

La portée de transmission du moniteur pour bébés est de 330 mètres (1 000 pi) à l'extérieur et peut varier en fonction des conditions et des obstacles. À l'intérieur, la portée maximale est de 50 mètres (150 pi).

*Remarque : Si le mode ECO est activé, la portée de transmission du moniteur pour bébé est également réduite. Voir la section «Mode ECO» du chapitre «Options de menu».*

Matériaux secs	Épaisseur	Diminution de portée
Bois, plâtre, carton, verre (sans métal, fils ni plomb)	<12 po/30 cm	0-10 %
Brique, contreplaqué	<12 po/30 cm	5-35 %
Béton armé	<12 po/30 cm	30-100 %
Grilles ou barres de métal	<0,4 po/1 cm	90-100 %
Feuilles de métal ou d'aluminium	<0,4 po/1 cm	100 %

Si les matériaux sont humides ou mouillés, la perte de portée peut atteindre 100 %.

### Caractéristiques

Les fonctionnalités suivantes sont décrites au chapitre «Options de menu». Elles ne peuvent être activées qu'à partir du menu de l'unité parents :

- Réglage de la sensibilité du microphone



## 32 FRANÇAIS (CANADA)

- Activation/désactivation de l'alerte sonore
- Réglage de la plage de température (températures minimale et maximale de la pièce)
- Activation/désactivation de l'alerte de température
- Activation/désactivation du mode ECO
- Réglage de l'échelle de température (en degrés Fahrenheit ou Celcius)

### Réglage du volume

---

- 1 Appuyez brièvement sur les boutons + et – de l'unité bébé jusqu'à obtention du volume souhaité pour l'unité bébé (fig. 23).

*Remarque : Vous pouvez uniquement régler le volume du haut-parleur sur l'unité bébé lorsqu'une berceuse est en cours de lecture.*

- 2 Appuyez brièvement sur le bouton + et – de l'unité parents jusqu'à obtention du volume souhaité pour l'unité parents (fig. 24).
- ▶ L'afficheur indique les réglages de volume de l'unité parents : (fig. 25)
  - volume désactivé / moniteur en mode silencieux
  - Volume minimum
  - Volume maximum

*Remarque : Plus le volume est élevé, plus les appareils consomment d'énergie.*

### Interphone

---

Utilisez le bouton TALK de l'unité parents pour parler à votre bébé (pour le rassurer, par exemple).

- 1 Maintenez enfoncé le bouton TALK et parlez distinctement dans le micro à 15-30 cm (6-12 po) de distance (fig. 26).
- ▶ Le voyant LINK clignote en vert et le message «Talk» (Parler) apparaît à l'écran.
- 2 Relâchez le bouton TALK lorsque vous avez fini de parler.

### Témoins de niveau sonore





---

L'unité parents surveille en permanence le niveau sonore de la pièce où se trouve l'enfant afin de signaler toute activité. Quand bébé pleure, les voyants de l'unité parents indiquent le niveau sonore.

- Tant que l'unité bébé ne détecte pas de son, tous les voyants de niveau sonore de l'unité parents sont éteints.
- Lorsque l'unité bébé détecte un son, un ou plusieurs des voyants de niveau sonore de l'unité parents s'allument. Le nombre de voyants allumés est proportionnel au bruit capté par l'unité bébé.

### Veilleuse

---

- 1 Appuyez sur le bouton de la veilleuse  de l'unité bébé pour allumer la veilleuse. (fig. 27)
- ▶  apparaît sur l'afficheur de l'unité parents.
- 2 Appuyez de nouveau sur le bouton de la veilleuse  pour éteindre la veilleuse.
- ▶ La lumière de la veilleuse baisse graduellement avant de s'éteindre complètement.
  - ▶  disparaît de l'afficheur de l'unité parents.

*Conseil : Éteignez la veilleuse lorsque l'unité bébé fonctionne sur piles non rechargeables afin d'économiser de l'énergie.*

### Localisation de l'unité parents

---

Si vous égarez l'unité parents et que son volume est éteint, utilisez le bouton de localisation, sur l'unité bébé, pour la retrouver.

*Remarque : La fonction de localisation ne fonctionne que si l'unité parents est allumée.*





- 1 Appuyez sur le bouton PAGE de l'unité bébé (fig. 28).
  - ▶ Le message « Paging » (localisation) apparaît sur l'afficheur de l'unité parents.
  - ▶ L'unité parents émet un signal sonore.
- 2 Pour arrêter le signal sonore, appuyez de nouveau sur le bouton PAGE ou sur n'importe quel bouton de l'unité parents.

### Fonction Berceuse

- 1 Appuyez sur le bouton lecture/arrêt de l'unité bébé ▶■ pour faire jouer la berceuse sélectionnée. (fig. 29)
  - ▶ La berceuse commence et est jouée en continu.
- 2 Pour sélectionner une berceuse alors qu'une autre est en cours de lecture, procédez comme suit : (fig. 30)
  - Appuyez sur le bouton de berceuse 🎵 de l'unité bébé.
  - La prochaine berceuse commence 2 secondes après.
  - Si vous souhaitez sélectionner une autre berceuse, appuyez à nouveau sur le bouton de berceuse 🎵 de l'unité bébé.
- 3 Pour arrêter la berceuse, appuyez de nouveau sur le bouton lecture/arrêt ▶■ de l'unité bébé. (fig. 29)

### Alarme hors de portée

Lorsque l'unité parents est hors de portée de l'unité bébé, elle émet un signal sonore intermittent et les messages « Searching » (Recherche) et « Not Linked » (Aucune liaison) s'affichent à l'écran. Le voyant LINK (Liaison) de l'unité parents clignote alors en rouge.

*Remarque : Le message « Not linked » (aucune liaison) apparaît également à l'écran de l'unité parents lorsque l'unité bébé est éteinte.*

### Options de menu

Toutes les fonctions se contrôlent à partir de l'unité parents, mais certaines peuvent également se contrôler à partir de l'unité bébé.

### Fonctionnement du menu - explication générale

*Remarque : Les fonctions du menu peuvent être activées uniquement lorsqu'une liaison a été établie entre l'unité bébé et l'unité parents.*

- 1 Appuyez sur le bouton MENU pour ouvrir le menu (fig. 31).
  - ▶ La première option de menu apparaît à l'écran.
- 2 Sélectionnez l'option de menu souhaitée à l'aide des boutons – et + (fig. 32).
 

*Remarque : La flèche indique dans quel sens vous pouvez vous déplacer.*
- 3 Appuyez sur le bouton OK pour confirmer (fig. 33).
- 4 Sélectionnez le réglage souhaité à l'aide des boutons + et -.
- 5 Appuyez sur le bouton OK pour confirmer.
  - ▶ Le nouveau réglage clignote une fois. Le message « Saved » (Enregistré) clignote également une fois, puis disparaît de l'écran.
- 6 Appuyez de nouveau sur le bouton MENU pour quitter le menu.

### Mode ECO

*Remarque : Le mode ECO ne peut être activé ou désactivé qu'à partir du menu de l'unité parents.*



## 34 FRANÇAIS (CANADA)

Vous pouvez utiliser le mode ECO pour réduire la consommation énergétique de l'appareil. La surveillance de votre bébé à une faible distance requiert moins de puissance de transmission et moins d'électricité qu'à une distance plus élevée. Lorsque vous surveillez votre bébé à une faible distance, vous pouvez activer le mode ECO. Dans ce mode, l'appareil consomme moins d'énergie, mais vous permet tout de même de toujours entendre clairement votre bébé sans bruits parasites. L'utilisation du moniteur pour bébés en mode ECO vous permet de contribuer à la protection de l'environnement.

*Remarque : La portée de transmission du moniteur pour bébés en mode ECO est de 260 mètres (850 pi) à l'extérieur et peut varier en fonction des conditions et des obstacles.*

- 1 Sélectionnez «ECO mode» (Mode ECO) à l'aide des boutons + et - (fig. 32).
- 2 Appuyez sur le bouton OK pour confirmer (fig. 33).
- 3 Si le mode ECO est désactivé, «On?» (Activé?) apparaît à l'écran. Appuyez sur le bouton OK pour activer le mode ECO. Si ce mode est activé, «Off?» (Désactivé?) apparaît à l'écran. Appuyez sur le bouton OK pour désactiver le mode ECO.
  - Si vous avez activé le mode ECO, l'unité parents se met hors tension et redémarre. Le symbole du mode ECO apparaît à l'écran de l'unité bébé et de l'unité parents pour indiquer que les deux unités fonctionnent en mode ECO.

*Remarque : La liaison entre les unités bébé et parents peut être interrompue lorsque le mode ECO est activé. Si cela se produit, la portée de transmission pourrait être trop élevée pour le mode ECO. Le cas échéant, réduisez la portée de transmission ou désactivez le mode ECO.*

### Réglage de la sensibilité du microphone

*Remarque : La sensibilité du microphone ne peut que se régler à l'aide du menu de l'unité parents.*

Vous pouvez régler la sensibilité du microphone de l'unité bébé sur le niveau qui vous convient. La modification de la sensibilité du microphone n'est possible que lorsqu'une connexion est établie entre l'unité parents et l'unité bébé, c'est-à-dire lorsque le voyant LINK de l'unité parents s'allume en vert de manière continue.

- 1 Sélectionnez «Sensitivity» (Sensibilité) à l'aide des boutons + et -. (fig. 32)
- 2 Appuyez sur le bouton OK pour confirmer.
- 3 Sélectionnez la sensibilité de microphone souhaitée pour l'unité bébé à l'aide des boutons + et -. (fig. 34)
  - 1 Niveau de sensibilité minimum
  - 2 Niveau de sensibilité maximum
- 4 Appuyez sur le bouton OK pour confirmer.
  - Le message «Saved» (Enregistré) apparaît à l'écran.

*Remarque : Lorsque la sensibilité du microphone de l'unité bébé est réglée à un niveau élevé, l'unité détecte davantage de sons. Elle en transmet donc plus souvent, d'où une augmentation de la consommation d'énergie et une autonomie moindre de la pile.*

### Activation/désactivation de l'alerte sonore

*Remarque : L'alerte sonore ne peut être activée ou désactivée que dans le menu de l'unité parents.*

Cette fonction vous permet de surveiller votre bébé en mode silencieux. Vous pouvez ainsi désactiver le son sur l'unité parents et être néanmoins averti si votre enfant pleure. Quand l'alerte sonore est activée, l'unité parents émet un signal sonore dès que le quatrième voyant de niveau sonore s'allume en bleu alors que le son est désactivé. En outre, le rétroéclairage de l'unité parents s'allume et le symbole de l'alerte sonore ( q ) clignote sur l'afficheur.

- 1 Sélectionnez «Alert settings» (Réglages alerte) à l'aide des boutons + et -. (fig. 32)



- 2 Appuyez sur le bouton OK pour confirmer.
- 3 Sélectionnez «Sound Alert» (Alerte sonore) à l'aide des boutons + et -.
- 4 Appuyez sur le bouton OK pour confirmer.
- 5 Si l'alerte est désactivée, « On? » (Activée ?) apparaît sur l'afficheur. Appuyez sur le bouton OK pour activer l'alerte. Si l'alerte est activée, « Off? » (Désactivée ?) apparaît sur l'afficheur. Appuyez sur le bouton OK pour désactiver l'alerte.
- ▮ Si vous avez sélectionné «On» (Activée), le symbole de l'alerte sonore (q) apparaît à l'écran de l'unité parents.

### Réglage de la plage de température

*Remarque : La plage de température ne peut que se régler à l'aide du menu de l'unité parents.*

Bébé doit dormir confortablement dans une pièce dont la température est comprise entre 16 °C (61 °F) et 20 °C (68 °F). En effet, un nourrisson ne peut réguler sa température corporelle aussi bien qu'un adulte. Il a besoin de plus de temps pour s'adapter aux fluctuations thermiques.

Si vous ne définissez pas une plage de température, le moniteur pour bébés vous avertit lorsque la température de la chambre de bébé est inférieure à 14 °C (57 °F) ou supérieure à 30 °C (86 °F). Dans ce cas, le rétroéclairage de l'écran de l'unité parents s'allume et la mention «Low» (Basse) ou «High» (Élevée) apparaît à l'écran. Suivez les instructions ci-dessous pour changer les températures minimale et maximale par défaut.

*Remarque : La température de la chambre de bébé est indiquée sur l'afficheur de l'unité parents lorsque les deux unités sont en liaison.*

- 1 Sélectionnez «Temperature» (Température) à l'aide des boutons + et - (fig. 32)
- 2 Appuyez sur le bouton OK pour confirmer.
- 3 Sélectionnez «Range» (Plage) à l'aide des boutons + et - (fig. 32)
- 4 Appuyez sur le bouton OK pour confirmer.
- 5 Réglez la température minimale voulue à l'aide des boutons + et -.
- 6 Appuyez sur le bouton OK pour confirmer.
- 7 Réglez la température maximale voulue à l'aide des boutons + et -.
- 8 Appuyez sur le bouton OK pour confirmer.
- ▮ Le message «Saved» (Enregistré) apparaît à l'écran.

### Activation/désactivation de l'alerte de température

*Remarque : L'alerte de température ne peut être activée ou désactivée que dans le menu de l'unité parents.*

*Remarque : Si l'alerte de température s'active trop souvent, diminuez la température minimale ou augmentez la température maximale (consultez «Réglage de la plage de température»).*

Si l'alerte de température est activée, l'unité parents émet un signal sonore lorsque la température de la pièce dépasse les valeurs maximum et minimum définies. De plus, le rétroéclairage de l'afficheur de l'unité parents s'allume et la mention «High» (Élevée) ou «Low» (Basse) apparaît sur l'afficheur. Si aucune valeur maximum ou minimum n'a été définie, l'alerte de température se déclenche lorsque la température de la pièce est inférieure à 14 °C (57 °F) ou supérieure à 30 °C (86 °F).

- 1 Sélectionnez «Temperature» (Température) à l'aide des boutons + et - (fig. 32).
- 2 Appuyez sur le bouton OK pour confirmer.
- 3 Sélectionnez «Alert» (Alerte) à l'aide des boutons + et - (fig. 32).



## 36 FRANÇAIS (CANADA)

- 4 Appuyez sur le bouton OK pour confirmer.
- 5 Si l'alerte est désactivée, « On? » (Activée ?) apparaît sur l'afficheur. Appuyez sur le bouton OK pour activer l'alerte. Si l'alerte est activée, « Off? » (Désactivée ?) apparaît sur l'afficheur. Appuyez sur le bouton OK pour désactiver l'alerte.

### Réglage de l'échelle de température

*Remarque : L'échelle de température ne peut se régler qu'à partir du menu de l'unité parents. Vous pouvez régler l'échelle de température en degrés Celsius (C) ou Fahrenheit (F).*

- 1 Sélectionnez «Settings» (Réglages) à l'aide des boutons + et - (fig. 32).
- 2 Appuyez sur le bouton OK pour confirmer.
- 3 Sélectionnez «Temp scale» (Échelle de température) à l'aide des boutons + et -.
- 4 Appuyez sur le bouton OK pour confirmer.
- 5 Sélectionnez «Celsius» ou «Fahrenheit» à l'aide des boutons + et -.

### Fonction de réinitialisation

Cette fonction du menu de l'unité parents vous permet de rétablir les réglages par défaut des unités parents et bébé en même temps. Vous pouvez utiliser cette fonction si les conseils de la «Foire aux questions» ne permettent pas de résoudre un problème.

- 1 Sélectionnez «Settings» (Réglages) à l'aide des boutons + et - (fig. 32).
- 2 Appuyez sur le bouton OK pour confirmer.
- 3 Sélectionnez «Reset» (Réinitialisation) à l'aide des boutons + et -.
- 4 Appuyez sur le bouton OK pour confirmer.
  - ▶ Le message «Confirm?» (Confirmer?) apparaît à l'écran de l'unité parents.
- 5 Appuyez sur le bouton OK pour confirmer.
  - ▶ L'unité parents s'éteint, puis se rallume.
  - ▶ Les réglages par défaut des unités sont désormais rétablis.

### Réglages par défaut

Unité parents

- Langue : Anglais
- Volume : 1
- Sensibilité du microphone : 3
- Alerte sonore : désactivée
- Alerte de température : désactivée
- Alerte «Temperature Low» (température basse) : 14 °C (57 °F)
- Alerte «Temperature High» (température élevée) : 30 °C (86 °F)
- Échelle de température : Celsius
- Mode ECO : désactivé

Unité bébé

- Volume : 3
- Veilleuse : éteinte
- Berceuse : désactivée

## Accessoires

### Pince de ceinture et courroie

Si le bloc-pile de l'unité parents est suffisamment chargé, vous pouvez vous déplacer chez vous ou à l'extérieur avec l'unité fixée à la ceinture ou à la taille à l'aide de la pince de ceinture. Vous pouvez



également le porter autour du cou grâce à la courroie de cou et surveiller ainsi bébé tout en vaquant à vos occupations.

#### Installation de la pince de ceinture

- 1 Fixez la pince de ceinture à l'unité parents (fig. 35).

#### Retrait de la pince de ceinture

- 1 Détachez la pince de ceinture de l'unité parents.

#### Installation de la courroie

- 1 Insérez l'extrémité de la boucle de la courroie de cou dans l'orifice situé au dos de l'unité. Enfilez la courroie de cou dans l'extrémité de la boucle et tirez fermement sur la lanière (fig. 36).

#### Retrait de la courroie

- 1 Faites passer la courroie de cou dans l'extrémité de la boucle et glissez la courroie de cou de l'orifice situé au dos de l'unité.

### Nettoyage et entretien

Ne plongez jamais l'unité parents ou l'unité bébé dans l'eau et ne les passez pas sous le robinet pour les nettoyer.

N'utilisez pas de détergents liquides ou en vaporisateur.

- 1 Débranchez l'unité bébé de la prise de courant et enlevez l'unité parents du chargeur.
- 2 Nettoyez les unités parents et bébé à l'aide d'un chiffon humide.

Assurez-vous que l'unité parents est sèche avant de la replacer sur le chargeur branché au préalable.

- 3 Nettoyez le chargeur avec un chiffon sec.
- 4 Nettoyez les adaptateurs avec un chiffon sec.

Les éléments de cet appareil ne peuvent être démontés. Pour obtenir de l'aide, appelez le 1 800 54-AVENT (1 800 542-8368).

### Entreposage

- Lorsque vous n'utilisez pas le moniteur pendant une période prolongée, retirez les piles non rechargeables de l'unité bébé et le bloc-pile rechargeable de l'unité parents. Rangez l'unité parents, l'unité bébé, le chargeur de l'unité parents et les adaptateurs dans un endroit frais et sec.
- N'enroulez pas les cordons d'alimentation autour des moniteurs lorsque vous les rangez. Rangez-les dans un endroit sûr; où ils ne pourront pas être coupés ni endommagés.

### Remplacement

#### Unité bébé

##### Piles

Remplacez exclusivement les piles non rechargeables de l'unité bébé par quatre piles non rechargeables AA R6 de 1,5V.

*Remarque : Nous vous recommandons d'utiliser des piles non rechargeables Philips ou des piles de type équivalent.*

## 38 FRANÇAIS (CANADA)

### Adaptateur

Ne remplacez l'adaptateur de l'unité bébé que par un adaptateur de même type. Pour obtenir de l'aide, consultez le site Web [www.philips.com/AVENT](http://www.philips.com/AVENT) ou composez le 1-800-54-AVENT (1-800-542-8368).

### Unité parents

#### Piles

Ne remplacez le bloc-pile SCD525 NiMh rechargeable de l'unité parents que par un bloc-pile du même type. Pour obtenir de l'aide, consultez le site Web : [www.philips.com/AVENT](http://www.philips.com/AVENT) ou composez le 1 800 54-AVENT (1 800 542-8368).

#### Adaptateur

Ne remplacez l'adaptateur du chargeur de l'unité parents que par un adaptateur du même type. Pour obtenir de l'aide, consultez le site Web : [www.philips.com/AVENT](http://www.philips.com/AVENT) ou composez le 1 800 54-AVENT (1 800 542-8368).

### Aide

Pour obtenir de l'aide, consultez le site Web [www.philips.com/AVENT](http://www.philips.com/AVENT) ou composez le 1-800-54-AVENT (1-800-542-8368).

### Environnement

- Mettez les piles au rebut conformément aux normes en vigueur. Ne les mettez pas dans un incinérateur; si elles sont surchauffées, elles pourraient exploser. Ne les enveloppez pas dans du papier métallique ou d'aluminium, mais plutôt dans du papier journal avant de les mettre au rebut (fig. 37).
- Nous vous suggérons de communiquer avec les responsables de votre ville pour connaître le ou les sites où vous pouvez laisser vos piles.

### Garantie

#### **GARANTIE COMPLÈTE DE DEUX ANS**

Philips Electronics North America Corporation (É.-U.) et Philips Electronics Ltd (CANADA) garantissent chaque nouveau produit Philips AVENT, modèle SCD525/00, contre les défauts de matériaux et de fabrication pour une période de deux ans à compter de la date d'achat et acceptent de réparer ou de remplacer sans frais tout produit défectueux. **IMPORTANT** : cette garantie ne couvre pas les dommages causés par un accident, une mauvaise utilisation ou un usage abusif, un manque d'entretien ou un ajout d'accessoires non fournis avec le produit. **PHILIPS NE POURRA EN AUCUN CAS ÊTRE TENUE RESPONSABLE DE DOMMAGES SPÉCIFIQUES, ACCESSOIRES OU CORRÉLATIFS.** Pour obtenir du service dans le cadre de la garantie, appelez simplement le numéro sans frais suivant : 1 800 54-AVENT.

### Foire aux questions

Cette rubrique énumère les questions les plus fréquentes au sujet de cet appareil. Si vous ne trouvez pas ici la réponse à votre question, visitez le site Web : [www.philips.com/AVENT](http://www.philips.com/AVENT) ou composez le 1 800 54-AVENT (1 800 542-8368) pour obtenir de l'aide.

Question	Réponse
Qu'est-ce que le mode ECO? Comment ce mode peut-il contribuer à conserver l'environnement?	Le mode ECO a été mis sur pied pour vous permettre de réduire votre consommation énergétique. La surveillance de votre bébé à une faible distance requiert moins d'énergie qu'à partir d'une distance plus importante. Lorsque vous surveillez votre bébé à partir d'une faible distance, vous pouvez activer le mode ECO. Ainsi, votre moniteur pour bébés utilise moins d'électricité et est donc plus écologique.
Pourquoi le voyant d'alimentation de l'unité bébé et le voyant LINK de l'unité parents s'allument-ils lorsque j'appuie sur les boutons marche/arrêt de ces unités?	Le bloc-pile rechargeable de l'unité parents est peut-être déchargé et l'unité parents ne se trouve pas sur le chargeur. Insérez la petite fiche de l'appareil dans le chargeur, branchez l'adaptateur du chargeur sur la prise de courant murale, puis placez l'unité parents sur le chargeur. Appuyez ensuite sur le bouton marche/arrêt pour établir une liaison avec l'unité bébé.  Les piles non rechargeables de l'unité bébé sont peut-être épuisées et l'unité bébé n'est pas branchée à une prise de courant. Remplacez les piles non rechargeables ou branchez l'unité bébé dans la prise électrique. Puis appuyez sur le bouton marche/arrêt pour établir la connexion avec l'unité parents.
	L'unité bébé est peut-être hors de portée de l'unité parents. Rapprochez l'unité parents de l'unité bébé, en respectant une distance minimum de 1 mètre (3 pi).  Si le voyant LINK de l'unité parents ne clignote toujours pas, rétablissez les réglages par défaut des deux unités à l'aide de la fonction de réinitialisation.
Pourquoi le voyant LINK (Liaison) de l'unité parents reste-t-il allumé en rouge et pourquoi le message «Searching» (Recherche) s'affiche-t-il à l'écran?	L'unité bébé est hors de portée de l'unité parents. Rapprochez l'unité parents de l'unité bébé.  L'unité bébé pourrait s'être éteinte. Si tel est le cas, rallumez-la.
	Le mode ECO est activé mais la portée de transmission est trop élevée. Rapprochez l'unité parents de l'unité bébé ou désactivez le mode ECO.
Pourquoi le voyant de pile de l'unité bébé clignote-t-il en rouge ?	Les piles non rechargeables de l'unité bébé sont faibles. Changez-les ou branchez l'unité bébé sur une prise de courant (voir le chapitre «Avant utilisation»).
Pourquoi l'unité parents émet-elle un signal sonore?	Si l'unité parents émet un signal sonore, alors que le voyant LINK (Liaison) reste allumé en rouge et que le message «Searching» (Recherche) apparaît à l'écran, la liaison avec l'unité bébé est perdue. Rapprochez l'unité parents de l'unité bébé.

Question	Réponse
	Si l'unité parents émet un signal sonore et que le symbole de la pile est vide sur l'afficheur, le bloc-pile rechargeable de l'unité parents est faible. Rechargez cette unité.
	Si vous avez désactivé le volume mais que l'alerte sonore est activée, l'unité parents émet un signal sonore dès que le quatrième voyant de niveau sonore s'allume en raison de la détection d'un bruit par l'unité bébé.
	Si vous avez défini la température de la pièce sur l'unité parents et que l'alerte de température est activée, l'unité parents émet un signal sonore lorsque la température est inférieure au niveau minimum défini ou à 14 °C (57 °F), ou lorsqu'elle est supérieure au niveau maximum défini ou à 30 °C (86 °F).
	L'unité bébé pourrait s'être éteinte. Si tel est le cas, rallumez-la.
Pourquoi l'appareil émet-il un son aigu?	Les unités sont peut-être trop rapprochées. Assurez-vous que l'unité parents et l'unité bébé sont à au moins 1 mètre l'une de l'autre.
	Le volume de l'unité parents est peut-être trop élevé. Baissez-le.
Pourquoi est-ce que je n'entends pas de sons ou mon bébé lorsqu'il pleure?	Le volume de l'unité parents est peut-être trop bas ou éteint. Augmentez le volume de l'unité parent.
	Le niveau de sensibilité du microphone de l'unité bébé est peut-être trop bas. Augmentez la sensibilité du microphone dans le menu de l'unité parents.
	L'unité bébé et l'unité parents sont peut-être trop éloignées. Rapprochez les deux unités.
Pourquoi l'unité parents émet-elle d'autres bruits que les sons émis par mon bébé?	L'unité bébé capte tous les sons dans la pièce où elle est installée, et pas uniquement ceux du bébé. Rapprochez l'unité bébé du bébé, en laissant au moins 1 mètre (3 pi) entre les deux.
	Le niveau de sensibilité du microphone de l'unité bébé est peut-être trop élevé. Diminuez la sensibilité du microphone dans le menu de l'unité parents.
Pourquoi l'unité parents réagit-elle lentement aux pleurs du bébé?	Le niveau de sensibilité du microphone de l'unité bébé est peut-être trop faible. Diminuez la sensibilité du microphone dans le menu de l'unité parents.
Pourquoi les piles non rechargeables de l'unité bébé s'épuisent-elles rapidement?	Le niveau de sensibilité du microphone de l'unité bébé est peut-être trop élevé, ce qui amène l'unité bébé à transmettre plus souvent. Diminuez la sensibilité du microphone dans le menu de l'unité parents.
	Le volume de l'unité bébé est peut-être trop élevé, ce qui augmente la consommation d'énergie. Réduisez le volume de l'unité bébé.



Question	Réponse
	Vous avez peut-être défini une température maximum inférieure à la température habituelle de la pièce ou une température minimum supérieure à la température habituelle de la pièce. L'unité bébé continue d'envoyer des informations à l'unité parents ce qui, par conséquent, consomme davantage d'énergie et épuise rapidement les piles non rechargeables de l'unité bébé.
	Vous avez peut-être allumé la veilleuse. Si vous souhaitez utiliser la veilleuse, il est conseillé de brancher l'unité bébé sur une prise de courant.
Pourquoi la durée de charge de l'unité parents dépasse-t-elle les 8 heures ?	L'unité parents est peut-être restée allumée pendant la charge. Éteignez-la pendant la charge.
La portée nominale du moniteur est de 330 mètres (1 000 pi). Pourquoi mon moniteur ne fonctionne-t-il qu'à une distance bien plus courte?	La portée indiquée n'est valable qu'en plein air, à l'extérieur. Dans une maison, cette portée est limitée par le nombre et le type de murs et/ou de plafonds faisant obstacle. À l'intérieur, la portée ne dépasse pas 50 mètres (150 pi).
	Le mode ECO est activé. Lorsque vous utilisez l'unité bébé en mode ECO, la portée de transmission est de 260 mètres (800 pi) à l'extérieur. À l'intérieur, la portée maximale dépend du nombre et du type de murs et de plafonds entre les deux unités. Rapprochez l'unité parents de l'unité bébé ou désactivez le mode ECO.
Pourquoi la liaison est-elle coupée de temps à autre et les sons sont-ils interrompus?	L'unité parents et l'unité bébé sont probablement à la limite de la portée de fonctionnement. Placez les unités ailleurs ou rapprochez-les. Notez qu'il faut environ 30 secondes pour établir une liaison entre les deux unités.
Que se passe-t-il durant une panne d'électricité?	Si l'unité parents est suffisamment chargée, elle continue à fonctionner lors d'une coupure de courant, qu'elle soit sur le chargeur ou non. Si l'unité bébé est équipée de piles, elle continue également à fonctionner pendant une coupure de courant.
Est-ce que le moniteur pour bébés est protégé contre l'écoute indiscrète et les interférences?	La technologie DECT du moniteur pour bébés élimine les interférences et empêche d'autres appareils radio de capter son signal.
La durée de fonctionnement de l'unité parents est nominalement d'au moins 24 heures. Pourquoi celle de mon unité parents est-elle plus courte?	Après la première charge, l'unité parents a une autonomie inférieure à 24 heures. Les piles n'atteignent leur pleine capacité qu'au bout de 4 cycles de charge et décharge.

## 42 FRANÇAIS (CANADA)

Question	Réponse
	<p>Le volume de l'unité bébé est peut-être trop élevé, ce qui augmente la consommation d'énergie. Réduisez le volume de l'unité bébé.</p> <p>Le niveau de sensibilité du microphone de l'unité bébé est peut-être trop élevé, ce qui augmente la consommation d'énergie. Réduisez le niveau de sensibilité du microphone de l'unité parents.</p>
<p>Le symbole de pile n'apparaît pas à l'écran de l'unité parents lorsque je mets cette dernière sur le chargeur. Comment cela se fait-il?</p>	<p>Il est possible que le symbole de pile n'apparaisse qu'après quelques minutes sur l'écran de l'unité parents lorsque vous chargez celle-ci pour la première fois ou après une longue période de non utilisation.</p>

# INSTRUCCIONES IMPORTANTES DE SEGURIDAD

Es posible que parte de la información que se indica a continuación no se aplique a su producto específico. No obstante, cuando se utiliza un monitor para bebés es preciso observar las siguientes precauciones de seguridad básicas para reducir riesgos de incendio, descargas eléctricas y accidentes:

- 1** Lea estas instrucciones.
- 2** Guarde estas instrucciones.
- 3** Preste atención a las advertencias.
- 4** Siga todas las instrucciones.
- 5** No utilice este equipo cerca del agua.
- 6** Secar sólo con un paño seco.
- 7** No obstruya ningún orificio de ventilación. Para instalar, siga las instrucciones de fábrica.
- 8** No instale cerca de fuentes de calor, como radiadores, estufas u otros sistemas (incluso amplificadores) que irradian calor.
- 9** Utilice el conector polarizado o con conexión a tierra de conformidad con las normas de seguridad. Los conectores polarizados tienen dos conductores, uno más grande que el otro. Los conectores con conexión a tierra tienen 2 conductores y una tercera terminal de contacto de puesta a tierra para mayor seguridad. Si el conector no encaja, consulte con un electricista para reemplazar la toma obsoleta.
- 10** Evite pisar el cable o apretarlo, en particular en la zona donde se encuentran los conectores y en el punto de salida del equipo.
- 11** Utilice sólo los accesorios que se especifican en fábrica.
- 12** Desconecte el dispositivo durante tormentas eléctricas o cuando no lo utilizará por un período prolongado.
- 13** Todas las reparaciones deberán ser realizadas por personal calificado y deberán efectuarse cuando el aparato haya sufrido daños como, por ejemplo, averías en el cable de alimentación o el conector; derrame de líquidos o golpes, exposición a lluvias o humedad, fallas en el funcionamiento o caídas. Para solicitar asistencia, visite nuestro sitio web [www.philips.com/AVENT](http://www.philips.com/AVENT) o comuníquese al 1-800-54-AVENT (1-800-542-8368).
- 14** Si bien el monitor para bebés es un dispositivo útil, en ningún caso sustituye la supervisión adecuada y responsable de un adulto, y no debe utilizarse con ese fin.
- 15** Utilice este equipo únicamente de conformidad con el uso que se describe en el presente manual.
- 16** Desenchufe el aparato de la toma de pared antes de limpiarlo. No utilice productos de limpieza líquidos ni aerosoles.
- 17** Los aparatos no deben utilizarse en bañeras, duchas o piscinas, dado que su inmersión puede ocasionar una descarga eléctrica.
- 18** Conecte este producto únicamente al tipo de fuente de alimentación que se indica en la placa de especificaciones de los adaptadores (A13, B10). Si tiene dudas respecto del tipo de suministro eléctrico de su hogar, comuníquese con su distribuidor o con la compañía de electricidad local.
- 19** No coloque sobre el equipo ningún objeto que contenga líquidos, por ejemplo jarrones, para evitar el contacto con filtraciones de agua y salpicaduras.
- 20** Para evitar incendios y descargas eléctricas, no sobrecargue las tomas de pared ni los cables de extensión.



## 44 SPANISH

- 21 No introduzca objetos de ningún tipo a través de las ranuras de la cubierta, pues podrían hacer contacto con puntos de voltaje peligrosos o provocar cortocircuitos, con riesgo de incendio o descarga eléctrica. No derrame ningún tipo de líquidos sobre el producto.
- 22 Para reducir el riesgo de descargas eléctricas, no retire ninguna pieza del aparato. Si desea obtener asistencia, visite nuestro sitio web o llame al 1-800-54-AVENT (1-800-542-8368). No abra ni retire ninguna cubierta (con excepción de la tapa del compartimiento para las baterías) para evitar la exposición a voltajes peligrosos u otros riesgos. El montaje incorrecto puede provocar descargas eléctricas durante el uso.
- 23 Para evitar una estrangulación con el cable, no coloque el monitor al alcance de los niños. No utilice con cables de extensión.
- 24 No coloque sobre el equipo objetos que puedan dañar el sistema (por ejemplo, objetos que contengan líquidos o velas encendidas).

### **Si su producto funciona con baterías, deberá tener en cuenta las siguientes medidas de seguridad adicionales:**

---

- 1 Utilice sólo el tipo y tamaño de baterías que se especifican en el manual del usuario.
- 2 No arroje las baterías al fuego porque pueden explotar. Consulte las normas locales para averiguar si existen instrucciones específicas acerca de la eliminación de determinados materiales.
- 3 Tenga cuidado cuando manipule las baterías. El contacto con materiales conductores, como anillos, pulseras y llaves puede causar un cortocircuito. La sobrecarga, cortocircuito, daño o incineración de las baterías puede causar uno o más de los siguientes daños: liberación de materiales tóxicos, liberación de hidrógeno y oxígeno, aumento de la temperatura en la superficie.
- 4 No intente recargar las baterías incluidas o recomendadas para el producto, pues pueden liberar electrolitos corrosivos o explotar.
- 5 No intente calentar las baterías incluidas o recomendadas para el producto con el fin de alargar su vida útil. Podría producirse una fuga repentina de electrolitos y causar quemaduras o irritaciones en los ojos y en la piel.
- 6 Cuando sea necesario, deberá reemplazar las baterías por otras idénticas del mismo fabricante. Si hay que sustituir una batería que está conectada con otras baterías en serie, se recomienda sustituir todas al mismo tiempo.
- 7 No coloque las baterías al revés, pues pueden cargarse y ocasionar fugas o explosiones.
- 8 Quite las baterías del producto si sabe que no lo utilizará durante más de 30 días. De lo contrario, podrían producirse fugas y daños en el producto.
- 9 Deshágase de las baterías agotadas lo antes posible, pues son más propensas a originar fugas dentro del producto. Utilice los guantes protectores para sustituir de inmediato las baterías que ocasionen fugas o estén dañadas.
- 10 No guarde este producto ni las baterías incluidas o recomendadas para utilizar en lugares con altas temperaturas. Las baterías que se guardan en el congelador o la heladera con el fin de extender su vida útil deberán estar a temperatura ambiente y protegidas contra la condensación, tanto durante el guardado como cuando se descongelen.
- 11 Si su producto funciona con baterías recargables, cárguelas de acuerdo con las instrucciones y advertencias mencionadas en el manual del usuario.
- 12 Existe riesgo de explosión si las baterías se sustituyen por otras de tipo incorrecto. Para la **unidad para padres**, utilice siempre el paquete de baterías NiMh SCD525 **recargables** suministrado con el aparato.



# CONSERVE ESTAS INSTRUCCIONES

- **ADVERTENCIA: EL SÍMBOLO DE LA FIGURA 1 INDICA QUE EXISTE RIESGO DE EXPLOSIÓN EN LAS BATERÍAS Y DE GRAVES DAÑOS EN EL MONITOR DEL BEBÉ SI SE UTILIZA UN TIPO DE BATERÍA O ADAPTADOR INADECUADO (Fig. 1).**
- **PARA PROTEGER LA SEGURIDAD DE SU GRUPO FAMILIAR, EL SÍMBOLO DE LA FIGURA 2 INDICA QUE EL MATERIAL SIN AISLAMIENTO QUE CONTIENE EL PRODUCTO PUEDE CAUSAR DESCARGAS ELÉCTRICAS, SALVO EN EL COMPARTIMIENTO DE LAS BATERÍAS. PARA EVITAR ELECTROCUTARSE, NO ABRA LA CUBIERTA DE LA UNIDAD DEL BEBÉ NI DE LA UNIDAD PARA PADRES (Fig. 2).**

Adaptador para la unidad del bebé:

- Entrada: 100-240VAC 50-60Hz
- Salida: 7,5 V CC 400 mA
- Adaptador nº S004LU0750040

Adaptador para cargador:

- Entrada: 100-240 VCA 50/60Hz
- Salida: 7,5 VCC 500 mA
- Adaptador nº SSA-5W-09 US 075050F

La toma de corriente debe estar cerca del equipo y ser de fácil acceso.

La unidad para el bebé utiliza sólo baterías alcalinas AA de 1,5 V (no suministradas).

En la unidad para padres, utilice únicamente el paquete de baterías NiMh recargables suministrado con el aparato.

Deseche las baterías agotadas tal como se indica en las instrucciones.

## Información sobre cumplimiento

El término "IC" que figura antes del número de certificación significa que el producto cumple con las especificaciones técnicas de Industry Canada para ciertas radiocomunicaciones y requisitos operativos. Este dispositivo cumple con el apartado 15 de las normas de FCC y RSS-213 de Industry Canada. El funcionamiento queda sujeto a las siguientes condiciones: (1) el dispositivo no debe ocasionar interferencias dañinas y (2) debe soportar la recepción de interferencias, incluso las que originen un funcionamiento indeseado.

## Interferencias de radio

Este equipo ha sido sometido a pruebas y cumple con los límites establecidos para los dispositivos digitales Clase B, de conformidad con el apartado 15 de las normas de FCC e ICES-003 de Industry Canada. Estos límites tienen por objeto proporcionar un nivel razonable de protección contra las interferencias nocivas en instalaciones residenciales. Este equipo genera, utiliza y puede irradiar energía de radiofrecuencia. Por ende, debe ser instalado y utilizado según las instrucciones para evitar interferencias nocivas en las radiocomunicaciones. Sin embargo, es imposible garantizar que no se producirán interferencias durante la instalación. Si el equipo origina interferencias nocivas en la señal de radio o televisión, lo que puede determinarse al encenderlo y apagarlo, el usuario podrá realizar uno o más de los siguientes procedimientos para resolver el problema:

- Reorientar o cambiar de lugar la antena receptora.
- Aumentar la distancia entre el equipo y el aparato receptor.
- Conectar el equipo a una toma que se encuentre en un circuito distinto del correspondiente al receptor.
- Consulte el distribuidor autorizado o un técnico experimentado de radio/TV para asistencia.

### **Declaración sobre la exposición a la radiación de radiofrecuencia**

Este equipo cumple con las restricciones de FCC que establecen los límites de exposición a la radiación en entornos no controlados, y debe instalarse y utilizarse a una distancia mínima de 20 centímetros entre la fuente de radiación y el cuerpo. El equipo ha sido sometido a pruebas para uso inalámbrico o portátil y cumple con las normas de FCC sobre exposición a la radiación, incluso si se utiliza con el sujetador para el cinturón o la cinta para el cuello que se suministran. El transmisor no debe colocarse junto a otra antena o transmisor ni debe ser utilizado junto con estos elementos. El uso de otros accesorios no garantiza el cumplimiento de las normas de FCC sobre exposición a la radiación. Este equipo también cumple con las normas RSS-102 de Industry Canada respecto del Código de salud 6 canadiense que regula la exposición de seres humanos a campos de radiofrecuencia.

### **No intente reparar ni modificar este equipo.**

Toda reparación o modificación realizada por el usuario puede anular la garantía y la conformidad del equipo. Las alteraciones o modificaciones que no cuenten con la expresa aprobación de Philips AVENT podrán anular la autorización de FCC para operar este equipo. Si desea obtener asistencia, visite nuestro sitio web [www.philips.com/AVENT](http://www.philips.com/AVENT) o llame al 1-800-54-AVENT (1-800-542-8368).

### **Introducción**





Felicitaciones por su compra y bienvenido a Philips AVENT. Para disfrutar de los beneficios que le ofrece la asistencia de Philips AVENT, registre su producto en [www.philips.com/welcome](http://www.philips.com/welcome). Philips AVENT se dedica a la fabricación de productos confiables para el cuidado del bebé, que proporcionan a los padres la tranquilidad que necesitan. Este monitor Philips AVENT permite vigilar al bebé de forma continua y escucharlo con claridad y sin ruidos molestos. La tecnología DECT elimina las interferencias de otros dispositivos inalámbricos y asegura una señal nítida entre ambas unidades. El sensor de temperatura permite conocer la temperatura de la habitación del bebé y ofrece ajustes personalizados para mantener la habitación confortable. El sensor de temperatura permite conocer la temperatura de la habitación del bebé y ofrece ajustes personalizados para mantener la habitación confortable.

### **Información general (Fig. 3)**

#### **A Unidad para padres**

- 1** Botón de encendido/apagado (on/off) 
- 2** Ranura para presilla
- 3** Botón TALK
- 4** Botón MENÚ
- 5** Luz LINK
- 6** Micrófono
- 7** Altavoz
- 8** Botones de menú y volumen +/-
- 9** Botón OK
- 10** Pantalla
- 11** Luces de nivel de sonido
- 12** Presilla para cinturón
- 13** Adaptador
- 14** Conector de la unidad para padres
- 15** Toma para la clavija del aparato pequeño
- 16** Cargador
- 17** Luz de carga
- 18** Compartimiento para el paquete de baterías recargables
- 19** Cinta para el cuello
- 20** Tapa del compartimiento para el paquete de baterías recargables
- 21** Pack de baterías recargables (incluido)

**22** Abertura para la banda para el cuello**B Unidad para el bebé**

- 1 Botón de encendido/apagado (on/off) 
- 2 Botón PAGE
- 3 Botón para reproducir/detener (play/stop) 
- 4 Botón de canción de cuna 
- 5 Luz de la batería 
- 6 Botón de luz nocturna 
- 7 Luz de encendido
- 8 Botones de volumen +/-
- 9 Micrófono
- 10 Adaptador
- 11 Conector grande
- 12 Altavoz
- 13 Sensor de temperatura
- 14 Toma del conector de la unidad para el bebé
- 15 Compartimiento para baterías no recargables
- 16 Tapa del compartimiento para baterías no recargables
- 17 Baterías no recargables (no incluidas)

**C Pantalla**

- 1 Símbolo de luz nocturna
- 2 Símbolo de modo ECO
- 3 Símbolo de canción de cuna
- 4 Alerta sonora
- 5 Alerta de temperatura
- 6 Símbolo de la batería
- 7 Indicación de temperatura de la habitación (Centígrados o Fahrenheit)

Para ver otras indicaciones en pantalla y los niveles de volumen y sensibilidad, consulte los capítulos "Características" y "Opciones del menú".

**Importante****ADVERTENCIA**

- Lea atentamente este manual del usuario antes de usar el artefacto y consérvelo para futuras consultas.
- No sumerja ninguna pieza del monitor para bebés en agua u otros líquidos.
- No coloque el artefacto en un lugar en el que le pueda caer o salpicar agua u otro líquido.
- Nunca coloque recipientes con líquido sobre la unidad del bebé.
- Antes de conectar el aparato, compruebe si el voltaje indicado en los adaptadores de la unidad del bebé y el cargador corresponden al de la red eléctrica local.
- Utilice sólo el adaptador suministrado para conectar la unidad del bebé al tomacorriente.
- Utilice sólo el cargador y el adaptador que se suministran para cargar la unidad para padres.
- Los adaptadores contienen un transformador. No sustituya los adaptadores por otros conectores para evitar accidentes.
- Si los adaptadores están dañados, sustitúyalos siempre por otros adaptadores originales para evitar riesgos. En el capítulo "Reemplazo" se indica cuáles son los tipos correctos.
- Si el cargador de la unidad para padres está dañado, reemplácelo siempre por otro del modelo original.
- No utilice el monitor para bebés en lugares húmedos o cerca del agua.
- Utilice y guarde el aparato a temperaturas de entre 10 °C (50 °F) y 35 °C (95 °F).
- Evite que los niños jueguen con este aparato.



## 48 SPANISH

- Controle que ninguna de las unidades esté expuesta a temperaturas extremadamente bajas o altas o al contacto directo con la luz solar. No las coloque cerca de fuentes de calor.
- Mantenga la unidad del bebé y el cable de alimentación fuera del alcance del bebé (a 1 metro de distancia como mínimo).
- No coloque la unidad para el bebé en el interior de la cuna o el corral.
- No cubra la unidad para padres ni la unidad del bebé con ningún objeto (por ejemplo, toallas o mantas).
- Coloque siempre coloque baterías no recargables del tipo adecuado en la unidad del bebé.
- Coloque siempre un paquete de baterías recargables del tipo adecuado en la unidad para padres.
- Si coloca la unidad para padres junto a un transmisor u otro aparato DECT (por ejemplo, un teléfono DECT o un router inalámbrico para Internet), existe la posibilidad de que se pierda la conexión con la unidad del bebé. Separe el monitor para bebés de los demás aparatos inalámbricos hasta restablecer la conexión.
- Los teléfonos celulares encendidos cerca del monitor para bebés pueden causar interferencias.
- Las interferencias de radio son inevitables y pueden afectar la calidad de sonido del monitor para bebés.
- Si bien el monitor para bebés es un dispositivo útil, en ningún caso sustituye la supervisión adecuada y responsable de un adulto, y no debe utilizarse con ese fin.
- Tome todas las precauciones posibles para garantizar el sueño seguro de su bebé.
- El sensor de temperatura sólo mide la temperatura de la habitación del bebé y no puede utilizarse para controlarla ni ajustarla.
- Este monitor no debe utilizarse con fines médicos y en ningún caso sustituye la supervisión adecuada y responsable de un adulto.

### Preparación para el uso

#### Unidad para el bebé

La unidad del bebé puede conectarse a la red eléctrica o utilizarse con baterías no recargables. Incluso si se conecta a la red eléctrica, se recomienda utilizar baterías no recargables para garantizar una fuente de alimentación de reserva en caso de producirse un corte en el suministro eléctrico.

#### Funcionamiento con cable

- 1** Enchufe el conector grande a la unidad del bebé y conecte el adaptador a la toma de pared (Fig. 4).

#### Funcionamiento con baterías no recargables

La unidad del bebé funciona con cuatro baterías AA R6 de 1,5V (no se incluyen). Se recomienda utilizar baterías Philips LR6 PowerLife o un tipo equivalente. No utilice baterías recargables, ya que la unidad para el bebé no tiene una función de carga. Coloque baterías en la unidad del bebé si no desea utilizarla con un cable eléctrico o para asegurarse de contar con energía de reserva en caso de un corte en el suministro eléctrico. Cambie las baterías cuando la unidad indique que el nivel es bajo: el símbolo de la batería vacía parpadea en la pantalla y aparece el mensaje 'Battery low' (Batería baja).

Antes de colocar las baterías no recargables, desenchufe la unidad para el bebé y asegúrese de que sus manos y la unidad estén secas.

- 1** Quite la tapa del compartimiento para baterías no recargables. (Fig. 5)
- 2** Coloque cuatro baterías no recargables (Fig. 6).

*Nota: Verifique que los polos + y - de las baterías se encuentren en la posición correcta.*

- 3** Vuelva a colocar la tapa. (Fig. 7)





*Nota: Cuando las baterías se estén agotando, la luz de carga de baterías de la unidad para el bebé titilará en color rojo.*

## Unidad para padres

### Funciona con un pack de baterías recargables

La unidad para padres incluye un paquete de baterías recargables NiMh de 850 mAh. Cargue la unidad para padres antes de utilizarla por primera vez o si indica que tiene poca carga (el símbolo de la batería vacía parpadea en la pantalla y la unidad emite un pitido). La unidad para padres comienza a indicar que el nivel de las baterías es bajo 30 minutos antes de que estén completamente descargadas.

*Nota: Si las baterías están completamente descargadas, la unidad para padres se apagará automáticamente y perderá la conexión con la unidad para el bebé.*

**1** Quite la tapa del compartimiento para baterías recargables (Fig. 8).

**2** Coloque las baterías recargables (Fig. 9).

*Nota: Verifique que los polos + y - de las baterías se encuentren en la posición correcta.*

**3** Vuelva a colocar la tapa (Fig. 10).

**4** Inserte el conector pequeño en el cargador, conecte el adaptador a un tomacorriente y coloque la unidad para padres en el cargador (Fig. 11).

- ▶ La luz de carga del cargador se enciende.
- ▶ La pantalla muestra el símbolo de batería cargándose para indicar que la unidad para padres se está cargando.

**5** Deje la unidad para padres en el cargador hasta que las baterías estén completamente cargadas.

- ▶ Durante la carga, la luz permanece encendida de forma continua.
- ▶ Cuando el pack de baterías esté completamente cargado, en la pantalla de la unidad para padres aparecerá el símbolo de batería llena .
- Si carga la unidad para padres por primera vez o después de no utilizarla durante mucho tiempo, apáguela y cárguela durante al menos 10 horas seguidas.
- El proceso de carga por lo general demanda 8 horas, aunque puede prolongarse si la unidad para padres se enciende durante la carga. Para reducir al máximo el tiempo de carga, apague la unidad durante la carga.
- Cuando el paquete de baterías esté completamente cargado, podrá utilizar la unidad para padres de forma inalámbrica durante al menos 24 horas.

*Nota: Al cargar por primera vez la unidad para padres, el tiempo de funcionamiento será inferior a 24 horas. Las baterías alcanzan su capacidad máxima luego de cuatro ciclos de carga y descarga.*

*Nota: Cuando la unidad para padres no está en el cargador, las baterías se descargan gradualmente aun cuando la unidad para padres esté apagada.*

## Uso del dispositivo

El monitor para bebés fue diseñado exclusivamente para uso doméstico tal como se describe en este manual.

**1** Coloque la unidad para padres y la unidad para el bebé en la misma habitación para probar la conexión (Fig. 12).



Coloque la unidad para el bebé a una distancia mínima de 1 metro de la unidad para padres.

**2** Mantenga pulsado el botón de encendido/apagado  de la unidad del bebé hasta que la luz verde de encendido se ilumine. (Fig. 13)



## 50 SPANISH

*Nota: La luz de encendido se ilumina siempre en color verde, aunque no haya conexión con la unidad para padres.*

- ▶ La luz nocturna se enciende brevemente y luego se apaga.
  - ▶ La luz de la batería  se enciende brevemente y se apaga de nuevo. (Fig. 14)
- 3** Mantenga presionado el botón de encendido/apagado  de la unidad para padres hasta que las luces de nivel de sonido se enciendan brevemente. (Fig. 15)
- ▶ En la pantalla aparece el símbolo de la batería (Fig. 16).
  - ▶ La luz de conexión LINK parpadea en rojo y el mensaje 'Searching' (Buscando) aparece en la pantalla. (Fig. 17)
  - ▶ La luz de conexión LINK de la unidad para padres cambia al color verde y queda encendida de forma continua cuando se ha establecido una conexión con la unidad del bebé. El mensaje 'Linked' (Conectado) aparece en la pantalla. (Fig. 18)
  - ▶ Después de 2 segundos, el mensaje 'Linked' (Conectado) desaparece y el valor de temperatura aparece en la pantalla. (Fig. 19)
  - ▶ Si no se ha establecido conexión, la luz de conexión LINK de la unidad para padres parpadea en color rojo. La unidad para padres emite un pitido a intervalos y en la pantalla aparecen los mensajes 'Searching' (Buscando) y 'Not Linked' (Sin conexión) (Fig. 20).

### Ubicación del monitor para bebés

- 1** Coloque la unidad del bebé a una distancia mínima de 1 metro del bebé (Fig. 21).
- 2** Coloque la unidad para padres dentro del radio de alcance de la unidad para el bebé. Verifique que exista una distancia mínima de 1 metro entre ambas unidades para evitar una reacción acústica (Fig. 22).

Si desea obtener más información sobre el radio de alcance del monitor, consulte la sección "Radio de alcance".

### Radio de alcance

El alcance de funcionamiento del monitor para bebés es de 330 metros al aire libre. Según el entorno y otros factores de interferencia, este alcance puede ser menor. En interiores, el alcance de funcionamiento es de hasta 50 metros.

*Nota: Si el modo ECO está encendido, el alcance de funcionamiento del monitor para bebés también será menor. Consulte la sección referida al modo ECO del capítulo "Opciones del menú".*

Materiales secos	Grosor del material	Pérdida de alcance
Madera, yeso, cartón, cristal (sin metal, cables o plomo)	< 30 cm	0 - 10%
Ladrillo, madera laminada	< 30 cm	5 - 35%
Hormigón armado	< 30 cm	30 - 100%
Rejas o barras metálicas	< 1 cm	90 - 100%
Láminas de metal o aluminio	< 1 cm	>100

En el caso de materiales húmedos, la pérdida de alcance puede alcanzar el 100%.

### Características

Las siguientes funciones se describen en el capítulo "Opciones del menú", ya que sólo pueden seleccionarse en el menú de la unidad para padres:

- Ajuste de la sensibilidad del micrófono
- Activación/desactivación del alerta sonora
- Ajuste del rango de temperatura de la habitación (temperatura máxima y mínima)



- Activación/desactivación del alerta de temperatura
- Activación/desactivación del modo ECO
- Ajuste de la escala de temperatura (Centígrados o Fahrenheit)

### Ajuste de volumen del altavoz

- 1 Pulse los botones de volumen + o – de la unidad del bebé hasta alcanzar el nivel deseado de volumen de altavoz (Fig. 23).

*Nota: Sólo puede ajustarse el volumen del altavoz en la unidad del bebé durante la reproducción de una canción de cuna.*

- 2 Pulse los botones de volumen + o – de la unidad para padres hasta alcanzar el nivel deseado de volumen del altavoz (Fig. 24).
  - ▶ La pantalla proporciona información visual sobre los ajustes de volumen de la unidad para padres: (Fig. 25)
    - Volumen desactivado/vigilancia silenciosa del bebé
    - Volumen mínimo
    - Volumen máximo

*Nota: Si el ajuste de volumen es muy alto, las unidades consumen más energía.*

### Función de intercomunicador

Puede utilizar el botón TALK de la unidad para padres para hablarle al bebé (por ejemplo, para tranquilizarlo).





- 1 Mantenga pulsado el botón TALK (Intercomunicador) y hable claramente por el micrófono a una distancia de 15 - 30 cm (Fig. 26).
  - ▶ La luz verde LINK comienza a parpadear y el mensaje 'Talk' aparece en la pantalla.
- 2 Cuando haya terminado de hablar, suelte el botón TALK.

### Luces de nivel de sonido

La unidad para padres controla permanentemente el nivel de sonido de la habitación del bebé y las luces de nivel de sonido indican si existe alguna actividad. Si el bebé llora, las luces de nivel de sonido se iluminarán en la unidad para padres.

- Mientras la unidad para el bebé no detecte ningún sonido, todas las luces de nivel de sonido de la unidad para padres permanecerán apagadas.
- Cuando la unidad para el bebé capta un sonido, se encienden una o varias luces de nivel de sonido en la unidad para padres. La cantidad de luces encendidas dependerá del volumen del sonido recogido por la unidad para el bebé.

### Luz nocturna

- 1 Pulse el botón de luz nocturna  en la unidad del bebé para encenderla. (Fig. 27)
  - ▶  aparece en la pantalla de la unidad para padres.
- 2 Vuelva a pulsar el botón de luz nocturna  para apagarla.
  - ▶ La luz nocturna se atenúa gradualmente antes de apagarse por completo.
  - ▶  desaparece de la pantalla de la unidad para padres.

*Sugerencia: Cuando utilice la unidad para el bebé con baterías no recargables, apague la luz nocturna para ahorrar energía.*

### Localización de la unidad para padres

Si la unidad para padres tiene el volumen apagado y no sabe dónde la ha dejado, puede utilizar el botón PAGE de la unidad para el bebé para encontrarla.

*Nota: La función de localización sólo está disponible si la unidad para padres está encendida.*



## 52 SPANISH

- 1 Pulse el botón PAGE de la unidad para el bebé (Fig. 28).
  - ▶ El mensaje 'Paging' (Localización) aparece en la pantalla de la unidad para padres.
  - ▶ La unidad para padres emite un tono de aviso de localización.
- 2 Para detener el tono de aviso de localización, pulse el botón PAGE nuevamente o cualquier botón de la unidad para padres.

### **Función de canciones de cuna**

---

- 1 Pulse el botón para reproducir/detener ▶■ en la unidad del bebé para reproducir la canción de cuna seleccionada. (Fig. 29)
  - ▶ La canción comienza a reproducirse y se repite continuamente.
- 2 Para seleccionar otra canción cuando hay una que se está reproduciendo: (Fig. 30)
  - Pulse el botón de canción de cuna 🎵 en la unidad del bebé.
  - Espere 2 segundos hasta que comience la siguiente canción de cuna.
  - Si desea seleccionar otra canción de cuna, vuelva a pulsar el botón 🎵 en la unidad del bebé.
- 3 Para detener la canción, pulse de nuevo el botón reproducir/parar ▶■ de la unidad del bebé. (Fig. 29)

### **Alerta de fuera de alcance**

---

Cuando la unidad para padres está fuera del alcance de la unidad del bebé, emite un pitido en intervalos y los mensajes 'Searching' (Buscando) y 'Not linked' (Sin conexión) aparecen en la pantalla. La luz de conexión LINK de la unidad para padres parpadea en rojo.

*Nota: El mensaje 'Sin conexión' también aparece en la pantalla de la unidad para padres cuando la unidad del bebé está apagada.*

### **Opciones del menú**

---

Todas las funciones pueden seleccionarse en la unidad para padres, pero algunas funciones también pueden utilizarse desde la unidad del bebé.

### **Funcionamiento del menú: descripción general**

---

*Nota: Las funciones del menú sólo pueden utilizarse si se ha establecido conexión entre la unidad del bebé y la unidad para padres.*

- 1 Pulse el botón MENU para abrir el menú (Fig. 31).
  - ▶ La primera opción de menú aparece en la pantalla.
- 2 Utilice los botones - y + para seleccionar la opción de menú deseada (Fig. 32).

*Nota: La flecha indica la dirección en la que puede desplazarse.*
- 3 Pulse el botón OK para confirmar (Fig. 33).
- 4 Utilice los botones + y - para seleccionar la opción que desee.
- 5 Pulse el botón OK para confirmar.
  - ▶ La nueva opción parpadea una vez. El mensaje 'saved' (guardado) también parpadea una vez y luego desaparece de la pantalla.
- 6 Pulse el botón MENU para salir del menú.

### **Modo ECO**

---

*Nota: Sólo puede activar y desactivar el modo ECO en el menú de la unidad para padres.*

Puede utilizar el modo ECO para reducir el consumo de energía del aparato. Para vigilar al bebé desde una distancia corta se necesita menos potencia de transmisión y menos electricidad que si se vigila a más distancia. Cuando desee vigilar al bebé desde una distancia corta, puede activar el modo



ECO. En este modo, el aparato consume menos energía, pero permite seguir vigilando al bebé de manera continua y sin interferencias. El uso del modo ECO ayuda a preservar el medio ambiente.

*Nota: El alcance de funcionamiento del monitor para bebés cuando se utiliza en el modo ECO es de 260 metros al aire libre. En función del entorno y de otros factores que pueden causar interferencias, este alcance puede ser menor.*

- 1 Seleccione el modo ECO con los botones + y - (Fig. 32).
- 2 Pulse el botón OK para confirmar (Fig. 33).
- 3 Si el modo ECO está desactivado, la pantalla muestra el mensaje 'On?' (¿Activar?). Pulse el botón OK para activar el modo ECO. Si ya está activado, aparece el mensaje 'Off?' (¿Desactivar?) en la pantalla. Pulse el botón OK para desactivarlo.
- ▶ Si se activó el modo ECO, la unidad para padres se apaga y se vuelve a encender. El símbolo del modo ECO aparece en las pantallas de la unidad del bebé y de la unidad para padres para indicar que las dos unidades funcionan en modo ECO.

*Nota: La conexión entre las unidades puede perderse cuando el modo ECO está activado. Si eso ocurre, es posible que el alcance de funcionamiento sea demasiado amplio para el modo ECO. En este caso, reduzca el alcance de funcionamiento o desactive el modo ECO.*

### Ajuste de la sensibilidad del micrófono

*Nota: Sólo puede ajustar la sensibilidad del micrófono en el menú de la unidad para padres.*

Puede ajustar la sensibilidad del micrófono de la unidad del bebé al nivel deseado. Sólo puede cambiar la sensibilidad si hay conexión entre ambas unidades, es decir, cuando la luz de conexión LINK de la unidad para padres se enciende en verde de manera continua.

- 1 Seleccione 'Sensitivity' (Sensibilidad) con los botones + y -. (Fig. 32)
- 2 Pulse el botón OK para confirmar.
- 3 Seleccione el nivel de sensibilidad del micrófono deseado para la unidad del bebé con los botones + y -. (Fig. 34)
  - 1 Nivel de sensibilidad mínimo
  - 2 Nivel de sensibilidad máximo
- 4 Pulse el botón OK para confirmar.
  - ▶ El mensaje 'Saved' (Guardado) aparece en la pantalla.

*Nota: Cuando el nivel de sensibilidad del micrófono de la unidad del bebé es alto, recibe más sonidos y, por lo tanto, transmite con más frecuencia. Como resultado, las unidades consumen más energía y la batería se agota más rápido.*

### Activación/desactivación del alerta sonora

*Nota: Sólo puede activar y desactivar la alerta sonora en el menú de la unidad para padres.*

Esta función le permite vigilar al bebé silenciosamente. Podrá desactivar el volumen en la unidad para padres y aun así seguir alerta si el bebé llora.

Si la alerta sonora está activada, la unidad para padres emite un pitido apenas se enciende en azul la cuarta luz de nivel de sonido mientras el volumen está desactivado. Además, la pantalla de la unidad para padres se ilumina y el símbolo de alerta sonora (q) parpadea en la pantalla.

- 1 Seleccione 'Alert settings' (Ajuste de alerta) con los botones + y -. (Fig. 32)
- 2 Pulse el botón OK para confirmar.
- 3 Seleccione 'Sound alert' (Alerta sonora) con los botones + y -.
- 4 Pulse el botón OK para confirmar.



## 54 SPANISH

- 5 Si la alerta está desactivada, la pantalla muestra el mensaje 'On?' (¿Activar?). Pulse el botón OK para activar la alerta. Si ya está activada, aparecerá el mensaje 'Off?' (¿Desactivar?) en la pantalla. Pulse el botón OK para desactivarla.
- ▶ Si ha activado la alerta sonora, el símbolo de alerta sonora (q) aparece en la pantalla de la unidad para padres.

### Ajuste del rango de temperatura de la habitación

---

*Nota: Sólo puede ajustar el rango de temperatura en el menú de la unidad para padres.*

Un bebé dormirá cómodamente en una habitación con una temperatura de entre 16 °C y 20 °C. Esto es muy importante, ya que un bebé no puede regular su temperatura corporal como un adulto. Un bebé necesita más tiempo para adaptarse a los cambios de temperatura.

Si no define un rango de temperatura, el monitor para bebés le avisará cuando la temperatura de la habitación del bebé esté por debajo de los 14 °C o supere los 30 °C. En ese caso, la retroiluminación de la pantalla de la unidad para padres se activa y el texto 'High' (Alta) o 'Low' (Baja) aparece en la pantalla. Para cambiar la temperatura máxima y mínima predeterminada, siga las instrucciones que se indican a continuación.

*Nota: La temperatura de la habitación del bebé aparece en la pantalla de la unidad para padres cuando ambas unidades están conectadas.*

- 1 Seleccione 'Temperature' (Temperatura) con los botones + y -. (Fig. 32)
- 2 Pulse el botón OK para confirmar.
- 3 Seleccione 'Range' (Rango) con los botones + y -. (Fig. 32)
- 4 Pulse el botón OK para confirmar.
- 5 Establezca la temperatura mínima deseada con los botones + y -.
- 6 Pulse el botón OK para confirmar.
- 7 Establezca la temperatura máxima deseada con los botones + y -.
- 8 Pulse el botón OK para confirmar.
- ▶ El mensaje 'Saved' (Guardado) aparece en la pantalla.

### Activación/desactivación del alerta de temperatura

---

*Nota: Sólo puede activar y desactivar la alerta de temperatura en el menú de la unidad para padres.*

*Nota: Si la alerta de temperatura se activa con demasiada frecuencia, reduzca la temperatura mínima establecida y/ o aumente la temperatura máxima establecida (consulte "Ajuste del rango de temperatura de la habitación").*

Si la alerta de temperatura está activada, la unidad de padres emite un pitido si la temperatura real de la habitación supera la temperatura máxima establecida o cae por debajo de la temperatura mínima establecida. Además, la retroiluminación de la pantalla de la unidad de padres se activa y en la pantalla aparece el texto 'High' (Alta) o 'Low' (Baja). Si no se ha establecido ninguna temperatura máxima o mínima, la alerta se activa cuando la temperatura de la habitación desciende por debajo de los 14 °C o supera los 30 °C.

- 1 Seleccione 'Temperature' (Temperatura) con los botones + y - (Fig. 32).
- 2 Pulse el botón OK para confirmar.
- 3 Seleccione 'Alert' (Alerta) con los botones + y - (Fig. 32).
- 4 Pulse el botón OK para confirmar.



- 5 Si la alerta está desactivada, la pantalla muestra el mensaje 'On?' (¿Activar?). Pulse el botón OK para activar la alerta. Si ya está activada, aparecerá el mensaje 'Off?' (¿Desactivar?) en la pantalla. Pulse el botón OK para desactivarla.

### Ajustes de la escala de temperatura

*Nota: Sólo puede ajustar la escala de temperatura en el menú de la unidad para padres.*  
Puede ajustar la escala de temperatura en grados Centígrados (C) o Fahrenheit (F).

- 1 Seleccione 'Settings' (Ajustes) con los botones + y - (Fig. 32).
- 2 Pulse el botón OK para confirmar.
- 3 Seleccione 'Temp scale' (Escala de temperatura) con los botones + y -.
- 4 Pulse el botón OK para confirmar.
- 5 Seleccione 'Celsius' o 'Fahrenheit' con los botones + y -.

### Función de reinicio

Esta función del menú de la unidad para padres le permite reestablecer los ajustes predeterminados en ambas unidades al mismo tiempo. Puede utilizar esta función si se produce algún problema que no puede solucionar mediante las sugerencias que aparecen en el capítulo "Preguntas frecuentes".

- 1 Seleccione 'Settings' (Ajustes) con los botones + y - (Fig. 32).
- 2 Pulse el botón OK para confirmar.
- 3 Seleccione 'Reset' (Reiniciar) con los botones + y -.
- 4 Pulse el botón OK para confirmar.
  - ▶ En la pantalla de la unidad para padres aparece un mensaje para confirmar.
- 5 Pulse el botón OK para confirmar.
  - ▶ La unidad para padres se apaga y se vuelve a encender.
  - ▶ Se han restablecido los ajustes predeterminados de fábrica en ambas unidades.

### Valores de configuración predeterminados

Unidad para padres

- Idioma: español
- Volumen del altavoz: 1
- Sensibilidad del micrófono: 3
- Alerta sonora: desactivada
- Alerta de temperatura: desactivada
- Alerta de temperatura baja: 14 °C
- Alerta de temperatura alta: 30 °C
- Escala de temperaturas: Centígrados
- Modo ECO: desactivado

Unidad para el bebé

- Volumen del altavoz: 3
- Luz nocturna: apagada
- Canción de cuna: desactivada

## Accesorios

### Clip para cinturón y correa para el cuello

Si las baterías de la unidad para padres tienen carga suficiente, podrá llevar la unidad dentro y fuera de la casa sujeta al cinturón con el clip o en el cuello con la correa. Podrá vigilar al bebé mientras se desplaza de un lado a otro.

**Cómo colocar la presilla para cinturón**

- 1 Ajuste la presilla para cinturón en la unidad para padres (Fig. 35).

**Cómo quitar la presilla para cinturón**

- 1 Tire de la presilla hasta separarla de la unidad para padres.

**Cómo colocar la correa para el cuello**

- 1 Introduzca el lazo del extremo de la correa a través del orificio situado en la parte de atrás de la unidad para padres. Pase la correa por el lazo y tire para ajustarla (Fig. 36).

**Cómo quitar la correa para el cuello**

- 1 Pase la correa por el lazo y sáquela por el orificio de la parte de atrás.

**Limpieza y mantenimiento**

No sumerja las unidades ni las lave bajo la llave de agua.

No utilice productos de limpieza líquidos ni aerosoles.

- 1 Desenchufe la unidad del bebé si está conectada a un tomacorriente eléctrico y retire la unidad para padres del cargador.

- 2 Límpiela con un paño húmedo.

Asegúrese de que la unidad para padres esté seca antes de volver a colocarla en el cargador enchufado.

- 3 Limpie el cargador con un paño seco.

- 4 Limpie los adaptadores con un paño seco.

El equipo no contiene ninguna otra pieza que pueda ser reparada por el usuario. Para solicitar asistencia, llame al 1-800-54-AVENT (1-800-542-8368).

**Almacenamiento**

- Si no va a utilizar el monitor durante un período prolongado, retire las baterías no recargables de la unidad del bebé y el paquete de baterías recargables de la unidad para padres. Guarde ambas unidades, el cargador de la unidad para padres y los adaptadores en un lugar fresco y seco.
- No enrolle los cables alrededor del monitor cuando lo guarda. Guarde el cable en un lugar seguro donde no pueda sufrir cortes ni daños.

**Reemplazo****Unidad para el bebé****Baterías**

Reemplace las baterías no recargables de la unidad del bebé únicamente por cuatro baterías R6 AA de 1,5V.

*Nota: Recomendamos usar baterías no recargables Philips o de un tipo similar.*

**Adaptador**

Reemplace el adaptador de la unidad del bebé únicamente por un adaptador original. Para obtener más asistencia, visite nuestro sitio web [www.philips.com/AVENT](http://www.philips.com/AVENT) o llame al 1-800-54-AVENT (1-800-542-8368).



## Unidad para padres

### Baterías

Reemplace las baterías SCD525 NiMh recargables de la unidad para padres sólo por un paquete de baterías originales. Para recibir asistencia, visite nuestro sitio Web ([www.philips.com/AVENT](http://www.philips.com/AVENT)) o llame al 1-800-54-AVENT (1-800-542-8368).

### Adaptador

Reemplace el adaptador del cargador de la unidad para padres sólo por uno del tipo original. Para solicitar asistencia, visite nuestro sitio Web ([www.philips.com/AVENT](http://www.philips.com/AVENT)) o comuníquese al 1-800-54-AVENT (1-800-542-8368).

### Ayuda

Para recibir asistencia, visite nuestro sitio web [www.philips.com/AVENT](http://www.philips.com/AVENT) o llame al 1-800-54-AVENT (1-800-542-8368).

### Medio ambiente

- Deseche las baterías de forma apropiada. No las arroje al incinerador; pues podrían explotar si se calientan en exceso. No las envuelva en papel de aluminio ni de metal. Envuélvalas en papel de periódico antes de desecharlas (Fig. 37).
- Se recomienda comunicarse con los funcionarios locales pertinentes para obtener información acerca de centros de reciclaje autorizados.

### Garantía

#### **GARANTÍA TOTAL POR DOS AÑOS**

Philips Electronics North America Corporation (EE.UU.) y Philips Electronics Ltd (Canadá) garantizan cada nuevo producto de Philips AVENT modelo SCD525/00 contra defectos de materiales o de fabricación durante un período de dos años desde la fecha de compra, y aceptan reparar o sustituir sin cargo cualquier producto defectuoso. **IMPORTANTE:** esta garantía no cubre los daños provocados por accidentes, uso inapropiado o maltrato, falta de mantenimiento razonable o uso de accesorios no suministrados con el producto. **NO SE ASUME NINGUNA RESPONSABILIDAD POR DAÑOS ESPECIALES, ACCIDENTALES O EMERGENTES.** Para obtener el servicio de garantía, comuníquese al número gratuito 1-800-54-AVENT.

### Preguntas frecuentes

Esta sección contiene un listado de las preguntas frecuentes sobre el producto. Si no encuentra la respuesta que necesita, visite nuestro sitio Web ([www.philips.com/AVENT](http://www.philips.com/AVENT)) o comuníquese al 1-800-54-AVENT (1-800-542-8368).

Pregunta	Respuesta
¿Qué es el modo ECO? ¿Cómo contribuye a conservar el medio ambiente?	El modo ECO fue diseñado con el objeto de reducir el consumo de energía. Para vigilar al bebé desde una distancia corta se necesita menos potencia que a más distancia. Cuando desee vigilar al bebé desde una distancia corta, puede activar el modo ECO. Al activarlo, el monitor utiliza menos energía y, por tanto, ayuda a proteger el medio ambiente.



Pregunta	Respuesta
¿Por qué no se ilumina la luz de encendido de la unidad para el bebé ni la luz LINK de la unidad para padres cuando pulso los botones de encendido y apagado?	<p>Es posible que se hayan agotado las baterías recargables de la unidad para padres y no se haya colocado la unidad en el cargador enchufado. Inserte el conector pequeño en el cargador; enchufe el adaptador del cargador a un tomacorriente de pared y coloque la unidad para padres en el cargador. Luego pulse el botón de encendido/apagado para establecer la conexión con la unidad del bebé.</p> <p>Es posible que las baterías no recargables de la unidad del bebé estén descargadas y la unidad no esté conectada a un tomacorriente eléctrico. Cambie las baterías no recargables o enchufe la unidad del bebé a una toma de corriente eléctrica. Luego pulse el botón de encendido/apagado para establecer la conexión con la unidad para padres.</p>
	<p>Es posible que el radio de alcance de las unidades no coincida. Acerque las unidades a una distancia mínima de 1 metro.</p> <p>Si el problema persiste, utilice la función de reinicio para restablecer los valores de configuración predeterminados de ambas unidades.</p>
¿Por qué la luz de conexión LINK de la unidad para padres se ilumina en rojo continuamente y aparece el mensaje 'Searching' (Buscando) en la pantalla?	<p>El radio de alcance de ambas unidades no coincide. Acérquelas.</p> <p>Es posible que la unidad para el bebé esté apagada. Enciéndala.</p>
	<p>El modo ECO está activado, pero es posible que el rango de funcionamiento sea demasiado amplio. Acerque la unidad para padres a la unidad del bebé o desactive el modo ECO.</p>
¿Por qué la luz de carga de baterías de la unidad para el bebé titila en rojo?	<p>Las baterías no recargables de la unidad del bebé se están agotando. Cambie las baterías o conecte la unidad del bebé a un tomacorriente eléctrico (consulte el capítulo "Preparación para el uso").</p>
¿Por qué la unidad para padres emite un pitido?	<p>Si la unidad para padres emite un pitido mientras la luz LINK permanece encendida en rojo y el mensaje 'Searching' (Buscando) figura en la pantalla, significa que se perdió la conexión con la unidad del bebé. Acerque la unidad para padres a la unidad del bebé.</p> <p>Si la unidad para padres emite un pitido y el símbolo de batería aparece vacío en la pantalla, significa que las baterías recargables de la unidad se están agotando. Recargue las baterías.</p>
	<p>Si desactivó el volumen mientras la alerta sonora estaba activada, la unidad para padres emite un pitido apenas la cuarta luz de nivel de sonido se ilumina, ya que la unidad del bebé ha captado un sonido.</p>



Pregunta	Respuesta
	Si ha establecido el rango de temperatura de la habitación en la unidad para padres y la alerta está activada, la unidad para padres emite un pitido si la temperatura desciende por debajo del nivel establecido o por debajo de 14 °C, o bien si la temperatura supera el nivel establecido o aumenta a más de 30 °C.
	Es posible que la unidad para el bebé esté apagada. Enciéndala.
¿Por qué el aparato emite un sonido agudo?	Es posible que la distancia entre las unidades sea muy corta. Compruebe que exista una distancia mínima de 1 metro entre ambas unidades.
	Es posible que el volumen de la unidad para padres se haya establecido en un nivel demasiado alto. Disminuya el volumen de la unidad para padres.
¿Por qué no se oye ningún sonido? ¿Por qué no se oye llorar al bebé?	Es posible que el volumen de la unidad para padres esté demasiado bajo o apagado. Suba el volumen de la unidad para padres.
	Es posible que el nivel de sensibilidad del micrófono de la unidad del bebé esté demasiado bajo. Ajuste el nivel de sensibilidad del micrófono a un nivel más alto desde el menú de la unidad para padres.
	Es posible que el radio de alcance de las unidades no coincida. Reduzca la distancia entre ambas unidades.
¿Por qué la unidad para padres reacciona tan rápidamente a otros sonidos?	La unidad del bebé capta otros sonidos además de los del bebé. Acerque la unidad al bebé (recuerde mantener una distancia mínima de 1 metro).
	Es posible que el nivel de sensibilidad del micrófono de la unidad del bebé esté demasiado alto. Reduzca el nivel de sensibilidad del micrófono desde el menú de la unidad para padres.
¿Por qué la unidad para padres reacciona tan lentamente al llanto del bebé?	Es posible que el nivel de sensibilidad del micrófono de la unidad del bebé esté demasiado bajo. Aumente el nivel de sensibilidad del micrófono desde el menú de la unidad para padres.
¿Por qué se agotan tan rápidamente las baterías no recargables de la unidad para el bebé?	Es posible que el ajuste del nivel de sensibilidad del micrófono de la unidad del bebé sea demasiado alto y esto hace que la unidad del bebé transmita más frecuentemente. Reduzca el nivel de sensibilidad del micrófono desde el menú de la unidad para padres.
	Es posible que el volumen de la unidad para el bebé se haya establecido en un nivel demasiado alto, y de este modo la unidad consume mucha energía. Baje el volumen de la unidad para el bebé.

Pregunta	Respuesta
	Es posible que haya establecido una temperatura máxima que sea inferior a la temperatura real de la habitación, o una temperatura mínima superior a la temperatura real. La unidad del bebé continúa enviando información a la unidad para padres y, por lo tanto, utiliza más energía lo que provoca que las baterías no recargables se agoten más rápidamente.
	Es posible que haya encendido la luz nocturna. Si desea utilizarla, se recomienda conectar la unidad para el bebé a la red eléctrica.
¿Por qué la unidad para padres tarda más de 8 horas en cargarse?	Es posible que la unidad para padres esté encendida durante el proceso de carga. Apáguela durante el proceso.
El alcance de funcionamiento especificado para el monitor de bebés es de 330 metros. ¿Por qué el alcance de mi monitor es mucho menor?	El alcance especificado es válido sólo en exteriores y al aire libre. En interiores, el alcance de funcionamiento está limitado por el número y tipo de paredes y/ o techos que se encuentren entre las dos unidades. En interiores, el alcance puede ser de hasta 50 metros.
	El modo ECO está activado. Al utilizar la unidad del bebé en modo ECO, el alcance de funcionamiento es de 260 metros al aire libre. En interiores, el alcance de funcionamiento está limitado por la cantidad y el tipo de paredes y/ o techos que se encuentren dentro del alcance. Acerque la unidad para padres a la unidad del bebé o desactive el modo ECO.
¿Por qué a veces se pierde la conexión? ¿Por qué hay interrupciones de sonido?	Las unidades se encuentran próximas al límite de su radio de alcance. Intente ubicarlas en un lugar diferente o reduzca la distancia entre ambas. Tenga en cuenta que la conexión entre las unidades tarda 30 segundos en establecerse.
¿Qué sucede si hay un corte en el suministro eléctrico?	Si la unidad para padres tiene carga suficiente, continúa funcionando durante un corte de energía eléctrica, dentro o fuera del cargador. Si la unidad del bebé tiene baterías y se produce un corte de energía eléctrica, la unidad también seguirá funcionando.
¿El monitor para bebés está protegido contra escuchas e interferencias?	La tecnología DECT de este monitor para bebés garantiza la eliminación de escuchas e interferencias de otros equipos.
La unidad para padres debe funcionar durante un período de 24 horas. ¿Por qué mi unidad para padres funciona durante menos tiempo?	Cuando cargue por primera vez la unidad para padres, el tiempo de funcionamiento será inferior a 24 horas. Las baterías recargables alcanzan su capacidad máxima después de haberlas cargado y descargado al menos cuatro veces.

Pregunta	Respuesta
	<p>Es posible que el volumen de la unidad para padres se haya definido en un nivel demasiado alto, y de este modo la unidad consume mucha energía. Baje el volumen de la unidad para padres.</p> <p>Es posible que el ajuste del nivel de sensibilidad del micrófono de la unidad del bebé sea demasiado alto, y esto hace que la unidad para padres consuma mucha energía. Reduzca el nivel de sensibilidad del micrófono desde el menú de la unidad para padres.</p>
<p>¿Por qué no aparece el símbolo de la batería en la pantalla de la unidad para padres cuando comienzo a recargarla?</p>	<p>Es posible que el símbolo de la batería demore varios minutos en aparecer en la pantalla de video de la unidad para padres cuando la cargue por primera vez o tras un largo período sin usarla.</p>



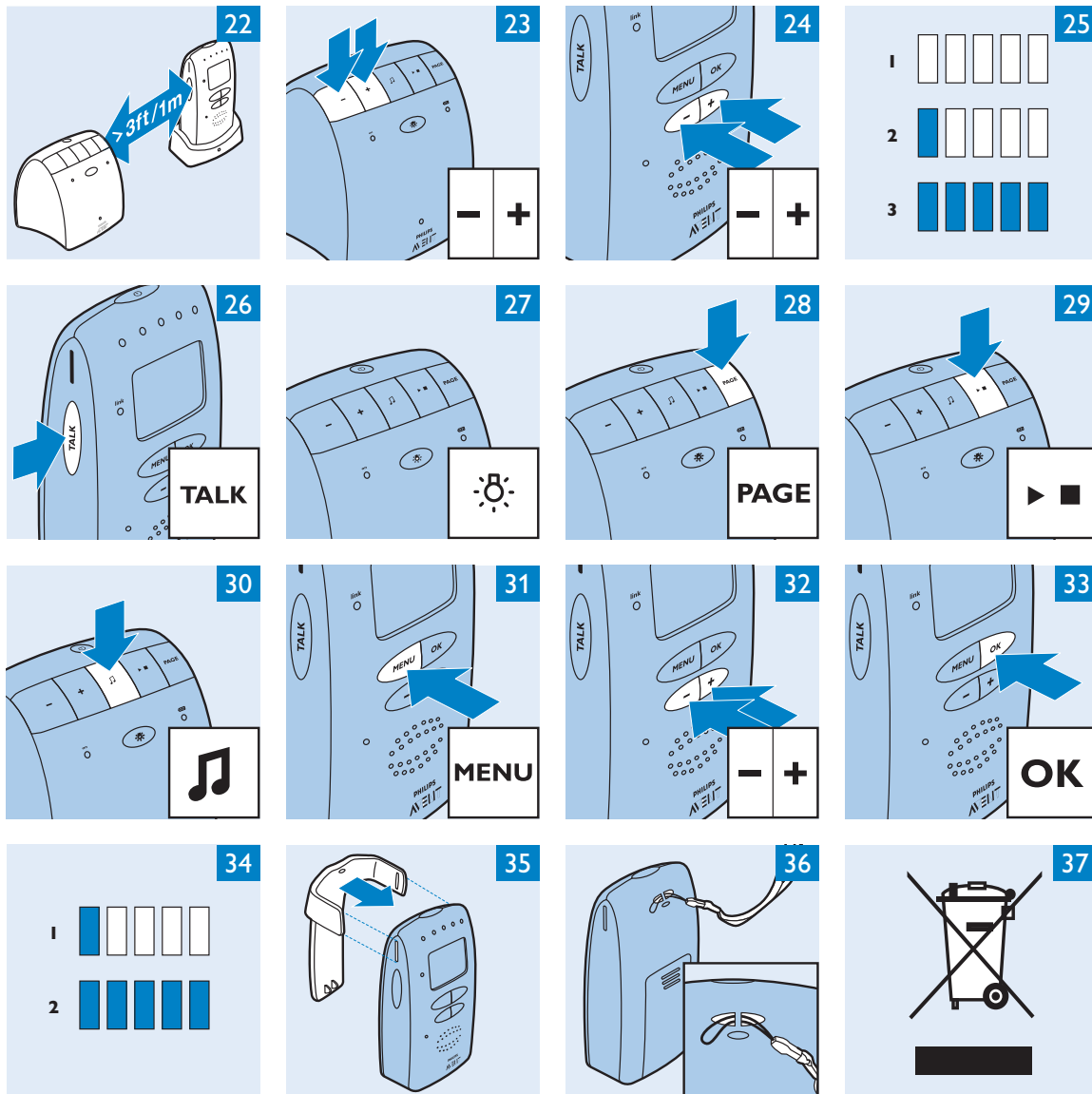



In US manufactured for Philips Consumer Lifestyle,  
a division of Philips Electronics North America  
Corporation. 1600 Summer Street, 5 Fl., Stamford,  
CT 06905-5125

In Canada imported for Philips Electronics Ltd,  
281 Hillmount Road, Markham, ON L6C 2S3  
Call TOLL-FREE 1.800.54.AVENT

En EE.UU. fabricado para Philips Consumer Lifestyle,  
una división de Philips Electronics North America  
Corporation. 1600 Summer Street, 5 Fl., Stamford,  
CT 06905-5125

En Canadá importado para Philips Electronics Ltd,  
281 Hillmount Road, Markham, ON L6C 2S3  
Llame gratuitamente: 1.800.54.AVENT

Aux États-Unis fabriqué pour : Mode de Vie/  
Consommateurs Philips, une division de Philips  
Electronics North America Corporation, 1600  
Summer Street, 5 Fl., Stamford, CT 06905-5125.  
Au Canada importé pour Philips Électronique Ltée,  
281 Hillmount Road, Markham, ON L6C 2S3  
Appelez SANS FRAIS: 1.800.54.AVENT



CE 0682

[www.philips.com/AVENT](http://www.philips.com/AVENT)



PHILIPS  
SCD525

4222.005.0010.1





Register your product and get support at  
[www.philips.com/welcome](http://www.philips.com/welcome)

SCD510



**PHILIPS**

**AVENT**

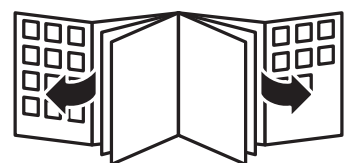

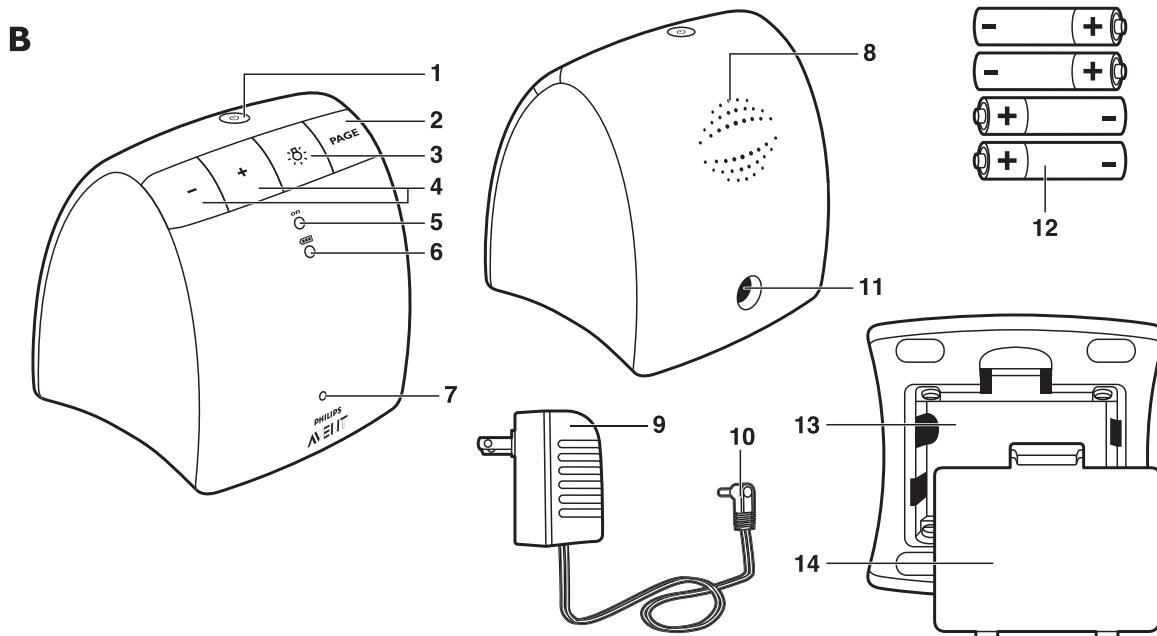
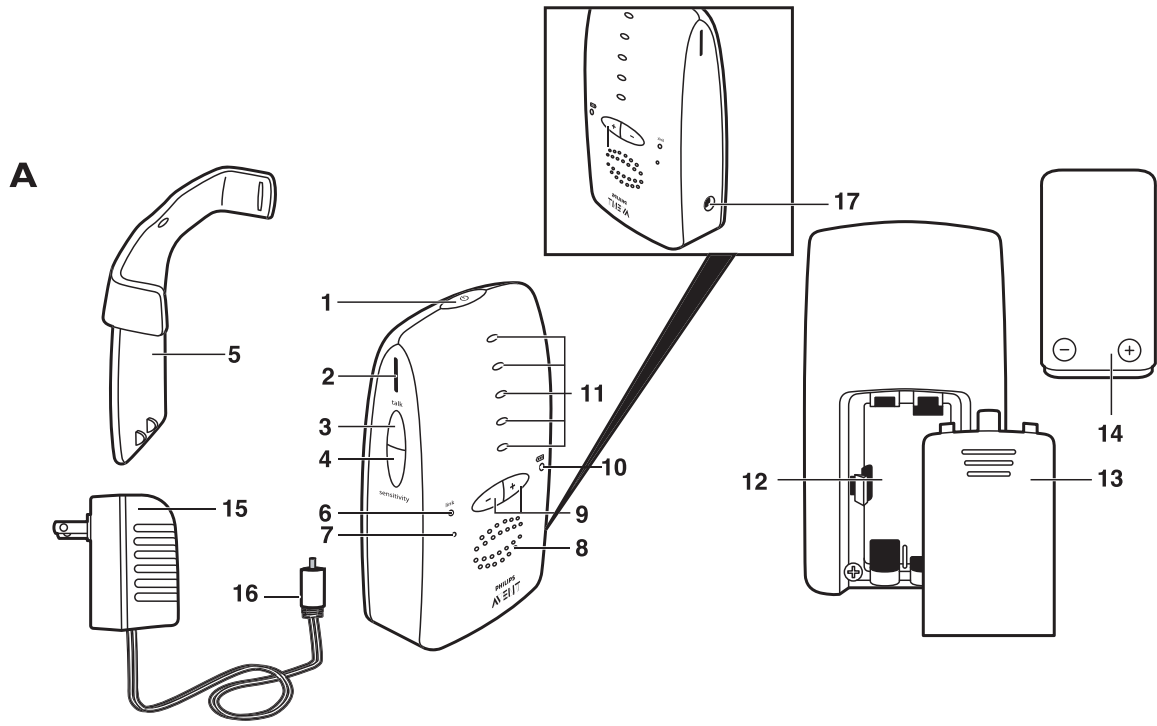



**SCD510**

**ENGLISH 6**

**FRANÇAIS (CANADA) 19**

**SPANISH 32**

## 6 ENGLISH

### IMPORTANT SAFETY INSTRUCTIONS

Some of the following information may not apply to your particular product; however, when using baby monitor equipment, basic safety precautions should always be followed to reduce the risk of fire, electric shock and injury to persons, including the following:

- 1 Read these instructions.
- 2 Keep these instructions.
- 3 Heed all warnings.
- 4 Follow all instructions.
- 5 Do not use this apparatus near water.
- 6 Clean only with dry cloth.
- 7 Do not block any ventilation openings. Install in accordance with the manufacturer's instructions.
- 8 Do not install near any heat sources such as radiators, heat registers, stoves or other apparatus (including amplifiers) that produce heat.
- 9 Do not defeat the safety purpose of the polarized or grounding-type plug. A polarized plug has two blades with one wider than the other. A grounding-type plug has two blades and a third grounding prong. The wide blade or the third prong are provided for your safety. If the provided plug does not fit into your outlet, consult an electrician for replacement of the obsolete outlet.
- 10 Protect the power cord from being walked on or pinched particularly at plugs, convenience receptacles, and the point where they exit from the apparatus.
- 11 Only use attachments/accessories specified by the manufacturer.
- 12 Unplug this appliance during lightning storms or when not used for long periods of time.
- 13 Refer all servicing to qualified service personnel. Servicing is required when the apparatus has been damaged in any way, such as power-supply cord or plug is damaged, liquid has been spilled or objects have fallen into the apparatus, the apparatus has been exposed to rain or moisture, does not operate normally, or has been dropped. For assistance visit our website [www.philips.com/AVENT](http://www.philips.com/AVENT) or call 1-800-54-AVENT (1-800-542-8368).
- 14 This baby monitor is intended as an aid. It is not a substitute for responsible and proper adult supervision and should not be used as such.
- 15 Use this appliance only for its intended use as described in this manual.
- 16 Unplug this product from the wall outlet before cleaning. Do not use liquid cleaners or aerosol cleaners.
- 17 Products should not be used while you are in a bathtub, shower or pool. Immersion of the product in water could cause an electrical shock.
- 18 This product should be operated only from the type of power source indicated on the type plate of the adapters (A13,B10). If you are not sure of the type of power supply to your home, consult your dealer or local power company.
- 19 The apparatus shall not be exposed to dripping or splashing and no objects filled with liquids, such as vases, shall be placed on the apparatus.
- 20 Do not overload wall outlets and extension cords as this can result in the risk of fire or electric shock.
- 21 Never push objects of any kind into this product through casing slots as they may touch dangerous voltage points or short out parts that could result in a risk of fire or electric shock. Never spill liquid of any kind on the product.
- 22 To reduce the risk of electric shock, do not disassemble this product, but visit our website [www.philips.com/AVENT](http://www.philips.com/AVENT) or call 1-800-54-AVENT (1-800-542-8368) for assistance. Opening or removing covers (except battery compartment lids) may expose you to dangerous voltage or other risks. Incorrect reassembly can cause electric shock when the appliance is subsequently used.
- 23 To prevent strangulation with power cord, never place monitor within reach of child. Do not use with extension cords.
- 24 Do not place any sources of danger on the apparatus (like liquid-filled objects, lighted candles etc.).

**If your product utilizes batteries, the following additional precautions should be observed:**

- 1 Use only the type and size of batteries specified in the user manual.
- 2 Do not dispose of batteries in fire. They may explode. Check with local regulations for possible special disposal instructions.
- 3 Exercise care in handling batteries in order not to short out the batteries with conducting materials such as rings, bracelets and keys. Overcharging, short circuiting, reverse charging, mutilation, or incineration of batteries must be avoided to prevent one or more of the following occurrences: release of toxic materials, release of hydrogen and/or oxygen gas, rise in surface temperature.
- 4 Do not attempt to recharge batteries provided with or identified for use with this product that are not intended to be charged. The batteries may leak corrosive electrolyte or explode.
- 5 Do not attempt to rejuvenate the batteries provided with or identified for use with this product by heating them. Sudden release of battery electrolyte may occur, causing burns or irritation to eyes or skin.
- 6 If and when necessary, the batteries must be replaced with identical new ones from the same manufacturer. If a battery to be replaced is connected with other batteries in series, it is recommended that the other batteries be replaced with new ones at the same time.
- 7 Reverse polarity installation of the batteries in the end product must be avoided. Reverse insertion of batteries can cause charging, and that may result in leakage or explosion.
- 8 Remove batteries from this product if you store the product over 30 days because the batteries could leak and damage the product.
- 9 Discard 'dead' batteries as soon as possible since 'dead' batteries are more likely to leak in a product. If a battery has leaked or vented, it should be replaced immediately using protective gloves.
- 10 Do not store this product, or the batteries provided with or identified for use with this product, in high-temperature areas. Batteries that are stored in a freezer or refrigerator for the purpose of extending shelf life should be protected from condensation during storage and defrosting. Batteries should be stabilized at room temperature prior to use after cold storage.
- 11 If your product uses rechargeable batteries, charge the batteries only in accordance with the instructions and limitations specified in the user manual.
- 12 There is a risk of explosion if batteries are replaced with an incorrect type. For the **parent unit**, always use the SCD510 NiMH **rechargeable** battery pack supplied with the appliance.

**SAVE THESE INSTRUCTIONS**

- **CAUTION: THE SYMBOL SHOWN IN FIGURE 1 MEANS THAT THERE IS A RISK OF EXPLOSION OF THE BATTERIES AND/OR OF SERIOUS DAMAGE TO THE BABY MONITOR IF THE BATTERIES OR THE ADAPTER ARE REPLACED WITH AN INCORRECT TYPE (Fig. 1).**
- **THE SYMBOL SHOWN IN FIGURE 2 INDICATES, FOR THE SAFETY OF EVERYONE IN YOUR HOUSEHOLD, THAT UNINSULATED MATERIAL WITHIN YOUR PRODUCT MAY CAUSE AN ELECTRICAL SHOCK. EXCEPT FOR THE BATTERY COMPARTMENT, PLEASE DO NOT OPEN THE HOUSING OF THE BABY UNIT AND PARENT UNIT IN ORDER TO PREVENT ELECTRIC SHOCK (Fig. 2).**

Adapter for baby unit:

- Input: 120 VAC 60 Hz
- Output: 7.5 VDC 400 mA
- Adapter no. S004LU0750040

Adapter for charger:

- Input: 120 VAC 50/60 Hz
- Output: 4.5 VDC 400 mA

## 8 ENGLISH

- Adapter no. S004LU0450040

The socket-outlet shall be installed near the equipment and shall be easily accessible.

For the baby unit, only use 1.5V AA alkaline batteries (batteries not supplied).

For the parent unit, only use the NiMH rechargeable battery pack supplied with the appliance.

Dispose of used batteries according to the instructions.

### Compliance information

The term 'IC' before the certification number signifies that Industry Canada technical specifications were met. This certification means that the equipment meets certain radio communications and operational requirements. This device complies with Part 15 of the FCC Rules and **RSS-213** of Industry Canada. Operation is subject to the following two conditions: (1) this device may not cause harmful interference, and (2) this device must accept any interference received, including interference that may cause undesired operation.

### Radio interference

This equipment has been tested and found to comply with the limits for a Class B digital device, pursuant to Part 15 of the FCC Rules and ICES-003 of Industry Canada. These limits are designed to provide reasonable protection against harmful interference in a residential installation. This equipment generates, uses and can radiate radio frequency energy and, if not installed and used in accordance with the instructions, may cause harmful interference to radio communications.

However, there is no guarantee that interference will not occur in a particular installation. If this equipment does cause harmful interference to radio or television reception, which can be determined by turning the equipment off and on, the user is encouraged to try to correct the interference by one or more of the following measures:

- Reorient or relocate the receiving antenna.
- Increase the separation between the equipment and receiver.
- Connect the equipment to an outlet on a circuit different from that to which the receiver is connected.
- **Consult the dealer or an experienced radio/TV technician for help.**

### RF Radiation Exposure Statement

This equipment complies with FCC RF radiation exposure limits set forth for an uncontrolled environment. This equipment should be installed and operated with a minimum distance of 7 3/4 inches / 20 centimeters between the radiator and your body. For handheld operation, this equipment has been tested and meets the FCC RF exposure guidelines. For body-worn operation, this product has been tested and meets the FCC RF exposure guideline when used with the belt clip supplied with this product. This transmitter must not be co-located or operating in conjunction with any other antenna or transmitter. Use of other accessories may not ensure compliance with FCC RF exposure guidelines. This equipment also complies with Industry Canada RSS-102 with respect to Canada's Health Code 6 for Exposure of Humans to RF Fields.

### Do not attempt to repair or modify this equipment

Any repairs or alterations made by the user to the equipment may void the warranty and compliance of the equipment. Changes or modifications made to this equipment not expressly approved by Philips AVENT may void the FCC authorization to operate this equipment. For assistance visit our website [www.philips.com/AVENT](http://www.philips.com/AVENT) or call 1-800-54-AVENT (1-800-542-8368).

## Introduction

Congratulations on your purchase and welcome to Philips AVENT! To fully benefit from the support that Philips offers, register your product at [www.philips.com/welcome](http://www.philips.com/welcome).



Philips AVENT is dedicated to producing caring, reliable products that give parents the reassurance they need. This Philips AVENT baby monitor provides round-the-clock support by ensuring you can





always hear your baby clearly without any distracting noise. The DECT technology guarantees zero interference and a crystal clear signal between the baby unit and the parent unit.

### General description (Fig. 3)

#### A Parent unit

- 1 On/off button 
- 2 Slot for belt clip
- 3 TALK button
- 4 SENSITIVITY button
- 5 Belt clip
- 6 LINK light
- 7 Microphone
- 8 Loudspeaker
- 9 Volume +/- buttons
- 10 Battery light 
- 11 Sound level lights
- 12 Compartment for rechargeable battery pack
- 13 Lid of compartment for rechargeable battery pack
- 14 Rechargeable battery pack (included)
- 15 Adapter
- 16 Small appliance plug
- 17 Socket for small appliance plug

#### B Baby unit

- 1 On/off button 
- 2 PAGE button
- 3 Nightlight button 
- 4 Volume +/- buttons
- 5 Power-on light
- 6 Battery light 
- 7 Microphone
- 8 Loudspeaker
- 9 Adapter
- 10 Large appliance plug
- 11 Socket for large appliance plug
- 12 Non-rechargeable batteries (not included)
- 13 Compartment for non-rechargeable batteries
- 14 Lid of compartment for non-rechargeable batteries

### Important

#### WARNING

- Read this user manual carefully before you use the appliance and save it for future reference.
- Never immerse any part of the baby monitor in water or any other liquid.
- Do not place the appliance where water or any other liquid can drip or splash onto it.
- Never put any object containing liquid on top of the baby unit.
- Check if the voltage indicated on the adapters of the baby unit and the parent unit corresponds to the local voltage before you connect the appliance.
- Only use the adapter supplied to connect the baby unit to the power outlet.
- Only use the adapter supplied to charge the parent unit.
- The adapters contain a transformer. Do not cut off the adapters to replace them with other plugs, as this causes a hazardous situation.



## 10 ENGLISH

- If the adapters are damaged, always have them replaced with one of the original type in order to avoid a hazard. For the correct type, see chapter 'Replacement'.
- Never use the baby monitor in moist places or close to water.
- Children should be supervised to ensure that they do not play with the appliance.
- Use and store the appliance at a temperature between 50°F (10°C) and 95°F (35°C).
- Do not expose the baby unit and parent unit to extreme cold or heat or to direct sunlight. Do not put the baby unit and the parent unit close to a heating source.
- Make sure the baby unit and the cord are always out of reach of the baby (at least 3 feet/1 meter away).
- Never place the baby unit inside the baby's bed or playpen.
- Never cover the parent unit and the baby unit with anything (e.g. a towel or blanket).
- Always place non-rechargeable batteries of the correct type in the baby unit.
- Always place a rechargeable battery pack of the correct type in the parent unit.
- If you place the parent unit next to a transmitter or other DECT appliance (e.g. a DECT telephone or wireless router for the internet), the connection with the baby unit may be lost. Move the baby monitor further away from the other wireless appliances until the connection is restored.
- Switched-on mobile phones in the vicinity of the baby monitor may cause interference with the baby monitor.
- Radio interference is inevitable and may have an effect on the sound quality of the baby monitor.
- This baby monitor is intended as an aid. It is not a substitute for responsible and proper adult supervision and should not be used as such.
- Take every precaution to make sure that your baby can sleep safely.
- The temperature sensor only measures the temperature in the baby room. It cannot be used to control or adjust the temperature in the baby room.
- This monitor is not intended to be used as a medical monitor and its use should not replace adult supervision.

### Preparing for use

#### Baby unit

You can use the baby unit corded or on non-rechargeable batteries. Even if you are going to use the unit corded, we advise you to insert the non-rechargeable batteries. This guarantees automatic back-up in case of power failure.

#### Corded operation

- 1 Put the large appliance plug in the baby unit and put the adapter in a power outlet (Fig. 4).
  - ▶ The power-on light goes on.

#### Battery operation (non-rechargeable batteries)

The baby unit runs on four 1.5V R6 AA batteries (not included). We recommend you to use Philips LR6 PowerLife batteries or an equivalent type.

Do not use rechargeable batteries, as the baby unit does not have a charging function.

Unplug the baby unit and make sure your hands and the unit are dry when you insert the non-rechargeable batteries.

- 1 Remove the lid of the compartment for non-rechargeable batteries. (Fig. 5)
- 2 Insert four non-rechargeable batteries (Fig. 6).

*Note: Make sure the + and - poles of the batteries point in the right direction.*

- 3 Reattach the lid. (Fig. 7)

*Note: When the batteries are low, the battery light on the baby unit flashes red.*



## Parent unit

### Battery operation (rechargeable battery pack)

The parent unit comes with a SCD510 NiMH rechargeable battery pack.

Charge the parent unit before you use it for the first time or when the battery light indicates that the battery pack is low. The battery light flashes red when the battery pack is low. The battery light starts to flash red 30 minutes before the battery pack is completely empty.

*Note: If the battery pack is completely empty, the parent unit automatically switches off and loses contact with the baby unit.*

**1** Remove the lid of the compartment for the rechargeable battery pack (Fig. 8).

**2** Insert the rechargeable battery pack (Fig. 9).

*Note: Make sure the + and - poles of the battery pack point in the right direction.*

**3** Reattach the lid (Fig. 10).

**4** Put the small appliance plug in the parent unit and put the adapter in a power outlet (Fig. 11).

**5** Leave the parent unit plugged in until the battery pack is fully charged.

- ▶ During charging, the battery light lights up red continuously.
- ▶ When the battery pack is fully charged, the battery light lights up green continuously.
  - When you charge the parent unit for the first time or after a long period of non-use, switch it off and let it charge continuously for at least 10 hours.
  - Charging normally takes 8 hours, but it takes longer when the parent unit is switched on while charging. To keep the charging time as short as possible, switch off the parent unit during charging.
  - When the battery pack is fully charged, the parent unit can be used cordlessly for at least 24 hours.

*Note: When the parent unit is charged for the first time, the operating time is less than 24 hours. The battery pack only reaches its full capacity after you have charged and discharged it four times.*

*Note: When the parent unit is not connected to a power outlet or even when the parent unit is switched off, the battery pack gradually discharges.*

## Using the appliance



Use the baby monitor for its intended household use as described in this manual.

**1** Place the parent unit and the baby unit in the same room to test the connection (Fig. 12).

Make sure the baby unit is at least 3 feet/1 meter away from the parent unit.

**2** Press and hold the on/off button  on the baby unit until the green power-on light goes on. (Fig. 13)

*Note: The power-on light always lights up green, even when there is no connection with the parent unit.*

- ▶ The nightlight lights up briefly and then goes out again.
  - ▶ The battery light  lights up briefly and then goes out again.
- 3** Press and hold the on/off button  on the parent unit until the sound level lights light up briefly. (Fig. 14)
- ▶ The battery light briefly lights up red and then lights up continuously (Fig. 15).
  - ▶ The LINK light flashes red. (Fig. 16)
  - ▶ The LINK light on the parent unit turns green and lights up continuously when a connection has been established between the baby unit and parent unit (Fig. 17).
  - ▶ If no connection is established, the LINK light on the parent unit stops flashing and lights up red. The parent unit beeps from time to time. (Fig. 18)

## 12 ENGLISH

### Positioning the baby monitor

- 1 Place the baby unit at least 3 feet/1 meter away from your baby (Fig. 19).
- 2 Place the parent unit within the operating range of the baby unit. Make sure it is at least 3 feet/1 meter away from the baby unit to avoid acoustic feedback (Fig. 20).

For more information on the operating range, see section 'Operating range' below.

### Operating range

The operating range of the baby monitor is 1000 feet/330 meters in open air. Depending on the surroundings and other disturbing factors, this range may be smaller. Indoors the operating range is up to 150 feet/50 meters.

Dry materials	Material thickness	Loss of range
Wood, plaster, cardboard, glass (without metal, wires or lead)	< 12in/30cm	0-10%
Brick, plywood	< 12in/30cm	5-35%
Reinforced concrete	< 12in/30cm	30-100%
Metal grilles or bars	< 0.4 in/1cm	90-100%
Metal or aluminum sheets	< 0.4 in/1cm	100%

For wet and moist materials, the range loss may be up to 100%.

### Features

#### Adjusting loudspeaker volume

- 1 Press the volume + or - button on the baby unit until the desired loudspeaker volume for the baby unit has been reached. (Fig. 21)

*Note: You only have to adjust the baby unit volume when you use the talk function (see below).*

- 2 Press the volume + or - button on the parent unit until the desired loudspeaker volume for the parent unit has been reached (Fig. 22).

*Note: If the volume is set to a high level, the units consume more power.*

#### Talk function

You can use the TALK button on the parent unit to talk to your baby (e.g. to comfort your baby).

- 1 Press and hold the TALK button and talk clearly into the microphone from a distance of 6-12in/15-30cm (Fig. 23).

▶ The green LINK light starts flashing.

- 2 Release the TALK button when you have finished talking.



#### Sound level lights

The parent unit continuously monitors the sound level in your baby's room and the sound level lights let you know if there is any activity. If your baby cries, you see the sound level lights light up on the parent unit.

- As long as the baby unit does not detect a sound, all sound level lights on the parent unit are out.
- When the baby unit picks up a sound, one or more sound level lights on the parent unit go on. The number of lights that go on is related to the loudness of the sound picked up by the baby unit.

## Nightlight

---

- 1 Press the nightlight button  on the baby unit to switch on the nightlight. (Fig. 24)
- 2 Press the nightlight button  again to switch off the nightlight.
  - ▶ The nightlight dims gradually before it goes out completely.

*Tip: Switch off the nightlight when you operate the baby unit on non-rechargeable batteries. This saves power.*

## Paging the parent unit

---

If you have misplaced the parent unit and its volume is switched off, you can use the PAGE button on the baby unit to locate the parent unit.

*Note: The paging function only works when the parent unit is switched on.*

- 1 Press the PAGE button on the baby unit (Fig. 25).
  - ▶ The parent unit produces a paging alert tone.
- 2 To stop the paging alert tone, press the PAGE button again or press any button on the parent unit.

## Out of range alert

---

When the parent unit is out of range of the baby unit, the parent unit beeps from time to time. The LINK light on the parent unit flashes red.

*Note: The LINK light on the parent unit also flashes red when the baby unit is switched off.*

## Microphone sensitivity

---

You can set the microphone sensitivity of the baby unit to the desired level with the SENSITIVITY button on the parent unit. You can only change the microphone sensitivity when a connection between the baby unit and the parent unit has been established, i.e. when the LINK light on the parent unit lights up green continuously.

- 1 Briefly press the SENSITIVITY button on the parent unit (Fig. 26).
  - ▶ The sound level lights light up for approx. 2 seconds to indicate the current sensitivity level.
- 2 Briefly press the volume + and - buttons on the parent unit until the desired microphone sensitivity level for the baby unit has been reached.
  - ▶ one light on = minimum sensitivity level
  - ▶ all lights on = maximum sensitivity level

*Note: When the microphone sensitivity of the baby unit is set to a high level, it picks up more sounds and therefore transmits more often. As a result, the units consume more power.*

## Reset function

---

This function allows you to reset the parent unit and the baby unit to the default settings. You can use this function if problems occur that you cannot solve by following the suggestions in chapter 'Frequently asked questions'. You have to reset each unit separately.

- 1 Press the on/off button to switch off the parent unit. Remove the small plug from the parent unit and the adapter from the power outlet (Fig. 14).
- 2 Press and hold the volume down (-) button. Put the small appliance plug in the parent unit and put the adapter in the power outlet (Fig. 27).
- 3 Wait for the parent unit to complete its automatic restart at its default settings before you release the volume down (-) button.
- 4 Proceed in the same way to reset the baby unit.



## 14 ENGLISH

### Default settings

Parent unit

- Loudspeaker volume: 1
- Microphone sensitivity: 3

Baby unit

- Loudspeaker volume: medium
- Nightlight: off

### Accessories

#### Belt clip

If the battery pack of the parent unit is sufficiently charged, you can take the unit with you inside and outside the house if you attach the unit to your belt with the belt clip. This allows you to monitor your baby while you are moving around.

#### Connecting the belt clip

- 1 Snap the belt clip onto the parent unit (Fig. 28).

#### Disconnecting the belt clip

- 1 Pull the belt clip off the parent unit.

### Cleaning and maintenance

Do not immerse the parent unit or the baby unit in water and do not clean them under the tap.

Do not use cleaning spray or liquid cleaners.

- 1 Unplug the baby unit or the parent unit if they are connected to a power outlet.
- 2 Clean the parent unit and the baby unit with a damp cloth.

Make sure the units are dry before you connect them to a power outlet.

- 3 Clean the adapters with a dry cloth.

This appliance has no other user-serviceable parts. For assistance call 1-800-54-AVENT (1-800-542-8368).

### Storage

- When you are not going to use the baby monitor for some time, remove the non-rechargeable batteries from the baby unit and the rechargeable battery pack from the parent unit. Store the parent unit, the baby unit and the adapters in a cool and dry place.
- Do not wrap cords around the monitor when storing. Store cords in a safe location where they will not be cut or damaged.

### Replacement

#### Baby unit

##### Batteries

Only replace the non-rechargeable batteries of the baby unit with four 1.5V R6 AA batteries.

*Note: We recommend you to use Philips LR6 powerLife batteries or an equivalent type.*

##### Adapter

Only replace the adapter of the baby unit with an adapter of the original type. For assistance visit our website [www.philips.com/AVENT](http://www.philips.com/AVENT) or call 1-800-54-AVENT (1-800-542-8368).



**Parent unit**

**Batteries**

Only replace the SCD510 NiMH 850mAh rechargeable battery pack with a pack of the original type. For assistance visit our website [www.philips.com/AVENT](http://www.philips.com/AVENT) or call 1-800-54-AVENT (1-800-542-8368)..

**Adapter**

Only replace the adapter of the parent unit with an adapter of the original type. For assistance visit our website [www.philips.com/AVENT](http://www.philips.com/AVENT) or call 1-800-54-AVENT (1-800-542-8368).

**Assistance**

For assistance visit our website [www.philips.com/AVENT](http://www.philips.com/AVENT) or call 1-800-54-AVENT (1-800-542-8368).

**Environment**

- Dispose of batteries properly. Do not incinerate. Batteries may explode if overheated. Do not wrap in metal or aluminum foil. Wrap in newspaper before discarding (Fig. 29).
- It is suggested that you contact your local town or city to determine proper battery redemption site(s) in your area.

**Warranty**

**FULL TWO-YEAR WARRANTY**

Philips Electronics North America Corporation (USA) and Philips Electronics Ltd (CANADA) warrant each new Philips AVENT product, model SCD510/00, against defects in materials or workmanship for a period of two years from the date of purchase, and agree to repair or replace any defective product without charge. IMPORTANT: This warranty does not cover damage resulting from accident, misuse or abuse, lack of reasonable care, or the affixing of any attachment not provided with the product. NO RESPONSIBILITY IS ASSUMED FOR ANY SPECIAL, INCIDENTAL OR CONSEQUENTIAL DAMAGES. In order to obtain warranty service, simply call toll-free 1-800-54-AVENT.

**Frequently asked questions**

This chapter lists the questions most frequently asked about the appliance. If you cannot find the answer to your question, visit our website [www.philips.com/AVENT](http://www.philips.com/AVENT) or call 1-800-54-AVENT (1-800-542-8368) for assistance.

Question	Answer
Why don't both the power-on light of the baby unit and the LINK light of the parent unit come on when I press the on/off buttons of the units?	Perhaps the rechargeable battery pack of the parent unit is empty and the parent unit is not connected to a power outlet. Insert the small appliance plug into the parent unit and put the adapter in a power outlet. Then press the on/off button to establish connection with the baby unit.
	Perhaps the non-rechargeable batteries of the baby unit are empty and the baby unit is not connected to an electrical outlet. Replace the non-rechargeable batteries or connect the baby unit to an electrical outlet. Then press the on/off button to establish connection with the parent unit.

Question	Answer
	The baby unit and the parent unit may be out of range of each other. Move the parent unit closer to the baby unit, but not closer than 3 feet/1 meter.
	If the LINK light on the parent unit still does not start to flash, use the reset function to reset the units to their default settings.
Why does the LINK light on the parent unit flash red?	The baby unit and the parent unit are out of range of each other. Move the parent unit closer to the baby unit.
	The baby unit may be switched off. Switch on the baby unit.
Why does the battery light on the baby unit flash red?	The non-rechargeable batteries of the baby unit are running low. Replace the non-rechargeable batteries or connect the baby unit to a power outlet (see chapter 'Preparing for use').
Why does the parent unit beep?	If the parent unit beeps while the LINK light flashes red, the connection with the baby unit is lost. Move the parent unit closer to the baby unit.
	If the parent unit beeps and the battery light flashes red, the rechargeable battery pack of the parent unit is running low. Recharge the battery pack.
	The baby unit may be switched off. Switch on the baby unit.
Why does the appliance produce a high-pitched noise?	The units may be too close to each other. Make sure the parent unit and the baby unit are at least 3 feet/1 meter away from each other.
	The volume of the parent unit may be set too high. Decrease the volume of the parent unit.
Why don't I hear a sound/ Why can't I hear my baby cry?	The volume of the parent unit may be set too low or may be switched off. Increase the volume of the parent unit.
	The microphone sensitivity level of the baby unit may be set too low. Increase the microphone sensitivity level with the SENSITIVITY button on the parent unit.
	The baby unit and the parent unit may be out of range of each other. Reduce the distance between the units.
Why does the parent unit react too quickly to other sounds?	The baby unit also picks up other sounds than those of your baby. Move the baby unit closer to the baby (but observe the minimum distance of 3 feet/1 meter).
	The microphone sensitivity level of the baby unit may be set too high. Decrease the microphone sensitivity level with the SENSITIVITY button on the parent unit.
Why does the parent unit react slowly to the baby's crying?	The microphone sensitivity level of the baby unit may be set too low. Increase the microphone sensitivity level with the SENSITIVITY button on the parent unit.



Question	Answer
<p>Why do the non-rechargeable batteries of the baby unit run low quickly?</p>	<p>The microphone sensitivity level of the baby unit may be set too high, which causes the baby unit to transmit more often. Decrease the microphone sensitivity level with the SENSITIVITY button on the parent unit.</p>
	<p>The volume on the baby unit may be set too high, which causes the baby unit to consume a lot of energy. Decrease the volume of the baby unit.</p>
	<p>Perhaps you have switched on the nightlight. If you want to use the nightlight, we advise you to run the baby unit on electrical power.</p>
<p>Why does the charging time of the parent unit exceed 8 hours?</p>	<p>The parent unit may be switched on during charging. Switch off the parent unit during charging.</p>
<p>The specified operating range of the baby monitor is 1000 feet/330 meters. Why does my baby monitor manage a much smaller distance than that?</p>	<p>The specified range is only valid outdoors in open air. Inside your house, the operating range is limited by the number and type of walls and/or ceilings in between. Inside the house, the operating range is up to 50 meters/150 feet.</p>
<p>Why is the connection lost every now and then? Why are there sound interruptions?</p>	<p>The baby unit and the parent unit are probably close to the outer limits of the operating range. Try a different location or decrease the distance between the units. Please note that it takes about 30 seconds each time before a connection between the units is established.</p>
<p>What happens during a power failure?</p>	<p>If the parent unit is sufficiently charged, it continues to operate during a power failure, both connected to and disconnected from the adapter. If there are batteries in the baby unit, it also continues to operate during a power failure.</p>
<p>Is my baby monitor secure from eavesdropping and interference?</p>	<p>The DECT technology of this baby monitor guarantees no interference from other equipment and no eavesdropping.</p>
<p>The operating time of the parent unit is supposed to be at least 24 hours. Why is the operating time of my parent unit shorter?</p>	<p>When the parent unit has been charged for the first time, the operating time is less than 24 hours. The rechargeable battery pack only reaches its full capacity after you have charged and discharged it at least four times.</p>
	<p>The volume of the parent unit may be set too high, which causes the parent unit to consume a lot of energy. Decrease the volume of the parent unit</p>
	<p>The microphone sensitivity level of the baby unit may be set too high, which causes the parent unit to consume a lot of energy. Decrease the microphone sensitivity level with the SENSITIVITY button on the parent unit.</p>

18 **ENGLISH**

**Question**

Why doesn't the battery light of the parent unit light up when I start to recharge the parent unit?

**Answer**

It may take a few minutes before the battery light of the parent unit lights up when you charge the parent for the first time or after a long period of non-use.

**INSTRUCTIONS DE SÉCURITÉ IMPORTANTES**

Il se peut que, parmi les informations qui suivent, certaines ne s'appliquent pas à votre produit; cependant, lorsqu'on utilise un moniteur pour bébés, il est important de respecter des mesures de sécurité élémentaires pour réduire les risques d'incendie, d'électrocution et de blessure :

- 1** Lisez ces instructions.
- 2** Conservez ces instructions.
- 3** Tenez compte de tous les avertissements.
- 4** Suivez toutes les instructions.
- 5** N'utilisez pas cet appareil près de l'eau.
- 6** Nettoyez l'appareil avec un linge humide seulement.
- 7** N'obstruez aucune prise de ventilation. Installez l'appareil en conformité avec les instructions du fabricant.
- 8** N'installez pas l'appareil près d'une source de chaleur comme un radiateur, un four ou un autre appareil (incluant les amplificateurs) qui produit de la chaleur.
- 9** Ne passez pas outre les instructions de sécurité concernant la fiche polarisée ou la fiche de mise à la terre. Une fiche polarisée comporte deux lames, dont une est plus grosse que l'autre. Une fiche de mise à la terre possède deux lames et un contact à la terre. La lame plus grosse ou le contact à la terre sont fournis pour votre sécurité. Si la plus grosse lame ou le contact ne peuvent être insérés dans la prise, consultez un électricien pour qu'il remplace votre prise désuète.
- 10** Protégez le cordon d'alimentation de façon à ce qu'il ne puisse pas être écrasé ou pincé; vérifiez particulièrement les fiches, les prises et la sortie du fil dans l'appareil.
- 11** Utilisez seulement les accessoires spécifiés par le fabricant.
- 12** Débranchez cet appareil pendant les orages avec éclairs ou s'il n'est pas utilisé pendant de longue période.
- 13** Toute réparation devrait être faite par un technicien qualifié. Une réparation est nécessaire quand l'appareil a été endommagé, par exemple, quand le cordon ou la fiche ont été endommagés, quand un objet a été introduit dans l'appareil ou quand l'appareil a été mouillé, exposé à la pluie ou à l'humidité, qu'il ne fonctionne pas correctement ou qu'il a été échappé. Pour obtenir de l'aide, visitez le site Web [www.philips.com/AVENT](http://www.philips.com/AVENT) ou composez le 1-800-54-AVENT (1-800-542-8368).
- 14** Ce moniteur pour bébés est conçu pour vous aider à surveiller votre bébé. Il n'est pas destiné à remplacer la surveillance responsable et adéquate par un adulte et ne devrait jamais être utilisé à cette fin.
- 15** Cet appareil ne doit être utilisé que pour l'usage décrit dans ce mode d'emploi.
- 16** Débranchez ce produit de la prise murale avant de le nettoyer. N'utilisez pas de nettoyant en liquide ou en aérosol.
- 17** Il ne faut pas utiliser ce produit lorsque vous êtes dans la baignoire, la douche ou la piscine. L'immersion du produit dans l'eau présente un risque d'électrocution.
- 18** Ce produit ne doit être branché qu'au type de source d'alimentation indiqué sur la plaque signalétique des adaptateurs (A13, B10). Si vous ne connaissez pas le type de courant électrique que vous avez à la maison, consultez la compagnie d'électricité.
- 19** Cet appareil ne doit pas être exposé à un égouttement ou à des éclaboussures et aucun objet rempli de liquide, par exemple un vase, ne devrait être placé dessus.
- 20** Pour éviter les risques d'incendie et d'électrocution, ne surchargez pas les prises murales ni les rallonges électriques.
- 21** N'introduisez pas d'objets d'aucune sorte dans ce produit par les orifices du boîtier : ils pourraient toucher des points électriques dangereux ou court-circuiter des pièces, ce qui pourrait entraîner un risque d'incendie ou d'électrocution. Ne versez jamais de liquide sur le produit.
- 22** Pour réduire les risques de choc électrique, ne démontez pas le produit. Visitez plutôt le site Web [www.philips.com/AVENT](http://www.philips.com/AVENT) ou composez le 1-800-54-AVENT (1-800-542-8368) pour



## 20 FRANÇAIS (CANADA)

obtenir de l'aide. L'ouverture du produit et l'enlèvement des pièces du boîtier (à l'exception du couvercle du compartiment des piles) pourrait vous exposer à une tension dangereuse ou à un autre danger. Un remontage inadéquat pourrait entraîner un choc électrique lors de l'utilisation subséquente de l'appareil.

- 23 Pour éviter les risques d'étranglement de l'enfant avec le cordon d'alimentation, placez le moniteur hors de sa portée. N'utilisez pas de rallonge.
- 24 Ne placez aucune source de danger sur l'appareil (par exemple des objets remplis de liquide ou des bougies allumées).

### **Si votre produit fonctionne avec des piles, il faut observer les précautions supplémentaires suivantes :**

---

- 1 Utilisez uniquement des piles du type et de la taille indiqués dans le présent mode d'emploi.
- 2 Ne jetez pas les piles dans le feu, car elles risquent d'exploser. Vérifiez la réglementation locale pour connaître la façon de mettre au rebut les piles.
- 3 Quand vous manipulez les piles, faites attention de ne pas les court-circuiter avec des objets faits de matériaux conducteurs comme des anneaux, des bracelets et des clés. Il ne faut pas surcharger, court-circuiter, charger les piles en polarité inversée, ouvrir ni brûler les piles pour éviter les problèmes suivants : libération de substances toxiques, émanation de gaz oxygène ou hydrogène, élévation de la température de surface.
- 4 N'essayez pas de recharger les piles fournies avec le produit ou identifiées pour l'usage avec celui-ci, si ce ne sont pas des piles rechargeables : elles risqueraient de répandre un électrolyte corrosif, voire d'exploser.
- 5 Ne tentez pas de redonner vie aux piles fournies avec le produit ou identifiées pour l'usage avec celui-ci en les réchauffant : l'électrolyte risquerait de s'en échapper brusquement, causant des brûlures ou une irritation aux yeux ou à la peau.
- 6 Au besoin, il faut remplacer les piles par des piles neuves identiques du même fabricant. Si une pile à remplacer est connectée en série à d'autres piles, on recommande de remplacer en même temps toutes les piles de la série.
- 7 Il faut éviter d'installer les piles en polarité inversée dans le produit : cela risquerait de provoquer la charge et d'entraîner une fuite des piles, voire une explosion.
- 8 Si vous entreposez le produit pendant plus de 30 jours retirez-en les piles, car elles risqueraient de fuir et d'endommager le produit.
- 9 Retirez les piles épuisées dès que possible car elles risquent de fuir dans le produit. Si une pile a fui ou s'il y a fuite de liquide ou de gaz, il faut la remplacer immédiatement au moyen de gants de protection.
- 10 N'entreposez pas le produit, ni les piles fournies avec le produit ou identifiées pour l'usage avec celui-ci, dans un endroit à température élevée. Les piles entreposées au congélateur ou au réfrigérateur, dans le but d'en prolonger la vie, doivent être protégées de la condensation pendant l'entreposage et la décongélation. Après l'entreposage au froid, il faut stabiliser les piles à la température ambiante avant de les utiliser.
- 11 Si vous utilisez des piles rechargeables dans le produit, chargez-les conformément aux directives et restrictions mentionnées dans le mode d'emploi.
- 12 Il existe un risque d'explosion si les piles sont remplacées par des piles d'un type inadéquat. Pour l'**unité parents**, utilisez toujours un bloc-pile SCD510 NiMH **rechargeable** fourni avec l'appareil.

### **CONSERVEZ CES INSTRUCTIONS**

---

- **AVERTISSEMENT: LE SYMBOLE ILLUSTRÉ DANS LA FIGURE 1 SIGNIFIE QU'IL N'Y A AUCUN RISQUE D'EXPLOSION DES PILES OU DE DOMMAGES IMPORTANTS AU MONITEUR POUR BÉBÉS SI LES PILES OU L'ADAPTATEUR SONT REMPLACÉS PAR UN TYPE DE PRODUIT INADÉQUAT (fig. 1).**



- **POUR LA SÉCURITÉ DE TOUS LES MEMBRES DE VOTRE FOYER, LE SYMBOLE ILLUSTRÉ À LA FIGURE 2 INDIQUE QUE DU MATÉRIEL NON ISOLÉ SE TROUVE À L'INTÉRIEUR DE VOTRE PRODUIT ET QU'IL POSE UN RISQUE DE CHOC ÉLECTRIQUE. À L'EXCEPTION DU COMPARTIMENT DES PILES, N'OUVREZ PAS LE BOÎTIER DES UNITÉS BÉBÉ ET PARENTS, AFIN D'ÉVITER TOUT RISQUE DE CHOC ÉLECTRIQUE (fig. 2).**

Adaptateur pour l'unité bébé :

- Entrée : 120 V CA 60 Hz
- Sortie : 7,5 CCV 400 mA
- Adaptateur no. S004LU0750040

Adaptateur pour le chargeur :

- Entrée : 120 V CA 50/60 Hz
- Sortie : 4,5 CCV 400 mA
- Adaptateur n° S004LU0450040

La prise doit être proche de l'équipement et facilement accessible.

Dans l'unité bébé, utilisez uniquement des piles alcalines AA de 1,5 V (piles non comprises).

Pour l'unité parents, utilisez seulement le bloc-pile NiMH rechargeable fourni avec l'appareil.

Mettez les piles au rebut conformément aux instructions.

### Conformité aux normes

Le numéro d'identification de la FCC se trouve sous le boîtier de l'unité parents et dans le compartiment des piles de l'unité bébé.

Le terme «IC» avant le numéro d'homologation signifie que les normes techniques d'Industrie Canada ont été respectées. Cette homologation signifie que le matériel est conforme à certaines normes d'exploitation et de radiocommunication. Cet appareil est conforme aux dispositions de la partie 15 du règlement de la FCC et à la norme CNR-210 d'Industrie Canada. Son utilisation est soumise aux deux conditions suivantes : (1) cet appareil ne doit pas causer d'interférence préjudiciable et (2) cet appareil doit accepter toute interférence reçue, y compris une interférence pouvant causer un fonctionnement indésirable.

### Interférence radio

L'appareil a été testé et trouvé conforme aux limites d'un appareil numérique de catégorie B, en vertu de la partie 15 des règlements de la FCC et de la norme NMB-003 d'Industrie Canada. Ces limites sont conçues pour fournir une protection raisonnable contre les interférences préjudiciables dans une installation résidentielle. L'appareil génère, utilise et peut émettre de l'énergie radiofréquence et, s'il n'est pas installé et utilisé conformément aux directives, peut causer des interférences préjudiciables aux radiocommunications. Rien ne garantit cependant que dans une installation en particulier, il n'y ait pas d'interférence. Si l'appareil crée effectivement de l'interférence préjudiciable à la réception de programmes de radio ou de télévision, ce qu'on peut déterminer en éteignant et en allumant l'appareil, on recommande à l'utilisateur d'essayer de corriger l'interférence au moyen des mesures suivantes :

- Réorientez ou déplacez l'antenne de réception.
- Augmentez la distance entre l'équipement et le récepteur.
- Branchez l'équipement à une prise d'un circuit autre que celui auquel le récepteur est branché.

### Énoncé d'exposition aux rayonnements radioélectriques

Cet appareil est conforme aux limites d'exposition aux rayonnements radioélectriques de la FCC pour un environnement non contrôlé. Cet équipement doit être installé et utilisé à une distance minimale de 20 centimètres (7 pouces 3/4) entre le radiateur et votre corps. En mode portatif, cet équipement a été testé et est conforme aux directives d'exposition aux rayonnements radioélectriques de la FCC. Si vous portez l'appareil sur vous, ce produit a été testé et est conforme aux directives d'exposition aux rayonnements radioélectriques de la FCC pour un appareil porté à l'aide de la pince pour ceinture fournie avec l'appareil. Ce transmetteur ne doit pas être installé au même endroit ou utilisé avec toute autre antenne ou transmetteur. L'utilisation d'autres accessoires



## 22 FRANÇAIS (CANADA)

pourrait compromettre la conformité aux directives d'exposition aux rayonnements radioélectriques de la FCC. Cet équipement est également conforme à la norme CNR-102 d'Industrie Canada en ce qui concerne l'exposition des humains à un environnement avec rayonnements radioélectriques du code 6 de Santé Canada.

### **N'essayez jamais de réparer ou de modifier l'appareil vous-même.**



Toute réparation ou modification apportée à l'appareil par l'utilisateur risque d'annuler la garantie et la conformité de l'appareil aux normes indiquées. Les modifications de cet appareil non approuvées explicitement par Philips AVENT peuvent annuler l'autorisation d'utilisation de cet appareil par la FCC. Pour obtenir de l'aide, consultez le site Web [www.philips.com/AVENT](http://www.philips.com/AVENT) ou composez le 1-800-54-AVENT (1-800-542-8368).

### **Introduction**



Félicitations pour votre achat et bienvenue dans l'univers Philips AVENT ! Pour profiter pleinement de l'assistance Philips, enregistrez votre produit sur le site [www.philips.com/welcome](http://www.philips.com/welcome). Philips AVENT s'engage à fabriquer des produits pour bébé fiables afin de fournir aux parents toute l'assurance dont ils ont besoin. Ce moniteur pour bébé Philips AVENT permet une surveillance 24 heures sur 24 afin que vous puissiez toujours entendre clairement votre enfant, sans bruits parasites. La technologie DECT garantit une absence totale d'interférences et un signal clair entre les unités parents et bébé.

### **Description générale (fig. 3)**

#### **A Unité parents**

- 1 Bouton marche/arrêt 
- 2 Fente pour ceinture
- 3 Bouton TALK
- 4 Commande de sensibilité
- 5 Pince de ceinture
- 6 Voyant LINK
- 7 Microphone
- 8 Haut-parleur
- 9 Boutons de volume +/-
- 10 Voyant de charge 
- 11 Témoins de niveau sonore
- 12 Compartiment du bloc-pile rechargeable
- 13 Couvercle du compartiment du bloc-pile rechargeable
- 14 Bloc-pile rechargeable (inclus)
- 15 Adaptateur
- 16 Petite fiche de l'appareil
- 17 Prise pour la petite fiche de l'appareil

#### **B Unité bébé**

- 1 Bouton marche/arrêt 
- 2 Bouton PAGE
- 3 Bouton de veilleuse 
- 4 Boutons de volume +/-
- 5 Voyant de marche
- 6 Voyant de charge 
- 7 Microphone
- 8 Haut-parleur
- 9 Adaptateur
- 10 Grande fiche de l'appareil
- 11 Prise pour la grande fiche de l'appareil



- 12 Piles non rechargeables (non incluses)
- 13 Compartiment des piles non rechargeables
- 14 Couvercle du compartiment des piles non rechargeables

### Important

#### AVERTISSEMENT

- Lisez attentivement ce mode d'emploi avant d'utiliser l'appareil et conservez-le pour un usage ultérieur.
- Ne l'exposez jamais à des liquides.
- Ne placez pas l'appareil dans un endroit où de l'eau ou tout autre liquide risquerait de s'écouler dessus ou de l'éclabousser.
- Ne placez jamais d'objets contenant du liquide sur l'unité bébé.
- Vérifiez que la tension indiquée sur les adaptateurs des unités bébé et parents correspond à la tension de votre secteur avant de brancher l'appareil.
- Utilisez uniquement l'adaptateur fourni pour brancher l'unité bébé sur la prise de courant.
- Utilisez uniquement l'adaptateur fourni pour charger l'unité parents.
- Ces adaptateurs contiennent un transformateur. Pour éviter les situations potentiellement dangereuses, ne coupez pas les adaptateurs pour remplacer la fiche.
- Si l'adaptateur est endommagé, remplacez-le toujours par un adaptateur de même type pour éviter tout accident. Pour connaître le type adéquat d'adaptateur, consultez la rubrique «Remplacement».
- Ne l'utilisez jamais dans les endroits humides ou près de l'eau.
- Les enfants doivent être surveillés pour s'assurer qu'ils ne s'amuse pas avec l'appareil.
- Utilisez et conservez l'appareil à une température entre 10 °C et 35 °C.
- N'exposez pas les unités bébé et parents aux températures extrêmes ni aux rayons directs du soleil et ne les placez pas près d'une source de chauffage.
- Placez toujours l'unité bébé et son cordon d'alimentation hors de portée du bébé, soit à une distance d'au moins 1 mètre (3 pieds).
- Ne placez jamais l'unité bébé dans le lit ou le parc du bébé.
- Ne recouvrez jamais les unités bébé et parents (par exemple d'une serviette ou d'une couverture).
- Utilisez toujours des piles non rechargeables du type adéquat dans l'unité bébé.
- Utilisez toujours un bloc-pile du type adéquat dans l'unité parents.
- Si vous placez l'unité parents à proximité d'un transmetteur ou d'un autre appareil DECT (p. ex., un téléphone DECT ou un routeur Internet sans fil), la liaison à l'unité bébé pourrait se perdre. Éloignez l'unité bébé des autres appareils sans fil jusqu'à ce que la liaison soit rétablie.
- Les téléphones cellulaires en marche se trouvant à proximité du moniteur pour bébés peuvent causer des interférences avec cet appareil.
- Les interférences radio sont inévitables et pourraient affecter la qualité sonore du moniteur pour bébés.
- Ce moniteur pour bébés est conçu pour vous aider à surveiller votre bébé. Il n'est pas destiné à remplacer la surveillance responsable et adéquate par un adulte et ne devrait jamais être utilisé à cette fin.
- Prenez toutes les précautions nécessaires pour vous assurer que votre bébé peut dormir en toute sécurité.
- Le capteur de température a pour unique fonction de mesurer la température dans la chambre de bébé. Il ne peut pas servir à réguler la température de la pièce.
- Ce moniteur n'est pas conçu à des fins médicales ou pour remplacer la surveillance par un adulte.

## Avant l'utilisation

### Unité bébé

L'unité bébé peut être raccordée à une prise de courant ou alimentée par des piles non rechargeables. Même si vous avez l'intention de la raccorder à une prise de courant, nous vous conseillons d'insérer des piles non rechargeables. Cette précaution vous permet de garantir une sauvegarde automatique en cas de coupure de courant.

#### Fonctionnement avec cordon

- 1 Insérez la grande fiche dans l'unité bébé et branchez l'adaptateur sur une prise murale (fig. 4).
- ▶ Le voyant d'alimentation rouge s'allume.

#### Fonctionnement à piles (piles non rechargeables)

L'unité bébé fonctionne avec quatre piles AA 1,5 V R6 (non fournies). Il est fortement recommandé d'utiliser des piles Philips LR6 PowerLife.

N'utilisez pas de piles rechargeables. L'unité bébé ne possède pas de fonction de recharge.

Débranchez l'unité bébé et veillez à avoir les mains sèches et à bien sécher l'appareil avant d'insérer les piles non rechargeables.

- 1 Enlevez le couvercle du compartiment des piles non rechargeables. (fig. 5)
- 2 Insérez quatre piles non rechargeables (fig. 6).

*Remarque : Veillez à respecter la polarité des piles.*

- 3 Remettez le couvercle en place. (fig. 7)

*Remarque : Lorsque les piles sont faibles, le voyant de charge clignote en rouge sur l'unité bébé.*

### Unité parents

#### Alimentation par piles (bloc-pile rechargeable)

L'unité parents est fournie avec un bloc-pile SCD510 NiMH rechargeable.

Chargez l'unité parents avant la première utilisation ou lorsque l'unité parents indique un état de bloc-pile faible. Le voyant de charge clignote en rouge dans le bloc-pile est faible. Il commencera à clignoter 30 minutes avant la décharge complète.

*Remarque : Si le bloc-pile rechargeable se déchargeait complètement, l'unité parents s'éteindrait automatiquement et perdrait le contact avec l'unité bébé.*

- 1 Enlevez le couvercle du compartiment du bloc-pile rechargeable (fig. 8).
- 2 Insérez le bloc-pile rechargeable (fig. 9).

*Remarque : Veillez à respecter la polarité du bloc-pile.*

- 3 Remettez le couvercle en place (fig. 10).

- 4 Insérez la petite fiche dans l'unité parents et branchez l'adaptateur sur une prise secteur (fig. 11).

- 5 Laissez l'unité parents branchée jusqu'à ce que le bloc-pile soit complètement chargé.

- ▶ Lors de la charge, le voyant de charge reste allumé en rouge.
- ▶ Le voyant de charge reste allumé en vert lorsque la pile est entièrement chargée.
  - Pour la première charge ou au bout d'une période prolongée sans utilisation, éteignez l'unité parents et laissez-la se charger au moins 10 heures d'affilée.
  - Une charge normale prend 8 heures, mais elle peut durer plus longtemps si l'unité parents est allumée au cours de la charge. Pour réduire la durée de charge, éteignez l'unité parents.
  - Avec une pleine charge du bloc-pile, l'unité parents peut être utilisée sans fil pendant au moins 24 heures.



*Remarque : Après une première charge, l'unité parents a une autonomie inférieure à 24 heures. Le bloc-pile n'atteint sa pleine capacité qu'au bout de 4 cycles de charge et décharge.*

*Remarque : Quand l'unité parents n'est pas branchée à une prise de courant ou même quand l'unité est éteinte, le bloc-pile se déchargera.*

### Utilisation de l'appareil

Utilisez le moniteur pour bébé que pour l'utilisation prévue à la maison, comme il est décrit dans ce mode d'emploi.

**1** Placez l'unité parents et l'unité bébé dans la même pièce pour tester la liaison radio (fig. 12). Placez l'unité bébé à au moins 1 mètre (3 pi) de l'unité parents.

**2** Maintenez enfoncé le bouton marche/arrêt  de l'unité bébé jusqu'à ce que le voyant vert d'alimentation s'allume. (fig. 13)

*Remarque : Le voyant d'alimentation est toujours vert, même en l'absence d'une liaison avec l'unité parents.*

- ▶ La veilleuse s'allume brièvement, puis s'éteint de nouveau.
- ▶ Le voyant de charge  s'allume brièvement, puis s'éteint de nouveau.

**3** Maintenez enfoncé le bouton marche/arrêt  de l'unité parents jusqu'à ce que les voyants du niveau sonore s'allument brièvement. (fig. 14)

- ▶ Le voyant de charge s'allume brièvement en rouge pour reste allumé (fig. 15).
- ▶ Le voyant LINK clignote en rouge. (fig. 16)
- ▶ Lorsque la liaison est établie entre les unités bébé et parents, le voyant LINK de l'unité parents reste allumé en vert (fig. 17).
- ▶ Si aucune liaison n'est établie, le voyant LINK de l'unité parents cesse de clignoter et s'allume en rouge. L'unité parents émet un signal sonore intermittent. (fig. 18)

### Emplacement du moniteur pour bébés

**1** Placez l'unité bébé à au moins 1 mètre du bébé (fig. 19).

**2** Placez l'unité parents à portée de l'unité bébé. Veillez à maintenir une distance minimale de 1 mètre (3 pi) entre les deux unités afin d'éviter un retour acoustique (fig. 20).

Pour un complément d'informations sur la portée, voir la section «Portée de transmission» ci-dessous.

#### Portée de transmission

La portée de transmission du moniteur pour bébés est de 330 mètres (1 000 pi) à l'extérieur et peut varier en fonction des conditions et des obstacles. À l'intérieur, la portée maximale est de 50 mètres (150 pi).

Matériaux secs	Épaisseur	Diminution de portée
Bois, plâtre, carton, verre (sans métal, fils ni plomb)	<12 po/30 cm	0-10 %
Brique, contreplaqué	<12 po/30 cm	5-35 %
Béton armé	<12 po/30 cm	30-100 %
Grilles ou barres de métal	<0,4 po/1 cm	90-100 %
Feuilles de métal ou d'aluminium	<0,4 po/1 cm	100 %

Si les matériaux sont humides ou mouillés, la perte de portée peut atteindre 100 %.

## Caractéristiques

### Réglage du volume

- 1 Appuyez sur le bouton + ou - de l'unité bébé jusqu'à obtention du volume souhaité pour l'unité bébé. (fig. 21)

*Remarque : Vous n'avez à régler le volume de l'unité bébé que lorsque vous utilisez la fonction Interphone (voir ci-dessous).*

- 2 Appuyez brièvement sur les boutons + et - de l'unité parents jusqu'à obtention du volume souhaité pour l'unité parents (fig. 22).

*Remarque : Plus le volume est élevé, plus les appareils consomment d'énergie.*

### Interphone

Utilisez le bouton TALK de l'unité parents pour parler à votre bébé (pour le rassurer, par exemple).



- 1 Maintenez enfoncé le bouton TALK et parlez distinctement dans le micro à 15-30 cm (6-12 po) de distance (fig. 23).
  - ▶ Le voyant vert LINK se met à clignoter.
- 2 Relâchez le bouton TALK lorsque vous avez fini de parler.

### Témoins de niveau sonore

L'unité parents surveille en permanence le niveau sonore de la pièce où se trouve l'enfant afin de signaler toute activité. Quand bébé pleure, les voyants de l'unité parents indiquent le niveau sonore.

- Tant que l'unité bébé ne détecte pas de son, tous les voyants de niveau sonore de l'unité parents sont éteints.
- Lorsque l'unité bébé détecte un son, un ou plusieurs des voyants de niveau sonore de l'unité parents s'allument. Le nombre de voyants allumés est proportionnel au bruit capté par l'unité bébé.

### Veilleuse

- 1 Appuyez sur le bouton de la veilleuse  de l'unité bébé pour allumer la veilleuse. (fig. 24)
- 2 Appuyez de nouveau sur le bouton de la veilleuse  pour éteindre la veilleuse.
  - ▶ La lumière de la veilleuse baisse graduellement avant de s'éteindre complètement.

*Conseil : Éteignez la veilleuse lorsque l'unité bébé fonctionne sur piles non rechargeables afin d'économiser de l'énergie.*

### Localisation de l'unité parents

Si vous égarez l'unité parents et que son volume est éteint, utilisez le bouton de localisation, sur l'unité bébé, pour la retrouver.

*Remarque : La fonction de localisation ne fonctionne que si l'unité parents est allumée.*

- 1 Appuyez sur le bouton PAGE de l'unité bébé (fig. 25).
  - ▶ L'unité parents émet un signal sonore.
- 2 Pour arrêter le signal sonore, appuyez de nouveau sur le bouton PAGE ou sur n'importe quel bouton de l'unité parents.

### Alarme hors de portée

Lorsque l'unité parents est hors de portée de l'unité bébé, l'unité parents émet un signal sonore intermittent. Le voyant LINK de l'unité parents clignote alors en rouge.

*Remarque : Le voyant LINK de l'unité parents clignote également en rouge lorsque l'unité bébé est éteinte.*

### Réglage de la sensibilité du microphone

Vous pouvez régler la sensibilité du microphone de l'unité bébé sur le niveau qui vous convient à l'aide de la commande de sensibilité de l'unité parents. La modification de la sensibilité du microphone n'est possible que lorsqu'une liaison est établie entre l'unité parents et l'unité bébé, c'est-à-dire lorsque le voyant LINK de l'unité parents s'allume en vert de manière continue.

- 1** Appuyez brièvement sur la commande de sensibilité de l'unité parents (fig. 26).
  - ▶ Les voyants de niveau sonore s'allument pendant 2 secondes environ pour indiquer le niveau de sensibilité actuel.
- 2** Appuyez brièvement sur les boutons + et – de l'unité parents jusqu'à obtention du niveau de sensibilité du microphone souhaité pour l'unité bébé.
  - ▶ un voyant allumé = sensibilité minimum
  - ▶ tous les voyants allumés = sensibilité maximum

*Remarque : Lorsque la sensibilité du microphone de l'unité bébé est réglée sur un niveau élevé, l'unité détecte plus de sons. Elle en transmet donc plus souvent et consomme dès lors plus d'énergie.*

### Fonction de réinitialisation

Cette fonction vous permet de rétablir les réglages par défaut des unités parents et bébé. Utilisez-la si les conseils de la « Foire aux questions » ne permettent pas de résoudre un problème. Chaque unité doit être réinitialisée séparément.

- 1** Appuyez sur le bouton marche/arrêt pour éteindre l'unité parents. Retirez la petite fiche de l'unité et débranchez l'adaptateur de la prise murale (fig. 14).
- 2** Maintenez enfoncé le bouton de volume (-). Insérez la petite fiche dans l'unité parents et branchez l'adaptateur dans la prise murale (fig. 27).
- 3** Attendez la fin du redémarrage automatique de l'unité parents avant de relâcher le bouton de volume (-).
- 4** Procédez de la même manière pour réinitialiser l'unité bébé.

### Réglages par défaut

Unité parents

- Volume : 1
- Sensibilité du microphone : 3

Unité bébé

- Volume : moyen
- Veilleuse : éteinte

## Accessoires

### Pince de ceinture

Si le bloc-pile de l'unité parents est suffisamment chargé, vous pouvez vous déplacer chez vous ou à l'extérieur avec l'unité fixée à la ceinture à l'aide de la pince de ceinture. Cela vous permet de surveiller votre bébé tout en vaquant à vos occupations.

#### Installation de la pince de ceinture

- 1** Fixez la pince de ceinture à l'unité parents (fig. 28).

#### Retrait de la pince de ceinture

- 1** Détachez la pince de ceinture de l'unité parents.



## 28 FRANÇAIS (CANADA)

### Nettoyage et entretien

Ne plongez jamais l'unité parents ou l'unité bébé dans l'eau et ne les passez pas sous le robinet pour les nettoyer.

N'utilisez pas de détergents liquides ou en vaporisateur.

- 1** Débranchez l'unité bébé ou l'unité parents s'ils sont connectés à la prise de courant.
- 2** Nettoyez les unités parents et bébé à l'aide d'un chiffon humide.

Assurez-vous que les unités sont parfaitement sèches avant de les brancher dans une prise de courant.

- 3** Nettoyez les adaptateurs avec un chiffon sec.

Les éléments de cet appareil ne peuvent être démontés. Pour obtenir de l'aide, appelez le 1 800 54-AVENT (1 800 542-8368).

### Entreposage

- Lorsque vous n'utilisez pas le moniteur pour bébé pendant une période prolongée, retirez les piles non rechargeables de l'unité bébé et le bloc-pile rechargeable de l'unité parents. Rangez l'unité parents, l'unité bébé et les adaptateurs dans un endroit frais et sec.
- N'enroulez pas les cordons d'alimentation autour des moniteurs lorsque vous les rangez. Rangez-les dans un endroit sûr, où ils ne pourront pas être coupés ni endommagés.

### Remplacement

#### Unité bébé

##### Piles

Remplacez seulement les piles non rechargeables de l'unité bébé par quatre piles AA R6 de 1,5V.

*Remarque : Nous vous recommandons d'utiliser des piles Philips LR6 PowerLife ou des piles de type équivalent.*

##### Adaptateur

Ne remplacez l'adaptateur de l'unité bébé que par un adaptateur de même type. Pour obtenir de l'aide, consultez le site Web [www.philips.com/AVENT](http://www.philips.com/AVENT) ou composez le 1-800-54-AVENT (1-800-542-8368).

#### Unité parents

##### Piles

Ne remplacez le bloc-pile SCD510 NiMH 850mAh rechargeable que par un bloc-pile du même type. Pour obtenir de l'aide, consultez le site Web : [www.philips.com/AVENT](http://www.philips.com/AVENT) ou composez le 1 800 54-AVENT (1 800 542-8368).

##### Adaptateur

Ne remplacez l'adaptateur de l'unité parents que par un adaptateur de même type. Pour obtenir de l'aide, consultez le site Web : [www.philips.com/AVENT](http://www.philips.com/AVENT) ou composez le 1 800 54-AVENT (1 800 542-8368).

### Aide

Pour obtenir de l'aide, consultez le site Web [www.philips.com/AVENT](http://www.philips.com/AVENT) ou composez le 1-800-54-AVENT (1-800-542-8368).



## Environnement

- Mettez les piles au rebut conformément aux normes en vigueur. Ne les mettez pas dans un incinérateur; si elles sont surchauffées, elles pourraient exploser. Ne les enveloppez pas dans du papier métallique ou d'aluminium, mais plutôt dans du papier journal avant de les mettre au rebut (fig. 29).
- Nous vous suggérons de communiquer avec les responsables de votre ville pour connaître le ou les sites où vous pouvez laisser vos piles.

## Garantie

### GARANTIE COMPLÈTE DE DEUX ANS

Philips Electronics North America Corporation (É.-U.) et Philips Electronics Ltd (CANADA) garantissent chaque nouveau produit Philips AVENT, modèle SCD510/00, contre les défauts de matériaux et de fabrication pour une période de deux ans à compter de la date d'achat et acceptent de réparer ou de remplacer sans frais tout produit défectueux. **IMPORTANT** : cette garantie ne couvre pas les dommages causés par un accident, une mauvaise utilisation ou un usage abusif, un manque d'entretien ou un ajout d'accessoires non fournis avec le produit. **PHILIPS NE POURRA EN AUCUN CAS ÊTRE TENUE RESPONSABLE DE DOMMAGES SPÉCIFIQUES, ACCESSOIRES OU CORRÉLATIFS.** Pour obtenir du service dans le cadre de la garantie, appelez simplement le numéro sans frais au 1 800 54-AVENT.

## Foire aux questions

Cette rubrique énumère les questions les plus fréquentes au sujet de cet appareil. Si vous ne trouvez pas la réponse à votre question ici, visitez le site Web [www.philips.com/AVENT](http://www.philips.com/AVENT) ou composez le 1-800-54-AVENT (1-800-542-8368) pour obtenir de l'aide.

Question	Réponse
Pourquoi le voyant d'alimentation de l'unité bébé et le voyant LINK de l'unité parents s'allument-ils lorsque j'appuie sur les boutons marche/arrêt de ces unités?	Le bloc-pile de l'unité parents est peut-être déchargé et celle-ci n'est pas branchée sur une prise de courant. Insérez la petite fiche dans l'unité parents et branchez l'adaptateur sur une prise murale. Appuyez ensuite sur le bouton marche/arrêt pour établir la liaison avec l'unité bébé.
	Les piles non rechargeables de l'unité bébé sont peut-être épuisées et l'unité bébé n'est pas branchée à une prise de courant. Remplacez les piles non rechargeables ou branchez l'unité bébé dans la prise électrique. Puis appuyez sur le bouton marche/arrêt pour établir la connexion avec l'unité parents.
	L'unité bébé est peut-être hors de portée de l'unité parents. Rapprochez l'unité parents de l'unité bébé, en respectant une distance minimum de 1 mètre (3 pi).
	Si le voyant LINK de l'unité parents ne clignote toujours pas, rétablissez les réglages par défaut des deux unités à l'aide de la fonction de réinitialisation.
Pourquoi le voyant LINK de l'unité parents clignote-t-il en rouge?	L'unité bébé est hors de portée de l'unité parents. Rapprochez l'unité parents de l'unité bébé.

Question	Réponse
	L'unité bébé pourrait s'être éteinte. Si tel est le cas, rallumez-la.
Pourquoi le voyant de pile de l'unité bébé clignote-t-il en rouge ?	Les piles non rechargeables de l'unité bébé sont faibles. Changez-les ou branchez l'unité bébé sur une prise de courant (voir le chapitre «Avant utilisation»).
Pourquoi l'unité parents émet-elle un signal sonore?	Si l'unité parents émet un signal sonore pendant que le voyant LINK clignote en rouge, la liaison avec l'unité bébé est perdue. Rapprochez l'unité parent de l'unité bébé.  Si l'unité parents émet un signal sonore et que le symbole du bloc-pile est vide sur l'afficheur, le bloc-pile rechargeable de l'unité parents est faible. Rechargez-le.
	L'unité bébé pourrait s'être éteinte. Si tel est le cas, rallumez-la.
Pourquoi l'appareil émet-il un son aigu?	Les unités sont peut-être trop rapprochées. Assurez-vous que l'unité parents et l'unité bébé sont à au moins 1 mètre l'une de l'autre.
	Le volume de l'unité parents est peut-être trop élevé. Baissez-le.
Pourquoi est-ce que je n'entends pas de sons ou mon bébé lorsqu'il pleure?	Le volume de l'unité parents est peut-être trop bas ou éteint. Augmentez le volume de l'unité parent.  Le niveau de sensibilité du microphone de l'unité bébé est peut-être trop bas. Augmentez la sensibilité du microphone à l'aide de la commande de sensibilité de l'unité parents.  L'unité bébé et l'unité parents sont peut-être trop éloignées. Rapprochez les deux unités.
Pourquoi l'unité parents émet-elle d'autres bruits que les sons émis par mon bébé?	L'unité bébé capte tous les sons dans la pièce où elle est installée, et pas uniquement ceux du bébé. Rapprochez l'unité bébé du bébé, en laissant au moins 1 mètre entre les deux.  Le niveau de sensibilité du microphone de l'unité bébé est peut-être trop élevé. Diminuez la sensibilité du microphone à l'aide de la commande de sensibilité de l'unité parents.
Pourquoi l'unité parents réagit-elle lentement aux pleurs du bébé?	Le niveau de sensibilité du microphone de l'unité bébé est peut-être trop bas. Augmentez la sensibilité du microphone à l'aide de la commande de sensibilité de l'unité parents.
Pourquoi les piles non rechargeables de l'unité bébé s'épuisent-elles rapidement?	Le niveau de sensibilité du microphone de l'unité bébé est peut-être trop élevé, ce qui amène l'unité bébé à transmettre plus souvent. Diminuez la sensibilité du microphone à l'aide de la commande de sensibilité de l'unité parents.  Le volume de l'unité bébé est peut-être trop élevé, ce qui augmente la consommation d'énergie. Réduisez le volume de l'unité bébé.  Vous avez peut-être allumé la veilleuse. Si vous souhaitez utiliser la veilleuse, il est conseillé de brancher l'unité bébé sur une prise de courant.

Question	Réponse
Pourquoi la durée de charge de l'unité parents dépasse-t-elle les 8 heures ?	L'unité parents est peut-être restée allumée pendant la charge. Éteignez-la pendant la charge.
La portée nominale du moniteur est de 330 mètres (1 000 pi). Pourquoi mon moniteur ne fonctionne-t-il qu'à une distance bien plus courte?	La portée indiquée n'est valable qu'en plein air, à l'extérieur. Dans une maison, cette portée est limitée par le nombre et le type de murs et/ou de plafonds faisant obstacle. À l'intérieur, la portée ne dépasse pas 50 mètres.
Pourquoi la liaison est-elle coupée de temps à autre et les sons sont-ils interrompus?	L'unité parents et l'unité bébé sont probablement à la limite de la portée de fonctionnement. Placez les unités ailleurs ou rapprochez-les. Notez qu'il faut environ 30 secondes pour établir une liaison entre les deux unités.
Que se passe-t-il durant une panne d'électricité?	Si l'unité parents est suffisamment chargée, elle continue à fonctionner lors d'une coupure de courant, qu'elle soit raccordée ou non à l'adaptateur. Si l'unité bébé est équipée de piles, elle continue également à fonctionner pendant une coupure de courant.
Est-ce que le moniteur pour bébés est protégé contre l'écoute indiscreète et les interférences?	La technologie DECT du moniteur pour bébés élimine les interférences et empêche d'autres appareils radio de capter son signal.
La durée de fonctionnement de l'unité parents est nominale d'au moins 24 heures. Pourquoi celle de mon unité parents est-elle plus courte?	Après la première charge, l'unité parents a une autonomie inférieure à 24 heures. Les blocs-piles n'atteignent leur pleine capacité qu'au bout de 4 cycles de charge et décharge.
	Le volume de l'unité bébé est peut-être trop élevé, ce qui augmente la consommation d'énergie. Réduisez le volume de l'unité bébé.
	Le niveau de sensibilité du microphone de l'unité bébé est peut-être trop élevé, ce qui augmente la consommation d'énergie. Réduisez le niveau de sensibilité du microphone à l'aide de la commande de sensibilité de l'unité parents.
Le voyant de charge de l'unité parents ne s'allume pas lorsque je mets cette dernière sur le chargeur. Comment cela se fait-il ?	Il est possible que le voyant de charge ne s'allume qu'après quelques minutes lorsque vous chargez l'unité parents pour la première fois ou après une période prolongée sans utilisation.

**INSTRUCCIONES IMPORTANTES DE SEGURIDAD**

Es posible que parte de la información que se indica a continuación no se aplique a su producto específico. No obstante, cuando se utiliza un monitor para bebés es preciso observar las siguientes precauciones de seguridad básicas para reducir riesgos de incendio, descargas eléctricas y accidentes:

- 1** Lea estas instrucciones.
- 2** Guarde estas instrucciones.
- 3** Preste atención a las advertencias.
- 4** Siga todas las instrucciones.
- 5** No utilice este equipo cerca del agua.
- 6** Secar sólo con un paño seco.
- 7** No obstruya ningún orificio de ventilación. Para instalar, siga las instrucciones de fábrica.
- 8** No instalar cerca de fuentes de calor, como radiadores, estufas u otros sistemas (incluso amplificadores) que irradian calor.
- 9** Utilice el conector polarizado o con conexión a tierra de conformidad con las normas de seguridad. Los conectores polarizados tienen dos conductores, uno más grande que el otro. Los conectores con conexión a tierra tienen 2 conductores y una tercera terminal de contacto de puesta a tierra para mayor seguridad. Si el conector no encaja, consulte con un electricista para reemplazar la toma obsoleta.
- 10** Evite pisar el cable o apretarlo, en particular en la zona donde se encuentran los conectores y en el punto de salida del equipo.
- 11** Utilice sólo los accesorios que se especifican en fábrica.
- 12** Desconecte el dispositivo durante tormentas eléctricas o cuando no lo utilizará por un período prolongado.
- 13** Todas las reparaciones deberán ser realizadas por personal calificado y deberán efectuarse cuando el aparato haya sufrido daños como, por ejemplo, averías en el cable de alimentación o el conector, derrame de líquidos o golpes, exposición a lluvias o humedad, fallas en el funcionamiento o caídas. Para solicitar asistencia, visite nuestro sitio web [www.philips.com/AVENT](http://www.philips.com/AVENT) o comuníquese al 1-800-54-AVENT (1-800-542-8368).
- 14** Si bien el monitor para bebés es un dispositivo útil, en ningún caso sustituye la supervisión adecuada y responsable de un adulto, y no debe utilizarse con ese fin.
- 15** Utilice este equipo únicamente de conformidad con el uso que se describe en el presente manual.
- 16** Desenchufe el aparato de la toma de pared antes de limpiarlo. No utilice productos de limpieza líquidos ni aerosoles.
- 17** Los aparatos no deben utilizarse en bañeras, duchas o piscinas, dado que su inmersión puede ocasionar una descarga eléctrica.
- 18** Conecte este producto únicamente al tipo de fuente de alimentación que se indica en la placa de especificaciones de los adaptadores (A13, B10). Si tiene dudas respecto del tipo de suministro eléctrico de su hogar, comuníquese con su distribuidor o con la compañía de electricidad local.
- 19** No coloque sobre el equipo ningún objeto que contenga líquidos, por ejemplo jarrones, para evitar el contacto con filtraciones de agua y salpicaduras.
- 20** Para evitar incendios y descargas eléctricas, no sobrecargue las tomas de pared ni los cables de extensión.
- 21** No introduzca objetos de ningún tipo a través de las ranuras de la cubierta, pues podrían hacer contacto con puntos de voltaje peligrosos o provocar cortocircuitos, con riesgo de incendio o descarga eléctrica. No derrame ningún tipo de líquidos sobre el producto.
- 22** Para reducir el riesgo de descargas eléctricas, no retire ninguna pieza del aparato. Si desea obtener asistencia, visite nuestro sitio web o llame al 1-800-54-AVENT (1-800-542-8368). No abra ni retire ninguna cubierta (con excepción de la tapa del compartimiento para las baterías) para evitar la exposición a voltajes peligrosos u otros riesgos. El montaje incorrecto puede provocar descargas eléctricas durante el uso.



- 23 Para evitar una estrangulación con el cable, no coloque el monitor al alcance de los niños. No utilice con cables de extensión.
- 24 No coloque sobre el equipo objetos que puedan dañar el sistema (por ejemplo, objetos que contengan líquidos o velas encendidas).

**Si su producto funciona con baterías, deberá tener en cuenta las siguientes medidas de seguridad adicionales:**

- 1 Utilice sólo el tipo y tamaño de baterías que se especifican en el manual del usuario.
- 2 No arroje las baterías al fuego porque pueden explotar. Consulte las normas locales para averiguar si existen instrucciones específicas acerca de la eliminación de determinados materiales.
- 3 Tenga cuidado cuando manipule las baterías. El contacto con materiales conductores, como anillos, pulseras y llaves puede causar un cortocircuito. La sobrecarga, cortocircuito, daño o incineración de las baterías puede causar uno o más de los siguientes daños: liberación de materiales tóxicos, liberación de hidrógeno y oxígeno, aumento de la temperatura en la superficie.
- 4 No intente recargar las baterías incluidas o recomendadas para el producto, pues pueden liberar electrolitos corrosivos o explotar.
- 5 No intente calentar las baterías incluidas o recomendadas para el producto con el fin de alargar su vida útil. Podría producirse una fuga repentina de electrolitos y causar quemaduras o irritaciones en los ojos y en la piel.
- 6 Cuando sea necesario, deberá reemplazar las baterías por otras idénticas del mismo fabricante. Si hay que sustituir una batería que está conectada con otras baterías en serie, se recomienda sustituir todas al mismo tiempo.
- 7 No coloque las baterías al revés, pues pueden cargarse y ocasionar fugas o explosiones.
- 8 Quite las baterías del producto si sabe que no lo utilizará durante más de 30 días. De lo contrario, podrían producirse fugas y daños en el producto.
- 9 Deshágase de las baterías agotadas lo antes posible, pues son más propensas a originar fugas dentro del producto. Utilice los guantes protectores para sustituir de inmediato las baterías que ocasionen fugas o estén dañadas.
- 10 No guarde este producto ni las baterías incluidas o recomendadas para utilizar en lugares con altas temperaturas. Las baterías que se guardan en el congelador o la heladera con el fin de extender su vida útil deberán estar a temperatura ambiente y protegidas contra la condensación, tanto durante el guardado como cuando se descongelen.
- 11 Si su producto funciona con baterías recargables, cárguelas de acuerdo con las instrucciones y advertencias mencionadas en el manual del usuario.
- 12 Existe riesgo de explosión si las baterías se sustituyen por otras de tipo incorrecto. Para la **unidad para padres**, utilice siempre el paquete de baterías NiMh SCD525 **recargables** suministrado con el aparato.

**CONSERVE ESTAS INSTRUCCIONES**

- **ADVERTENCIA: EL SÍMBOLO DE LA FIGURA 1 INDICA QUE EXISTE RIESGO DE EXPLOSIÓN EN LAS BATERÍAS Y DE GRAVES DAÑOS EN EL MONITOR DEL BEBÉ SI SE UTILIZA UN TIPO DE BATERÍA O ADAPTADOR INADECUADO (Fig. 1).**
- **PARA PROTEGER LA SEGURIDAD DE SU GRUPO FAMILIAR, EL SÍMBOLO DE LA FIGURA 2 INDICA QUE EL MATERIAL SIN AISLAMIENTO QUE CONTIENE EL PRODUCTO PUEDE CAUSAR DESCARGAS ELÉCTRICAS, SALVO EN EL COMPARTIMIENTO DE LAS BATERÍAS. PARA EVITAR ELECTROCUTARSE, NO ABRA LA CUBIERTA DE LA UNIDAD DEL BEBÉ NI DE LA UNIDAD PARA PADRES (Fig. 2).**

Adaptador para la unidad del bebé:

- Entrada: 120V CA 60 Hz



## 34 SPANISH

- Salida: 7,5 V CC 400 mA
- Adaptador n ° S004LU0750040

Adaptador para cargador:

- Entrada: 120 VCA 50/60 Hz
- Salida: 4,5 VCC 400 mA
- Adaptador N° S004LU0450040

La toma de corriente debe estar cerca del equipo y ser de fácil acceso.

La unidad para el bebé utiliza sólo baterías alcalinas AA de 1,5 V (no suministradas).

En la unidad para padres, utilice únicamente el paquete de baterías NiMH recargables suministrado con el aparato.

Deseche las baterías agotadas tal como se indica en las instrucciones.

### **Información sobre cumplimiento**

El número de identificación de FCC está ubicado en la parte inferior de la cubierta de la unidad para padres y en el compartimiento de las baterías de la unidad para el bebé.

El término "IC" que figura antes del número de certificación significa que el producto cumple con las especificaciones técnicas de Industry Canada para ciertas radiocomunicaciones y requisitos operativos. Este dispositivo cumple con el apartado 15 de las normas de FCC y RSS-210 de Industry Canada. El funcionamiento queda sujeto a las siguientes condiciones: (1) el dispositivo no debe ocasionar interferencias dañinas y (2) debe soportar la recepción de interferencias, incluso las que originen un funcionamiento indeseado.

### **Interferencias de radio**

Este equipo ha sido sometido a pruebas y cumple con los límites establecidos para los dispositivos digitales Clase B, de conformidad con el apartado 15 de las normas de FCC e ICES-003 de Industry Canada. Estos límites tienen por objeto proporcionar un nivel razonable de protección contra las interferencias nocivas en instalaciones residenciales. Este equipo genera, utiliza y puede irradiar energía de radiofrecuencia. Por ende, debe ser instalado y utilizado según las instrucciones para evitar interferencias nocivas en las radiocomunicaciones. Sin embargo, es imposible garantizar que no se producirán interferencias durante la instalación. Si el equipo origina interferencias nocivas en la señal de radio o televisión, lo que puede determinarse al encenderlo y apagarlo, el usuario podrá realizar uno o más de los siguientes procedimientos para resolver el problema:

- Reorientar o cambiar de lugar la antena receptora.
- Aumentar la distancia entre el equipo y el aparato receptor.
- Conectar el equipo a una toma que se encuentre en un circuito distinto del correspondiente al receptor.

### **Declaración sobre la exposición a la radiación de radiofrecuencia**

Este equipo cumple con las restricciones de FCC que establecen los límites de exposición a la radiación en entornos no controlados y debe instalarse y utilizarse a una distancia mínima de 20 centímetros entre la fuente de radiación y el cuerpo. El equipo ha sido sometido a pruebas para uso inalámbrico o portátil y cumple con las normas de exposición a la radiación de FCC, incluso cuando se utiliza con el sujetador para el cinturón o con la cinta para el cuello suministrados. El transmisor no debe colocarse junto a otra antena o transmisor ni debe ser utilizado complementariamente con estos elementos. Si se utilizan otros accesorios no se asegura el cumplimiento con las normas de FCC que establecen los límites de exposición a la radiación. Este equipo también cumple con las normas RSS-102 de Industry Canada respecto del Código de salud 6 canadiense que regula la exposición de seres humanos a campos de radiofrecuencia.

### **No intente reparar ni modificar este equipo.**

Toda reparación o modificación realizada por el usuario puede anular la garantía y la conformidad del equipo. Las alteraciones o modificaciones que no cuenten con la expresa aprobación de Philips AVENT podrán anular la autorización de FCC para operar este equipo. Si desea obtener asistencia, visite nuestro sitio web [www.philips.com/AVENT](http://www.philips.com/AVENT) o llame al 1-800-54-AVENT (1-800-542-8368).





## Introducción

Bienvenido a Philips AVENT y felicitaciones por su compra. Para aprovechar al máximo la ayuda que ofrece Philips, registre su producto en [www.philips.com/welcome](http://www.philips.com/welcome).



Philips AVENT se dedica a la fabricación de productos confiables para el cuidado del bebé, que proporcionan a los padres la tranquilidad que necesitan. Este monitor Philips AVENT permite vigilar al bebé de forma continua y escucharlo con claridad y sin ruidos molestos. La tecnología DECT garantiza la eliminación de interferencias y una señal nítida entre la unidad del bebé y la unidad para padres.

## Información general (Fig. 3)

### A Unidad para padres

- 1 Botón de encendido/apagado (on/off) 
- 2 Ranura para presilla
- 3 Botón TALK
- 4 Botón SENSITIVITY
- 5 Presilla para cinturón
- 6 Luz LINK
- 7 Micrófono
- 8 Altavoz
- 9 Botones de volumen +/-
- 10 Luz de la batería 
- 11 Luces de nivel de sonido
- 12 Compartimiento para las baterías recargables
- 13 Tapa del compartimiento para baterías recargables
- 14 Pack de baterías recargables (incluido)
- 15 Adaptador
- 16 Conector de la unidad para padres
- 17 Toma del conector de la unidad para padres

### B Unidad para el bebé

- 1 Botón de encendido/apagado (on/off) 
- 2 Botón PAGE
- 3 Botón de luz nocturna 
- 4 Botones de volumen +/-
- 5 Luz de encendido
- 6 Luz de la batería 
- 7 Micrófono
- 8 Altavoz
- 9 Adaptador
- 10 Conector de la unidad para el bebé
- 11 Toma del conector de la unidad para el bebé
- 12 Baterías no recargables (no incluidas)
- 13 Compartimiento para baterías no recargables
- 14 Tapa del compartimiento para baterías no recargables

## Importante

### ADVERTENCIA

- Lea atentamente este manual del usuario antes de usar el artefacto y consérvelo para futuras consultas.
- No sumerja ninguna pieza del monitor para bebés en agua u otros líquidos.
- No coloque el artefacto en un lugar en el que le pueda caer o salpicar agua u otro líquido.
- Nunca coloque recipientes con líquido sobre la unidad del bebé.



## 36 SPANISH

- Antes de conectar el artefacto, compruebe si el voltaje indicado en los adaptadores de ambas unidades corresponden al de la red eléctrica local.
- Utilice sólo el adaptador suministrado para conectar la unidad del bebé al tomacorriente.
- Utilice sólo el adaptador que se suministra para cargar la unidad para padres.
- Los adaptadores contienen un transformador. No sustituya los adaptadores por otros conectores para evitar accidentes.
- Si los adaptadores están dañados, sustitúyalos siempre por otros adaptadores originales para evitar riesgos. En el capítulo "Reemplazo" se indica cuáles son los tipos correctos.
- No utilice el monitor para bebés en lugares húmedos o cerca del agua.
- Evite que los niños jueguen con este aparato.
- Utilice y guarde el aparato a temperaturas de entre 10 °C (50 °F) y 35 °C (95 °F).
- Controle que ninguna de las unidades esté expuesta a temperaturas extremadamente bajas o altas o al contacto directo con la luz solar. No las coloque cerca de fuentes de calor.
- Mantenga la unidad del bebé y el cable de alimentación fuera del alcance del bebé (a 1 metro de distancia como mínimo).
- No coloque la unidad para el bebé en el interior de la cuna o el corral.
- No cubra la unidad para padres ni la unidad del bebé con ningún objeto (por ejemplo, toallas o mantas).
- Coloque siempre coloque baterías no recargables del tipo adecuado en la unidad del bebé.
- Coloque siempre un paquete de baterías recargables del tipo adecuado en la unidad para padres.
- Si coloca la unidad para padres junto a un transmisor u otro aparato DECT (por ejemplo, un teléfono DECT o un router inalámbrico para Internet), existe la posibilidad de que se pierda la conexión con la unidad del bebé. Separe el monitor para bebés de los demás aparatos inalámbricos hasta restablecer la conexión.
- Los teléfonos celulares encendidos cerca del monitor para bebés pueden causar interferencias.
- Las interferencias de radio son inevitables y pueden afectar la calidad de sonido del monitor para bebés.
- Si bien el monitor para bebés es un dispositivo útil, en ningún caso sustituye la supervisión adecuada y responsable de un adulto, y no debe utilizarse con ese fin.
- Tome todas las precauciones posibles para garantizar el sueño seguro de su bebé.
- El sensor de temperatura sólo mide la temperatura de la habitación del bebé y no puede utilizarse para controlarla ni ajustarla.
- Este monitor no debe utilizarse con fines médicos y en ningún caso sustituye la supervisión adecuada y responsable de un adulto.

### Preparación para el uso

#### Unidad para el bebé

La unidad para el bebé puede conectarse a la red eléctrica o utilizarse con baterías no recargables. Incluso si ha de conectarla a la red eléctrica, se recomienda el uso de baterías no recargables como fuente de alimentación de reserva, que se activará automáticamente en caso de que se produzca un corte en el suministro eléctrico.

#### Funcionamiento con cable

- 1 Enchufe el conector grande a la unidad del bebé y conecte el adaptador a un tomacorriente (Fig. 4).
- ▶ La luz de encendido se activa.

#### Funcionamiento con baterías no recargables

La unidad para el bebé funciona con 4 baterías R6 AA de 1,5 V (no incluidas). Se recomienda utilizar baterías Philips LR6 PowerLife o un tipo equivalente.

No utilice baterías recargables, ya que la unidad para el bebé no tiene una función de carga.



Antes de colocar las baterías no recargables, desenchufe la unidad para el bebé y asegúrese de que sus manos y la unidad estén secas.

**1** Quite la tapa del compartimiento para baterías no recargables. (Fig. 5)

**2** Coloque cuatro baterías no recargables (Fig. 6).

*Nota: Verifique que los polos + y - de las baterías se encuentren en la posición correcta.*

**3** Vuelva a colocar la tapa. (Fig. 7)

*Nota: Cuando las baterías se estén agotando, la luz de carga de baterías de la unidad para el bebé titilará en color rojo.*

## Unidad para padres

### Funcionamiento con baterías (pack de baterías recargables)

La unidad para padres incluye un pack de baterías SCD510 NiMH recargables. Cargue la unidad para padres antes de utilizarla por primera vez o cuando la luz de carga de baterías comience a parpadear. La luz comenzará a parpadear 30 minutos antes de que las baterías se agoten por completo

*Nota: Si las baterías están completamente descargadas, la unidad para padres se apagará automáticamente y perderá la conexión con la unidad para el bebé.*

**1** Quite la tapa del compartimiento para baterías recargables (Fig. 8).

**2** Coloque las baterías recargables (Fig. 9).

*Nota: Verifique que los polos + y - de las baterías se encuentren en la posición correcta.*

**3** Vuelva a colocar la tapa (Fig. 10).

**4** Enchufe el conector pequeño en la unidad para padres y conecte el adaptador al tomacorriente (Fig. 11).

**5** No enchufe la unidad para padres hasta que la carga de las baterías no esté completa.

- ▶ Durante la carga, la luz de carga de baterías permanece encendida en color rojo.
- ▶ Cuando la carga está completa, la luz de de carga de las baterías permanece encendida en color verde.
- Si carga la unidad para padres por primera vez o después de no utilizarla durante mucho tiempo, apáguela y cárguela durante al menos 10 horas seguidas.
- El proceso de carga por lo general demanda 8 horas, aunque puede prolongarse si la unidad para padres se enciende durante la carga. Para reducir al máximo el tiempo de carga, apague la unidad durante la carga.
- Una vez que las baterías se han cargado por completo, la unidad para padres puede utilizarse de forma inalámbrica durante al menos 24 horas.

*Nota: Al cargar por primera vez la unidad para padres, el tiempo de funcionamiento será inferior a 24 horas. Las baterías alcanzan su capacidad máxima luego de cuatro ciclos de carga y descarga.*

*Nota: Cuando la unidad para padres no está enchufada o se encuentra apagada, las baterías se descargan de forma gradual.*

## Uso del dispositivo

El monitor para bebés fue diseñado exclusivamente para uso doméstico tal como se describe en este manual.

**1** Coloque la unidad para padres y la unidad para el bebé en la misma habitación para probar la conexión (Fig. 12).

Coloque la unidad para el bebé a una distancia mínima de 1 metro de la unidad para padres.



## 38 SPANISH

- 2 Mantenga pulsado el botón de encendido/apagado  de la unidad del bebé hasta que la luz verde de encendido se ilumine. (Fig. 13)

*Nota: La luz de encendido se ilumina siempre en color verde, aunque no haya conexión con la unidad para padres.*

- La luz nocturna se enciende brevemente y luego se apaga.
- La luz de la batería  se enciende brevemente y se apaga de nuevo.

- 3 Mantenga presionado el botón de encendido/apagado  de la unidad para padres hasta que las luces de nivel de sonido se enciendan brevemente. (Fig. 14)
  - La luz de la batería se ilumina en rojo brevemente y después queda encendida (Fig. 15).
  - La luz LINK titila en color rojo. (Fig. 16)
  - Cuando se establece una conexión entre la unidad para el bebé y la unidad para padres, la luz LINK de la unidad para padres cambia a color verde y permanece encendida de forma continua (Fig. 17).
  - De no establecerse la conexión, la luz LINK de la unidad para padres deja de parpadear y se enciende en color rojo. La unidad para padres emite un pitido de forma periódica. (Fig. 18)

### Ubicación del monitor para bebés

- 1 Coloque la unidad para el bebé a una distancia mínima de 1 metro del bebé (Fig. 19).
- 2 Coloque la unidad para padres dentro del radio de alcance de la unidad para el bebé. Verifique que exista una distancia mínima de 1 metro entre ambas unidades para evitar una reacción acústica (Fig. 20).

Si desea obtener más información sobre el radio de alcance del monitor, consulte la sección "Radio de alcance".

### Radio de alcance

El alcance de funcionamiento del monitor para bebés es de 330 metros al aire libre. Según el entorno y otros factores de interferencia, este alcance puede ser menor. En interiores, el alcance de funcionamiento es de hasta 50 metros.

Materiales secos	Grosor del material	Pérdida de alcance
Madera, yeso, cartón, cristal (sin metal, cables o plomo)	< 30 cm	0 - 10%
Ladrillo, madera laminada	< 30 cm	5 - 35%
Hormigón armado	< 30 cm	30 - 100%
Rejas o barras metálicas	< 1 cm	90 - 100%
Láminas de metal o aluminio	< 1 cm	>100

En el caso de materiales húmedos, la pérdida de alcance puede alcanzar el 100%.

### Características

#### Ajuste de volumen del altavoz

- 1 Pulse los botones de volumen + o – de la unidad para el bebé hasta alcanzar el nivel deseado. (Fig. 21)

*Nota: Sólo debe ajustar el volumen de la unidad para el bebé si utiliza la función de intercomunicador (consulte más abajo).*

- 2 Pulse los botones de volumen + o – de la unidad para padres hasta alcanzar el nivel deseado (Fig. 22).



*Nota: Si el ajuste de volumen es muy alto, las unidades consumen más energía.*

### **Función de intercomunicador**

Puede utilizar el botón TALK de la unidad para padres para hablarle al bebé (por ejemplo, para tranquilizarlo).



- 1** Mantenga pulsado el botón TALK (Intercomunicador) y hable claramente por el micrófono a una distancia de 15 - 30 cm (Fig. 23).
  - ▶ La luz verde LINK comienza a parpadear.
- 2** Cuando haya terminado de hablar, suelte el botón TALK.

### **Luces de nivel de sonido**

La unidad para padres controla permanentemente el nivel de sonido de la habitación del bebé y las luces de nivel de sonido indican si existe alguna actividad. Si el bebé llora, las luces de nivel de sonido se iluminarán en la unidad para padres.

- Mientras la unidad para el bebé no detecte ningún sonido, todas las luces de nivel de sonido de la unidad para padres permanecerán apagadas.
- Cuando la unidad para el bebé capta un sonido, se encienden una o varias luces de nivel de sonido en la unidad para padres. La cantidad de luces encendidas dependerá del volumen del sonido recogido por la unidad para el bebé.

### **Luz nocturna**

- 1** Pulse el botón de luz nocturna  en la unidad del bebé para encenderla. (Fig. 24)
- 2** Vuelva a pulsar el botón de luz nocturna  para apagarla.
  - ▶ La luz nocturna se atenúa gradualmente antes de apagarse por completo.

*Sugerencia: Cuando utilice la unidad del bebé con baterías no recargables, apague la luz nocturna para ahorrar energía.*

### **Localización de la unidad para padres**

Si la unidad para padres tiene el volumen apagado y no sabe dónde la ha dejado, puede utilizar el botón PAGE de la unidad para el bebé para encontrarla.

*Nota: La función de localización sólo está disponible si la unidad para padres está encendida.*

- 1** Pulse el botón PAGE de la unidad para el bebé (Fig. 25).
  - ▶ La unidad para padres emite un tono de aviso de localización.
- 2** Para detener el tono de aviso de localización, pulse el botón PAGE nuevamente o cualquier botón de la unidad para padres.

### **Alerta de fuera de alcance**

Cuando la unidad para padres está fuera del radio de alcance de la unidad para el bebé, la unidad para padres emite un pitido de forma periódica. La luz LINK de la unidad para padres parpadea en color rojo.

*Nota: La luz LINK de la unidad para padres también parpadea en color rojo cuando la unidad para el bebé está apagada.*

### **Sensibilidad del micrófono**

El botón SENSITIVITY de la unidad para padres permite seleccionar el nivel deseado de sensibilidad del micrófono de la unidad para el bebé. Para hacerlo, es preciso que se haya establecido una conexión entre la unidad para el bebé y la unidad para padres, es decir, que la luz LINK de la unidad para padres se encuentre encendida en color verde de forma continua.



## 40 SPANISH

- 1 Pulse brevemente el botón SENSITIVITY de la unidad para padres (Fig. 26).
  - ▶ Las luces de nivel de sonido se encienden durante aproximadamente 2 segundos para indicar el nivel de sensibilidad actual.
- 2 Pulse brevemente los botones de volumen + y – de la unidad para padres hasta alcanzar el nivel deseado de sensibilidad del micrófono de la unidad para el bebé.
  - ▶ una luz encendida = nivel de sensibilidad mínimo
  - ▶ todas las luces encendidas = nivel de sensibilidad máximo

*Nota: Cuanto más alto es el nivel de sensibilidad del micrófono de la unidad para el bebé, más sonidos capta y transmite. En consecuencia, las unidades consumen más energía.*

### Función de reinicio

Esta función permite restablecer los valores de configuración predeterminados de las unidades para el bebé y para padres, y puede utilizarse si se produce algún problema que no puede solucionarse siguiendo las recomendaciones del capítulo "Preguntas frecuentes". Cada unidad debe restablecerse por separado.

- 1 Pulse el botón de encendido/apagado para apagar la unidad para padres. Retire el conector pequeño de la unidad para padres y desconecte el adaptador del tomacorriente (Fig. 14).
- 2 Mantenga pulsado el botón de disminución de volumen (-). Enchufe el conector pequeño en la unidad para padres y conecte el adaptador al tomacorriente (Fig. 27).
- 3 Espere a que la unidad para padres termine de reiniciarse automáticamente y se restablezcan sus valores de configuración predeterminados antes de soltar el botón de disminución de volumen (-).
- 4 Siga el mismo procedimiento para reiniciar la unidad para el bebé.

### Valores de configuración predeterminados

Unidad para padres

- Volumen del altavoz: 1
- Sensibilidad del micrófono: 3

Unidad para el bebé

- Volumen del altavoz: medio
- Luz nocturna: apagada

## Accesorios

### Presilla para cinturón

Si las baterías de la unidad para padres tienen carga suficiente, podrá transportar la unidad dentro y fuera de la casa sujetándola a un cinturón con la presilla correspondiente. De este modo podrá vigilar al bebé mientras realiza distintas actividades.

#### Cómo colocar la presilla para cinturón

- 1 Ajuste la presilla para cinturón en la unidad para padres (Fig. 28).

#### Cómo quitar la presilla para cinturón

- 1 Tire de la presilla hasta separarla de la unidad para padres.

## Limpieza y mantenimiento

No sumerja las unidades ni las lave bajo la llave de agua.

No utilice productos de limpieza líquidos ni aerosoles.

- 1 Desenchufe cada unidad si está conectada a la red eléctrica.





**2** Límpiela con un paño húmedo.

Verifique que las unidades estén completamente secas antes de conectarlas a la red eléctrica.

**3** Limpie los adaptadores con un paño seco.

El equipo no contiene ninguna otra pieza que pueda ser reparada por el usuario. Para solicitar asistencia, llame al 1-800-54-AVENT (1-800-542-8368).

### Almacenamiento

- Si no va a utilizar el monitor para bebés durante un período prolongado, retire las baterías no recargables de la unidad para el bebé y las baterías recargables de la unidad para padres. Guarde las unidades y los adaptadores en un lugar fresco y seco.
- No enrolle los cables alrededor del monitor cuando lo guarda. Guarde el cable en un lugar seguro donde no pueda sufrir cortes ni daños.

### Reemplazo

#### Unidad para el bebé

##### Baterías

Sustituya las baterías no recargables de la unidad para el bebé únicamente por cuatro baterías R6 AA de 1,5 V.

*Nota: Se recomienda el uso de baterías LR6 powerLife de Philips o un tipo equivalente.*

##### Adaptador

Reemplace el adaptador de la unidad del bebé únicamente por un adaptador original. Para obtener más asistencia, visite nuestro sitio web [www.philips.com/AVENT](http://www.philips.com/AVENT) o llame al 1-800-54-AVENT (1-800-542-8368).

#### Unidad para padres

##### Baterías

Reemplace el paquete de baterías NiMH SCD525 de 850mAh únicamente por uno original. Para solicitar asistencia, visite nuestro sitio web [www.philips.com/AVENT](http://www.philips.com/AVENT) o comuníquese al 1-800-54-AVENT (1-800-542-8368).

##### Adaptador

Reemplace el adaptador del cargador de la unidad para padres sólo por uno original. Para solicitar asistencia, visite nuestro sitio web [www.philips.com/AVENT](http://www.philips.com/AVENT) o comuníquese al 1-800-54-AVENT (1-800-542-8368).

### Ayuda

Para recibir asistencia, visite nuestro sitio web [www.philips.com/AVENT](http://www.philips.com/AVENT) o llame al 1-800-54-AVENT (1-800-542-8368).

### Medio ambiente

- Deseche las baterías de forma apropiada. No las arroje al incinerador; pues podrían explotar si se calientan en exceso. No las envuelva en papel de aluminio ni de metal. Envuélvalas en papel de periódico antes de desecharlas (Fig. 29).
- Se recomienda comunicarse con los funcionarios locales pertinentes para obtener información acerca de centros de reciclaje autorizados.

**Garantía****GARANTÍA TOTAL DURANTE DOS AÑOS**

Philips Electronics North America Corporation (EE.UU.) y Philips Electronics Ltd (Canadá) garantizan cada nuevo producto de Philips AVENT modelo SCD510/00 por defectos de materiales o de fabricación durante un período de dos años desde la fecha de compra, y aceptan reparar o sustituir sin cargo cualquier producto defectuoso. **IMPORTANTE:** esta garantía no cubre los daños provocados por accidentes, uso inapropiado o maltrato, falta de mantenimiento razonable o uso de accesorios no suministrados con el producto. **NO SE ASUME NINGUNA RESPONSABILIDAD POR DAÑOS ESPECIALES, ACCIDENTALES O EMERGENTES.** Para obtener el servicio de garantía, comuníquese al número gratuito 1-800-54-AVENT.

**Preguntas frecuentes**

Esta sección contiene un listado de las preguntas frecuentes sobre el producto. Si no encuentra la respuesta que necesita, comuníquese al 1-800-54-AVENT (1-800-542-8368) para solicitar asistencia.

Pregunta	Respuesta
¿Por qué no se ilumina la luz de encendido de la unidad para el bebé ni la luz LINK de la unidad para padres cuando pulso los botones de encendido y apagado?	Es posible que se hayan agotado las baterías recargables de la unidad para padres y la unidad no esté conectada a la red eléctrica. Enchufe el conector pequeño en la unidad para padres y conecte el adaptador al tomacorriente. A continuación, pulse el botón de encendido/apagado para establecer la conexión con la unidad del bebé.
	Es posible que las baterías no recargables de la unidad para el bebé estén descargadas y la unidad no esté conectada a la red eléctrica. Sustituya las baterías no recargables o conecte la unidad a la toma de corriente. A continuación, pulse el botón de encendido y apagado para establecer la conexión con la unidad para padres.
	Es posible que el radio de alcance de las unidades no coincida. Acerque las unidades a una distancia mínima de 1 metro.
	Si el problema persiste, utilice la función de reinicio para restablecer los valores de configuración predeterminados de ambas unidades.
¿Por qué la luz LINK de la unidad para padres titila en color rojo?	El radio de alcance de ambas unidades no coincide. Acérquelas.
	Es posible que la unidad para el bebé esté apagada. Enciéndala.
¿Por qué la luz de carga de baterías de la unidad para el bebé titila en rojo?	Las baterías no recargables de la unidad del bebé se están agotando. Cambie las baterías o conecte la unidad del bebé a un tomacorriente eléctrico (consulte el capítulo "Preparación para el uso").
¿Por qué la unidad para padres emite un pitido?	Si la unidad para padres emite un pitido mientras la luz LINK parpadea en rojo, se ha perdido la conexión con la unidad para el bebé. Acerque la unidad para padres a la unidad para el bebé.
	Si la unidad para padres emite un pitido y la luz de carga de baterías parpadea en rojo, las baterías recargables de la unidad para padres se están agotando. Recargue las baterías.



Pregunta	Respuesta
	Es posible que la unidad para el bebé esté apagada. Enciéndala.
¿Por qué el aparato emite un sonido agudo?	Es posible que la distancia entre las unidades resulte insuficiente. Compruebe que exista una distancia mínima de 1 metro entre ambas unidades.
	Es posible que el volumen de la unidad para padres se haya establecido en un nivel demasiado alto. Disminuya el volumen de la unidad para padres.
¿Por qué no se oye ningún sonido? ¿Por qué no se oye llorar al bebé?	Es posible que el volumen de la unidad para padres esté demasiado bajo o apagado. Suba el volumen de la unidad para padres.
	Es posible que el nivel de sensibilidad del micrófono de la unidad para el bebé esté demasiado bajo. Suba el nivel de sensibilidad del micrófono con el botón SENSITIVITY de la unidad para padres.
	Es posible que el radio de alcance de las unidades no coincida. Reduzca la distancia entre ambas unidades.
¿Por qué la unidad para padres reacciona tan rápidamente a otros sonidos?	La unidad para el bebé capta otros sonidos además de los del bebé. Acerque la unidad al bebé (recuerde mantener una distancia mínima de 1 metro).
	Es posible que el nivel de sensibilidad del micrófono de la unidad para el bebé esté demasiado alto. Reduzca el nivel de sensibilidad del micrófono con el botón SENSITIVITY de la unidad para padres.
¿Por qué la unidad para padres reacciona tan lentamente al llanto del bebé?	Es posible que el nivel de sensibilidad del micrófono de la unidad para el bebé esté demasiado bajo. Aumente el nivel de sensibilidad del micrófono con el botón SENSITIVITY de la unidad para padres.
¿Por qué se agotan tan rápidamente las baterías no recargables de la unidad para el bebé?	Es posible que el nivel de sensibilidad del micrófono de la unidad para el bebé se haya establecido en un nivel demasiado alto, lo que aumenta la frecuencia de las transmisiones. Reduzca el nivel de sensibilidad del micrófono con el botón SENSITIVITY de la unidad para padres.
	Es posible que el volumen de la unidad para el bebé se haya establecido en un nivel demasiado alto, y de este modo la unidad consume mucha energía. Baje el volumen de la unidad para el bebé.
	Es posible que haya encendido la luz nocturna. Si desea utilizarla, se recomienda conectar la unidad para el bebé a la red eléctrica.
¿Por qué la unidad para padres tarda más de 8 horas en cargarse?	Es posible que la unidad para padres esté encendida durante el proceso de carga. Apáguela durante el proceso.

Pregunta	Respuesta
El alcance de funcionamiento especificado para el monitor de bebés es de 330 metros. ¿Por qué el alcance de mi monitor es mucho menor?	El alcance especificado es válido sólo en exteriores y al aire libre. En interiores, el radio de alcance está limitado por la cantidad y el tipo de paredes o techos que se encuentren entre las dos unidades. En interiores, el radio de alcance es de hasta 50 metros.
¿Por qué a veces se pierde la conexión? ¿Por qué hay interrupciones de sonido?	Las unidades se encuentran próximas al límite de su radio de alcance. Intente ubicarlas en un lugar diferente o reduzca la distancia entre ambas. Tenga en cuenta que la conexión entre las unidades tarda 30 segundos en establecerse.
¿Qué sucede si hay un corte en el suministro eléctrico?	Si la unidad para padres tiene carga suficiente, continuará funcionando si se produce un corte en el suministro eléctrico, esté o no conectada al adaptador. Si la unidad para el bebé tiene baterías y se produce un corte del suministro eléctrico, la unidad seguirá funcionando.
¿El monitor para bebés está protegido contra escuchas e interferencias?	La tecnología DECT de este monitor para bebés garantiza la eliminación de escuchas e interferencias de otros equipos.
La unidad para padres debe funcionar durante un período de 24 horas. ¿Por qué mi unidad para padres funciona durante menos tiempo?	Cuando cargue la unidad para padres por primera vez, el tiempo de funcionamiento será inferior a 24 horas. Las baterías recargables alcanzan su capacidad máxima luego de cuatro ciclos de carga y descarga.
	Es posible que el volumen de la unidad para padres se haya definido en un nivel demasiado alto, y de este modo la unidad consume mucha energía. Baje el volumen de la unidad para padres.
	Es posible que el nivel de sensibilidad del micrófono de la unidad para el bebé se haya establecido en un nivel demasiado alto, y de este modo la unidad consume mucha energía. Reduzca el nivel de sensibilidad del micrófono con el botón SENSITIVITY de la unidad para padres.
¿Por qué no se enciende la luz de carga de baterías de la unidad para padres cuando comienzo a recargarla?	Es posible que la luz de la batería demore varios minutos en encenderse en la unidad para padres cuando la cargue por primera vez o tras un largo período sin usarla.



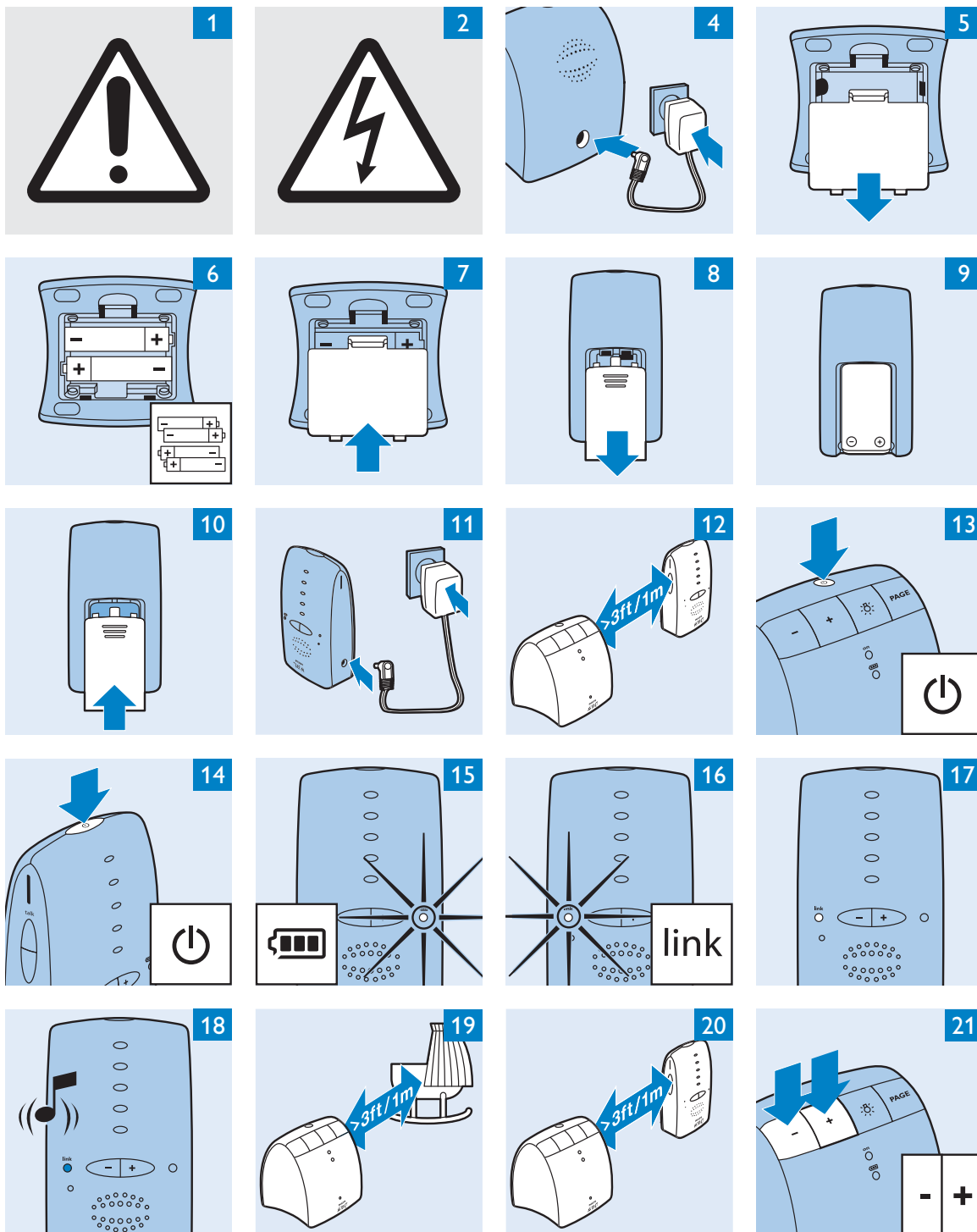

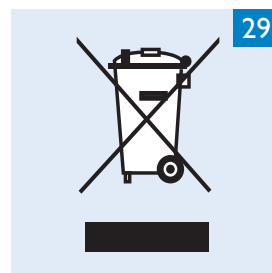
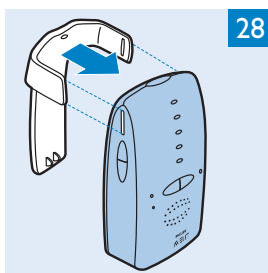
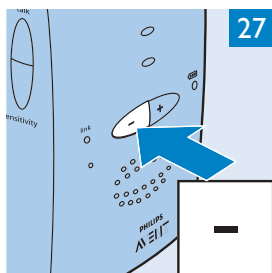
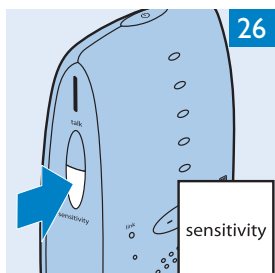
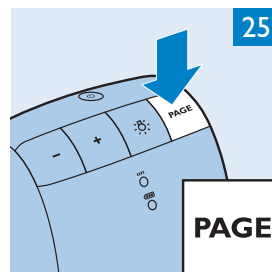
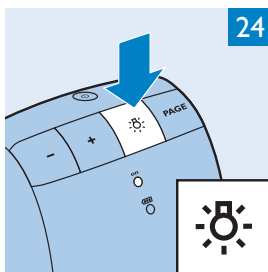
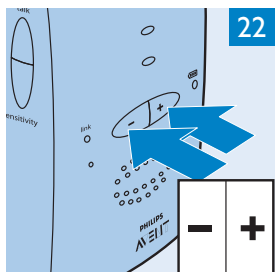



In US manufactured for Philips Consumer Lifestyle,  
A division of Philips Electronics North America Corporation,  
P.O. Box 10313, Stamford, CT 06904

In Canada imported for Philips Electronics Ltd,  
281 Hillmount Road, Markham, ON L6C 2S3  
Call TOLL-FREE 1.800.54.AVENT

En EE.UU. fabricado para Philips Consumer Lifestyle,  
Una división de Philips Electronics North America Corporation,  
P.O. Box 10313,, Stamford, CT 06904

En Canadá importado para Philips Electronics Ltd,  
281 Hillmount Road, Markham, ON L6C 2S3  
Llame gratuitamente: 1.800.54.AVENT

Aux États-Unis fabriqué pour: Mode de Vie/ Consommateurs Philips,  
une division de Philips Electronics North America Corporation,  
P.O. Box 10313, Stamford, CT 06904

Au Canada importé pour Philips Électronique Ltée,  
281 Hillmount Road, Markham, ON L6C 2S3  
Appelez SANS FRAIS: 1.800.54.AVENT



[www.philips.com](http://www.philips.com)

4222.005.0039.1

