

- Техника безопасности, поиск и устранение неисправностей
- Описание данного Руководства
- Информация об изделиях
- Настройка монитора
- Отображение на экране монитора
- Обслуживание заказчика и гарантия
- Часто возникающие вопросы
- Словарь терминов
- Загрузка и распечатка
- ВЫХОД**



202Р

Электронное руководство для пользователя

fi

\$\$!'' -
+" ~ VV-

Á !

"t\$

Á

Á Á Á Æ Á Á Æ Á
È Á Á Æ Á Æ Á

Á ÚGG

Á FÍ È Á Á F È Á Á H U Á Á {

Á FÍ È Á Á F È Á Á H U Á Á {

Á % Ź#%

Á ' " Ź#("

J=9C

Á %" ?

Á

Á)'

Á &)

Á "t) / fi

Á

Á

†

Á

Á

Á

Ž 6žgT/ fi / ;4? fj

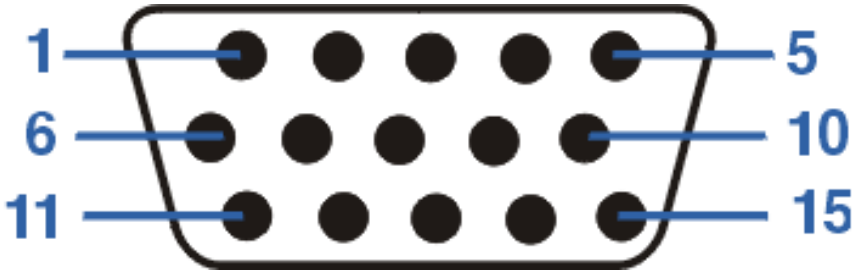

Úą Á P[È	Œ•ă}{ ^}c	Úą Á P[È	Œ•ă}{ ^}c
F	†	J	ł' H/B5fi
G	† ÁBÙUÕ	F€	Á
H	†	FF	Ž #"
I	Ž #"	FG	/E63fi
í	Á Á	FH	! ł
î	†	FI	/H5>= 665fi
ï	†	Fí	/E5>fi
ì	†		

Á



ÁÁ Á

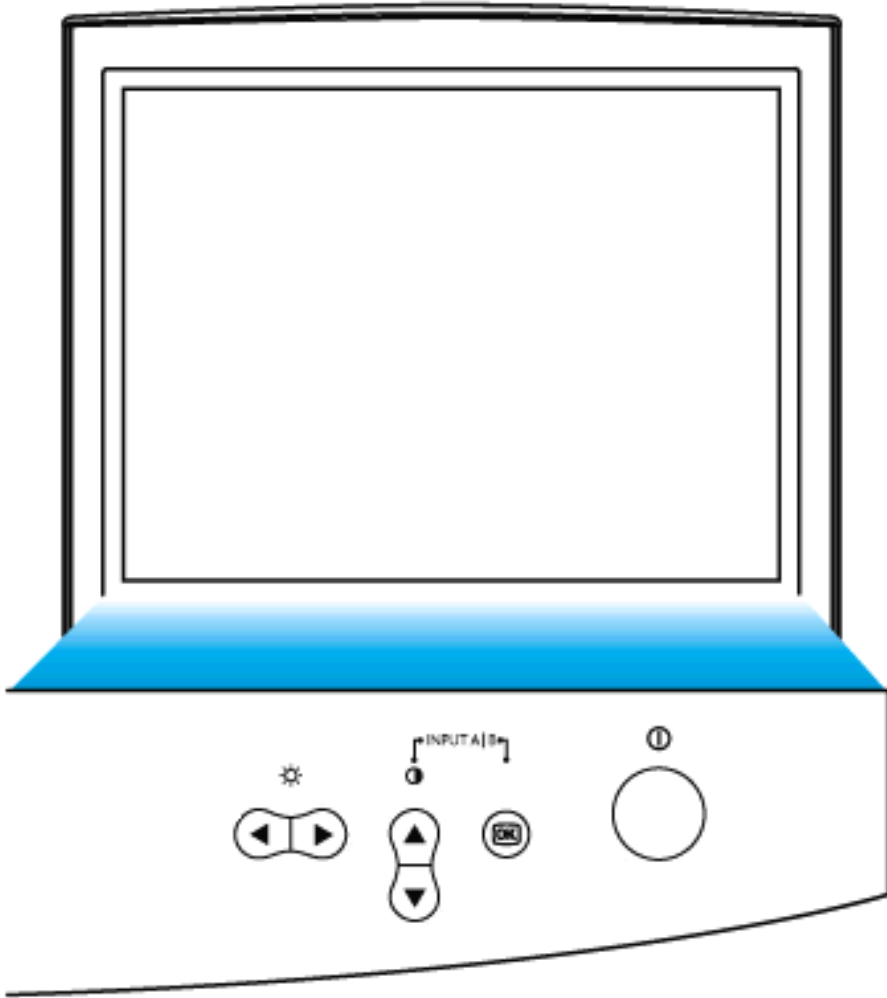

ž



A=

/AE6fi



/

fIGB/ fi
fz

ž /
5A@FD3EF



AE6



Ä Á ÄÄ Ě Á Á Á Ě Ě
Á Á Á Á Ě



AE6ž

† 6AI @/ fi

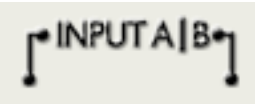

A=
3 ! 4ž

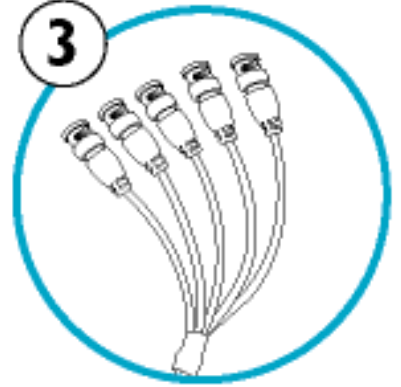
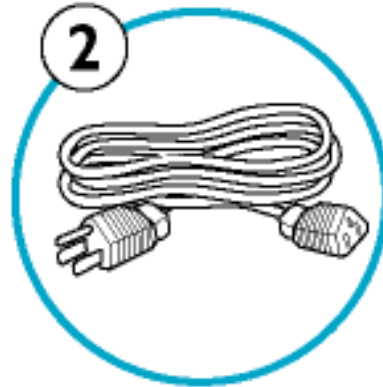
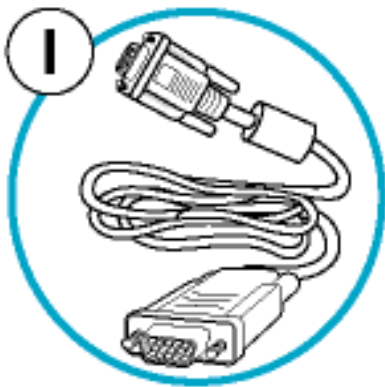
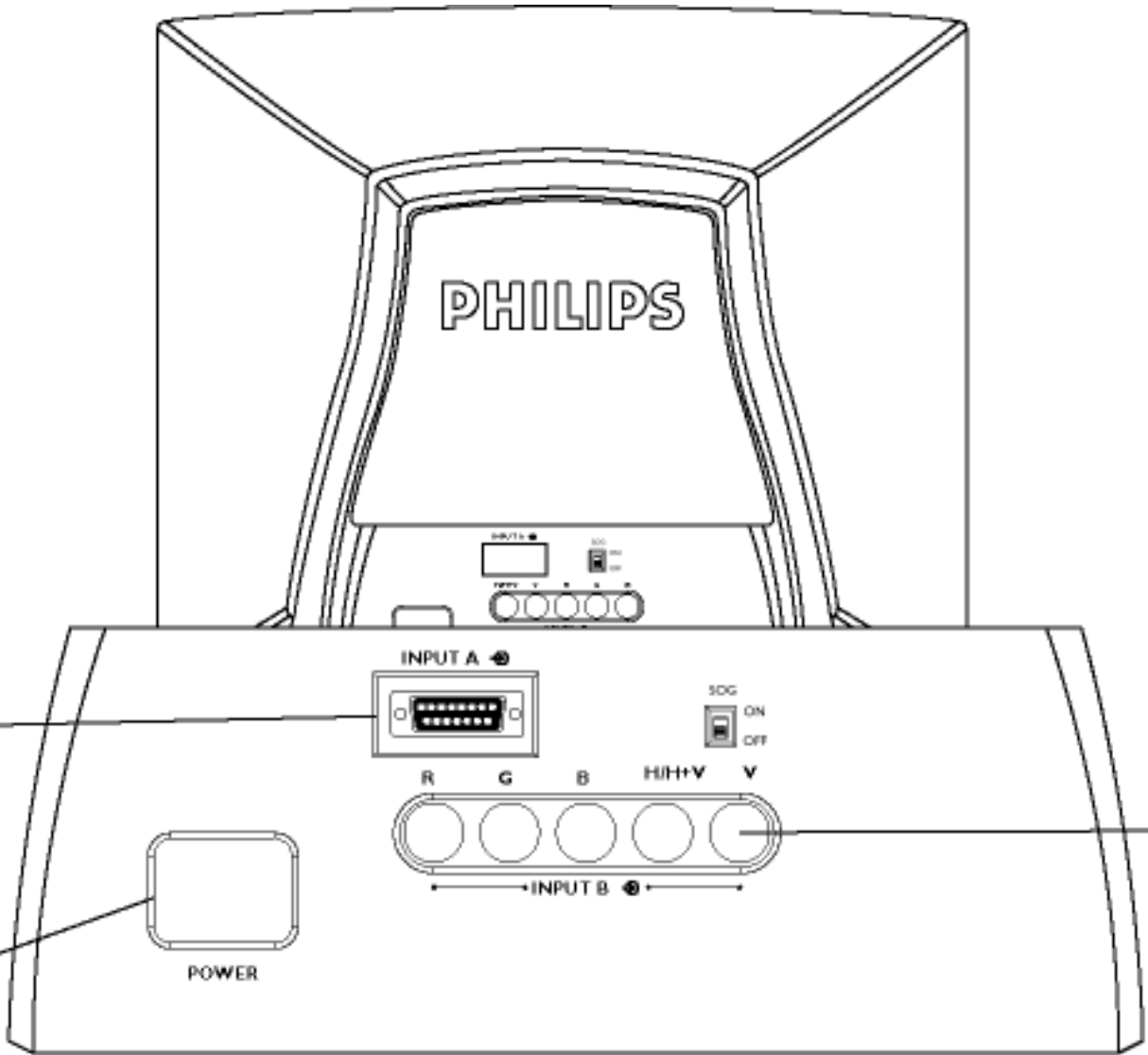

#ž 6žEgT ž ž 6žEgT †
ž / fž

\$ž ž ž

%ž 4@5 ž †

ž

Á

/AE6fi

1

/AE6fi

BZ[↑bež

ž

ž

ž



†

/AE6fi

AE6

ž



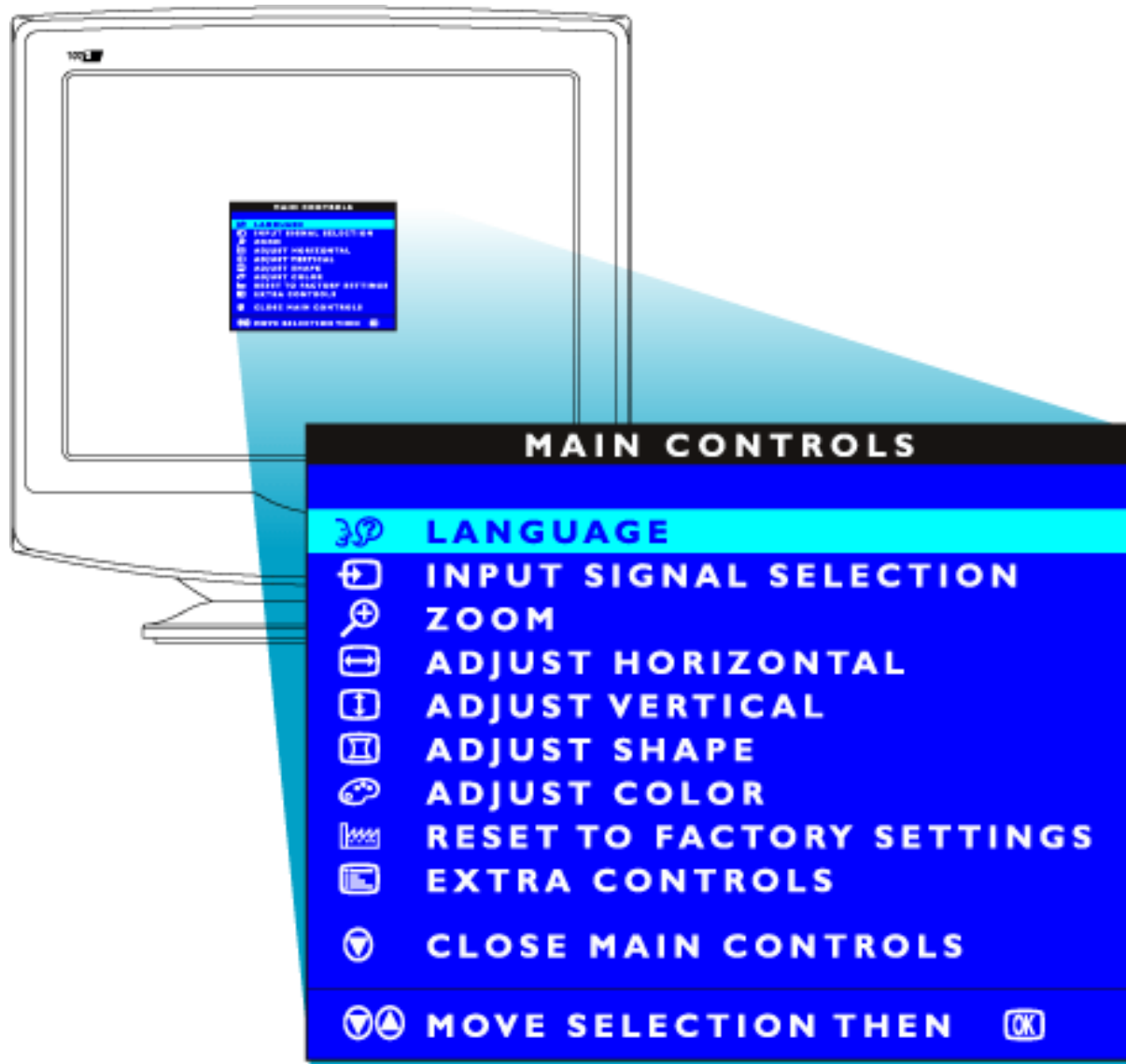

AE6

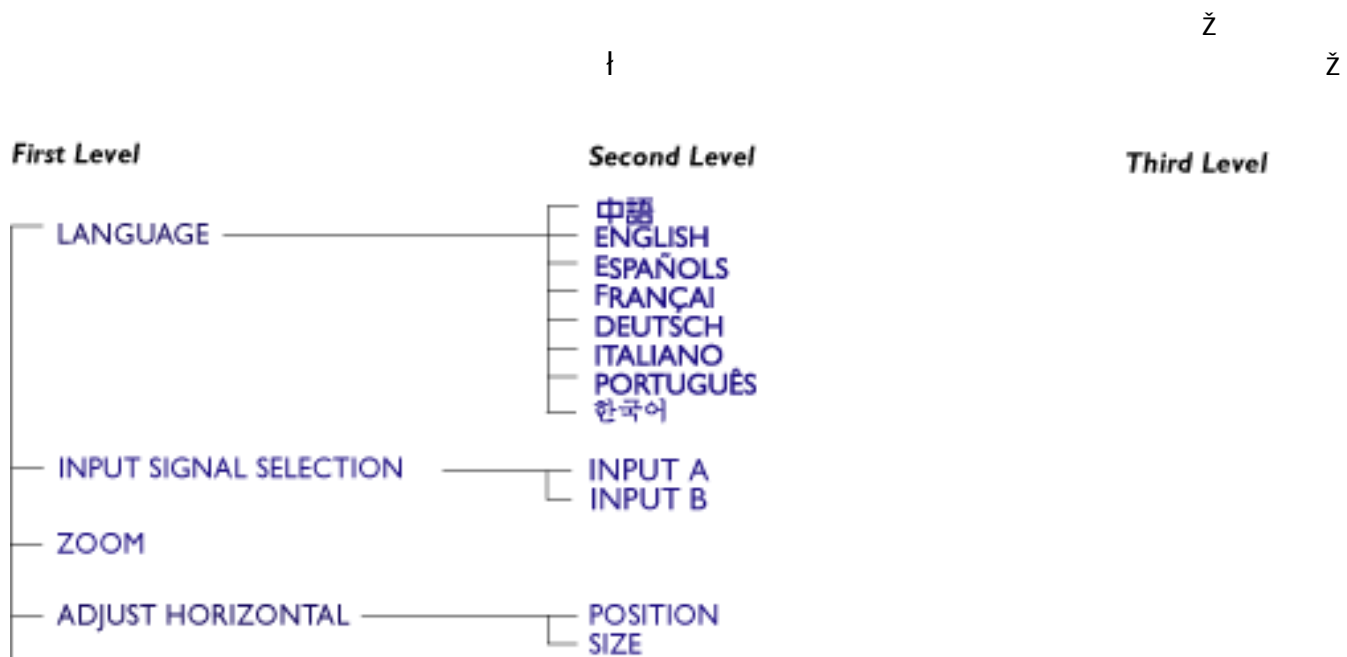

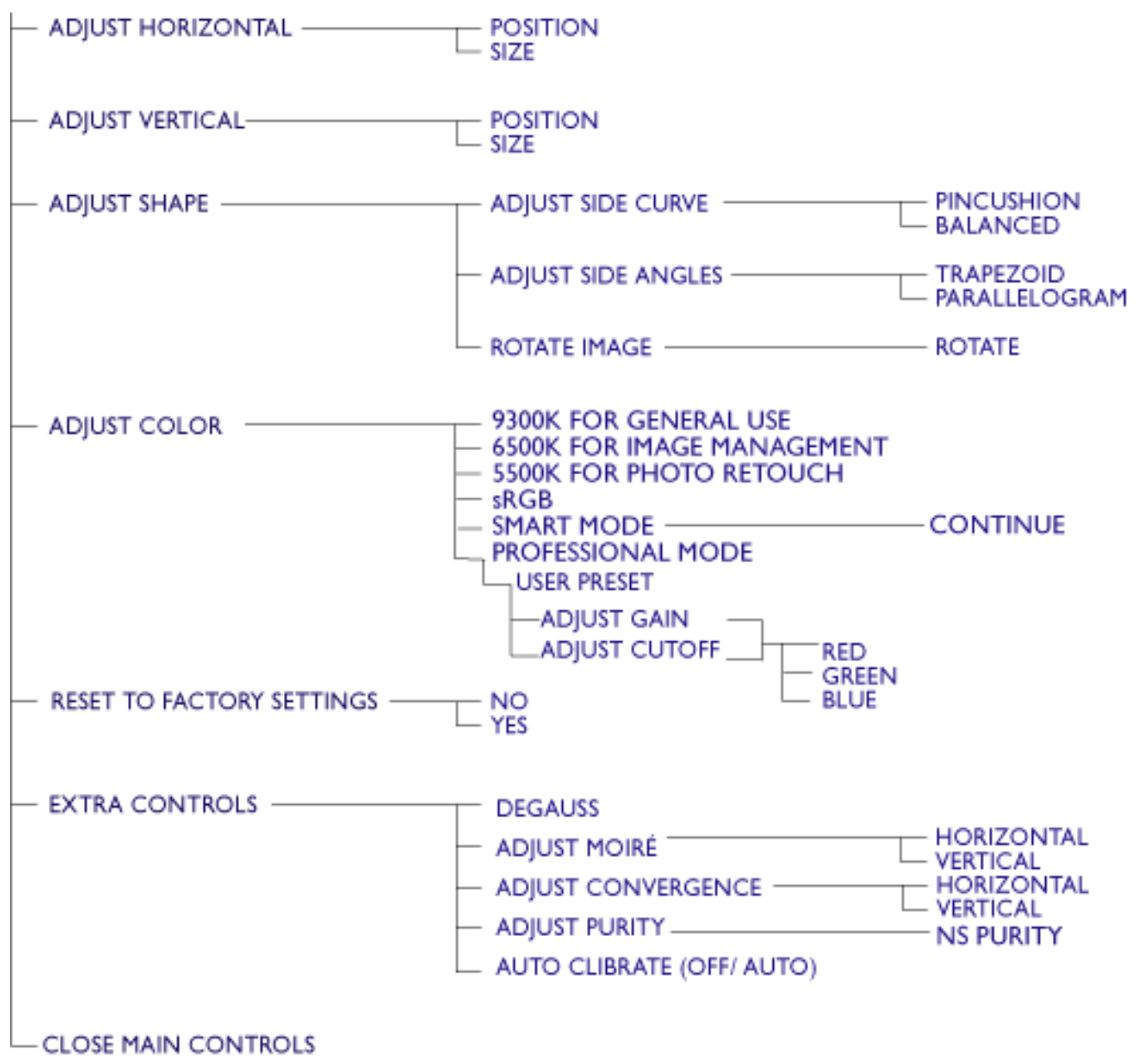

* Specifications are subject to change without prior notice.

. . .

Á Á Đ Ě Á Á Á

Á KÁ ÁÁ ÁÁ ÁÁ ÁÁ ÁÁ ÁÁ Á

Á KÁ ÁÁ ÁÁ ÁÁ ÁÁ ÁÁ

Á KÁ Á ÁÁ ÁÁ ÁÁ

Á KÁ ÁÁ

Á KÁ ÁÁ Á Á

•Á KÁ ÁÁ ÁÁ ÁÁ ÁÁ ÁÁ ÁÁ Á

KÁ ÁÁ Á

Á KÁ ÁÁ

Á ĚÁ Á Á ĚÁ Á Á ĚÁ

ÁÁ ĚÁ Á Á Á Á Á Á Á Á
ÁÁ ĚÁ Á Á Á Á Á Á Á Á Á Á
Á Á Á Á Á Á Á Á Á Á Á Á
Á Á Á Á Á Á Á Á Á Á Á Á

% "..... · · · · · 3Á

Á Á Á ĚÁ Á Á Á Á Á Á Á Á
Á Á Á Á Á Á Á Á Á Á Á Á
Á Á Á Á Á Á Á Á Á Á Á Á
Á Á Á Á Á Á Á Á Á Á Á Á

% "..... · · · · · ž · · · · ·
3'

Á Á Á Á Á Á Á Á Á Á Á Á
Á Á Á Á Á Á Á Á Á Á Á Á
Á Á Á Á Á Á Á Á Á Á Á Á
Á Á Á Á Á Á Á Á Á Á Á Á

% "..... · · · · · ž · · · · ·
3Á

Á Á Á Á Á Á Á Á Á Á Á Á
Á Á Á Á Á Á Á Á Á Á Á Á
Á Á Á Á Á Á Á Á Á Á Á Á
Á Á Á Á Á Á Á Á Á Á Á Á

% "..... · · · · · @[\ h fUa YHA3

Šā @1æ ^VT Á Á Á Á Á Á Á Á Á Á
Á Á Á Á Á Á Á Á Á Á Á Á
Šā @1æ ^VT Á Á Á Á Á Á Á Á Á Á
Á Á Á Á Á Á Á Á Á Á Á Á
Á Á Á Á Á Á Á Á Á Á Á Á

%+ "..... · · · · · @[\ h fUa YHA3

Šā @1æ ^VT Á Á Á Á Á Á Á Á Á Á
Á Á ĚÁ Á Á Á Á Á Á Á Á Á Á
Á Á Á Á Á Á Á Á Á Á Á Á
Šā @1æ ^VT Á Á Á Á Á Á Á Á Á Á

% ".....

·@[\ h fUa YHA·

3

Á Á Šā @ā ^VT Á Ú@ā·Á Ä Ä
Á Ä Á Á Á Á Á Á Á Á Á Á
Á Ä Á Á Á Á Á Ä

% ".....

3

Á Šā @ā ^VT Á Á Ä Á Á Ú@ā·Ä
Á Á Ä Á Á Á Á Á Á Á Á Á Á

&\$ ".....

·@[\ h fUa YHA·

3

Ä Á Á Á Ä Á Šā @ā ^VT Á Á Á Á
Á Á Ä Ä Á Á Á Á Á Á Á Á Á Á
Ä Šā @ā ^VT Á Á Ä Á Á Ä Á Á Á Á
Á Ä Ä Á Á Ä Á Á Á Á Á Á Á Á Á Á
DÁ Á Á Ä Ä Á Á Á Á Á Á Á Á Á Á
Ä Á Á Á Á Á Á Á Á Á Á Á Á Á Á

&% ".....

·@[\ h fUa YHA " ž

3

Šā @ā ^VT Á Ú@ā·Á Á Ä Á Á Á Á Á Á
Šā @ā ^VT Á Á Á Á Á Á Á Á Á Á Á Á
Á Á Á Á Á Á Á Á Á Á Á Á Á Á Á Á
Ä Šā @ā ^VT Á Á Á Á Á Á Á Á Á Á Á Á

&& ".....

·@[\ h fUa YHA ž

3

Ä Á Á Šā @ā ^VT Á Á Á Á Á Á Á Á Á Á
Ä Ä Á Á Á Á Á Á Á Á Á Á Á Á Á Á Á
Á Ä Á Á Á Á Á Á Á Á Á Á Á Á Á Á Á
Šā @ā ^VT Á Á Á Á Á Á Á Á Á Á Á Á Á Á

A B C D E F G H I J K L M N O P Q R S T U V W X Y Z

A

Autoscan

BZ[†be4d^†S UW

SgfaeUŠ † ž ž? g†Ek` UŽ
@75† †

B

4S`S UWb[UgeZ[a` /

fi

9Wā_ W†qUV[efad†a`

4@5 Ua` ` W††a` /4@5

fi

†
ž4@5

ž

†

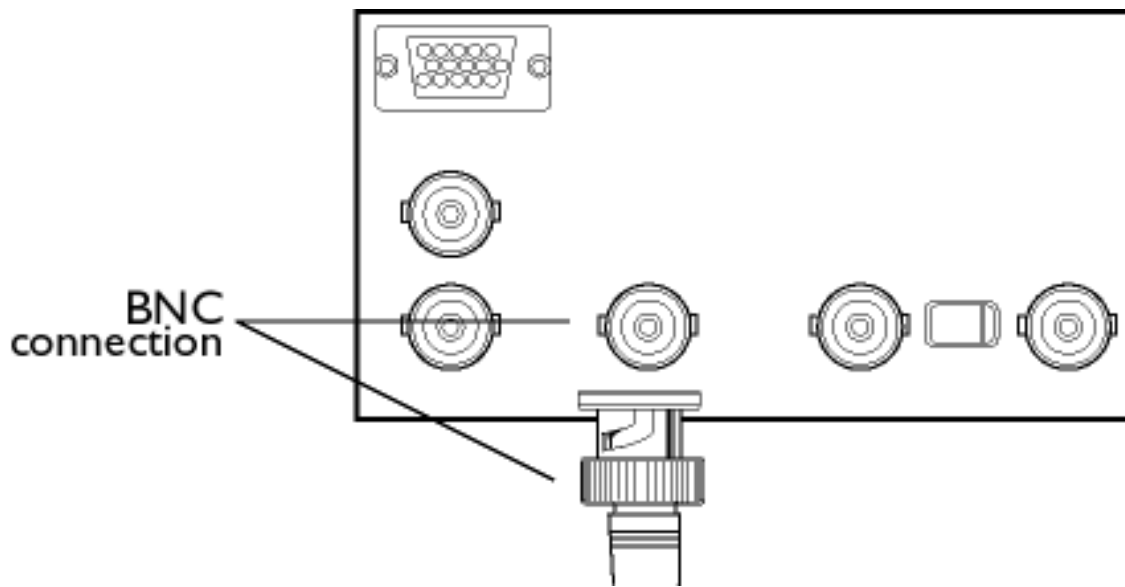

C

57? Sd /57

fi

57

† †? ; †? E

†

ž

5a` adfW bW SfgdW

fi

/

fi

†

†

ž

BZ[†be

ž

5a` fdSef/

fi

ž

†

†

ž

4'SUJ ? Sfdj

ž

†

†

ž

†

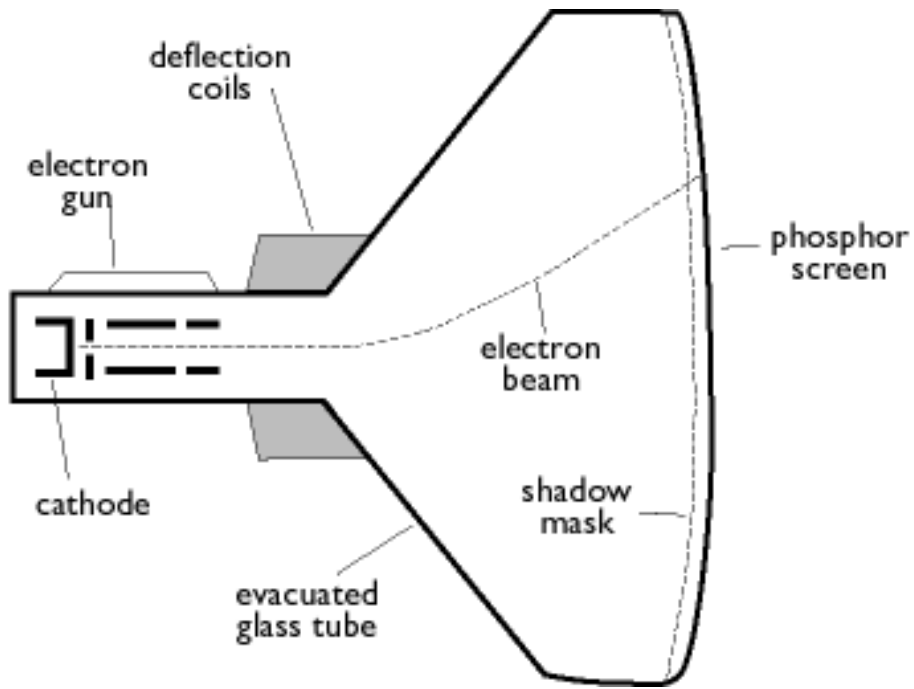

D

665/ *fi*

665ž ž665

ž ž665† B'gY~ B'Sk

ž

B'gY~ B'Sk ,/fi665#† - /fi665\$4† ž

ž

665#!\$4

665ž

665\$4[

665ž

6WSgeef Y/

fi

ž

†

ž

†

ž

6[Y[FS^La` fcaY

fi

†

ž

†

†

†

†

ž

BZ[†bež

6afb[fUZ/

fi

†

ž

ž

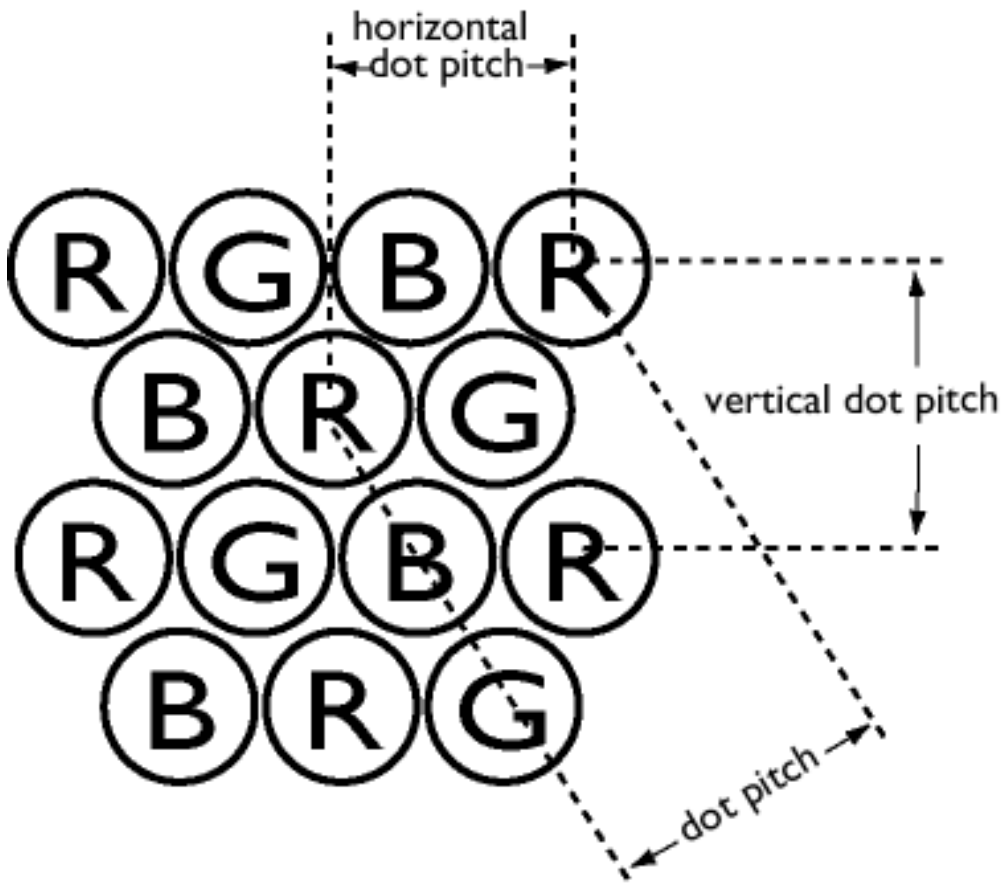

6af d f W

fi

†

ž



E

7WUfda_ SY` VU[UdSV[Sf[a` efS` VSd/e/

fi

†

ž

ž

? BDž;

†

ž

†

ž? BDŽ;

†

†

'"

/

†

fž

F5A

#++#†

/F5Afi

†

? BDŽ;†

†

/378fž

F5A

†

? BDŽ;†

/

fž

7\Wfda_ SY` W[UcSV[Sf[a` efS` VSdVe/

fi

T? ;/

fi

!

ž

T? E/

fi

ž



F

8[U]Vd/

fi

†

ž

†

,

-

†

/

†

†

fi

†

'"

ž

9G; 6FB

/

fi

/

†

†

fi

†

†

†

†

ž ž

)" ž

ž



H

: Vdf / fi

ž † /#*') ž#* +&fi# / fi

: aq[a` fS^Vaf b[fUZ / fi

6af b[fUZž

: aq[a` fS^eUS` [YXWtgWUk / fi

† † † / † ž
! † ž / † ž

[RETURN TO TOP OF THE PAGE](#)

I

;@8[W fi

;/@8fi ž ;@8 ž
;@8 † ;@, ž

; fVdSUV!` a` ž fVdSUV/ ! fi

; fVdSUV/ fi

ž / fž \$ ž ' " † †

@a` ž fVdSUV/ fi

' " ž ž † - † ž ' " †

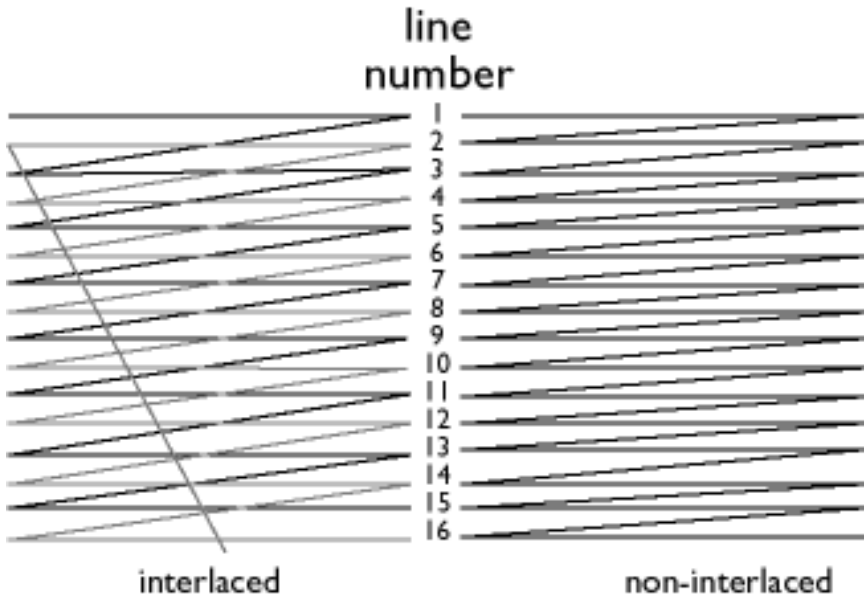

L

>[VdSUV/ fi

ž/ fi †

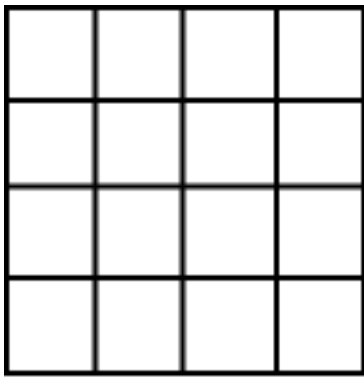

intended raster

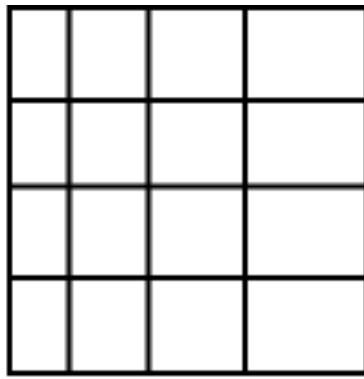

horizontal linearity distortion

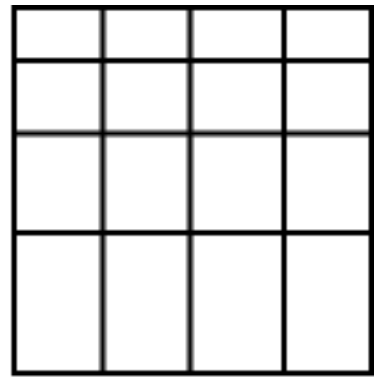

vertical linearity distortion

>[WdltgWUk/

fi

: aq[a` fS^eUS` [Y XdltgWUkž

>ai ŽV [ee[a` _ a` [fad/

fi

†

ž

7WUfda_ SY` W[UdSV[Sf[a` efS` VSd/ež

>ai ŽdltgWUk WUf[US` V_ SY` W[UxWUe/

fi

†

†

†

†

ž

ž

ž

†

/H>8fi

/7>8fi

†

\$

ž

\$

&"

†

7WUfda_ SY` W[UdSV[Sf[a` efS` VSd/ež

M

T [ã...VVU/ fi

ž

ž
fi
fž

ž

ž

ž 3gfaeU`

†
/? g^f[Ek` Ufi

†

ž

†

? BD

7VVfca_ SY` W[UcdSV[Sf[a` efS` VSd/ež

? g^f[Ek` U_ a` [fad/? g^f[Ek` U fi

3gfaeU` _ a` [fadž

N

@a` ž fVdSUW/

fi

; fVdSUW!` a` ž fVdSUWž

O

AE6/A` EUWV 6[eb'Sk Ž

fi

5ckefS'5'VŠčž

†

ž

5gefa? Sj

AhVtUS`

†

†

†

†

ž

†

†

†

/

fi

ž



P

BSdS^WtYdS_ 6[efad]a` /

fi

9Vt_ VtdUV[efad]a` ž

BZaebZad/

fi

ž

†

ž

B\$\$

ž

ž
74G

ž

B[ž]geZ[a` 6[efad]a` /

fi

HVf[US^eUS` ` [Y XWgWUkž

DVf[af[a` /

fi

†

ž

†

ž

H[VWf YcSbZ[USVSbfVž

DafSf[a` Xg` Uf[a` /

fi

†

ž

ž

†

ž

†

†



S

EUWV LbSf` Ye/

fi

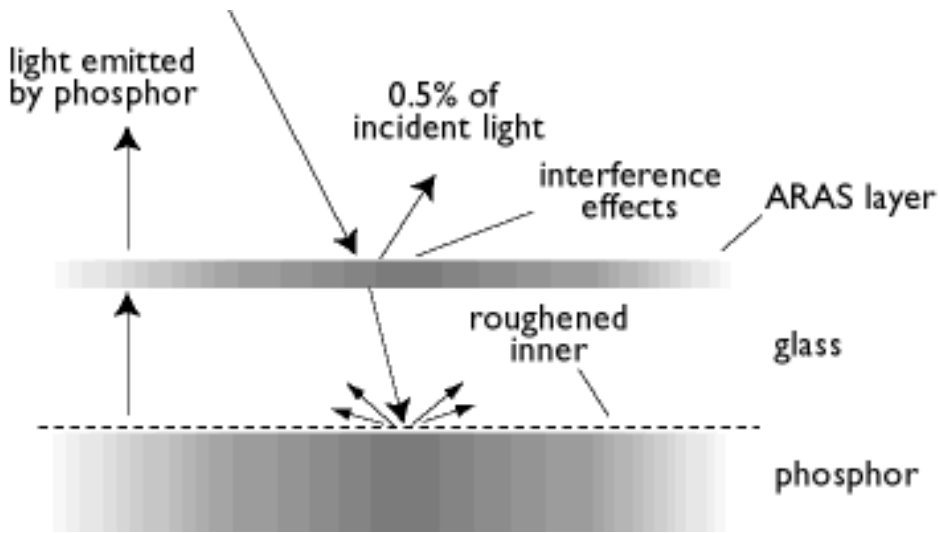

3D3E

"ž

ž

39D3E UaSf[Y/3` f[ž9`ScdAS` f[žDVXUf[a` 3` f[žEFSf[Už
fi

†

†

†

ž

EWžVf Xg` Uf[a` /

fi

†

ž

Shape

:

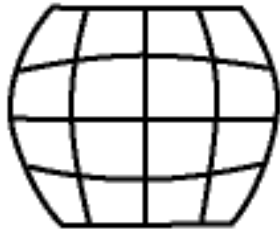

or

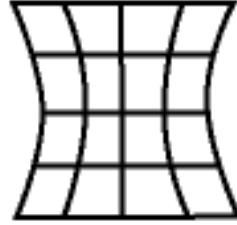

pincushion distortion



or

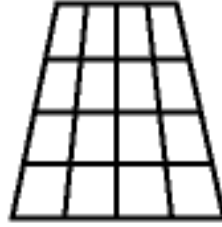

trapezoid distortion

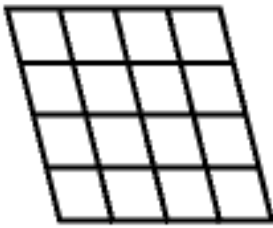

parallelogram distortion

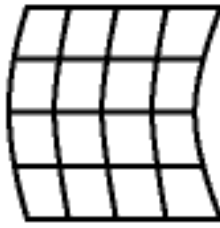

balanced pincushion distortion

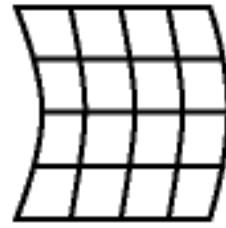

EA 9AEk` LZcb` || Sf[a` A` 9dWV Ž

fi

† ž

† ' †

#ž

\$ž

' ž

%žEA 9,

ž

†

T

/ t fi ž ž GE4 #)

• GE4

t ž t ž ž

t GE4 B'gYŽŠ VŽB'Sk' B'gYŽŠ VŽB'Sk/ Ž Ž
fi

: gT/ ž fi

GE4 t /GE4fž

ž ž b'gYŽŠ VŽb'Sk GE4 GE4ž t ž

GE4ž

/ ž ž

ž fž

ž ž ž t ! ž ž ž t

ž /: gT 5a` fca^Vfi /: gT DVbVsfVfž
! ž /DVbVfi

t ! ž ž t ž

6Vh[UW fi

t t ž t ž t t t t t

V

H[V]a^Vafbf[UZ/

fi

6afbf[UZž

H[V]a^eUS` ` [Y X[V]gWUk/

fi

fi

†

/

d[V]eZ dSfVž

†

ž

†

ž

H[V]a^ek` Ubga[V]e/

fi

†

ž

H7E3

H[V]a 7[V]fca` [UEfS` VSdVe 3eaaU]Sf[a` fiž

†

žH7E3

EgbVdH93

7j fWVW

H93/

H[V]a YdSbZ[LeSVSbfVd/

)" †

ž

H[V]a Vaf dSfW

6af dSfVž

H[V]a YdSbZ[LeSVSbfVd/

fi

†

ž

†

ž

†

ž

H93/H[VW 9dSbZ[Le3dSkfi

#+*)†

ž

† 793, (& J &*"

)\$ j &""

†

\$ (žH93

793

593ž

EgbVH93†

H7E3 #+*+†

*"" j (" "

ž

7j fV VV H93†

H7E3 #++#†

#" \$&j

)(* /

fi

†

;4? J93

*' #&3ž

: [YZŽVV/

fi

†

#\$*"

j #" \$& #(" j # \$"†

+"

\$" "

ž

H,E/H[V STW_ SYWE[VŽ

fi

†

†

ž

†

†
#) Ž

#(

ž

ž

ž

Á

ÁÁ

Á

Á

ÁÁ

Á

ÁÁ

Á

1 ž

1

†

ž

1

/

fi

•
•
•

†

ž

#

ž

žž

Ç

Á Á Á Á
D

•
•
•
•

†
†
†
†

ž

ž

/

fi

•
•
•
•

†
†
†
†

ž

ž

ž
žž

•
•
•

†
†
†

ž/
ži

ž

ž

H7E3ž665
665#! \$4ž

†



.

Á ÁÁ Á ÁÁ Á ÁÁ
 Á ÁÁ Á Á ÁÁ ÁÁ Á Á
 Á Á Á

##' ,
 E<Fł G> † "ž ž † EHF
 &' ž
 #' †#\$' ž

\$%' ,
 E<Fł G> † "ž ž † EHF
 &' ž
 #' †\$' " ž

\$%' ,
 &' ž † "ž ž † #' †\$' " ž
 † † ! : 3Dž † †

AE6

/AE6fi AE6

AE6 : / fi / fi

? Sĭ 5a` fda`e

†

ž

Ž " ž

†

†

ž

1)



4D;9: F@7EE/

fž

BRIGHTNESS



2)



ž

3)

†

†



4D;9: F@7EE/

fi

†

ž



/

†

fi
ž

4D;9: F@7EE

†

5A@FD3EF

†

ž

Ž

ž

†

Ž#'" ž

1)



ž

5A@FD3EF/

fž

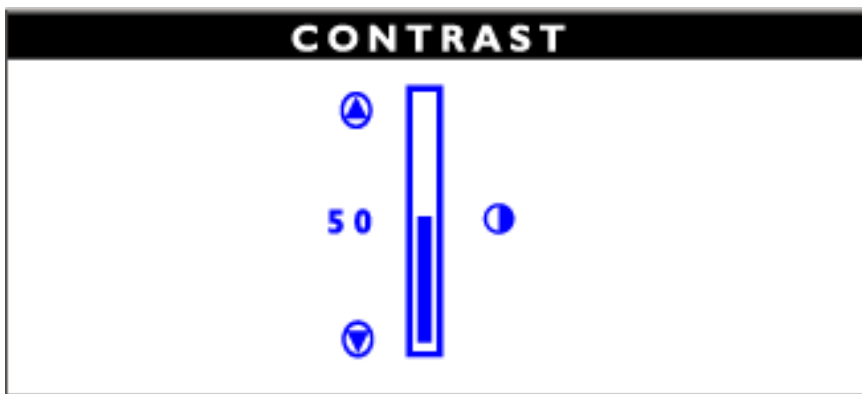

2)



†

ž

3)

†

5A@FD3EF/

fi

†

†



†

ž



/

†

5A@FD3EF

fi

†

†

? 3;@5A@FDA >E

1)  ž ? 3;@5A@FDA>Ež >3@9G397/ fi
ž

2)  ž >3@9G397ž



3)   † ž



4)



? 3;@5A@FDA>Ež

5>AE7? 3;@5A@FDA>E/

fi

žž

? 3;@5A@FDA>Ežž



žžž

;@BGF E;9@3>E7>75F;A@/

fi



†

;@BGF E;9@3>

E7>75F;A@/

fž

%ž'

ž

žžž



/

fi

;@BGF E;9@3>E7>75F;A@

†

ž

;@BGF 3/

fi

†

;@BGF 4/

fž

1)



ž

? 3;@5A@FDA>Ež

2)



†

;@BGF E;9@3>E7>75F;A@

ž



3) Press the  button. The INPUT SIGNAL SELECTION window appears.

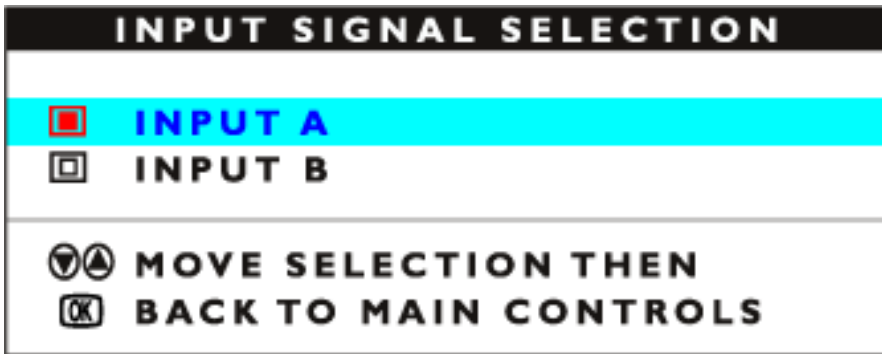

4)   ;@BGF 4 ;@BGF 3ž

5)  ? 3;@5A@FDA >Ež
 5>AE7? 3;@5A@FDA >E ž



žžž

? 3;@5A@FDA >Ežžž



LAA? /

fi

LAA? ž

ž
ž

%ž'

žžž



LAA?

ž

ž

1)



ž

? 3;@5A@FDA>Ež

2)



†

LAA? ž



3)



ž

LAA? ž

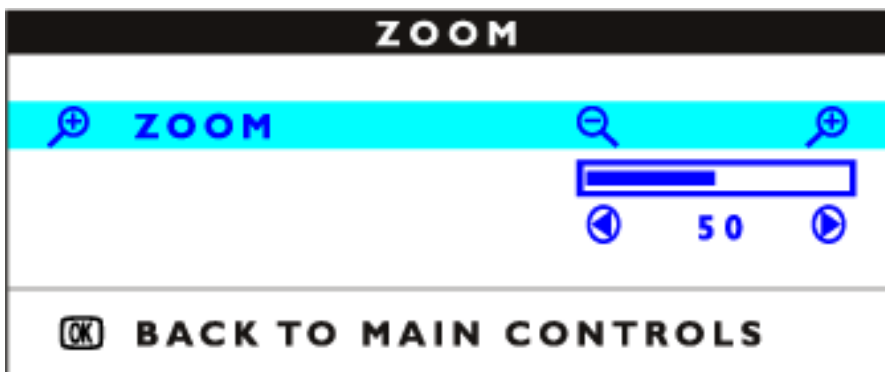

4)



†

LAA? ž

5)

? 3;@5A@FDA>Ež



5>AE7? 3;@5A@FDA>E

ž

? 3;@5A@FDA>Ežžž



žžž

fi

36<GEF: AD,LA@F3>



†

36<GEF: AD,LA@F3>ž

%ž)

ž

žžž



36<GEF BAE;F;A@/

fi

36<GEF: AD,LA@F3>

ž

†

ž

36<GEF E;L7/

fi

36<GEF: AD,LA@F3>

†

ž

1)



ž

? 3;@5A@FDA>Ež

2)



†

36<GEF: AD,LA@F3>

ž



3)  ž 36<GEF : AD;LA@F3>ž 36<GEF BAE;F;A@
ž

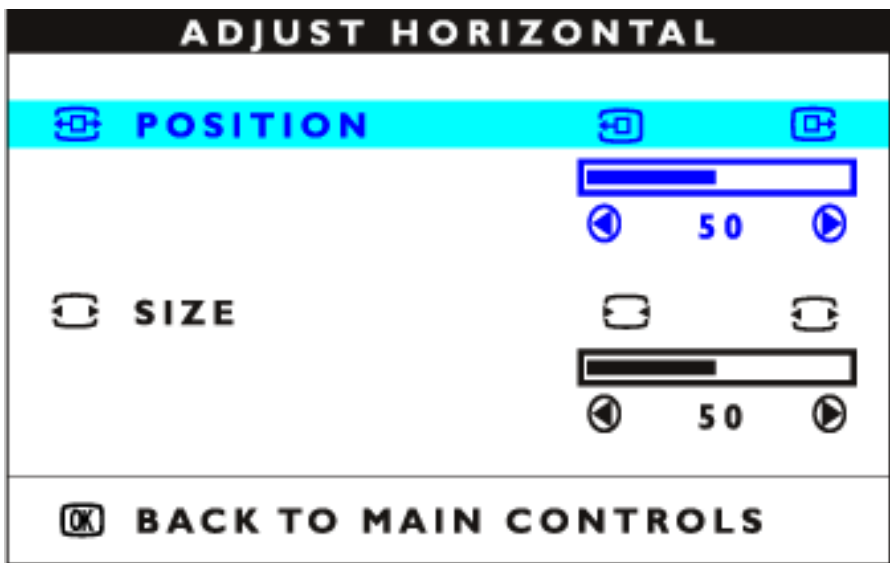

4)   ž

5) †  †  † 36<GEF E;L7ž

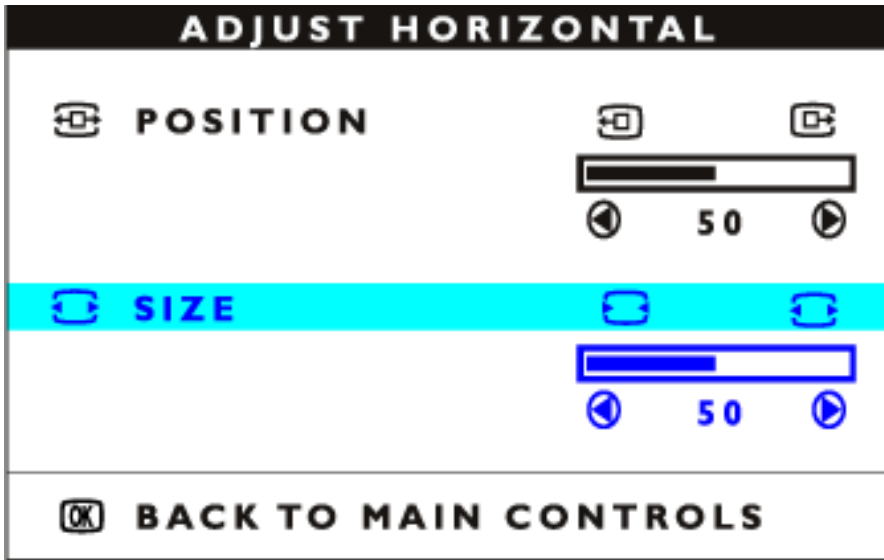

6) To adjust the horizontal size, press the or button.

7) When the size is adjusted, press the button to return to MAIN CONTROLS window. CLOSE MAIN CONTROLS will be highlighted.

? 3:@5A@FDA>Ežžž



žžž

36<GEF H7DF;53>/

fi



†

36<GEF

H7DF;53>/

fi

†

ž

†

%

žžž



36<GEF BAE;F;A@

36<GEF H7DF;53>

ž

†

ž

36<GEF E;L7

36<GEF H7DF;53>

†

†

ž

1)  ž ? 3;@5A@FDA>Ež

2)  † 36<GEF H7DF;53>ž



3)  ž 36<GEF H7DF;53>ž 36<GEF BAE;F;A@ ž

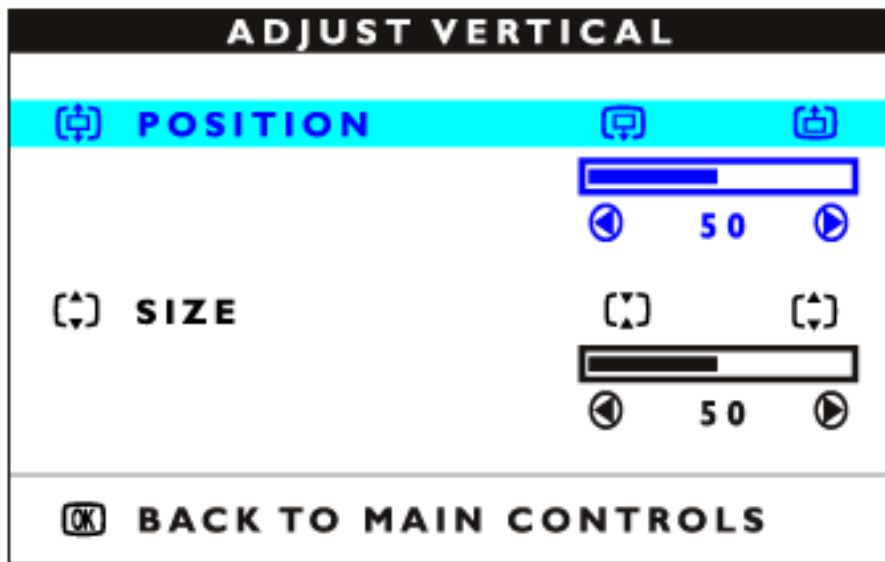

4)   ž

5) †  ? 3;@5A@FDA>E  † 36<GEF E;L7ž

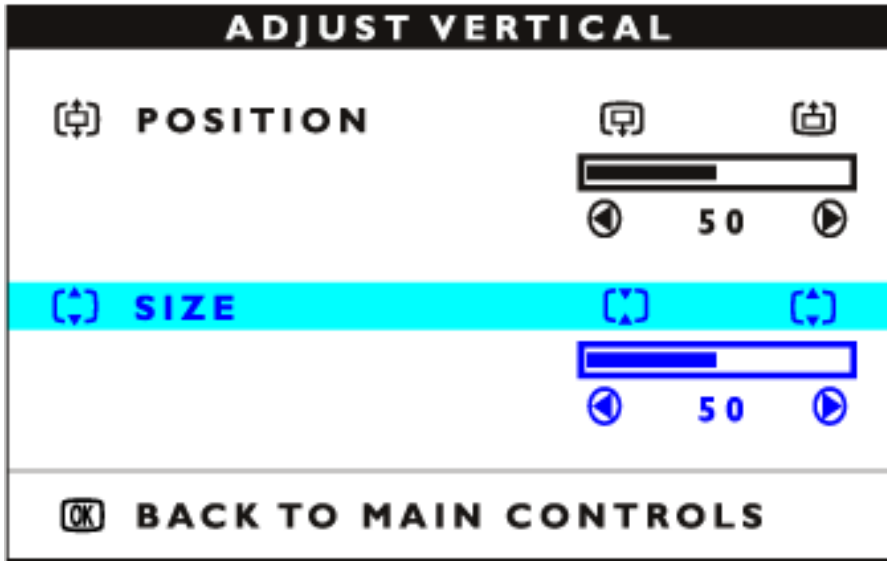

6)



7)

5A @FDA >Ež

5>AE7? 3;@5A @FDA >E

ž

†



? 3;@

? 3;@5A @FDA >Ežžž



žžž

36<GEF E: 3B7/

fi



†

36<GEF

E: 3B7ž

†

†

%

ž

žžž



36<GEF E;67 5GDH7/

fi

36<GEF E: 3B7

S

B;@5GE: ;A@/

fi 43>3@576/

ž

fž

†

ž

1)  ž ? 3;@5A@FDA>Ež

2)  † 36<GEF E: 3B7ž



3)  ž 36<GEF E: 3B7ž 36<GEF E;67 5GDH7/
fi ž

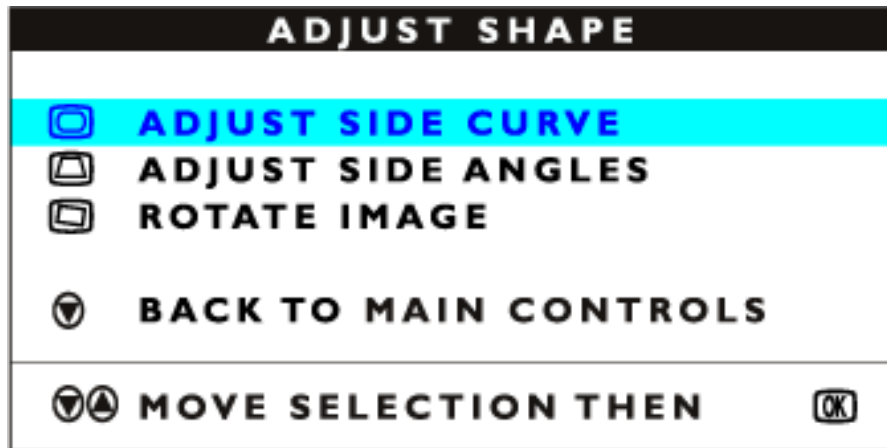

4)  ž E;67 5GDH7/ fi B;@5GE: ;A@
/ ž

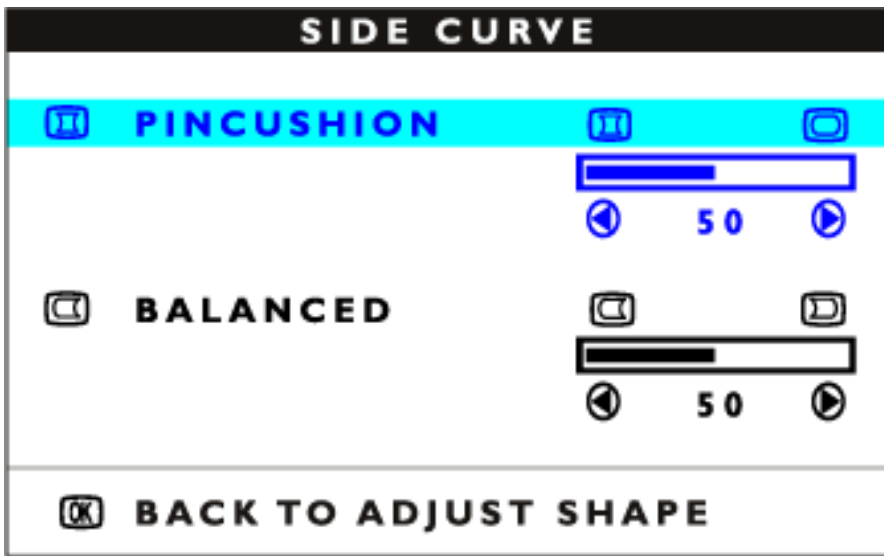

5)



6)

43>3@576/

36<GEF E: 3B7ž

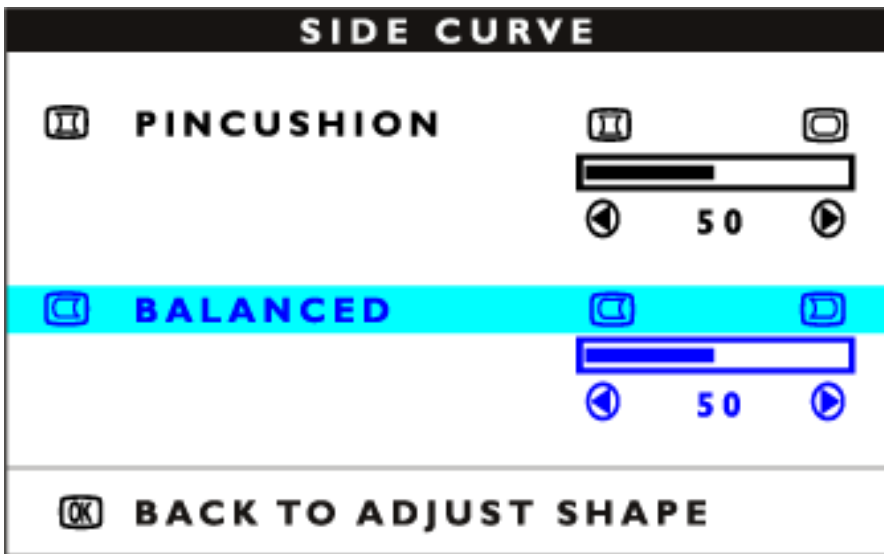

7)



8)



36<GEF E: 3B7/

fž

435= FA ? 3;@

I ;@6AI E/

fi

ž

9)



? 3;@5A@FDA>E



†

36<GEF E;67 3@9>7E/

fž

? 3;@5A@FDA >Ežž



žžž

36<GEF E;673@9>7E

†
†

'†

ž

žžž



ž

žžž

/43>3@576fi

#Ž&



) Ž+ž

36<GEF E;673@9>7E/

fi

36<GEF

E: 3B7/

fi

ž

S

FD3B7LA;6/

fi

B3D3>>7>A9D3? /

fiž

,

ž

†

1)



ž

? 3;@5A@FDA >Ež

2)



†

36<GEF E: 3B7/

fiž

MAIN CONTROLS

- LANGUAGE
- INPUT SIGNAL SELECTION
- ZOOM
- ADJUST HORIZONTAL
- ADJUST VERTICAL
- ADJUST SHAPE**
- ADJUST COLOR
- RESET TO FACTORY SETTINGS
- EXTRA CONTROLS
- CLOSE MAIN CONTROLS
- MOVE SELECTION THEN

3)



ž

36<GEF E: 3B7ž

36<GEF E;67 5GDH7

ž

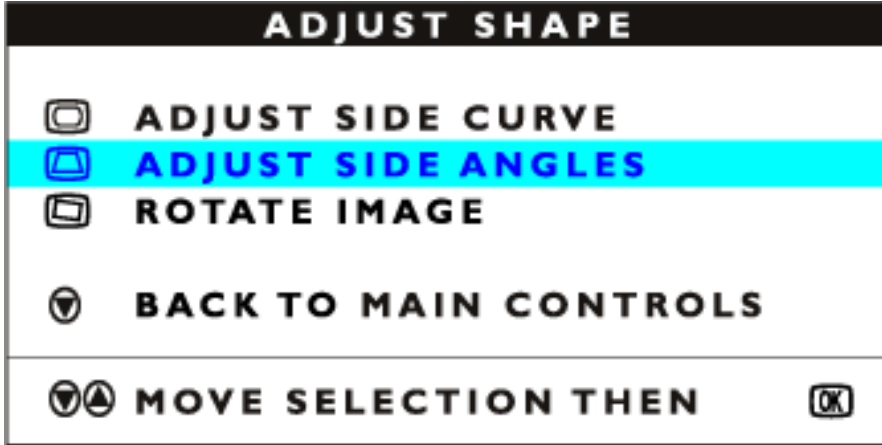

4)



†

36<GEF E;67 3@9>7Ež

5)



ž

E;67 3@9>7Ež

FD3B7LA;6

ž

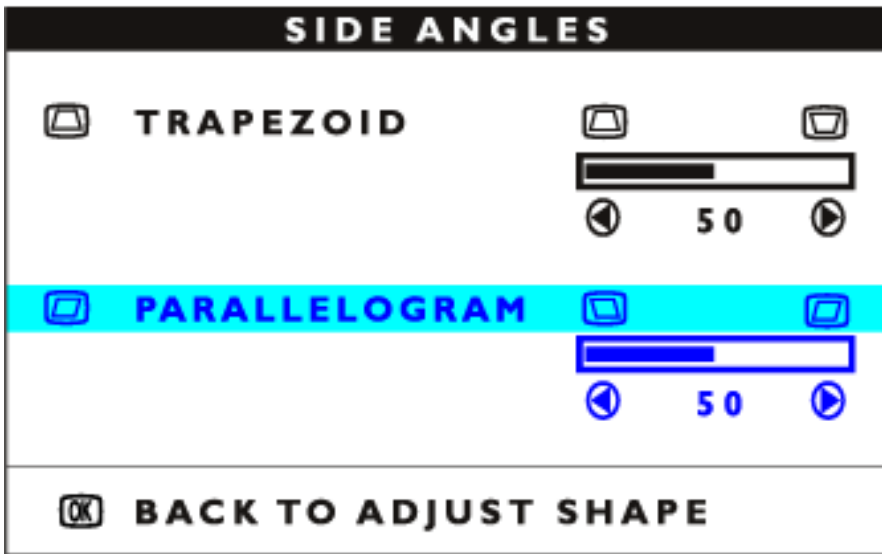

6)



7)



†

B3D3>>7>A 9D3?

/

fii



36<GEF E: 3B7ž

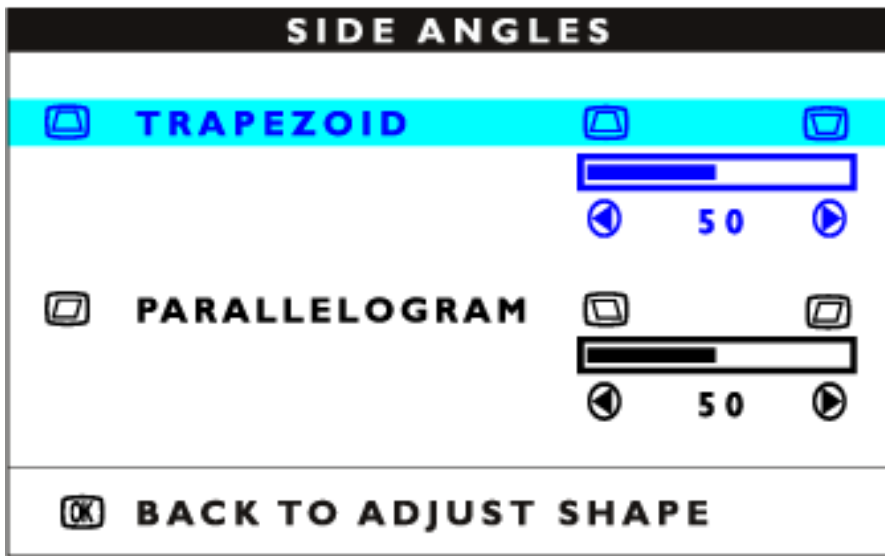

8)



9)



36<GEF

E: 3B7ž 435= FA ? 3;@I ;@6AI E

ž

10)



? 3;@5A@FDA>E



†

DAF3F7;? 397/

fž

? 3;@5A@FDA>Ežž



žž

DAF3F7;? 397

†

ž

'†

žž



ž

žž

B3D3>>7>A 9D3?

Ž&t



) Ž+zž

/

fi

DAF3F7;? 397

36<GEF E: 3B7

ž

,B;@5GE: ;A@

/

fi 43>3@576 B;@5GE: ;A@/

fž

ž

1)



ž

? 3;@5A@FDA>Ež

2)



†

36<GEF E: 3B7/

fž



3)



ž

36<GEF E: 3B7/

fž

36<GEF E;67

5GDH7/

fi

ž

4)



†

DAF3F7;? 397/

fž

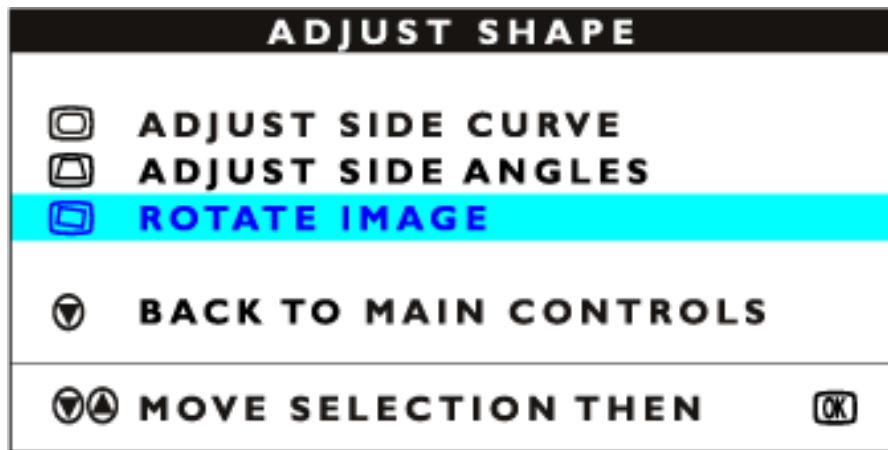

5)



ž

DAF3F7;? 397ž

DAF3F7

ž

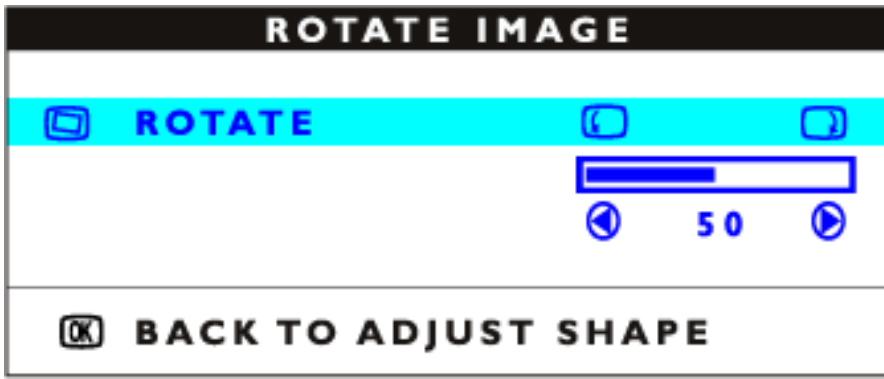

6)



7)



36<GEF E: 3B7/

fř 435= FA ? 3;@ 5A @FDA >E

ž

8)



? 3;@ 5A @FDA >Ež

? 3;@ 5A @FDA >Ežžž



žžž



†

†

ž

36<GEF 5A >AD/

fi

36<GEF 5A >ADž

†

%

žžž



ž

COLOR SELECT

- 9300K FOR GENERAL USE
- 6500K FOR IMAGE MANAGEMENT
- 5500K FOR PHOTO RETOUCH
- sRGB
- SMART MODE
- PROFESSIONAL MODE**

MOVE SELECTION THEN
 BACK TO MAIN CONTROLS

i à Á Á Á Ě øË Á / ▼ Ë Á Á
 Á Á Á Á Ü Ö Ö Ö Á Á Á / ◀ ▶ Á Á
 Á Á Á È

PROFESSIONAL MODE

USER PRESET

<input type="button" value="⏪"/>	<input type="radio"/> RED	<input type="text" value="50"/>	50
	<input type="radio"/> GREEN	<input type="text" value="50"/>	50
	<input type="radio"/> BLUE	<input type="text" value="50"/>	50
	<input type="radio"/> RED	<input type="text" value="50"/>	50
	<input type="radio"/> GREEN	<input type="text" value="50"/>	50
<input type="button" value="⏩"/>	<input type="radio"/> BLUE	<input type="text" value="50"/>	50

MOVE SELECTION THEN
 BACK TO MAIN CONTROLS OR
 ADJUST USER PRESET THEN

PROFESSIONAL MODE

USER PRESET

		RED		50
		GREEN		50
		BLUE		50
		RED		50
		GREEN		50
		BLUE		50



ADJUST GAIN

- MOVE SELECTION THEN
- BACK TO MAIN CONTROLS OR
- ADJUST USER PRESET THEN

D7E7F FA 835FADK E7FF;@9E

ž ž

†

1)



ž

? 3;@5A@FDA >Ež

2)



†

D7E7F FA 835FADK E7FF;@9Ež



3)



ž

D7E7F FA 835FADK E7FF;@9Ež

4)



ž ž

K7E

K7E @Až

@A

†

ž

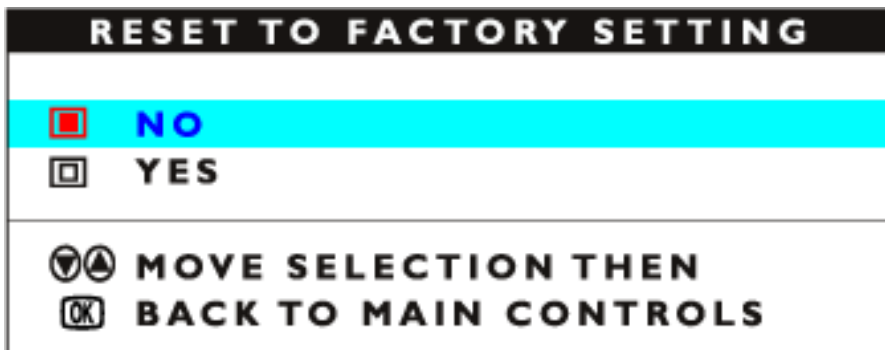

MAIN CONTROLS

-  LANGUAGE
-  INPUT SIGNAL SELECTION
-  ZOOM
-  ADJUST HORIZONTAL
-  ADJUST VERTICAL
-  ADJUST SHAPE
-  ADJUST COLOR
-  RESET TO FACTORY SETTING

EXTRA CONTROLS

 CLOSE MAIN CONTROLS

 MOVE SELECTION THEN 

HDÁ Á /  ĚÁ Á Á ĚÁ Á øĚÁ

I DÁ Á /  ĚÁ Á Á Á Á øĚ

EXTRA CONTROLS

-  **ADJUST MOIRÉ**
-  DEGAUSS
-  ADJUST CONVERGENCE
-  ADJUST PURITY
-  AUTO CALIBRATE  OFF **AUTO** 

 BACK TO MAIN CONTROLS

 MOVE SELECTION THEN 

SERIAL NO. TY 123456
RESOLUTION 1600/1200
FREQUENCY 107K/85HZ

í DÁ Á /  ĚÁ Á Á Á Á øĚÁ

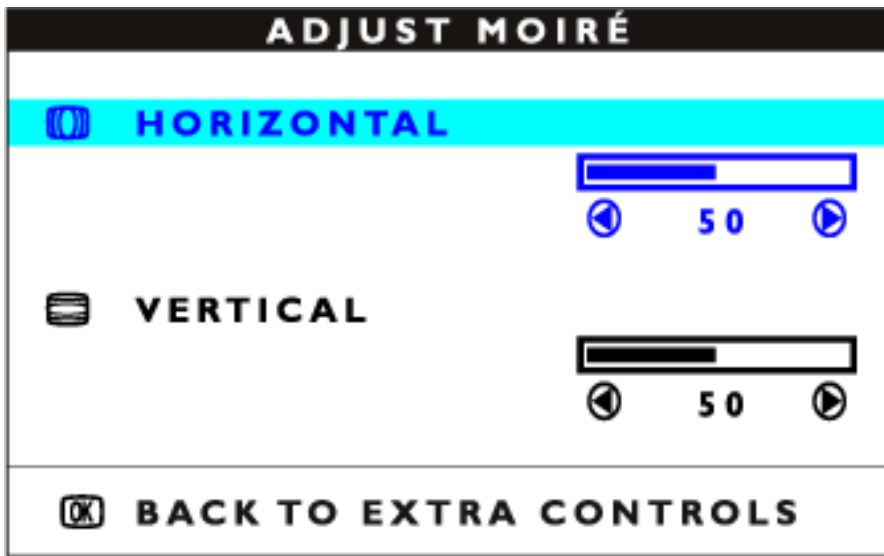

î DÁ Á ▼ ĚÁ Á Á Á Á Á øÈ
 Á Á Á Á Á Á / ◀ ▶ È

ï DÁ Á / ▼ ĚÁ Á Á Á Á Á øÈ
 Á Á Á Á Á Á / ◀ ▶ ĚÁ

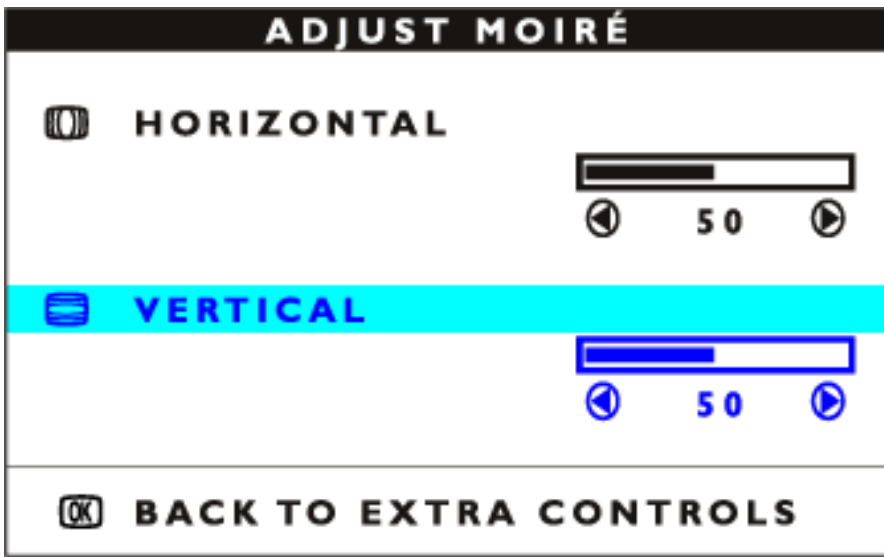

ì DÁ Á ĚÁ Á / ◻ ĚÁ Á ÁÁ Á ĚÁ Á
 øĚÁ Á Á Á ĚÁ ÈÁ È È Ě



Á ÁÁ Á ĚÁ Á øĚÁ
 ĚÁ Á Á Á Á / ◻ ĚÁ

í DÁ Á /  ÈÁ Á Á Á Á Á Á Á Á Á Á

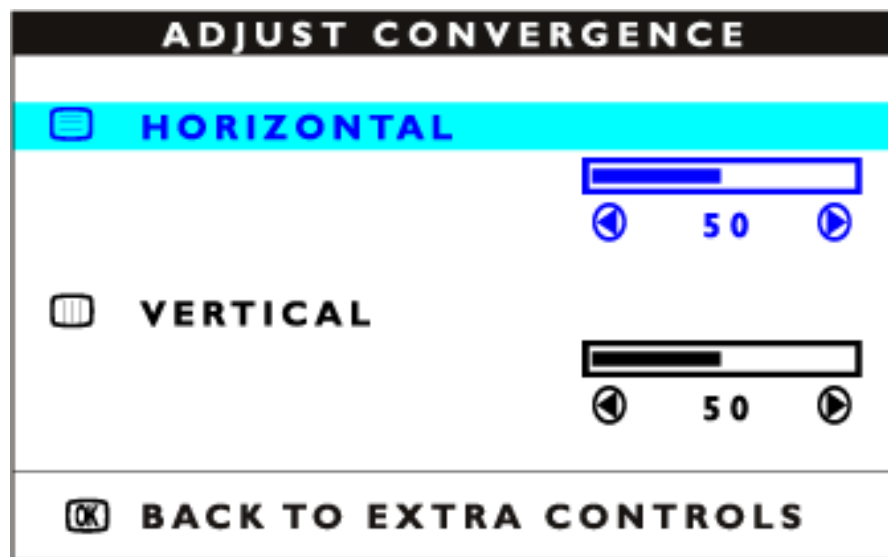

î DÁ Á Á Á Á Á Á Á /  Á /  È

ï DÁ Á Á Á ÈÁ Á /  ÈÁ Á Á Á Á Á

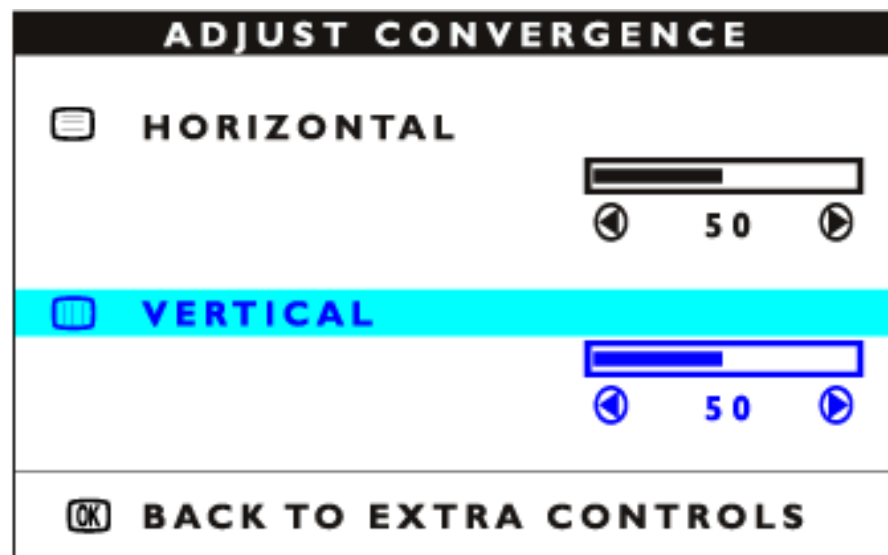

ì DÁ Á Á Á Á Á Á Á /  Á /  È

ÿ DÁ Á ÈÁ Á /  ÈÁ Á ÁÁ Á ÈÁ Á Á Á Á Á Á Á Á Á Á

Á ÁÁ Á Ě Á øĚĚ

~~ĚĚĚ~~ Á ÁÁ Á Á Á Á Á Á Á
/ ▼ Ě Á Á Á Á Á Á Á
Á ÁÁ ÁÁ Á Á Ě Á



Á ÁÁ Á Á Á Á Á Á Á
Á ÁÁ Á Á Á Á Á Á Á
È øÁ Á Á Á Á Á Á

~~ĚĚĚ~~ Á Á Á Á Á Á / □ È

Ã · Äfl · · · · Ł

Á Ě Á Á øÁ Á Á Á Ě Á Á Á
Á Á Á Ě ÁÁ Á Á Á Á Á Á Á Á Á
Á Á Á Ě ÁÁ Á Á Á Á Á Á Á Á Á
Ě Á Á Á Á Á Á Á Á Á Á Á Á Á Á
Á Á Á Á Á Á Á Á Á Á Á Á Á Á Á

FDÁ Á / □ Á Á Ě Á Á Á Ě Á Á øÈ

GDÁ Á / ▼ Ě Á Á Á Á Ě Á Á øÈ

MAIN CONTROLS

- LANGUAGE
- INPUT SIGNAL SELECTION
- ZOOM
- ADJUST HORIZONTAL
- ADJUST VERTICAL
- ADJUST SHAPE
- ADJUST COLOR
- RESET TO FACTORY SETTING

EXTRA CONTROLS

CLOSE MAIN CONTROLS

MOVE SELECTION THEN

HDÁ Á / ĘÁ Á Á ĘÁ Á øĘÁ

I DÁ Á / ĘÁ Á Á Á øÈ

EXTRA CONTROLS

- ADJUST MOIRÉ
- DEGAUSS
- ADJUST CONVERGENCE
- ADJUST PURITY
- AUTO CALIBRATE** OFF **AUTO**

BACK TO MAIN CONTROLS

MOVE SELECTION THEN

SERIAL NO. TY 123456
RESOLUTION 1600/1200
FREQUENCY 107K/85HZ

í DÁ Á / Á ĘÁ Á Á Á øÁ Á øÈ

î DÁ Á Á ĘÁ Á / ĘÁ Á Á ÁÁ ÁÁ Á
ø ĘÁ Á øĘÁ Á Á Á Á Á ĘÁ È Á Ę

İÁ Á /  ĘÁ Á Á Á Á ĘÁ Á øÈ



Á ÁÁ Á ĘÁ Á øÈ
~~ÈÈÈ~~ Á Á Á Á Á /  ĘÁ

? 3;@5A@FDA>E

MAIN CONTROLS

-  LANGUAGE
-  INPUT SIGNAL SELECTION
-  ZOOM
-  ADJUST HORIZONTAL
-  ADJUST VERTICAL
-  ADJUST SHAPE
-  ADJUST COLOR
-  RESET TO FACTORY SETTING
-  EXTRA CONTROLS
-  CLOSE MAIN CONTROLS

  MOVE SELECTION THEN 

Á Á Á Á Á K

È ~~K@] ID~~ ~~È @] • È { D ~]]]] ic~~

: %gh7\ cJWY

	Á		
Œ • d ãe	€ì €ĖÁĖFFÍ Á	" ÁĖĖĖ	
Ó\ * ā {	€ĭ €ĖÁĖ HÁĖF€	" ÁĖĖĭ	
Ô^]i~•	ì €ĖÁĖĖĖ Ĩ Á		
Ö^}{ æ\	HÍ G Á Ĩ Ĩ F	Á	Á
Øā ǣ å	€JÁĖĖĖ€ÁĖJ€ì	Á	Á
Øǣ &^	€ì ÁĖFĭ Ĩ ÁĖĖĭ	" ÁĖĖH	
Õ^i{ ǣ ^	€Fì €Á ÁĖĖĭ Á HG	" ÁĖĖG	
Õi^^&^	€€ì €ĖÁĖFGĖÁĖGGH	Á	Á
Œ\ ǣ å	€FĖĖ €FÁĖFĭ F	Á	Á
Œ̄	FJJÁ €Ė ÁĖ G	" ÁĖĖĖ	
Š̄ ç^ { à[~i*	Gĭ Á Ĩ ÁĖĖĖ	Á	Á
V@Á^c@i ǣ å•	€J€ĖĖĖ €ĖĖĖ H	" ÁĖĖĖ	
P[i, ǣ	GGĭ €Á G Ė	Á	Á
Ú[ič *ǣ	GÁĖHÍ JÁĖ Ĩ €	Á	Á
Ù] ǣ	J€GÁ Ĩ Ĩ Á Ĩ Ĩ	" ÁĖĖĖ	
Ù, ^á^}	€Ė Ĩ HGÁĖĖĖĖ	Á	Á
Ù, ã ^i ǣ å	€GĖĖF€ÁĖFFĖ	Á	Á
Wj ã^ á ÁSā * à[{	€GĖĖ Á Ĩ JÁĖĖĖ J	Á	Á

ÓÖÕŠÖÙP

Ú@ã • Á^|çã^Á^} d^
 F€ÁŠæ áP æi~ |Á|æ
 Ö^} ^ ÁŠæ |æ} Áæ æÁÖE
 Ö@æ æFGÍ
 Ú@} ^ÁKÉGEH FGJ€J
 ÖæÁKÉGEH FHEÍ G

ÔPÖCE

ÛPÖPÖPÖ
 Ü{ Á€€Í ÉP[] * ^~ } ÁÖ` äãä * ÉP[ÉÁ €FÁ ~ } ä * Á[æãÉ
 G€€€Í HÁÜ@æ * @æ
 ÚÈJÁÖ@æ
 Ú@} ^ÁKÉ€€Í Á €€Á€€Í
 ÖæKGFÉ GÍ F€€Í Ì

PUPÕŠUPÕ

Ú@ã • Á^&d[] æ• ÁP[] * ÁS[] * Šã æ`á
 Ô[] • ~ { ^|Á^|çã^
 W, áÖÉFÉÖÉUæ \ ÁÜ` } ÁÖ` äãä *
 F€H€€Í Á [ÁÁP[]] ÁÜ[æã
 S, æÁÖ@} * ÉP ÈÉ
 P[] * ÁS[] *
 Ú@} ^ÁKÉÍ GÁGÍ FJÉÍ ÎH
 ÖæKÉÍ GÁGÍ FÁÏÏ

ÖÖÖE

Ú@} ^ÁKÉGEH FGÁ€Í Ì ÁçÁGÍ ÎÍ
 ÖæKÉGEH FGÁÍ ÎÎ

ÓUT ÓÖÝ

Ú@ã • ÁQ`ãæ
 Ô~ • ç { ^|Á^|çã^ } ÁÖ^} d^
 Óæ` àà[çÁP[] ~ • ^
 GÍ | ÈÖÁÖ: ÈÖZÁ • æ çÁÜ[æãÉY [|]ã
 Ó[{ àæ Á €€ÁEGÍ

ÔÖŠÔWVÖE

Ô~ • ç { ^|Á^|çã^ } ÁÖ^} d^
 İ Á • çÁ^ ÁÖ@æ` á|æÁ æã @æÁÜ[æã
 Ôæ& çãÁ €€ÁEGE

T ÖÖÜÖÈ

Ú@q̄ • ÁŌ [] • { ^!ÁŌ [] { æā } ÁŌ ^ } d^

T à æā Á æ : āĒ
 HUĒŌæā^} ÁŪ [æāĒŪæāāæĒ
 Saæ&@Ē || €€
 Ú@ } ^kĀGGFDĒ Ĩ Á FFĒĪ
 ØæĀGGFDĒ Ĩ GFĪĪ

ÒĒ æākæ^Ō] @q̄ • Ē {
 Y^àĒ æĀK , , Ē @q̄ • Ē { Ē \

ÚPŠŪÚŌÙ

Ú@q̄ • ÁŌ ^&d [] æ • BŠā @q̄ * ĒŌ&Ē
 Ō [] • { ^!ÁŌ ^&d [] æ •
 Ī Ī ØÁŪŌŪT Á [, ^!
 Ī Ī JÍ ÁĒ æāŌĒ } ^ ÁĒ Ī ÁŌŪ ~ ā [ÁŪĒ
 Úæ&ā [ÁĀāæ ^
 FGĪ Á æ æāŌā ĒŪPŠŪ
 Ú@ } ^kĀGGĪ Ī Ī ÁĪ Ī GĒŌ { ^ • æÁ [||ÁŌ ^kĒ €ĒĒĒŪPŠŪŪĪ Ī Ē €ĒĒĒ || ÁĪ Ī
 ØæĀGGĪ Ī Ī ÁĪ Ī F

ÙŌŌĒŪŪŌ

Ō&Ī ĪáŌ ~ • ĩ { ^!ÁŌæ^ÁŪ [| ĩ } • Šcā
 ŌE cĀ Īā^áÁŪ @q̄ • ÁŪ^ĳæ^ÁŌ^ } c!
 Ō [] • { ^!ÁŪ^ĳæ^
 Ī ĒŌŠĪ [|] * ÁÁ [æÁæ [@
 Úā * ā [Ī^ÁFĪĪ Ī G
 Ú@ } ^kĒ Ī ÁĪ Ī Ī GĪŪŪ
 ØæĀĒ Ī Á Ī Ē Ē Ī

VOĒŌ

Ú@q̄ • Ávæ ā ŠcāĒ
 Ō [] • { ^!ÁŌ [] { æā } ÁŌ ^ } d^
 FHŌĒ [ĒĒĒĒ ~ ā ÁŪ ~ ÁŪĒĒ ā ĪŌā * ĪŌā dĒ
 VæĀ ^ĒĒĒĒ ĒVæĀ ā
 Ú@ } ^kĒ €ĒĒĒĒĒĒĒ
 ØæĀGGĪ Ī Ī JĀĪ Ī F

VPOESÖ

Ú@ã • Á|^&d[] ã • Á@ããã áãããÉ
 GÍ Èì cÁ[| | ÈV@ãÙ { { ãÁ[, ^!
 FÍ Ì Ì Á^, Á^&@ | ãÙ[ãã
 S@ ã} * Á@ã * \ ã ãã @ãP ã \ @ ã *
 Óã * \ [\ Á-GEÁ@ããã á
 Ú@ } ^ ÁKÛ Î DGEÍ GÁ Í G
 ^{ ãããÁ@ãã] @ã • È[{

OE' ãæ

T UÜUÔÔU

Ú@ã • Á|^&d[] ã ~ ^Á ã[&
 HE ÈÖÁ [@ã ^áÁ
 Ôã ãã|ã} &æ
 Ú@ } ^ ÁKÛ Î HE GJG
 Óã ÁKÛ Î HE H I Í

ÛUWPAÖÜÖE

ÚP ÖÓÙÀÙCEÁÚVÝDŠVÖ
 Ô • ç { ^ | ÁÖã ^ Á^ } ç^
 FJÍ Á ã ã ãÙ[ãã
 T ã ç áã ^ ÈR [@ã } ^ • à ~ ! *
 ÚÈ Èã [çÁ Ì È Ì
 Þ^ çã | ^ ÁGFFI
 Ú@ } ^ ÁKÛ Î ÁGDFÈ Ì FÁ FJI
 Óã ÁKÛ Î ÁGDFÈ Ì FÁ FGH

T ãã|^Áæ c

ÖWÓÖE

Ú@ã • Á ãã|^Áæ c ÓÈÈ
 Ô [] • ~ { ^ | ÁÖ [| { ãã } Á^ } ç^
 ÚÈ ÈÖ [çÁ Ì Ì Ì
 ÖWÓÖE
 Ú@ } ^ ÁKÛ Î ÈHÍ HÍ Ì Ì
 Óã ÁKÛ Î ÈHÍ HJ JJ

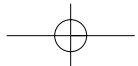

It Takes Only A Moment To PROTECT YOUR INVESTMENT.

Congratulations on investing in a Philips product. It's an important and intelligent decision that's sure to reward you for many years to come. To ensure you'll get all of the privileges and protection that come with your purchase, please complete your Warranty Registration Card within the next ten days.

SIMPLY MAIL THE CARD BELOW TO RECEIVE ALL OF THESE BENEFITS TO WHICH YOU'RE ENTITLED.

WARRANTY VERIFICATION

Your prompt registration verifies your right to protection under the terms and conditions of your warranty.

OWNER CONFIRMATION

Your completed Warranty Registration Card serves as confirmation of ownership in the event of product loss or theft.

MODEL REGISTRATION

Returning the attached card right away guarantees you'll receive all information and special offers for which your purchase makes you eligible. So please act today!

www.philipsusa.com

DETACH AND MAIL PORTION BELOW.

WARRANTY REGISTRATION CARD

MODEL NUMBER	SERIAL NUMBER
--------------	---------------

Registering your product is an essential step to ensure that you receive all of the benefits you are entitled to as a Philips customer. So complete the information below in ink, and drop this card in the nearest mailbox.

IMPORTANT - RETURN WITHIN TEN DAYS

Date of Purchase: / /
Month Day Year

Your Name:
First Initial Last

Address:
Street

City State ZIP Code Apt. #

Retail Price Paid \$.00
(Excluding sales tax, maintenance agreement, delivery, installation, and trade-in allowance.)

Your Phone Number (optional):
Area Code Phone Number

E-mail Address (optional):



Mail This Card Today To Get The Most From Your Purchase!

No, I do not want to receive personalized offers about Philips products or other information from Philips in the future.

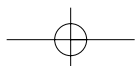

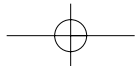

PO BOX 1533
DEPOSIT NY 13754-1533

PHILIPS

**TIME-DATED
MATERIAL
Please Open
Promptly!**

PLEASE
APPLY FIRST
CLASS
STAMP



IMPORTANT

PHILIPS
Warranty
Registration Card

**RETURN THE ATTACHED CARD WITHIN
TEN DAYS TO ENSURE YOUR:**

- ✓ Warranty Verification
- ✓ Owner Confirmation
- ✓ Model Registration

*See Inside For
Valuable
Benefits!*

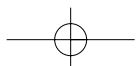

9bj Jfcbā YbHJ`F Yei JfYa YbIrg`

Q|æ ^Á^æáæø ø

Q|æ ^Á^æáæø ø Á^Á|^·^} ø Á|ā ç`á&ā& āā[æá·É&æ|·É ā·É&æ ā·Áæ áÁQ`·ā··ÉV@āÁ]`| [·^Á Á|Á|^ç^} É|ÁæÁ æ ø Á|æ Á@Á|^æÁ Á^ÁÉV| Á ÁÉÁ Á Á@Á|æ æ Á| Á| }` ç|Á &æ ā·Áæ Á| }·ā ø Á|æ ^Á^æáæø ø` à·æ &·ÉV [·Áæ ^Á^æáæø ø Á| } æ Á| { ā^Á|Á &Q| |ā^Éæ áÁQ`·Á|æ ^Á^æáæø ø Á| Á@{ æÁ| Á|æ`áÁ Áæ [ç|Á|`] Á-Á} çā[] { ^} æÁ ç çā·ÉVÖÖ·ÉV| ç|Á|æ ^Á^æáæø ø Á| } æ ā·Á| { ā^Á|Á&Q| |ā^Éæ áÁ@ÁVÖÖ·Á^Á ··} ^&ç`áÁ-Á ā·Á^Á Á^ç|^Á@æ ç|Á-Á&·É& ā·Á^Á| |` á·&ç|Áæ æ^Á Áæ ç|æ æ·Áæá·Á æ áÁ æ { æ É| Á| Á@Á|ā É&{ `|æ Á| | &····ÉV|æ ^Á^æáæø ø Á@Á^Á^} Á|` } áÁ Á @{ æ Á| [áÁæ áÁ·^æ&@|·Áæ Á@æáā ç`|ææ &·Á Áç·Á^ç|^|] { ^} ø æ Á &·É

V@Á|^çæ øVÖUÁJÁ{ æ áÁ^` ā·Á@Á|æ æ Á| {]] ^} ø Á ^ā ç|·Á |Á@æ Á| Á|æ ·Á··ó } [ø| } æ Á|æ ^Á^æáæø ø Á æ|· æ æÁ| Á|` } áÁ| { ā^Á|Á&Q| |ā^ÉV|æ ^Á^æáæø ø Á^Á æ|, ^áÁ Á@Á|ā ç`á&ā& āā[æá·Á ā &Á| Á` à·æ ç`·Áæ Áæææ|É

7 Uxa Ji a H`

Öæ{ ā { Á|^·^} ø Á&æ^æ|Áææ|ā·Áæ áÁ Á@Á| |É^} ^|ææ·Áæ^·Á-Á|ææ Á| {]` ç|Á āā| |æ·ÉÖæ{ ā { Áæ æ^·Á@Á|^ç|^·Á··ç| Áæ áÁ Á| ç|Á Á@ ç|···ÉV@Á|^çæ øVÖUÁJÁ |Á` ā^ { ^} ø çæ·Á@æææ|ā·É@Á| |É^} ^|ææ·Áæ^·Á-Áā| æ Á&^·}·Áæ áÁ@Á|^çææ|Á ^|^ç| } æ Á| {]] ^} ø Á··ó [ø| } æ Áæ ^ææ{ ā { É

A YfW fnt`

T^|&|^Á| { ^ç ^·Á|` } áÁ Áææ|ā·É|æ·Áæ áÁ, ā&@·ÉV|æ æ^·Á@Á|^ç|^·Á··ç| Áæ áÁ ā Á| ç|Á Á@ ç|···ÉV@Á|^çæ øVÖUÁJÁ^` ā^ { ^} ø çæ·Á@æææ|ā·Á æ Á| [ø| } æ Áæ ^Á { ^|&|^Á@æ [Á^ { æ á·Á@æ ^|&|^Á| [ç|^·^} ø Áæ ^Á-Á@Á|^çææ|Á|^ç| } æ Á &{]] ^} ø Á·· [ææáā æ|Áæ|^Á} ā

7: 7 g'fYcbgk`

V@Á|^çæ øVÖUÁJÁ^` ā^ { ^} ø çæ·Á@æ ^æ|ÁÖÖ·Á|ÁPÖÖ·Á æ Á^Á·^áÁ|ā·Á@Á { æ`æç|^Áæ áÁæ·^ { à| Á-Á@Á| |` &ÉÖÖ·Áç|^}·Áæ Á| { ^ç ^·Á·^áÁ|Á æ ç|·Á|ā ç`á&ā& āā[æá·ÉÖÖ·Á|^æ Á|, } Á: [] ^Áæ áÁ@|^` Áæ æ^Á@Á: [] ^Áæ^|Á Á@Áçæ| } @|^É &æ·ā·Á &^æ^áÁ&] ç| } Áæ ç|Á-Á çæ|Á|^Á @Á æ| &^æ^áÁ·Á É É| ā Áæ &|Á Ç æ| } ø ^|æ [{ æ Áæ }·^`^} &É

@UXH`

ŠæÁæ Á^Á|` } áÁ Á æç|^Á à·Áæ ā |æ Á &^·}·É [|á|^·Áæ áÁæ æ|·É É^æ|Áæ æ^·Á@Á

}^!ç[~•Á^•c{ Á} áÁ Á@ @!Á[••É&æ•^•Á^æÁ[ã[]]ã*ÉV@Á^|çæ}óÁÔUÁJÁ^~ã^{}ó
]^{ ã Á@Á &~•ã}Á-Á^æÁã &Á[Á^|æ^{}^}óÁ Á^óÁ^}Á^ç^[[]^áÉ

†'6]c!UWW a i `Uhj Y]g'XYZbYX'Ug'gi VgHUbWVg'k \ jW `UWW a i `UHY'k jH j b`j] j b['cf[Ub]ga g"

††'@UXZ7 UXa ji a `UbX'A YfW fmUFY\ YUj mia YfUg'k \ jW `UfY'V]c!UWW a i `Uhj Y"

ÜÒVWÜPÁUÁUÚÁJØÁ/PÒÁJÖÖÒ

H7 Cf\$' `bZfa Uh]cb'fl cf`H7 C'A cXY`Cb`nL



7 cb[fUi `Uh]cbg°



V@Áã] |æ Á[~ Á@Á^Á•ó~!&@Á^áÁæ|á•Á@ÁÔU@H
Öã] |æ•Áæ^|ÉV@Á ^æ•Á@Á[~!Áã] |æ Á Á^•ã}^áÉ
{ æ~æç|^áÁ} áÁ^•c^áÁ&|ãã*Á Á[^Á Á@Á d&c^•c
~ æã Á} áÁ} çã[] { ^} çÁ^~ã^{}^} ç Á@Á [|!áÉV@
{ æ^Á|Á@Á @Á^|{ æ &Á|! á &ÉÁ^ã}^áÁ æ@Á
~•^!Á Á &•Á@Á [Á á á á^•Á@Á] æó} Á^!Á æ|æ
^} çã[] { ^} cÉ

Gca Y'cZH YZYUi fYg'cZH Y'H7 C\$' '8]gd`UmfYei jfYa Yb]g"

9f[cbca]Wg

- Ö[[áÁã~ æÁ!*[]]{ æ Á} áÁ æ^Á~ æã Á|!á!Á Á]| ç^Á@Á [\ã*Á} çã[] { ^} c
-|Á@Á•^!Á} áÁ Á^ã &Á á @Á} áÁ dæ Á|! á^ { •ÉQ]| | ç} ó} ææ ^c^!Áæ^Á { á æ &É
&} dæ ÉÁ^•[| ç] ÉÁ^~&æ &ÉÁ [~!Á^} áã} Á} áÁ æ^ÁæãÉ

9bYf[m

-



CE Áæ ÁÒP ÒÜÖYÁUVÖÛÍ ÁÚæç ^|ÉÚPŠQIÚÁ@ Á^c|{ ã^áÁ@Á@Á|{ á~ &Á { ^^Á@ÁÒP ÒÜÖYÁUVÖÛÍ Á~ æ^|ã^ Á^Á|Á} ^|^*Á~æ} & È



Y^Á^&{ { ^} áÁ|^Á, æ&@Á~Á@Á|{ } æ|Á| @} ÁæÁ|{ çÁ Á^Á|Á~ æ^Áæ| } *Áæ ^È

ÜÒVWÜPÁUÁUÚÁUÓÁPÒÁÚÖÛÒ

: XYfU`7 ca a i b|WU|cbg`7 ca a |gg|cb`fl 77 k'Bch|W`fl 'G"Cb`nL



V@Á~ã{ ^} Á@ÁÁ^ ^ Á^c^áÁæ áÁ~ } áÁ Á| {]|^ Á æ@Á@Áæ æ Á| Áæ|æ ÁÁ
áã ææÁ^çæ ÉÁ~|^ æ çÁ ÁÚæçÍ Á Á@ÁÒÖÁÚ|^ Á^ÉV@ Á^Áæ æ Áæ^Á^ Á^á } ^áÁ Á
|{ çæ^Á^æ| } æ|^Á|{ c&ç } Áæ ææ Á@Á{ ~|Á ç|^|^ } & Á Áæ^ Á^æ } çæÁ
ã^çææ } ÉV@Á~ã{ ^} Á^ } ^|æ Á^ Á^ Áæ áÁæ Áææ Áææ Á^~^ } & Á } ^|^*Á
æ áÁÁ|{ çÁ ç|^áÁæ áÁ Á^áÁ Áæ&| íææ & Á æ@Á@Á^ d~ &ç } ÉÁ æ Áæ Á^Á@Á{ ~|Á
ã ç|^|^ } & Á Áææ Á|{ { ~ } æææ } ÉP|, ^ç|^ É@|^ Á Á| Á~ ææ ç^Á@Á
ã ç|^|^ } & Á æ|Á|{ ç & íÁ Áæ æ çæ| çæ| çææ } ÉÁ@Á~ã{ ^} çÁ|^ Áæ Á^Á
@Á{ ~|Á ç|^|^ } & Á Áææ Á| Á^|^çáã } Á^&| ç } ÉÁ @Á@Á Á^Á^c|{ ã^áÁ^ Á
ç| } ã^ Á@Á~ã{ ^} çÁ ~Áæ áÁ } É@Á Á^Á^Á } &|^æ^áÁ Á^ Á| Á| Á|^&Á@Á
ã ç|^|^ } & Á^ Á } ^Á|Á |^Á Á@Á| |, ã^ Á^æ~|^*K

- Ü^|á } çÁ|Á|{ ææ Á@Á^& æã^ *Áæ ç } } æÁ
- Q&^æ^Á@Á^ } æææ } Á^ç ^ } Á@Á~ã{ ^} çÁ áÁ^& æ|^ÉÁ
- Ó| } } ^&Á@Á~ã{ ^} çÁ ç Áæ Á^ ç^ç } Áæ& æÁæ^|^ } ç|{ Á@Á Á @Á@Á^& æ|^Á Á
& } } ^&ç^áÁ
- Ó| } ~|^@Á^æ|^Á|Áæ Á ç|^á } & áÁææ ÉVXÁ&@ ææ Á|Á@| ÉÁ



Ó@Á^*Á|Á| [áãæææ } Á|{ çÁç|^ Á^|^ Áæ| |{ ç^áÁ^ Á@Á æç Á^ } | } • æ|^Á| Á
&|{ } |ææ & Á|^ |áÁ| æÁ@Á Á^c^æ ç@|^æ Á| Á|^æ Á@Á~ã{ ^} çÁ

W^Á| ÁÚÁ @|á^áÁæ|^Á@Á æ Á~| |á áÁ æ@Á@Á|{ } æ|Á| @} &| } } ^&ç^ *Á@Á|{ } æ|Á| ÁÁ
&|{ } ~|^Á^çæ ÉÁ

V|Á|^ç^ } çÁæ æ^Á @Á@Á æ Á^|^çÁ Á^Á|Á @ & Á@æ æ áÁÁ|Á|{ çÁç|^|^ Á@Á } |ææ & Á| Áææ Á| Á
^ç& Á^æ^Á| [áç|^ÉÁ

Wymagania Polskiego Centrum Badań i Certyfikacji

Urządzenie powinno być zasilane z gniazda z przyłączonym obwodem ochronnym (gniazdo z kolkiem). Współpracujące ze sobą urządzenia (komputer, monitor, drukarka) powinny być zasilane z tego samego źródła.

Instalacja elektryczna pomieszczenia powinna zawierać w przewodzie fazowym rezerwową ochronę przed zwarciami, w postaci bezpiecznika o wartości znamionowej nie większej niż 16A (amperów).

W celu całkowitego wyłączenia urządzenia z sieci zasilania, należy wyjąć wtyczkę kabla zasilającego z gniazdka, które powinno znajdować się w pobliżu urządzenia i być łatwo dostępne.

Znak bezpieczeństwa "B" potwierdza zgodność urządzenia z wymaganiami bezpieczeństwa użytkowania zawartymi w PN-93/T-42107 i PN-89/E-06251.

Pozostałe instrukcje bezpieczeństwa

- Nie należy używać wtyczek adapterowych lub usuwać kolka obwodu ochronnego z wtyczki. Jeżeli konieczne jest użycie przedłużacza to należy użyć przedłużacza 3-żyłowego z prawidłowo połączonym przewodem ochronnym.
- System komputerowy należy zabezpieczyć przed nagłymi, chwilowymi wzrostami lub spadkami napięcia, używając eliminatora przepięć, urządzenia dopasowującego lub bezzakłóceniewego źródła zasilania.
- Należy upewnić się, aby nic nie leżało na kablach systemu komputerowego, oraz aby kable nie były umieszczone w miejscu, gdzie można byłoby na nie nadeptywać lub potykać się o nie.
- Nie należy rozlewać napojów ani innych płynów na system komputerowy.
- Nie należy wpychać żadnych przedmiotów do otworów systemu komputerowego, gdyż może to spowodować pożar lub porażenie prądem, poprzez zwarcie elementów wewnętrznych.
- System komputerowy powinien znajdować się z dala od grzejników i źródeł ciepła. Ponadto, nie należy blokować otworów wentylacyjnych. Należy unikać kładzenia luźnych papierów pod komputer oraz umieszczania komputera w ciasnym miejscu bez możliwości cyrkulacji powietrza wokół niego.

ÜÒVÜÞÁ/UÁUÚÁJØÁ/PÒÁJÆÒ

BcfH `9i fcdY`bZcfa Ujcb`fBcfXjW7 ci bhjYgk

Ú|æ&!ã * EX^} ç|æã } Á

J5FB-B; .`

ø\$ ÜÙ† SÜOZÖÖÁUT ÁCEVÁPWXWÖÖÜYVOEJÒÁJÔPÁWVÖÖÁ† ÜŠ† V† VSUT ŠÖÖE† ÜÁ
ÖWÁJV† ŠŠÖÜÁÖQ ÁWÜWÜVÞQ ÖÁJ† ÚŠÖVÜEÄ

Ú|æ^!ā * ÐX^} çæā } Á

5 8 J 5 F G 9 @`

Ù< ÜÖÅÒÖÁÚŠÖËÖÜÐÖÒÞÁÚÜËÖ/ÞÒVŠÖÖÞÐÖÒÞÙÀÚVŠÁÚÖÁÚVŠSUÞVÖSVÁ
ÒÜÁÞÒT VÁ/ŠÖI ÞÖÖŠÖÖË

Úæā \ æÖ ç \ ā : ç Á

J 5 F C = H I G .`

ÙÖU VÖŠÖVÒÁÚQÖÞËÖV†ÁÒÜSSURUPVUÁUÖÖÞÁVÖXQVÖÙÜÖÞÒŠÚUÙVÖ
ÖÜU VVÖÖÁÚÖVUÜÖÜVÖË

Ú|æ•^!ā * ÐX^} çæ ç } Á

5 8 J 5 F G 9 @`

Þ± ÜÖÖVÒÁWÜVYÜÖVÁÚŠÖÜÜÖÜÖË ± ÄÖWÁÜÖÜÖÁ± ÁV/SUÞVÖSVÖÞÖÁÚÜÁ
ÜV< T VŠÖ< ÜÜÖŠÖÜŠÖÖVÒÄ Á ± Ë

ÜÖVWÜÞÁUÁUÚÁJÖÁPÖÁJÖÖ

6 GA = Bc h j W` f H U j k U b` C b` m L

符合乙類資訊產品之標準

ÜÖVWÜÞÁUÁUÚÁJÖÁPÖÁJÖÖ

История Управления ?`cb`m

K 5 FB-B; ' ! H < G 5 DD @ 5 B 7 9 ' A I GH ' 6 9 ' 9 5 FH < 9 8 "

История Управления

V @ Á ã] æ æ • Á Á ~]] | ã á Á ã @ Á ã Á ã] | [ç ^ á Á { [~ | ã ^ á Á F H O Á | ~ * È V [Á & @ ~ * ^ Á Á ~ ^ Á Á @ Á Á] ^ Á [Á | ~ * Á | [& ^ á Á Á Á | | [, • Á

F E Ü ^ { [ç ^ Á ~ ^ Á & [ç ^ Á ã] á Á ~ ^ Á

G E Z O Á ^ , Á ~ ^ Á @ & @ Á @ ~ | ã Á ^ Á Á Ó U Á F H Í G Á O E È Ù È È Á Á Ó U Á] | [ç ^ á Á] ^ Á

H E Ü ^ - ã Á @ Á ~ ^ Á & [ç ^ Á È

G Á @ Á ã ^ á Á | ~ * Á Á [ó ~ ã ã | ^ Á | Á [~ | Á [& ^ Á [~ ç ^ Á @ Á Á @ ~ | ã Á ^ Á & ó ~ Á Á ã Á Á] | [] | ã Á Á È] ã Á | ~ Á ã ^ á Á Á Á | æ ^ Á

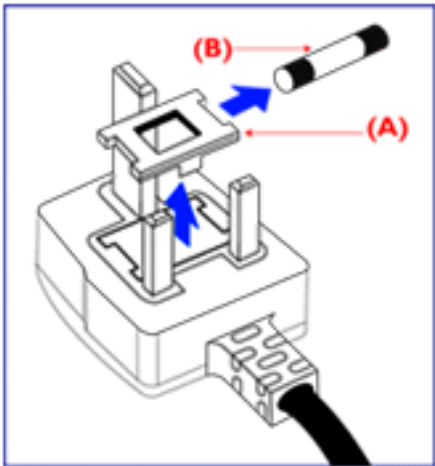

G Á @ Á ã • Á | ~ * Á } ã • Á Á ~ ^ Á @ Á @ ~ | ã Á @ ~ ^ Á ã ^ Á Á Á Á Á O E Á Á | ~ * Á ã @ ~ ó Á ~ ^ Á Á ~ ^ Á Á @ Á ~ ^ Á Á @ Á ã ç ã ~ ç } Á [æ á Á @ ~ | ã Á] [ó Á Á | ^ æ | Á @ Á Á O E Á

P [ç ^ Á @ Á ^ ç ^ | ^ á Á | ~ * Á ~ • ó Á Á Á • ç | ^ á Á Á æ [ã Á Á [• • ã | ^ Á @ & Á @ æ æ á Á @ ~ | ã Á Á Á ã • ^ | ç á Á ç Á F H O Á [& ^ ó Á • ^ , @ | ^ Á

<ck `lc `WcbbYWhUd`i [Á

V @ Á ã ^ Á Á @ Á ã • Á ã Á Á Á & [| ~ | ^ á Á Á æ & [| ã Á & Á ã @ Á | | [, ã * Á [á Á

Ó Š W O Á Á P Ó W Ü C S Á Q P Á D Á

Ó Ü U Y P Á Á Š Q Ó Á Q Š Á D Á

ÖÜÒÒPÁÄÏÖŠŠUY ÄÏÖÏVPÄÏÖÖÄ

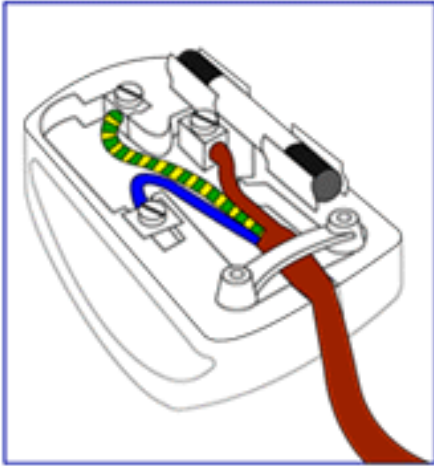

FÄV@ÄÖÜÒÒPÄÏÖÖÄÏÖŠŠUY Ä ä^Ä ~ • ö^Ä
&|}}^&c^äÄ Ä@Ä c|{ ä äÄ Ä@Ä|^*Ä @&@Ä
{ ä^äÄ ä@Ä^c|ÄÖÄ|Ä^ Ä@Ääc@Ä^ { à|Ä
⊥ Ä|Ä&||~|^äÖÜÒÒPÄ|ÄÖÜÒÒPÄÏÖÖÄ
ÿÖŠŠUY Ä

GÄV@ÄÖŠWÖÄ ä^Ä ~ • ö^Ä&|}}^&c^äÄ Ä@Ä
c|{ ä äÄ @&@Ä ä^äÄ ä@Ä^c|ÄPÄ|Ä
&||~|^äÖÖÖÄ

HÄV@ÄÖÜUY PÄ ä^Ä ~ • ö^Ä&|}}^&c^äÄ Ä@Ä
c|{ ä äÄ @&@Ä ä^äÄ ä@Ä^c|ÄSÄ|Ä
&||~|^äÜÖÖÄ

Ó^{|^Ä^|ää * Ä@Ä|^* Ä ç^ÄÄ ä^Ä^c|ä Ä
c@Ä@Ä|äÄ|ä Ä Ää]^äÄ ç^ÄÄ@Ä@äÄ Ä
c@ÄäÄÄ [Ä ä]|^Ä ç^ÄÄ@Ä@^Ä ä^Ä

ÜÖWÜPÁUÁUÚÄÖÁPÖÁÜÖÖ