

Register your product and get support at
www.philips.com/welcome

55PFL7705DV
46PFL7705DV
40PFL7705DV



EN User Manual

FR Manuel d'Utilisation

ES Manual del Usuario

EN: For further assistance, call the customer support service in your country.

- To obtain assistance in the U.S.A., Canada, Puerto Rico, or the U.S. Virgin Islands, contact Philips Customer Care Center at **1-866-309-0841**
- To obtain assistance in Mexico, contact Philips Customer Care Center at **01 800 504 62 00**

Enter below the model and serial numbers located on the back and right side of the TV cabinet.

FR: Pour obtenir de l'aide supplémentaire, communiquez avec le centre de service à la clientèle de votre pays.

- Pour obtenir de l'aide aux États-Unis, au Canada, à Puerto Rico ou aux Îles Vierges américaines, communiquez avec le centre de service à la clientèle Philips au : **1-866-309-0841**
- Pour obtenir l'aide au Mexique, entrez en contact avec le centre de soin de client de Philips à **01 800 504 62 00**

Entrer ci dessous le modèle et le numéro de série situés derrière à droite sur le dos du téléviseur.

ES: Para obtener más información, llame al servicio de soporte al cliente de su país.

- Para obtener asistencia en los Estados Unidos, en Canadá, Puerto Rico o en las Islas Vírgenes de los Estados Unidos, comuníquese con Centro de atención al cliente de Philips al **1-866-309-0841**
- Solo para México CENTRO DE ATENCIÓN A CLIENTES LADA. **01 800 504 62 00** Solo Para México.

Escriba a continuación el modelo y número de serie que están localizados en lado derecho y parte posterior de el gabinete de el televisor.



PHILIPS WIRELESS MEDIACONNECT KEY CODE

MODEL NUMBER

SERIAL NUMBER

PHILIPS

Contenido

1	Aviso	4	7	Instalar canales	35
				Seleccionar el idioma del menú	35
2	Importante	5		Sintonización automática	35
	Información del producto	5		Instalación de canales de señal débil	35
	Cuidado de la pantalla	5		Modo de instalación	35
	Cuidado ambiental	5		Desinstalar canales	35
	Avisos reglamentarios	5		Recuperar los valores predeterminados de configuración	35
3	Su TV	6	8	Actualizar el software de la TV	36
	Controles e indicadores laterales	6		Comprobar su versión actual de software	36
	Control remoto	6		Prepararse para la actualización de software a través de USB	36
				Actualizar software	36
4	Para empezar	8	9	Conectar dispositivos	38
	Accesorios suministrados	8		Descripción general de la conexión	38
	Acople del soporte al TV de 40" y 46"	8		Seleccionar la calidad de conexión	39
	Ubicación del TV	8		Conectar los dispositivos	40
	Ajuste del ángulo de giro sobre el eje	8		Añadir dispositivos	42
	Insertar las baterías del control remoto	8		Quitar dispositivos	42
	Conectar la antena o el cable	9			
	Administrar los cables	10	10	Solución de problemas	43
	Conexión del cable de alimentación de CA	10		Descargar copia electrónica	43
	Encendido y configuración inicial	11		Póngase en contacto con nosotros	43
5	Utilice su TV	12	11	Especificaciones	44
	Encender el TV y ponerlo en modo de reposo	12			
	Cambiar canales	12	12	Exención de responsabilidad del servicio de red	44
	Ajustar el volumen	13			
	Ver canales de un decodificador de señales	13	13	Garantía	45
	Ver los dispositivos conectados	13		P&F MEXICANA, S.A. de C.V.	46
	Ver un disco Blu-ray	13	14	Índice	47
6	Cómo sacar mejor partido a su TV	14			
	Acceder al menú TV	14			
	Philips Wireless MediaConnect	14			
	Funcionamiento de Netflix	15			
	Cómo disfrutar de la radio por internet con vTuner	16			
	Funcionamiento de VUDU	18			
	Usando Twitter	20			
	Cambie los ajustes de imagen y sonido	22			
	Crear y usar listas de canales favoritos	24			
	Programar el reloj	25			
	Ver subtítulos	25			
	Programar el temporizador	26			
	Usar control infantil y niveles de bloqueo	26			
	Usar el modo demo	29			
	Usar Philips EasyLink	29			
	EasyLink	29			
	Configurar la ubicación como casa	30			
	Red	30			
	Video DivX® a pedido	32			
	Vea las fotos, visiones los vídeos y reproduzca la música de un dispositivo de almacenamiento USB	32			

Devuelva su Tarjeta de registro de producto o regístrese en línea en www.philips.com/welcome hoy mismo para aprovechar al máximo su compra.

Al registrar su modelo con PHILIPS usted cumplirá con los requisitos para obtener todos los valiosos beneficios que se indican a continuación, ¡no se los pierda! Complete y devuelva su Tarjeta de registro de producto o regístrese en línea en www.philips.com/welcome para asegurarse de:

***Comprobante de Compra**

La devolución de la tarjeta incluida garantiza que se archive la fecha de compra, de modo que no necesitará más papeleo para obtener el servicio de garantía.

***Seguridad del producto Notificación**

Al registrar su producto, recibirá la notificación (directamente del fabricante) en el raro caso de un retiro de productos o de defectos en la seguridad.

***Beneficios adicionales**

Registrar su producto garantiza que recibirá todos los privilegios a los cuales tiene derecho, incluyendo las ofertas especiales para ahorrar dinero.

PHILIPS

¡Felicitaciones por su compra y bienvenido a la “familia”!

Estimado propietario de un producto PHILIPS:

Gracias por su confianza en PHILIPS. Usted ha escogido uno de los productos mejor construidos y con mejor respaldo disponible hoy en día. Haremos todo lo que esté a nuestro alcance por mantenerle satisfecho con su compra durante muchos años.

Como miembro de la “familia” PHILIPS, usted tiene derecho a estar protegido con una de las garantías más completas y redes de servicio más sobresalientes de la industria. Lo que es más: su compra le garantiza que recibirá toda la información y ofertas especiales a las que tiene derecho, además de un fácil acceso a los accesorios desde nuestra cómoda red de compra desde el hogar.

Y lo que es más importante: usted puede confiar en nuestro irrestricto compromiso con su satisfacción total.

Todo esto es nuestra manera de decirle bienvenido y gracias por invertir en un producto PHILIPS.

P.S. Para aprovechar al máximo su compra PHILIPS, asegúrese de llenar y devolver inmediatamente su Tarjeta de registro del producto o regístrese en línea en

**www.philips.com/welcome
En Mexico: 01 800 504 62 00**

Conozca estos

símbolos de **seguridad**

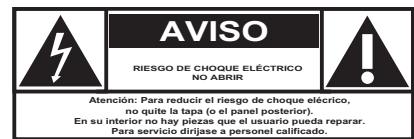

⚡ Este “relámpago” indica material no aislado dentro de la unidad que puede causar una descarga eléctrica. Para la seguridad de todos en su hogar, por favor no retire la cubierta del producto.

⚠ El “signo de exclamación” llama la atención hacia funciones sobre las que debería leer con atención en la literatura adjunta para evitar problemas operativos y de mantenimiento.

ADVERTENCIA: Para reducir el riesgo de incendios o de descarga eléctrica, este aparato no se debe exponer a la lluvia ni a la humedad, y no se le deben colocar encima objetos llenos de líquido como jarrones.

PRECAUCIÓN: Para evitar descargas eléctricas, haga que la paleta ancha del enchufe coincida con la ranura ancha e introdúzcala hasta el fondo.

ATTENTION: Pour éviter les chocs électriques, introduire la lame la plus large de la fiche dans la borne correspondante de la prise et pousser jusqu’au fond.

Sólo para uso del cliente

Escriba a continuación el modelo y número de serie que están localizados en lado derecho y parte posterior de el gabinete de el televisor. Guarde esta información para futura referencia.

Nº de modelo. _____
Nº de serie. _____

PHILIPS

Visite nuestro sitio en el World Wide Web en <http://www.philips.com/welcome>

INSTRUCCIONES DE SEGURIDAD IMPORTANTES

Léalas antes de operar el equipo

1. Lea estas instrucciones.
2. Guarde estas instrucciones.
3. Preste atención a todas las advertencias.
4. Siga todas las instrucciones.
5. No use este TV cerca del agua.
6. Límpielo solamente con un paño seco.
7. No bloquee ninguno de los orificios de ventilación. Instálelo de acuerdo con las instrucciones de los fabricantes.
8. No lo instale cerca de fuentes de calor, tales como radiadores, compuertas de tiro (registros) de calor, estufas u otros aparatos (lo que incluye amplificadores) que generen calor.
9. No anule el objetivo de seguridad del enchufe polarizado o de conexión a tierra. Un enchufe polarizado tiene dos paletas, una más ancha que la otra. Un enchufe de conexión a tierra tiene dos paletas y una tercera espiga de conexión a tierra. La paleta más ancha o la tercera espiga se entrega para su seguridad. Si el enchufe que se proporciona no se ajusta a su tomacorriente, consulte a un electricista para que reemplace el tomacorriente obsoleto.
10. Evite pisar o apretar el cable de suministro eléctrico, especialmente en los enchufes, tomacorrientes y en el punto en que salen del aparato.
11. Sólo use los aditamentos/accesorios que especifique el fabricante.
12.  Utilice sólo un carro, soporte, trípode, repisa o mesa que especifique el fabricante o que se venda junto con el TV. Si usa un carro, tenga precaución cuando mueva la combinación carro/TV para evitar lesiones si éste se vuelca.
13. Desenchufe este TV durante las tormentas eléctricas o cuando no se use durante períodos prolongados.
14. Deje que personal calificado realice todo el servicio. Es necesario que el TV reciba servicio si se ha dañado de algún modo, como cuando se daña el cable o enchufe de suministro eléctrico, se ha derramado líquido o le han caído objetos dentro, cuando el TV ha estado expuesto a lluvia o humedad, no funciona bien o se ha caído.
15. Es posible que este producto contenga plomo. Es posible que la eliminación de estos materiales esté regulada debido a consideraciones medioambientales. Para obtener información acerca de la eliminación o del reciclaje, comuníquese con sus autoridades locales o con la Asociación de Industrias Electrónicas: www.eiae.org.
16. **Daños que requieran servicio:** El TV debe recibir el servicio de personal de servicio calificado cuando:
 - A. se ha dañado el cable de alimentación o el enchufe;
 - B. han caído objetos o se ha derramado líquido dentro del TV;
 - C. el TV ha quedado expuesto a la lluvia;

- D. el TV parece no funcionar normalmente o su rendimiento ha cambiado notoriamente;
- E. se ha dejado caer el TV o se ha dañado la caja.

17. **Inclinación/Estabilidad:** Todos los televisores deben cumplir normas de seguridad generales que se recomiendan en todo el mundo en cuanto a las propiedades de inclinación y estabilidad del diseño de su gabinete.
 - No comprometa estas normas de diseño aplicando una fuerza de tracción excesiva a la parte delantera o superior del gabinete, lo que finalmente puede hacer que el producto se vuelque.
 - Además, no se ponga en peligro usted mismo ni a sus niños colocando equipos electrónicos o juguetes sobre el gabinete. Dichos artículos pueden caer inesperadamente desde la parte superior del aparato y dañarlo y/o causar lesiones personales.
18. **Montaje en la pared o cielo raso:** El TV se debe montar en una pared o cielo raso únicamente como lo recomienda el fabricante.
19. **Líneas de energía eléctrica:** Una antena exterior se debe ubicar lejos de las líneas de energía.
20. **Conexión a tierra de la antena exterior:** Si se conecta una antena exterior al receptor, asegúrese de que el sistema de antena esté conectado a tierra para proporcionar cierta protección contra sobrevoltajes y acumulación de cargas electrostáticas. En la Sección 810 del Código Eléctrico Nacional ANSI/NFPA 70 N° 70-1984, se proporciona información sobre la adecuada conexión a tierra de las esteras y estructuras de apoyo, la conexión a tierra del alambre de acometida a una unidad de descarga de antena, el tamaño de los conectores de conexión a tierra, la ubicación de la unidad de descarga de antena, la conexión a los electrodos y los requisitos del electrodo de conexión a tierra. Consulte la figura que aparece a continuación.
21. **Entrada de objetos y líquidos:** Se debe tener cuidado de que no caigan objetos dentro de los orificios de la caja ni se derramen líquidos a través de ellos.
 - a) Advertencia: Para reducir el riesgo de incendio o descarga eléctrica, este aparato no se debe exponer a la lluvia ni a la humedad, y no se le deben colocar encima objetos llenos de líquido como jarrones.
22. **PRECAUCIÓN sobre el uso de las baterías:** Para evitar escapes de las baterías que pueden resultar en lesiones corporales, daño a la propiedad o a la unidad:
 - no mezcle las baterías (nuevas con antiguas o de carbono con alcalinas, etc.)
 - retire las baterías cuando no use la unidad durante un período prolongado.

Nota para el instalador del sistema CATV: Se hace este recordatorio para llamar la atención del instalador del sistema CATV sobre el Artículo 820-40 del Código Eléctrico Nacional (NEC, por sus siglas en inglés), en donde se proporcionan instrucciones para la adecuada conexión a tierra y en donde, en particular, se especifica que la tierra de los cables se debe conectar al sistema de conexión a tierra del edificio, tan cerca del punto de entrada del cable como sea posible.

Ejemplo de conexión a tierra de la antena según NEC, Código Eléctrico Nacional

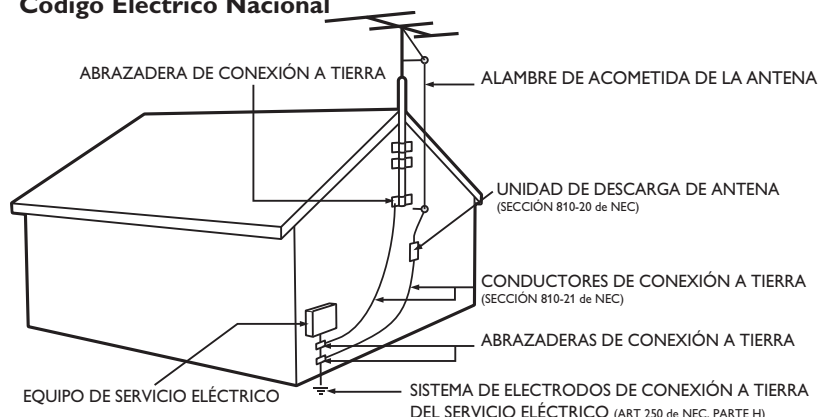

AVISO IMPORTANTE SOLO PARA MEXICO

P&F MEXICANA, S.A. DE C.V.
NO SE HACE RESPONSABLE POR DAÑOS O DESPERFECTOS CAUSADOR POR:

- MALTRATO, DESCUIDO O MAL USO, PRESENCIA DE INSECTOS O ROEDORES (CUCARACHAS, RATONES, ETC.).
- CUANDO EL APARATO NO HAYA SIDO OPERADO DE ACUERDO CON EL INSTRUCTIVO DE USO, FUERA DE LOS VALORES NOMINALES Y TOLERANCIAS DE LAS TENSIONES (VOLTAJE), FRECUENCIA (CICLAJE) DE ALIMENTACION ELECTRICA Y LAS CARACTERISTICAS QUE DEBEN REUNIR LAS INSTALACIONES AUXILIARES.
- POR FENOMENOS NATURALES TALES COMO: TEMBLORES, INUNDACIONES, INCENDIOS, DESCARGAS ELECTRICAS, RAYOS, ETC. O DELITOS CAUSADOS POR TERCEROS (CHOQUES, ASALTOS, RIÑAS, ETC.)
- NO SERÁ VALIDA LA GARANTÍA A PRODUCTOS COMPRADOS FUERA DEL PAÍS

1 Aviso

2010 © Koninklijke Philips Electronics N.V. Todos los derechos reservados. Las especificaciones están sujetas a cambio sin previo aviso. Las marcas registradas son propiedad de Koninklijke Philips Electronics N.V. o de sus respectivos propietarios. Philips se reserva el derecho de cambiar productos en cualquier momento sin estar obligada a ajustar suministros anteriores de acuerdo con dicho cambio.

El material de este manual se considera adecuado para el uso para el que está destinado el sistema. Si el producto o sus módulos o procedimientos individuales se usan para fines distintos de los especificados en este documento, se debe obtener la confirmación de su validez y adecuación. Philips garantiza que el material mismo no infringe ninguna patente de los Estados Unidos. No se ofrece ninguna garantía adicional expresa ni implícita.

Philips no será responsable de ningún error en el contenido de este documento ni de los problemas que pudieran surgir como resultado del contenido de este documento. Los errores de los que se informe a Philips se adaptarán y publicarán en el sitio Web de soporte de Philips lo antes posible.

Características de píxeles

Este producto LCD tiene un alto número de píxeles de colores. Aunque tiene píxeles efectivos de 99,999% o más, pueden aparecer constantemente en la pantalla puntos negros o puntos brillantes de luz (rojos, verdes o azules). Ésta es una propiedad estructural de la pantalla (dentro de estándares comunes de la industria), no una falla.

Garantía

El usuario no puede realizar el servicio de ninguno de los componentes. No abra el producto ni retire las cubiertas que cubren su interior. Las reparaciones sólo podrán llevarlas a cabo los centros de servicio y establecimientos de reparación oficiales de Philips. De lo contrario, se anulará la garantía, ya sea expresa o implícita.

Cualquier operación prohibida expresamente en este manual, o cualquier ajuste o procedimiento de montaje no recomendado o no autorizado en este manual anulará la garantía.

Aviso de la Comisión Federal de Comunicaciones

Este equipo se ha probado y se ha determinado que cumple con los límites para un dispositivo digital clase B, de acuerdo con la parte 15 de las normativas de la FCC. Estos límites están destinados a ofrecer una protección razonable contra interferencia dañina dentro de una instalación residencial. Este equipo genera energía de radiofrecuencia, la usa y puede emitirla y, si no se instala y usa de acuerdo con las instrucciones, puede provocar interferencia dañina a las comunicaciones radiales. Sin embargo, no existe garantía de que no se producirá interferencia en una instalación en particular. Si este equipo provoca interferencia dañina a la recepción de radio o televisión, lo cual se puede determinar encendiendo y apagando el equipo, se insta al usuario a intentar corregir la interferencia tomando una o más de las siguientes medidas:

- Reorientar la antena receptora o cambiarla de lugar.
- Aumentar la separación entre el equipo y el receptor.
- Conectar el equipo a un tomacorriente de un circuito diferente al que está conectado el receptor.
- Pedir ayuda al distribuidor o a un técnico de radio o televisión experimentado.

Declaración de Conformidad

Nombre Comercial: PHILIPS

Parte Responsable: P&F USA, Inc.

Modelo: 55PFL7705DV, 46PFL7705DV, 40PFL7705DV

Dirección: PO Box 430 Daleville, IN 47334-0430 U.S.A.

Número Telefónico: 1-866-309-0841

Modificaciones

La FCC exige que se informe al usuario de que cualquier cambio o modificación que se realice a este dispositivo, que no esté expresamente aprobado por Philips Consumer Electronics, puede anular la autoridad del usuario para operar el equipo.

Cables

Las conexiones a este dispositivo se deben hacer con cables blindados, con conector con caperuza metálica contra interferencia de radiofrecuencia e interferencia electromagnética, para cumplir con las normativas de la FCC.

Aviso para Canadá

Aparato Receptor de Televisión Estándar, Canadá BETS-7/NTMR-7. Este aparato digital clase B cumple con todos los requisitos de las normativas canadienses para equipos que provocan interferencias.

Advertencia de la FCC: Las modificaciones o variaciones realizadas por el usuario que no sean aprobadas expresamente por la institución encargada de la homologación podrían anular la autorización de utilización del aparato por el usuario.

Este transmisor no tiene que emplazarse ni utilizarse conjuntamente con otra antena o transmisor.

Declaración sobre el código de país

Los productos disponibles en el mercado estadounidense sólo pueden utilizar los canales 1-11. No es posible seleccionar otros canales.

Utilice sólo cierres de correa, fundas o accesorios similares que no contengan componentes metálicos para poder seguir cumpliendo los requisitos de exposición a radiofrecuencia (RF) de la FCC. Hay que evitar el uso de accesorios que no satisfagan estos requisitos ya que ello puede hacer que no se cumplan los requisitos de exposición a radiofrecuencia (RF) de la FCC.

Declaración de la FCC sobre exposición a la radiación

Este equipo cumple la tasa de absorción específica (SAR) para la población general y los límites de exposición incontrolada de ANSI/IEEE C95.1-1999 y ha sido probado de acuerdo con los métodos y procedimientos de medición especificados en el Boletín 65, Suplemento C de OET. Este equipo tiene que instalarse y utilizarse manteniendo una distancia mínima de 2,5 cm entre el radiador y el cuerpo del usuario.

Copyright

Todas las demás marcas comerciales registradas y no registradas son propiedad de sus respectivos propietarios.



ENERGY STAR® es un programa conjunto de la Agencia de Protección Ambiental de los Estados Unidos y del Departamento de Energía de los Estados Unidos que nos ayuda a ahorrar dinero y proteger el medioambiente mediante el uso de productos y prácticas energéticamente eficientes.

Nota al Consumidor:

Este televisor ha sido ajustado para maximizar la eficiencia energética y ofrecer la mejor imagen posible con los ajustes del modo hogar configurado de fábrica.

Si modifica o activa otras funciones de este televisor (p. ej., retroiluminación más luminosa), es posible que aumente el consumo energético por encima de los límites originales establecidos por ENERGY STAR®.



SRS TruSurround HD™ le permite experimentar una sensación de sonido envolvente dotada de múltiples funciones a través de dos altavoces, que abarca una extensa gama de graves, matices en alta frecuencia y nitidez en los diálogos.

SRS® es una marca comercial de SRS Labs, Inc. Se ha incorporado tecnología TruSurround HD con licencia de SRS Labs, Inc.



Fabricado bajo licencia de Dolby Laboratories. Dolby y el símbolo de la doble D son marcas comerciales de Dolby Laboratories.



Netflix y el logo de Netflix son marcas comerciales o marcas comerciales registradas de Netflix, Inc.



VUDU™ es una marca comercial de VUDU, Inc.



Twitter es una marca comercial de Twitter, Inc.



vTuner es una marca comercial de Nothing Else Matters Software, Ltd.



DivX®, DivX Certified® y los logotipos correspondientes son marcas comerciales de DivX, Inc. usados bajo licencia.



VESA, FDMI y el logotipo de cumplimiento de montaje de VESA son marcas comerciales de Video Electronics Standards Association.



® Kensington y Micro Saver son marcas comerciales registradas de los Estados Unidos de ACCO World Corporation, con registros emitidos y solicitudes pendientes en otros países del mundo.



Partes de este software están protegidos por copyright ©The FreeType Project (www.freetype.org)

La Academia Americana de Pediatría desaconseja que niños menores de dos años vean la televisión.

2 Importante

El registro de su modelo en Philips le permite acceder a todos los valiosos beneficios indicados a continuación, no se los pierda.

Llene y envíe la tarjeta de registro de su producto de inmediato, o regístrelo en línea en www.philips.com/welcome para asegurar:

- El comprobante de la compra
El envío de la tarjeta adjunta garantiza que se archivará la fecha de compra, lo que le evitará hacer trámites adicionales para obtener el servicio de la garantía.
- Notificación de la seguridad del producto
Si realiza el registro del producto, recibirá una notificación directamente del fabricante en el raro caso de que sea necesario un retiro de productos o que exista un defecto de seguridad.
- Beneficios adicionales de la propiedad del producto
El registro del producto garantiza que recibirá todos los privilegios a los que tiene derecho, incluidas ofertas especiales para ahorrar dinero.

Para obtener más información

Para obtener más información, llame al servicio de soporte al cliente de su país.

- Para obtener asistencia en los Estados Unidos, en Canadá, Puerto Rico o en las Islas Vírgenes de los Estados Unidos, comuníquese con Centro de atención al cliente de Philips al **1-866-309-0841**

Información del producto

Esta TV consume una energía mínima en el modo en espera para minimizar el impacto ambiental. El consumo de energía activo aparece en la placa de tipo en la back de la TV. El modelo y número de serie de su televisor los puede encontrar en el lado derecho y en la parte posterior de el televisor.

Cuidado de la pantalla

- Evite las imágenes estáticas en la medida de lo posible. Las imágenes estáticas son las que permanecen en la pantalla durante mucho tiempo. Algunos ejemplos son: menús en pantalla, barras negras y visualizaciones de hora. Si tiene que utilizar imágenes estáticas, reduzca el contraste y el brillo para evitar daños en la pantalla.

- Desenchufe la TV antes de limpiarlo.
- Limpie la pantalla de la TV y el bastidor con un paño suave. Nunca utilice sustancias como alcohol, productos químicos o detergentes domésticos en la pantalla de la TV.
- ¡Riesgo de daños en la pantalla de la TV! Nunca toque, presione, frote ni golpee la pantalla con ningún objeto.
- Para evitar deformaciones y desvanecimiento del color; limpie de inmediato las gotas de agua.

Cuidado ambiental

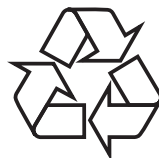

El empaque de este producto se debe reciclar. Comuníquese con sus autoridades locales para obtener información acerca de cómo reciclar el empaque.

Directivas para el término de la vida útil



Philips está muy atento a fabricar productos que no dañen el medio ambiente en las áreas principales de preocupación para ecologistas. Su nueva TV contiene materiales que se pueden reciclar y volver a usar. Al final de su vida útil, empresas especializadas pueden desmantelar la TV desechada para concentrar los materiales reutilizables y para minimizar la cantidad de los que se eliminarán. Asegúrese de eliminar su TV antigua según las normativas locales.

Eliminación de baterías usadas

Las baterías suministradas no contienen los materiales pesados mercurio y cadmio. Sin embargo, en muchas áreas no se pueden eliminar baterías junto con los desechos domésticos. Asegúrese de eliminar las baterías según las normativas locales.

Avisos reglamentarios



Advertencia

Para reducir el riesgo de incendio o descarga eléctrica, este aparato no se debe exponer a la lluvia ni a la humedad, y no se le deben colocar encima objetos llenos de líquido como jarrones.



Precaución

Para prevenir descargas eléctricas, haga coincidir el álabo ancho del enchufe con la ranura ancha e insértelo completamente.

No coloque la unidad sobre un mueble que pueda volcar si algún niño o adulto lo inclina, empuja, se coloca encima o trepa por él. La caída de la unidad puede provocar lesiones graves e incluso la muerte.

Este aparato no deberá colocarse en una instalación empotrada como, por ejemplo, una librería o estantería, a menos que disponga de una ventilación apropiada. Asegúrese de dejar un espacio libre de unos 4 pulgadas (10 cm) alrededor de este aparato.

3 Su TV

¡Felicitaciones por su compra y bienvenido a Philips! Para beneficiarse totalmente de la asistencia que ofrece Philips, registre su producto en www.philips.com/welcome

Controles e indicadores laterales

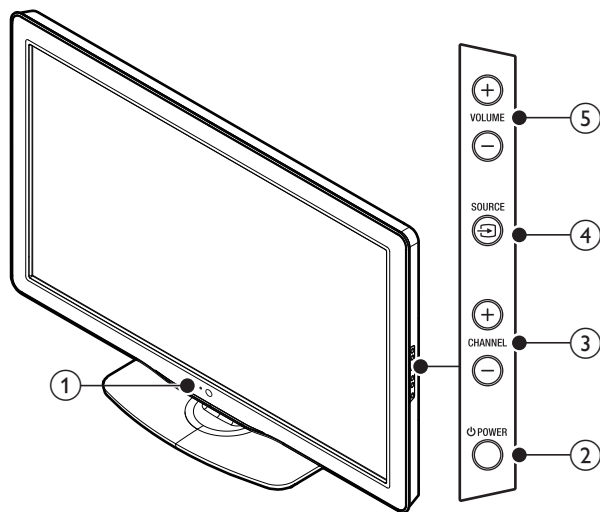

- ① Indicador de modo de espera/Sensor del control remoto
- ② **POWER**
Enciende el TV y lo pone en modo de reposo. El TV no se apaga del todo a menos que lo desconecte físicamente.
- ③ **CHANNEL +/-**
Cambia al canal anterior o siguiente.
- ④ **SOURCE**
Selecciona los dispositivos conectados.
- ⑤ **VOLUME +/-**
Aumenta o disminuye el volumen.

Control remoto

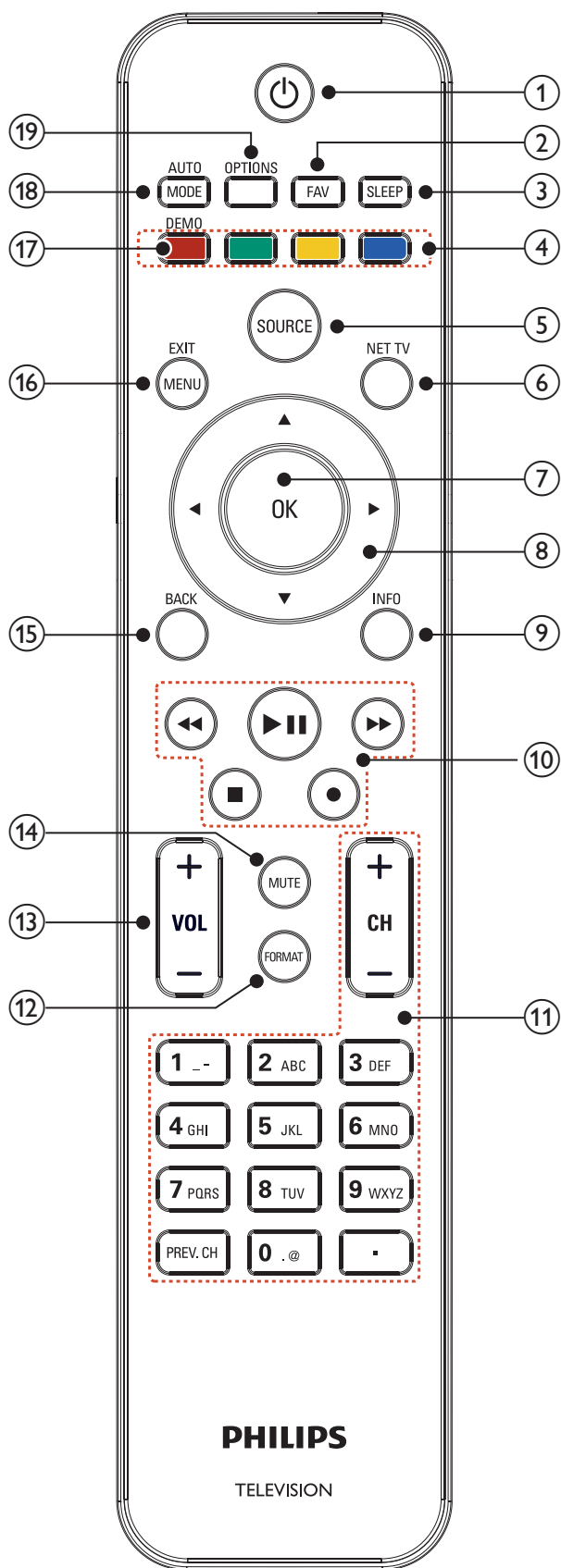

- ① **⏻ (espera activado)**
Enciende el TV y lo pone en modo de reposo. El TV no se apaga del todo a menos que lo desconecte físicamente.
- ② **FAV**
Muestra una lista de los canales marcados como favoritos. (Incluye subcanales.)
- ③ **SLEEP**
Establece una demora después de la cual la TV entra en modo de espera.
- ④ **Botones de color (rojo/verde/amarillo/azul)**
Permite seleccionar tareas u opciones.
- ⑤ **SOURCE**
Selecciona los dispositivos conectados.
- ⑥ **NET TV**
Muestra el menú de Net TV.
- ⑦ **OK**
Activa una selección o accede al menú.
- ⑧ **▲▼◀▶ (botones de navegación)**
Permite navegar por los menús.
- ⑨ **INFO**
Muestra información sobre el canal de TV o dispositivo accesorio. La calidad y precisión de la información depende de la empresa de televisión. Puede ver una diferencia en el tiempo de la transmisión si la empresa de televisión proviene de un área con un huso horario diferente.
- ⑩ **Botones EasyLink**
◀◀ (retroceder)
Busca hacia atrás.
▶▶ (avanzar)
Busca hacia delante.
▶|| (reproducir/pausa)
Inicia, hace una pausa o reanuda la reproducción.
● (grabar)
Inicia o detiene la grabación de vídeo.
■ (parar)
Detiene la reproducción.
- ⑪ **CH +/-**
Cambia al canal anterior o siguiente.
Botones numéricos
Seleccione un canal, página, ajuste o caracteres de entrada.
• (Punto)
Pulse el punto (•) para canales digitales.
PREV. CH
Vuelve al canal que estaba viendo anteriormente.
- ⑫ **FORMAT**
Selecciona un formato de pantalla. (Vea 'Cambie el formato de pantalla' en la página 23.)
- ⑬ **VOL +/-**
Aumenta o disminuye el volumen.
- ⑭ **MUTE**
Desactiva o activa el audio.
- ⑮ **BACK**
Vuelve a la pantalla anterior.
- ⑯ **MENU/EXIT**
Activa o desactiva el menú principal.
- ⑰ **DEMO**
Muestra el menú de demostración.
- ⑱ **AUTO MODE**
Se desplaza por los ajustes de sonido y de imagen predefinidos. (Vea 'Usar el modo automático' en la página 24.)
- ⑲ **OPTIONS**
Muestra una lista de opciones de menú aplicables a la pantalla o al objeto resaltado.

4 Para empezar

Accesorios suministrados

- Control Remoto
- 2 Baterías AAA, 1,5V
- Tornillo M4 x 10 de doble filete x 4 (sólo disponible para 40" y 46")
- Cable de alimentación de CA
- Brida sujetacables
- Adaptador LAN inalámbrico USB (PH2010A)
- Manual del Usuario
- Guía de Inicio Rápido
- Folletos introducidos en la caja

Nota

- Adaptador de red LAN inalámbrica para modelos Philips: 55PFL7705DV, 46PFL7705DV, 40PFL7705DV
- Este dispositivo inalámbrico solo puede utilizarse con un número limitado de productos Philips. Para mayor información diríjase a: www.philips.com/welcome e ingrese su número de modelo.
 - No utilice el adaptador LAN inalámbrico USB suministrado con otros dispositivos que no sean esta unidad y un número limitado de productos Philips.
 - El adaptador LAN inalámbrico USB proporcionado está garantizado por el fabricante.

Acople del soporte al TV de 40" y 46"

Aplicable a los TV sin bases acopladas.

1

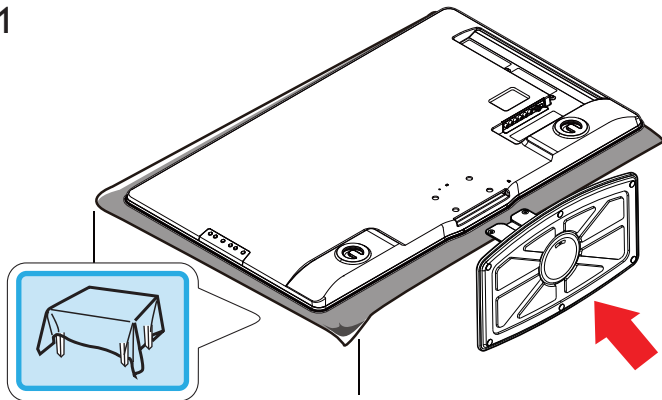

2

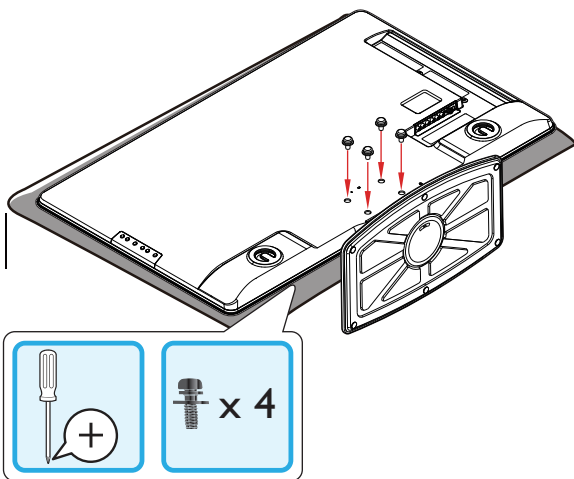

Nota

- Para montar el televisor en la pared, consulte el suplemento.
- Si pierde los tornillos de montaje de la base, compre 4 tornillos cabeza Phillips (M4x10) en su tienda habitual.

Ubicación del TV

Advertencia

- No inserte el cable de alimentación de CA en la toma de corriente sin haber antes realizado todas las conexiones.
- Las TV de pantalla grande son pesadas. Es necesario que 2 personas las levanten y manipulen.
- Antes de mover el TV, desconecte los cables que tenga conectados para no dañar las conexiones.

Además de leer y comprender las instrucciones de seguridad, debe tener en cuenta lo siguiente antes de colocar la TV:

- Asegúrese de tener siempre fácil acceso al cable de alimentación o a su clavija para desconectar el TV de la alimentación.
- Si monta el TV sobre una base giratoria, asegúrese de que el cable alimentador de CA no se tense al girar el TV. La tensión en el cable alimentador de CA puede aflojar las conexiones.
- La distancia ideal para ver la TV es tres veces el tamaño de la pantalla.
- Coloque la TV en un lugar donde la luz no dé en la pantalla.
- Conecte los dispositivos antes de colocar la TV.

Uso de un candado Kensington

En la parte posterior del TV encontrará una ranura de seguridad Kensington. Evite el robo colocando un seguro Kensington entre la ranura y un objeto permanente, como una mesa pesada.

55"/46"

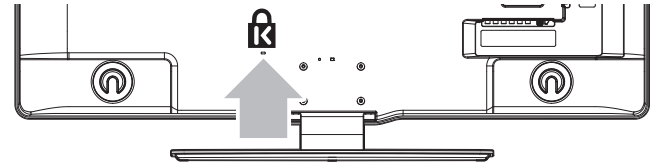

40"

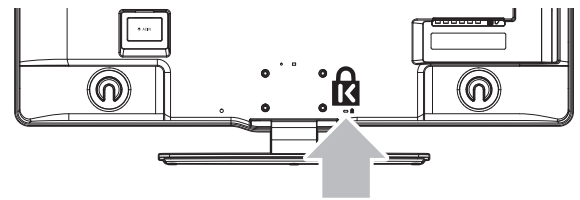

Ajuste del ángulo de giro sobre el eje

Puede ajustar el ángulo de visión de su TV.

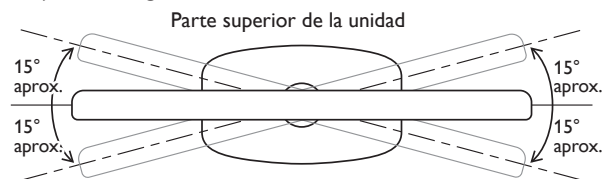

Precaución

- Mientras ajusta el ángulo de giro de su televisor, mantenga la base con firmeza para evitar que la TV del vuelco y la caída hacia abajo.

Insertar las baterías del control remoto

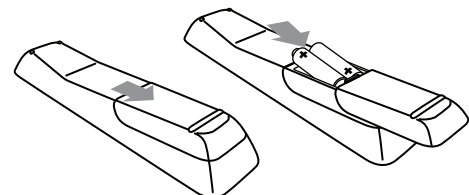

- 1 Retire la tapa de las baterías ubicada en la parte posterior del control remoto.

2 Inserte las 2 baterías suministradas (AAA, 1,5V). Compruebe que los extremos + y - de las baterías coincidan con las marcas del interior del compartimiento.

3 Vuelva a colocar la tapa en su posición original.

Nota

- Quite las baterías si no va a utilizar el control remoto durante un período de tiempo prolongado.

Conectar la antena o el cable

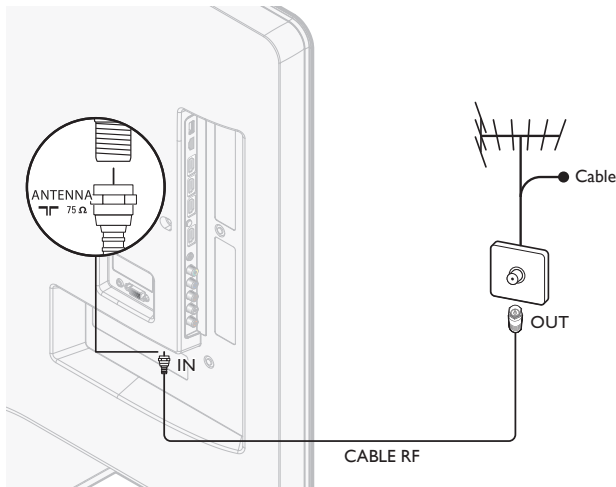

Conecte a una antena

Cualquier programa de DTV que se transmita en su área se puede recibir en forma gratuita mediante la conexión a una antena.

Comuníquese con el proveedor de contenido local o con el vendedor de equipos electrónicos local si no está seguro de los programas HDTV disponibles en su área.

Las empresas de televisión están pasando de TV analógica a digital. Esto significa que una empresa de televisión dada puede tener canales disponibles ya sea en sistema analógico o digital, o tanto analógico como digital al mismo tiempo.

La TV genera sonido estéreo sólo si se transmite una señal estéreo.

Conecte a un cable

Cuando la TV se conecta al enchufe hembra del cable, puede que reciba programación digital y de alta definición en forma gratuita (dependiendo de su proveedor de cable). El número de canal para los canales digitales y de alta definición incluye un punto “.”. Por ejemplo, 11.1, 46.30, 108.201. Comuníquese con su proveedor de cable para obtener más información.

Conecte a DBS (radiodifusión directa vía satélite)

Existen dos sistemas DBS principales: DirecTV y DishNetwork. Estos sistemas exigen un decodificador de señales patentado por separado para decodificar señales y enviarlas a la TV. El decodificador de señales contiene un sintonizador digital de TV para recibir transmisiones digitales terrestres. Comuníquese con su proveedor local de DBS para obtener más información acerca de las conexiones y de los canales de TV.

Conecte a un decodificador de señales

Un decodificador de cable o de señales satelitales se puede conectar a la TV mediante las siguientes conexiones:

- ANT
- A/V (Video compuesto y audio)
- YPbPr (Entrada de video por componentes)
- HDMI

Para obtener información sobre cómo conectar un decodificador de señales, consulte la Guía de Inicio Rápido suministrada.

Conecte un decodificador de señales mediante ENTRADA/SALIDA DE RADIOFRECUENCIA

Si la TV está conectada a un decodificador de cable o de señales satelitales mediante una conexión coaxial, ajuste el aparato en el canal 3 o 4, o en el canal especificado por el proveedor de servicio.

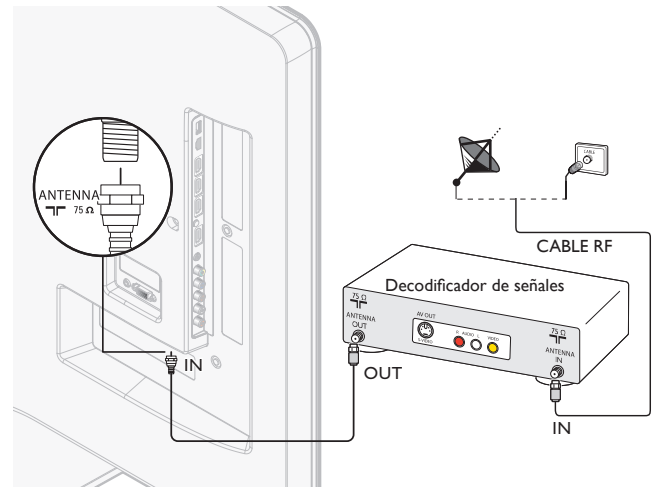

Conecte un decodificador de señales mediante una HDMI

Si el TV está conectado a un receptor de cable o de satélite mediante HDMI, seleccione la fuente HDMI correcta utilizando **SOURCE** en el mando a distancia de esta unidad.

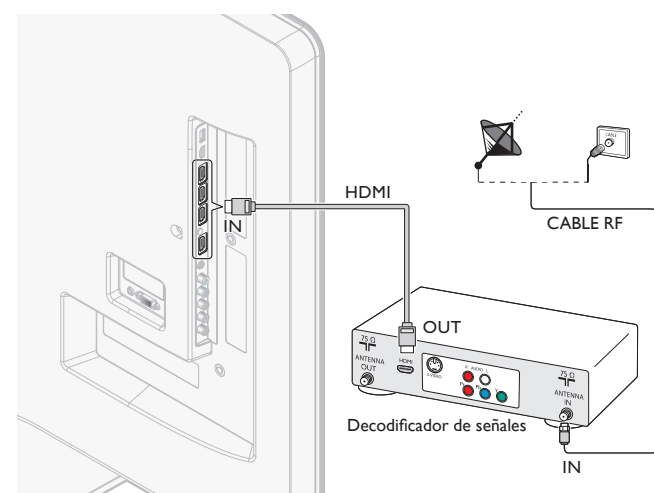

Conecte un decodificador de señales mediante una entrada de vídeo componente

Si el TV está conectado a un receptor de cable o de satélite mediante una entrada de vídeo por componentes, seleccione la fuente de vídeo por componentes correcta utilizando **SOURCE** en el mando a distancia de esta unidad.

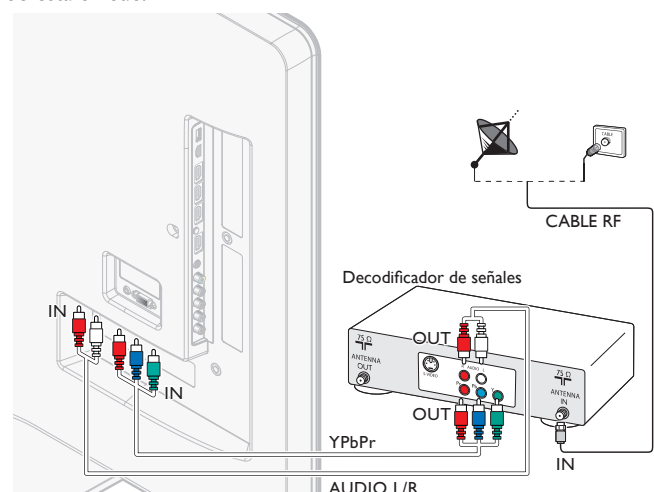

Administrar los cables

Rutee el cable de suministro eléctrico, el cable de la antena y todos los demás cables por el soporte para cables de la parte posterior de la TV. Este soporte ayuda a mantener los cables ordenados y fáciles de administrar.

- 1 Fije el sujetador de cables como se ilustra abajo.

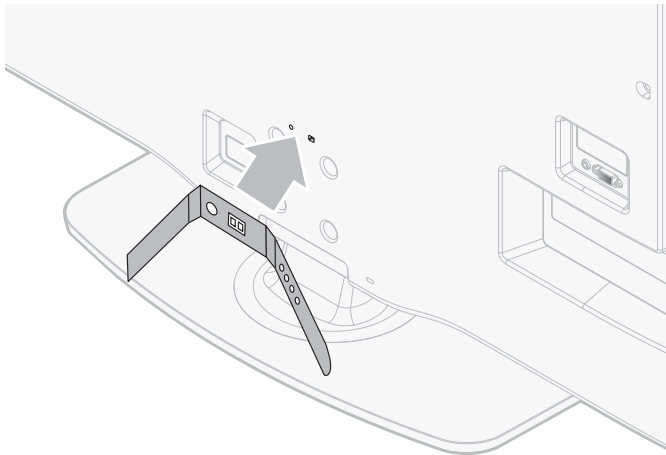

- 2 Pase los cables por el portacables para evitar que se enrede.

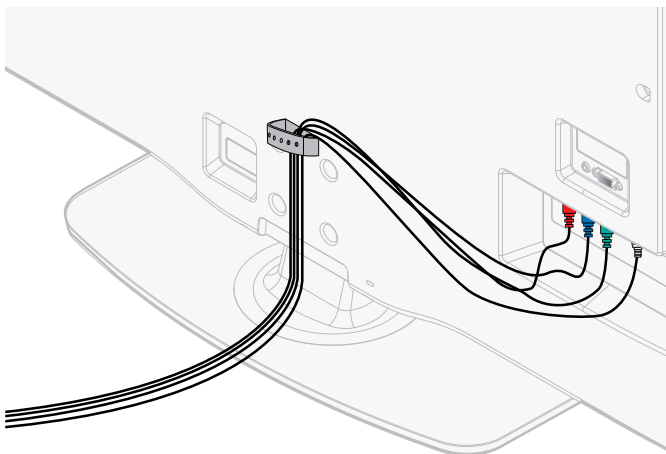

Conexión del cable de alimentación de CA

⚠ Advertencia

- Compruebe que su voltaje de alimentación corresponda al voltaje impreso en la parte trasera del TV. No enchufe el cable alimentador de CA si el voltaje es diferente.

- 1 Ubique el conector de suministro eléctrico en la parte posterior de la TV. La ubicación del conector de suministro eléctrico varía según el modelo de TV.
- 2 Inserte el cable alimentador de CA totalmente en el conector de alimentación.
- 3 Conecte el cable alimentador de CA a la toma de energía. Asegúrese que el cable quede firmemente fijado en ambos extremos.

55"/46"

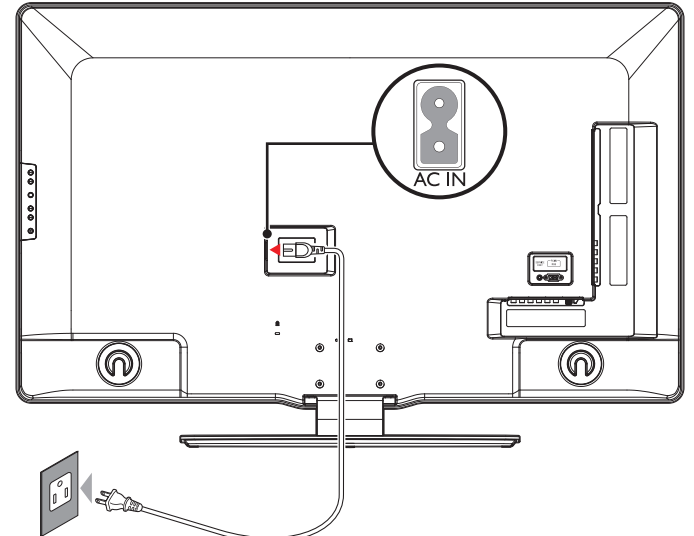

40"

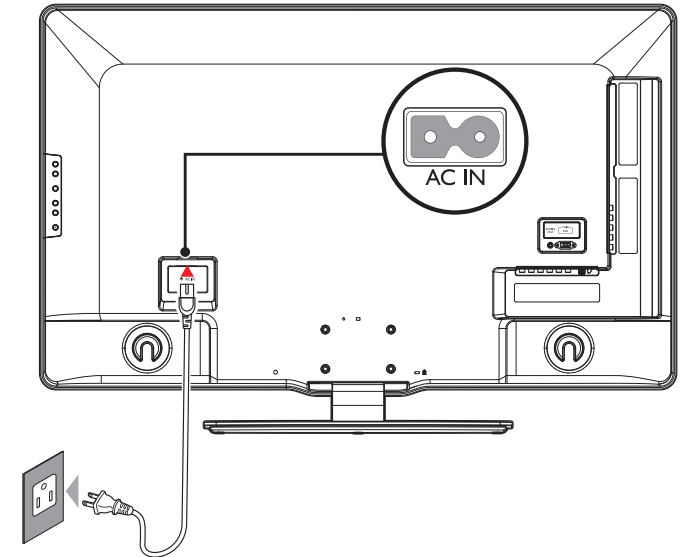

Desconecte la TV de la alimentación

⚠ Precaución

- Jale el cable alimentador de CA siempre por su enchufe, nunca del cable en sí.

- 1 Desconecte el cable alimentador de CA de la toma de energía.
- 2 Desconecte el cable alimentador de CA del conector de alimentación en la parte trasera del TV.

Encendido y configuración inicial

Antes de encender su TV, compruebe que el cable alimentador de CA esté bien conectado. Presione **POWER** sobre el lado derecho de su TV, o presione **(espera activado)** en el mando a distancia. El TV necesitará normalmente 25-30 segundos para encenderse, y la primera vez que encienda su TV aparecerá la siguiente pantalla.

Cuando haya leído una pantalla de bienvenida, siga las instrucciones en pantalla para seleccionar el idioma y completar la configuración del TV. La instalación dura 20 minutos aproximadamente.

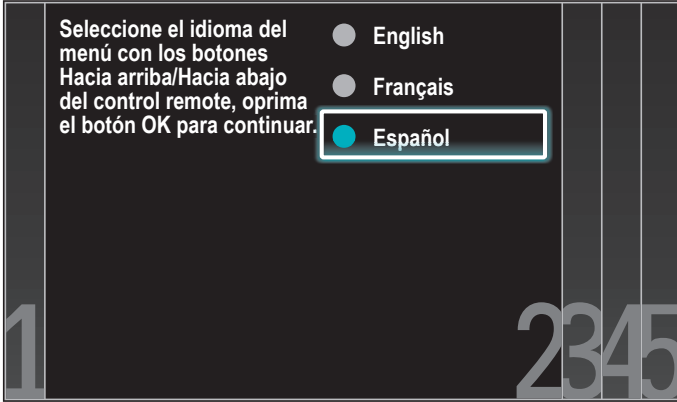

Presione **▲/▼** para seleccionar el modo deseado de ahorro de energía, y presione **OK**.

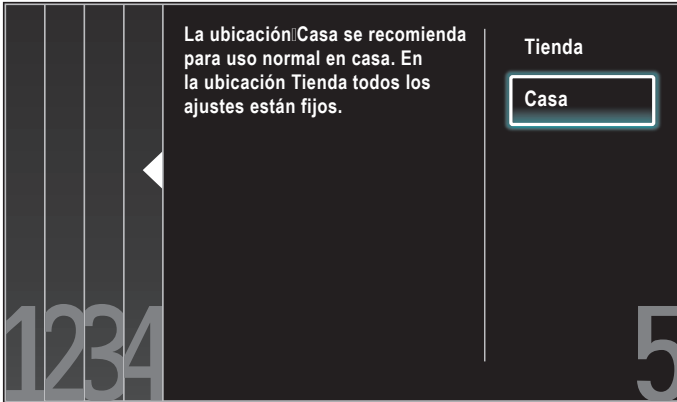

Seleccione **[Tienda]** si quiere que la luz de fondo sea más brillante.

Seleccione **[Casa]** para reducir el consumo eléctrico.

Debe configurar **[Casa]**. De lo contrario, los ajustes de sonido e imagen personalizados no se memorizarán cuando el televisor pase al modo de reposo.

- Seleccione **[Tienda]** la unidad se configurará con la configuración predefinida para mostradores. En esta configuración, el consumo de energía posiblemente exceda el requerimiento límite de la calificación ENERGY STAR®.
- Seleccione **[Casa]**, la unidad se ajustará para maximizar la eficiencia energética. Los ajustes de imagen y sonido se pueden ajustar y guardar según sus preferencias personales.

Presione **◀/▶** para seleccionar **[Iniciar]** y, a continuación, presione **OK** para ejecutar el **[Asistente de ajustes]**.

El asistente de configuración le ayudará a personalizar sus fotografías a su gusto. Verá una serie de imágenes de prueba en donde el lado derecho y el izquierdo son diferentes. Seleccione el lado que sea de su agrado con los botones Izquierda/Derecha.

Cancelar Iniciar

Presione **◀/▶** para seleccionar **[Imagen A]** o **[Imagen B]** según prefiera y, a continuación, presione **OK**. Verá 5 pantallas diferentes que deberá completar:



Presione **◀/▶** para seleccionar **[Memorizar]** y, a continuación, presione **OK**.

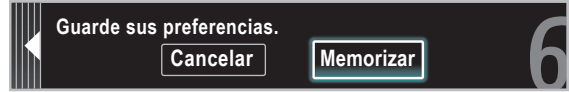

Presione **OK** para terminar el **[Asistente de ajustes]**.

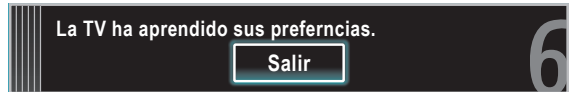

Presione **◀/▶** para seleccionar **[Terminar]** y, a continuación, presione **OK**. Termine la configuración.

Nota

- Si no recibe señal de su servicio de cable, póngase en contacto con el proveedor de CATV.
- Si presiona **(espera activado)** durante la programación automática, se cancelará la instalación a excepción del idioma seleccionado.
- La función de exploración automática inicial de canales puede ejecutarse, para **[Antena]** o **[Cable]** solamente una vez. Al cambiar la conexión (Antena / cable), establezca de nuevo la exploración automática de canales. (Consulte la página 35.)

5 Utilice su TV

Esta sección contiene información que le ayudará a realizar operaciones básicas con el TV.

Encender el TV y ponerlo en modo de reposo

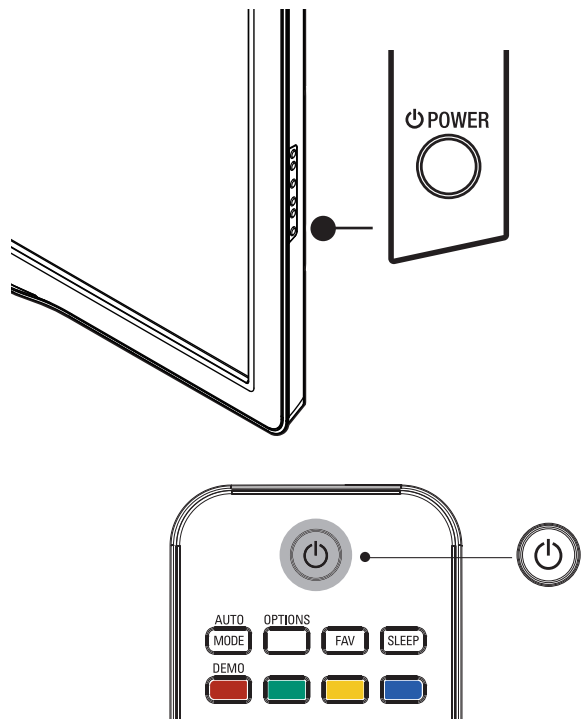

Para encender

- Presione **POWER** en el lateral del TV, o **POWER** (espera activado) en el mando a distancia.

Para poner la TV en espera

- Vuelva a presionar **POWER** en el lateral del TV, o **POWER** (espera activado) en el mando a distancia.

Nota

- El consumo de energía contribuye a la contaminación del aire y agua. Cuando el cable de alimentación está enchufado, su TV consume energía. El TV tiene un consumo muy bajo en modo de espera.

Cambiar canales

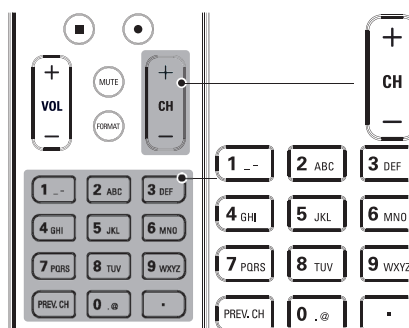
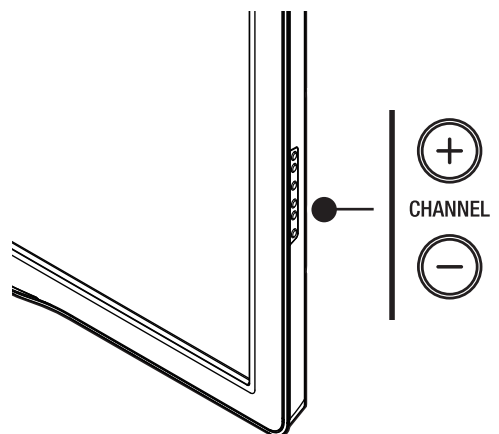

Presione **CHANNEL +/-** en el costado de la TV.

- Presione **CH +/-** o introduzca un número en el control remoto. Para canales digitales, pulse un número (de 1 a 999) seguido de un punto "." y, a continuación, el número del subcanal correspondiente (de 1 a 999). p. ej. 108.30.
- Presione **PREV. CH** para volver al canal que estaba viendo anteriormente.

Ajustar el volumen

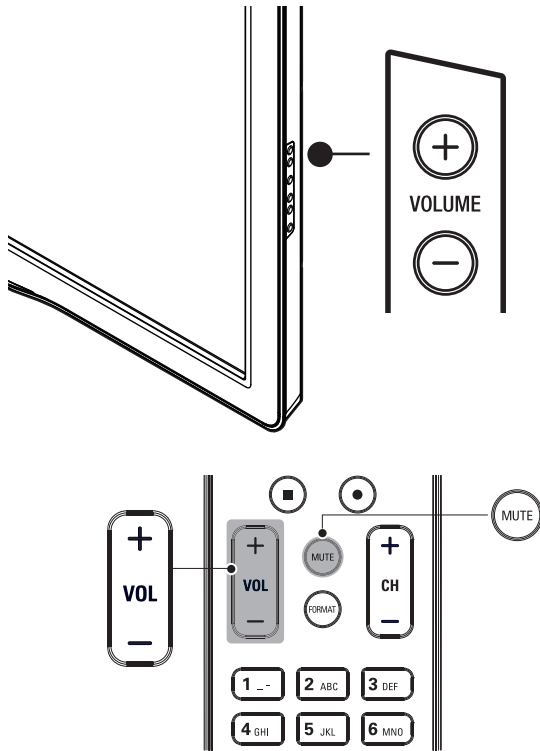

Para aumentar o disminuir el volumen

- Presione **VOL +/-** en el control remoto o presione **VOLUME +/-** en el costado de la TV.

Para activar o desactivar el sonido

- Presione **MUTE** en el control remoto para silenciar el sonido.
- Presione nuevamente **MUTE** o utilice **VOL +/-** para recuperar el sonido original.

Ver canales de un decodificador de señales

Para ver canales de un decodificador de señales

- 1 Encienda el decodificador de señales.
↳ La imagen proveniente del decodificador de señales puede aparecer automáticamente en la pantalla.
- 2 Utilice el control remoto del decodificador de señales para seleccionar canales.

Si la imagen no aparece

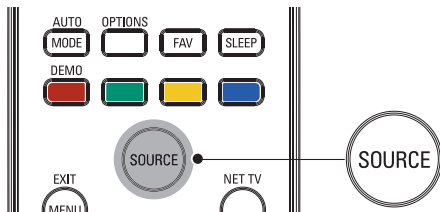

- 1 Presione **SOURCE** repetidamente para seleccionar el decodificador de señales conectado y espere unos segundos a que aparezca la imagen.
- 2 Utilice el control remoto del decodificador de señales para seleccionar canales.

Ver los dispositivos conectados

Para ver los dispositivos conectados

- 1 Encienda el dispositivo conectado.
↳ La imagen proveniente del dispositivo conectado puede aparecer automáticamente en la TV.
- 2 Utilice el control remoto del dispositivo para seleccionar los canales.

Si la imagen no aparece

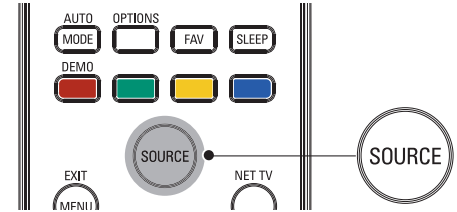

- 1 Presione **SOURCE** repetidamente para seleccionar el dispositivo conectado y espere unos segundos a que aparezca la imagen.
- 2 Utilice el control remoto del dispositivo para seleccionar los canales.

Ver un disco Blu-ray

Para ver un discos Blu-ray

- 1 Inserte un discos Blu-ray en el reproductor.
- 2 Presione **▶ (reproducir)** en el control remoto del reproductor de discos Blu-ray para seleccionar los canales.
↳ El discos Blu-ray podría reproducirse automáticamente en la TV.

Si la imagen no aparece

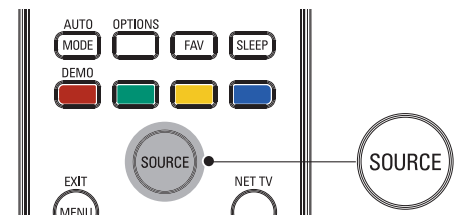

- 1 Presione **SOURCE** repetidamente para seleccionar el reproductor de discos Blu-ray y espere unos segundos hasta que aparezca la imagen.
- 2 Utilice el control remoto del reproductor de discos Blu-ray para reproducir el disco.

6 Cómo sacar mejor partido a su TV

Acceder al menú TV

Los menús le ayudan a instalar los canales, modificar los ajustes de imagen y sonido y a acceder a otras funciones.

Acceder al menú principal

El menú principal le permite acceder de forma sencilla a los dispositivos conectados, a los ajustes de imagen y sonido y a otras funciones de utilidad.

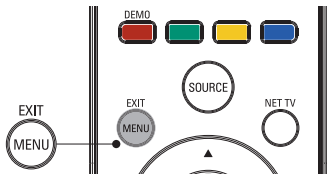

- 1 Presione **MENU** en el control remoto.

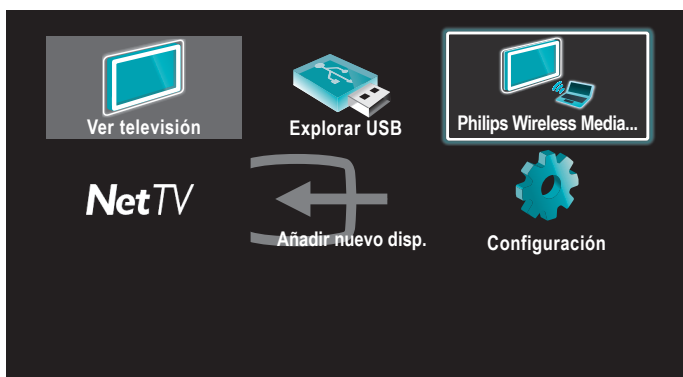

- 2 Utilice **▲/▼/◀/▶** para seleccionar uno de los menús siguientes y navegar por él.
 - **[Ver televisión]** Vuelve a la fuente de antena si se ha seleccionado otra fuente.
 - **[Explorar USB]** Accede a los menús USB.
 - **[Philips Wireless MediaConnect]** Accede a Philips Wireless MediaConnect.
 - **[Net TV]** Acceda a **[NETFLIX]**, **[vTuner]**, **[vudu]** o **[Twitter]**.
 - **[Añadir nuevo disp.]** Añade nuevos dispositivos al menú principal.
 - **[Configuración]** Accede a los menús que le permiten modificar los ajustes de imagen y sonido y demás ajustes del TV.
- 3 Presione **OK** para confirmar su selección.
- 4 Presione **MENU** para salir.

Nota

- Después de seleccionar **[Añadir nuevo disp.]**, siga las instrucciones en pantalla para seleccionar el dispositivo y el conector correspondientes.

Bloquear o desbloquear su dispositivo del menú principal

En esta sección se describe cómo bloquear y desbloquear un dispositivo especificado.

- 1 Presione **MENU** en el control remoto.
- 2 Utilice **▲/▼/◀/▶** para seleccionar un dispositivo que desee bloquear o desbloquear.
- 3 Presione **OPTIONS** en el control remoto.
- 4 Utilice **▲/▼** para seleccionar **[Bloqueo de dispositivo]** o **[Desbloqueo de dispositivo]** y, a continuación, presione **OK**.

- Si se desbloquea el bloqueo de dispositivo, aparecerá **[Bloqueo de dispositivo]**. Si se bloquea el bloqueo de dispositivo, aparecerá **[Desbloqueo de dispositivo]**.
- Cuando se bloquea el bloqueo de dispositivo, aparece en la parte superior derecha de los iconos de dispositivo.

- 5 Introduzca su PIN. (Vea 'Programa su PIN' en la página 26.)

- Una vez encendida la unidad y especificado el PIN, el menú de introducción del PIN no vuelve a aparecer.

Habilitar o inhabilitar el reenvío de clave RC desde el menú principal

En esta sección se describe cómo habilitar o inhabilitar el reenvío de clave RC en un dispositivo determinado.

- 1 Presione **MENU** en el control remoto.
- 2 Utilice **▲/▼/◀/▶** para seleccionar un dispositivo en el que habilitar o inhabilitar el reenvío de clave RC.
- 3 Presione **OPTIONS** en el control remoto.
- 4 Utilice **▲/▼** para seleccionar **[Habilitar reenvío de clave RC]** o **[Inhabilitar reenvío de clave RC]** y, a continuación, presione **OK**.
 - Si el reenvío de clave RC está desactivado, aparecerá **[Habilitar reenvío de clave RC]**. Si el reenvío de clave RC está activado, aparecerá **[Inhabilitar reenvío de clave RC]**.
 - Cuando activa el reenvío de clave RC, aparece en la parte superior izquierda de los iconos de dispositivo.

Nota

- Esta función sólo está disponible cuando los dispositivos están conectados a esta unidad a través de cables HDMI y asignados a un puerto HDMI (HDMI1 a HDMI4) con **[Añadir nuevo disp.]** en el menú principal.

Philips Wireless MediaConnect

Puede utilizar su televisor como monitor inalámbrico de PC a través de la red de su casa. Descargue el software Philips Wireless MediaConnect e instálelo en su PC antes de realizar los pasos que se indican a continuación.

- 1 Ponga primero en marcha el software Philips Wireless MediaConnect en su PC.
- 2 Pulse **MENU** en el control remoto.
- 3 Utilice **▲/▼/◀/▶** para seleccionar **[Philips Wireless MediaConnect]**.
 - Se muestra la pantalla de inicio del software Philips Wireless MediaConnect y la unidad busca las computadoras disponibles en las que esté en marcha Philips Wireless MediaConnect.

Este televisor está preparado para la conexión LAN inalámbrica. Con el adaptador USB de LAN inalámbrica (accesorio suministrado: PH2010A) puede conectar el televisor a su red sin necesitar cables. Poniendo en marcha el software Philips Wireless MediaConnect en su PC puede utilizar la pantalla del PC junto con el audio del TV.

Para poder utilizar el software Philips Wireless MediaConnect es necesario conectar el televisor a la red de casa.

Instalar Philips Wireless MediaConnect

- 1 Ponga en marcha el navegador de internet en el PC y abra la página para descargar Philips Wireless MediaConnect bajo www.philips.com/wifimediconnect. En esta página web puede comprobar los requisitos que tiene que cumplir el sistema de su PC.
- 2 Introduzca el código de 12 dígitos impreso en la cubierta del Manual del Usuario o en el dorso de su TV.
- 3 Haga clic sobre el botón 'Descargar ahora' para descargar gratuitamente el software Philips Wireless MediaConnect.
- 4 Una vez descargado el archivo 'Philips Wireless MediaConnect_setup.exe' ejecútelo. Siga las instrucciones de la pantalla.

Ayuda de Philips Wireless MediaConnect

Para leer la ayuda de Philips Wireless MediaConnect hay que hacer clic en el icono del programa en el área de notificación del PC y seleccionar la ayuda.

Especificaciones

Puede ver videos de alta definición (HD) o de definición estándar (SD) dependiendo de la capacidad de procesamiento de su PC. La protección de contenido de la mayor parte de los discos DVD o Blu-ray puede restringir la posibilidad de ver películas en la televisión si el disco lo reproduce un PC. El televisor muestra los archivos audiovisuales del PC con un pequeño retraso. Philips Wireless MediaConnect está sólo disponible para PC.

Requisitos del sistema

Windows XP, Windows Vista, Windows 7 (sólo PC)

Requisitos mínimos del sistema

- Intel Core 2 Duo 1,8GHz
- 512MB RAM
- 200MB de espacio libre en el disco duro
- IEEE 802.11g
- Conexión a internet

Requisitos recomendados del sistema

- Intel Core 2 Duo 2,1GHz
- 1GB RAM
- 200MB de espacio libre en el disco duro
- IEEE 802.11n
- Conexión a internet

Funcionamiento de Netflix

Con esta unidad, se pueden ver películas y episodios de TV transmitidos instantáneamente desde Netflix a través de internet. Para utilizar esta función, debe visitar la siguiente página web desde su PC y registrarse como miembro Netflix.

www.netflix.com/Philips

Antes de activar la conexión a Netflix

Después de crear una cuenta Netflix en www.netflix.com/Philips, realice el siguiente procedimiento antes de activar la conexión a Netflix.

- 1 Conecte esta unidad a internet.
(Vea 'Conexión del TV a internet utilizando un cable Ethernet' o 'Conexión del televisor a internet utilizando un adaptador USB de LAN inalámbrica' en las página 41.)
- 2 Realice los ajustes de conexión de red necesarios.
(Vea 'Red' en las página 30.)

Activación de la conexión a Netflix

Para ver películas y episodios de TV transmitidos instantáneamente desde Netflix a través de internet, debe activar la conexión entre esta unidad y su cuenta Netflix.

- 1 Presione **NET TV** en el mando a distancia y luego utilice **▲/▼/◀/▶** para seleccionar **[NETFLIX]**.
 - Aparecerá una pantalla de bienvenida Netflix.
 - Aparecerá la pantalla, **[Exención de responsabilidad]** solo la primera vez. Después de confirmar el contenido, utilice **◀/▶** para seleccionar **[De acuerdo]**, y presione **OK**.
- 2 Utilice **▲/▼** para seleccionar **[yes - activate instant streaming from Netflix]**, y presione **OK**.
 - Aparecerá la pantalla de activación con el código de activación.



- 3 En su PC, visite www.netflix.com/activate e ingrese con su cuenta de usuario.
 - En la pantalla de su PC aparecerá la pantalla de entrada del código de activación.
- 4 Introduzca el código de activación que aparece en la pantalla del TV.
 - Aparecerá la Instant Queue. La conexión a Netflix se ha realizado con éxito.
 - Para examinar la Instant Queue y ver películas, salte al paso 2 de 'Películas en tiempo real' en las página 15.

Nota

- Netflix solo está disponible en los Estados Unidos.
- No se puede crear una cuenta Netflix en esta unidad.
- En caso de que una versión superior de software sea necesaria, aparecerá la pantalla de actualización de software después de seleccionar **[NETFLIX]** en el paso 2. (Para actualizaciones de software, consulte 'Actualizar el software de la TV' en las página 36.)
- Se puede desactivar la conexión a Netflix ajustando **[Desactivación]** en **[Sí]**. (Vea 'Conexión Netflix' en las página 32.)
- Es posible que la imagen de la pantalla Netflix cambie después de actualizar el firmware.
- En caso de tener preguntas con respecto al servicio de Netflix, visite www.netflix.com/Help.
- Si se pone en contacto con el servicio de atención al cliente de Netflix, es posible que le soliciten el número ESN, que es un número de serie utilizado por Netflix para identificar esta unidad. Puede comprobar el número ESN en la parte inferior de la pantalla **[ESN]**. (Vea 'Conexión Netflix' en las página 32.)

Películas en tiempo real

Después de configurar la conexión en Netflix, se puede buscar la Instant Queue y mirar películas en su TV.

- 1 Presione **NET TV** en el mando a distancia y luego utilice **▲/▼/◀/▶** para seleccionar **[NETFLIX]**.
- 2 Utilice **◀/▶** para seleccionar la película o episodio de TV deseado y luego presione **▶/||** para iniciar la reproducción.



- Después de la carga, se iniciará la reproducción de la película o episodio de TV deseado.
 - Para detener la reproducción, presione **■**.
 - Para regresar a Instant Queue, presione **Botones de color (rojo)**.
- 3 Presione **MENU** para salir.

Consejo

Acerca de Instant Queue

- Instant Queue es la lista de películas y episodios de TV que se pueden añadir en la página web Netflix. (www.netflix.com) Las películas y los episodios de TV de Instant Queue se pueden administrar desde la página web Netflix en su PC.
- No se pueden añadir películas o episodios de TV a la Instant Queue de esta unidad.
- Se pueden eliminar películas o episodios de TV desde la Instant Queue de esta unidad.

Nota

- La calidad de las imágenes difiere dependiendo de la velocidad de su conexión a internet en el momento de la carga.

Cómo disfrutar de la radio por internet con vTuner

Con esta unidad, se puede escuchar la radio con vTuner a través de internet. Para escuchar una radio, se debe conectar la unidad a internet.

Para la conexión en red, consulte 'Conexión del TV a internet utilizando un cable Ethernet' o 'Conexión del televisor a internet utilizando un adaptador USB de LAN inalámbrica' en las página 41.

Para la configuración en red, consulte 'Red' en las página 30.

Reproducción de radios en internet

Después de configurar la conexión en red, realice el siguiente procedimiento para escuchar una radio por internet.

- 1 Presione **NET TV** en el mando a distancia y luego utilice **▲/▼/◀/▶** para seleccionar **[vTuner]**.
 - Aparecerá una lista de categorías.
 - Aparecerá la pantalla **[Exención de responsabilidad]** solo la primera vez. Después de confirmar el contenido, utilice **◀/▶** para seleccionar **[De acuerdo]** y luego presione **OK**.
- 2 En la lista de categorías, utilice **▲/▼** para seleccionar la categoría deseada y luego presione **OK**.

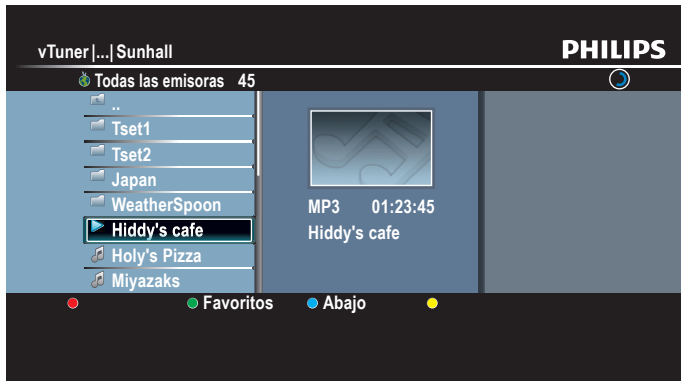

- Aparecerá la lista de estaciones y carpetas de la categoría seleccionada.
- Para **[Países]** y **[Formatos]**, utilice **▲/▼** para seleccionar la ubicación o el género deseados después de seleccionar la categoría y luego presione **OK**.

[Reclén emitido]

Lista de las estaciones reproducidas recientemente

[Favoritos]

Lista de las estaciones de radio favoritas

[Emisoras añadidas]

Lista de estaciones añadidas a la página Web de vTuner (Esta categoría aparece solo si se añaden estaciones en la página Web de vTuner)

[Países]

Lista de las estaciones clasificadas por ubicación

[Formatos]

Lista de las estaciones clasificadas por género

[Nuevas Estaciones]

Lista de las nuevas estaciones

[Estaciones Populares]

Lista de las estaciones populares

[Solicitar código de acceso]

Muestra el código de acceso necesario al crear una cuenta de vTuner desde su PC

[Restauración]

Elimina todas las estaciones y carpetas en **[Reclén emitido]**,

[Favoritos] y **[Emisoras añadidas]**

- 3 En la lista de estaciones y carpetas, utilice **▲/▼** para seleccionar la estación deseada y luego presione **OK**.
 - Después de la carga, se iniciará la reproducción de la estación seleccionada.
 - Si selecciona una carpeta, utilice **▲/▼** para seleccionar la estación deseada en la siguiente jerarquía y luego presione **OK**.
 - Para detener la reproducción, presione **■**.
 - Para regresar a la jerarquía anterior o siguiente, presione **◀/▶**.

p. ej.) Ubicación

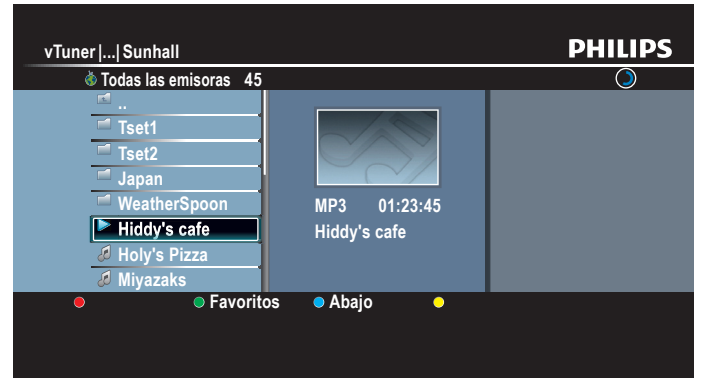

- 4 Presione **MENU** para salir.

Nota

- Esta unidad no reproduce estaciones con formato de audio que no sea MP3 y WMA.
- En el caso de algunas estaciones, la reproducción no está disponible incluso si el formato de audio se muestra como MP3 o WMA.
- Es posible que el servicio de radio por internet no esté disponible con una conexión a internet de banda estrecha. (por ejemplo, módem de 56k) Al escuchar una radio por internet, utilice una conexión a internet de banda ancha. (Para obtener más información, póngase en contacto con su proveedor de servicios de internet.)
- Dependiendo de la velocidad de bits de una estación o del entorno de red, es posible que la carga completa de una estación tarde o que la reproducción no esté disponible.
- El audio se puede interrumpir durante la reproducción, cuando el servidor de vTuner esté ocupado.
- Algunas estaciones no se muestran en la lista, dependiendo del entorno de red.
- Si el tiempo de carga de una estación excede los 3 minutos, la carga se cancelará.
- El orden de la estación o carpeta de la lista depende de la información del servidor vTuner y puede cambiar sin previo aviso.

Guía para la pantalla de reproducción

p. ej.) Ubicación

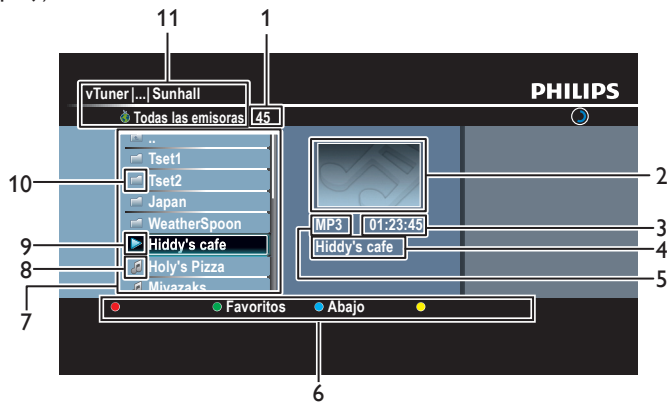

- 1 Número de estaciones y carpetas en la jeraquía actual
- 2 Imagen
- 3 Tiempo transcurrido de la estación actual
- 4 Estación actual/Nombre de la carpeta
- 5 Formato de audio de la estación actual
- 6 Guía de Botones de color (rojo/verde/amarillo/azul)
- 7 Lista de estaciones y carpetas
- 8 Icono de estación
- 9 Estado de la reproducción
- 10 Icono de carpeta
- 11 Directorio

Lista de favoritos: cómo añadir estaciones

Se pueden añadir las estaciones favoritas a **[Favoritos]** en la lista de categorías. Para añadir estaciones favoritas, realice el siguiente procedimiento.

- 1 Siga los pasos **1 a 3** en 'Reproducción de radios en internet' en la página 16.
- 2 Utilice **▲/▼** para seleccionar la estación que desea añadir a **[Favoritos]** y luego presione **Botones de color (verde)**.
 - La estación seleccionada se añade a la carpeta **[Favoritos]**.
 - Aparecerá un mensaje de confirmación.
 - Si selecciona una carpeta, utilice **▲/▼** para seleccionar la estación deseada en la siguiente jerarquía y luego presione **Botones de color (verde)**.
- 3 Presione **OK**.

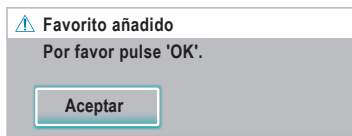

- 4 Presione **MENU** para salir.

Nota

- También se pueden añadir las estaciones favoritas a **[Favoritos]** en su PC. Para añadir sus estaciones favoritas a su PC, visite <http://go2service.vtuner.com/ph/> y cree una cuenta de vTuner introduciendo el código de acceso, que lo puede comprobar en la lista de categorías. (Vea 'Reproducción de radios en internet' en la página 16.)
- Se pueden cambiar los nombres de las carpetas o el orden de las listas desde la página vTuner en internet.
- Aparecerá la carpeta **[Mis favoritos]** después de añadir una estación a **[Favoritos]** de esta unidad. (También se añadirá su estación favorita a la carpeta **[Mis favoritos]**.)

Lista de favoritos: cómo eliminar estaciones

- 1 Siga los pasos **1 a 2** en 'Reproducción de radios en internet' en la página 16.
- 2 Utilice **▲/▼** para seleccionar **[Favoritos]**, y presione **OK**.
- 3 Utilice **▲/▼** para seleccionar la estación que desea eliminar de **[Favoritos]**, y luego presione **Botones de color (verde)**.
 - Aparecerá un mensaje de confirmación.
- 4 Utilice **◀/▶** para seleccionar **[Sí]**, y presione **OK**.
 - La estación seleccionada se elimina de la carpeta **[Favoritos]**.

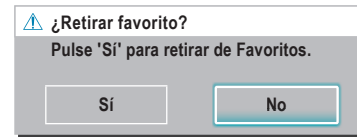

- 5 Presione **MENU** para salir.

Adición de estaciones en la página Web de vTuner

En la página Web de vTuner, se pueden añadir estaciones que no se encuentran en la lista de estaciones de vTuner. Para añadir estaciones, visite <http://go2service.vtuner.com/ph/> y cree una cuenta de vTuner introduciendo el código de acceso.

- 1 Siga los pasos **1 a 2** en 'Reproducción de radios en internet' en la página 16.
- 2 Utilice **▲/▼** para seleccionar **[Solicitar código de acceso]**, y presione **OK**.
 - Aparecerá el código de acceso para esta unidad. Tome nota del código de acceso. (Este código de acceso es necesario al crear una cuenta de vTuner.)
- 3 Desde su PC, visite <http://go2service.vtuner.com/ph/> y cree una cuenta de vTuner.
 - Siga las instrucciones que aparecen en la pantalla del PC.
- 4 Añada emisoras siguiendo las instrucciones que aparecen en la pantalla del PC.
 - Las estaciones se añadirán a **[Emisoras añadidas]**.

Restablece la lista de estaciones

Puede eliminar todas las estaciones y carpetas en **[Reclén emitido]**, **[Favoritos]** y **[Emisoras añadidas]**.

- 1 Siga los pasos **1 a 2** en 'Reproducción de radios en internet' en la página 16.
- 2 Utilice **▲/▼** para seleccionar **[Restauración]**, y presione **OK**.
- 3 Utilice **▲/▼** para seleccionar **[Sí]**, y presione **OK**.
 - Se eliminan todas las estaciones y carpetas en **[Reclén emitido]**, **[Favoritos]** y **[Emisoras añadidas]**.
- 4 Presione **MENU** para salir.

Funcionamiento de VUDU

Con este dispositivo puede disfrutar de películas de alta definición de VUDU HD bajo demanda, de espectáculos de TV y de aplicaciones de internet.

- Por favor, visite la página www.vudu.com/docs para obtener las instrucciones completas de uso del servicio de VUDU contenidas en un manual en línea actualizado que profundiza en el tema.

Antes de activar VUDU

Siga el siguiente procedimiento antes de activar VUDU.

- 1 Conecte esta unidad a internet.
(Vea 'Conexión del TV a internet utilizando un cable Ethernet' o 'Conexión del televisor a internet utilizando un adaptador USB de LAN inalámbrica' en las página 41.)
 - Se necesita una conexión a internet de banda ancha de 8Mbps o más rápida.
- 2 Realice los ajustes de conexión de red necesarios.
(Vea 'Red' en las página 30.)

Activación de VUDU

Tras establecer la conexión a la red tiene que crear una cuenta en VUDU y activar la presente unidad antes de poder ver las películas de VUDU.

- 1 Presione **NET TV** en el mando a distancia y luego utilice **▲/▼/◀/▶** para seleccionar **[vudu]**.
 - Aparece la pantalla App Home de VUDU.
 - Aparecerá la pantalla, **[Exención de responsabilidad]** solo la primera vez. Después de confirmar el contenido, utilice **◀/▶** para seleccionar **[De acuerdo]**, y presione **OK**.
- 2 Utilice **▲/▼/◀/▶** para seleccionar **[VUDU movies]**, y presione **OK**.
 - Aparecerá una pantalla de bienvenida VUDU.
- 3 Seleccione **[SIGN Up Now]**, y presione **OK**.
- 4 Escriba la dirección de correo electrónico que quiera vincular a su cuenta de VUDU. Una vez que haya dado correctamente la dirección de correo electrónico, seleccione **[Done]** y pulse **OK**.
 - Se enviará un mensaje de activación a la dirección de correo electrónico dada. (Usted tiene que tener acceso a dicha dirección de correo electrónico para poder activar VUDU.)
- 5 Siga las direcciones en el correo electrónico de activación para completar la activación de la cuenta.

Nota

- Puede desactivar esta conexión con VUDU a través de la opción **[Desactivación]** y pulsando **[Si]**. (Consulte la página 32.)
- Para las cuestiones referentes al servicio de VUDU póngase en contacto con el servicio de atención al cliente de VUDU bajo el número **1-888-554-VUDU (8838)** o visite la página www.vudu.com/support

Guía de la pantalla de menús de VUDU

Pantalla App Home

La pantalla App Home es el punto de acceso a las aplicaciones de VUDU, incluyendo las películas de VUDU. Pulse **NET TV** en el mando a distancia para invocar la pantalla y utilice luego **▲/▼/◀/▶** para seleccionar **[vudu]**.

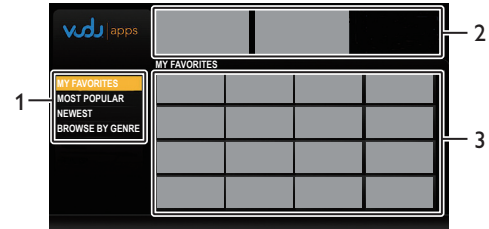

- 1 Modo de visualización : Lista de diferentes modos de visualización para las aplicaciones App Home.
- 2 Gráficos promocionales: Espacios reservados donde se muestran gráficos promocionales.
- 3 Lista de aplicaciones : Conjunto de aplicaciones en el modo de visualización seleccionado.

Pantalla de películas Movies Home de VUDU

Seleccionando **[VUDU movies]** en la pantalla App Home aparece la pantalla Movies Home de VUDU.

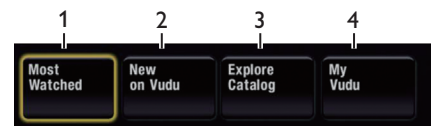

- 1 Most Watched : Para acceder a la lista de las películas y espectáculos de TV más populares de VUDU.
- 2 New on Vudu : Para acceder a la lista de películas y espectáculos de TV recientes disponibles.
- 3 Explore Catalog : Para acceder a la lista de opciones para buscar películas y espectáculos de TV.
- 4 My Vudu : Para acceder a la lista de contenidos alquilados o comprados.

Nota

- Se puede regresar a la pantalla Movies Home de VUDU pulsando **Botones de color (azul)** mientras se utilizan las funciones de películas de VUDU.

Alquiler o compra de películas y episodios de TV en VUDU

Después de activar esta unidad ya puede comprar o alquilar películas y espectáculos de TV y verlos directamente en la televisión.

- 1 Presione **NET TV** en el mando a distancia y luego utilice **▲/▼/◀/▶** para seleccionar **[vudu]**.
- 2 Utilice **▲/▼/◀/▶** para seleccionar **[VUDU movies]**, y presione **OK**.
 - Aparece la pantalla Movies Home de VUDU.
- 3 Utilice **▲/▼/◀/▶** para seleccionar **[Most Watched]**, **[New on Vudu]** o **[Explore Catalog]**, y presione **OK**.
- 4 Utilice **▲/▼/◀/▶** para seleccionar el título deseada, y presione **OK**.
 - Aparece la pantalla con los detalles sobre el título seleccionado.
- 5 Utilice **▲/▼** para seleccionar **[Rent]** o **[Buy]**, y presione **OK**.
 - Aparece la pantalla de comprobación.
- 6 Utilice **▲/▼** para seleccionar la opción de calidad deseada y pulse luego **OK**.
 - Seleccione la opción de calidad que mejor vaya con su entorno de red.

	Resolución de vídeo	Tasa mínima de bits
SD	480p	1 Mbps
HD	720	2,25 Mbps
HDX	1080p	4,5 Mbps

- 7 Utilice **▲/▼** para seleccionar **[Rent for \$*.*]** o **[Buy for \$*.*]** y pulse luego **OK** para confirmar el alquiler o la compra.
- 8 Seleccione **[Watch Now]** para comenzar a ver la película o el espectáculo de TV.
 - Seleccione **[Watch Later]** si desea regresar a los detalles **[MOVIE DETAILS]**.

Nota

- Las opciones de calidad disponibles difieren dependiendo del contenido.

Visualización de películas y episodios de TV alquilados o comprados en VUDU

- 1 Siga los pasos **1** y **2** de 'Alquiler o compra de películas y episodios de TV en VUDU' en la página 19.
- 2 Utilice **◀/▶** para seleccionar **[My vudu]**, y presione **OK**.
- 3 Utilice **◀/▶** para seleccionar **[My Rentals]**, **[My Movies]** o **[My TV Shows]**, y presione **OK**.
- 4 Utilice **▲/▼** para seleccionar a ver la película o el espectáculo de TV, y presione **OK**.
- 5 Seleccione **[Watch ***]** para comenzar a ver la película o el espectáculo de TV.
 - Durante la reproducción puede controlar ésta pulsando los siguientes botones.

botones	acciones
▶	Reanudar la reproducción/Interrumpir la reproducción
■	Detiene la reproducción.
◀◀/▶▶	Retroceso o avance rápido durante la reproducción
Botones de color (amarillo)	Visualizar el banner que muestra la información sobre al reproducción

Nota

- Los botones disponibles y las acciones están sujetos a cambios sin previo aviso.

Uso de las aplicaciones de internet

Además de las películas de VUDU también pueden utilizarse varios tipos de aplicaciones de internet.

- 1 Utilice **▲/▼/◀/▶** en la pantalla App Home para seleccionar la aplicación deseada y pulse luego **OK**.
- 2 Siga las instrucciones en la pantalla de la aplicación seleccionada.

Nota

- Las aplicaciones disponibles pueden cambiar sin previo aviso.

Usando Twitter

Utilizando la aplicación Twitter de esta unidad puede ver sus entradas en Twitter y otras cosas más.

- Por favor, visite la página www.twitter.com si quiere conocer más detalles sobre Twitter.

Antes de registrarse en Twitter

Siga el procedimiento expuesto más abajo antes de registrarse en Twitter.

- 1 Conecte esta unidad a internet.
(Vea 'Conexión del TV a internet utilizando un cable Ethernet' o 'Conexión del televisor a internet utilizando un adaptador USB de LAN inalámbrica' en las página 41.)
- 2 Realice los ajustes de conexión de red necesarios.
(Vea 'Red' en las página 30.)

Registro en Twitter

Tras establecer la conexión a la red tiene que autenticarse en su cuenta de Twitter.

Asegúrese de que el aparato no está en ninguno de los modos Netflix, vTuner, VUDU ni Browse USB.

- 1 Presione **NET TV** en el mando a distancia y luego utilice **▲/▼/◀/▶** para seleccionar **[Twitter]**.
 - Aparece la pantalla de Login.
 - Aparecerá la pantalla, **[Exención de responsabilidad]** solo la primera vez. Después de confirmar el contenido, utilice **◀/▶** para seleccionar **[De acuerdo]**, y presione **OK**.
- 2 Utilice **▲/▼** para seleccionar **[Nombre de usuario]**, y presione **OK**.
 - Aparece el teclado de software.

Teclas en el teclado	Acción
Caracteres	Seleccione cada uno de los caracteres de la lista.
Clear	Suprime el último carácter del campo de entradas.
All clear	Suprime todos los caracteres del campo de entradas.
a/A/@	Switch case y símbolos.
Cancel	Cancelar la entrada.
OK	Determina la entrada de Nombre de usuario y/o contraseña.

- 3 Utilice **▲/▼/◀/▶** para introducir su nombre de usuario **[Nombre de usuario]** y contraseña **[Contraseña]** en los campos de entrada. Seleccione **[OK]** después de haber cumplimentado todos los datos necesarios en el campo de entradas. Finalmente hay que confirmar con **OK**.
 - La contraseña puede omitirse en adelante si ha seleccionado **[Recordar Contraseña]** al registrar el nombre de usuario.
 - Desaparece el teclado de software.
- 4 Utilice **▲/▼/◀/▶** para seleccionar **[Inicio]**, y presione **OK**.
 - La unidad establece ahora la conexión con el servidor de Twitter y realiza la autenticación.
- 5 En el momento en que la unidad haya iniciado la sesión aparece el menú de Twitter **[Página principal]** en el lado izquierdo y la línea de tiempo (timeline) en la parte inferior de la pantalla de TV.

Nota

- El nombre de usuario y la contraseña son sensibles a las mayúsculas/minúsculas.
- El nombre de usuario no acepta la cuenta de correo electrónico. Utilice solamente su nombre de usuario registrado en el servidor de Twitter.
- Seleccionando **[Inicio]** sin nombre de usuario, el dispositivo se registra como 'Público'. En dicho caso sólo puede ver 'Public timeline' y 'Trends'.
- Por favor, visite la página www.twitter.com si quiere consultar alguna cuestión referente a Twitter.

Guía de la pantalla de menús de Twitter

Pantalla Twitter Home

La pantalla Twitter Home contiene la navegación de mensajes y algunos menús funcionales para Twitter.

Pulse **NET TV** en el mando a distancia para invocar la pantalla y utilice luego **▲/▼/◀/▶** para seleccionar **[Twitter]**.

Vista simple



- 1 Menú : Lista de menús de funciones.
- 2 Canal visto : Muestra el canal que se está viendo actualmente.
- 3 Timeline : Muestra el tweeting actual en Twitter.
- 4 Guía de uso : Muestra la guía de botones de color (rojo/verde/amarillo/azul).

Vista completa

Cambia de vista simple a vista completa seleccionando y pulsando **OK**.

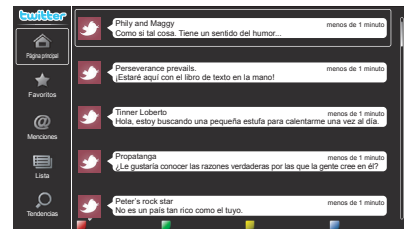

Ver los tweets en la TV

Tras entrar en Twitter, la TV descarga y presenta los últimos 20 tweets.

- 1 Pulse **NET TV** en el mando a distancia y utilice luego **▲/▼/◀/▶** para seleccionar **[Twitter]**.
- 2 Utilice **▲/▼/◀/▶** para seleccionar el nombre de usuario deseado y pulse luego **OK**.
 - Si no ha memorizado la contraseña aparecerá **[Ocultar]** junto con el nombre de usuario.
- 3 En el momento en que la unidad haya iniciado la sesión aparece el menú de Twitter **[Página principal]** en el lado izquierdo y la línea de tiempo (timeline) en la parte inferior de la pantalla de TV.

Nota

- En este aparato pueden memorizarse 4 nombres de usuario (cuentas).

Visualizar Favoritos en Twitter

Su TV muestra el menú Favoritos del usuario que haya iniciado sesión en Twitter.

- 1 Siga los pasos 1 y 2 de 'Ver los tweets en la TV' en la página 20.
- 2 Utilice ▲/▼ para seleccionar **[Favoritos]**, y presione **OK**.
 - Si carece usted de favoritos aparecerá **[El televisor no pudo adquirir Tweet.]**.

Visualizar Menciones en Twitter

Su TV muestra las respuestas para el usuario que haya iniciado sesión.

- 1 Siga los pasos 1 y 2 de 'Ver los tweets en la TV' en la página 20.
- 2 Utilice ▲/▼ para seleccionar **[Menciones]**, y presione **OK**.
 - Si carece usted de respuestas aparecerá **[El televisor no pudo adquirir Tweet.]**.

Visualizar Listas en Twitter

La lista presenta categorías de timeline como amigos, familia, colegas o equipos de deporte que haya creado usted mismo en su cuenta.

- 1 Siga los pasos 1 y 2 de 'Ver los tweets en la TV' en la página 20.
- 2 Utilice ▲/▼ para seleccionar **[Lista]**, y presione **OK**.
 - Si carece usted de listas aparecerá **[No es posible obtener información de la lista.]**.
- 3 Pulsando sobre el color **Botones de color (amarillo)** en la vista de listas 1 o 5 se separa la timeline hacia arriba y hacia abajo. La parte de arriba muestra 3 timelines y la de abajo, 2 timelines.

2 Vista de lista



- 4 Pulsando sobre el color **Botones de color (azul)** en la vista de listas 1 o 2 aumenta la timeline en 5 líneas.

5 Vista de lista



Visualizar Tendencias en Twitter

Las tendencias muestran los temas de actualidad en su entorno.

- 1 Siga los pasos 1 y 2 de 'Ver los tweets en la TV' en la página 20.
- 2 Utilice ▲/▼ para seleccionar **[Tendencias]**, y presione **OK**.
 - Pulse sobre el color **Botones de color (verde)** para cambiar entre **[Área]** y tendencias **[Tendencias]**.
 - Si está viendo **[Área]**, la parte superior muestra algunos países y la parte inferior algunas ciudades.

Cambie los ajustes de imagen y sonido

Debe seleccionar **[Casa]** en **[Ubicación]**. (Consulte la página 30.)
De lo contrario, los ajustes de sonido e imagen personalizados no se memorizarán cuando el televisor pase al modo de reposo.

Cambie los ajustes de imagen

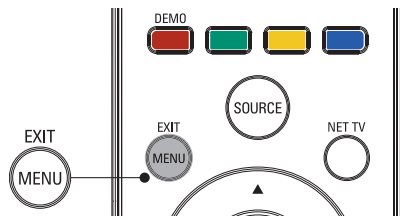

- 1 Presione **MENU** en el control remoto.
- 2 Utilice **▲/▼/◀/▶** para seleccionar **[Configuración] > [Imagen]**.

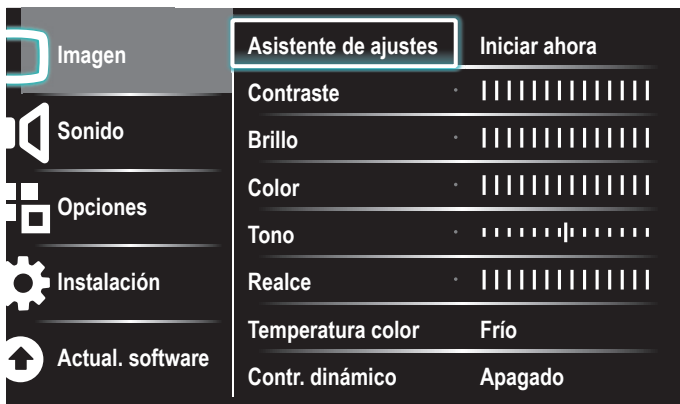

- 3 Utilice **▲/▼/◀/▶** para seleccionar uno de los ajustes de imagen y luego **OK** para ingresar al ajuste.
- 4 Ajuste la calidad de imagen.
Los siguientes ajustes de imagen se pueden configurar. Dependiendo del formato de la fuente de la imagen, algunos ajustes de imagen no están disponibles.

Elementos de ajuste	Descripción	
Asistente de ajustes	Ejecute el [Asistente de ajustes] para guiarle por los mejores ajustes de imagen y sonido.	
Contraste	Ajusta la intensidad de las áreas brillantes sin modificar las áreas oscuras.	
Brillo	Ajusta la intensidad y los detalles de las áreas oscuras.	
Color	Ajusta la intensidad de color.	
Tono	Ajusta el balance de color de una imagen.	
Realce	Ajusta el nivel de realce en los detalles de la imagen.	
Temperatura color	Frío	Tonos más azulados.
	Normal	Tonos estándar.
	Cálido	Tonos más anaranjados.
Contr. dinámico	Apagado	Desactiva el contraste dinámico.
	Encendido	Mejora automáticamente el contraste de una imagen.
Movim.natural HD	Apagado	Desactiva el movimiento natural digital.
	Minimum	Suaviza una imagen.
	Maximum	Suaviza una imagen al máximo.
Reduc. del ruido	Apagado	Desactiva la reducción de ruido.
	Encendido	Reduce el ruido de una imagen.
Artificio de reducción MPEG	Apagado	Desactiva la reducción de artefactos en MPEG.
	Encendido	Reduce la pixelación y la borrosidad y vibración mediante filtro digital.

Elementos de ajuste	Descripción	
Realce del color	Apagado	Desactiva la mejora de Color.
	Encendido	Hace los colores más vivos e intensos.
Active control	Apagado	Desactiva el control Activo.
	Encend c/sensor luz	Ajusta la retroiluminación para obtener la mejor calidad de imagen regulación para ello la intensidad de retroiluminación según las condiciones lumínicas de la sala.
	Encend s/sensor luz	Ajusta la retroiluminación para obtener la mejor calidad de imagen según la señal de vídeo entrante.
Format de pantalla	Automático	Consulte 'Resumen de formatos de pantalla' la página 23.
	Super zoom	
	4:3	
	Ampliar imág. 14:9	
	Ampliar imág. 16:9	
	Pantalla panorámica	
Modo selección	PC	Desactiva las características de mejora de la imagen, haciendo que el TV funcione únicamente como monitor.
	HDTV	Activa las características de mejora de la imagen para ofrecer una calidad de imagen mejorada.
Ajuste automático	La posición horizontal/vertical, reloj y fase de la pantalla de PC se ajusta automáticamente.	
Reloj	Para de estabilizar la pantalla del PC.	
Fase	Para mejorar la claridad de la pantalla del PC.	
Desfase Horizontal	Ajusta la posición horizontal de la imagen para la pantalla del PC.	
Desfase Vertical	Ajusta la posición vertical de la imagen para la pantalla del PC.	

- 5 Presione **MENU** para salir.

Nota

- **[Modo selección]** no aparecerá cuando las señales de entradas no sean de 720 x 480p 60Hz, 1280 x 720p 60Hz y 1920 x 1080p 24/30/60Hz.

Cambie el formato de pantalla

1 Presione **FORMAT** en el control remoto.

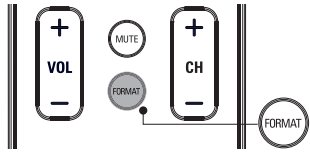

2 Utilice ▲/▼ para seleccionar un formato de pantalla y pulse **OK** para confirmar su opción.

Resumen de formatos de pantalla

Se pueden seleccionar modos de visualización cuando la emisora emite señales de vídeo de 16:9 ó 4:3. Y se pueden seleccionar 3 tipos de modos de visualización para señales de entrada de PC.

Para señal de vídeo 16:9 (480i, 480p, 720p)

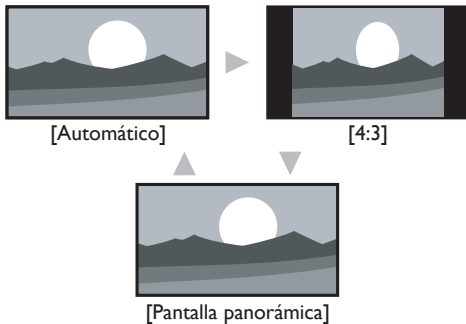

Automático

Al conectar dispositivos distintos a DTV y HDMI se amplía la imagen para ajustarla lo mejor posible a la pantalla.

La imagen se reproduce en tamaño normal en los dispositivos DTV y HDMI conectados. Los subtítulos pueden seguir siendo visibles.

4:3

Visualización de una imagen 16:9 en un tamaño a escala 4:3; la imagen se contrae horizontalmente. Las barras laterales aparecen en ambos extremos de la pantalla.

Pantalla panorámica

Muestra una imagen de 16:9 que se extiende horizontal y verticalmente.

Para señal de vídeo 16:9 (1080i, 1080p)

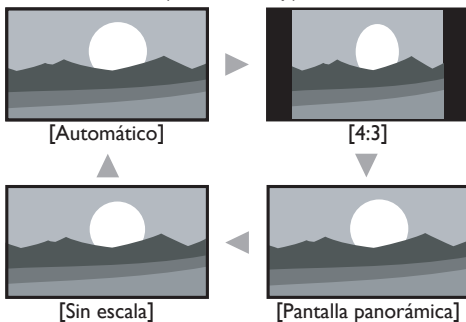

Automático

Al conectar dispositivos distintos a DTV y HDMI se amplía la imagen para ajustarla lo mejor posible a la pantalla.

La imagen se reproduce en tamaño normal en los dispositivos DTV y HDMI conectados. Los subtítulos pueden seguir siendo visibles.

4:3

Visualización de una imagen 16:9 en un tamaño a escala 4:3; la imagen se contrae horizontalmente. Las barras laterales aparecen en ambos extremos de la pantalla.

Pantalla panorámica

Muestra una imagen de 16:9 que se extiende horizontal y verticalmente.

Sin escala

Visualización de una imagen 16:9 en su tamaño original.

Para señal de vídeo 4:3

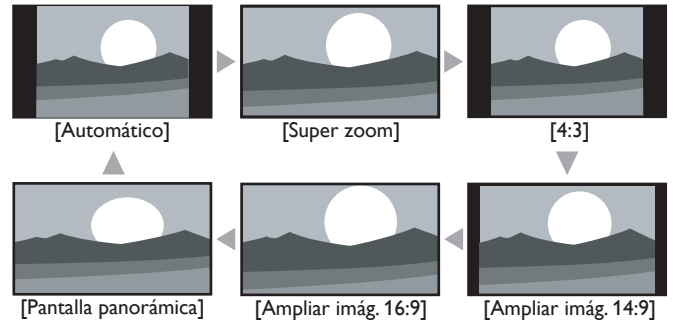

Automático

Al conectar dispositivos distintos a DTV y HDMI se amplía la imagen para ajustarla lo mejor posible a la pantalla.

La imagen se reproduce en tamaño normal en los dispositivos DTV y HDMI conectados. Los subtítulos pueden seguir siendo visibles.

Super zoom

Visualización de una imagen 4:3 en un tamaño a escala 16:9; la imagen se extiende vertical y horizontalmente y se amplía los bordes izquierdo y derecho.

Se recorta la parte superior e inferior de la imagen.

4:3

Visualización de una imagen 4:3 en su tamaño original. Las barras laterales aparecen en ambos extremos de la pantalla.

Ampliar imág. 14:9

Visualización de una imagen 4:3 en un tamaño a escala 14:9; la imagen se extiende vertical y horizontalmente. Se recorta la parte superior e inferior de la imagen. Aparecen barras laterales a ambos lados de la pantalla.

Ampliar imág. 16:9

Visualización de una imagen 4:3 en un tamaño a escala 16:9; la imagen se extiende vertical y horizontalmente. Se recorta la parte superior e inferior de la imagen.

Pantalla panorámica

Visualización de una imagen que se estira para ocupar la pantalla proporcionalmente.

Para señal de entrada del PC

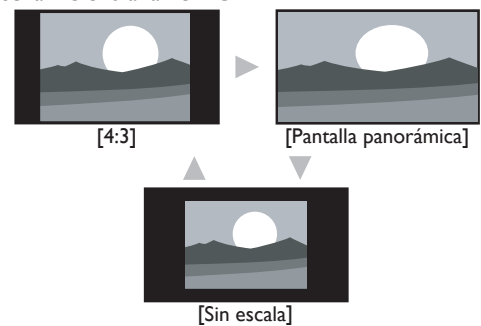

4:3

Visualización de una imagen que se extiende proporcionalmente. Las barras laterales aparecen en ambos extremos de la pantalla.

Pantalla panorámica

Visualización de una imagen que se estira para ocupar la pantalla proporcionalmente.

Sin escala

Visualización de una imagen en su tamaño original.

Nota

- Incluso si se selecciona **[Automático]** o **[Pantalla panorámica]** con una señal de vídeo de 16:9 aparece la barra lateral cuando la estación de radiodifusión transmite una señal de vídeo analógico de 4:3 convertida para que sea visible en la radiodifusión digital.

Usar la TV como monitor de PC

Utilice un conector VGA para conectar una PC a su TV. Para el sonido, agregue un cable de audio con un mini enchufe estéreo.

! Precaución

- Antes de conectar el PC, ajuste la frecuencia de actualización del monitor del PC a 60 Hz.

Resoluciones de pantalla admitidas

Las siguientes resoluciones de pantalla se admiten en el modo de PC:

Resolución	Tasa de actualización
640×480	60Hz
800×600	60Hz
1024×768	60Hz
1280×768	60Hz
1360×768	60Hz
1440×900	60Hz
1280×1024	60Hz
1400×1050	60Hz
1680×1050	60Hz
1920×1080	60Hz

Cambie los ajustes de sonido

- 1 Presione **MENU** en el mando a distancia y luego utilice **▲/▼/◀/▶** para seleccionar **[Configuración] > [Sonido]**.

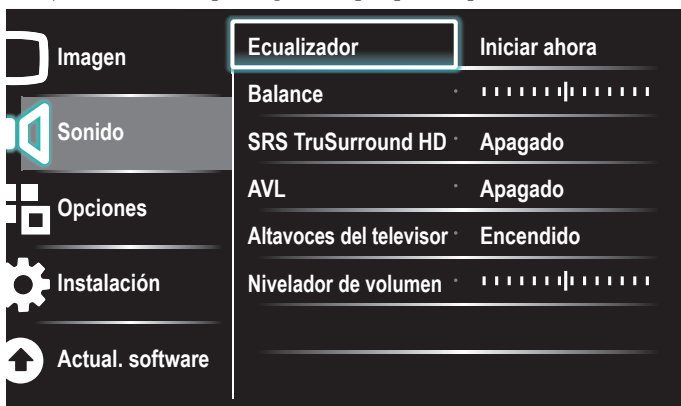

- 2 Utilice **▲/▼/◀/▶** para resaltar un ajuste de sonido y luego presione **OK** para seleccionarlo.
- 3 Ajuste de los siguientes elementos.
Los siguientes ajustes de sonido se pueden configurar. Dependiendo de la fuente del sonido, algunos ajustes de sonido no están disponibles.

Elementos de ajuste	Descripción	
Ecuador	Ajuste la calidad de tono para cada frecuencia.	
Balance	Ajusta el balance de los altavoces derecho e izquierdo para adaptarse del mejor modo a la posición de escucha.	
Idioma audio digital	Sólo está disponible para canales digitales, cuando se transmite en varios idiomas. Indica los idiomas de audio disponibles.	
Alternar audio	Principal	Disponible para canales analógicos cuando se transmite un programa de audio principal y uno secundario (SAP). Seleccione el programa de audio principal.
	SAP	Disponible para canales analógicos cuando se transmite un programa de audio principal y uno secundario (SAP). Seleccione el programa de audio secundario.
Mono/Estéreo	Mono	Emite audio en mono.
	Estéreo	Emite audio en estéreo.

Elementos de ajuste	Descripción		
SRS TruSurround HD	Apagado	Desactiva SRS TruSurround HD.	
	Encendido	Selecciona los modos disponibles para sonido surround.	
AVL (Nivelador automat. volumen)	Apagado	Desactiva AVL.	
	Encendido	Reduce los cambios bruscos del volumen, por ejemplo, durante los anuncios o al cambiar de canal.	
Altavoces del televisor	Apagado	Los altavoces no emitirán el sonido.	
	Encendido	Los altavoces emitirán el sonido.	
	Altavoces EasyLink	Puede controlar la salida de audio de los Dispositivos Compatibles con EasyLink conectados utilizando VOL +/- en el mando a distancia de esta unidad.	
Nivelador de volumen	Si un canal o un dispositivo de entrada está:	Demasiado Alto	Navegue hasta dicho canal o dispositivo de entrada y ajuste un nivel de volumen delta negativo según sus gustos personales.
		Demasiado Tenue	Navegue hasta dicho canal o dispositivo de entrada y ajuste un nivel de volumen delta positivo según sus gustos personales.

- 4 Presione **MENU** para salir.

Nota

- **[Contralar EasyLink]** debe activarse en el menú **[Preferencias]** para que el menú **[Altavoces del televisor]** esté disponible cuando seleccione **[Encendido]** o **[Altavoces EasyLink]**.

Usar el modo automático

- 1 Pulse **AUTO MODE** para definir la TV en un ajuste de imagen y de sonido predefinido.
- 2 Utilice **▲/▼** para seleccionar uno de los siguientes ajustes:
 - **[Personal]**: los ajustes personalizados que definió en el menú **[Imagen]**.
 - **[Deportes]**: ajustes de imagen vívidos y sonido claro para acción.
 - **[Estándar]**: para ver TV normal.
 - **[Cine]**: ajustes de imagen brillante para una experiencia cinematográfica.
 - **[Juego]**: optimizado para PC, consolas de juegos y videoconsolas.
 - **[Internet Video]**: optimizado para vídeo por internet con baja velocidad de bits.
 - **[Ahorro de Energía]**: ajustes Eco TV para un menor consumo de energía

Crear y usar listas de canales favoritos

Puede crear listas de sus canales de TV y estaciones de radio preferidos, de modo que pueda encontrar fácilmente esos canales.

Seleccione una lista de canales favoritos

- 1 Presione **FAV** en el control remoto

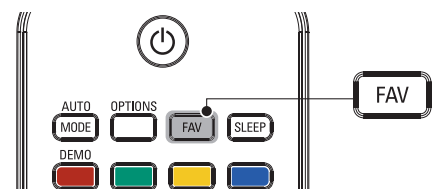

- ↳ Aparecen sus listas de canales favoritos.
- 2 Utilice **▲/▼** para resaltar una lista y luego presione **OK** para seleccionarla.

Cree o edite una lista de canales favoritos

- 1 Presione **FAV** en el mando a distancia para ver sus listas de canales favoritos.
- 2 Utilice **▲/▼** para resaltar una lista y luego presione **OK** para seleccionarla.
- 3 Presione **OPTIONS** para entrar en el modo de edición.
↳ Aparece una lista de canales.
- 4 Utilice **▲/▼** para resaltar un canal.
- 5 Presione **OK** para seleccionar o anular la selección del canal resaltado.
↳ Este canal se agrega o se elimina de la lista de canales favoritos.
- 6 Presione **MENU** para salir.

Cambiar a uno de los canales de una lista

- 1 Presione **OK** en el control remoto para mostrar la última lista que seleccionó.
- 2 Utilice **▲/▼** para resaltar un canal.
- 3 Presione **OK** para seleccionar el canal.
↳ La TV cambia a ese canal.



Consejo

- Presione **CH +/-** para seleccionar canales en una lista o presione las teclas numéricas para seleccionar canales que no estén en una lista.

Programe el reloj

Puede ajustar la hora en el TV.

Programe la hora automáticamente

Algunos canales digitales transmiten la hora. Para estos canales, puede ajustar la hora automáticamente y elegir el canal desde el cual se obtendrá la hora.

- 1 Presione **MENU** en el mando a distancia y luego utilice **▲/▼/◀/▶** para seleccionar **[Configuración] > [Instalación] > [Reloj] > [Modo reloj automático]**.
- 2 Seleccione **[Automático]** y, a continuación, presione **OK** para confirmar la elección.
- 3 Seleccione el canal del cual la TV debe tomar la hora.
 - Utilice **▲/▼** y, a continuación, presione **OK** para abrir el menú de **[Canal reloj automático]**.
 - Utilice **▲/▼** para resaltar un canal.
 - Presione **OK** para confirmar su opción.
- 4 (Opcional) Seleccione el huso horario.
 - Utilice **▲/▼** y, a continuación, presione **OK** para abrir el menú de **[Huso horario]**.
 - Utilice **▲/▼** para resaltar el huso horario.
 - Presione **OK** para confirmar su opción.
- 5 (Opcional) Programe el horario de verano.
 - Utilice **▲/▼** y, a continuación, presione **OK** para abrir el menú de **[Horario de verano]**.
 - Utilice **▲/▼** para resaltar **[Automático]** o **[Apagado]**.
 - Presione **OK** para confirmar su opción.
- 6 Presione **MENU** para salir.

Programe la hora manualmente

- 1 Presione **MENU** en el mando a distancia y luego utilice **▲/▼/◀/▶** para seleccionar **[Configuración] > [Instalación] > [Reloj] > [Modo reloj automático]**.
- 2 Seleccione **[Manual]**, y presione **OK** para confirmar su opción.
- 3 Utilice **▲/▼** para seleccionar **[Hora]** y luego presione **OK** para ajustar la hora. Utilice el formato HH:MM. Seleccione **[AM]/[PM]** para mañana o tarde.
- 4 Presione **BACK** para confirmar su opción.
- 5 Utilice **▲/▼** y, a continuación, presione **OK** para abrir el menú de **[Día]**.
- 6 Utilice **▲/▼** para seleccionar el día.
- 7 Presione **OK** para confirmar su opción.
- 8 Presione **MENU** para salir.

Ver subtítulos

Los subtítulos corresponden a una tecnología de ayuda que permite a las personas con problemas auditivos acceder a la programación de televisión. Los subtítulos muestran la parte del audio de la programación como texto superpuesto sobre el video.



Nota

- Es posible que el servicio de subtítulo no sea controlado por las opciones de menú de esta unidad si está viendo televisión a través de un receptor de cable o satélite externo. En tal caso, deberá utilizar las opciones de menú del receptor externo para controlar el Subtitulado.
- Los subtítulos no siempre usan ortografía y gramática correctas. No todos los programas de TV y comerciales de productos incluyen información de subtítulos. Consulte las listas de programas de TV de su área para conocer los canales de TV y los horarios en que se transmiten programas con subtítulos. Los programas con subtítulos por lo general se indican en las listas de TV con marcas de servicio como **[CC]**.

Vea los subtítulos

- 1 Presione **MENU** en el mando a distancia y luego utilice **▲/▼/◀/▶** para seleccionar **[Configuración] > [Opciones] > [Ajustes Subtit.] > [Subtítulos]**.
- 2 Utilice **▲/▼** para seleccionar **[Encendido]**, **[Apagado]** o **[Pantalla sin sonido]** y presione **OK** para confirmar su opción.
- 3 Presione **MENU** para salir.

DTV

Seleccione servicios de subtítulo DTV

- 1 Seleccione un servicio de subtítulos para canales digitales
 - Presione **MENU** en el mando a distancia y luego utilice **▲/▼/◀/▶** para seleccionar **[Configuración] > [Opciones] > [Ajustes Subtit.] > [Servicio de Subtítulos Digitales]**.
 - Utilice **▲/▼** para seleccionar uno de los servicios de subtítulos indicados y presione **OK** para confirmar su opción.

CS-1 a CS-6

Seleccione uno de ellos antes de cambiar cualquier otro elemento del menú **[Ajustes Subtit.]**. Seleccione **[CS-1]** en circunstancias normales.

- 2 Presione **MENU** para salir.

Seleccione cómo aparecen los subtítulos

Puede elegir el tamaño, la fuente, el color, el fondo y otras características del texto del subtítulo.

- 1 Presione **MENU** en el mando a distancia y luego utilice **▲/▼/◀/▶** para seleccionar **[Configuración] > [Opciones] > [Ajustes Subtit.] > [Opciones de Subtítulos Digitales]**.
- 2 Utilice **▲/▼** para resaltar una opción para subtítulos digitales, y presione **OK** para seleccionar la opción.
- 3 Utilice **▲/▼** para resaltar una configuración para la opción, y presione **OK** para confirmar su opción.
- 4 Presione **MENU** para salir.

Dificultades al ver subtítulos en la programación de DTV

Si tiene dificultades al ver los subtítulos en la programación de DTV, incluido HDTV, recibidos desde el proveedor de televisión suscrito, debe:

- consultar la información y los manuales/guías de cualquier consumidor sobre subtítulos electrónicos para programación de DTV proporcionada por su proveedor de televisión suscrito;
- asegurarse de que la función de subtítulos de su decodificador de señales, si corresponde, esté encendido; y,
- asegurarse de que la función de subtítulos en su DTV esté activada.

Si aún no puede ver los subtítulos en la programación de DTV, debe ponerse en contacto con el proveedor de televisión para obtener ayuda.

TV

Seleccione servicios de subtítulos

- 1 Seleccione un servicio de subtítulos para canales analógicos.
 - Presione **MENU** en el mando a distancia y luego utilice **▲/▼/◀/▶** para seleccionar **[Configuración] > [Opciones] > [Ajustes Subtit.] > [Servicio de subtítulos]**.
 - Utilice **▲/▼** para seleccionar uno de los servicios de subtítulos indicados y presione **OK** para confirmar su opción.
- 2 Presione **MENU** para salir.

Nota

- No todos los servicios de subtítulos se usan a través de un canal de TV durante la transmisión de un programa con subtítulos.

Resumen de servicios de subtítulos

Servicio	Descripción
CC-1 y T-1;	son los servicios primarios de subtítulos y texto. Los subtítulos o el texto se muestran en el mismo idioma que el diálogo del programa (hasta 4 líneas de escritura sobre la pantalla del televisor; sin tapar zonas relevantes de la imagen).
CC-3 y T-3;	sirven como canales de datos preferidos. Los subtítulos o el texto se muestran con frecuencia en un idioma secundario.
CC-2, CC-4, T-2 y T-4;	están raramente disponibles y las emisoras los utilizan solamente en circunstancias especiales, por ejemplo cuando [CC-1] y [CC-3] o [T-1] y [T-3] no están disponibles. <ul style="list-style-type: none">• Hay 3 modos de visualización según los programas: Modo "Paint-on": Visualiza inmediatamente en la pantalla del televisor los caracteres introducidos. Modo "Pop-on": Una vez que los caracteres son almacenados en memoria, se muestran todos a la vez. Modo "Roll-up": Muestra los caracteres continuadamente mediante desplazamiento de líneas (máximo 4 líneas).

Programar el temporizador

Siempre puede poner el TV en modo de reposo antes o reiniciar el temporizador de desconexión automática durante la cuenta atrás.

- 1 Presione **SLEEP** para ajustar el temporizador de apagado. (También puede programar el temporizador de desconexión automática en el menú **[Opciones]**.)
- 2 Utilice **SLEEP** o **◀/▶** repetidamente para modificar la cantidad de tiempo (en incrementos de 30 minutos hasta 180 minutos).
 - Cada presión de **SLEEP** o **▶** aumentará el tiempo en 5 minutos.
 - Cada vez que presiona **◀** el tiempo incrementará en 5 minutos.
 - Después del ajuste, puede visualizarse el temporizador de apagado, para su comprobación, **SLEEP**.



Consejo

Para cancelar el temporizador de apagado

- Utilice **SLEEP** o **◀/▶** repetidamente hasta que aparezca "0" en la pantalla del televisor.

Usar control infantil y niveles de bloqueo

Puede evitar que los niños vean ciertos programas o canales bloqueando los controles de la TV y usando clasificaciones.

Programa su PIN

- 1 Presione **MENU** en el mando a distancia y luego utilice **▲/▼/◀/▶** para seleccionar **[Configuración] > [Opciones] > [Bloqueo infantil]**.
- 2 Ingrese su PIN de 4 dígitos con los **Botones numéricos** del control remoto.
 - Si no se ha asignado un PIN, introduzca **[0], [0], [0], [0]**.

Cambie su PIN

- 1 Presione **MENU** en el mando a distancia y luego utilice **▲/▼/◀/▶** para seleccionar **[Configuración] > [Opciones] > [Cambiar código]**.
- 2 Ingrese su PIN de 4 dígitos con los **Botones numéricos** del control remoto.
 - Si tiene un código, ingréselo.
 - Si no tiene un PIN, introduzca **[0], [0], [0], [0]**.
 - Si ha olvidado su PIN, introduzca **[0], [7], [1], [1]**.
- 3 Introduzca su PIN nuevo.
- 4 Introduzca nuevamente su PIN para confirmar.
- 5 Presione **MENU** para salir.

Bloquee la TV

Esta sección describe cómo bloquear todos los canales de la TV. A la hora especificada, la pantalla se queda en blanco y el audio se silencia.

- 1 Asegúrese de que el reloj esté ajustado en la hora actual. (Vea 'Programa el reloj' en la página 25.)
- 2 Presione **MENU** en el mando a distancia y luego utilice **▲/▼/◀/▶** para seleccionar **[Configuración] > [Opciones] > [Bloqueo infantil]**.
- 3 Introduzca su PIN. (Vea 'Programa su PIN' en la página 26.)
- 4 Utilice **▲/▼** para seleccionar **[Bloquear después]**, y luego pulse **OK**.
- 5 Presione **OK** para seleccionar **[Temporizador]**.
- 6 Presione **▲/▼** para seleccionar **[Encendido]** y activar la función **[Bloquear después]**. Seleccione **[Apagado]** para desactivar la función.
- 7 Presione **OK** para confirmar su opción.
- 8 Presione **▲/▼** para seleccionar **[Hora]** y presione **▶** para ajustar la hora. Utilice el formato HH:MM y seleccione **[AM]/[PM]** para la mañana o la tarde.

- 9 Presione **BACK** para confirmar la hora.
- 10 Presione **MENU** para salir.
- 11 Apague la TV y enciéndala nuevamente.

Bloqueo de canales o fuentes de entrada

En esta sección se describe cómo bloquear las fuentes de entrada o los canales especificados. Los canales se pueden seleccionar, pero la pantalla aparece vacía y el audio silenciado.

- 1 Presione **MENU** en el control remoto y luego utilice **▲/▼/◀/▶** para seleccionar **[Configuración] > [Opciones] > [Bloqueo infantil]**.
- 2 Introduzca su PIN. (Vea 'Programa su PIN' en la página 26.)
- 3 Utilice **▲/▼** para seleccionar **[Bloqueo de canales]**, luego presione **OK**.

Ajustes Subtit.	Bloquear después	Temporizador
Temporizador	Bloqueo de canales	Seleccionar
Bloqueo infantil	Niveles bloqueo TV	Seleccionar
Cambiar código	Películas prohibidas	Seleccionar
Demo	Bloqueo inglés canadiense	Seleccionar
	Bloqueo francés canadiense	Seleccionar

- 4 Utilice **▲/▼** y luego presione **OK** repetidamente para alternar entre bloqueado y desbloqueado. Cada clasificación tiene un gráfico de cuadro que indica si está bloqueada:
 - Un cuadro con una **x** indica que el canal o la fuente de entrada está bloqueado.
 - Un cuadro vacío indica que el canal o la fuente de entrada no está bloqueado.
- 5 Presione **MENU** para salir.

Utilice los niveles de bloqueo de TV

La TV está equipada con un chip antiviolencia que permite controlar el acceso a programas individuales según su clasificación de edad y de contenido. La empresa de televisión o el proveedor del programa envían los datos sobre el contenido del programa. Si recibe canales a través de un codificador de señales o de cable conectado mediante HDMI, no puede usar el bloqueo por clasificación de TV. El decodificador de señales o de cable debe estar conectado mediante conectores de RF o AV.

- 1 Presione **MENU** en el control remoto y luego utilice **▲/▼/◀/▶** para seleccionar **[Configuración] > [Opciones] > [Bloqueo infantil]**.
- 2 Introduzca su PIN. (Vea 'Programa su PIN' en la página 26.)
- 3 Utilice **▲/▼** para seleccionar **[Niveles bloqueo TV]**, luego presione **OK**.
- 4 Utilice **▲/▼** y luego presione **OK** repetidamente para alternar entre bloqueado y desbloqueado. Cada clasificación tiene un gráfico de cuadro que indica si está bloqueada:
 - Si el cuadro tiene una **x** indica que todos los elementos de la lista de clasificación de contenido están bloqueados.
 - Un cuadro vacío indica que no hay elementos bloqueados en el contenido de la lista de clasificaciones.
 - Si el cuadro tiene una **/** indica que algunas opciones de clasificación de contenidos ya están bloqueadas y otras permaneces desbloqueadas.

Bloquear después	<input type="checkbox"/> Todo
Bloqueo de canales	<input type="checkbox"/> No
Niveles bloqueo TV	<input type="checkbox"/> TV-Y
Películas prohibidas	<input type="checkbox"/> TV-Y7
Bloqueo inglés canadiense	<input type="checkbox"/> TV-G
Bloqueo francés canadiense	<input type="checkbox"/> TV-PG
	<input type="checkbox"/> TV-14
	<input type="checkbox"/> TV-MA

- Cuando selecciona **[Todo]**, todos los elementos de la lista de clasificación se bloquean.
- Cuando selecciona **[No]**, quedarán bloqueados los programas sin clasificación y los programas con una clasificación de Ninguno.
- Cuando bloquea una clasificación, todas las clasificaciones de las categorías de edad inferiores se bloquean automáticamente.

- 5 Presione **MENU** para salir.

Resumen de niveles de bloqueo de TV

Clasificación de edad	Clasificación de contenido
Todo	Ninguno
No	Ninguno
TV-Y:	adecuado para niños de todas las edades, con temas y elementos dirigidos a niños de 2 a 6 años. Ninguno
TV-Y7:	programas diseñados para niños de 7 años o más. [Fantasia] [Violencia]
TV-G:	programas aptos para todas las edades. Estos programas contienen poca violencia o no la contienen, sin lenguaje subido de tono y pocos o ningún diálogo o situación de índole sexual. Ninguno
TV-PG:	programas que contienen elementos que algunos padres pueden considerar inapropiados para niños menores y que pueden necesitar de la orientación de un adulto. Estos programas pueden contener violencia, diálogos o situaciones de índole sexual y lenguaje subido de tono en un nivel moderado. [Diálogo] [Idioma] [Sexo] [Violencia]
TV-14:	programas que contienen elementos que pueden ser inapropiados para menores de 14 años. Estos programas incluyen uno o más de los siguientes contenidos: violencia intensa, situaciones sexuales intensas, diálogos sugerentes y lenguaje ofensivo. [Diálogo] [Idioma] [Sexo] [Violencia]
TV-MA:	programas dirigidos a adultos que pueden ser inapropiados para menores de 17 años. Estos programas pueden contener violencia gráfica, actividad sexual explícita y/o lenguaje obsceno o indecente. [Idioma] [Sexo] [Violencia]

Nota

- El V-Chip puede bloquear los programas no clasificados por "CEA-608-E sec. L3". Si se utiliza la opción de bloqueo de programas **[No]**, **[NR]**, **[E]** o **[E]** de **[Niveles bloqueo TV]**, **[Películas prohibidas]**, **[Bloqueo inglés canadiense]** o **[Bloqueo francés canadiense]** respectivamente, "se puede obtener unos resultados extraños y la unidad podrá dejar de recibir boletines de emergencia u otros tipos de programas:" · Boletines de Emergencia (como mensajes EAS, advertencias meteorológicas y demás) · Programas originados a nivel local · Noticias · Política · Anuncios de servicio público · Religión · Deportes · Meteorología.

Utilice el bloqueo de películas prohibidas

Puede controlar la visualización de películas según su clasificación de la Asociación Cinematográfica de Estados Unidos (MPAA).

- 1 Presione **MENU** en el control remoto y luego utilice **▲/▼/◀/▶** para seleccionar **[Configuración] > [Opciones] > [Bloqueo infantil]**.
- 2 Introduzca su PIN. (Vea 'Programe su PIN' en la página 26.)
- 3 Seleccione uno de los menús de bloqueo de películas prohibidas.
 - En Estados Unidos, seleccione **[Películas prohibidas]**.
 - En Canadá, seleccione **[Bloqueo inglés canadiense]** o **[Bloqueo francés canadiense]**.

La siguiente pantalla muestra la clasificación en **[Películas prohibidas]**.

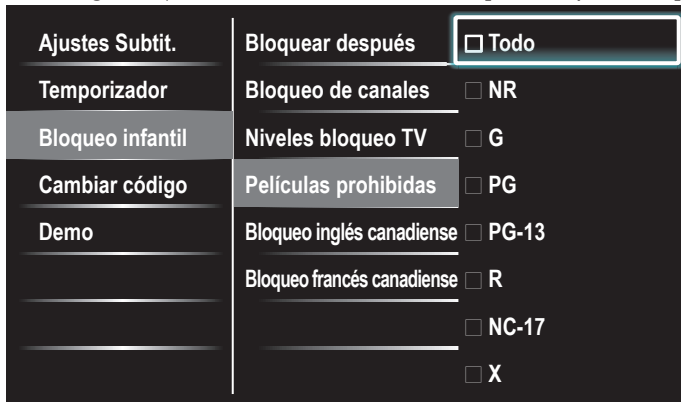

- 4 Utilice **▲/▼** y luego presione **OK** repetidamente para alternar entre bloqueo y desbloqueo. Cada clasificación tiene un gráfico de cuadro que indica si está bloqueada:
 - Si el cuadro tiene una **x** indica que todos los elementos de la clasificación están bloqueados.
 - Un cuadro vacío indica que no hay elementos en la clasificación que estén bloqueados.
 - Cuando selecciona **[Todo]**, todos los elementos de la lista de clasificación se bloquean.
- 5 Presione **MENU** para salir.

Resumen de clasificaciones de películas de EE.UU.

Clasificación	Descripción
Todo	Todos los elementos de la lista de clasificación están bloqueados.
NR	Sin clasificación.
G	Películas con contenido moderado, adecuadas para todas las edades.
PG	Películas para las cuales se sugiere supervisión de los padres. Pueden contener algunas escenas subidas de tono o violentas, o algo de lenguaje indecente.
PG-13	Películas para las que se sugiere supervisión de los padres para niños menores de 13 años.
R	Restringidas. Estas películas generalmente contienen escenas de sexo ofensivas o lenguaje vulgar y pueden ser inapropiadas para menores de 17 años. Se requiere del permiso u orientación de los padres.
NC-17	Aún con permiso de los padres, se prohíbe para menores de 17 años. Sexo, violencia o lenguaje vulgar más ofensivos.
X	Películas centradas generalmente en sexo, violencia o lenguaje inadecuado. También se las conoce como pornografía.

Resumen de clasificaciones de películas de Canadá

Clasificación	Descripción
Todo	Todos los elementos de la lista de clasificación están bloqueados.
E	Programa exento.
C	Programación adecuada para niños menores de 8 años. No está permitida la irreverencia o el contenido sexual de ningún nivel. Mínima violencia cómica.
C8+	Adecuadas para niños de 8 años y más. Están permitidos la violencia de baja intensidad y el terror de fantasía.
G	Películas con contenido moderado, adecuadas para todas las edades.
PG	Películas para las cuales se sugiere supervisión de los padres. Pueden contener algunas escenas subidas de tono o violentas, o algo de lenguaje indecente.
14+	Programación dirigida a niños de 14 años o más. Pueden contener escenas de violencia intensa, fuerte irreverencia y representaciones de actividad sexual dentro del contexto de una historia.
18+	Programación dirigida a espectadores 18 años o más. Pueden contener violencia intensa, lenguaje subido de tono y actividad sexual.

Resumen de clasificaciones de películas en francés de Canadá

Clasificación	Descripción
Todo	Todos los elementos de la lista de clasificación están bloqueados.
E	Programa exento.
G	Adecuadas para todas las edades, con poca o ninguna violencia y poco o ningún contenido sexual.
8ans+	Películas adecuadas para niños de 8 años o más, que pueden contener un poco de violencia, algo de lenguaje grosero, o poco o ningún contenido sexual.
13ans+	Películas adecuadas para niños de 13 años o más, con violencia, situaciones sexuales y lenguaje subido de tono en un nivel moderado. A los menores de 13 años debe acompañarlos un adulto.
16ans+	Películas adecuadas para niños de 16 años o más, con violencia intensa, lenguaje subido de tono y fuerte contenido sexual.
18ans+	Sólo para adultos, con violencia extrema y contenido sexual gráfico o pornografía.

Nota

- EIV-Chip puede bloquear los programas no clasificados por "CEA-608-E sec. L3". Si se utiliza la opción de bloqueo de programas **[No]**, **[NR]**, **[E]** o **[E]** de **[Niveles bloqueo TV]**, **[Películas prohibidas]**, **[Bloqueo inglés canadiense]** o **[Bloqueo francés canadiense]** respectivamente, "se puede obtener unos resultados extraños y la unidad podría dejar de recibir boletines de emergencia u otros tipos de programas":
 - Boletines de Emergencia (como mensajes EAS, advertencias meteorológicas y demás)
 - Programas originados a nivel local · Noticias · Política · Anuncios de servicio público · Religión · Deportes · Meteorología.

Utilice el bloqueo de clasificación regional

Puede controlar el acceso a programas digitales según las clasificaciones regionales descargadas. Antes de descargar una tabla de clasificación, asegúrese de que se transmitan clasificaciones regionales.

- 1 Presione **MENU** en el control remoto y luego utilice **▲/▼/◀/▶** para seleccionar **[Configuración] > [Opciones] > [Bloqueo infantil]**.
- 2 Introduzca su PIN. (Vea 'Programe su PIN' en la página 26.)
- 3 Utilice **▲/▼** para seleccionar **[Clasificación regional]**, luego presione **OK**.
- 4 Utilice **▲/▼** y luego presione **OK** repetidamente para alternar entre bloqueo y desbloqueo. Cada clasificación tiene un gráfico de cuadro que indica si está bloqueada:

- Si el cuadro tiene una **x**, indica que la clasificación está bloqueada.
- Si está vacío, indica que la clasificación no está bloqueada.

5 Presione **MENU** para salir.

Usar el modo demo

Puede usar las demostraciones para comprender mejor las opciones de la TV.

- 1 Presione **MENU** en el mando a distancia y luego utilice **▲/▼/◀/▶** para seleccionar **[Configuración] > [Opciones] > [Demo]**. Asimismo, puede entrar en el modo de demostración pulsando **DEMO**.
- 2 Utilice **▲/▼** para resaltar una demostración y pulse **OK** para iniciar la demostración.
- 3 Siga las instrucciones en pantalla para disfrutar la demostración.
- 4 Pulse **MENU** para salir.

Usar Philips EasyLink

La TV admite Philips EasyLink, que permite reproducción de un toque y puesta en espera de un toque entre los dispositivos compatibles con EasyLink. Los dispositivos compatibles se deben conectar a través de un conector HDMI.

Reproducción de un toque

Cuando conecta la TV a dispositivos que admiten reproducción de un toque, puede controlar la TV y los dispositivos con un mismo control remoto. Por ejemplo, cuando pulsa **▶ (Reproducir)** en el control remoto del DVD, la TV cambia automáticamente al canal correcto para mostrarle el contenido del DVD.

Puesta en espera de un toque

Cuando conecte la TV a dispositivos que admitan la puesta en espera, puede usar el control remoto de la TV para poner la TV y todos los dispositivos HDMI conectados en espera. Puede poner los dispositivos en espera de un toque con el control remoto de cualquiera de los dispositivos HDMI.

Control de audio del sistema

Si conecta su TV a dispositivos compatibles con HDMI CEC, el TV puede cambiar automáticamente para reproducir audio desde el dispositivo conectado. Para utilizar audio con una sola pulsación, debe asignar la entrada de audio del dispositivo al TV. Puede utilizar el mando a distancia del dispositivo conectado para ajustar el volumen.

El reenvío de clave RC (mando a distancia)

El reenvío de clave RC le permite controlar los dispositivos compatibles con EasyLink utilizando el mando a distancia de su TV.

Active Contralar EasyLink

- 1 Presione **MENU** en el mando a distancia y luego utilice **▲/▼/◀/▶** para seleccionar **[Configuración] > [Instalación] > [Preferencias] > [EasyLink] > [Contralar EasyLink]**.
- 2 Utilice **▲/▼** para seleccionar **[Encendido]**.

Nota

- Seleccione **[Apagado]** para desactivar esta función.
- Philips no garantiza la interoperabilidad al 100% con todos los dispositivos HDMI CEC.
- El dispositivo compatible con EasyLink se debe encender y seleccionar como fuente.

[Contralar EasyLink] debe ser activada en el **[Preferencias]** de menú para hacer que el **[Altavoces del televisor]** del menú disponibles en el menú **[Sonido]**.

EasyLink

Esta función le permite utilizar las funciones vinculadas entre los dispositivos de nuestra marca con capacidades EasyLink y esta unidad a través de un cable HDMI.

- 1 Presione **MENU** en el mando a distancia y luego utilice **▲/▼/◀/▶** para seleccionar **[Configuración] > [Instalación] > [Preferencias] > [EasyLink]**.

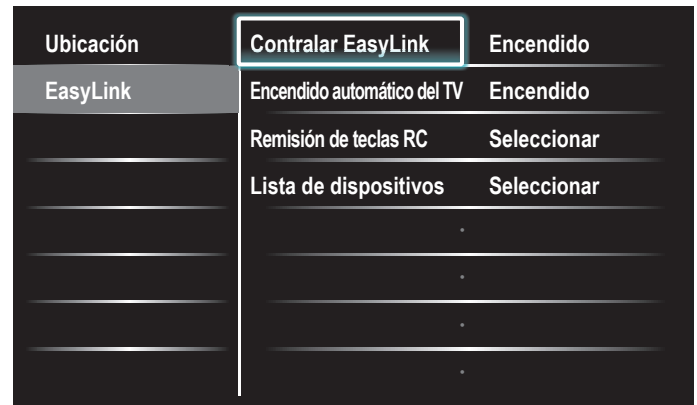

- 2 Utilice **▲/▼** para resaltar el ajuste deseado y presione **OK** para seleccionarlo.

- 3 Ajuste de los siguientes elementos.

[Contralar EasyLink]

Ajuste la opción **[Encendido]** o **[Apagado]** de EasyLink. Los ajustes adicionales siguientes desaparecerán si selecciona **[Apagado]**.

Utilice **▲/▼** para seleccionar la opción deseada, y presione **OK**.

Apagado	Desactive todas las funciones EasyLink.
Encendido	Seleccione este valor si ha conectado un dispositivo externo compatible con la función EasyLink.

[Encendido automático del TV]

Utilice **▲/▼** para seleccionar la opción deseada, y presione **OK**.

Apagado	Este aparato permanecerá en modo de reposo aunque encienda el dispositivo EasyLink conectado.
Encendido	Esta unidad se enciende automáticamente cuando enciende el dispositivo EasyLink conectado.

[Remisión de teclas RC]

Utilice **▲/▼** para seleccionar la opción deseada, y presione **OK**.

HDMI1 para HDMI4	Seleccione habilitar o inhabilitar el reenvío de clave RC si esta unidad está conectada mediante HDMI1 a HDMI4 a los dispositivos EasyLink.
-------------------------	---

[Lista de dispositivos]

Esta función le permite ver el nombre de producto de los dispositivos conectados.

Utilice **▲/▼** para seleccionar el dispositivo HDMI deseado entre los que aparecen en la pantalla de la TV, y luego presione **OK**.

- 4 Utilice **MENU** para salir.

Configurar la ubicación como casa

Puede definir la ubicación de la TV en **[Casa]** o **[Tienda]**. Elija **[Casa]** de modo que pueda cambiar el ajuste predefinido de imagen y sonido.

- 1 Presione **MENU** en el mando a distancia y luego utilice **▲/▼/◀/▶** para seleccionar **[Configuración]** > **[Instalación]** > **[Preferencias]** > **[Ubicación]**.
- 2 Seleccione **[Casa]** y presione **OK** para confirmar su opción.
- 3 Presione **MENU** para salir.

Nota

- Debe configurar **[Casa]**. De lo contrario, los ajustes de sonido e imagen personalizados no se memorizarán cuando el televisor pase al modo de reposo.

Red

Configure los ajustes de conexión de red para poder utilizar la función Netflix, la función de radio por internet vTuner, VUDU, Twitter o la función de actualización por red.

Selección de red

Haga la selección que prefiera antes de proceder a hacer la prueba de conexión **[Prueba de Conexión]** o hacer otros ajustes en la sección **[Red]**.

- 1 Presione **MENU** en el mando a distancia y luego utilice **▲/▼/◀/▶** para seleccionar **[Configuración]** > **[Instalación]** > **[Red]** > **[Selección de red]**.
- 2 Utilice **▲/▼** para seleccionar un ajuste y presione **OK**.

Elementos de ajuste	Descripción
Por cable	Seleccione el uso de un cable de Ethernet para conectarse al internet si tiene una conexión con cable.
Inalambrico	Seleccione el uso de un adaptador USB LAN sin cable para establecer una conexión inalámbrica al internet.

- 3 Presione **MENU** para salir.

Prueba de Conexión

Siga estos pasos para comprobar su conexión a internet después de haber conectado un cable Ethernet o configurado manualmente los ajustes de red, como la dirección IP, los valores de DNS, etc.

- 1 Presione **MENU** en el mando a distancia y luego utilice **▲/▼/◀/▶** para seleccionar **[Configuración]** > **[Instalación]** > **[Red]** > **[Prueba de Conexión]**.

La prueba de conexión comenzará automáticamente y el resultado de ésta aparecerá momentos después de que la prueba finalice.

- **[Comprobando...]**: La prueba está en progreso.
- **[Prueba superada]**: La prueba de conexión se ha completado satisfactoriamente.
- **[Falla]**: Falló la prueba de conexión. Compruebe las configuraciones de conexión.

Presione **OK** para acceder a la lista de pantalla de confirmación de estado de la red.

- 2 Presione **MENU** para salir.

Nota

- Si la prueba de conexión es satisfactoria, ya puede utilizar Netflix, la radio por internet vTuner, VUDU, Twitter o la función de actualización por red utilizando internet sin tener que realizar ajustes adicionales.
- Si la prueba de conexión falla, compruebe si el cable de Ethernet está conectado correctamente al televisor. Compruebe también si ha dado correctamente todos los detalles requeridos para la conexión LAN inalámbrica.

Red inalámbrica

Éste menú sólo se visualiza con el ajuste **[Inalambrico]** en **[Selección de red]**. Para poder utilizar una red inalámbrica es necesario establecer una conexión con el Punto de Acceso LAN Inalámbrico (AP) (p.ej., enrutador inalámbrico).

Configuración de la red inalámbrica (Auto)

Busque redes inalámbricas automáticamente y seleccione el nombre de red inalámbrica (SSID) de la lista.

- 1 Presione **MENU** en el mando a distancia y luego utilice **▲/▼/◀/▶** para seleccionar **[Configuración]** > **[Instalación]** > **[Red]** > **[Red inal]** > **[Configuración del red inal]** > **[Auto]**.
 - Esta unidad comenzará a buscar redes inalámbricas automáticamente.
- 2 Aparecerá la lista de redes inalámbricas. Utilice **▲/▼** para seleccionar el nombre de la red inalámbrica adecuada (SSID), luego presione **OK**.
- 3 Utilice **▲/▼** para seleccionar el ajuste de autenticación de la red inalámbrica seleccionada.
 - Para obtener una red inalámbrica con ajuste de autenticación, seleccione el ajuste de autenticación según el tipo de seguridad de la red inalámbrica.
 - Para obtener una red inalámbrica sin ajuste de autenticación, seleccione **[Ninguno]**.

[Ninguno]

Ajuste la autenticación en **[Ninguno]**.

[WEP]

Ajuste la autenticación en **[WEP]**.

[WPA-PSK (TKIP)]

Ajuste la autenticación en **[WPA-PSK (TKIP)]**.

[WPA-PSK (AES)]

Ajuste la autenticación en **[WPA-PSK (AES)]**.

[WPA2-PSK (TKIP)]

Ajuste la autenticación en **[WPA2-PSK (TKIP)]**.

[WPA2-PSK (AES)]

Ajuste la autenticación en **[WPA2-PSK (AES)]**.

- Si selecciona **[WEP]**, **[WPA-PSK (TKIP)]**, **[WPA-PSK (AES)]**, **[WPA2-PSK (TKIP)]** o **[WPA2-PSK (AES)]**, Clave WEP/WPA aparecerá la pantalla de entrada. Introduzca la tecla WEP/WPA de la red inalámbrica seleccionada utilizando **▲/▼/◀/▶**, y presione **OK**.
 - [Clear]** : Borre el número o palabra especificada.
 - [All clear]** : Borre todos los números o palabras especificadas.
 - [a/A/@]** : Cambie entre abc, ABC y @!?
 - [Cancel]** : Muestra la pantalla de cancelación.
 - [OK]** : Establezca el número o palabra especificada.
- Aparecerá el mensaje de confirmación. Seleccione **[Si]** para completar los ajustes.

- 4 Presione **MENU** para salir.

Nota

- En caso de una red inalámbrica con ajuste de autenticación, aparecerá un icono de una llave a la derecha del nombre de la red inalámbrica (SSID).
- El icono de señal muestra la intensidad de la señal.
- La tecla WEP/WPA aparecerá en forma de asteriscos en la pantalla de confirmación.
- El adaptador LAN inalámbrico para USB soporta las siguientes especificaciones.
 - Estándares inalámbricos : IEEE 802.11 b/g/n
 - Espectro de frecuencia : 2,4GHz
 - Protocolo de seguridad : WEP/WPA/WPA2

Configuración de la red inalámbrica (Indique manualm. su SSID)

Ajuste la conexión al Punto de Acceso LAN Inalámbrico (AP) (p.ej., enrutador inalámbrico) manualmente introduciendo el nombre de la red inalámbrica (SSID).

- 1 Presione **MENU** en el mando a distancia y luego utilice **▲/▼/◀/▶** para seleccionar **[Configuración]** > **[Instalación]** > **[Red]** > **[Red inal]** > **[Configuración del red inal]** > **[Indique manualm. su SSID]**.

- Aparece la pantalla para hacer la entrada del nombre (SSID) del Punto de Acceso LAN Inalámbrico (AP) (pej., enrutador inalámbrico). Escriba el nombre (SSID) de la red inalámbrica utilizando ▲/▼/◀/▶, y presione **OK**.
[Clear] : Borre el número o palabra especificada.
[All clear] : Borre todos los números o palabras especificadas.
[a/A/@] : Cambie entre abc, ABC y @!?
[Cancel] : Muestra la pantalla de cancelación.
[OK] : Establezca el número o palabra especificada.

2 Siga los pasos 3 a 4 en 'Configuración de la red inalámbrica(Auto)' en las página 30.

Estado de la red inalámbrica

Éste menú sólo se visualiza con el ajuste **[Inalámbrico]** en **[Selección de red]**. Puede comprobar el estado de la red inalámbrica.

- Presione **MENU** en el mando a distancia y luego utilice ▲/▼/◀/▶ para seleccionar **[Configuración]** > **[Instalación]** > **[Red]** > **[Red inal]** > **[Estado de la red inal]**.
 - Se visualiza la lista con el estado de la red inalámbrica.
- Presione **MENU** para salir.

Configuración IP

En los siguientes casos, seleccione **[Configuración IP]** para establecer cada ajuste según se lo requiera.

- Cuando falló la prueba de conexión con la configuración de **[Prueba de Conexión]**.
 - Cuando su proveedor local de servicios de internet le enseñe a realizar los ajustes específicos de conformidad con el entorno de su red.
- Presione **MENU** en el mando a distancia y luego utilice ▲/▼/◀/▶ para seleccionar **[Configuración]** > **[Instalación]** > **[Red]** > **[Configuración IP]**.
 - Utilice ▲/▼ para seleccionar un ajuste y presione **OK**.

Elementos de ajuste		Descripción
Modo de configuración de IP	Auto	Establece la configuración de IP de forma automática.
	Manual	Establece la configuración de IP de forma manual.
Dirección IP* ^{1,3}		Un conjunto de números que se asignan a dispositivos que intervienen en una red informática.
Máscara de Subred* ^{1,3}		Una máscara que se utiliza para determinar a qué subred pertenece una dirección IP.
Puerta de Enlace* ^{1,3}		Dirección IP del dispositivo de red (como, por ejemplo, un router) que proporciona acceso a internet.
Modo de configuración de DNS	Auto	Establece la configuración de la DNS de forma automática.
	Manual	Establece la configuración de la DNS de forma manual.
DNS Primario* ^{2,3}		Un servidor que se ocupa del nombre y la dirección IP en todo internet.
DNS Secundario* ^{2,3}		Un servidor que se ocupa del nombre y la dirección IP en todo internet.
Dirección MAC		Una dirección que reconoce los dispositivos que están conectados a la red. También se denomina Dirección de Hardware.

- *¹ Sólo se pueden seleccionar opciones cuando **[Modo de configuración de IP]** está ajustado en **[Manual]**.
- *² Sólo se pueden seleccionar opciones cuando **[Modo de configuración de DNS]** está ajustado en **[Manual]**.
- *³ Utilice ▲/▼ o **Botones numéricos** para introducir números. Cuando presione ▲/▼ para introducir números, después presione **OK** o introduzca los dígitos triples utilizando **Botones numéricos**; el cursor se desplaza al siguiente campo de entrada. Cuando presione ▲/▼ para introducir números, después presione **OK** o introduzca los dígitos triples utilizando **Botones numéricos** en el campo de entrada situado más a la derecha; los números se guardarán y se regresará al menú anterior.

3 Presione **MENU** para salir.

Nota

- El rango de números que se pueden especificar es de 0 a 255.
- Si ingresa un número superior a 255, el número quedará automáticamente en 255.
- Los números ingresados manualmente se guardarán aun si ha cambiado la configuración a **[Auto]**.
- Cuando ingrese un número incorrecto, presione **Botones de color (rojo)** para cancelar la acción. (el número volverá a **[0]**.)
- Si desea ingresar un número de 1 ó 2 dígitos en una celda, presione **OK** para avanzar a la próxima celda.
- Si la dirección IP ingresada o el número predeterminado de puerta de enlace o DNS principal es el mismo que el de la configuración predeterminada, la configuración de la dirección IP se determinará en **[Auto]**. (El número ingresado manualmente será guardado).
- Cuando se determine la configuración de la dirección IP en **[Manual]**, la configuración de la dirección IP será automáticamente **[Manual]** y cuando la configuración de la dirección IP se determine en **[Auto]**, puede seleccionar **[Auto]** o bien **[Manual]** para realizar la configuración de DNS.

Configuración de proxy

- Presione **MENU** en el mando a distancia y luego utilice ▲/▼/◀/▶ para seleccionar **[Configuración]** > **[Instalación]** > **[Red]** > **[Configuración de proxy]**.
- Utilice ▲/▼ para seleccionar un ajuste y presione **OK**.
 - Seleccione **[No Utilizar]** para ver las configuraciones predeterminadas.
 - Si necesita cambiar la configuración del proxy para establecer la dirección y el puerto designados de este último, según le enseñó su proveedor de servicios de internet, seleccione **[Utilizar]**.

Elementos de ajuste		Descripción
Configuración del Proxy	No Utilizar	No utiliza el servidor Proxy.
	Utilizar	Utiliza el servidor Proxy.
Dirección Proxy*		Seleccione el número o la palabra utilizando ▲/▼/◀/▶, y presione OK . [Clear] : Borre el número o palabra especificada. [All clear] : Borre todos los números o palabras especificadas. [a/A/@] : Cambie entre abc, ABC y @!? [Cancel] : Muestra la pantalla de cancelación. [OK] : Establezca el número o palabra especificada.
Puerto Proxy*		Utilice ▲/▼ o Botones de color para introducir números.

* Sólo se pueden seleccionar opciones cuando **[Puerto Proxy]** está ajustado en **[Utilizar]**.

3 Presione **MENU** para salir.

Nota

- El rango de números que se puede especificar como número de puerto es de 0 a 65535. (Si especifica un número mayor que 65535, se considerará como 65535.)
- Para el puerto proxy, los puertos seleccionados pueden estar bloqueados y no poder utilizarse según cuál sea el entorno de conexión.
- Si la dirección del Proxy se ingresa en blanco solamente, la configuración del servidor Proxy se determinará en **[No Utilizar]**.

Estado de configuración

Puede verificar el estado de los parámetros de red.

- Presione **MENU** en el mando a distancia y luego utilice ▲/▼/◀/▶ para seleccionar **[Configuración]** > **[Instalación]** > **[Red]** > **[Estado de configuración]**.
 - Se visualizará la Lista de parámetros de red.
 - La dirección MAC del dispositivo se visualizará en la lista.
- Presione **MENU** para salir.

Descargo de responsabilidad

Muestra el aviso legal del servicio de red.

- Presione **MENU** en el mando a distancia y luego utilice ▲/▼/◀/▶ para seleccionar **[Configuración]** > **[Instalación]** > **[Red]** > **[Descargo de responsabilidad]**.
- Presione **MENU** para salir.

Conexión Netflix

Muestra el ajuste de cancelación de Netflix o información ESN.

- 1 Presione **MENU** en el mando a distancia y luego utilice **▲/▼/◀/▶** para seleccionar **[Configuración] > [Instalación] > [Red] > [Netflix]**.

Elementos de ajuste		Descripción
Desactivación	Sí	Desactive la conexión a Netflix.
	No	Active la conexión a Netflix.
ESN		Muestra el ESN (Número de Serie Electrónico) para obtener cualquier servicio de Netflix.

- 2 Presione **MENU** para salir.

Conexión VUDU

Visualiza el ajuste de desactivación para VUDU.

- 1 Presione **MENU** en el mando a distancia y luego utilice **▲/▼/◀/▶** para seleccionar **[Configuración] > [Instalación] > [Red] > [Vudu]**.

Elementos de ajuste		Descripción
Desactivación	Sí	Desactive la conexión a VUDU.
	No	Active la conexión a VUDU.

- 2 Presione **MENU** para salir.

Video DivX® a pedido

Cuando compra o alquila un archivo DivX® a través del sitio oficial de vídeo DivX® el cual se denomina DivX® servicios de Vídeo a la carta (VOD, por sus siglas en inglés), se requiere de un código de registración cada vez que obtiene un archivo nuevo de los servicios DivX®VOD.

- 1 Presione **MENU** en el mando a distancia y luego utilice **▲/▼/◀/▶** para seleccionar **[Configuración] > [Instalación] > [Video DivX® a Pedido] > [Información]**.

↳ Muestra el código de registro.

Este elemento del menú le provee su código de registración DivX® VOD. El código de registración DivX® se solicita cuando se descargan los archivos DivX®VOD desde Internet. Para conocer más acerca de DivX®VOD, visite www.divx.com/vod

Cuando haya registrado el código de registro DivX®VOD, puede anular dicho código para utilizar otros dispositivos o jamás lo verá en esta unidad.

Errores posibles	Descripción
Este vídeo se puede visualizar O veces más. ¿Desea visualizarlo una vez más ahora?	Algunos archivos DivX®VOD están restringidos con tiempos de reproducción limitados. No pueden reproducirse por más tiempo que el indicado.
El TV no autorizado para reprod. este vídeo.	No puede reproducir en esta unidad los archivos DivX®VOD obtenidos a través de códigos de registración diferentes.
Alquiler Expirado	No puede reproducir los archivos DivX®VOD durante el tiempo en que el alquiler ha caducado.
El TV no es compat. con este formato vídeo.	No puede reproducir los archivos DivX® cuya imagen exceda 720 x 576.
El TV no es compat. con este formato audio.	Para archivos DivX® con formato de audio distinto de MPEG1 capa de audio 3 (MP3), MPEG1 capa de audio 2 y Dolby Digital, no habrá salida de audio aunque sí de vídeo.
El TV no es compat. con esta frec. imagen.	No podrá reproducir los archivos DivX® si la velocidad de fotogramas supera 30 fps.

Nota

- Los archivos que tengan las extensiones ".avi" y ".DivX" se denominan archivos DivX®. Todos los archivos con extensión ".avi" se reconocen como MPEG4.
- Los caracteres no reconocibles se sustituyen por "?".
- Cuando reproduzca los archivos grabados en altas velocidades de bits, las imágenes pueden interrumpirse en algunas oportunidades.
- Aunque se ha obtenido un logo DivX® para esta unidad, ésta quizás no pueda reproducir algunos datos; esto va a variar según las características, la velocidad de bits o las configuraciones del formato de audio, etc.
- Si se selecciona un archivo DivX® de gran tamaño, la unidad puede tomar unos minutos antes de comenzar la reproducción (a veces más de 20 segundos).
- Para mayor información de DivX®, visite <http://www.divx.com>

Anular registro

- 1 Presione **MENU** en el mando a distancia y luego utilice **▲/▼/◀/▶** para seleccionar **[Configuración] > [Instalación] > [Video DivX® a Pedido: Desregistro]**.
- 2 Presione **OK**.
- 3 Utilice **◀/▶** para seleccionar **[Sí]** y luego presione **OK**.
 - ↳ Este elemento del menú le proporciona su código de desactivación DivX®VOD. El código de desactivación DivX® se solicita cuando se descargan nuevamente los archivos DivX®VOD desde internet luego de desactivar. Para conocer más acerca de DivX®VOD, visite www.divx.com/vod

Esta opción anula el registro de esta unidad y le proporciona un código de registro y un código de anulación de registro nuevos para descargar los archivos DivX®VOD desde internet.

Vea las fotos, visione los vídeos y reproduzca la música de un dispositivo de almacenamiento USB

! Precaución

- Esta unidad sólo acepta memorias flash USB. Los demás dispositivos de almacenamiento, tales como HDD mediante USB, no funcionarán.
- Philips no se responsabiliza si el dispositivo de almacenamiento USB no es compatible, ni tampoco se responsabiliza de los daños o pérdida de datos que pudiera sufrir el dispositivo.

Su TV dispone de una conexión USB que le permite ver fotos o escuchar música guardada en un dispositivo de almacenamiento USB.

Formatos admitidos	Formatos no admitidos
MP3	Nombre de archivo que excede 256 caracteres
JPEG	Archivos progresivos JPEG
MP3 Dispositivos de memoria con formato FAT/DOS	Nombres de archivos que contiene un carácter de punto

Se recomienda que los archivos a reproducir en esta unidad se graben según las siguientes especificaciones:

- <MP3>
 - Frecuencia de muestreo : 32 kHz o 44.1 kHz o 48 kHz
 - Velocidad constante de bits : 32 kbps - 320 kbps
- <JPEG>
 - Límite superior : 16 Mpixel
- <DivX®>
 - Producto con certificación DivX® Certified - Información oficial
 - Codec (codificador/decodificador) de archivos AVI reproducibles : DivX® 3.x, DivX® 4.x, DivX® 5.x, DivX® 6.x
 - Tamaño máximo de un vídeo : 720 x 480 30 fps
720 x 576 25 fps
 - Frecuencia de muestreo de sonido : 16 kHz - 48 kHz
 - Tipo de audio : MPEG1 capa de audio 3 (MP3), MPEG1 capa de audio 2, Dolby Digital : MPEG1 audio layer 3 (MP3), MPEG1 audio layer 2, DolbyDigital

<MPEG>

- Codec reproducible : MPEG1, MPEG2
- El tamaño máximo de un vídeo : 720x480
- Tipo de audio : AC3, MPEG, PCM

Nota

- Se puede reconocer un máximo de 1.023 carpetas o archivos.
- Philips no es responsable si el dispositivo USB no es compatible, y tampoco acepta ninguna responsabilidad por daños o pérdidas de datos almacenados.
- El dispositivo USB no se incluye con la TV.
- SOBRE EL VÍDEO DIVX: DivX® es un formato de vídeo digital desarrollado por la firma DivX, Inc. Este es un dispositivo autorizado de DivX que permite reproducir vídeos DivX. Para obtener mayor información y herramientas de software que posibiliten convertir sus archivos a vídeos DivX, visite el sitio web: www.divx.com.
- SOBRE LOS SERVICIOS DE VÍDEO A LA CARTA DIVX: Deberá registrar el dispositivo DivX Certified® para poder luego reproducir los contenidos de vídeo a la carta DivX (VOD). Para generar el código de registración, consulte la sección DivX VOD en el menú de configuración del dispositivo. Ingrese a www.divx.com/vod con el código generado para poder completar el proceso de registración y conozca más acerca de DivX VOD.
- Producto con certificación DivX® Certified - Información oficial: Reproduce todas las versiones de vídeos DivX® (incluida la versión DivX® 6) y ofrece reproducción estándar de archivos multimedia de DivX®.
- Dispositivo USB que contienen los archivos DivX® con la característica de reproducción DivX® GMC (Compensación del movimiento global, por sus siglas en inglés), que es una función suplementaria DivX®, no pueden reproducirse en esta unidad.

Conecte un dispositivo de almacenamiento USB

- 1 Encienda la TV.
- 2 Conecte el dispositivo USB en el puerto USB en el lado de la TV.
↳ Automáticamente aparece el menú principal.
- 3 Utilice ▲/▼/◀/▶ para seleccionar **[Explorar USB]**.
 - Presione **OPTIONS** para ver el menú de opciones y, a continuación, presione **OK** para alternar entre **[Lista]** y **[Miniaturas]**.

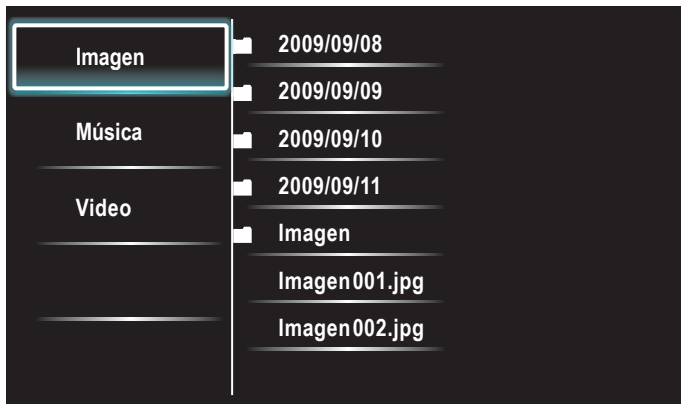

Desconecte un dispositivo de almacenamiento USB

! Precaución

- Para evitar dañar el dispositivo USB, siempre salga del menú en pantalla y espere cinco segundos antes de retirar el dispositivo USB.

- 1 Presione **MENU** para salir del menú en pantalla.
- 2 Espere cinco segundos, luego retire el dispositivo USB.

Vea fotos en un dispositivo USB

- 1 En el navegador de contenidos USB, utilice ▲/▼ para seleccionar **[Imagen]**.
- 2 Presione ▲/▼ para seleccionar un archivo o una carpeta del dispositivo de almacenamiento USB.



- 3 Presione **OK** o ►►► para iniciar un pase de diapositivas de los archivos.
 - Presione **OK** o ►►► para pausar el pase de diapositivas.
↳ Aparece el icono ►►►.
 - Presione ◀◀◀ o ►►► para desplazarse entre las imágenes.
 - Presione **BACK** o ■ para parar el pase de diapositivas.
 - Presione **OPTIONS** para ver el menú de opciones y, a continuación, utilice ▲/▼ para seleccionar la opción deseada.

Elementos de ajuste		Descripción
Tiemp. diaposit. *1	Pequeño	Pasa a la siguiente imagen en 5 segundos.
	Medio	Pasa a la siguiente imagen en 10 segundos.
	Largo	Pasa a la siguiente imagen en 15 segundos.
Transicione *1	Ninguno	No hace nada cuando se pasa de una imagen a otra.
	Disolver	Superpone una imagen nueva sobre la imagen actual.
	Borrar a la der.	Desplaza la imagen actual hacia fuera desde la izquierda.
	Borrar a la izq.	Desplaza la imagen actual hacia fuera desde la derecha.
	Borrar arriba	Desplaza la imagen actual hacia fuera desde abajo.
	Borrar abajo	Desplaza la imagen actual hacia fuera desde arriba.
	Recuad. entran.	Entra una nueva imagen desde fuera al centro.
Recuad. salien.	Sale una nueva imagen hacia fuera desde el centro.	
Girar *2	0	Muestra una imagen con su dirección original.
	90	Gira una imagen 90 grados a la derecha.
	180	Gira una imagen 180 grados a la derecha.
	270	Gira una imagen 270 grados a la derecha.
Zoom *2	1x	Muestra una imagen con su tamaño original.
	2x	Amplía la imagen actual dos veces.
	4x	Amplía la imagen actual cuatro veces.

*1 Puede ajustar **[Tiemp. diaposit.]** y **[Transicione]** cuando las imágenes están en Pase de diapositivas.

*2 Puede ajustar **[Girar]** y **[Zoom]** cuando el Pase de diapositivas está en modo de pausa.

Escuche música de un dispositivo USB

- 1 En el navegador de contenidos USB, utilice ▲/▼ para seleccionar [Música].
- 2 Presione ▲/▼ para seleccionar un archivo o una carpeta del dispositivo de almacenamiento USB.

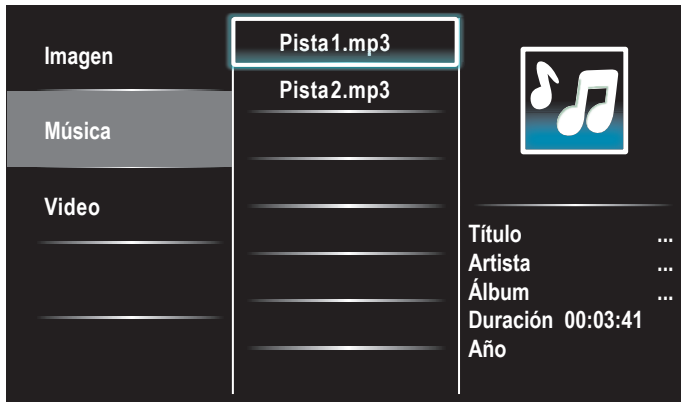

- 3 Presione **OK** o **▶▶▶** para reproducir los archivos seleccionados.
 - Presione **OK** o **▶▶▶** para pausar la reproducción; vuelva a presionar **OK** o **▶▶▶** para reanudarla.
 - Presione **▶▶** para realizar una búsqueda rápida hacia delante.
 - Presione **◀◀** para realizar una búsqueda rápida hacia atrás.
 - Presione **■** para detener la reproducción.
 - Presione **OPTIONS** para ver el menú de opciones y, a continuación, utilice ▲/▼ para seleccionar la opción deseada.

Elementos de ajuste		Descripción
Repetir	Apagado	Desactiva la reproducción repetida.
	Encendido	Establece la reproducción repetida para todos los archivos MP3 de la carpeta actual.
Orden aleatorio	Apagado	Desactiva la reproducción aleatoria.
	Encendido	Establece la reproducción aleatoria para todos los archivos MP3 de la carpeta actual.
Altavoces del televisor	Apagado	El sonido no se transmitirá a través de los altavoces de la unidad.
	Encendido	El sonido se transmitirá a través de los altavoces de la unidad.
	Altavoces EasyLink	Puede controlar la salida de audio de los Dispositivos Compatibles con EasyLink conectados utilizando el mando a distancia de esta unidad.

Nota

- [Contralar EasyLink] debe activarse en el menú [Preferencias] para que el menú [Altavoces del televisor] esté disponible cuando seleccione [Encendido] o [Altavoces EasyLink].

Ver el vídeo en un dispositivo de almacenamiento USB

- 1 En el navegador de contenidos USB, utilice ▲/▼ para seleccionar [Video].
- 2 Presione ▲/▼ para seleccionar un archivo o una carpeta del dispositivo de almacenamiento USB.

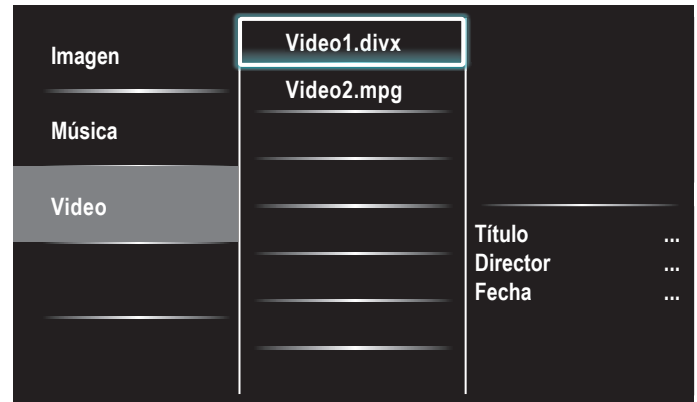

- 3 Presione **OK** o **▶▶▶** para reproducir los archivos seleccionados.
 - Presione **OK** o **▶▶▶** para pausar la reproducción; vuelva a presionar **OK** o **▶▶▶** para reanudarla.
 - Presione **▶▶** para realizar una búsqueda rápida hacia delante.
 - Presione **◀◀** para realizar una búsqueda rápida hacia atrás.
 - Presione **■** para detener la reproducción.
 - ↳ Presione **▶▶▶** para reanudar la reproducción a partir del punto en que se detuvo. Presione **OK** para reproducir desde el principio del archivo en que se detuvo la reproducción.
 - Presione **OPTIONS** para ver el menú de opciones y, a continuación, utilice ▲/▼ para seleccionar la opción deseada.

Elementos de ajuste		Descripción
Subtítulos	Non disponible	Muestra si no se dispone de subtítulos.
	Sous-titres désactivés	Set de subtítulos en apagado.
	Sous-titres 1-8	Seleccione el subtítulo deseado, si el archivo DivX® contiene.
Idioma audio	Non disponible	La muestra la unidad si no el idioma de audio está disponible.
	Langue audio 1-8	Seleccione el idioma de audio si el archivo DivX® contiene.
Altavoces del televisor	Apagado	El sonido no se transmitirá a través de los altavoces de la unidad.
	Encendido	El sonido se transmitirá a través de los altavoces de la unidad.
	Altavoces EasyLink	Puede controlar la salida de audio de los Dispositivos Compatibles con EasyLink conectados utilizando el mando a distancia de esta unidad.

Nota

- La información de reanudación se conservará aunque se apague la unidad.
- Si reproduce otro archivo mientras se reanuda el archivo anteriormente visionado, la información de reanudación del archivo anteriormente visionado se borrará y disminuirá el número de reproducciones realizadas.
- El archivo o la carpeta en modo de reanudación o de parada se resaltará en gris en [Lista] o en [Miniaturas].

7 Instalar canales

La primera vez que configura la TV, se le solicita que seleccione un idioma de menú y que instale los canales de TV y radio digital (si están disponibles). Este capítulo proporciona instrucciones sobre cómo reinstalar y sintonizar los canales.

Seleccionar el idioma del menú

- 1 Presione **MENU** en el mando a distancia y luego utilice **▲/▼/◀/▶** para seleccionar **[Configuración] > [Instalación] > [Idioma]**.



- 2 Seleccione un idioma y, a continuación, presione **OK** para confirmar la elección.
- 3 Presione **MENU** para salir.

Sintonización automática

Si cambia los cables, por ejemplo entre la antena y CATV, si mueve la unidad a una zona diferente después de la configuración inicial, deberá realizar una exploración automática de los canales.

- 1 Presione **MENU** en el mando a distancia y luego utilice **▲/▼/◀/▶** para seleccionar **[Configuración] > [Instalación] > [Canales] > [Sintonización automática] > [Iniciar ahora]**.

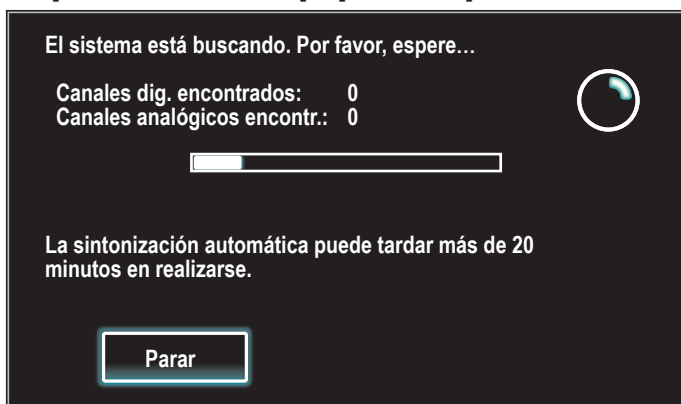

- 2 Presione **OK** para iniciar la instalación.
Si ejecuta **[Sintonización automática]** y tiene canales bloqueados, aparecerá un mensaje pidiendo que introduzca su PIN. Introduzca su PIN para completar la instalación.
Si ha olvidado su PIN, reinicielo como se describe en 'Cambie su PIN' en la página 26.
 - Cuando la exploración y la memorización han finalizado, se muestra el canal memorizado más bajo.
- 3 Siga las instrucciones en pantalla para terminar la instalación.

Instalación de canales de señal débil

Esta función le permite añadir los canales que no fueron añadidos durante la Sintonización automática debido a las condiciones de recepción en la configuración inicial.

- 1 Presione **MENU** en el mando a distancia y luego utilice **▲/▼/◀/▶** para seleccionar **[Configuración] > [Instalación] > [Canales] > [Instalación de canales débiles]**.
- 2 Utilice **◀/▶** para seleccionar el recuadro de entrada de canal y, a continuación, utilice **▲/▼** para seleccionar un canal que desee memorizar.
- 3 Utilice **◀/▶** **[Búsqueda]**, y luego presione **OK**.
- 4 La visualización cambiará de **[Búsqueda]** a **[Memorizer]** cuando se encuentra el canal; a continuación, presione **OK**.
- 5 Presione **MENU** para salir.

Nota

- En la mayoría de los casos, los canales digitales no se emiten en el canal RF en el que aparecen en el TV. Para añadir canales digitales, debe conocer el canal RF en el que se emite el canal digital. Por ejemplo, si existe un canal digital 9.1 que se emite por el canal RF 25, deberá introducir 25 cuando instale un canal de señal débil. Para averiguar el canal RF en el que se emite un canal digital concreto, póngase en contacto con su proveedor de servicio. La instalación de canales digitales mediante el uso de **[Instalación de canales débiles]** puede que no funcione con conexiones de cable directas y si la señal digital es demasiado débil para que el TV la pueda procesar.

Modo de instalación

- 1 Presione **MENU** en el mando a distancia y luego utilice **▲/▼/◀/▶** para seleccionar **[Configuración] > [Instalación] > [Canales] > [Modo de instalación]**.
- 2 Utilice **▲/▼**, y luego presione **OK**.
- 3 Presione **MENU** para salir.

Desinstalar canales

Todavía podrán seleccionarse esos canales con **Botones numéricos**.

- 1 Presione **MENU** en el mando a distancia y luego utilice **▲/▼/◀/▶** para seleccionar **[Configuración] > [Instalación] > [Desinstalar canales]**.
- 2 Presione **▲/▼** para seleccionar el canal que desee quitar; y luego **OK**.
 - No podrá volver a seleccionar este canal utilizando **CH +/-**.
 - Para volver a activar un canal eliminado, utilice **▲/▼** y Presione **OK**.
- 3 Pulse **MENU** para salir.

Recuperar los valores predeterminados de configuración

Cuando vuelve los ajustes de imagen y sonido a sus valores predeterminados, los ajustes de la instalación del canal no se ven afectados.

- 1 Presione **MENU** en el mando a distancia y luego utilice **▲/▼/◀/▶** para seleccionar **[Configuración] > [Instalación] > [Borrar ajustes AV] > [Iniciar ahora]**.
- 2 Pulse **OK** para restablecer los ajustes de imagen y sonido.
- 3 Pulse **MENU** para salir.

8 Actualizar el software de la TV

Philips continuamente intenta mejorar sus productos, por lo que recomendamos enfáticamente que actualice el software de la TV cuando haya actualizaciones disponibles.

Puede descargar software nuevo desde nuestro sitio Web en www.philips.com utilizando el número de modelo de su TV (p. ej. 55PFL7705DV) para encontrar información.

Comprobar su versión actual de software

- 1 Presione **MENU** en el mando a distancia y luego utilice **▲/▼/◀/▶** para seleccionar **[Configuración] > [Actual. software] > [Información actual del software] > [Seleccionar]**.
↳ Se muestra la versión y descripción del software actual.

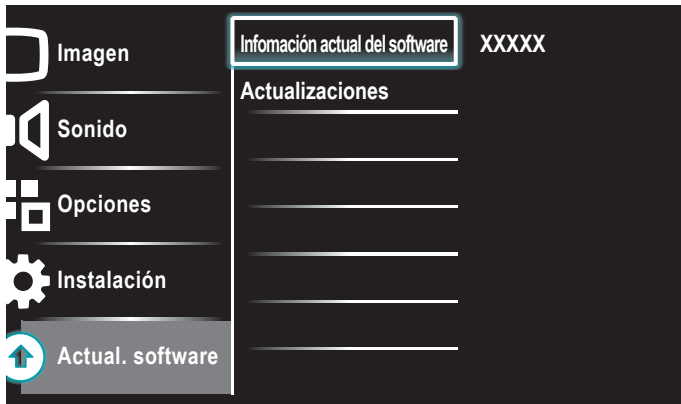

- 2 Presione **MENU** para salir.

Prepararse para la actualización de software a través de USB

Necesita el siguiente equipo:

- Un PC que pueda explorar en internet.
- Una utilidad de archivo que admita formato ZIP (p. ej. WinZip para Windows o Stuffit para Mac OS).
- Un dispositivo USB formateado y vacío.

Nota

- Sólo se admiten memorias portátiles formateadas FAT/DOS.
- El nuevo software puede ser descargado desde www.philips.com
- Utilice sólo actualizaciones de software que se encuentren en el sitio Web.

Advertencia

- Mientras se esté ejecutando la actualización de software, no presione ningún botón.
- No retire el dispositivo USB durante la actualización de software.
- Si ocurre un error durante la actualización, vuelva a intentar el procedimiento o comuníquese con el distribuidor.

Descargue el software

- 1 En el PC, abra un explorador Web y vaya a www.philips.com
- 2 Busque información y software relacionado con la TV y descargue el último archivo de actualización de software a la PC.
- 3 Descomprima los archivos ZIP.
- 4 Copie el archivo actualizar en el directorio raíz del dispositivo USB.

Actualizar software

Actualización a través de USB

Puede actualizar el software mediante un dispositivo de almacenamiento USB.

- 1 Si el TV está encendido, presione **POWER** situado en el lateral del mismo.
- 2 Conecte su dispositivo de almacenamiento USB, con el archivo de actualización, al puerto USB situado en el lateral de su TV.

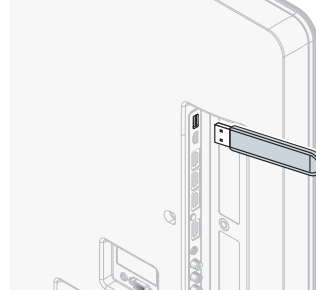

- 3 Encienda el TV.
- 4 Presione **MENU** en el mando a distancia y luego utilice **[Configuración] > [Actual. software] > [Actualizaciones] > [USB]**.
- 5 Utilice **▲/▼** para seleccionar el archivo de Actualización deseado.
- 6 Utilice **▲/▼** para seleccionar **[Sí]**, y luego presione **OK**.
- 7 Lea las instrucciones en pantalla y confirme que desea continuar con la instalación.

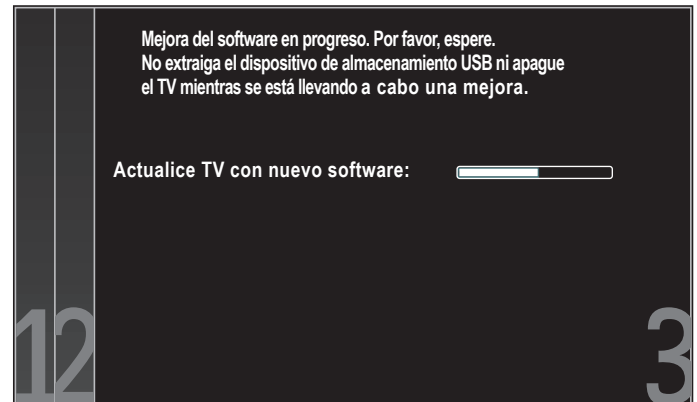

- 8 Cuando termine la actualización de software, retire el dispositivo USB.
 - 9 Desenchufe el cable de alimentación de CA de la toma de CA durante unos segundos y vuelva a enchufarlo.
 - 10 Encienda el TV.
↳ La TV se inicia con el nuevo software.
- Los siguientes mensajes se mostrarán sin inicializar el software avanzado cuando esté no cumple con las condiciones de actualización.

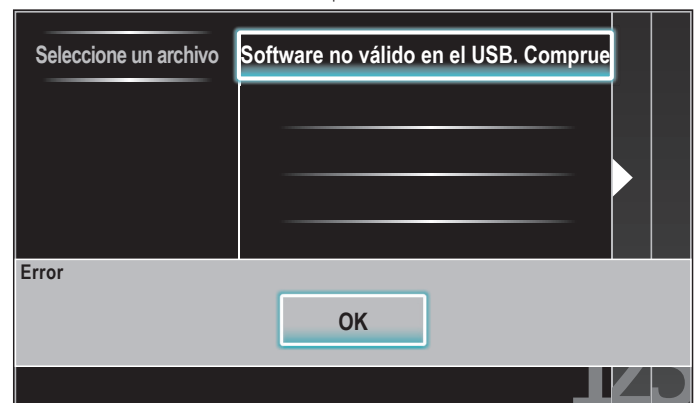

Actualización de red

Puede actualizar el software conectando la unidad a internet.

- 1 Siga los pasos 1 a 2 en 'Prueba de Conexión' en las página 30.
- 2 Presione **MENU** en el mando a distancia y luego utilice ▲/▼/◀/▶ para seleccionar **[Configuración]** > **[Actual. software]** > **[Actualizaciones]** > **[Red]**.
- 3 Utilice ◀/▶ para seleccionar **[Sí]**, y presione **OK**.
 - Entonces, esta unidad comenzará a comprobar la versión de firmware más reciente.
- 4 Aparecerá un mensaje de confirmación. Utilice ◀/▶ para seleccionar **[Sí]**, y presione **OK**.
 - La unidad comenzará a descargar la versión de firmware más reciente.
 - La unidad comenzará a actualizar la versión de firmware más reciente.
 - Puede que tarde un poco en completarse la actualización.
- 5 Cuando se haya completado la actualización del software, presione **POWER**  en el lateral del TV para asegurarse de que el televisor pase al modo de reposo.
- 6 Encienda el TV.
 - ↳ El TV se pone en marcha con el nuevo software.



Nota

- Para actualizar el software a través de internet, debe conectar la unidad a internet y configurar los ajustes necesarios.
- Para la conexión de red, consulte 'Conexión del TV a internet utilizando un cable Ethernet' o 'Conexión del televisor a internet utilizando un adaptador USB de LAN inalámbrica' en la página 41.
- Para la configuración de red, consulte 'Red' en la página 30.
- No desenchufe el cable de alimentación de CA o el cable Ethernet mientras lleva a cabo la 'Actualización de red'.
- Todos los ajustes permanecerán igual, incluso si actualiza la versión de software.
- La versión de Netflix también se actualizará si está disponible una versión de Netflix más reciente cuando se actualiza el firmware.

9 Conectar dispositivos

En esta sección se describe cómo conectar varios dispositivos con distintos conectores y se amplían los ejemplos que figuran en la Guía de Inicio Rápido.

Descripción general de la conexión

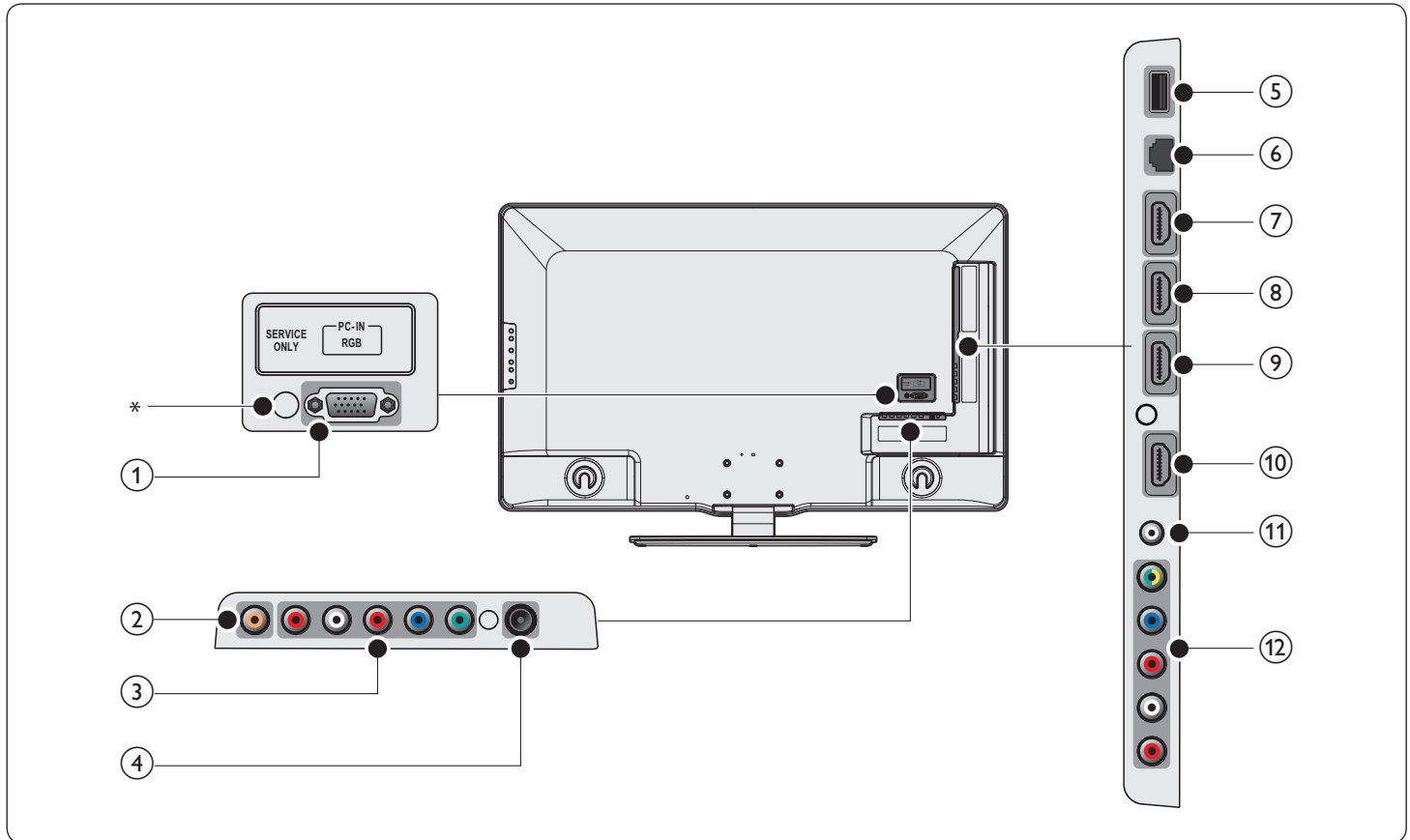

- ① **Toma de entrada de PC**
Conexión de cable VGA para PC.
- ② **Toma de salida de audio digital**
Salida de audio digital hacia un cine en casa y otros sistema de audio digital.
- ③ **Toma de entrada de vídeo en componente 1 y audio**
Entrada de vídeo proveniente de dispositivos analógicos como DVD, receptor; consola de juegos, etc. Este conector se usa con la entrada de audio.
- ④ **Toma de entrada de antena**
Entrada de señal proveniente de una antena, cable o satélite.
- ⑤ **Terminal USB**
Introduzca los datos de la memoria USB o utilice el adaptador USB de red LAN inalámbrica suministrado para establecer la conexión. No conecte a este terminal otros dispositivos tales como cámaras digitales, teclados, ratones, etc.
- ⑥ **Puerto Ethernet**
Para conectar a internet utilizando un cable Ethernet con un conector RJ-45.
- ⑦ **Toma de entrada HDMI 4**
Cuatro HDMI en conector.
Reproductor de discos Blu-ray, receptor digital de alta definición, consola de juegos de alta definición, etc.

- ⑧ **Toma de entrada HDMI 3**
Tercer HDMI en conector.
- ⑨ **Toma de entrada HDMI 2**
Segundo HDMI en conector.
- ⑩ **Toma de entrada HDMI 1**
Primer HDMI en conector.
- ⑪ **Toma de entrada de audio para HDMI 1 y PC**
- ⑫ **Toma de entrada de audio y vídeo compuesto/ vídeo por componentes 2**
Entrada de vídeo proveniente de dispositivos analógicos como DVD, receptor; consola de juegos, etc. Este conector se usa con la entrada de audio.

*sólo servicio técnico

Para uso exclusivo de personal del servicio técnico.

! Precaución

- Desconecte el cable alimentador de CA antes de conectar los dispositivos.

Nota

- No utilice cables prolongadores ni hubs USB para conectar dispositivos a este aparato. Inserte siempre la memoria flash USB o el adaptador USB de LAN inalámbrica directamente en este aparato.
- Se pueden utilizar distintos tipos de conectores para conectar un dispositivo a la TV, según la disponibilidad y sus necesidades.

Seleccionar la calidad de conexión

HDMI - La más alta calidad

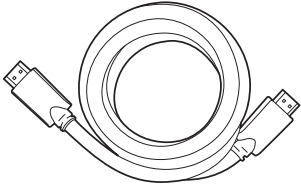

Admite señales de alta definición y entrega imágenes y sonido de la más alta calidad. Las señales de video y de audio se combinan en un cable. Debe utilizar HDMI para video de alta definición y para activar Philips EasyLink.

Nota

- Philips HDMI admite protección de contenido digital de gran ancho de banda (HDCP, del inglés High-bandwidth Digital Contents Protection). HDCP es una forma de administración de derechos digitales que protege el contenido de alta definición en discos DVD o Blu-ray.

Componente (Y Pb Pr) - Alta calidad

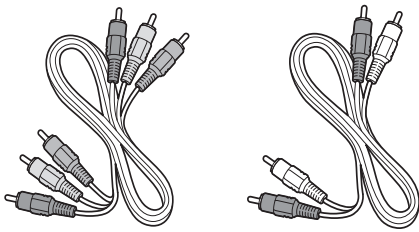

Cable de video componente (rojo/verde/azul) y cable de audio izquierdo y derecho (rojo/blanco)

Admite señales de alta definición, pero entrega calidad de imagen inferior a HDMI. Los cables de componentes combinan un cable de video rojo/verde/azul con un cable de audio izquierdo y derecho rojo/blanco. Haga coincidir los colores de los cables cuando los conecte a la TV.

Compuesto - Calidad básica

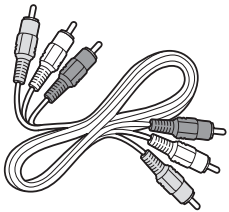

Cable de video/audio compuesto (amarillo/rojo/blanco)

Para conexiones analógicas. Los cables compuestos normalmente combinan un cable de video amarillo con un cable de audio I/D rojo/blanco. Observe que la toma de entrada de video compuesto de esta unidad se comparte con una verde que es una de las tomas de entrada de video por componentes 2. Debe utilizarla cuando conecte su dispositivo mediante cable de video compuesto (la toma amarilla va a la toma verde). Además del cable de video compuesto, haga coincidir los colores de los cables de audio cuando conecte al TV.

Conectar los dispositivos

Esta sección describe cómo conectar una selección de dispositivos con diferentes conectores. Se pueden usar diferentes tipos de conectores para conectar un dispositivo a la TV. Las siguientes secciones sólo describen ejemplos; otras configuraciones también son posibles.

Conecte un decodificador de señales, un reproductor de discos Blu-ray y una consola de juegos HD mediante HDMI

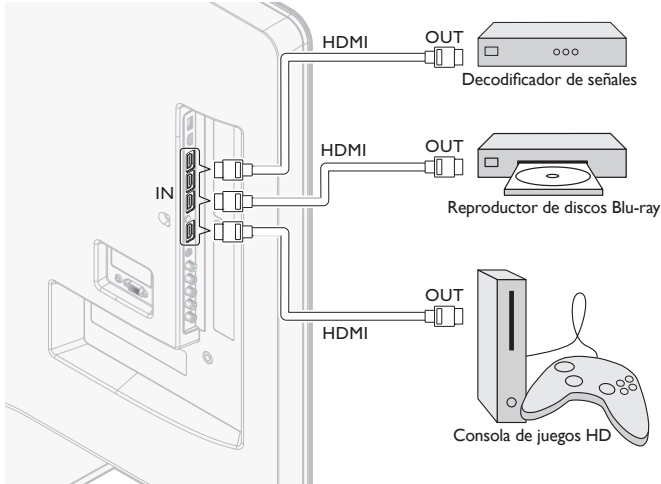

Conecte un decodificador de señales, un reproductor o grabador de DVD mediante conectores de vídeo componente (YPbPr) y de audio analógico

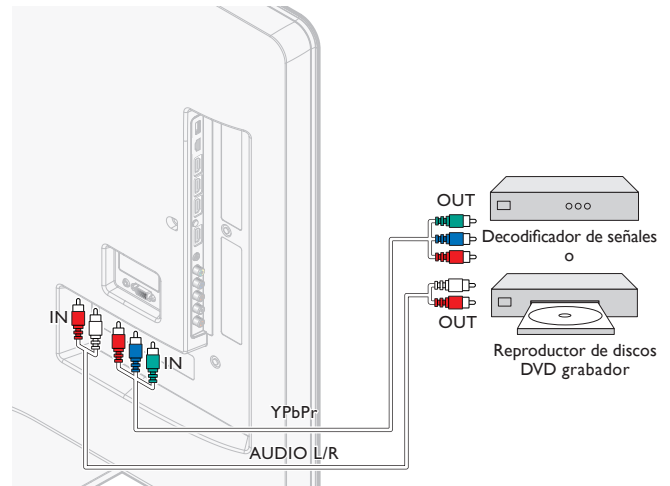

Nota

- Cuando conecte cables, haga coincidir los colores de los cables con los de los conectores de la TV.

Conecte un reproductor grabador de discos DVD mediante conectores HDMI-DVI y de audio analógico

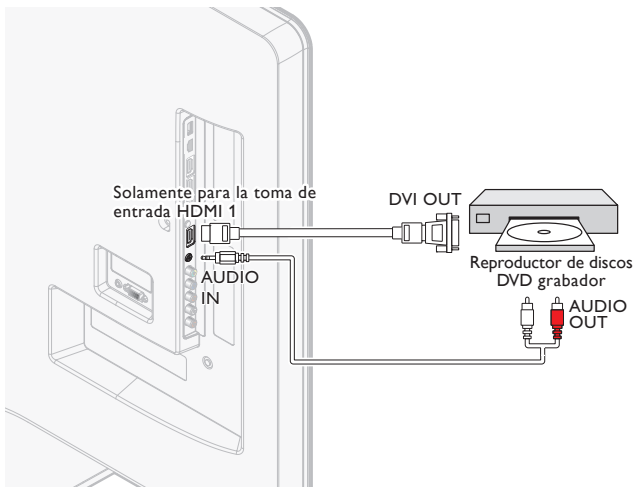

Conexión de un reproductor o grabador de DVD mediante los conectores compuestos y audio analógico

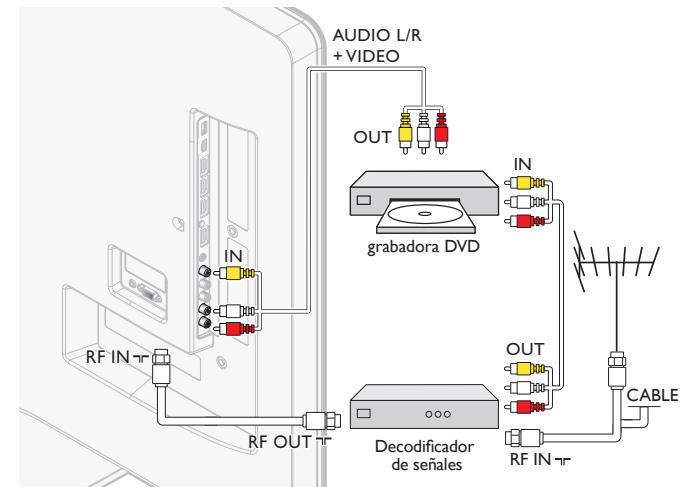

No ubique el grabador demasiado cerca de la pantalla, dado que algunos grabadores son susceptibles a señales.

Nota

- Si usa un equipo monofónico, sólo el altavoz izquierdo emite sonido. Utilice un adaptador de mono a estéreo (no incluido) para la reproducción de sonido a través de todos los altavoces internos.
- Cuando conecte cables, haga coincidir los colores de los cables con los de los conectores de la TV.

Conecte un decodificador de señales mediante un conector compuesto y de audio analógico

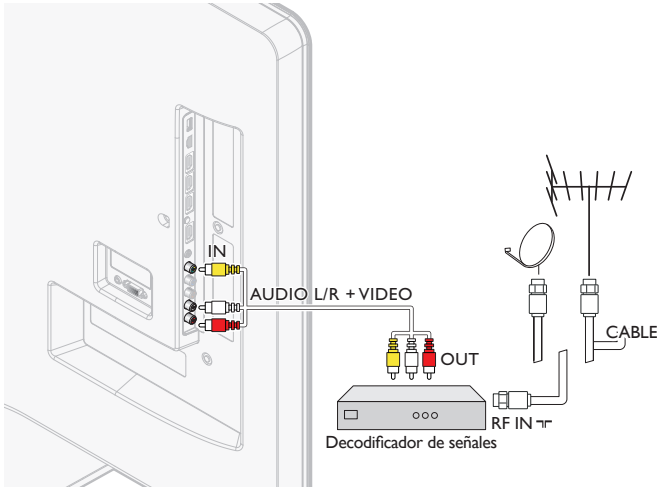

Nota

- Si usa un equipo monofónico, sólo el altavoz izquierdo emite sonido. Utilice un adaptador de mono a estéreo (no incluido) para la reproducción de sonido a través de todos los altavoces internos.
- Cuando conecte cables, haga coincidir los colores de los cables con los de los conectores de la TV.

Conexión del TV a internet utilizando un cable Ethernet

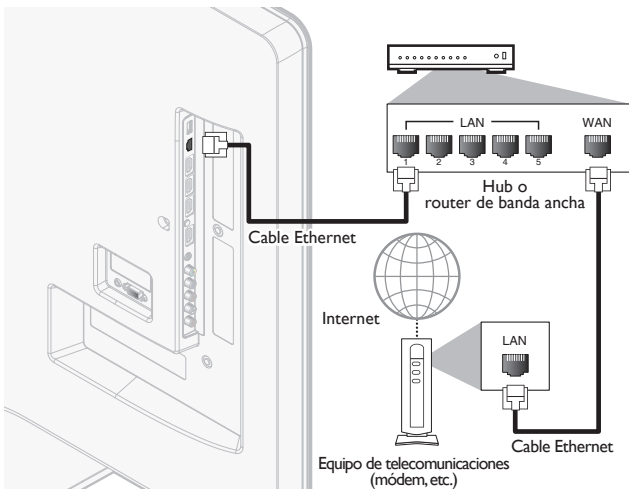

Nota

- Adquiera cables Ethernet blindados en su establecimiento habitual y utilícelos para conectarse a los equipos en red.
- Después de conectar un cable Ethernet, configure los ajustes de red necesarios. (Para la configuración de red, consulte 'Red' en la página 30.)
- Para evitar infligir daños a la unidad, no inserte un cable que no sea Ethernet en el puerto Ethernet.
- Si su equipo de telecomunicaciones (módem, etc.) no tiene funciones de router de banda ancha, conecte un router de banda ancha.
- Si su equipo de telecomunicaciones (módem, etc.) tiene funciones de router de banda ancha pero no hay un puerto libre, utilice un hub.
- Para un router de banda ancha, utilice un router que admita 10BASE-T/100BASE-TX.
- No conecte su PC directamente al puerto Ethernet de esta unidad.

Conexión del televisor a internet utilizando un adaptador USB de LAN inalámbrica

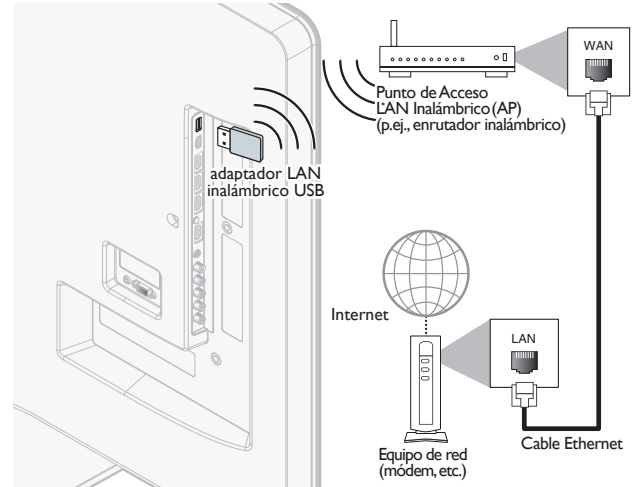

Nota

- Configure los parámetros de red necesarios después de conectar el adaptador USB de LAN inalámbrica. (Para la configuración de red, consulte 'Red' en la página 30.)
- Esta unidad es compatible solo con el adaptador LAN inalámbrico USB suministrado. (Los adaptadores LAN inalámbricos USB disponibles comercialmente no son compatibles.)
- No introduzca el adaptador LAN inalámbrico USB cuando la unidad está encendida. Por favor introduzca el adaptador LAN inalámbrico USB cuando la unidad está en modo de espera o se encuentra apagada.
- Utilice un router compatible con IEEE 802.11 b/g/n como Punto de Acceso LAN Inalámbrico (AP) (p.ej., enrutador inalámbrico). (n se recomienda para un funcionamiento estable de la red inalámbrica).
- Esta unidad no es compatible con el modo Ad-hoc.
- Es posible que otros dispositivos de radio u obstáculos provoquen interferencias en la conexión de red inalámbrica.
- No utilice cables prolongadores ni hubs USB para conectar dispositivos a este aparato. Inserte siempre la memoria flash USB o el adaptador USB de LAN inalámbrica directamente en este aparato.

Conexión de un amplificador de cine en casa digital utilizando un cable coaxial de audio digital

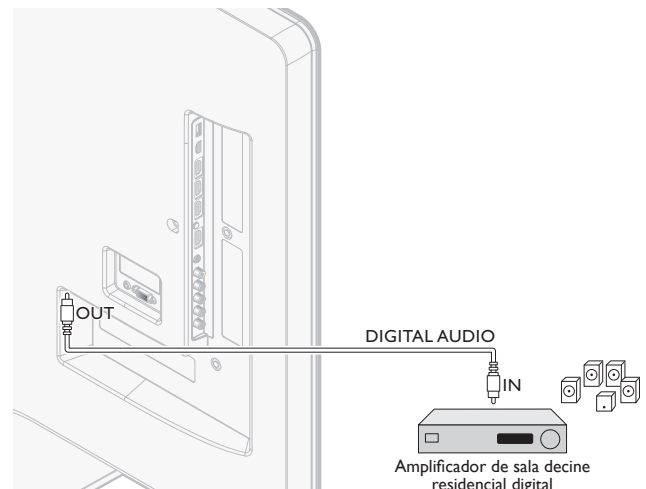

Remarque

- Por motivos de restricciones en materia de derechos de autor, el emisor puede silenciar el audio PCM a través de la Salida de Audio Digital de determinados canales, programas o segmentos durante la emisión.

Conectar un PC

Conectar un PC con un conector de VGA en la parte posterior:

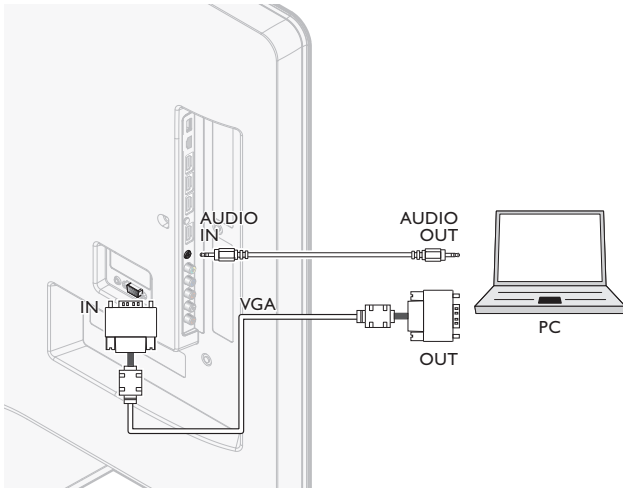

Conectar un PC con un conector HDMI-DVI.

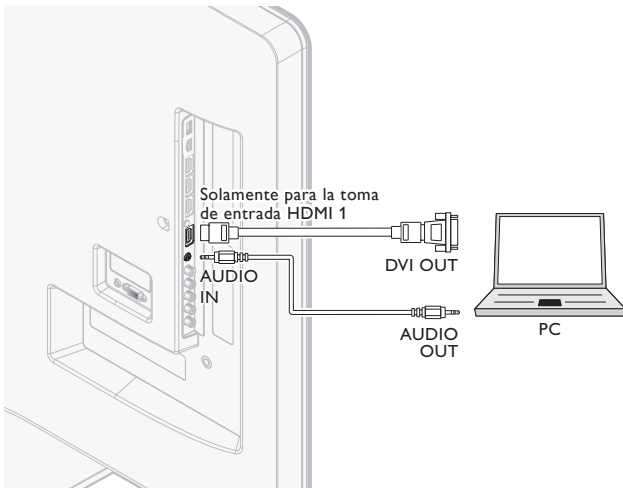

Conectar un PC con un conector HDMI.

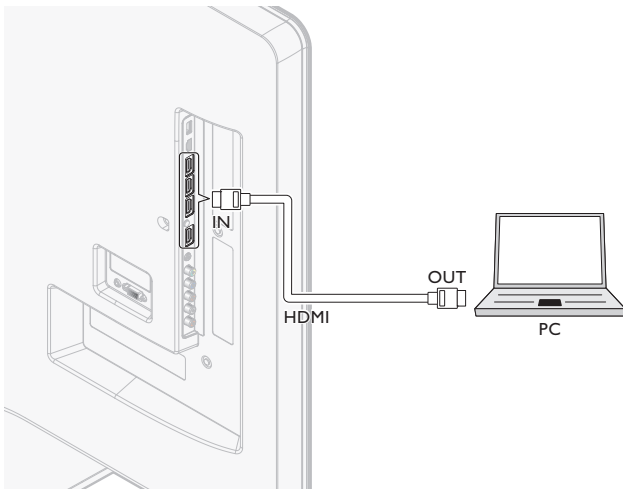

Añadir dispositivos

Cuando haya conectado los dispositivos, asigne el dispositivo conectado a cada conector. De este modo podrá identificar con facilidad los dispositivos conectados a su TV.

- 1 Presione **MENU** en el mando a distancia y luego utilice **▲/▼/◀/▶** para seleccionar **[Añadir nuevo disp.]**.
- 2 Utilice **◀/▶** para seleccionar **[Iniciar]**, y luego presione **OK**.
- 3 Utilice **▲/▼** para seleccionar un dispositivo y presione **OK**.
- 4 Utilice **▲/▼** para seleccionar el conector al que está conectado el dispositivo y presione **OK**.
- 5 Si existe salida de vídeo y de audio, presione **OK**.

Repita el procedimiento hasta que todos los dispositivos estén correctamente asignados a los conectores.

Quitar dispositivos

Si un dispositivo deja de estar conectado al TV, elimínelo del menú principal.

- 1 Presione **MENU** en el control remoto.
- 2 Utilice **▲/▼/◀/▶** para seleccionar un dispositivo que desee eliminar.
- 3 Appuyez sur **OPTIONS**.
- 4 Utilice **▲/▼** para seleccionar **[Quitar dispositivo]**, y luego presione **OK**.
- 5 Utilice **◀/▶** para seleccionar **[OK]**, y luego presione **OK**.

10 Solución de problemas

Problema	Posible causa y solución
No hay energía ni luz indicadora.	La TV no está conectada al suministro eléctrico. Presione POWER en el costado de la TV o en el control remoto. Asegúrese que el cable alimentador de CA esté conectado firmemente al conector de alimentación del TV y a la toma de energía. Retire el cable alimentador de CA de la toma de energía, espere 60 segundos y reconéctelo. Conecte la TV a otro tomacorriente de la red eléctrica.
No se detecta imagen o sonido del dispositivo utilizando la toma de entrada HDMI1-4.	Falla en la autenticación de HDCP. Asegúrese de que el cable HDMI esté certificado. Presione SOURCE en el control remoto para cambiar a otra fuente y luego vuelva a la fuente HDMI. Reinicie el dispositivo accesorio y la TV. Encienda la TV. Seleccione el canal HDMI. Encienda el dispositivo accesorio. Con la TV y el dispositivo accesorio encendidos, desconecte cualquiera de los extremos del cable HDMI y vuelva a conectarlo.
No se detecta sonido del PC utilizando la toma de entrada de PC.	Un cable de audio no está conectado. Conecte un cable de audio al PC/HDMI 1 AUDIO IN de la TV. Presione SOURCE en el control remoto y seleccione la fuente PC.
No se detecta imagen o sonido del PC utilizando la toma de entrada HDMI1.	Se conectó una toma de entrada HDMI incorrecto o un cable de audio no está conectado. Conecte un cable HDMI-DVI al toma de entrada HDMI 1 de la TV. Conecte un cable de audio al PC/HDMI 1 AUDIO IN de la TV. Presione SOURCE en el control remoto y seleccione la fuente HDMI 1.
La TV no responde al control remoto.	Las baterías están instaladas en forma incorrecta o les queda poca energía. Asegúrese de que la luz indicadora en la TV destelle cuando pulse los botones del control remoto. Asegúrese de que esté utilizando el control remoto de el Televisor. Asegúrese de que las baterías estén correctamente insertadas y no sea necesario reemplazarlas. Retire el cable alimentador de CA de la toma de energía, espere 60 segundos y reconéctelo.
La imagen está distorsionada, estirada o tiene franjas negras en el costado o en la parte superior.	Formato de video de transmisión. Presione FORMAT en el RC para seleccionar el mejor formato de pantalla. En el caso de algunos dispositivos accesorios, el formato de pantalla se debe definir en el dispositivo accesorio.
La imagen es principalmente roja y verde, o pierde el rojo cuando se conecta a un dispositivo accesorio mediante los cables de componente.	Conexión insegura o incorrecta. Asegúrese de que todas las conexiones se realicen según el código de color. Introduzca completamente los cables de componente presionándolos dentro de los enchufes hembra YPbPr de la TV.
No hay imagen o sonido.	No hay imagen o sonido; asegúrese de que seleccionó el canal correcto. Instalación incompleta del canal. Si la TV recibe canales mediante una conexión AV, configure la TV a la entrada de fuente correcta. Si la TV está conectada directamente con la pared mediante una conexión coaxial, vuelva a realizar la instalación automática.
No hay sonido en el altavoz de la TV.	El nivel de volumen está definido en cero; aumente el volumen. El sonido está silenciado; presione MUTE en el control remoto. El cable de audio no está conectado; para una conexión AV, asegúrese de que el cable de audio izquierdo y derecho esté conectado según se describe en Conectar los dispositivos. (Vea 'Conectar los dispositivos' en la página 40.) Si usa un cable de componente, asegúrese de no haber cruzado el cable rojo de audio con el cable rojo de video.
No hay sonido en el altavoz de la TV.	El ajuste de salida de audio del dispositivo accesorio es incorrecto. Para conexiones HDMI, algunos dispositivos accesorios tienen una configuración de salida de audio HDMI que se debe activar para conexiones de HDMI a HDMI. Compruebe si [Sonido] > [Altavoces del televisor] > [Apagado] están en [Encendido] . No se emitirá ningún sonido si [Altavoces del televisor] está en [Apagado] .
Mala calidad de la imagen con una conexión coaxial.	Los canales de definición estándar no son tan claros como los canales de alta definición; conecte los dispositivos a través de cables de componente o HDMI.
No se puede controlar la TV y los dispositivos conectados con un mismo control remoto.	Confirme que los dispositivos conectados cumplan con EasyLink y que estén conectados a la TV mediante un cable HDMI. No todas las marcas de dispositivos, como los reproductores de discos Blu-ray, usan el mismo sistema que Philips EasyLink. Otras marcas pueden no funcionar con Philips EasyLink.
No se puede utilizar la característica Netflix.	Netflix solo está disponible en los Estados Unidos. Compruebe que la conexión en red sea correcta. Visite www.netflix.com/Philips desde su PC y regístrese como miembro Netflix.
No se pueden añadir películas o episodios de TV a la Instant Queue.	Visite www.netflix.com desde su PC.
No se puede usar la función de VUDU.	Compruebe si la conexión de red se ha realizado correctamente.
No se puede alquilar o comprar películas o episodios de TV en VUDU.	Tiene que activar la cuenta en VUDU. (Consulte la página 18.) Inicie sesión en su cuenta bajo http://my.vudu.com y compruebe la información de pago.
La calidad de imagen de la película de transferencia directa "streaming" (Netflix o VUDU) es deficiente.	Compruebe la velocidad de su conexión a internet. El reproductor necesita una velocidad de al menos 8 Mbps para lograr una reproducción en alta calidad ininterrumpida.

La película de transferencia directa streaming (Netflix o VUDU) se para frecuentemente o inicia el almacenamiento temporal durante la reproducción.	Póngase en contacto con su proveedor de internet para solucionar los problemas de la conexión a internet y obtener la velocidad y la calidad de línea requeridas. Para la reproducción de videos por internet es muy importante tener una calidad de línea y una velocidad constantes.
Incluso si la velocidad de la conexión a internet mejora durante la reproducción, la calidad de las imágenes de la película Netflix no mejora.	La calidad de las imágenes no cambia durante la reproducción. La calidad de las imágenes difiere dependiendo de la velocidad de su conexión a internet en el momento de la carga.
El audio de una emisora de radio por internet se interrumpe.	El servidor vTuner, la estación o la conexión a internet están ocupados. La tasa de bits de la emisora es alta.
No se puede conectar a la red.	Compruebe si la conexión del cable Ethernet se ha realizado correctamente. Encienda el módem o el router de banda ancha. Compruebe los ajustes de la red. Verifique si el router de banda ancha y/o el módem se ha conectado correctamente.
No se puede conectar a la red mientras mi PC está conectado a la red.	Compruebe el contenido de su contrato de servicio de internet para ver si su Proveedor de Servicios de internet no permite que se conecten al mismo tiempo múltiples terminales.
No se puede reproducir radio por internet.	Compruebe si la conexión de red se ha realizado correctamente. Compruebe la configuración del cortafuegos del módem o router. En esta unidad no está disponible la reproducción de algunas emisoras.
La calidad del audio de la radio por internet es deficiente o se produce ruido durante la reproducción de una emisora de internet.	La tasa de bits de la emisora es baja.
No se puede utilizar la conexión inalámbrica.	Compruebe si el adaptador USB de red LAN inalámbrica está conectado al terminal de USB. Utilice el adaptador LAN inalámbrico USB proporcionado. Los adaptadores LAN inalámbricos USB disponibles comercialmente no son compatibles. Compruebe si el Punto de Acceso LAN Inalámbrico (AP) (p.ej., enrutador inalámbrico) está correctamente orientado o que no esté ubicado demasiado cerca. Una vez que haya activado la conexión inalámbrica, por favor espere 30 segundos a que se establezca la conexión luego de encender la unidad, antes de intentar acceder a características de red tales como Netflix, vudu o vTuner.
No se puede acceder a la pantalla del PC después de seleccionar [Philips Wireless MediaConnect] .	La pantalla de inicio (logo de PHILIPS con círculo giratorio) sigue visualizándose hasta que el aparato encuentre un PC que tenga en marcha el software Philips Wireless MediaConnect. Asegúrese de que la conexión a la red se ha realizado correctamente. Compruebe si el software Philips Wireless MediaConnect está funcionando en su PC. Asegúrese de que el televisor y el PC están conectados a la misma red.

Descargar copia electrónica

Para obtener una copia electrónica de este manual:

- 1 Apunte su explorador a www.philips.com/support
- 2 Elija su país de residencia.
- 3 Ingrese el número de modelo o la palabra clave en el campo "Buscar un producto". Alternativamente, puede buscar en el catálogo.
- 4 Haga clic en la descripción o modelo.
- 5 Bajo Servicio de soporte del producto, haga clic en los "Manuales de usuario".

Póngase en contacto con nosotros

Si no puede resolver un problema, consulte las preguntas más frecuentes sobre esta TV en www.philips.com/support

Si el problema continúa sin solución, póngase en contacto con el Centro de servicio al cliente en su país.

Advertencia

- No trate de reparar la TV por sí mismo. Esto podría ocasionarle lesiones graves, producir daños irreparables en la TV o anular la garantía.

Nota

- Tenga a mano el modelo y el número de serie de la TV cuando se ponga en contacto con nosotros. Estos números están disponibles en la parte posterior y lateral del televisor, así como en el embalaje.

11 Especificaciones

Nota

- Las especificaciones están sujetas a cambios sin previo aviso.

Mejoramiento de la imagen

Tipo:	1080p 120Hz
Proporción de aspecto:	16:9
Ángulos de visión:	178° (V) por 178° (H)
Sintonizador digital incorporado:	ATSC/QAM

Mejoramiento del sonido

Mono/Estéreo:	Mono, Estéreo, SRS
Potencia disponible (Watts RMS):	20 W
Ecualizador:	5 bandas

Fácil de usar

Modos de video:	Automático, 4:3, Ampliar imág. 14:9, Ampliar imág. 16:9, Super Zoom, Pantalla panorámica, Sin escala
Entrada para PC:	por VGA, HDMI
Visualización de fotos:	Sí (sólo archivos jpeg)
Reproducción de MP3:	Sí (sólo archivos mp3)

Conexiones

Entrada de video componente con audio L/R:	2 que admite señales de vídeo: 480i/p, 720p, 1080i 60Hz, 1080p 24/30/60Hz
Entrada de vídeo compuesta (terminal compartido con Y de componentes) con audio I/D:	1
HDMI:	4 que admite señales de vídeo: 480i/p, 720p, 1080i 60Hz, 1080p 24/30/60Hz Entrada de PC: hasta 1920 x 1080 60Hz
Uso compartido de miniclavija estéreo de 3,5 mm para entrada HDMI 1 y PC:	1
Entrada de PC:	1 hasta 1920 x 1080 60Hz
Salida de audio digital:	1 que admite Dolby Digital y PCM
USB:	1 El dispositivo es compatible con los estándares inalámbricos: IEEE 802.11 b/g/n (2,4GHz)
Puerto Ethernet:	1

Energía

Requisitos de potencia: 120V~ CA +/- 10%, 60Hz +/- 0,5%

12 Exención de responsabilidad del servicio de red

Los contenidos y servicios disponibles a través de este producto son transmitidos por terceros por medio de redes e instalaciones de transmisión sobre las que la empresa no tiene control. Los servicios proporcionados por terceros podrán terminar o interrumpirse en cualquier momento y la empresa no asume representación o garantía alguna de que dichos contenidos o servicios permanecerán disponibles durante un periodo determinado de tiempo. Sin limitar la generalidad de la presente cláusula, la Empresa rechaza expresamente cualquier responsabilidad ante cualquier interrupción o suspensión del contenido o servicio disponible a partir de este producto. La empresa no es responsable del servicio al cliente vinculado con el contenido y servicios. Cualquier pregunta relativa al contenido o servicios deberá realizarse directamente a los proveedores de contenidos o servicios respectivos.

EL CONTENIDO Y SERVICIOS DE TERCEROS, DISPONIBLES MEDIANTE ESTE PRODUCTO SE OFRECEN TAL CUAL. LA EMPRESA NO RESPONDE ANTE EL CONTENIDO O LOS SERVICIOS SUMINISTRADOS, PARA NINGÚN FIN. LA EMPRESA RECHAZA EXPRESAMENTE CUALQUIER GARANTÍA, IMPLÍCITA O EXPLÍCITA, INCLUYENDO A TÍTULO INDICATIVO, LAS GARANTÍAS DE COMERCIABILIDAD O IDONEIDAD PARA UN FIN DETERMINADO, LA PRECISIÓN, VALIDEZ, PUNTUALIDAD, LEGALIDAD, ADECUACIÓN O CALIDAD DEL CONTENIDO O SERVICIOS DISPONIBLES MEDIANTE EL PRODUCTO.

LA EMPRESA NO RESPONDERÁ ANTE CUALQUIER DAÑO, YA SURJA DURANTE EL CONTRATO O FALLO, INCLUYENDO CUALQUIER DAÑO DIRECTO, INDIRECTO, INCIDENTAL, ESPECIAL O CONSECUENTE, PÉRDIDA DE BENEFICIO, COSTAS JUDICIALES, GASTOS O CUALQUIER OTRO DAÑO DERIVADO O VINCULADO CON CUALQUIER CONTENIDO (O INFORMACIÓN DEL MISMO) O SERVICIO SUMINISTRADO AL USUARIO O TERCEROS, PESE A CONOCER LA POSIBILIDAD DE DICHOS DAÑOS.

Todos los contenidos y servicios accesibles mediante el producto pertenecen a terceros y están protegidos por derechos de autor, patentes, marcas u otros derechos de propiedad intelectual. Dicho contenido y servicios se ofrecen sólo para el uso personal y no comercial del usuario. El usuario no deberá utilizar el contenido o servicio de forma no autorizada por el proveedor del contenido o servicio. Sin limitarse a ello, a menos que el proveedor del contenido o servicio lo autorice expresamente, no podrá cambiar, copiar, publicar, cargar, transmitir, traducir, vender, crear trabajos derivados, explotar o distribuir de ningún modo cualquier contenido o servicios disponibles mediante este producto.

13 Garantía

POLIZA DE GARANTÍA

ESTA POLIZA ES GRATUITA

Este aparato ha sido cuidadosamente diseñado y se ha fabricado con los mejores materiales bajo un estricto control de calidad, garantizando su buen funcionamiento por los periodos establecidos según el aparato (ver lista en la parte inferior) a partir de la entrega del aparato al consumidor.

Esta póliza incluye la reparación o reposición gratuita de cualquier parte o componente que eventualmente fallase y la mano de obra necesaria para su reparación, así como los gastos de transportación razonablemente erogados dentro de nuestros centros de servicio, misma que se hará efectiva en cualquiera de nuestros centros de servicio autorizados en el país.

Si su aparato llegase a requerir de nuestro servicio de garantía, acuda al centro de servicio más cercano a su domicilio, de tener alguna duda por favor llame a nuestro CENTRO DE INFORMACIÓN AL CLIENTE LADA sin costo en toda la republica al **01 800 504 62 00** en donde con gusto le indicaremos el centro de servicio autorizado más cercano a su domicilio.

P&F MEXICANA S.A. de C.V. a través de sus centros de servicio autorizados reparará y devolverá a usted su aparato en un plazo no mayor a 20 días hábiles, contados a partir de la fecha de ingreso, impresa en la orden de servicio de cualquiera de nuestros centros de servicio autorizados.

La garantía de esta póliza cubre cualquier desperfecto o daño eventualmente ocasionado por los trabajos de reparación y/o traslado del aparato en el interior de nuestros centros de servicio autorizados.

Esta póliza sólo tendrá validez, si está debidamente requisitada, sellada por la casa vendedora, en caso de extravío de esta póliza, podrá hacer efectiva su garantía con la presentación de su factura de compra.

ESTA POLIZA NO SE HARA EFECTIVA EN LOS SIGUIENTES CASOS:

- Cuando el aparato sea utilizado en condiciones distintas a las normales.
- Cuando el aparato no haya sido operado de acuerdo con el instructivo de uso que se le acompaña.
- Cuando la causa de la falla o mal funcionamiento sea consecuencia de una reparación inadecuada o alteración producida por personas no autorizadas por P&F MEXICANA S.A. de C.V.

PERIODOS DE GARANTÍA

12 MESES.- Televisores con y sin reproductor de video digital DVD, reproductores de discos de video digital DVD, reproductores de disco de video digital BLU-RAY, grabadores reproductores de disco de video digital DVD, sistemas de cine en casa.

PHILIPS®

MC - 719 - ARCO

P&F MEXICANA, S.A. de C.V.

Producto Importado por:
Sojitz Mexicana, S.A. de C.V.
 Av. Paseo de las Palmas no. 239-302
 Col. Lomas de Chapultepec, c.p. 11000
 México, D.F. 52 (55) 5202 - 7222

Producto Comercializado por:
P&F Mexicana, S.A. de C.V.
 Av. La Palma No. 6, Col. San Fernando La Herradura,
 Huixquilucan Edo. de México C.P.52787
 Tel: 52 (55) 52 69 90 00

Centro de Información al Cliente
 LADA SIN COSTO PARA TODA LA REPÚBLICA
01 800 504 62 00
 Horario: Lunes a Domingo las 24 hrs.
 e-mail: philipspf@tpmex.com



MODELO _____ No. DE SERIE _____

La presente garantía contará a partir de: DÍA _____ MES _____ AÑO _____
 En caso que en su producto presente alguna falla, acuda al centro de servicio más cercano a su domicilio (según listado de talleres anexo) y en caso de tener alguna duda o pregunta por favor llame a nuestro **Centro de información al Cliente**, en donde con gusto le atenderemos en todo lo relativo a:

- Servicio de sus aparatos Philips
- Asesoría en el manejo e instalación de su producto Philips
- Información de productos y Talleres Autorizados Philips
- Información en donde puede adquirir productos y accesorios Philips

Para hacer efectiva la garantía de su producto, es necesario presentar esta póliza debidamente requisitada o de lo contrario, presentar su factura de compra.

CENTROS DE SERVICIO AUTORIZADOS PHILIPS EN LAS PRINCIPALES CIUDADES

CIUDAD	LADA	TELÉFONO	CORREO ELECTRÓNICO	CIUDAD	LADA	TELÉFONO	CORREO ELECTRÓNICO
ACAPULCO, GRO	744	483-32-96	serproa@yahoo.com.mx	MÉXICO, D. F. ZONA NORTE	55	5371 1250	matriz@tecdata.com.mx
AGUASCALIENTES, AGS	449	915-51-81	jimsaele@hotmail.com	MÉXICO, D. F. ZONA ORIENTE	55	55 44 16 00	cselectromex@hotmail.com
CAMPECHE, CAMP.	981	816 25 75	oreza@hotmail.com	MÉXICO, D. F. ZONA PONIENTE	55	58 12 44 12	serviciotv@prodigy.net.mx
CANCÚN, Q ROO.	998	984 18 74	gammacancun@webtelmex.net.mx	MONTERREY, N.L.	818	375-16-17 • 400-54-03	mcesa@prodigy.net.mx
PLAYA DEL CARMEN, Q ROO	984	2 67 27 27 • 745 0678	servicioee@prodigy.net.mx	MORELIA, MICH	443	312-03-17	multiservicios_profesionales_de_zamora@msn.com
CD. JUÁREZ, CHIH	656	618-21-28 • 623-46-20	teleservicio@prodigy.net.mx	NEZAHUALCOYOTL EDO. MEX	55	57-33-34-98	servalfa@yahoo.com.mx
CD. OBREGÓN, SON	644	412-41-51 • 416-20-93	men747@prodigy.net.mx	OAXACA, OAX	951	516-47-37	elfrancistor@prodigy.net.mx
CD. VICTORIA, TAMPS	834	315-66-03 • 312-51-93	eei_smiller@yahoo.com.mx	PUERTO ESCONDIDO, OAX	954	582 03 41	estere_electronica@prodigy.net.mx
CUERNAVACA, MOR	777	313-00-49 • 313-90-92	centroserviciohertz@hotmail.com	ORIZABA, VER	272	724 38 53	barreda_electronics@hotmail.com
LOS MOCHIS, SIN	668	8173099	electronica_morelos@hotmail.com	CORDOBA, VER	271	712-73-22	servicio2@prodigy.net.mx
CULIACÁN, SIN	667	716-15-10	stereovox@cln.megared.net.mx	POZA RICA, VER	782	824 47 82	sonydigital@prodigy.net.mx
CHIHUAHUA, CHIH	614	415-04-43 • 415-04-43	elcimirador@yahoo.com.mx	VERACRUZ, VER	229	932-78-23 • 932-44-44	antza@ver.megared.net.mx
CHILPANCINGO, GRO.	747	471 72 73	ingelec_gro@hotmail.com	PUEBLA, PUE	222	248-77-64 • 231-63-77	rascon12@prodigy.net.mx
DURANGO, DGO	618	825-00-05	evsurdgo@yahoo.com	QUERETARO, QRO	442	216-10-09	zenersaulphilips@yahoo.com.mx
GUADALAJARA, JAL	33	36-15-72-62 • 36-16-83-27	leecom1@hotmail.com	SALTILLO, COAH	844	439 39 64	electronica digital_07@hotmail.com
HERMOSILLO, SON	662	210-54-95 • 210-05-86	manuelw@prodigy.net.mx	SAN LUIS POTOSÍ, S.L.P.	444	815-34-07	centro_servicioslp@prodigy.net.mx
IRAPUATO, GTO	462	626-51-10	tv_gase@hotmail.com	TAMPICO, TAMPS	833	214 13 60	electromovie@prodigy.net.mx
LA PAZ, B.C.S	612	122-95-99	cenalfa@prodigy.net.mx	MEXICALI, B.C.N	686	561-98-08 • 561-98-18	bajaelectronics@aol.com
LEÓN, GTO	477	770-26-99	tecespecializados@hotmail.com	TIJUANA, B.C.N	664	621-22-15	egi_tij@yahoo.com
MAZATLÁN, SIN	669	982-42-21	e_santel@hotmail.com	ENSENADA, B.C.N	646	174 0532	woolrich_r@hotmail.com
MÉRIDA, YUC	999	928-59-05	evia2@prodigy.net.mx	TOLUCA, EDO. MEX	722	384 1920	radioytv@hotmail.com
PACHUCA, HGO	771	714-15-81	zarateelc@hotmail.com	TAPACHUAL, CHIS	962	62 69998	eaysdi@prodigy.net.mx
TEPIC, NAY	311	212-66-93	spe_tn@hotmail.co	TUXTLA GUTIERREZ, CHIS	961	615 0872	ssshop_25@hotmail.com
MÉXICO D.F. ZONA ARAGÓN	55	57 94 06 34	philipservicio@hotmail.com	URUAPAN, MICH	452	524-08-38 • 524-37-78	rosalaq@mich1.telmex.net.mx
MÉXICO, D. F. ZONA SUR	55	58 56 75 24 • 26 38 4532	serviciohg@prodigy.net.mx	VILLAHERMOSA, TAB	993	314-31-36 • 314-61-67	villatec@intratur.net.mx
MÉXICO, D. F. ZONA NORTE	55	53 68 30 21	tissaser@prodigy.net.mx	ZACATECAS, ZAC.	492	922 31 63	sertecmur@hotmail.com

Para mayor referencia de Talleres de Servicio Autorizados en otras ciudades comunicarse al 01 800 504 62 00 (lada sin costo)

Este listado puede sufrir actualizaciones o modificaciones sin previo aviso, para mayor información favor de comunicarse al 01 800 504 62 00

14 Índice

A

Acople del soporte al TV	8
Ajustes de imagen	22
Altavoces EasyLink	24,34
Asistente de ajustes	11, 22
Ajuste de audio	24
Antena, conecte	9
Audio	24
Auto mode	24

B

Bloqueo de dispositivo	14
Bloqueo infantil	
bloqueo de canales	27
bloqueo de clasificación	26, 27, 28
PIN	26

C

Cables	
administrar los cables	10
componente	39
compuesto	39
calidad	39
HDMI	39
YPbPr	39
Canales	
bloquear	27
instalar	35
Casa	11, 30
Clasificaciones	26, 27, 28
Conexiones	9, 38, 40
Configuración inicial	11
Control remoto	
descripción general	6, 7
insertar baterías	8
Controlar EasyLink	29
Controles	6
Cuidado ambiental	5

E

EasyLink	29
Ecualizador	24
Encendido automático del TV	29
ENERGY STAR®	4, 11
En espera	6, 12
Especificaciones	44

F

FAV	24, 25
Formato de pantalla	23

G

Garantía	45
----------	----

L

La calidad de la señal	39
Lista de dispositivos	29

N

Netflix	15
Nivelador automat. volumen	24

P

PC	22
Philips Wireless MediaConnect	14

R

Red	30
reenvío de clave RC	14, 29
reloj	25

S

Servicio de soporte al cliente	5
Software	
actualizar	36
versión	36
Subtítulos	25, 26
Solución de problemas	43

T

Temporizador	26
Tienda	11, 30
TV	
altavoces TV	24
cambiar canales	12
como monitor de PC	23, 24, 42
conexiones	9, 38, 40
controles	6
control remoto	6, 7, 8
cuidado de la pantalla	5
encender	11, 12
menú	14
software	36
ubicar	8
Twitter	20

U

Ubicación (tienda o casa)	11, 30
USB	32, 33, 34

V

Volumen	
ajuste	13
nivelador automático	24
silenciar	13
vTuner	16
VUDU	18

W

Wireless LAN	30, 41
--------------	--------

Y

YPbPr	39
-------	----

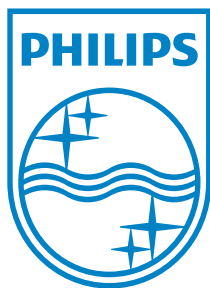

P&F USA, Inc.
PO Box 430 Daleville, IN 47334-0430

P&F Mexicana, S.A. de C.V.
Av. La Palma No. 6, Col. San Fernando La Herradura,
Huixquilucan Edo. de México C.P. 52787

TELEVISOR A COLOR DE CRISTAL LIQUIDO (LCD)

MODELO	LCD	IMAGEN VISIBLE	ENERGIA
55PFL7705DV/F7	55"(139,70cm)	138,78cm	120V ~ 60Hz 200W
46PFL7705DV/F7	46"(116,84cm)	116,81cm	120V ~ 60Hz 165W
40PFL7705DV/F7	40"(101,60cm)	101,60cm	120V ~ 60Hz 155W

Comercializado por : P&F MEXICANA, S.A. DE C.V.

IMPORTADOR : SOJITZ MEXICANA, S.A. DE C.V.
Av. Paseo de las Palmas No. 239-302
Col. Lomas de Chapultepec, C.P. 11000
México, D.F. Tel. 52 (55) 5202 - 7222

EXPORTADOR : FUNAI ELECTRIC CO. LTD.

ENSAMBLADO EN : MEXICO

GARANTIA INCLUIDA EN EL INSTRUCTIVO DE USO



**LEA CUIDADOSAMENTE ESTE INSTRUCTIVO
ANTES DE USAR SU APARATO.**