

Kullanım kılavuzu

43PUS6432
49PUS6432
55PUS6432

PHILIPS

İçindekiler

1 Yenilikler	4
1.1 Hepsi bir arada kaynak menüsü	4
1.2 Sık kullanılanlar	4
1.3 Ortam tarayıcı	5
2 Kurulum	6
2.1 Güvenlik Talimatlarını Okuma	6
2.2 TV Standı ve Duvara Montaj	6
2.3 Yerleştirme hakkında İpuçları	6
2.4 Güç Kablosu	6
2.5 Anten Kablosu	7
2.6 Uydu Çanak Anteni	7
3 Uzaktan Kumanda	8
3.1 Tuş Genel Bilgileri	8
3.2 Sesli Arama	9
3.3 IR Sensörü	10
3.4 Piller	10
3.5 Temizleme	10
4 Açma ve Kapatma	11
4.1 Açık veya Bekleme modunda	11
4.2 TV üzerindeki tuşlar	11
5 Kanallar	12
5.1 Uydu Kurulumu	12
5.2 Anten/Kablo Kurulumu	14
5.3 Kanal Listesi Kopyalama	17
5.4 Kanallar Hakkında	17
6 Cihazları Bağlama	24
6.1 Bağlantılar Hakkında	24
6.2 HDMI Bağlantı Noktaları	24
6.3 Y Pb Pr - Komponent	26
6.4 Scart	26
6.5 Ses Çıkış - Optik	26
6.6 Akıllı Kartlı CAM - CI+	26
6.7 Ev Sinema Sistemi - HTS	27
6.8 Akıllı Telefonlar ve Tabletler	28
6.9 Blu-ray Disk Oynatıcı	28
6.10 DVD Oynatıcı	29
6.11 Bluetooth - Hoparlörler ve Gamepad'ler	29
6.12 Kulaklıklar	30
6.13 Oyun Konsolu	30
6.14 Gamepad	31
6.15 USB Sabit Sürücü	31
6.16 USB Klavye	32
6.17 USB Flash Sürücü	33
6.18 Fotoğraf Makinesi	33
6.19 Video kamera	34
6.20 Bilgisayar	34
7 Android TV'nizi bağlama	36
7.1 Ağ ve İnternet	36
7.2 Google Hesabı	39
7.3 Philips Uygulama Galerisi	39
7.4 Android Ayarları	40
7.5 Ana Menü	40
8 Uygulamalar	42
8.1 Uygulamalar Hakkında	42
8.2 Google Play	42
8.3 Bir Uygulamayı Başlatma veya Durdurma	43
8.4 Uygulamaları Kilitleme	43
8.5 Uygulamaları Yönet	45
8.6 Saklama	45
9 İnternet	46
9.1 İnterneti Başlatma	46
9.2 İnternet Seçenekleri	46
10 TV Menüsü	47
10.1 TV Menüsü Hakkında	47
10.2 TV Menüsünü Açma	47
11 Kaynaklar	48
11.1 Cihaza geçme	48
11.2 TV Girişi seçenekleri	48
11.3 Cihaz Adı ve Türü	48
11.4 Bilgisayar	48
12 Ayarlar	50
12.1 Sık Kullanılan Ayarlar	50
12.2 Görüntü	50
12.3 Ses	55
12.4 Ambilight Ayarları	57
12.5 Eko Ayarları	60
12.6 Genel Ayarlar	60
12.7 Saat, Bölge ve Dil	63
12.8 Evrensel Erişim	65
12.9 Çocuk Kilidi	66
13 Videolar, Fotoğraflar ve Müzik	68
13.1 USB Bağlantısından	68
13.2 Bilgisayardan veya NAS'tan	68
13.3 Bir Bulut Depolama Hizmetinden	68
13.4 Favoriler, En Popüler, En Son Oynatılan menüsü	68
13.5 Videolarınızı Oynatma	69
13.6 Fotoğraflarınızı Görüntüleme	69
13.7 Müzik Çalma	69
14 TV Rehberi	71
14.1 Gerekenler	71
14.2 TV Rehberi Verileri	71
14.3 TV Rehberini Kullanma	71
15 Kaydetme ve TV Duraklatma	73
15.1 Kayıt	73
15.2 Pause TV	74
16 Akıllı Telefonlar ve Tabletler	75
16.1 Philips TV Remote App	75
16.2 Google Cast	75
16.3 AirPlay	75
16.4 MHL	75
17 Oyunlar	76
17.1 Gerekenler	76
17.2 Oyun Oynama	76
18 Ambilight	77
18.1 Ambilight Tarzı	77
18.2 Ambilight Kapalı	77
18.3 Ambilight Ayarları	77
19 Sık Kullanılanlar	79
19.1 Sık Kullanılanlar Hakkında	79
19.2 Şimdi TV'nizde	79
19.3 İstek Üzerine TV	79
19.4 İstek Üzerine Video	79
20 Netflix	81
21 Multi View	82

21.1	Metin ve TV	82
21.2	HDMI ve TV	82
21.3	Nettv ve TV	82
21.4	Nettv ve HDMI	82
22	Yazılım	83
22.1	Yazılımı Güncelle	83
22.2	Yazılım Sürümü	83
22.3	Açık Kaynaklı Yazılım	83
22.4	Açık Kaynaklı Lisans	84
22.5	Telesekreter mesajı	111
23	Teknik özellikler	112
23.1	Çevresel	112
23.2	Güç	112
23.3	İşletim Sistemi	112
23.4	Alım	113
23.5	Ekran Türü	113
23.6	Görüntü Giriş Çözünürlüğü	113
23.7	Boyutlar ve Ağırlıklar	113
23.8	Bağlantı	113
23.9	Ses	114
23.10	Multimedya	114
24	Yardım ve Destek	115
24.1	TV'nizi kaydedtirin	115
24.2	Yardıma Kullanma	115
24.3	Sorun giderme	115
24.4	Çevrimiçi Yardım	117
24.5	Destek ve Onarım	117
25	Güvenlik ve Bakım	119
25.1	Güvenlik	119
25.2	Ekran Bakımı	120
26	Kullanım Koşulları	121
26.1	Kullanım Şartları - TV	121
26.2	Kullanım Şartları - Philips Uygulama Galerisi	121
27	Telif hakları	122
27.1	MHL	122
27.2	Ultra HD	122
27.3	HDMI	122
27.4	Dolby Digital Plus	122
27.5	DTS Premium Sound™	122
27.6	Microsoft	122
27.7	Wi-Fi Alliance	122
27.8	Kensington	123
27.9	Diğer Ticari Markalar	123
28	Üçüncü tarafların sağladığı hizmetlerle ve/veya yazılımlarla ilgili sorumluluk reddi	124
Dizin	125	

Yenilikler

Hepsi bir arada kaynak menüsü

Hepsi bir arada kaynak menüsü hakkında

İlk kez **SOURCES** tuşuna bastığınızda, kaynak menünüzü nasıl ayarlayacağınıza ilişkin talimatları görebilirsiniz.

Gelişmiş kaynak menüsü, normal kaynak menüsünü ve kolayca açılan TV Rehberini içerir. Ayrıca, TV Rehberinde bir hatırlatıcı ayarlamak ya da bir kayıt programlamak için **+** (artı tuşu) tuşunu kullanabilirsiniz.

Hepsi bir arada Kaynaklar menüsü, yeniden tasarlanan bir TV rehberi ve yeni bir kolay program tarayıcı.

Favori kanallar listeniz **♥** artık **SOURCES** Kaynaklar menüsünün bir parçasıdır. Kanal listeleri hem **Anten/Kablo** alıcıları hem de **Uydu** alıcıları için aynıdır.

Yeni Kaynaklar menüsünde, listedeki tüm bağlı cihazların yanı sıra tüm alıcılar da yer alır. Bu sayede, kullanıcılar Kaynaklar menüsünde TV'ye ilişkin tüm olası "kaynakları" bulabilir.

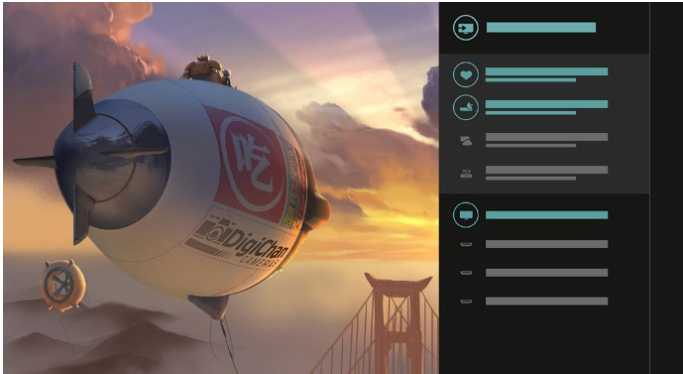

Alıcıdan, kanaldan ve TV rehberinden geçiş yapın

Bir alıcı kaynağı seçin ve kanallar listesini açmak için **>** tuşuna basın. TV'de olan biteni görmek amacıyla **>** TV rehberini açmak için **≡** tuşuna yeniden basın. Kanallar listesine geri dönmek için **<** tuşuna basın.



Gelişmiş TV rehberi

Daha açık ve daha iyi görünen bir TV rehberi. Bir program seçin ve program bilgilerini okuyun veya bir hatırlatıcı ayarlamak ya da kayıt programlamak için **+** tuşuna basın.



Sık kullanılanlar

★ TOP PICKS ile TV'niz, izlemeniz için geçerli TV programlarını, en son kiralık videoları ve Çevrimiçi TV hizmetlerini önerir.

- 1 - **★ TOP PICKS** tuşuna basın.
- 2 - Bir program seçin ve bir kayıt programlamak, bir hatırlatıcı ayarlamak veya programı izlemek için **+** (artı tuşu) tuşunu kullanın.
- 3 - **Ok/gezinme** tuşlarını kullanarak ekranın sağ üstündeki 3 noktayı seçin ve ardından **OPTIONS** menüsünü açmak için **Tamam** tuşuna basın.

Kaydetmek için **●** öğesini veya bir hatırlatıcı ayarlamak için **⌚** öğesini seçin

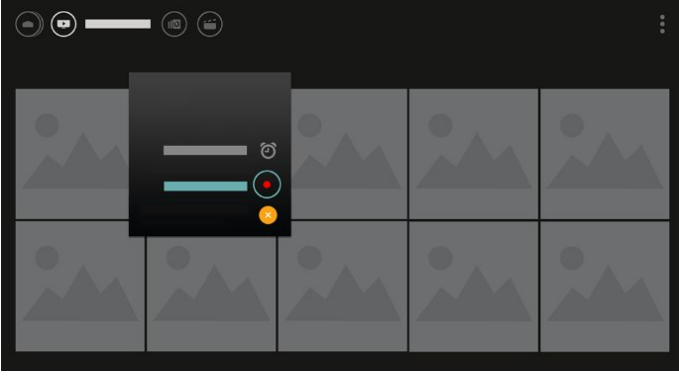

Favori olarak işaretlemek için ♥ ögesini seçin

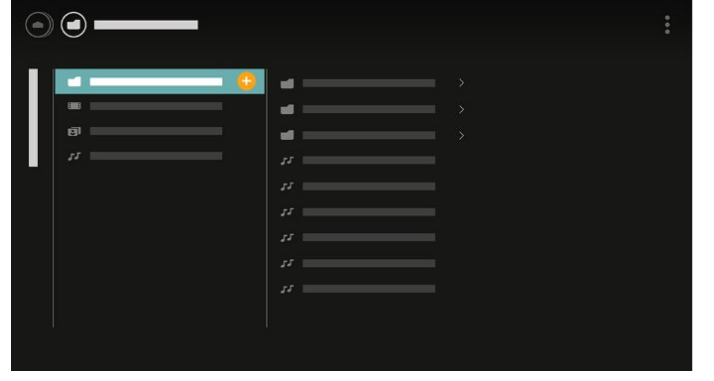
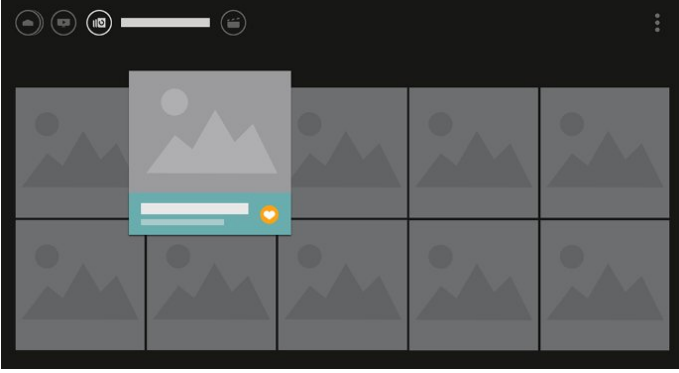

4 - Oynatma sırasında, ekranın alt kısmında ikincil bir kontrol çubuğu bulunur; istediğinizi seçmek için ok tuşlarını ve Okey tuşunu kullanın.

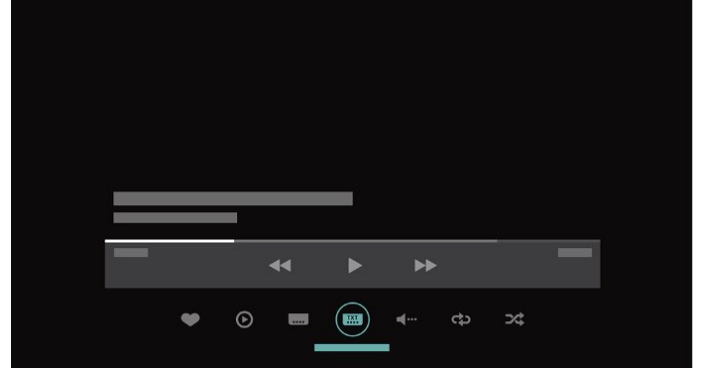

1.3

Ortam tarayıcı

Ortaminızda istediğiniz gibi gezinin veya herhangi bir kanalı, şarkıyı veya fotoğrafı favori olarak kolayca işaretleyin.

- 1 - Herhangi bir videoyu, şarkıyı veya fotoğrafı favori olarak işaretlemek için + (artı tuşu) tuşuna basın.
- 2 - Videoları, şarkıları ve fotoğrafları kılavuz görünümünde veya liste görünümünde görüntüleyebilirsiniz.
- 3 - Ok/gezinme tuşlarını kullanarak ekranın sağ üstündeki 3 noktayı seçin ve ardından OPTIONS menüsünü açmak için Tamam tuşuna basın.

Kılavuz görünümü

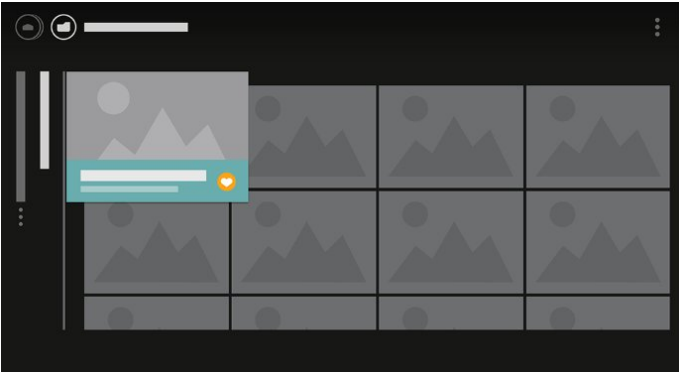

Liste görünümü

Kurulum

2.1

Güvenlik Talimatlarını Okuma

TV'nizi ilk kez kullanmadan önce güvenlik talimatlarını okuyun.

Daha fazla bilgi için Yardım'da Anahtar Kelimeler ögesini seçin ve Güvenlik Talimatları konusuna bakın.

2.2

TV Standı ve Duvara Montaj

TV Standı

TV standının montajı için talimatları TV ile birlikte verilen Hızlı Başlangıç Kılavuzu'nda bulabilirsiniz. Bu kılavuzu kaybetmeniz halinde www.philips.com adresinden indirebilirsiniz.

İndireceğiniz Hızlı Başlangıç Kılavuzu'nu aramak için TV'nin model numarasını kullanın.

Duvara Montaj

TV'nizde VESA uyumlu bir duvara montaj braketi (ayrıca satılır) de kullanılabilir. Duvara montaj aparatını satın alırken aşağıdaki VESA kodunu kullanın . . .

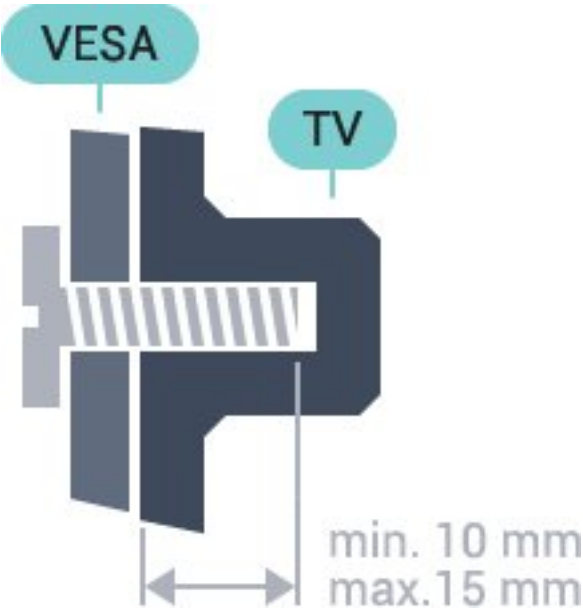

- 32PFS6402
VESA MIS-F 100x100, M4
- 43PUS6432, 43PUS6452
VESA MIS-F 200x200, M6

- 49PUS6432, 49PUS6452
VESA MIS-F 400x200, M6
- 55PUS6432, 55PUS6452
VESA MIS-F 400x200, M6

Hazırlanışı

Öncelikle TV'nin arkasındaki dişlilerin 4 plastik vida başlığını çıkarın.

TV'yi VESA uyumlu braketeye monte etmek için metal vidaların TV dişlileri içinde yaklaşık 10 mm derinliğe ulaştığından emin olun.

Dikkat

TV'nin duvara montajı için özel beceri gereklidir ve yalnızca yetkili personel tarafından yapılmalıdır. TV'yi duvara monte ederken TV'nin ağırlığına uygun şekilde güvenlik standartlarına uyulmalıdır. TV'yi yerleştirmeden önce güvenlik önlemlerini de okuyun. TP Vision Europe B.V., uygun olmayan montajlarla ya da kaza veya yaralanmaya neden olan diğer montaj yöntemleriyle ilgili hiçbir sorumluluk kabul etmemektedir.

2.3

Yerleştirme hakkında İpuçları

- TV'yi, ışığın doğrudan ekran üzerinde parlamadığı bir yere yerleştirin.
- TV'yi duvardan en fazla 15 cm uzağa yerleştirin.
- TV için ideal izleme mesafesi, çapraz ekran boyutunun üç katıdır. Otururken, gözleriniz ekranın ortasıyla aynı seviyede olmalıdır.

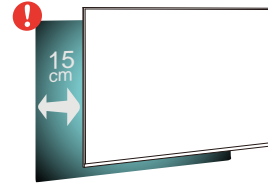

2.4

Güç Kablosu

- Güç kablosunu TV'nin arka tarafındaki POWER konektörüne takın.
- Güç kablosunun konektöre sıkıca takıldığından emin olun.
- Duvardaki priz her zaman erişilebilir olduğundan emin olun.
- Güç kablosunu çıkarırken her zaman fişten tutarak çekin, asla kablodan tutarak çekmeyin.

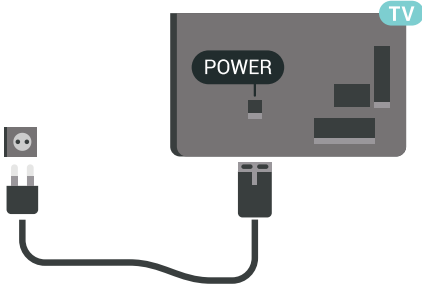

TV bekleme modundayken çok az güç tüketmesine rağmen, uzun süre kullanmayacaksanız enerji tasarrufu için güç kablosunu prizden çekin.

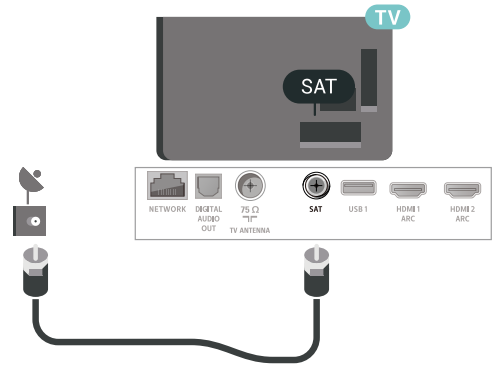

2.5

Anten Kablosu

Antenin fişini TV'nin arkasındaki **Anten** soketine sıkıca takın.

Kendi anteninizi veya bir anten dağıtım sisteminin anten sinyalini bağlayabilirsiniz. IEC Koaksiyel 75 Ohm RF anten kablosu kullanın.

Bu anten kablosunu DVB-T ve DVB-C giriş sinyalleri için kullanın.

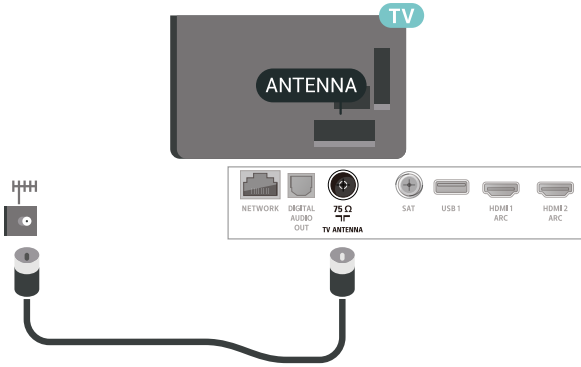

2.6

Uydu Çanak Anteni

TV'nin arkasındaki **SAT** uydu bağlantısına F tipi uydu konektörünü takın.

Uzaktan Kumanda

Tuş Genel Bilgileri

Üst

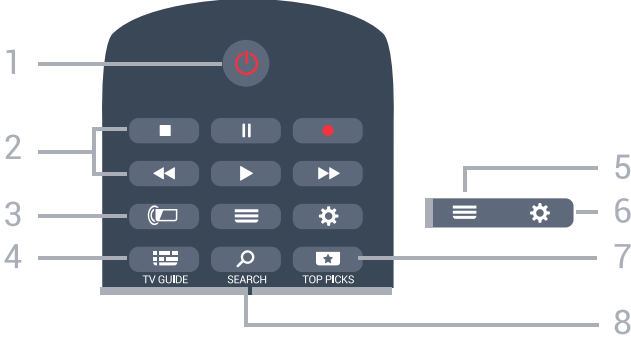

1 - Bekleme / Açık

TV'yi açmak veya Bekleme moduna geri almak için.

2 - Oynatma ve Kaydetme

- Oynat , oynatmak için.
- Duraklat , oynatmayı duraklatmak için
- Durdur , oynatmayı durdurmak için
- Geri al , geri almak için
- İleri sar , ileri sarmak için
- Kaydet , kaydı başlatmak için

3 - Ambilight

Ambilight tarzlarından birini seçmek için.

4 - TV GUIDE

TV Rehberini açmak veya kapatmak için.

5 - LIST

Kanal listesini açmak veya kapatmak için.

6 - Ayarlar

Sık Kullanılan Ayarlar'ı açmak için.

7 - TOP PICKS

Önerilen programlar, İstek Üzerine Video (Kiralık Videolar) veya Çevrimiçi TV (Catch Up TV) menüsünü açmak için.
Varsa.

8 - SEARCH

Aramalar sayfasını açmak için.

Orta



1 - TV Menüsü

Normal TV işlevlerinin bulunduğu TV Menüsü'nü açmak için.

2 - SOURCES

Kaynaklar menüsünü açmak için.

3 - Renkli tuşler

Seçenekleri doğrudan seçmek için.

4 - INFO

Program bilgilerini açmak veya kapatmak için.

5 - BACK

Seçtiğiniz önceki kanala dönmek için.

Önceki menüye dönmek için.

Önceki Uygulama/İnternet sayfasına geri dönmek için.

6 - TV - EXIT

TV izlemeye geri dönmek için. Etkileşimli bir TV uygulamasını durdurmak için.

7 - OPTIONS

Seçenekler menüsünü açmak veya kapatmak için.

8 - OK tuşü

Seçimi veya ayarı onaylamak için. TV izlerken kanal listesini açmak için.

9 - Ok/gezinme tuşleri

Yukarı, aşağı, sola veya sağa gitmek için.

10 - HOME

Ana menüyü açmak için.

Alt

için Android 4.3 veya üzeri sistemle çalışan bir Android telefon veya tablete ihtiyacınız vardır.

TV'nizle Eşleştirme

Uzaktan kumandanızda mikrofon yoktur; sesli aramayı kullanmak istiyorsanız öncelikle Android akıllı telefonunuza **Android TV Remote Control** uygulamasını kurmanız gerekir.

1 - Android akıllı telefonunuz veya tabletiniz ile Google Play mağazasında "Android TV Remote Control" uygulamasını arayın.

2 - **Android TV Remote Control** uygulamasını* Android akıllı telefonunuza veya tabletinize indirip yükleyin.

3 - Android akıllı telefonunuzu veya tabletinizi Android TV cihazınızla aynı ağa bağlayın.

4 - Android akıllı telefon veya tabletinizde "PhilipsTv"*** ögesini seçtikten sonra, Android TV'niz ekranda bir kod görüntüler.

5 - Android TV'nizle eşleştirmek üzere Android akıllı telefon veya tabletinizdeki kodu girin.

*Android TV Remote Control uygulamasını kullanmak için Android 4.3 veya üzeri sistemle çalışan bir Android telefon veya tablete ihtiyacınız vardır.

**Android TV'nizin adı, TV Ağı Adı'nda ayarladığınız ada bağlıdır. Ön ayarlı ad, bu TV'nin model adıdır.

Sesli Aramayı Kullanma

İnternette video, müzik veya diğer öğeleri Ana menünün üst bölümündeki  simgesiyle arayabilirsiniz. İstedığınız zaman Sesli Arama'yı kullanmaya başlayabilirsiniz. Alternatif olarak metin girmek için uzaktan kumanda klavyesini de kullanabilirsiniz.

Sesli Arama'yı kullanmak için...

1 - Sesli arama başlatmak üzere akıllı telefonunuzda  simgesine dokunun.

2 -  simgesi ekranda kırmızı olarak görüntülendiğinde, mikrofon etkin olur.

3 - Aradığınız öğeyi net bir şekilde söyleyin.

Sonuçların görüntülenmesi biraz zaman alabilir.

4 - Arama sonuçlarını içeren ekranda istediğiniz öğeyi seçebilirsiniz.

Ayrıca bkz. www.support.google.com/androidtv



1 - **NETFLIX**

Netflix uygulamasını doğrudan açmak için. TV açık veya beklemedeyken.

2 - Ses seviyesi

Ses seviyesini ayarlamak için.

3 - Sayı tuşları

Bir kanalı doğrudan seçmek için.

4 - **SUBTITLE**

Altyazıları açmak, kapatmak veya otomatik olarak göstermek için.

5 - Kanal

Kanal listesinde sonraki veya önceki kanala geçmek için. Metin/Teletext işlevinde sonraki veya önceki sayfayı açmak için. Diskte sonraki veya önceki bölümü başlatmak için.

6 - Sessiz

Sesi kapatmak veya yeniden açmak için.

7 - **TEXT**

Metin/Teletext işlevini açmak veya kapatmak için.

3.2

Sesli Arama

Google Play'den Uygulamayı İndirin

Android akıllı telefonunuzu veya tabletinizi Android TV'niz için bir uzaktan kumanda olarak kullanın. İçerikler arasında gezinmek ve Android TV cihazınızda oyun oynamak için d-pad, touchpad ve gamepad arasında kolayca geçiş yapın. Sesli arama başlatmak için mikrofonu dokununuz veya Android TV'de metin girmek için klavyeyi kullanın.

Başlamak için Android telefonunuzu veya tabletinizi Android TV cihazınız ile aynı ağa bağlayın veya Android TV'nizi bluetooth üzerinden bulun.



Tüm Android TV cihazları ile çalışır.

*Android TV Remote Control uygulamasını kullanmak

Sesli Arama ayarları

Sesli Arama ile kullanmak istediğiniz dili ayarlayabilirsiniz.

Sesli Arama dilini ayarlamak için...

- 1 -  tuşuna basın, **Tüm Ayarlar**'ı seçin ve **Tamam** tuşuna basın.
- 2 - **Android Ayarları** öğesini seçip **OK** tuşuna basın.
- 3 - **Tercihler** >  **Konuşma** 'yı seçip **OK** tuşuna basın.
- 4 - Kullanmak istediğiniz dili seçin ve **OK** tuşuna basın.
- 5 - Bir adım geri gitmek için **← BACK** tuşuna veya menüyü kapatmak için **TV EXIT** tuşuna basın.

3.3

IR Sensörü

TV, komut göndermek için IR (kızılötesi) kullanan uzaktan kumandaların komutlarını alabilir. Bu tip bir uzaktan kumanda kullanıyorsanız uzaktan kumandayı mutlaka TV'nin ön tarafındaki kızılötesi sensörüne yöneltmeniz gerekir.

Uyarı

IR sinyalini engelleyebileceğinden, TV'nin IR sensörünün önüne herhangi bir nesne koymayın.

3.4

Piller

TV, uzaktan kumandada basılan tuşlara yanıt vermiyorsa piller bitmiş olabilir.

Pilleri değiştirmek için uzaktan kumandanın arkasındaki pil yuvasını açın.

- 1 - Pil kapağını okla gösterilen yönde kaydırın.
- 2 - Eski pilleri 2 adet **AAA-R03-1,5 V** tipi pille değiştirin. Pillerin + ve - uçlarının doğru biçimde yerleştirildiğinden emin olun.
- 3 - Pil kapağını yerine koyup yerine oturuncaya kadar geri kaydırın.

Uzaktan kumandayı uzun süre kullanmayacaksanız pilleri çıkarın.

Eski pilleri kullanım sonu talimatlarına uygun olarak güvenli bir şekilde atın.

Daha fazla bilgi için **Yardım**'da **Anahtar Kelimeler** öğesini seçin ve **Kullanım sonu** konusuna bakın.

3.5

Temizleme

Uzaktan kumandanız çizilmeye dayanıklı kaplamaya sahiptir.

Uzaktan kumandayı temizlemek için yumuşak ve nemli bir bez kullanın. Uzaktan kumandayı temizlemek için kesinlikle alkol, kimyasal maddeler veya ev temizlik ürünleri kullanmayın.



Açma ve Kapatma

4.1

Açık veya Bekleme modunda

TV'nin şebeke AC gücüne bağlı olduğundan emin olun. Sağlanan güç kablosunu TV'nin arka tarafındaki AC girişi konektörüne takın. TV'nin alt kısmındaki gösterge ışığı yanar.

Açma

TV'yi açmak için uzaktan kumandadaki  tuşuna basın. Bunun yerine  HOME tuşuna basabilirsiniz. Uzaktan kumandayı bulamazsanız veya pilleri bittiyse TV'yi, arkasındaki küçük kumanda kolu tuşuna basarak da açabilirsiniz.

Bekleme moduna geçme

TV'yi bekleme moduna almak için uzaktan kumandadaki  tuşuna basın. Ayrıca, TV'nin arkasındaki küçük kumanda kolu tuşuna da basabilirsiniz.



Bekleme modunda TV hala şebeke gücüne bağlıdır ancak çok az enerji tüketir.

TV'yi tamamen kapatmak için güç fişini çekin. Güç fişini çekerken her zaman fişi çekin, kabloyu çekmeyin. Her zaman fiş, güç kablosu ve prize tam olarak erişim sağlayabilmeniz gerekir.





4.2

TV üzerindeki tuşlar

Uzaktan kumandayı kaybettiyseniz veya pilleri bitmişse bazı temel TV işlemlerini yapmaya devam edebilirsiniz.

Temel menüyü açmak için...

1 - TV açıkken temel menüyü açmak için TV'nin arkasındaki kumanda kolu tuşuna basın.

2 -  Ses seviyesi,  Kanal veya  Kaynaklar'ı seçmek için sol veya sağ tuşuna basın. Demo filmini başlatmak için  Demo'yu seçin.

3 - Ses düzeyini ayarlamak veya bir sonraki ya da bir önceki kanalı açmak için yukarı veya aşağı düğmesine basın. Tuner seçimi de dahil olmak üzere kaynaklar listesini gözden geçirmek için yukarı veya aşağı düğmesine basın. Demo filmini başlatmak için kumanda kolu tuşuna basın.

4 - Menü otomatik olarak kaybolacaktır.

TV'yi bekleme moduna almak için  ögesini seçin ve kumanda kolu tuşuna basın.



Kanallar

Uydu Kurulumu

Uyduları Kurma Hakkında

4 Uyduya Kadar

Bu TV'de 4 uyduya (4 LNB) kadar kurulum yapabilirsiniz. Kurulumun başında kurmak istediğiniz tam uydu sayısını seçin. Bu işlem kurulumu hızlandırır.

Unicable

TV'ye çanak anten bağlamak için Unicable sistemi kullanabilirsiniz. Kurulum başlangıcında 1 veya 2 uydu için Unicable'ı seçebilirsiniz.

Kurulumu Başlat

Çanak anteninizin doğru bağlandığından ve kurulumu başlatmadan önce düzgün şekilde ayarlandığından emin olun.

Uydu kurulumunu başlatmak için...

1 - **⚙️** tuşuna basın, **Tüm Ayarlar**'ı seçin ve **Tamam** tuşuna basın.

2 - **Kanallar > Uydu Kurulumu** öğelerini seçin. Gerektiğinde PIN kodunuzu girin.

3 - **Uydu Ara** öğesini seçin.

4 - **Arama**'yı seçin. TV, uyduları arar.

5 - **Yapılandır** öğesini seçin. TV, geçerli uydu kurulumunu gösterir.

Bu kurulumu değiştirmek isterseniz **Ayarlar** öğesini seçin.

Kurulumu değiştirmek istemezseniz **Arama** öğesini seçin. Adım 7'ye gidin.

6 - **Kurulum Sistemi**'nde kurmak istediğiniz uydu sayısını veya Unicable sistemlerden birini seçin. Unicable'ı seçtiğinizde Kullanıcı Bandı Numaralarını seçebilirsiniz ve her tuner için Kullanıcı Bandı Frekanslarını girebilirsiniz. Unicable yönlendiricide kullanıcı bandını bulabilirsiniz. Bazı ülkelerde **Daha Fazla Ayar** bölümünde her LNB için bazı uzman ayarlarını yapabilirsiniz.

7 - TV, çanak anteninizin yönünde bulunan uyduları arar. Bu işlem birkaç dakika sürebilir. Bir uydu bulunursa uydunun adı ve sinyal gücü ekranda gösterilir.

8 - TV, ihtiyacınız olan uyduları bulduğunda **Kur** öğesini seçin.

9 - Uydu **Kanal Paketleri** sunarsa TV, bu uydu için kullanılabilir olan paketleri gösterir. İhtiyaç duyduğunuz paketi seçin.

10 - Uydu kurulumunu, kurulu kanalları ve radyo

istasyonlarını kaydetmek için **Bitti** öğesini seçin.

Uydu Kurulumu Ayarları

Uydu kurulumu ayarları, ülkenize göre önceden ayarlanmıştır. Bu ayarlar, TV'nin uydu ve kanallarını arama ve kurma şeklini belirler. Bu ayarları her zaman değiştirebilirsiniz.

Uydu kurulumu ayarlarını değiştirmek için...

1 - Uydu kurulumunu başlatın.

2 - Uyduları aramaya başladığınız ekranda **Ayarlar**'ı seçip **Tamam** tuşuna basın.

3 - Kurmak istediğiniz uydu sayısını veya Unicable sistemlerden birini seçin. Unicable'ı seçtiğinizde Kullanıcı Bandı Numaralarını seçebilirsiniz ve her tuner için Kullanıcı Bandı Frekanslarını girebilirsiniz.

4 - İşlemi tamamladığınızda **İleri**'yi seçip **Tamam** tuşuna basın.

5 - Uyduları aramaya başlamak üzere ilgili ekrana dönmek için **Ayarlar** menüsünde **Tamam** tuşuna basın.

Homing Aktarıcı ve LNB

Bazı ülkelerde homing aktarıcı ve her LNB'ye ait uzman ayarlarını belirleyebilirsiniz. Bu ayarları yalnızca normal kurulum başarısız olduğunda kullanın veya değiştirin. Standart dışı uydu ekipmanına sahipseniz bu ayarları standart ayarları geçersiz kılmak için kullanabilirsiniz. Bazı sağlayıcılar, size buraya girebileceğiniz aktarıcı veya LNB değerleri sağlayabilir.

Uydu CAM'leri

Uydu kanallarını izlemek için CAM - akıllı karta sahip Koşullu Erişim Modülü - uydu kurulumunun CAM TV'ye takılıken yapılmasını öneririz.

Birçok CAM kanalların şifresini çözmek için kullanılır.

En yeni nesil CAM'ler (Operatör Profili ile CI+ 1.3) tüm uydu kanallarını TV'nize kurabilir. CAM, uydularını ve kanallarını kurmanız için size davetiye gönderir. Bu CAM'ler kanalları kurmanın ve şifrelerini çözmeyi yanı sıra düzenli kanal güncellemelerini de üstlenirler.

Kanal Paketleri

Uydu operatörleri kanal paketleri sunabilir. Bu paketlerde ücretsiz kanallar (şifresiz yayın) bulunur ve ülkeye uygun bir sıralama sunulur. Bazı uydular abonelik paketleri sunar. Bu paketlerde ücretli kanallar bulunur.

Unicable Kurulumu

Unicable Sistem

Çanak anteni TV'ye bağlamak için Tek Kablo sistemi, MDU veya Unicable Sistem kullanabilirsiniz. Tek Kablo Sisteminde çanak anteni sistem içindeki tüm uydu tuner'lerine bağlamak için bir kablo kullanılır. Tek Kablo sistemi genellikle apartmanlarda kullanılır. Unicable sistem kullanırsanız TV, bir kullanıcı bandı numarası ve kurulum sırasında ilgili frekansları atamanızı ister. Bu TV'de Unicable ile 1 veya 2 uydu kurabilirsiniz.

Unicable kurulumundan sonra bazı kanalların eksik olduğunu fark ederseniz Unicable sisteminde eş zamanlı olarak başka bir kurulum gerçekleşmiş olabilir. Eksik kanalları yüklemek için tekrar sistem kurulumu gerçekleştirin.

Kullanıcı Bandı Numarası

Unicable sisteminde bağlı her uydu tuner'ine bir numara verilmelidir (örn. 0, 1, 2 veya 3 vb.).

Kullanılabilir kullanıcı bantlarını ve numaralarını Unicable kontrol ünitesinde bulabilirsiniz. Kullanıcı bandı kimi zaman UB şeklinde kısaltılır. Unicable kontrol üniteleri 4 veya 8 kullanıcı bandı sunar. Ayarlarda Unicable'ı seçerseniz TV, dahili uydu tuner'i için benzersiz bir kullanıcı bandı numarası atamanızı ister. Unicable sisteminde iki uydu alıcısı aynı kullanıcı bandı numarasına sahip olamaz.

Kullanıcı Bandı Frekansı

Dahili uydu alıcısı benzersiz kullanıcı bandı numarasının yanı sıra seçilen kullanıcı bandı numarasının frekansına ihtiyaç duyar. Bu frekanslar çoğu zaman Unicable kontrol ünitesinde kullanıcı bandı numarasının yanında gösterilir.

Manuel Kanal Güncellemesi

Kanal güncellemesini her zaman kendiniz başlatabilirsiniz.

Kanal güncellemesini manuel olarak başlatmak için...

- 1 -  tuşuna basın, **Tüm Ayarlar**'ı seçin ve **Tamam** tuşuna basın.
- 2 - **Kanallar > Uydu Kurulumu** öğelerini seçin.
- 3 - **Kanal Ara** öğesini seçin.
- 4 - **Kanalları Güncelle** öğesini seçin. TV güncellenmeye başlar. Güncelleme birkaç dakika sürebilir.
- 5 - Ekrandaki talimatları uygulayın. Güncelleme birkaç dakika sürebilir.
- 6 - **Son**'u seçin ve **OK** tuşuna basın.

Uydu Ekleme

Geçerli uydu kurulumunuza ilave bir uydu ekleyebilirsiniz. Bu işlem kurulmuş olan uyduları ve kanallarını değiştirmez. Bazı uydu operatörleri uydu eklemeye izin vermemektedir.

Ek uydu ekstra uydu kabul edilmelidir; bu uydu ana uydu aboneliğiniz veya kanal paketini kullandığınız ana uydu değildir. Genellikle, kurulu 3 uydunuz varken 4. uyduyu eklersiniz. Kurulu 4 uydunuz varsa yeni bir uydu eklemeyen önce kurulu uydulardan birini kaldırmanız gerekir.

Kurulum

Sadece 1 veya 2 kurulu uydunuz varsa geçerli kurulum ayarlarınızı ekstra uydu eklemenize izin vermeyebilir. Kurulum ayarlarını değiştirmeniz gerekiyorsa uydu kurulumunu baştan yapmanız gerekir. Ayar değişikliği gerekiyorsa **Uydu ekle** seçeneğini kullanamazsınız.



Bir uydu eklemek için...

- 1 -  tuşuna basın, **Tüm Ayarlar**'ı seçin ve **Tamam** tuşuna basın.
- 2 - **Kanallar > Uydu Kurulumu** öğelerini seçin.
- 3 - **Uydu Ara** öğesini seçin.
- 4 - **Uydu Ekle** öğesini seçin. Geçerli uydular gösterilir.
- 5 - **Arama**'yı seçin. TV, yeni uyduları arar.
- 6 - TV bir veya daha fazla uydu bulduysa **Kur** öğesini seçin. TV bulunan uydulardaki kanalları kurar.
- 7 - Kanalları ve radyo istasyonlarını depolamak için **Son**'u seçip **OK** tuşuna basın.

Uydu Kaldırma

Geçerli uydu kurulumunuzdan bir veya daha fazla uyduyu kaldırabilirsiniz. Bu işlem hem uyduyu hem de kanalları kaldırır. Bazı uydu operatörleri uydunun kaldırılmasına izin vermemektedir.

Uyduları kaldırmak için...

- 1 -  tuşuna basın, **Tüm Ayarlar**'ı seçin ve **Tamam** tuşuna basın.
- 2 - **Kanallar > Uydu Kurulumu** öğelerini seçin.
- 3 - **Uydu Ara** öğesini seçin.
- 4 - **Uydu Kaldır** öğesini seçin. Geçerli uydular gösterilir.
- 5 - Bir uyduyu seçin ve onu kaldırmak üzere işaretlemek ya da işareti kaldırmak için **OK** tuşuna basın.
- 6 - Gerekirse  (sol) tuşuna arka arkaya basarak menüyü kapatın.

Manuel Kurulum

Manuel Kurulum özelliği uzman kullanıcılar içindir.

Manuel Kurulum ile bir uydu aktarıcısındaki yeni kanalları hızla ekleyebilirsiniz. Bu işlem için aktarıcının frekansını ve polarizasyonunu bilmeniz gerekir. TV aktarıcısındaki tüm kanalları kurar. Aktarıcı önceden kurulmuşsa aktarıcının tüm kanalları (eski ve yeni kanallar) Tümü kanal listesinin sonuna taşınır. Uyduların sayısını değiştirmeniz gerekiyorsa Manuel kurulum özelliğini kullanamazsınız. Bunun için Uyduları Kur seçeneği ile tam kurulum gerçekleştirmeniz gerekir.

Bir aktarıcıyı kurmak için...

- 1 - **⚙️** tuşuna basın, **Tüm Ayarlar**'ı seçin ve **Tamam** tuşuna basın.
- 2 - **Kanallar > Uydu Kurulumu** öğelerini seçin.
- 3 - Menüye girmek için **Manuel Kurulum** öğesini seçin ve **➤** (sağ) tuşuna basın.
- 4 - 1'den fazla uydu kuruluysa kanal eklemek istediğiniz **LNB**'yi seçin.
- 5 - İhtiyacınız olan **Polarizasyon**'u ayarlayın. **Simge Oranı Modu** için **Manuel** seçeneği ayarlandığında, **Simge Oranı** manuel olarak girilebilir.
- 6 - Frekansı ayarlamak için **▲** (yukarı) veya **▼** (aşağı) oklarına basın ve **Bitti**'yi seçin.
- 7 - **Arama** öğesini seçin ve **Tamam** tuşuna basın. Sinyal gücü ekranda görüntülenir.
- 8 - Yeni bir alıcının kanallarını kaydetmek istiyorsanız **Kaydet**'i seçin ve **Tamam** tuşuna basın.
- 9 - Gerekirse **◀** (sol) tuşuna arka arkaya basarak menüyü kapatın.

Homing Aktarıcı ve LNB

Bazı ülkelerde homing aktarıcı ve her LNB'ye ait uzman ayarlarını belirleyebilirsiniz. Bu ayarları yalnızca normal kurulum başarısız olduğunda kullanın veya değiştirin. Standart dışı uydu ekipmanına sahipseniz bu ayarları standart ayarları geçersiz kılmak için kullanabilirsiniz. Bazı sağlayıcılar, size buraya girebileceğiniz aktarıcı veya LNB değerleri sağlayabilir.

LNB Gücü

Varsayılan olarak LNB Gücü Açık olarak ayarlanır.

22 kHz Ton

Varsayılan olarak Ton Otomatik olarak ayarlanır.

Düşük LO Frekansı / Yüksek LO Frekansı

Yerel osilatör frekansları standart değerlere ayarlanır. Değerleri yalnızca farklı değerler gerektiren istisnai ekipmanlar durumunda ayarlayın.

Problemler

TV istediğim uyduları bulamıyor veya TV aynı uyduyu iki kez kuruyor

• Kurulumun başında Ayarlar'da uydu sayısının doğru ayarlandığından emin olun. TV'yi Bir, İki veya 3/4 uydu arayacak biçimde ayarlayabilirsiniz.

İki başlı LNB ikinci bir uydu bulamıyor

• TV bir uyduyu buluyor ancak ikinci uyduyu bulamıyorsa çanağı birkaç derece çevirin. Çanağı ilk uydunun sinyalini en iyi aldığı konuma getirin. Ekranda ilk uydunun sinyal gücü göstergesini kontrol edin. İlk uydunun sinyal gücü en yüksek düzeydeyken ikinci uyduyu bulmak için Tekrar ara öğesini seçin. Ayarların İki Uydu'ya ayarlandığından emin olun.

Kurulum ayarlarını değiştirmek sorunumu çözmedi

• Tüm ayarlar, uydular ve kanallar sadece kurulumun sonunda, işlemi bitirdiğinizde kaydedilir.

Tüm uydu kanalları kayboldu

• Unicable sistemi kullanıyorsanız Unicable ayarlarında her iki dahili alıcı için iki benzersiz kullanıcı bandı numarası atadığınızdan emin olun. Unicable sisteminizde bir diğer uydu alıcısı aynı kullanıcı bandı numarasını kullanıyor olabilir.

Bazı uydu kanalları kanal listesinden kayboldu

• Bazı kanallar kaybolduysa veya yerleri değiştiyse yayıncı bu kanalların aktarıcı konumunu değiştirmiş olabilir. Kanal listesinde kanal konumlarını geri yüklemek için kanal paketini güncellemeyi deneyebilirsiniz.

Bir uyduyu kaldıramıyorum

• Abonelik paketleri uydunun kaldırılmasına izin vermez. Uyduyu kaldırmak için baştan kurulum yapmalı ve başka bir paket seçmelisiniz.

Alış kalitesi bazen kötüleşiyor

• Uydu çanağının sağlam bir şekilde takılıp takılmadığını kontrol edin. Güçlü bir rüzgar, çanağı hareket ettirebilir.
• Kar ve yağmur, sinyal alım kalitesini olumsuz etkileyebilir.

5.2

Anten/Kablo Kurulumu

Kanalları Güncelle

Otomatik Kanal Güncelleme

Dijital kanallar alıyorsanız TV'yi bu yeni kanalları otomatik olarak güncelleyecek şekilde ayarlayabilirsiniz.

TV, günde bir kez, sabah saat 6'da kanalları günceller ve yeni kanalları kaydeder. Yeni kanallar Kanal Listesi'ne kaydedilir ve ★ işareti ile işaretlenir. Sinyal alınamayan kanallar kaldırılır. TV, kanalları otomatik güncellemek için bekleme modunda olmalıdır. Otomatik Kanal Güncellemeyi kapatabilirsiniz.

Otomatik güncellemeyi kapatmak için...

- 1 - ⚙️ tuşuna basın, **Tüm Ayarlar**'ı seçin ve **Tamam** tuşuna basın.
- 2 - **Kanallar > Anten/Kablo Kurulumu** öğelerini seçin.
- 3 - Gerekliğinde PIN kodunuzu girin.
- 4 - **Otomatik kanal Güncelleme** öğesini seçin.
- 5 - **Kapalı** öğesini seçin.
- 6 - Bir adım geri gitmek için ⬅️ (sol) tuşuna veya menüyü kapatmak için ⬅️ **BACK** tuşuna basın.

Yeni kanallar bulunduğu veya kanallar güncellendiğinde veya kaldırıldığında TV açılışında bir mesaj gösterilir. Bu mesajın her kanal güncellemesinden sonra görüntülenmesini önlemek için kapatabilirsiniz.

Mesajı kapatmak için...

- 1 - ⚙️ tuşuna basın, **Tüm Ayarlar**'ı seçin ve **Tamam** tuşuna basın.
- 2 - **Kanallar > Anten/Kablo Kurulumu** öğelerini seçin.
- 3 - Gerekliğinde PIN kodunuzu girin.
- 4 - **Kanal Güncelleme Mesajı** öğesini seçin.
- 5 - **Kapalı** öğesini seçin.
- 6 - Bir adım geri gitmek için ⬅️ (sol) tuşuna veya menüyü kapatmak için ⬅️ **BACK** tuşuna basın.

Belirli ülkelerde Otomatik kanal güncelleme TV izlenirken veya TV'nin bekleme modunda olduğu herhangi bir zamanda yapılır.

Manuel Kanal Güncellemesi

Kanal güncellemesini her zaman kendiniz başlatabilirsiniz.

Kanal güncellemesini manuel olarak başlatmak için...

- 1 - ⚙️ tuşuna basın, **Tüm Ayarlar**'ı seçin ve **Tamam** tuşuna basın.
- 2 - **Kanallar > Anten/Kablo Kurulumu** öğelerini seçin.
- 3 - Gerekliğinde PIN kodunuzu girin.
- 4 - **Kanal Ara** öğesini seçin.
- 5 - **Başlat**'ı seçin.

6 - **Dijital Kanalları Güncelle** öğesini seçin ve **Sonraki** öğesini seçin.

7 - Dijital kanalları güncellemek için **Başlat** öğesini seçin. Bu işlem birkaç dakika sürebilir.

8 - Bir adım geri gitmek için ⬅️ (sol) tuşuna veya menüyü kapatmak için ⬅️ **BACK** tuşuna basın.

Tüm Kanalları Tekrar Kurma

Tüm kanalları, diğer TV ayarlarına dokunmadan yeniden ayarlayabilirsiniz.

Bir PIN kodu ayarlanmışsa kanalları yeniden kurabilmek için önce bu kodu girmeniz gerekir.

Kanalları yeniden kurmak için...

- 1 - ⚙️ tuşuna basın, **Tüm Ayarlar**'ı seçin ve **Tamam** tuşuna basın.
- 2 - **Kanallar > Anten/Kablo Kurulumu** öğelerini seçin.
- 3 - Gerekliğinde PIN kodunuzu girin.
- 4 - **Kanal Ara** öğesini seçin.
- 5 - **Başlat** seçeneğini belirleyin ve **Tamam** tuşuna basın.
- 6 - **Kanalları Tekrar Kur**'u seçin, **İleri**'yi seçin ve **OK** tuşuna basın.
- 7 - Şu anda bulunduğunuz ülkeyi seçin ve **OK** tuşuna basın.
- 8 - **Sonraki** seçeneğini belirleyin ve **OK** tuşuna basın.
- 9 - İsteddiğiniz kurulum türünü seçin (**Anten (DVB-T)** veya **Kablo (DVB-C)**) ve **OK** tuşuna basın.
- 8 - **Sonraki** seçeneğini belirleyin ve **OK** tuşuna basın.
- 11 - İsteddiğiniz kanal türünü seçin (**Dijital ve Analog Kanallar** veya **Sadece Dijital Kanallar**) ve **OK** tuşuna basın.
- 8 - **Sonraki** seçeneğini belirleyin ve **OK** tuşuna basın.
- 13 - Dijital kanalları güncellemek için **Başlat** 'ı seçip **OK** tuşuna basın. Bu işlem birkaç dakika sürebilir.
- 14 - Bir adım geri gitmek için ⬅️ (sol) tuşuna veya menüyü kapatmak için ⬅️ **BACK** tuşuna basın.

DVB-T veya DVB-C

DVB Ayarları

Ağ Frekansı Modu

Kanal ararken **Frekans Taraması** için **Hızlı Tarama** yöntemini kullanmak istiyorsanız **Otomatik** ayarını kullanın. TV'niz, önceden tanımlanmış ağ frekansları (veya HC - Homing kanalları) arasından ülkenizdeki kablolu yayın operatörlerinin en çok kullandığı 1 tanesini kullanacaktır.

Kanal aramak için belirli bir ağ frekansı değeri aldıysanız Manuel ayarını kullanın.

Ağ Frekansı

Ağ Frekansı Modu Manuel olarak ayarlandığında kablolu yayın operatörünüzden aldığınız ağ frekansı değerini buraya girebilirsiniz. Değeri girmek için sayı tuşlarını kullanın.

Frekans Taraması

Kanal arama yöntemini seçin. **Hızlı Tarama** yöntemini kullanarak ülkenizdeki kablolu yayın sağlayıcıların en çok kullandığı önceden tanımlanmış ayarları kullanabilirsiniz.

Bunu kullandığınızda hiçbir kanal kurulmuyorsa veya bazı kanallar eksikse genişletilmiş **Tam Tarama** yöntemini kullanabilirsiniz. Bu yöntemde kanal arama ve kurma işlemi daha uzun sürer.

Frekans Adımı

TV, kanal arama işlemini **8 MHz**'lik adımlarla yapar.

Bunun sonucunda hiçbir kanal kurulmuyorsa veya bazı kanallar eksikse **1 MHz**'lik daha küçük adımlarla arama yapabilirsiniz. 1 MHz'lik adımlar kullanıldığında kanal arama ve kurma işlemi daha uzun sürer.

Dijital Kanallar

Kablolu yayın operatörünüzün dijital kanal sağlamadığını biliyorsanız dijital kanal arama işlemini atlayabilirsiniz.

Analog Kanallar

Kablolu yayın operatörünüzün analog kanal sağlamadığını biliyorsanız analog kanal arama işlemini atlayabilirsiniz.





Ücretsiz / Şifreli

Üyeliğiniz ve paralı TV servisleri için CAM - Koşullu Erişim Modülü'nüz varsa **Ücretsiz + Şifreli** ögesini seçin. Paralı TV kanallarına veya servislerine üyeliğiniz yoksa **Sadece Ücretsiz Kanallar** ögesini seçebilirsiniz.

Alım Kalitesi

Bir dijital kanalın kalitesini ve sinyal gücünü kontrol edebilirsiniz. Kendi anteniniz varsa antenin konumunu değiştirerek alımı iyileştirmeye çalışabilirsiniz.

Dijital bir kanalın alım kalitesini kontrol etmek için...

- 1 - Kanalı açın.
- 2 -  tuşuna basın, **Tüm Ayarlar**'ı seçin ve **Tamam** tuşuna basın.
- 3 - **Kanallar > Anten/Kablo Kurulumu** öğelerini seçin. Gerektiğinde PIN kodunuzu girin.
- 4 - **Dijital: Alım Testi**.
- 5 - **Arama**'yı seçin. Bu kanalın dijital frekansı gösterilir.
- 6 - **Tekrar Arama** ögesini seçip bu frekansın sinyal kalitesini kontrol etmek üzere **Tamam** tuşuna basın. Test sonucu ekranda görüntülenir. Alımı artırmak üzere anteni yeniden konumlandırabilir veya bağlantıları kontrol edebilirsiniz.
- 7 - Ayrıca, frekansı kendiniz değiştirebilirsiniz. Frekans numarasını tek tek seçin ve değeri değiştirmek için  (yukarı) veya  (aşağı) tuşlarını kullanın. Alımı tekrar test etmek için **Arama**'yı seçip **Tamam** tuşuna basın.
- 8 - Gerekirse  (sol) tuşuna arka arkaya basarak menüyü kapatın.

Manuel Kurulum

Analog TV kanalları, tek tek manuel olarak kurulabilir.

Analog kanalları manuel olarak kurmak için...

- 1 -  tuşuna basın, **Tüm Ayarlar**'ı seçin ve **Tamam** tuşuna basın.
- 2 - **Kanallar > Anten/Kablo Kurulumu** öğelerini seçin. Gerektiğinde PIN kodunuzu girin.
- 3 - **Analog: Manuel Kurulum**.

• Sistem

TV sisteminizi kurmak için **Sistem** seçeneğini belirleyin. Ülkenizi veya dünya üzerindeki konumunuzu seçip **OK** tuşuna basın.

• Kanal Ara

Bir kanal bulmak için **Kanal Ara** seçeneğini belirleyin. Bir kanal bulmak için kendiniz frekans girebilir veya TV'nin kanal aramasına izin verebilirsiniz. Otomatik olarak kanal aramak üzere **Ara** ögesini seçmek için  (sağ) tuşuna basın. Bulunan kanal ekranda gösterilir; alım kötü ise tekrar **Arama** tuşuna basın. Kanalı kaydetmek istiyorsanız **Bitti**'yi seçin ve **Tamam** tuşuna basın.

• Kaydet

Kanalı, geçerli kanal numarasına veya yeni bir kanal numarası olarak kaydedebilirsiniz.

Geçerli Kanalda Kaydet veya **Yeni Kanal Olarak Kaydet** ögesini seçin. Yeni kanal numarası kısa bir süre için görüntülenir.

Tüm analog TV kanallarını bulana kadar bu adımları tekrarlayabilirsiniz.

5.3

Kanal Listesi Kopyalama

Kanal Listesi Kopyalama

Kanal listesini kopyalamak için...

- 1 - TV'yi açın. Bu TV'nin kanalları kurulu olmalıdır.
- 2 - USB flash sürücü takın.
- 3 - **⚙️** tuşuna basın, **Tüm Ayarlar**'ı seçin ve **Tamam** tuşuna basın.
- 4 - **Kanallar > Kanal Listesi Kopyalama** öğelerini seçin.
- 5 - **USB'ye kopyala** öğesini seçin. Kanal listesini kopyalamak için **Çocuk Kilidi PIN Kodunu** girmeniz istenebilir.
- 6 - Kopyalama işlemi tamamlandığında USB flash sürücüyü çıkarın.
- 7 - Gerekirse **◀** (sol) tuşuna arka arkaya basarak menüyü kapatın.

Artık kopyalanan kanal listesini başka bir Philips TV'ye yükleyebilirsiniz.

Kanal Listesi sürümü

Kanal listesinin güncel sürümünü kontrol etmek için...

- 1 - **⚙️** tuşuna basın, **Tüm Ayarlar**'ı seçin ve **Tamam** tuşuna basın.
- 2 - Menüye girmek için **Kanallar** öğesini seçin ve **▶** (sağ) tuşuna basın.
- 3 - **Kanal Listesi Kopyalama**'ı ve **Geçerli Sürüm**'ü seçin, ardından **OK** tuşuna basın.
- 4 - Gerekirse **◀** (sol) tuşuna arka arkaya basarak menüyü kapatın.

Kanal Listesi Yükleme

Kurulu olmayan TV'lere

TV'nizin önceden kurulmuş olup olmamasına bağlı olarak farklı bir kanal listesi yükleme yöntemini kullanmanız gerekir.

Henüz kurulum yapılmamış bir TV'ye

- 1 - Kurulumu başlatmak için güç fişini takın ve dil ile ülkeyi seçin. Kanal arama bölümünü atlayabilirsiniz. Kurulumu bitirin.
- 2 - Diğer TV'nin kanal listesini içeren USB flash sürücüyü takın.
- 3 - Kanal listesi yüklemesini başlatmak için **⚙️** tuşuna basıp **Tüm Ayarlar**'ı seçin ve **OK** tuşuna basın.

4 - **Kanallar > Kanal Listesi Kopyalama > TV'ye kopyala** öğelerini seçin. Gerektiğinde PIN kodunuzu girin.

5 - TV, kanal listesinin TV'ye başarıyla kopyalandığını bildirir. USB flash sürücüyü çıkarın.

Kurulu TV'lere

TV'nizin önceden kurulmuş olup olmamasına bağlı olarak farklı bir kanal listesi yükleme yöntemini kullanmanız gerekir.

Kurulmuş olan bir TV'ye

- 1 - TV'nin ülke ayarını doğrulayın. (Bu ayarı doğrulamak için **Tüm Kanalları Tekrar Kurma** bölümüne bakın. Ülke ayarına ulaşana kadar bu prosedürü başlatın. Kurulumu iptal etmek için **◀ BACK** tuşuna basın.)
Ülke doğruysa adım 2 ile devam edin.
Ülke doğru değilse yeniden kurulumu başlatmanız gerekir. **Tüm Kanalları Tekrar Kurma** bölümüne bakın ve kurulumu başlatın. Doğru ülkeyi seçin ve kanal aramayı atlayın. Kurulumu bitirin. Bittiğinde adım 2 ile devam edin.
- 2 - Diğer TV'nin kanal listesini içeren USB flash sürücüyü takın.
- 3 - Kanal listesi yüklemesini başlatmak için **⚙️** tuşuna basıp **Tüm Ayarlar**'ı seçin ve **OK** tuşuna basın.
- 4 - **Kanallar > Kanal Listesi Kopyalama > TV'ye kopyala** öğelerini seçin. Gerektiğinde PIN kodunuzu girin.
- 5 - TV, kanal listesinin TV'ye başarıyla kopyalandığını bildirir. USB flash sürücüyü çıkarın.

5.4

Kanallar Hakkında

Kanal Listeleri

Kanal Listeleri Hakkında

Kanal kurulumundan sonra tüm kanallar kanal listesinde görünür. Kanallar, bu bilgiler mevcutsa adları ve logolarıyla birlikte gösterilir.

Her alıcı türü için - Anten / Kablo (DVB-T/C) veya Uydu (DVB-S) - yüklü kanallara sahip bir kanal listesi mevcuttur. Bu listeyi yalnızca TV veya Radyo kanallarını gösterecek biçimde filtreleyebilirsiniz. Bunun yerine birkaç uyduya sahipseniz kanalları uydulara göre filtreleyebilirsiniz.

Bir kanal listesi seçiliyken kanal seçmek için **▲** (yukarı) veya **▼** (aşağı) oklarını kullanın, ardından seçili kanalı izlemek için **Tamam**'a basın. Bu listedeki kanalları yalnızca **≡ +** veya **≡ -** tuşlarını kullanarak açarsınız.

Kanal simgeleri

Kanal listesinde Otomatik Kanal Güncelleme gerçekleştirildiğinde yeni bulunan kanallar ★ (yıldız) ile işaretlenir.

Bir kanalı kilitlerseniz bu kanal 🔒 (kilit) ile işaretlenir. Geçerli anda diğer kişiler tarafından izlenen en popüler 3 kanal 1, 2 veya 3 ile işaretlenir.

Radyo istasyonları

Dijital yayın varsa kurulum sırasında dijital radyo istasyonları kurulur. Radyo kanallarına tıpkı TV kanallarında olduğu gibi geçebilirsiniz. Genellikle Kablo (DVB-C) kanal kurulumu tarafından kanal 1001'den sonrasına radyo istasyonları yerleştirilir.

Bu TV, dijital televizyon standart DVB'si alabilir. TV, tüm standart gerekliliklerine uymayan bazı dijital televizyon operatörlerinde çalışmayabilir.

Kanal Listesini Açma

Her alıcıya (Anten / Kablo veya Uydu alıcısı) yönelik tüm kanalları içeren listenin yanında, filtrelenmiş bir listeyi seçebilir veya oluşturduğunuz favori listelerinden birini seçebilirsiniz.

Geçerli kanal listesini açmak için...

- 1 - TV'ye geçiş yapmak için **TV** düğmesine basın.
- 2 - Geçerli kanal listesini açmak için **≡ LIST*** veya **Tamam** tuşuna basın.
- 3 - Kanal listesini kapatmak için **← BACK** tuşuna basın.

Kanal listelerinden birini seçmek için...

- 1 - Ekranda bir kanal listesi açıkken.
- 2 - Liste menüsünü açmak için kanal listesinin üst tarafındaki liste adını seçip **Tamam**'a basın.
- 3 - Liste menüsünde mevcut kanal listelerinden birini seçip **OK** tuşuna basın.

İpucu

Kaynaklar menüsünde iki alıcı arasında kolayca geçiş yapabilirsiniz.

SOURCES tuşuna basın ve Anten / Kablo alıcısına geçiş yapmak için **TV İzleme** ögesini seçin. Uydu alıcısına geçiş yapmak için **Uydu İzle** ögesini seçin.

TV her zaman seçili alıcıya yönelik en son seçilen kanal listesini açar.

* Uzaktan kumandanızda **≡ LIST** tuşu varsa

Kanal Listesini Filtreleme

Tüm kanalları içeren bir listeyi filtreleyebilirsiniz. Kanal listesini yalnızca TV kanallarını veya yalnızca Radyo istasyonlarını gösterecek şekilde ayarlayabilirsiniz. Anten / Kablo kanalları için listeyi Ücretsiz veya Şifreli kanalları gösterecek şekilde ayarlayabilirsiniz. Birkaç

uyduya sahipseniz uydu kanal listesini uyduya göre filtreleyebilirsiniz.

Tüm kanalları içeren bir listede filtre ayarlamak için...

- 1 - **TV** tuşuna basın.
- 2 - Geçerli kanal listesini açmak için **OK** tuşuna basın.
- 3 - Ekranda bir kanal listesi açıkken liste menüsünü açmak için kanal listesinin üst tarafındaki liste adını seçip **Tamam**'a basın.
- 4 - Liste menüsünde, filtrelemek istediğiniz listeyi seçin.
- 5 - Bir adım geri gitmek için **←** (sol) tuşuna veya menüyü kapatmak için **←** tuşuna basın.

Kanal Arama

Bir kanalı uzun bir kanal listesinde bulmak için arayabilirsiniz.

TV, bir kanalı 3 ana kanal listesinde arayabilir: Anten, Kablo veya Uydu kanal listesi.

Bir kanal aramak için...

- 1 - **TV** tuşuna basın.
- 2 - Geçerli kanal listesini açmak için **OK** tuşuna basın.
- 3 - Sağ üst köşedeki **⋮** ögesini seçin ve **Tamam**'a basın.
- 4 - Bir metin alanı açmak için **Kanal Ara** ögesini seçip **OK** tuşuna basın. Metin girmek için uzaktan kumanda klavyesini (varsa) veya ekran klavyesini kullanabilirsiniz.
- 5 - Bir sayı, ad veya adın bir bölümünü girip **Uygula** ögesini seçin ve **OK** tuşuna basın. TV, seçtiğiniz listede eşleşen kanal adlarını arar.

Arama sonuçları kanal listesi olarak listelenir - üst bölümdeki liste adına bakın. Başka bir kanal listesini seçtiğinizde veya arama sonuçları listesini kapattığınızda, arama sonuçları kaybolur.

Kanalları izleme

Bir Kanalı Açma

TV kanallarını izlemeye başlamak için **TV** tuşuna basın. TV, en son izlediğiniz kanala geçer.

Kanal Değiştirme

Kanal değiştirmek için **≡ +** veya **≡ -** tuşuna basın.

Kanal numarasını biliyorsanız numara tuşlarıyla numarayı yazın. Numarayı girdikten sonra kanalı hemen değiştirmek için **Tamam** tuşuna basın.

Bilgiler Internet'te mevcutsa TV mevcut program adını ve ayrıntılarını gösterir ve bunu bir sonraki program adı ve ayrıntıları takip eder.

Önceki kanal

Önceden izlenen kanala geri dönmek için **← BACK** tuşuna basın.

Kanalları bir **Kanal Listesi**'nden de açabilirsiniz.

Kanal Kilitleme

Bir Kanalı Kilitleme ve Kilidini Açma

Çocukların bir kanalı izlemesini engellemek için kanalı kilitleyebilirsiniz. Kilitli bir kanalı izlemek için öncelikle 4 haneli **Çocuk Kilidi** PIN kodunu girmelisiniz. Bağlı cihazlardan programları kilitleyemezsiniz.

Bir kanalı kilitlemek için...

- 1 - **TV** tuşuna basın.
- 2 - Kanal listesini açmak için **OK** tuşuna basın. Gerekirse kanal listesini değiştirin.
- 3 - Sağ üst köşedeki **⋮** ögesini seçin ve **Tamam'a** basın.
- 4 - **Kilitleme/Kilidi Açma** ögesini seçin ve **Tamam** tuşuna basın.
- 5 - TV sorarsa 4 haneli PIN kodunuzu girin.
- 6 - Kilitlemek istediğiniz kanalı seçin ve **Tamam** tuşuna basın. Kilitli bir kanal **🔒** (kilit) simgesi ile işaretlenir.
- 7 - Bir adım geri gitmek için **← (sol)** tuşuna veya menüyü kapatmak için **← BACK** tuşuna basın.

Bir kanalın kilidini açmak için...

- 1 - **TV** tuşuna basın.
- 2 - Kanal listesini açmak için **OK** tuşuna basın. Gerekirse kanal listesini değiştirin.
- 3 - Sağ üst köşedeki **⋮** ögesini seçin ve **Tamam'a** basın.
- 4 - **Kilitleme/Kilidi Açma** ögesini seçin ve **Tamam** tuşuna basın.
- 5 - TV sorarsa 4 haneli PIN kodunuzu girin.
- 6 - Bir adım geri gitmek için **← (sol)** tuşuna veya menüyü kapatmak için **← BACK** tuşuna basın.

Bir kanal listesindeki kanalları kilitler veya kilidini açarsanız kanal listesini kapatana kadar yalnızca bir kez PIN kodunu girmeniz gerekir.

Ebeveyn Kontrolü

Çocukların yaşlarına uygun olmayan programları izlemelerini önlemek için yaş sınırı ayarlayabilirsiniz.

Dijital kanallar programlarına yaş sınırı getirebilir. Bir programın yaş sınırı, çocuğunuz için yaş sınırı olarak ayarladığınız yaşa eşitse veya bu yaştan yüksekse program kilitlenir. Kilitli bir programı izlemek için öncelikle **Ebeveyn Kontrolü** kodunu girmelisiniz.

Bir yaş sınırı belirlemek için...

- 1 - **⚙️** tuşuna basın, **Tüm Ayarlar**'ı seçin ve **Tamam**

tuşuna basın.

- 2 - **Çocuk Kilidi** > **Ebeveyn Kontrolü** öğelerini seçin.
- 3 - 4 basamaklı bir **Çocuk kilidi** kodunu girin. Henüz bir kod ayarlamadıysanız **Çocuk Kilidi**'nde **Kod Ayarla** seçeneğine tıklayın. 4 basamaklı bir **Çocuk kilidi** kodu girin ve doğrulayın. Şimdi bir yaş sınırı ayarlayabilirsiniz.
- 4 - **Ebeveyn Kontrolü** öğesine geri dönüp yaş seçin.
- 5 - Gerekirse **← (sol)** tuşuna arka arkaya basarak menüyü kapatın.

Ebeveyn kontrolünü kapatmak için **Yok** seçeneğini seçin. Ancak bazı ülkelerde yaş sınırı ayarlamalısınız.

Bazı yayıncılar/operatörler için TV yalnızca yüksek yaş sınırı olan programları kilitler. Ebeveyn kontrolü tüm kanallar için ayarlanır.

Kanal, Seçenekler

Seçenekleri Açın

Bir kanalı izlerken bazı seçenekleri ayarlayabilirsiniz.

İzlediğiniz kanalın tipine veya yaptığınız TV ayarlarına bağlı olarak bazı seçenekler kullanılabilir.

Seçenekler menüsünü açmak için...

- 1 - Bir kanalı izlerken **+** **OPTIONS** > **≡** **Tercihler** tuşuna basın.
- 2 - **+** **OPTIONS** tuşuna tekrar basarak kapatın.

Kanalı Yeniden Adlandır

Bir kanalı izlerken kanalı yeniden adlandırabilirsiniz.

Bir kanalı yeniden adlandırmak için...

- 1 - Bir kanalı izlerken **+** **OPTIONS** tuşuna basın.
- 2 - **≡** **Tercihler** > **Kanalı Yeniden Adlandır**'ı seçin.
- 3 - Geçerli adı silmek ve yeni bir ad girmek için ekran klavyesini kullanın.

Ortak Arayüz

Ortak Arayüz yuvalarından birine bir CAM taktıysanız CAM ve operatör bilgilerini görüntüleyebilir veya CAM ile ilgili bazı ayarları yapabilirsiniz.

CAM bilgilerini görüntülemek için...

- 1 - **📺** **SOURCES** tuşuna basın.
- 2 - CAM'ı kullandığınız kanal türünü seçin (**TV** izleme veya **Uydu izle**).
- 3 - **+** **OPTIONS** tuşuna basın ve **≡** **Tercihler** > **Ortak Arayüz**'ü seçin.
- 4 - Uygun bir Ortak Arayüz yuvasını seçin ve **➤ (sağ)** tuşuna basın.
- 5 - CAM'nin TV operatörünü seçip **OK** tuşuna basın. Aşağıdaki ekranlar TV operatöründen gelir.

Bu Kanaldaki HbbTV

Belirli bir kanaldan HbbTV sayfalarına erişimi engellemek istiyorsanız sadece bu kanal için HbbTV sayfalarını engelleyebilirsiniz.

- 1 - HbbTV sayfalarını engellemek istediğiniz kanalı açın.
- 2 - **+** **OPTIONS** tuşuna basın, **Tercihler > Bu Kanaldaki HbbTV'yi seçin ve >** (sağ) tuşuna basın.
- 3 - **Kapalı** seçeneğini belirleyin ve **Tamam** tuşuna basın.
- 4 - Bir adım geri gitmek için **<** (sol) tuşuna veya menüyü kapatmak için **← BACK** tuşuna basın.

TV'de HbbTV'yi tamamen engellemek için...

- 1 - **⚙** tuşuna basın, **Tüm Ayarlar'ı seçin ve Tamam** tuşuna basın.
- 2 - **Genel Ayarlar > Gelişmiş > HbbTV'yi seçin.**
- 3 - **Kapalı** seçeneğini belirleyin ve **Tamam** tuşuna basın.
- 4 - Bir adım geri gitmek için **<** (sol) tuşuna veya menüyü kapatmak için **← BACK** tuşuna basın.

Kanal Bilgisi

Belirli bir kanalla ilgili dijital ya da ses türü gibi teknik özellikleri görüntüleyebilirsiniz.

Bir kanalla ilgili teknik bilgileri görüntülemek için...

- 1 - Kanalı açın.
- 2 - **+** **OPTIONS** tuşuna basın, **≡ Tercihler'i seçin ve Tamam** tuşuna basın.
- 3 - **Kanal Bilgisi'ni seçip Tamam'a** basın.
- 4 - Bu ekranı kapatmak için **OK** tuşuna basın.

Program Bilgileri

Program ayrıntılarını görüntüleme

Seçilen programın ayrıntılarını görüntülemek için...

- 1 - Kanalı açın.
- 2 - **+** **OPTIONS** tuşuna basın, **≡ Tercihler'i seçin ve Tamam** tuşuna basın.
- 3 - **Program Bilgileri** ögesini seçin ve **Tamam** tuşuna basın; program bilgilerini görebilirsiniz.
- 4 - Kapatmak için **← BACK** tuşuna basın.

Mono / Stereo

Bir analog kanalın sesini Mono veya Stereo olarak değiştirebilirsiniz.

Mono veya Stereo'ya geçiş yapmak için...

- 1 - Bir analog kanala gidin.
- 2 - **+** **OPTIONS** tuşuna basın, **≡ Tercihler > Mono/Stereo'yu seçin ve >** (sağ) tuşuna basın.

- 3 - **Mono** veya **Stereo'yu seçin ve OK** tuşuna basın.
- 4 - Bir adım geri gitmek için **<** (sol) tuşuna veya menüyü kapatmak için **← BACK** tuşuna basın.

Video Seçimi

Dijital TV kanalları, aynı etkinliğe ait çoklu video sinyalleri (çok beslemeli yayın), farklı kamera görüş noktaları veya açıları ya da tek TV kanalında farklı programlar sunabilir. Bu türde TV kanalları varsa TV buna dair bir mesaj gösterir.

Çift I-II

Ses sinyalinde iki ses dili ancak bir dil varsa (ya da ikisi de varsa) bu seçenek kullanılabilir.

Harita Kanalı

Başlangıçta program bilgisi yoksa daha fazla program bilgisi almak için harita kanalı yapabilirsiniz.

- 1 - **≡ TV GUIDE** tuşuna basın, ortadaki **⋮** ögesini seçmek için gezinme tuşlarını kullanın ve **Tamam** tuşuna basın.
- 2 - **TV Rehberi > İnternetten öğelerini seçin ve Tamam** tuşuna basın.
- 3 - TV rehberindeki kanallardan birini seçin, ardından seçilen kanalı izlemek için **Tamam** ögesine basın.
- 4 - Bir kanalı izlerken **+** **OPTIONS** tuşuna basın.
- 5 - **≡ Tercihler > Harita Kanalı** öğelerini seçin.
- 6 - Listedeki bir öğeyi seçip **Tamam** tuşuna basın.
- 7 - **Harita Kanalı** ögesini seçin.
- 8 - Tamamlandığında, programda haritalanmış kanal bilgilerini göreceksiniz.

Logoyu Değiştir

Başlangıçta program bilgisi yoksa aşağıdaki adımları kullanarak daha fazla program bilgisi alabilirsiniz.

- 1 - **≡ TV GUIDE** tuşuna basın, ortadaki **⋮** ögesini seçmek için gezinme tuşlarını kullanın ve **Tamam** tuşuna basın.
- 2 - **TV Rehberi > Yayıncıdan öğelerini seçin ve Tamam** tuşuna basın.
- 3 - TV rehberindeki kanallardan birini seçin, ardından seçilen kanalı izlemek için **Tamam** ögesine basın.
- 4 - Bir kanalı izlerken **+** **OPTIONS** tuşuna basın.
- 5 - **≡ Tercihler > Logoyu Değiştir** öğelerini seçin.
- 6 - Listedeki bir öğeyi seçip **Tamam** tuşuna basın.
- 7 - **Logoyu Değiştir** ögesini seçin.
- 8 - Tamamlandığında, programda haritalanmış kanal bilgilerini göreceksiniz.

Favori Kanallar

Favori Kanallar Hakkında

Bir favori kanal listesinde sevdiğiniz kanalları toplayabilirsiniz.

Kanallar arasında kolayca geçiş yapmak için 8 favori kanal listesi oluşturabilirsiniz. Her Favoriler Listesini bağımsız olarak adlandırabilirsiniz. Yalnızca bir Favoriler Listesinde kanalları yeniden sıralayabilirsiniz.

Bir Favoriler Listesi seçiliyken kanal seçmek için ▲ (yukarı) veya ▼ (aşağı) oklarını kullanın, ardından seçili kanalı izlemek için **Tamam**'a basın. Bu listedeki kanalları yalnızca ≡ + veya ≡ - tuşlarını kullanarak açarsınız.

Favoriler Listesi Oluşturma

Kanal listesinden bir favori kanallar listesi oluşturmak için...

- 1 - TV'ye geçiş yapmak için **TV** düğmesine basın.
- 2 - Geçerli kanal listesini açmak için ≡ **LIST** (varsa) veya **OK** tuşuna basın.
- 3 - Sağ üst köşedeki ⋮ öğesini seçin ve **Tamam**'a basın.
- 4 - **Favoriler Listesi Oluştur** öğesini seçin ve **Tamam** tuşuna basın.
- 5 - Soldaki listeden favori olarak istediğiniz kanalı seçin ve **+ OPTIONS** tuşuna basın. Kanallar, onları eklediğiniz sırada sağdaki listeye eklenir. Geri almak için soldaki listeden kanalı seçin ve tekrar **+ OPTIONS** tuşuna basın. Eklemek istediğiniz aralığın son kanalını seçmek için ▼ (aşağı) tuşuna basarak bir kanal aralığı seçebilirsiniz, ardından **Tamam** tuşuna basın.
- 6 - Kanal eklemeyi sonlandırmak için ← **BACK** tuşuna basın.
- 7 - **TV, Favoriler Listesi**'ni yeniden adlandırmanızı ister. Ekran klavyesini kullanabilir veya ekran klavyesini gizlemek için ← **BACK** tuşuna basabilirsiniz, ardından yeni isim girmek için uzaktan kumandanın arkasındaki klavyeyi (varsa) kullanın.

Kanal listesi uzunsa alternatif olarak, seçenek menüsünü açmak için herhangi bir kanal seçip **+ OPTIONS** tuşuna basabilirsiniz, ardından **Favoriler Listesi Oluştur** öğesini seçin ve **Tamam** tuşuna basın.

Mevcut favori kanal listesini kopyalayarak yeni bir favori kanallar listesi oluşturmak için...

- 1 - TV'ye geçiş yapmak için **TV** düğmesine basın.
- 2 - Geçerli kanal listesini açmak için ≡ **LIST** (varsa) veya **OK** tuşuna basın.
- 3 - Sağ üst köşedeki ⋮ öğesini seçin ve **Tamam**'a basın.

4 - **Favoriler Listesini Kopyala** öğesini seçin ve **Tamam** tuşuna basın.

5 - Soldaki listeden favori olarak istediğiniz kanalı seçin ve **+ OPTIONS** tuşuna basın. Kanallar, onları eklediğiniz sırada sağdaki listeye eklenir. Geri almak için soldaki listeden kanalı seçin ve tekrar **+ OPTIONS** tuşuna basın. Eklemek istediğiniz aralığın son kanalını seçmek için ▼ (aşağı) tuşuna basarak bir kanal aralığı seçebilirsiniz, ardından **Tamam** tuşuna basın.

6 - Kanal eklemeyi sonlandırmak için ← **BACK** tuşuna basın.

7 - **TV, Favoriler Listesi**'ni yeniden adlandırmanızı ister. Ekran klavyesini kullanabilir veya ekran klavyesini gizlemek için ← **BACK** tuşuna basabilirsiniz, ardından yeni isim girmek için uzaktan kumandanın arkasındaki klavyeyi (varsa) kullanın.

Tüm kanalları içeren kanal listesini çoğaltarak ve istemediğiniz kanalları kaldırarak aynı anda birçok kanalı ekleyebilir ya da bir **Favoriler Listesi** oluşturabilirsiniz.

Kanal Aralığı Ekleme

Art arda gelen birçok kanalı aynı anda **Favoriler Listesi**'ne eklemek için **Aralık Seç'i** kullanabilirsiniz.

Kanal aralığı eklemek için...

- 1 - **SOURCE** tuşuna basın.
- 2 - **Favoriler** öğesini seçin.
- 3 - Kanal aralığı eklemek istediğiniz **Favoriler Listesi**'ni açın.
- 4 - Sağ üst köşedeki ⋮ öğesini seçin ve **Tamam**'a basın.
- 5 - **Favoriler Listesini Düzenle**'yi seçin ve **Tamam**'a basın.
- 6 - Soldaki listede eklemek istediğiniz aralığın ilk kanalını seçip **OK** tuşuna basın.
- 7 - Eklemek istediğiniz aralığın son kanalını seçmek için ▼ (aşağı) ve ardından **Tamam** tuşuna basın.
- 8 - **Ekle**'yi seçin ve **OK** tuşuna basın. Kanallar, sol tarafta işaretlenir.

Bir Favoriler Listesini Yeniden Adlandırma

Bir **Favoriler Listesi**'ni yalnızca yeniden adlandırabilirsiniz.

Bir **Favoriler Listesi**'ni yeniden adlandırmak için...

- 1 - **SOURCE** tuşuna basın.
- 2 - **Favoriler** öğesini seçin.
- 3 - Sağ üst köşedeki ⋮ öğesini seçin ve **Tamam**'a basın.
- 4 - **Favoriler Listesini Yeniden Adlandır**'i seçin ve **Tamam**'a basın.
- 5 - Ekran klavyesini kullanın veya ekran klavyesini gizlemek için ← **BACK** tuşuna basın, ardından yeni isim girmek için uzaktan kumandanın arkasındaki

klavyeyi (varsa) kullanın.

- 6 - İşlemi tamamladığınızda uzaktan kumandayı çevirin, **Kapat** ögesini seçin ve **OK** tuşuna basın.
- 7 - Kanal listesini kapatmak için **← BACK** tuşuna basın.

Bir Favoriler Listesini Kaldırma

Favoriler Listesi'ni yalnızca kaldırabilirsiniz.

Favoriler Listesi'ni kaldırmak için...

- 1 - **→ SOURCE** tuşuna basın.
- 2 - Favoriler ögesini seçin.
- 3 - Sağ üst köşedeki **⋮** ögesini seçin ve **Tamam'a** basın.
- 4 - Favori Listesini Kaldır'ı seçin ve **Tamam** tuşuna basın.

Kanalları Yeniden Sıralama

Yalnızca bir Favoriler Listesi'nde kanalların sırasını değiştirebilirsiniz (yeniden sıralayabilirsiniz).

Kanalların sırasını değiştirmek için...

- 1 - **→ SOURCES** tuşuna basın ve Favoriler'i seçin.
- 2 - Yeniden sıralamak istediğiniz Favoriler Listesi'ni açın.
- 3 - Sağ üst köşedeki **⋮** ögesini seçin ve **Tamam'a** basın.
- 4 - Kanalları Yeniden Sırala'yı seçin ve **Tamam'a** basın.
- 5 - Favoriler Listesi'nde yeniden sıralamak istediğiniz kanalı seçin ve **OK** düğmesine basın. (Kanal, gri kutuyla işaretlenir)
- 6 - **▲** (yukarı) veya **▼** (aşağı) tuşlarıyla kanalı istediğiniz yere taşıyın.
- 7 - Yeni yeri onaylamak için **OK** tuşuna basın.
- 8 - Favoriler Listesi'ni **← BACK** tuşuyla kapatana kadar kanalları aynı yöntemle yeniden sıralayabilirsiniz.

Metin / Teletekst

Metin Sayfaları

TV kanallarını izlerken Metin/Teletekst işlevini açmak için **TEXT** tuşuna basın.

Metin özelliğini kapatmak için **TEXT** tuşuna tekrar basın.

Metin sayfası seçme

Bir sayfa seçmek için . . .

- 1 - Numara tuşlarını kullanarak sayfa numarasını girin.
- 2 - Gezinmek için ok tuşlarını kullanın.
- 3 - Ekranın altındaki renk kodlu öğelerden birini seçmek için renkli tuşlardan birine basın.

Metin alt sayfaları

Bir Metin sayfa numarası altında birden fazla alt sayfa olabilir. Alt sayfa numaraları, ana sayfa numarasının yanındaki çubukta gösterilir.

Bir alt sayfa seçmek için **←** veya **→** tuşuna basın.

T.O.P. Metin sayfaları

Bazı yayıncılar T.O.P. Metin özelliğini açmak için.

T.O.P. Metin içindeki Metin sayfalarını açmak için **+OPTIONS** tuşuna basın ve **T.O.P. Genel Bakış** ögesini seçin.

Favori sayfalar

TV açtığınız son 10 Metin sayfasını listeler. Favori Metin sayfaları sütunundan bu sayfaları kolayca yeniden açabilirsiniz.

- 1 - Metinde favori sayfalar sütununu göstermek için ekranın sol üst köşesindeki **♥** (kalp) simgesini seçin.
- 2 - **▼** (aşağı) veya **▲** (yukarı) tuşuna basarak bir sayfa numarası seçin ve sayfayı açmak için **OK** tuşuna basın.

Favori Sayfaları Sil seçeneğiyle listeyi silebilirsiniz.

Metinde arama yapma

Bir kelime seçerek Metin içinde bu kelimenin geçtiği tüm yerleri tarayabilirsiniz.

- 1 - Bir Metin sayfası açın ve **OK** tuşuna basın.
- 2 - Ok tuşlarıyla bir sözcük veya sayı seçin.
- 3 - Bu kelimenin veya sayının geçtiği bir sonraki yere hemen gitmek için **OK** tuşuna tekrar basın.
- 4 - Bir sonraki noktaya gitmek için **OK** tuşuna tekrar basın.
- 5 - Aramayı durdurmak için hiçbir şey seçili olmayana kadar **▲** (yukarı) tuşuna basın.

Bağlı bir cihazdaki Metin

TV kanallarını alan bazı cihazlar da Metin işlevi sunabilir.

Bağlı bir cihazdan Metin işlevini açmak için . . .

- 1 - **→ SOURCES** tuşuna basıp cihazı seçin ve **OK** tuşuna basın.
- 2 - Cihazda bir kanalı izlerken **+ OPTIONS** tuşuna basıp **Cihaz Tuşlarını Göster'i** seçin ve **☰** tuşunu seçip **OK** düğmesine basın.
- 3 - Cihaz tuşlarını gizlemek için **← BACK** tuşuna basın.
- 4 - Metin özelliğini kapatmak için **← BACK** tuşuna tekrar basın.

Dijital Metin (yalnızca İngiltere)

Bazı dijital yayıncılar, kendi dijital TV kanallarında özel Dijital Metin veya etkileşimli TV sunmaktadır. Bu hizmet, seçmek ve gezinmek için sayı, renk ve ok tuşlarının kullanıldığı normal Metin işlevini içerir.

Dijital Metin özelliğini kapatmak için **← BACK** tuşuna basın.

Metin Seçenekleri

Metin/Teletext işlevinde aşağıdakileri seçmek için **+** **OPTIONS** tuşuna basın...

- **Sayfayı dondurma**

Alt sayfaların otomatik olarak değiştirilmesini durdurmak için.

- **Çift ekran / Tam ekran**

TV kanalını ve Metin'i yan yana göstermek için.

- **T.O.P. genel bakış**

T.O.P. Metin özelliğini açmak için.

- **Büyüt**

Daha rahat okumak amacıyla Metin sayfasını büyütme için.

- **Göster**

Sayfadaki gizli bilgileri göstermek için.

- **Alt sayfalarda gezinme**

Alt sayfa varsa alt sayfalar arasında gezinmek için.

- **Favori Sayfaları Gizle/Göster**

Favori sayfalar listesini gizlemek veya göstermek için.

- **Favori Sayfaları Sil**

Favori sayfalar listesini silmek için.

- **Dil**

Metin'in doğru şekilde görüntülemek için kullandığı karakter grubunu değiştirmek için.

- **Metin 2.5**

Daha fazla renk ve daha iyi grafikler sunan Metin 2.5'i etkinleştirmek için.

Metin Ayarları

Metin dili

Bazı dijital TV yayıncılarında birden fazla Metin dili vardır.

Birincil ve ikincil Metin dilini ayarlamak için . . .

1 - **⚙️** tuşuna basın, **Tüm Ayarlar**'ı seçin ve **Tamam** tuşuna basın.

2 - **Bölge ve Dil** öğesini seçin ve menüye girmek için **➤** (sağ) tuşuna basın.

3 - **Dil >** **Birincil Metin** veya **İkincil Metin** öğesini seçin.

4 - Tercih ettiğiniz Metin dillerini seçin.

5 - Gerekirse **◀** (sol) tuşuna arka arkaya basarak menüyü kapatın.

Metin 2.5

Varsa Metin 2.5 daha fazla sayıda renk ve daha iyi grafik sunar. Metin 2.5, standart fabrika ayarı olarak etkindir.

Metin 2.5 işlevini kapatmak için...

1 - **TEXT** tuşuna basın.

2 - Metin/Teletext açıkken **+** **OPTIONS** tuşuna basın.

3 - **Metin 2.5 >** **Kapalı**'yı seçin ve **OK** düğmesine basın.

4 - Gerekirse **◀** (sol) tuşuna arka arkaya basarak menüyü kapatın.

Cihazları Bağlama

6.1

Bağlantılar Hakkında

Bağlantı Kılavuzu

Cihazı TV'ye kullanılabılır olan en yüksek kaliteli bağlantıyla bağlayın. Ayrıca, iyi görüntü ve ses aktarımı için kaliteli kablolar kullanın.

Bir cihaz bağladığınızda TV, bu cihazın türünü tanıyabilir ve her bir cihaza doğru bir tür adı verir. İsterseniz tür adını değiştirebilirsiniz. Bir cihaz için doğru bir tür adı ayarlanırsa Kaynaklar menüsünde bu cihaza geçtiğinizde TV otomatik olarak ideal TV ayarlarına geçer.

Birkaç cihazı TV'ye bağlamakla ilgili yardıma ihtiyacınız varsa Philips TV bağlantı kılavuzunu ziyaret edebilirsiniz. Kılavuzda bağlantının nasıl yapılacağı ve hangi kabloların kullanılacağı hakkında bilgiler bulunmaktadır.

www.connectivityguide.philips.com adresini ziyaret edin

Anten Bağlantı Noktası

Bir Set Üstü Kutunuz (dijital alıcı) veya Kaydediciniz varsa anten kablolarını anten sinyalinin TV'den önce Set Üstü Kutu ve/veya Kaydediciden geçeceği biçimde bağlayın. Böylece, anten ve Set Üstü Kutu olası ilave kanalları kayıt için Kaydediciye gönderebilir.

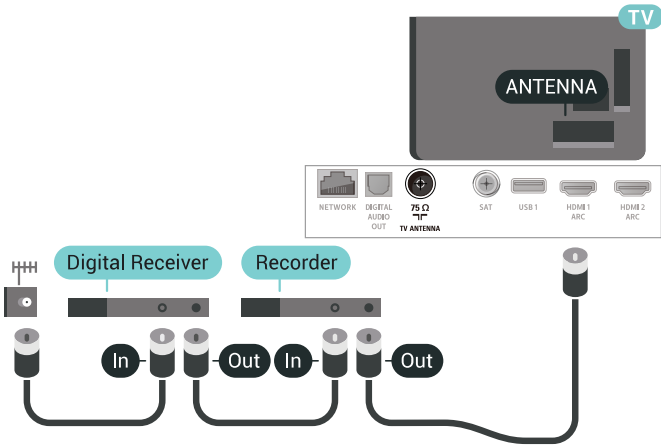

HDMI Bağlantı Noktaları

HDMI Kalitesi

En iyi görüntü ve ses kalitesi HDMI bağlantısı ile sağlanır. HDMI kablosunda hem görüntü hem de ses sinyalleri bir arada aktarılır. TV sinyali için HDMI kablosu kullanın.

En iyi sinyal kalitesinde aktarım için Yüksek Hızlı HDMI kablosu kullanın ve 5 metreden uzun HDMI kablosu kullanmayın.

HDMI ile bağlanmış bir cihaz düzgün çalışmıyorsa farklı bir HDMI Ultra HD ayarının bu sorunu çözüp çözemeyeceğini kontrol edin. Daha fazla bilgi için Yardım'da Anahtar Kelimeler ögesini seçin ve HDMI Ultra HD konusuna bakın.

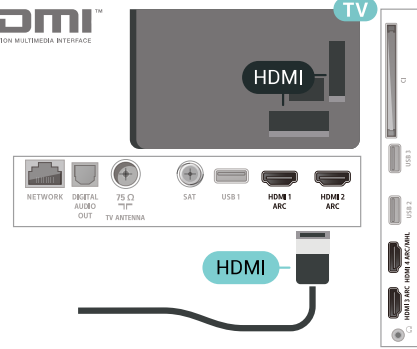

Kopya koruması

HDMI kabloları HDCP 2.2'yi (Yüksek Bant Genişliğine Sahip Dijital İçerik Koruması) destekler. HDCP, DVD disk veya Blu-ray Disk içindeki HD içeriğin kopyalanmasını önleyen bir kopya koruma sinyalidir. DRM (Dijital Hak Yönetimi) olarak da adlandırılır.

HDMI ARC

TV'deki tüm HDMI bağlantılarında HDMI ARC (Ses Dönüş Kanalı) vardır.

Genellikle Ev Sinema Sistemi (HTS) olan cihazda HDMI ARC bağlantısı da varsa cihazı TV'deki HDMI bağlantılarından herhangi birine bağlayın. HDMI ARC bağlantısı sayesinde TV görüntüsünün sesini HTS'ye gönderen ilave bir ses kablosuna ihtiyaç duymazsınız. HDMI ARC bağlantısı iki sinyali birleştirir.

HTS'yi bağlamak için TV'deki herhangi bir HDMI bağlantısını kullanabilirsiniz, ancak ARC aynı anda yalnızca 1 cihaz/bağlantı için kullanılabılır.

HDMI MHL

HDMI MHL ile Android akıllı telefonunuzdaki veya tabletinizdeki görüntüyü bir TV ekranına gönderebilirsiniz.

Bu TV'deki HDMI 4 bağlantısı, MHL 2.0 (Mobil Yüksek Çözünürlük Bağlantısı) içerir.

Bu kablolu bağlantı, harika bir kararlılık ve bant genişliği, düşük gecikme süresi ile iyi kalite ses üretimi sağlarken kablosuz parazitlerini ortadan kaldırır. Ayrıca, MHL bağlantısı, akıllı telefonunuzu veya tabletinizi şarj eder. Mobil cihazınız bağlı olmasına rağmen; TV beklemedeyken şarj olmaz.

Mobil cihazınıza hangi pasif MHL kablosunun uygun olduğu hakkında bilgi edinin. Özellikle de TV için bir ucunda HDMI konektörü bulunan kablo ve akıllı telefonunuzu ya da tabletinizi bağlamanız için gereken konektör tipi ile ilgili bilgi alın.

MHL, Mobile High-Definition Link ve MHL Logosu, MHL, LLC'nin ticari markaları ve tescilli ticari markalarıdır.



HDMI CEC - EasyLink

En iyi görüntü ve ses kalitesi HDMI bağlantısı ile sağlanır. HDMI kablosunda hem görüntü hem de ses sinyalleri bir arada aktarılır. Yüksek Çözünürlüklü (HD) TV sinyalleri için bir HDMI kablosu kullanın. En iyi sinyal kalitesinde aktarım için Yüksek Hızlı HDMI kablosu kullanın ve 5 metreden uzun HDMI kablosu kullanmayın.

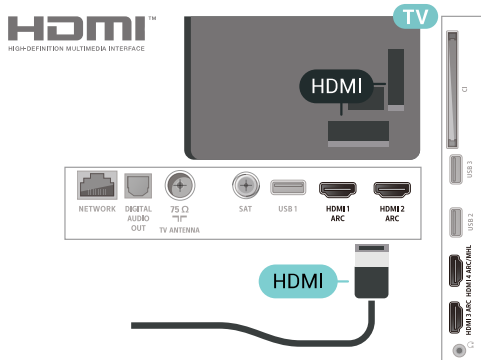

EasyLink HDMI CEC

Cihazlarınızın HDMI ile bağlı ise ve cihazlarınızda EasyLink özelliği varsa bunları TV'nin uzaktan

kumandası ile çalıştırabilirsiniz. EasyLink HDMI CEC, TV'de ve bağlı cihazda açılmış olmalıdır.

EasyLink ile TV uzaktan kumandasını kullanarak bağlı cihazları çalıştırabilirsiniz. EasyLink, bağlı cihazlarla iletişim kurmak için HDMI CEC (Tüketici Elektronik Kontrolü) kullanır. Cihazların HDMI CEC'yi desteklemesi ve HDMI bağlantısı ile bağlanmış olması gerekir.

EasyLink kurulumu

TV'yi aldığınızda EasyLink özelliği açıktır. Bağlı EasyLink cihazlarındaki tüm HDMI CEC ayarlarının düzgün yapıldığından emin olun. EasyLink, farklı markaların cihazlarıyla çalışmayabilir.

Diğer markalarda HDMI CEC

HDMI CEC işlevinin farklı markalarda farklı adları vardır. Bazı örnekler ise şu şekildedir: Anynet, Aquos Link, Bravia Theatre Sync, Kuro Link, Simplink ve Viera Link. Markaların tümü EasyLink ile tam uyumlu değildir.

Örnek HDMI CEC marka adları ilgili sahiplerinin mülkiyetindedir.

DVI - HDMI

Sadece DVI bağlantısı olan bir cihazınız varsa cihazı DVI HDMI adaptörü ile herhangi bir HDMI bağlantısına bağlayabilirsiniz.

Cihazınızda yalnızca DVI bağlantısı varsa DVI - HDMI adaptörü kullanın. HDMI bağlantılarından birini kullanın ve ses için TV'nin arkasındaki Audio IN bağlantısına bir Ses Sol/Sağ kablosu (3,5 mm mini jak) takın.

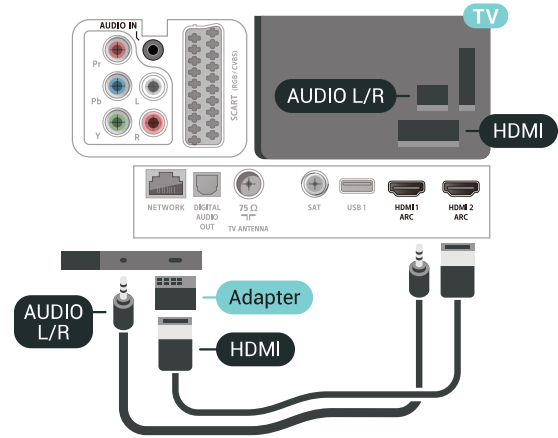

Kopya Koruması

DVI ve HDMI kabloları HDCP'yi (Yüksek Bant Genişliğine Sahip Dijital İçerik Koruması) destekler. HDCP, DVD disk veya Blu-ray Disk içindeki HD içeriğin kopyalanmasını önleyen bir kopya koruma sinyalidir. DRM (Dijital Hak Yönetimi) olarak da adlandırılır.

6.3

Y Pb Pr - Komponent

Y Pb Pr - Komponent Video yüksek kaliteli bir bağlantıdır.

YPbPr bağlantısı, Yüksek Çözünürlüklü (HD) TV sinyalleri için kullanılabilir. Ses için Y, Pb ve Pr sinyallerinin yanına Ses Sol ve Sağ sinyallerini de ekleyin.

Bağlarken YPbPr (yeşil, mavi, kırmızı) konektör renklerini kablo fişleriyle eşleştirin.

Cihazınız ses de sağlıyorsa Ses Sol/Sağ cinch kablosu kullanın.

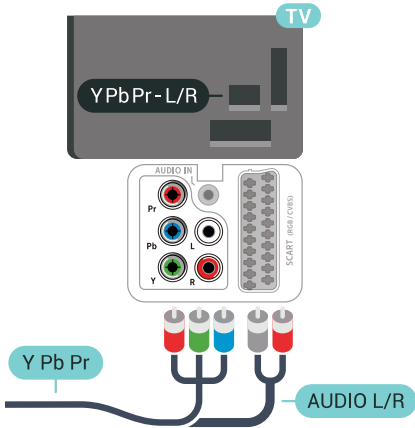

6.4

Scart

SCART, iyi kaliteli bir bağlantıdır.

SCART bağlantısı, CVBS ve RGB video sinyalleri için kullanılabilir, ancak Yüksek Çözünürlüklü (HD) TV sinyalleri için kullanılamaz. SCART bağlantısında video ve ses sinyalleri bir arada aktarılır. SCART bağlantısı ayrıca NTSC oynatmayı da destekler.

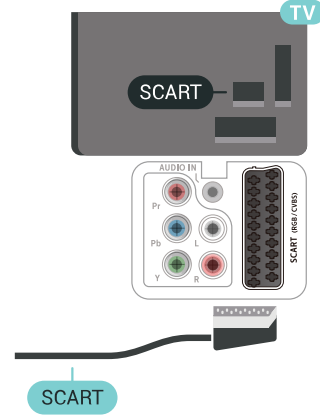

6.5

Ses Çıkış - Optik

Ses Çıkış - Optik yüksek kaliteli bir ses bağlantısıdır.

Bu optik bağlantı 5.1 ses kanallarını destekler. Cihazınızda, genellikle bir Ev Sinema Sistemi (HTS), HDMI ARC bağlantısı yoksa bu bağlantıyı HTS'deki bir Ses Giriş - Optik bağlantısı ile kullanabilirsiniz. Ses Çıkış - Optik bağlantısı TV'den gelen sesi HTS'ye gönderir.

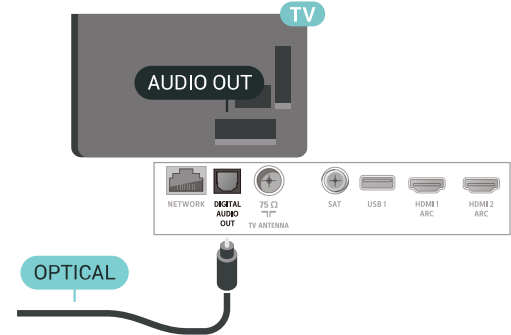

6.6

Akıllı Kartlı CAM - CI+

CI+ hakkında

Not: Asya Pasifik, Orta Doğu ve Afrika bölgelerindeki ülkelerde desteklenmez.

CI+

Bu TV, CI+ Koşullu Erişim kullanımına hazırdır.

CI+ ile bölgenizdeki dijital TV operatörleri tarafından yayınlanan filmler ve spor programları gibi özel HD programları izleyebilirsiniz. Bu programlar TV operatörü tarafından şifrelenir ve ön ödemeli bir CI+ modülüyle programların şifresi çözülür.

Dijital TV operatörleri, özel programlara abone olduğunuzda CI+ modülü (Koşullu Erişim Modülü - CAM) sağlar ve bununla birlikte akıllı kart verilir. Bu programlar üst düzey bir kopyalama korumasına sahiptir.

Şartlar ve koşullar hakkında daha fazla bilgi almak için dijital TV operatörü ile iletişime geçin.



Akıllı Kart

Dijital TV operatörleri, özel programlara abone olduğunuzda CI+ modülü (Koşullu Erişim Modülü - CAM) sağlar ve bununla birlikte akıllı kart verilir.

Akıllı kartı CAM modülüne takın. Operatörden aldığınız talimata bakın.

CAM'yi TV'ye takmak için...

- 1 - Doğru takma yöntemi CAM üzerinde gösterilir. Yanlış takılması CAM ve TV'ye zarar verebilir.
- 2 - TV'nin arkasına geçtiğinizde CAM'yi ön yüzü size doğru bakacak şekilde yavaşça **COMMON INTERFACE** yuvasına takın.
- 3 - CAM'yi gidebildiği kadar bastırın. Yuvada bırakın.

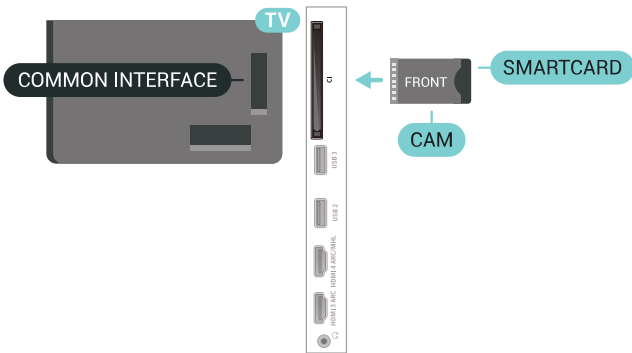

TV'yi açtığınızda CAM aktivasyonu birkaç dakika sürebilir. CAM takılmış ve abonelik ücretleri ödenmişse (abonelik yöntemleri farklı olabilir) CAM

akıllı kartı tarafından desteklenen şifreli kanalları izleyebilirsiniz.

CAM ve akıllı kart TV'niz için özeldir. CAM'yi çıkarırsanız CAM tarafından desteklenen şifreli kanalları artık izleyemezsiniz.

Parolalar ve PIN kodları

Bazı CAM'lerde kanalları izlemek için PIN kodu girmeniz gerekir. CAM'nin PIN kodunu ayarladığınızda TV'nin kilidini açmak için de aynı kodu kullanmanızı öneririz.

CAM'nin PIN kodunu ayarlamak için...

- 1 - **SOURCES** tuşuna basın.
- 2 - **TV İzleme** için CAM'yi kullandığınız kanal türünü seçin.
- 3 - **+ OPTIONS** tuşuna basın ve **Ortak Arayüz** ögesini seçin.
- 4 - CAM'nin TV operatörünü seçin. Aşağıdaki ekranlar TV operatöründen gelir. PIN kodu ayarına bakmak için ekrandaki talimatları uygulayın.

6.7

Ev Sinema Sistemi - HTS

HDMI ARC ile Bağlan

Ev Sinema Sistemini (HTS) TV'ye bağlamak için bir HDMI kablosu kullanın. Philips Soundbar veya dahili disk oynatıcısı olan bir HTS bağlayabilirsiniz.

HDMI ARC

Ev Sinema Sisteminizde HDMI ARC bağlantısı varsa bağlantı için TV'deki herhangi bir HDMI bağlantısını kullanabilirsiniz. HDMI ARC ile ilave ses kablosu bağlamanız gerekmez. HDMI ARC bağlantısı iki sinyali birleştirir.

TV'deki tüm HDMI bağlantılarında Ses Dönüş Kanalı (ARC) sinyali bulunur. Ancak Ev Sinema Sistemini bağladıktan sonra TV, ARC sinyalini yalnızca bu HDMI bağlantısına gönderebilir.

HTS ses sorunları

Yüksek sesli gürültü

Bağlı bir USB flash sürücü veya bilgisayardan video izliyorsanız Ev Sinema Sisteminizden gelen ses bozulabilir. Bu gürültü, ses veya video dosyasında DTS ses bulunduğu halde, Ev Sinema Sisteminde DTS ses işleme özelliği bulunmadığında duyulur. TV'nin Ses Çıkışı Formatı'nı Stereo (sıkıştırılmamış) seçeneğine ayarlayarak bu sorunu düzeltebilirsiniz.

Tüm Ayarlar > Ses > Gelişmiş > Ses Çıkışı Formatı için  tuşuna basın.

Ses yok

Ev Sinema Sisteminizde TV'den gelen sesi duyamıyorsanız; HDMI kablosunu Ev Sinema Sisteminde HDMI ARC bağlantısına bağlayıp bağlamadığınızı kontrol edin. TV'deki tüm HDMI bağlantıları HDMI ARC bağlantıdır.

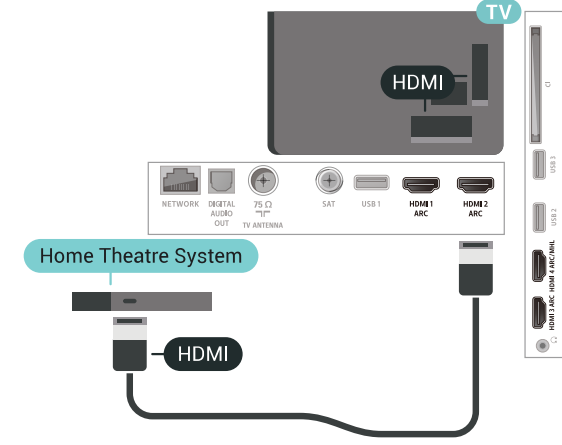

Ses ve görüntü senkronizasyonu (sync)

Ses ekrandaki görüntüyle eşleşmezse ses ve görüntüyü eşleştirmek için disk oynatıcılı çoğu Ev Sinema Sisteminde gecikme ayarlayabilirsiniz.

HDMI ile Bağlan

Ev Sinema Sistemini (HTS) TV'ye bağlamak için bir HDMI kablosu kullanın. Philips Soundbar veya dahili disk oynatıcısı olan bir HTS bağlayabilirsiniz.

Ev Sinema Sisteminde HDMI ARC bağlantısı yoksa TV görüntüsünün sesini Ev Sinema Sisteminde göndermek için bir optik ses kablosu (Toslink) kullanın.

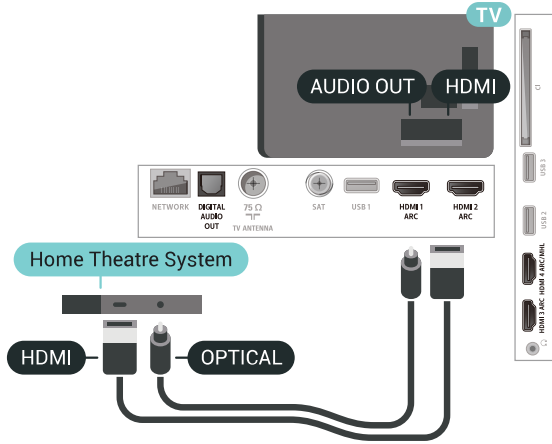

Ses ve görüntü senkronizasyonu (sync)

Ses ekrandaki görüntüyle eşleşmezse ses ve görüntüyü eşleştirmek için disk oynatıcılı çoğu Ev Sinema Sisteminde gecikme ayarlayabilirsiniz.

6.8

Akıllı Telefonlar ve Tabletler

TV'ye bir akıllı telefon veya tablet bağlamak için kablosuz veya kablolu bağlantı kullanabilirsiniz.

Kablosuz

Kablosuz bağlantı için akıllı telefonunuzdaki veya tabletinizdeki favori uygulama mağazanızdan Philips TV Remote App uygulamasını indirin.

Kablolu

Kablolu bağlantı için TV'nin arkasındaki HDMI 4 MHL bağlantısını kullanın. Daha fazla bilgi için Yardım'da Anahtar Kelimeler ögesini seçin ve HDMI MHL konusuna bakın.

6.9

Blu-ray Disk Oynatıcı

Blu-ray Disk oynatıcısını TV'ye bağlamak için bir Yüksek Hızlı HDMI kablosu kullanın.

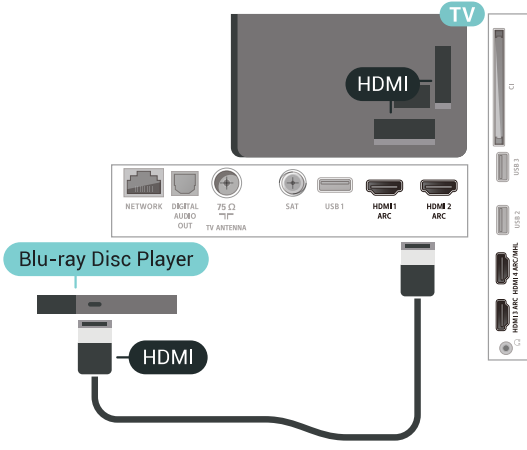

Blu-ray Disk oynatıcıda EasyLink HDMI CEC varsa oynatıcıyı TV uzaktan kumandasıyla çalıştırabilirsiniz.

6.10

DVD Oynatıcı

DVD oynatıcıyı TV'ye bağlamak için bir HDMI kablosu kullanın.

Bunun yerine, cihazda HDMI bağlantısı yoksa bir SCART kablosu da kullanabilirsiniz.

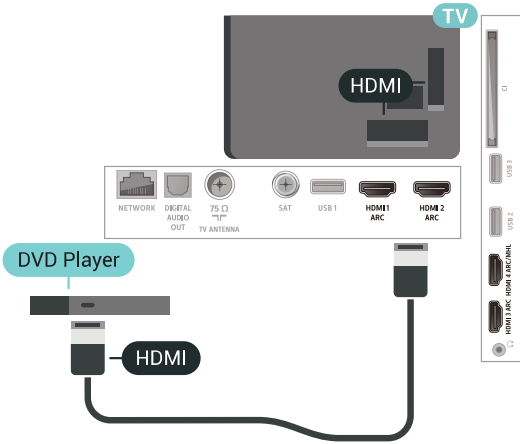

DVD oynatıcı HDMI ve EasyLink CEC ile bağlanmışsa oynatıcıyı TV uzaktan kumandasıyla çalıştırabilirsiniz.

6.11

Bluetooth - Hoparlörler ve Gamepad'ler

Gerekenler

Kablosuz hoparlör, subwoofer, ses çubuğu veya kulaklık gibi kablosuz cihazları Bluetooth® ile bu TV'ye bağlayabilirsiniz. Ayrıca, kablosuz bir gamepad'i Bluetooth LE ile bağlayabilirsiniz.

TV sesini kablosuz hoparlörden çalmak için TV ile kablosuz hoparlörü eşleştirmeniz gerekir. Birkaç kablosuz hoparlörü en fazla 4 Bluetooth LE (düşük enerjili) cihaz ile eşleştirebilirsiniz. TV, sesi aynı anda yalnızca bir hoparlörde çalabilir. Bir subwoofer bağlarsanız ses hem TV hem de subwoofer'dan çalınır. Bir ses çubuğu bağlarsanız ses sadece ses çubuğundan çalınır.

Dikkat: Ses - Video uyumu

Birçok Bluetooth hoparlör sistemi, yüksek "gecikme" denen bir sorunu beraberinde getirir. Yüksek gecikme, sesin videodan geç çalınarak uyumsuz 'dudak uyumu'na neden olması demektir. Kablosuz bir Bluetooth hoparlör sistemi satın almadan önce en yeni modeller hakkında bilgi edinin ve düşük gecikme oranına sahip bir cihaz seçin. Yardım için satıcınıza danışın.

Cihaz Eşleştirme

Kablosuz hoparlörü TV'nin 5 metre uzağına yerleştirin. Eşleştirme ve kablosuz menzili hakkında ayrıntılı bilgi için cihazın kullanıcı kılavuzuna bakın. TV'de Bluetooth ayarının açık olduğundan emin olun.

Kablosuz gamepad'i eşleştirildikten sonra kullanabilirsiniz. Kablosuz bir hoparlör eşleştirildiğinde, TV sesini çalmak için bu hoparlörü seçebilirsiniz. Bir cihaz eşleştirildiğinde, cihazı kaldırmadıkça tekrar eşleştirmeniz gerekmez.

TV ile bir kablosuz hoparlörü eşleştirmek için...

- 1 - Kablosuz hoparlörü açın ve TV'nin menziline yerleştirin.
- 2 -  tuşuna basın, **Tüm Ayarlar**'ı seçin ve **Tamam** tuşuna basın.
- 3 - Menüye girmek için **Kablosuz ve Ağlar** ögesini seçin ve **>** (sağ) tuşuna basın.
- 4 - **Bluetooth > Bluetooth Cihazı Ara** öğelerini seçin.
- 5 - **Başlat** seçeneğini belirleyin ve **Tamam** tuşuna basın. Ekrandaki talimatları uygulayın. Cihazı TV ile eşleştirilir ve TV bağlantısını saklar. Maksimum eşleştirilmiş cihaz sayısına ulaşıldıysa önce eşleştirilmiş bir cihazın eşleşmesini kaldırmanız gerekebilir.
- 6 - Cihaz türünü (kulaklık, subwoofer vb.) seçin.
- 7 - Gerekirse **<** (sol) tuşuna arka arkaya basarak menüyü kapatın.

Cihaz Seçme

Kablosuz bir Bluetooth hoparlör eşleştirildiğinde, TV sesini çalmak için bu hoparlörü seçebilirsiniz.

TV sesini çalacak hoparlörü seçmek için...

- 1 - **⚙️** tuşuna basın, **Hoparlörler**'i seçin ve **OK** tuşuna basın.
- 2 - İstedığınız hoparlör sistemini seçin.
- 3 - Gerekirse **⬅️** (sol) tuşuna arka arkaya basarak menüyü kapatın.

Cihaz Kaldırma

Kablosuz bir Bluetooth cihazını bağlayabilir veya bağlantısını kesebilirsiniz. Bir Bluetooth cihaz bağlandığında gamepad'i kullanabilir veya TV sesini kablosuz hoparlörden duyabilirsiniz. Ayrıca kablosuz bir Bluetooth cihazını kaldırabilirsiniz. Bir Bluetooth cihazını kaldırırsanız cihazın eşleştirmesi kaldırılır.

Kablosuz bir cihazı kaldırmak veya bağlantısını kesmek için...

- 1 - **⚙️** tuşuna basın, **Tüm Ayarlar**'ı seçin ve **Tamam** tuşuna basın.
- 2 - **Kablosuz ve Ağlar** ögesini seçin.
- 3 - **Bluetooth > Cihazı Kaldır** öğelerini seçin.
- 4 - Listede kablosuz cihazı seçin.
- 5 - **Bağlantıyı Kes** veya **Kaldır** ögesini seçin.
- 6 - **Tamam** ögesini seçin.
- 7 - Gerekirse **⬅️** (sol) tuşuna arka arkaya basarak menüyü kapatın.

Bluetooth Açma veya Kapatma

Kablosuz Bluetooth cihazları bağlamak için Bluetooth'un açık olduğundan emin olun.

Bluetooth'u açmak için...

- 1 - **⚙️** tuşuna basın, **Tüm Ayarlar**'ı seçin ve **Tamam** tuşuna basın.
- 2 - **Kablosuz ve Ağlar** ögesini seçin.
- 3 - **Bluetooth > Bluetooth Açık/Kapalı** öğelerini seçin.
- 4 - **Açık** veya **Kapalı** ögesini seçin.
- 5 - Gerekirse **⬅️** (sol) tuşuna arka arkaya basarak menüyü kapatın.

6.12

Kulaklıklar

TV'nin arka tarafındaki **🎧** bağlantısına kulaklık bağlayabilirsiniz. Bağlantı tipi 3,5 mm mini jaktır. Kulaklığın ses seviyesini ayrı olarak ayarlayabilirsiniz.

Ses seviyesini ayarlamak için...

- 1 - **⚙️** tuşuna basın ve **Kulaklık Ses Seviyesi** ögesini seçin.
- 2 - Değeri ayarlamak için **▲** (yukarı) veya **▼** (aşağı) oklarına basın.
- 3 - Gerekirse **⬅️** (sol) tuşuna arka arkaya basarak menüyü kapatın.

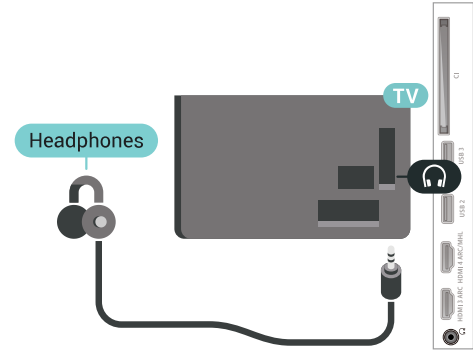

6.13

Oyun Konsolu

HDMI

En iyi kalite için oyun konsolunu TV'ye Yüksek Hızlı HDMI kablosuyla bağlayın.

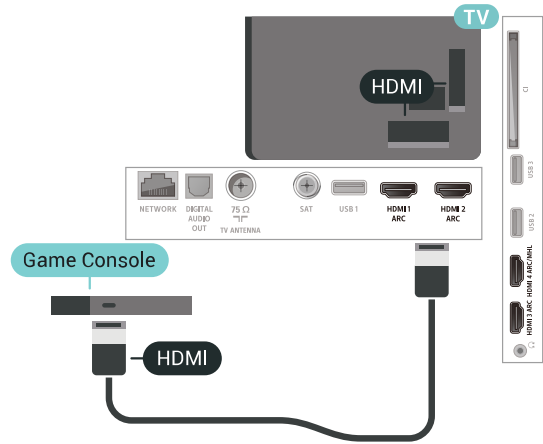

Y Pb Pr

Oyun konsolunu komponent video kablosu (Y Pb Pr) ve ses Sol/Sağ kablosuyla TV'ye bağlayın.

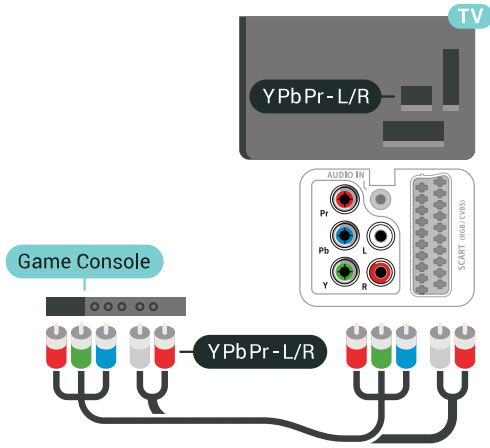

Scart

Oyun konsolunu kompozit kablosu (CVBS) ve Ses Sol/Sağ kablosuyla TV'ye bağlayın.

Oyun konsolunuzda yalnızca Video (CVBS) ve Ses Sol/Sağ çıkışı varsa SCART bağlantısına bağlamak için Video Ses Sol/Sağ - SCART adaptörü (ayrıca satılır) kullanın.

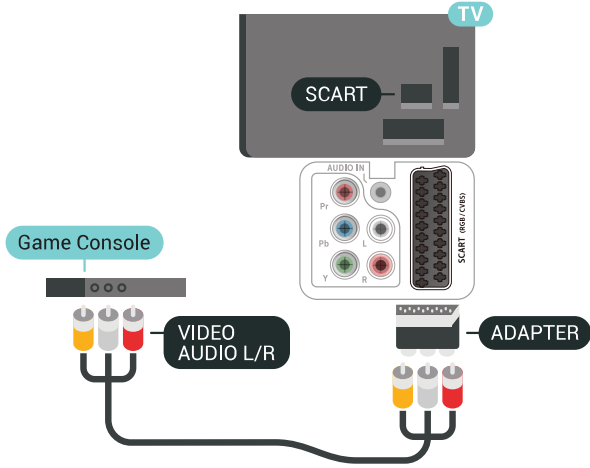

En İyi Ayar

Bağlanan bir oyun konsolundan oyun oynamaya başlamadan önce TV'yi Oyun ideal ayarına getirmenizi öneririz.

TV'yi ideal ayara getirmek için...

- 1 - **⚙️** tuşuna basın, Tüm Ayarlar'ı seçin ve Tamam tuşuna basın.
- 2 - Menüye girmek için Görüntü öğesini seçin ve **➤** (sağ) tuşuna basın.

3 - Görüntü Tarzı > Oyun'u seçin.

4 - Gerekirse **◀** (sol) tuşuna arka arkaya basarak menüyü kapatın.

6.14

Gamepad

Gamepad bağlayın

Bu TV'de Internet üzerinden oyunlar oynamak için bir seri kablosuz Gamepad bağlayabilirsiniz. USB nano alıcılı Gamepad'leri veya Bluetooth özellikli gamepad'leri kullanabilirsiniz.

USB nano alıcılı bir Gamepad'i bağlamak için...

- 1 - Küçük nano alıcıyı TV'nin yan tarafındaki USB bağlantılarından birine takın. Kablosuz nano alıcı Gamepad ile birlikte gelir.
- 2 - Gamepad açılırsa Gamepad'i kullanabilirsiniz.

TV'nin yan tarafındaki ikinci USB bağlantısına ikinci bir Gamepad bağlayabilirsiniz.

Problemler

TV'de diğer kablosuz cihazlarla olası karışma sorununu çözmek için...

- USB uzatma kablosu kullanın ve nano alıcıyı TV'den yaklaşık 1 metre uzağa taşıyın.
- Alternatif olarak TV'ye bağlı, güç bağlantılı bir USB hub kullanabilirsiniz ve nano alıcıları USB hub'a takabilirsiniz.

6.15

USB Sabit Sürücü

Gerekenler

Bir USB sabit sürücü bağlarsanız dijital TV yayınlarını (DVB yayınları vb.) duraklatabilir ya da kaydedebilirsiniz.

Minimum Disk Alanı

- Duraklatmak için

Bir yayını duraklatmak için en az 4 GB disk alanına sahip, USB 2.0 ile uyumlu bir Sabit Sürücü gerekir.

- Kaydetmek için

Yayını duraklatmak ve kaydetmek için en az 250 GB disk alanı gerekir.

Kurulum

Bir yayını duraklatabilmeniz veya kaydedebilmeniz için USB Sabit Sürücü bağlamanız ve biçimlendirmeniz gerekir. Formatlama, USB Sabit Sürücüden tüm dosyaları kaldırır.

1 - USB Sabit Sürücüyü

TV'deki USB bağlantılarından birine bağlayın.

Formatlama sırasında diğer USB bağlantı noktalarına başka bir USB cihazı bağlamayın.

2 - USB Sabit Sürücü ve TV'yi açın.

3 - TV bir dijital TV kanalına

ayarlandığında **||** (Duraklat) tuşuna basın.

Duraklatmaya çalışmak formatlamayı başlatacaktır.

Ekrandaki talimatları uygulayın.

USB Sabit Sürücü formatlandığında, sürücüyü devamlı bağlı bırakın.

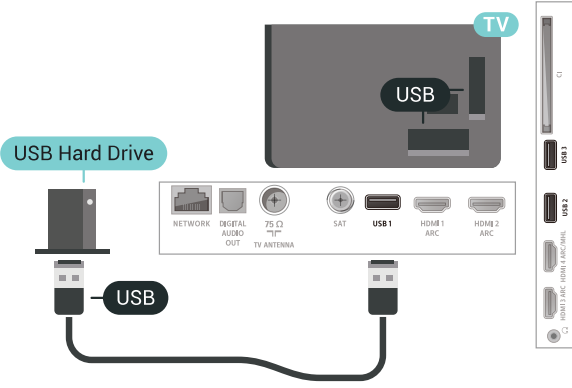

Uyarı

USB Sabit Sürücü özellikle bu TV için formatlanır, burada saklanan kayıtları başka bir TV veya PC üzerinde kullanamazsınız. USB Sabit Sürücüdeki kayıt dosyalarını herhangi bir PC uygulamasına kopyalamayın ve böyle bir uygulama ile değiştirmeyin. Böyle bir işlem kayıtlarınızın bozulmasına neden olur. Başka bir USB Sabit Sürücüyü formatladığınızda, eskisinin içeriği kaybolabilir. TV'nize kurduğunuz USB Sabit Sürücünün bilgisayarla birlikte kullanım için yeniden formatlanması gerekir.

Biçimlendirme

Bir yayını duraklatabilmeniz, kaydedebilmeniz veya uygulama depolayabilmeniz için bir USB Sabit Sürücü bağlamanız ve biçimlendirmeniz gerekir. Formatlama, USB Sabit Sürücüden tüm dosyaları kaldırır. Yayınları İnternette TV Rehberi verileriyle birlikte kaydetmek istiyorsanız USB Sabit Sürücüyü kurmadan önce İnternet bağlantısını kurmanız gerekir.

Uyarı

USB Sabit Sürücü özellikle bu TV için formatlanır, burada saklanan kayıtları başka bir TV veya PC üzerinde kullanamazsınız. USB Sabit Sürücüdeki kayıt dosyalarını herhangi bir PC uygulamasına kopyalamayın ve böyle bir uygulama ile değiştirmeyin. Böyle bir işlem kayıtlarınızın bozulmasına neden olur. Başka bir USB Sabit Sürücüyü formatladığınızda, eskisinin içeriği kaybolabilir. TV'nize kurduğunuz USB Sabit Sürücünün bilgisayarla birlikte kullanım için yeniden formatlanması gerekir.

USB Sabit Sürücüyü biçimlendirmek için...

1 - USB Sabit Sürücüyü

TV'deki USB bağlantılarından birine bağlayın.

Formatlama sırasında diğer USB bağlantı noktalarına başka bir USB cihazı bağlamayın.

2 - USB Sabit Sürücü ve TV'yi açın.

3 - TV bir dijital TV kanalına

ayarlandığında **||** (Duraklat) tuşuna basın.

Duraklatmaya çalışmak formatlamayı başlatacaktır.

Ekrandaki talimatları uygulayın.

4 - TV, USB Sabit Sürücüyü uygulamaları depolamak için kullanmak isteyip istemediğinizi sorar; istiyorsanız soruyu olumlu şekilde yanıtlayın.

5 - USB Sabit Sürücü formatlandığında, sürücüyü devamlı bağlı bırakın.

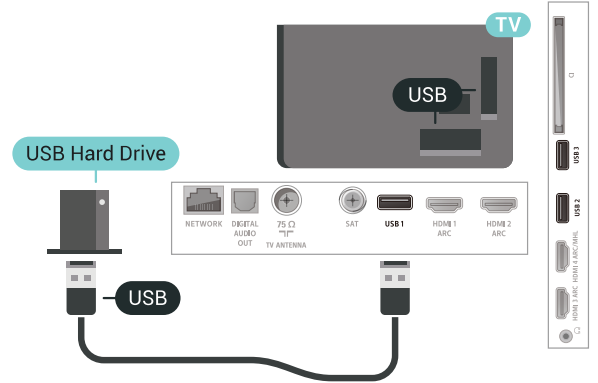

6.16

USB Klavye

Bağlanın

TV'de metin girmek için bir USB klavye (USB-HID türü) bağlayın.

Bağlamak için USB bağlantılarından birini kullanın.



Yapılandırma

Klavyeyi kurma

USB klavyeyi kurmak için TV'yi açın ve USB klavyeyi TV'deki USB bağlantılarından birine bağlayın. TV klavyeyi ilk kez algıladığında klavye düzeninizi seçebilir ve seçiminizi test edebilirsiniz. Önce Kiril veya Yunan alfabesi klavye düzeni seçerseniz ikincil bir Latin alfabesi klavye düzeni seçebilirsiniz.

Bir düzen seçildiğinde klavye düzeni ayarını değiştirmek için...

- 1 - **⚙️** tuşuna basın, **Tüm Ayarlar**'ı seçin ve **Tamam** tuşuna basın.
- 2 - Menüye girmek için **Genel Ayarlar** ögesini seçin ve **➤** (sağ) tuşuna basın.
- 3 - Klavye kurulumunu başlatmak için **USB Klavye Ayarları**'nı seçin.

Özel Tuşlar

Metin girme tuşları

- Enter tuşu = Tamam
- Backspace = imleçten önceki karakteri siler
- Ok tuşları = metin alanı içinde gezinmeyi sağlar
- Klavye düzenleri arasında geçiş yapmak için ikincil bir düzen ayarlanmışsa **Ctrl + Ara çubuğu** tuşlarına aynı anda basın.

Uygulamalar ve İnternet sayfaları için tuşlar

- Tab ve Shift + Tab = Sonraki ve Önceki
- Home = sayfanın en başına gider
- End = sayfanın en sonuna gider
- Page Up = bir üst sayfaya gider
- Page Down = bir alt sayfaya gider
- + = bir adım yakınlaştırır
- - = bir adım uzaklaştırır
- * = web sayfasını ekran genişliğine sığdırır

6.17

USB Flash Sürücü

Bağlı bir USB flash sürücüdeki fotoğraflarınızı görüntüleyebilir veya müzik ve video dosyalarınızı oynatabilirsiniz.

TV açıkken TV'deki USB bağlantılarından birine bir USB flash sürücü takın.

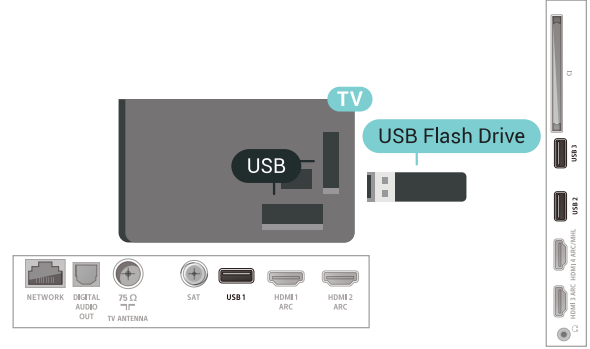

TV flash sürücüyü algılar ve sürücünün içeriğini gösteren bir liste açar.

İçerik listesi otomatik olarak görüntülenmezse **➡** **SOURCES** tuşuna basın ve **USB** ögesini seçin.

USB flash sürücü içeriğini izlemeyi durdurmak için **TV EXIT** tuşuna basın veya başka bir etkinlik seçin.

USB flash sürücüyü istediğiniz zaman çekerek çıkarabilirsiniz.

USB flash sürücüden içerik izleme veya oynatma hakkında daha fazla bilgi için **Yardım**'da **Anahtar Kelimeler** ögesini seçin ve **Fotoğraflar, Videolar ve Müzik** konusuna bakın.

6.18

Fotoğraf Makinesi

Dijital fotoğraf makinenizdeki fotoğrafları görüntülemek için fotoğraf makinesini doğrudan TV'ye bağlayabilirsiniz.

Bağlamak için TV'deki USB bağlantılarından birini kullanın. Kamerası bağlantıyı tamamladıktan sonra açın.

İçerik listesi otomatik olarak görüntülenmezse **➡** **SOURCES** tuşuna basın ve **USB** ögesini seçin.

Fotoğraf makinesinin içeriği PTP (Fotoğraf Aktarım Protokolü) ile aktaracak şekilde ayarlanması gerekebilir. Dijital fotoğraf makinesinin kullanım kılavuzuna başvurun.

Fotoğraf görüntüleme hakkında daha fazla bilgi için **Yardım**'da **Anahtar Kelimeler** ögesini seçin

ve Fotoğraflar, Videolar ve Müzik konusuna bakın.

6.19

Video kamera

HDMI

En iyi kalite için video kamerayı TV'ye bağlarken bir HDMI kablosu kullanın.

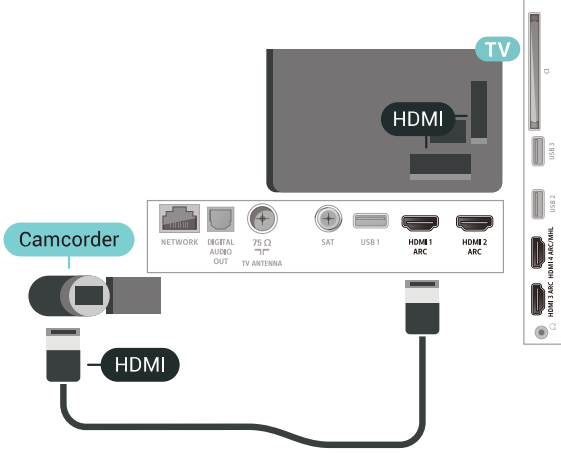

Ses Video Sağ-Sol / Scart

Video kameranızı bağlamak için HDMI, YPbPr veya SCART bağlantısı kullanabilirsiniz. Video kameranızda sadece Video (CVBS) ve Ses Sol/Sağ çıkışı varsa SCART bağlantısını kurmak için Video Ses Sol/Sağ - SCART adaptörü (ayrıca satılır) kullanın.

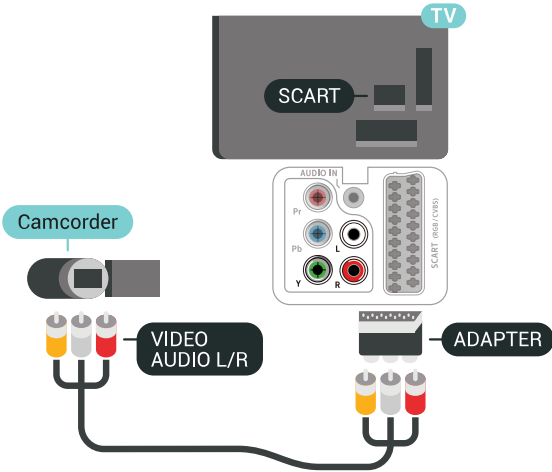

6.20

Bilgisayar

Bağlanın

Bilgisayarınızı TV'ye bağlayıp TV'yi PC monitörü olarak kullanabilirsiniz.

HDMI ile

Bir HDMI kablosu kullanarak bilgisayarı TV'ye bağlayın.

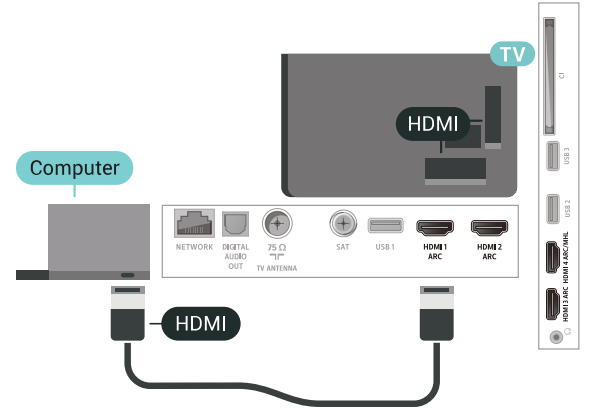

DVI - HDMI ile

Bunun yerine, PC'yi HDMI'ye bağlamak için bir DVI - HDMI adaptörü (ayrıca satılır) ve sesi TV'nin arkasındaki AUDIO IN Sol/Sağ bağlantısına bağlamak için bir Ses Sol/Sağ kablosu (mini jak 3,5 mm) kullanabilirsiniz.

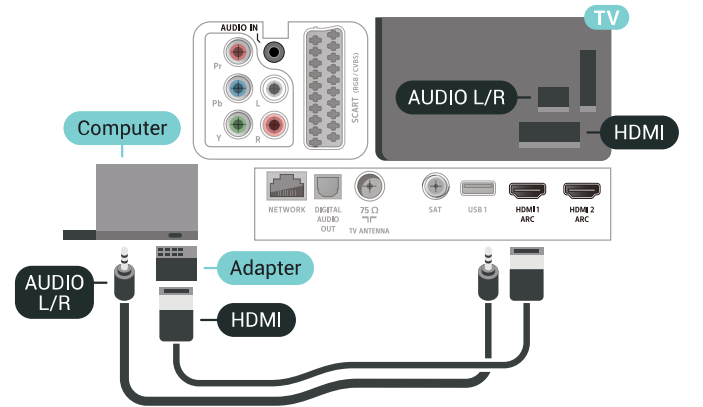

İdeal Ayar

Bir bilgisayar bağlarsanız Kaynak menüsünde bilgisayarın bağlı olduđu bağlantıya doğru cihaz türü adını vermenizi öneririz. Ardından Kaynak menüsünde **Bilgisayar**'a geçiş yaparsanız TV otomatik olarak ideal Bilgisayar ayarına sahip olur.

TV'yi ideal ayara getirmek için...

- 1 - **⚙** tuşuna basın, **Tüm Ayarlar**'ı seçin ve **Tamam** tuşuna basın.
- 2 - Menüye girmek için **Görüntü** öğesini seçin ve **➤** (sağ) tuşuna basın.
- 3 - **Gelişmiş >** **Bilgisayar** öğelerini seçin.
- 4 - **Açık** veya **Kapalı** öğesini seçin.
- 5 - Gerekirse **◀** (sol) tuşuna arka arkaya basarak menüyü kapatın.

Android TV'nizi bağlama

Ağ ve İnternet

Ev Ağı

Philips Android TV'nizin özelliklerinden tam olarak faydalanmak için TV'niz İnternete bağlı olmalıdır.

TV'yi yüksek hızlı bir İnternet bağlantısı ile bir ev ağına bağlayın. TV'nizi kablosuz olarak veya kablo ile ağ yönlendiricinize bağlayabilirsiniz.

Ağa Bağlan

Kablosuz Bağlantı

Gerekenler

TV'yi kablosuz olarak İnternet'e bağlamak için İnternet bağlantısı olan bir Wi-Fi yönlendirici gerekir.

Yüksek hızlı (geniş bant) İnternet bağlantısı kullanın.



Kablosuz bağlantı kurmak için...

- 1 - **⚙️** tuşuna basın, **Tüm Ayarlar**'ı seçin ve **Tamam** tuşuna basın.
- 2 - Menüye girmek için **Kablosuz ve Ağlar** ögesini seçin ve **➤** (sağ) tuşuna basın.
- 3 - **Kablolu veya Wi-Fi** > **Ağa Bağlan** ögelerini seçin.
- 4 - **Kablosuz** ögesini seçin.
- 5 - Bulunan ağlar listesinde kablosuz ağını seçin. Ağ adı gizlendiğinden ağınıza listede yer almıyorsa (yönlendiricinin SSID yayını kapatmışsınızdır), ağ adını kendiniz girmek için **Yeni Ağ Ekle**'yi seçin.
- 6 - Yönlendirici tipine bağlı olarak şifreleme anahtarınızı - WEP, WPA veya WPA2 - girin. Bu ağı şifreleme anahtarını önceden girdiyeniz bağlantıyı hemen kurmak için **Tamam** ögesini seçebilirsiniz.
- 7 - Bağlantı başarıyla kurulduğunda bir mesaj görüntülenir.

Wi-Fi Açık/Kapalı

Bağlantıyı kurmaya çalışmadan önce Wi-Fi'nin açık

olduğundan emin olun...

- 1 - **⚙️** tuşuna basın, **Tüm Ayarlar**'ı seçin ve **Tamam** tuşuna basın.
- 2 - **Kablosuz ve Ağlar**'ı seçin ve **➤** (sağ) tuşuna basın.
- 3 - **Kablolu veya Wi-Fi** > **Wi-Fi Açık/Kapalı** ögelerini seçin.
- 4 - **Kapalıysa Açık** ögesini seçin ve **O** tuşuna basın.

WPS

Yönlendiricinizde WPS varsa ağ taraması yapmadan doğrudan yönlendiriciye bağlanabilirsiniz. Kablosuz ağıınızda WEP güvenlik şifreleme sistemi kullanan cihazlarınız varsa WPS kullanamazsınız.

- 1 - **⚙️** tuşuna basın, **Tüm Ayarlar**'ı seçin ve **Tamam** tuşuna basın.
- 2 - Menüye girmek için **Kablosuz ve Ağlar** ögesini seçin ve **➤** (sağ) tuşuna basın.
- 3 - **Kablolu veya Wi-Fi** > **Ağa Bağlan** ögelerini seçin.
- 4 - **WPS** ögesini seçin.
- 5 - Yönlendiriciye gidin, WPS düğmesine basın ve 2 dakika içinde TV'ye dönün.
- 6 - Bağlantıyı kurmak için **Bağlan** seçeneğini belirleyin.
- 7 - Bağlantı başarıyla kurulduğunda bir mesaj görüntülenir.

PIN Kodlu WPS

Yönlendiricinizde PIN kodlu WPS varsa ağ taraması yapmadan doğrudan yönlendiriciye bağlanabilirsiniz. Kablosuz ağıınızda WEP güvenlik şifreleme sistemi kullanan cihazlarınız varsa WPS kullanamazsınız.

- 1 - **⚙️** tuşuna basın, **Tüm Ayarlar**'ı seçin ve **Tamam** tuşuna basın.
- 2 - Menüye girmek için **Kablosuz ve Ağlar** ögesini seçin ve **➤** (sağ) tuşuna basın.
- 3 - **Kablolu veya Wi-Fi** > **Ağa Bağlan** ögelerini seçin.
- 4 - **PIN kodlu WPS** ögesini seçin.
- 5 - Ekranda gösterilen 8 basamaklı PIN kodunu yazın ve PC'nizdeki yönlendirici yazılımına girin. PIN kodunun yönlendirici yazılımında nereye girileceğini öğrenmek için yönlendirici kullanım kılavuzuna bakın.
- 6 - Bağlantıyı kurmak için **Bağlan** seçeneğini belirleyin.
- 7 - Bağlantı başarıyla kurulduğunda bir mesaj görüntülenir.

Problemler

Kablosuz ağ bulunamadı veya bozuk

- Yakınızdaki bulunan mikrodalga fırınlar, DECT telefonlar ve diğer Wi-Fi 802.11b/g/n cihazları kablosuz ağı bozabilir.
- Ağındaki güvenlik duvarlarının TV'nin kablosuz bağlantısına erişime izin verdiğinden emin olun.
- Kablosuz ağ evinizde düzgün çalışmıyorsa kablolu ağ kurmayı deneyin.

İnternet çalışmıyor

- Yönlendirici bağlantısında sorun yoksa yönlendiricinin İnternet bağlantısını kontrol edin.

PC ve İnternet bağlantısı yavaş

- İç mekanlardaki kapsama alanı, aktarım hızı ve sinyal kalitesi ile ilgili diğer faktörler hakkında bilgi edinmek için kablosuz yönlendiricinin kullanım kılavuzuna bakın.
- Yönlendiriciniz için yüksek hızlı (geniş bant) İnternet bağlantısı kullanın.

DHCP

- Bağlantı kurulamazsa yönlendiricinin DHCP (Dinamik Bilgisayar Yapılandırma Protokolü) ayarını kontrol edebilirsiniz. DHCP açılmalıdır.

Kablolu Bağlantı

Gerekenler

TV'yi İnternet'e bağlamak için İnternet bağlantısı olan bir ağ yönlendiricisi gerekir. Yüksek hızlı (geniş bant) İnternet bağlantısı kullanın.



- 1 - Yönlendiriciyi bir ağ kablosuyla (Ethernet kablosu) TV'ye bağlayın.
- 2 - Yönlendiricinin açık olduğundan emin olun.
- 3 - tuşuna basın, **Tüm Ayarlar**'i seçin ve **Tamam** tuşuna basın.
- 4 - Menüye girmek için **Kablosuz ve Ağlar** öğesini seçin ve (sağ) tuşuna basın.
- 5 - **Kablolu veya Wi-Fi** > **Ağa Bağlan** öğelerini seçin.
- 6 - **Kablolu** öğesini seçin. TV sürekli olarak ağ bağlantısı arar.
- 7 - Bağlantı başarıyla kurulduğunda bir mesaj görüntülenir.

Bağlantı kurulamazsa yönlendiricinin DHCP ayarını kontrol edebilirsiniz. DHCP açılmalıdır.

**EMC kurallarına uygunluk için blendajlı FTP Cat. 5E Ethernet kablosu kullanın.

Ağ Ayarları

Ağ Ayarlarını Görüntüle

Tüm geçerli ağ ayarlarını burada görüntüleyebilirsiniz. IP ve MAC adresi, sinyal gücü, hız, şifreleme yöntemi vb.

Geçerli ağ ayarlarını görüntülemek için...

- 1 - tuşuna basın, **Tüm Ayarlar**'i seçin ve **Tamam** tuşuna basın.
- 2 - Menüye girmek için **Kablosuz ve Ağlar** öğesini seçin ve (sağ) tuşuna basın.
- 3 - **Kablolu veya Wi-Fi** > **Ağ Ayarlarını Görüntüle** öğelerini seçin.
- 4 - Gerekirse (sol) tuşuna arka arkaya basarak menüyü kapatın.

Ağ Yapılandırma

İleri düzey bir kullanıcıysanız ve ağınıza statik IP adresleme ile kurmak istiyorsanız TV'yi **Statik IP**'ye ayarlayın.

TV'yi Statik IP'ye ayarlamak için...

- 1 - tuşuna basın, **Tüm Ayarlar**'i seçin ve **Tamam** tuşuna basın.
- 2 - Menüye girmek için **Kablosuz ve Ağlar** öğesini seçin ve (sağ) tuşuna basın.
- 3 - **Kablolu veya Wi-Fi** > **Ağ Yapılandırma** öğesini seçin ve **OK** tuşuna basın.
- 4 - **Statik IP Yapılandırması**'ni etkinleştirmek için **Statik IP** öğesini seçip **OK** tuşuna basın.
- 5 - **Statik IP Yapılandırması** öğesini seçin ve bağlantıyı yapılandırın.
- 6 - **IP Adresi**, **Ağ maskesi**, **Ağ geçidi**, **DNS 1** veya **DNS 2** numaralarını ayarlayabilirsiniz.
- 7 - Gerekirse (sol) tuşuna arka arkaya basarak menüyü kapatın.

Wi-Fi (WoWLAN) ile Aç

TV Bekleme modunda olduğunda bu TV'yi akıllı telefon veya tabletinizden açabilirsiniz. **Wi-Fi (WoWLAN)** ile **Aç** öğesi açılmalıdır.

WoWLAN'ı açmak için...

- 1 - tuşuna basın, **Tüm Ayarlar**'i seçin ve **Tamam** tuşuna basın.
- 2 - Menüye girmek için **Kablosuz ve Ağlar** öğesini seçin ve (sağ) tuşuna basın.

- 3 - **Kablolu veya Wi-Fi > Wi-Fi (WoWLAN) ile Aç** öğelerini seçin.
- 4 - **Açık** öğesini seçin.
- 5 - Gerekirse **◀ (sol)** tuşuna arka arkaya basarak menüyü kapatın.

Wi-Fi bağlantısını açma

TV'nizin Wi-Fi bağlantısını açabilirsiniz.

Wi-Fi bağlantısını açmak için...

- 1 - **⚙️** tuşuna basın, **Tüm Ayarlar**'ı seçin ve **Tamam** tuşuna basın.
- 2 - Menüye girmek için **Kablosuz ve Ağlar** öğesini seçin ve **➤ (sağ)** tuşuna basın.
- 3 - **Kablolu veya Wi-Fi > Wi-Fi Açık/Kapalı** öğelerini seçin.
- 4 - **Açık** öğesini seçin.
- 5 - Gerekirse **◀ (sol)** tuşuna arka arkaya basarak menüyü kapatın.

Dijital Ortam İşleyici - DMR

Ortam dosyalarınızı TV'nizde oynatamıyorsanız Dijital Ortam İşleyici'nin açık olduğundan emin olun. Fabrika ayarı olarak DMR, açıktır.

DMR'yi açmak için...

- 1 - **⚙️** tuşuna basın, **Tüm Ayarlar**'ı seçin ve **Tamam** tuşuna basın.
- 2 - Menüye girmek için **Kablosuz ve Ağlar** öğesini seçin ve **➤ (sağ)** tuşuna basın.
- 3 - **Kablolu veya Wi-Fi > Digital Media Renderer - DMR** öğelerini seçin.
- 4 - **Açık** öğesini seçin.
- 5 - Gerekirse **◀ (sol)** tuşuna arka arkaya basarak menüyü kapatın.

Wi-Fi Smart Screen

Akıllı telefonunuzda veya tabletinizde Philips TV Remote App ile dijital TV kanallarını izlemek için Wi-Fi Smart Screen'i açmalısınız. Bazı şifreli kanallar mobil cihazınızda mevcut olmayabilir.

Wi-Fi Smart Screen'i açmak için...

- 1 - **⚙️** tuşuna basın, **Tüm Ayarlar**'ı seçin ve **Tamam** tuşuna basın.
- 2 - Menüye girmek için **Kablosuz ve Ağlar** öğesini seçin ve **➤ (sağ)** tuşuna basın.
- 3 - **Kablolu veya Wi-Fi > Wi-Fi Smart Screen** öğelerini seçin.
- 4 - **Açık** öğesini seçin.
- 5 - Gerekirse **◀ (sol)** tuşuna arka arkaya basarak menüyü kapatın.

TV Ağı Adı

Ev ağınızda birden fazla TV varsa TV'ye özel bir ad verebilirsiniz.

TV adını değiştirmek için...

- 1 - **⚙️** tuşuna basın, **Tüm Ayarlar**'ı seçin ve **Tamam** tuşuna basın.
- 2 - Menüye girmek için **Kablosuz ve Ağlar** öğesini seçin ve **➤ (sağ)** tuşuna basın.
- 3 - **Kablolu veya Wi-Fi > TV Ağı Adı** öğelerini seçin.
- 4 - Uzaktan kumanda klavyesini kullanarak adı girin.
- 5 - İşlemi bitirmek için **✓** öğesini seçin.
- 6 - Gerekirse **◀ (sol)** tuşuna arka arkaya basarak menüyü kapatın.

TV Ağı Adı

Ev ağınızda birden fazla TV varsa TV'ye özel bir ad verebilirsiniz.

TV adını değiştirmek için...

- 1 - **⚙️** tuşuna basın, **Tüm Ayarlar**'ı seçin ve **Tamam** tuşuna basın.
- 2 - Menüye girmek için **Kablosuz ve Ağlar** öğesini seçin ve **➤ (sağ)** tuşuna basın.
- 3 - **Kablolu veya Wi-Fi > TV Ağı Adı** öğelerini seçin.
- 4 - Ekran klavyesiyle adı girin.
- 5 - İşlemi bitirmek için **✓** öğesini seçin.
- 6 - Gerekirse **◀ (sol)** tuşuna arka arkaya basarak menüyü kapatın.

İnternet Belleğini Sil

İnternet Belleğini Sil ile Philips sunucu kaydı ve ebeveyn kontrolü ayarlarınızı, video mağazası uygulaması oturum açma bilgilerinizi, tüm Philips Uygulama Galerisi favorilerini, İnternet yer imlerini ve geçmiş silersiniz. Etkileşimli MHEG uygulamaları TV'nizde tanımlama bilgilerini de kaydedebilir. Bu dosyalar da silinir.

İnternet belleğini silmek için...

- 1 - **⚙️** tuşuna basın, **Tüm Ayarlar**'ı seçin ve **Tamam** tuşuna basın.
- 2 - Menüye girmek için **Kablosuz ve Ağlar** öğesini seçin ve **➤ (sağ)** tuşuna basın.
- 3 - **Kablolu veya Wi-Fi > İnternet Belleğini Sil** öğelerini seçin.
- 4 - Onaylamak için **Tamam** tuşuna basın.
- 5 - Gerekirse **◀ (sol)** tuşuna arka arkaya basarak menüyü kapatın.

Dosya Paylaşımı

TV, bilgisayarınız veya akıllı telefonunuz gibi kablosuz ağdaki diğer cihazlara bağlanabilir. Microsoft Windows veya Apple OS X işletim sistemli bir bilgisayar kullanabilirsiniz.

Bilgisayarınızdaki fotoğraf, müzik ve video dosyalarını bu TV'de açabilirsiniz. DLNA onaylı yeni herhangi bir ortam sunucusu yazılımı kullanın.

7.2

Google Hesabı

Oturum Aç



Philips Android TV'nizin özelliklerinden tam olarak faydalanmak için Google Hesabınız ile Google'da oturum açabilirsiniz.

Oturum açarak favori oyunlarınızı telefon, tablet ve TV'de oynayabilirsiniz. Ayrıca, TV giriş ekranınızda özelleştirilmiş video ve müzik önerileri ile YouTube, Google Play ve diğer uygulamalara erişim elde edersiniz.

Oturum Aç

TV'nizde Google'da oturum açmak için var olan **Google Hesabınızı** kullanın. Bir Google Hesabı, e-posta adresi ile paroladan oluşur. Henüz Google Hesabınız yoksa oluşturmak için bilgisayarınızı veya tabletinizi kullanın (accounts.google.com). Google Play ile oyun oynamak için bir Google+ profiliniz olmalıdır. İlk TV kurulumu sırasında oturum açmadıysanız daha sonra oturum açabilirsiniz.

TV kurulumunu yaptıktan sonra oturum açmak için...



- 1 -  tuşuna basın, **Tüm Ayarlar**'ı seçin ve **Tamam** tuşuna basın.
- 2 - **Android Ayarları** öğesini seçip **OK** tuşuna basın.
- 3 -  (aşağı) tuşuna basın ve **Kişisel > Hesap ekle** öğesini seçip **OK** tuşuna basın.
- 4 - **OTURUM AÇ** öğesinin üzerindeyken **OK** tuşuna basın.
- 5 - Ekran klavyesini kullanarak e-posta adresinizi girin ve **Tamam** tuşuna basın.
- 6 - Parolanızı girin ve oturum açmak üzere aynı **OK** tuşuna basın.
- 7 - Gerekirse  (sol) tuşuna arka arkaya basarak menüyü kapatın.

Başka bir Google Hesabı ile oturum açmak istiyorsanız önce oturumunuzu kapatın ve sonra diğer hesap ile oturum açın.

Android Ayarları

Birkaç Android ayarını veya bilgisini ayarlayabilir ya da görüntüleyebilirsiniz. TV'nizde yüklü uygulamaların listesini ve bunlar için gereken depolama alanını bulabilirsiniz. Sesli Arama ile kullanmak istediğiniz dili ayarlayabilirsiniz. Uygulamaların konumunuzu kullanmasına izin vermek için ekran klavyesini yapılandırabilirsiniz. Farklı Android ayarlarını keşfedin. Bu ayarlar hakkında daha fazla bilgi için www.support.google.com/androidtv adresine gidebilirsiniz.

Bu ayarları açmak için...

- 1 -  tuşuna basın, **Tüm Ayarlar**'ı seçin ve **Tamam** tuşuna basın.
- 2 - **Android Ayarları** öğesini seçin.
- 3 - Farklı Android ayarlarını keşfedin.
- 4 - Gerekirse  **BACK** tuşuna basarak menüyü kapatın.

7.3

Philips Uygulama Galerisi



Philips Uygulamaları

Philips tarafından seçilen uygulamaları kullanmak üzere TV'yi İnternete bağlayın. **Philips Uygulama Galerisi** uygulamaları TV için özel olarak geliştirilmiştir. Uygulama Galerisi uygulamalarını indirip yüklemek ücretsizdir.

Philips Uygulama Galerisi uygulama koleksiyonu, ülke veya bölgeye göre farklılık gösterebilir.

Bazı Uygulama Galerisi uygulamaları, TV'nize önceden yüklenmiştir. Uygulama Galerisi'nden başka uygulamalar yüklemek için **Kullanım Şartları**'nı kabul etmeniz istenir. **Gizlilik Ayarları**'nı tercihinize göre ayarlayabilirsiniz.

Uygulama Galerisi'nden bir uygulama yüklemek için...



- 1 -  **HOME** tuşuna basın.
- 2 - Aşağı kaydırıp  **Philips Koleksiyonu >**  **Uygulama Galerisi** öğesini seçin ve **Tamam**'a basın.
- 3 - Bir uygulama simgesi seçip **Tamam**'a basın.
- 4 - **Kur'u** seçin ve **OK** tuşuna basın.

Kullanım Koşulları

Philips Uygulama Galerisi uygulamalarını yüklemek ve kullanmak için **Kullanım Şartları**'nı kabul etmelisiniz. İlk TV kurulumu sırasında bu şartları kabul etmediyseniz daha sonra kabul edebilirsiniz. **Kullanım Şartları**'nı kabul ettiğiniz andan itibaren bazı uygulamalar anında kullanılabilir hale gelir ve diğer

uygulamaları yüklemek üzere Philips Uygulama Galerisi'ne göz atabilirsiniz.

TV kurulumunu yaptıktan sonra Kullanım Şartları'nı kabul etmek için...



- 1 -  HOME tuşuna basın ve Uygulama Galerisi'ni açmak üzere Philips Koleksiyonu > Uygulama Galerisi ögesini seçip OK tuşuna basın.
- 2 - Kullanım Şartları'nı seçip Tamam tuşuna basarak okuyabilirsiniz.
- 3 - Kabul Et'i seçin ve OK tuşuna basın. Bu onayı geri alamazsınız.
- 4 - Menüyu kapatmak için  BACK tuşuna basın.

Gizlilik Ayarları

Philips Uygulama Galerisi uygulamaları için bazı gizlilik ayarları belirleyebilirsiniz.

- Teknik istatistiklerin Philips'e gönderilmesine izin verebilirsiniz.
- Kişisel önerilere izin verebilirsiniz.
- Tanımlama bilgilerine izin verebilirsiniz.
- 18+ yaş sınırı olan uygulamalar için Çocuk Kilidi'ni açabilirsiniz.

Philips Uygulama Galerisi gizlilik ayarlarını belirlemek için...



- 1 -  HOME tuşuna basın ve Uygulama Galerisi'ni açmak üzere Philips Koleksiyonu > Uygulama Galerisi ögesini seçip OK tuşuna basın.
- 2 - Gizlilik İlkesi'ni seçip OK düğmesine basın.
- 3 - Her bir ayarı seçin ve izin vermek ya da izni kaldırmak için OK düğmesine basın. Her bir ayarın ayrıntılarını okuyabilirsiniz.
- 4 - Menüyu kapatmak için  BACK tuşuna basın.

7.4

Android Ayarları

Birkaç Android ayarını veya bilgisini ayarlayabilir ya da görüntüleyebilirsiniz. TV'nizde yüklü uygulamaların listesini ve bunlar için gereken depolama alanını bulabilirsiniz. Sesli Arama ile kullanmak istediğiniz dili ayarlayabilirsiniz. Uygulamaların konumunuzu kullanmasına izin vermek için ekran klavyesini yapılandırabilirsiniz. Farklı Android ayarlarını keşfedin. Bu ayarlar hakkında daha fazla bilgi için www.support.google.com/androidtv adresine gidebilirsiniz.

Bu ayarları açmak için...

- 1 -  tuşuna basın, Tüm Ayarlar'ı seçin ve Tamam tuşuna basın.
- 2 - Android Ayarları ögesini seçin.
- 3 - Farklı Android ayarlarını keşfedin.
- 4 - Gerekirse  BACK tuşuna basarak menüyü kapatın.

7.5

Ana Menü

Ana Menü Hakkında

Android TV'nin avantajlarından yararlanmak için TV'yi İnternet'e bağlayın.

Android akıllı telefonunuzda veya tabletinizde olduğu gibi Ana menü TV'nizin merkezidir. Ana menüden herhangi bir uygulamayı başlatabilir, TV kanalı açabilir, film kiralayabilir, web sitesi açabilir veya bağlı cihaza geçebilirsiniz. TV'nizin kurulumuna ve ülkenize bağlı olarak Ana menüde farklı öğeler bulunabilir.

Ana menü sıralar halinde düzenlenmiştir...

Öneriler

İlk sırada popüler videolar, video klipler veya İnternet hitleri önerilir. Kişisel izleme alışkanlıklarınızı temel alan önerilere izin vermek için Kullanım Şartları'nda Gizlilik ayarlarını yapılandırabilirsiniz.

Philips Koleksiyonu

Bu satır, Uygulamalar'dan gelen önerileri içerir.

Uygulamalar

Uygulamalar sırasında TV ile birlikte gelen ve Google Play Store'dan indirdiğiniz tüm uygulamalar bulunur. Bu sırada TV İzleme, Kaynaklar ve Ortam gibi TV uygulamalarını da bulabilirsiniz. Son başlattığınız uygulamalar sıranın başında görünür.

Oyunlar

Buradan TV'de oyun başlatabilirsiniz. Bir oyun indirdiğinizde bu sırada görünür.



Ayarlar

Buradan çeşitli ayarları açabilirsiniz. Ancak tüm ayarları bulmak istiyorsanız  tuşuna basın ve Tüm Ayarlar ögesini seçin. Yardım ögesini de buradan açabilirsiniz.

Ayrıca bkz. www.support.google.com/androidtv

Ana Menüyü Açma

Ana menüyü açmak ve bir öğe açmak için...

- 1 -  HOME tuşuna basın.
- 2 - Bir öğe seçin ve bu öğeyi açmak ya da başlatmak için Tamam tuşuna basın.
- 3 - Hiçbir şeyi başlatmadan Ana menüyü kapatmak için  BACK tuşuna basın.

Arama ve Sesli Arama

İnternette video, müzik veya diğer öğeleri Ana menüdeki  simgesiyle arayabilirsiniz. Konuşma özelliğini kullanabilir veya aradığınız öğeyi yazabilirsiniz.

Sınırlandırılmış Profil

TV'yi sınırlandırılmış bir profile geçirerek bazı uygulamaların kullanımını sınırlandırabilirsiniz. Bu sınırlandırılmış profil, yalnızca seçtiğiniz uygulamaların kullanılmasına izin verir. Bu profilden yalnızca bir PIN kodu ile çıkabilirsiniz.

Sınırlandırılmış profile geçirilen TV ile şunları yapamazsınız:

- İzin verilmiyor olarak işaretlenen uygulamaları bulamaz veya açamazsınız
- Google Play Mağazasına erişemezsiniz
- Google Play Filmler ve TV ile Google Play Oyunlar üzerinden satın alma gerçekleştiremezsiniz
- Google oturumunu kullanmayan üçüncü taraf uygulamalarını kullanamazsınız

Sınırlandırılmış profile geçirilen TV ile şunları yapabilirsiniz:

- Google Play Filmler ve TV'den kiralanmış veya satın alınmış olan içeriği izleyebilirsiniz
- Google Play Oyunlar'dan satın alınmış ve yüklenmiş oyunları oynayabilirsiniz
- Şu ayarlara erişebilirsiniz: Wi-Fi ağı, Konuşma ve Erişilebilirlik
- Bluetooth aksesuarları

TV üzerindeki Google Hesabı oturumu açık olarak kalır. Sınırlandırılmış bir profili kullanmak Google Hesabını değiştirmez.

Uygulamalar

Uygulamalar Hakkında

Yüklenen tüm uygulamaları Ana menünün  Uygulamalar bölümünde bulabilirsiniz.

Akıllı telefon veya tabletinizdeki uygulamalar gibi TV'nizdeki uygulamalar da zengin bir TV deneyimi için özel işlevler sunar. YouTube, oyunlar, video mağazaları veya hava durumu tahminleri (ve diğerleri) gibi uygulamalar. İnternette gezinmek için İnternet uygulamasını kullanabilirsiniz.

Uygulamalar Philips Uygulama Galerisi veya Google Play™ Mağazası'ndan gelebilir. Başlangıç için bazı pratik uygulamalar TV'nize önceden yüklenmiştir.

Philips Uygulama Galerisinden veya Google Play Mağazası'ndan uygulamaları yüklemek için TV İnternete bağlı olmalıdır. Uygulama Galerisi'ndeki uygulamaları kullanmak için Kullanım Şartları'nı kabul etmelisiniz. Google Play uygulamalarını ve Google Play Mağazası'nı kullanmak için bir Google Hesabı ile oturum açmalısınız.

Google Play



Filmler ve TV

Google Play Filmler ve TV ile TV'de izlemek üzere film ve TV programlarını kiralayabilir veya satın alabilirsiniz.



Gerekenler

- TV'niz İnternete bağlı olmalıdır
- TV'de Google Hesabınız ile oturum açmalısınız
- Film ve TV programlarını satın almak için Google Hesabınıza kredi kartı eklemelisiniz





Bir film veya TV programı kiralamak veya satın almak için...



- 1 -  HOME tuşuna basın.
- 2 - Aşağı kaydırıp  Uygulamalar > Google Play Filmler ve TV öğesini seçin ve OK tuşuna basın.
- 3 - Bir filmi veya TV programını seçip Tamam tuşuna basın.
- 4 - İsteddiğiniz satın almayı seçin ve Tamam tuşuna basın. Satın alma prosedürüne yönlendirilirsiniz.

Kiralanan veya satın alınan bir filmi ya da TV programını izlemek için...

- 1 -  HOME tuşuna basın.
- 2 - Aşağı kaydırıp  Uygulamalar > Google Play

Filmler ve TV öğesini seçin ve OK tuşuna basın.
3 - Uygulamada kitaplığınızdaki filmi veya TV programını seçin, başlığı seçin ve OK düğmesine basın.

4 - Uzaktan kumanda üzerindeki  (durdur),  (duraklat),  (geri sar) veya  (ileri sar) tuşlarını kullanabilirsiniz.

5 - Filmler ve TV uygulamasını durdurmak için  BACK tuşuna art arda basın veya  TV EXIT tuşuna basın.

Bazı Google Play ürün ve özellikleri tüm ülkelerde kullanılamaz.

support.google.com/androidtv adresinden daha fazla bilgi edinebilirsiniz

Müzik





Google Play Müzik ile favori şarkılarınızı TV'de çalabilirsiniz.

Google Play Müzik ile bilgisayarınızda veya mobil cihazınızda yeni şarkılar satın alabilirsiniz. Bunun yerine, TV'nizde Google Play Müzik aboneliği olan All Access'e kaydolabilirsiniz. Alternatif olarak, bilgisayarınızda depolanan sahip olduğunuz şarkıları çalabilirsiniz.

Gerekenler

- TV'niz İnternete bağlı olmalıdır
- TV'de Google Hesabınız ile oturum açmalısınız
- Bir müzik aboneliği almak için Google Hesabınıza kredi kartı eklemelisiniz

Google Play Müzik'i başlatmak için...

- 1 -  HOME tuşuna basın.
- 2 - Aşağı kaydırıp  Uygulamalar > Google Play Müzik öğesini seçin ve OK tuşuna basın.
- 3 - İsteddiğiniz müziği seçin ve Tamam tuşuna basın.
- 4 - Müzik uygulamasını durdurmak için  BACK tuşuna art arda basın veya  TV EXIT tuşuna basın.

Bazı Google Play ürün ve özellikleri tüm ülkelerde kullanılamaz.

support.google.com/androidtv adresinden daha fazla bilgi edinebilirsiniz

Oyunlar

Google Play Oyunlar ile TV'de oyun oynayabilirsiniz. Bunu çevrimiçi veya çevrimdışı olarak gerçekleştirebilirsiniz.

Arkadaşlarınızın hangi oyunları oynadığını görebilir veya oyuna katılıp rekabet edebilirsiniz. Başarılarınızı izleyebilir veya kaldığınız yerden başlayabilirsiniz.





Gerekenler

- TV'niz İnternete bağlı olmalıdır

- TV'de Google Hesabınız ile oturum açmalısınız
- Yeni oyun satın almak için Google Hesabınıza kredi kartı eklemelisiniz

Yeni oyun uygulamalarını seçip TV'nize yüklemek için Google Play Oyunlar uygulamasını başlatın. Bazı oyunlar ücretsizdir. Bir oyunu oynamak için gamepad gerekiyorsa bir mesaj görüntülenir.

Bir Google Play Oyununu başlatmak veya durdurmak için...

- 1 -  HOME tuşuna basın.
- 2 - Aşağı kaydırıp  Uygulamalar > Google Play Oyunlar öğesini seçin ve OK tuşuna basın.
- 3 - Oynayacağınız oyunu veya yükleyeceğiniz yeni bir oyunu seçip Tamam tuşuna basın.
- 4 - İşlemi tamamladığınızda,  BACK tuşuna art arda basın veya  EXIT tuşuna basın ya da uygulamayı kendine ait çıkış/durdurma düğmesiyle durdurun.

Yüklediğiniz oyunlar ayrıca Ana menüdeki  Oyunlar satırında da görünür

Bazı Google Play ürün ve özellikleri tüm ülkelerde kullanılamaz.

support.google.com/androidtv adresinden daha fazla bilgi edinebilirsiniz





Google Play Store

Google Play Mağazası'ndan yeni uygulamalar indirebilir ve yükleyebilirsiniz. Bazı uygulamalar ücretsizdir.

Gerekenler

- TV'niz İnternete bağlı olmalıdır
- TV'de Google Hesabınız ile oturum açmalısınız
- Uygulama satın almak için Google Hesabınıza kredi kartı eklemelisiniz



Yeni bir uygulama yüklemek için...



- 1 -  HOME tuşuna basın.
- 2 - Aşağı kaydırıp  Uygulamalar > Google Play Mağazası öğesini seçin ve OK tuşuna basın.
- 3 - İndirmek istediğiniz uygulamayı seçin ve Tamam tuşuna basın.
- 4 - Google Play Mağazası'nı kapatmak için  BACK tuşuna art arda basın veya  EXIT tuşuna basın.

Ebeveyn denetimleri

Google Play Mağazası'nda kullanıcıların/satın alanların yetişkinlik düzeyine göre uygulamaları gizleyebilirsiniz. Yetişkinlik düzeyini seçmek veya değiştirmek için bir PIN kodu girmeniz gerekir.

Ebeveyn kontrolünü ayarlamak için...

- 1 -  HOME tuşuna basın.
- 2 - Ekranda aşağı inip  Uygulamalar > Google Play Store öğesini seçin ve OK düğmesine basın.

- 3 - Ayarlar > Ebeveyn denetimleri öğelerini seçin.
- 4 - İsteddiğiniz yetişkinlik düzeyini seçin.
- 5 - İstendiğinde PIN kodunu girin.
- 6 - Google Play Store'u kapatmak için  BACK tuşuna art arda basın veya  EXIT tuşuna basın.

Bazı Google Play ürün ve özellikleri tüm ülkelerde kullanılamaz.

support.google.com/androidtv adresinden daha fazla bilgi edinebilirsiniz

Ödemeler

TV üzerinden Google Play'de ödeme yapmak için Google Hesabınıza bir ödeme biçimi (kredi kartı) eklemelisiniz (ABD dışında). Bir film veya TV programı satın aldığınızda, ücret bu kredi kartına yansıtılır.

Kredi kartı eklemek için...





- 1 - Bilgisayarınızda accounts.google.com adresine gidin ve TV'de Google Play ile kullanacağınız Google Hesabı ile oturum açın.
- 2 - Google Hesabınıza bir kart eklemek için wallet.google.com adresine gidin.
- 3 - Kredi kartı verilerinizi girin, koşul ve şartları kabul edin.

8.3

Bir Uygulamayı Başlatma veya Durdurma

Ana menüden bir uygulamayı başlatabilirsiniz.

Bir uygulamayı başlatmak için...

- 1 -  HOME tuşuna basın.
- 2 -  Uygulamalar 'a kaydırıp istediğiniz uygulamayı seçin ve Tamam tuşuna basın.
- 3 - Bir uygulamayı durdurmak için  BACK tuşuna basın veya  EXIT tuşuna basın ya da uygulamayı kendine ait çıkış/durdurma düğmesiyle durdurun.

8.4

Uygulamaları Kilitleme

Uygulama Kilitleri Hakkında

Çocuklar için uygun olmayan uygulamaları kilitleyebilirsiniz. Uygulama Galerisi'ndeki 18+ yaş sınırı olan uygulamaları kilitleyebilir veya Ana menüde bir sınırlandırılmış profil ayarlayabilirsiniz.

18+

18+ uygulama kilidi, bir 18+ yaş sınırı olan uygulamayı başlatmayı denediğinizde PIN kodu ister. Bu kilit

yalnızca Philips Uygulama Galerisi'ndeki 18+ yaş sınırı olan uygulamalar için geçerlidir.

Sınırlandırılmış profil

Ana menü için yalnızca izin verdiğiniz uygulamaların kullanılabilir olacağı bir sınırlandırılmış profil ayarlayabilirsiniz. Sınırlandırılmış profili ayarlamak ve bu profile geçiş yapmak için bir PIN kodu girmeniz gerekir.

Google Play Mağazası - Yetişkinlik



Google Play Mağazası'nda kullanıcıların/satın alanların yetişkinlik düzeyine göre uygulamaları gizleyebilirsiniz. Yetişkinlik düzeyini seçmek veya değiştirmek için bir PIN kodu girmeniz gerekir. Yetişkinlik düzeyi, hangi uygulamaların yüklenebileceğini belirler.

Daha fazla bilgi için Yardım'da Anahtar Kelimeler ögesini seçin ve Google Play Store konusuna bakın.

18+ yaş sınırı olan uygulamaları kilitleme

Philips Uygulama Galerisi'ndeki 18+ yaş sınırı olan uygulamaları kilitleyebilirsiniz. Bu ayar, Philips Uygulama Galerisi Gizlilik Ayarları'ndaki 18+ ayarını denetler.

18+ yaş sınırı olan uygulamaları kilitlemek için...

- 1 -  tuşuna basın, Tüm Ayarlar'ı seçin ve Tamam tuşuna basın.
- 2 - Çocuk Kilidi ögesini seçin, ardından Uygulama Kilidi ögesini seçin.
- 3 - Açık ögesini seçin.
- 4 - Gerekirse  (sol) tuşuna arka arkaya basarak menüyü kapatın.

Sınırlandırılmış Profil

Sınırlandırılmış Profil Hakkında

TV'yi sınırlandırılmış bir profile geçirerek bazı uygulamaların kullanımını sınırlandırabilirsiniz. Ana menü yalnızca izin verdiğiniz uygulamaları gösterir. Sınırlandırılmış profilden çıkmak için bir PIN koduna ihtiyacınız vardır.

Sınırlandırılmış profile geçirilen TV ile şunları yapamazsınız:

- İzin verilmiyor olarak işaretlenen uygulamaları bulamaz veya açamazsınız
- Google Play Mağazasına erişemezsiniz
- Google Play Filmler ve TV ile Google Play Oyunlar üzerinden satın alma gerçekleştiremezsiniz
- Google oturumunu kullanmayan üçüncü taraf

uygulamalarını kullanamazsınız





Sınırlandırılmış profile geçirilen TV ile şunları yapabilirsiniz:

- Google Play Filmler ve TV'den kiralanmış veya satın alınmış olan içeriği izleyebilirsiniz
- Google Play Oyunlar'dan satın alınmış ve yüklenmiş oyunları oynayabilirsiniz
- Şu ayarlara erişebilirsiniz: Wi-Fi ağı, Konuşma ve Erişilebilirlik
- Bluetooth aksesuarları

TV üzerindeki Google Hesabı oturumu açık olarak kalır. Sınırlandırılmış bir profili kullanmak Google Hesabını değiştirmez.

Ayarlama

Sınırlandırılmış profili ayarlamak için...





- 1 -  tuşuna basın, Tüm Ayarlar'ı seçin ve Tamam tuşuna basın.
- 2 - Android Ayarları ögesini seçip OK tuşuna basın.
- 3 -  (aşağı) tuşuna basın ve Kişisel > Güvenlik ve sınırlamalar ögesini seçin ve OK tuşuna basın.
- 4 - Sınırlandırılmış Profil'i seçin ve OK tuşuna basın.
- 5 - Ayarlar'ı seçip Tamam tuşuna basın.
- 6 - Uzaktan kumanda ile PIN kodunu girin.
- 7 - İzin verilen uygulamalar'ı seçin ve Tamam tuşuna basın.
- 8 - Mevcut uygulamalar listesinde bir uygulama seçin ve bu uygulamaya izin vermek veya vermemek üzere Tamam tuşuna basın.
- 9 - Bir adım geri gitmek için  BACK tuşuna veya menüyü kapatmak için  EXIT tuşuna basın.

Şimdi sınırlandırılmış profile girebilirsiniz.

PIN kodu sayesinde her zaman PIN kodunu değiştirebilir veya izin verilen ya da verilmeyen uygulamaların listesini düzenleyebilirsiniz.

Giriş



Sınırlandırılmış profile girmek (geçiş yapmak) için...

- 1 -  tuşuna basın, Tüm Ayarlar'ı seçin ve Tamam tuşuna basın.
- 2 - Android Ayarları ögesini seçip OK tuşuna basın.
- 3 -  (aşağı) tuşuna basın ve Kişisel > Güvenlik ve sınırlamalar ögesini seçin ve OK tuşuna basın.
- 4 - Sınırlandırılmış profile gir'i seçin ve OK tuşuna basın.
- 5 - Uzaktan kumanda ile PIN kodunu girin.
- 6 - Bir adım geri gitmek için  BACK tuşuna veya menüyü kapatmak için  EXIT tuşuna basın.

Giriş ekranında bir simge görüntülediğinde, sınırlandırılmış profile ne zaman girildiğini görebilirsiniz.  Ayarlar 'a kaydırıp en sağa kaydırın.

Çıkış

Sınırlandırılmış profilden çıkmak için...



- 1 -  HOME tuşuna basın,  Ayarlar'a doğru aşağı kaydırıp en sağa kaydırın.
- 2 - Sınırlandırılmış Profil'i seçin ve OK tuşuna basın.
- 3 - Sınırlandırılmış profilden çıkı seçin ve OK tuşuna basın.
- 4 - PIN kodunu girin. TV, sınırlandırılmış profilden çıkar.

8.5

Uygulamaları Yönet

Bir uygulamayı durdurur ve Ana menüye geri dönerseniz uygulama gerçekten durdurulmaz. Uygulama, onu tekrar başlattığınızda kullanılabilirliği için arka planda çalışmaya devam eder. Çoğu uygulama sorunsuz biçimde çalışabilmek için TV'nin önbelleğine bazı verileri kaydetmeye ihtiyaç duyar. Uygulamaların genel performansını optimize etmek ve Android TV'nizdeki bellek kullanımını düşük tutmak için uygulamaları tamamen durdurmak veya belirli bir uygulamanın önbellek verilerini temizlemek iyi bir uygulamadır. Ayrıca, artık kullanmadığınız uygulamaları kaldırmak gerekir.

İndirilen uygulamalar ve sistem uygulamaları listesini açmak için...

- 1 -  tuşuna basın, Tüm Ayarlar'ı seçin ve Tamam tuşuna basın.
- 2 - Android Ayarları öğesini seçip OK tuşuna basın.
- 3 - Cihaz > Uygulamalar'ı seçin ve OK tuşuna basın.
- 4 - Bir uygulama seçip OK tuşuna basın. Uygulama halen çalışıyorsa onu durmaya zorlayabilir veya önbellek verilerini temizleyebilirsiniz. İndirdiğiniz uygulamaları kaldırabilirsiniz.
- 5 - Bir adım geri gitmek için  BACK tuşuna veya menüyü kapatmak için  EXIT tuşuna basın.



Uygulamaları depolamak için USB Sabit Sürücü kullanıyorsanız uygulamayı USB Sabit Sürücü'den TV'ye veya TV'den USB Sabit Sürücü'ye taşıyabilirsiniz.

8.6

Saklama

Uygulamalarınız, videolarınız, müzik ve diğer öğeleriniz için ne kadar depolama alanı (dahili TV belleği) kullandığınızı görebilirsiniz. Yeni uygulamalar yüklemek için ne kadar boş yere olduğunuzu görebilirsiniz. Uygulamalar yavaş çalışmaya başlarsa veya uygulamalarla ilgili sorun yaşamaya başlarsanız depolama alanınızı kontrol edin.

Kullandığınız depolama alanı miktarını görmek için...

- 1 -  tuşuna basın, Tüm Ayarlar'ı seçin ve Tamam tuşuna basın.
- 2 - Android Ayarları öğesini seçip OK tuşuna basın.
- 3 - Cihaz > Depolama ve sıfırlama'yı seçin ve OK tuşuna basın.
- 4 - TV belleğinin depolama alanı kullanımını görüntüleyin.
- 5 - Bir adım geri gitmek için  BACK tuşuna veya menüyü kapatmak için  EXIT tuşuna basın.

USB Sabit Sürücü

Bir USB Sabit Sürücü bağlarsanız sürücüyü daha fazla uygulama yüklemek üzere TV belleğini genişletmek için kullanabilirsiniz. TV, öncelikle yeni uygulamaları USB Sabit Sürücü'de depolamayı dener. Bazı uygulamaların USB Sabit Sürücü'de depolanmasına izin verilmez.





İnternet

İnterneti Başlatma

TV'niz ile İnternete göz atabilirsiniz. Tüm İnternet web sitelerini açabilirsiniz, ancak bunların çoğu TV ekranı için hazırlanmamıştır.

- TV'nizde bazı eklentiler (örneğin sayfaları veya videoları görüntülemek için kullanılanlar) mevcut değildir.
- Dosya gönderemez veya indiremezsiniz.
- İnternet sayfaları bir seferde tek sayfa ve tam ekran olacak biçimde gösterilir.



İnternet tarayıcısını başlatmak için...

- 1 -  HOME tuşuna basın.
- 2 - Aşağı kaydırıp Uygulamalar >  İnternet 'i seçin ve OK tuşuna basın.
- 3 - Bir İnternet adresi girip  ögesini seçin, OK tuşuna basın.
- 4 - İnternet'i kapatmak için  HOME veya  EXIT tuşuna basın.

İnternet Seçenekleri

İnternet için bazı ek özellikler mevcuttur.

Ek özellikleri açmak için...

- 1 - Web sitesi açıkken  OPTIONS tuşuna basın.
- 2 - Öğelerden birini seçip OK tuşuna basın.
- 3 - Gerekirse  (sol) tuşuna arka arkaya basarak menüyü kapatın.

Adres Gir

Yeni bir İnternet adresi girmek için.

Favorileri Göster

Favoriler olarak işaretlediğiniz sayfaları görüntülemek için.

Sayfayı Yeniden Yükle

İnternet sayfasını tekrar yüklemek için.

Sayfayı Yakınlaştır

Yaklaştırma yüzdesini ayarlamak için kaydırma çubuğunu kullanın.

Güvenlik Bilgisi

Geçerli sayfanın güvenlik düzeyini görüntülemek için.

Favori Olarak İşaretle

Geçerli sayfayı favori olarak ayarlamak için.

TV Menüsü



TV Menüsü Hakkında

TV İnternete bağlanamıyorsa TV Menüsü'nü Ana menünüz olarak kullanabilirsiniz.

TV Menüsü'nde tüm TV işlevlerini bulabilirsiniz.

TV Menüsünü Açma

TV menüsünü açmak ve bir öge açmak için...

- 1 - TV Menüsü'nü açmak için  tuşuna basın.
- 2 - Bir öge seçin ve bu ögeyi açmak ya da başlatmak için **Tamam** tuşuna basın.
- 3 - Hiçbir şeyi başlatmadan TV Menüsünü kapatmak için  **BACK** tuşuna basın.

Kaynaklar

11.1

Cihaza geçme

Kaynaklar listesinden bağlı herhangi bir cihaza geçiş yapabilirsiniz. TV izlemek için bir alıcıya geçiş yapabilir, bağlı bir USB Flash Sürücü'nün içeriğini açabilir veya bağlı bir USB Sabit Sürücü'de yaptığınız kayıtları görebilirsiniz. Bağlı cihazlarınıza (dijital alıcı veya Blu-ray Disk oynatıcı) geçiş yaparak bunlar üzerindeki programları izleyebilirsiniz.

Bağlı bir cihaza geçmek için...

- 1 - Kaynaklar menüsünü açmak için **SOURCES** tuşuna basın.
- 2 - Kaynak listesindeki öğelerden birini seçip **OK** tuşuna basın. TV, cihazın programını veya içeriğini gösterir.
- 3 - Menüyu kapatmak için **SOURCE** tuşuna tekrar basın.

Tek Dokunuşla Oynatma

TV bekleme modundayken TV uzaktan kumandasını kullanarak disk oynatıcıyı açabilirsiniz. Bekleme modundan hem disk oynatıcıyı hem de TV'yi açıp diski hemen oynatmaya başlamak için TV uzaktan kumandasında **(oynat)** tuşuna basın. Cihaz HDMI kablosu ile bağlanmış olmalıdır ve hem TV hem de cihazda HDMI CEC'nin açık olması gerekir.

11.2

TV Girişi seçenekleri

Bazı TV giriş cihazları özel ayarlar sunar.

Özel bir TV girişine ait seçenekleri ayarlamak için...

- 1 - **SOURCES** tuşuna basın.
- 2 - Listede TV girişini seçip **Tamam** tuşuna basın.
- 3 - **+** **OPTIONS** tuşuna basın. Burada, seçilen TV girişinin seçeneklerini ayarlayabilirsiniz.
- 4 - Seçenekler menüsünü kapatmak için **+** **OPTIONS** tuşuna tekrar basın.

Olası seçenekler...

Kontroller

Bu seçenek ile TV uzaktan kumandasını kullanarak bağlı cihazları çalıştırabilirsiniz. Cihaz HDMI kablosu ile bağlanmış olmalıdır ve hem TV hem de cihazda HDMI CEC'nin açık olması gerekir.

Cihaz Bilgileri

Bağlı cihaz hakkındaki bilgileri görüntülemek için bu seçeneği açın.

Cihaz Adı ve Türü

TV'ye yeni bir cihaz bağladığınızda ve TV cihazınızı algıladığında, cihaz türü ile uyumlu bir simge atayabilirsiniz. HDMI kablosu ile HDMI CEC içeren bir cihaz bağlarsanız TV otomatik olarak cihaz türünü algılar ve cihaz uygun simgeyi alır.

Cihaz türü görüntü ve ses tarzlarını, çözünürlük değerlerini, belirli ayarları veya Kaynaklar menüsü içindeki konumu belirler. İdeal ayarlar ile ilgili bir işlem yapmanız gerekmez.

Türü Yeniden Adlandırma veya Değiştirme

Bağlı bir cihazın türünü veya adını her zaman değiştirebilirsiniz. Kaynaklar menüsünde, cihaz adının sağındaki **+** simgesini bulun. Bazı TV giriş kaynakları ad değişikliğine izin vermez.

Cihaz türünü değiştirmek için...

- 1 - Kaynaklar menüsünde cihazı seçin.
- 2 - **+** **OPTIONS** tuşuna basın.
- 3 - Ekran klavyesini gizlemek için **←** **BACK** tuşuna basın.
- 4 - Mevcut tüm cihaz türlerini bulmak üzere **▼** (aşağı) tuşuna basın. İsteddiğiniz türü seçin ve **OK** tuşuna basın.

- 5 - Cihaz türünü orijinal bağlayıcı türü ile değiştirmek istiyorsanız **Sıfırla**'yı seçin ve **OK** tuşuna basın.
- 6 - Bu menüyü kapatmak için **Kapat**'ı seçin ve **OK** tuşuna basın.

Cihaz adını değiştirmek için...

- 1 - Kaynaklar menüsünde cihazı seçin.
- 2 - **+** **OPTIONS** tuşuna basın.
- 3 - Ekran klavyesini gizlemek için **←** **BACK** tuşuna basın.
- 4 - Geçerli adı silmek ve yeni bir ad girmek için uzaktan kumandanın arkasındaki klavyeyi kullanın.
- 5 - Cihaz adını orijinal bağlayıcı adı ile değiştirmek istiyorsanız **Sıfırla**'yı seçin ve **OK** tuşuna basın.
- 6 - Bu menüyü kapatmak için **Kapat**'ı seçin ve **OK** tuşuna basın.

11.4

Bilgisayar

Bir bilgisayar bağlarsanız Kaynak menüsünde bilgisayarın bağlı olduğu bağlantıya doğru cihaz türü adını vermenizi öneririz. Ardından Kaynak menüsünde **Bilgisayar**'a geçiş yaparsanız TV otomatik olarak ideal Bilgisayar ayarına sahip olur.

TV'yi ideal ayara getirmek için...

- 1 - **⚙️** tuşuna basın, **Tüm Ayarlar**'ı seçin ve **Tamam** tuşuna basın.

- 2 - Menüye girmek için Görüntü öğesini seçin ve ► (sağ) tuşuna basın.
- 3 - Gelişmiş > Bilgisayar öğelerini seçin.
- 4 - Açık veya Kapalı öğesini seçin.
- 5 - Gerekirse ◀ (sol) tuşuna arka arkaya basarak menüyü kapatın.

Ayarlar

12.1

Sık Kullanılan Ayarlar

En sık kullanılan ayarlar **Sık Kullanılan Ayarlar** menüsünde bulunur.

Menüyü açmak için...

- 1 - **⚙️** tuşuna basın.
- 2 - Ayarlamak istediğiniz ayarı seçin ve **Tamam** tuşuna basın.
- 3 - Değiştirmek istediğiniz bir şey yoksa **← BACK** tuşuna basın.

12.2

Görüntü

Görüntü Tarzı

Tarz Seç

Görüntüyü kolayca ayarlamak için önceden ayarlanmış bir Görüntü Tarzı seçebilirsiniz.

- 1 - TV izlerken **⚙️** tuşuna basın.
- 2 - **Görüntü Tarzı** ögesini seçin ve listedeki tarzlardan birini seçin.
- 3 - Gerekirse **←** (sol) tuşuna arka arkaya basarak menüyü kapatın.

Kullanılabilir tarzlar...

- **Kişisel** - İlk başlatma sırasında ayarladığınız görüntü tercihleri.
- **Canlı** - Gün ışığında izlemek için idealdir
- **Doğal** - Doğal görüntü ayarları
- **Standart** - En fazla enerji tasarrufu sağlayacak ayar - Fabrika ayarı
- **Film** - Film izlemek için idealdir
- **Fotoğraf** - Fotoğraf görüntülemek için idealdir
- **Oyun** - Oyun oynamak için idealdir
- **ISF Gündüz** - ISF Kalibrasyonu için
- **ISF Gece** - ISF Kalibrasyonu için

HDR içeriğine ilişkin tarzlar şunlardır:

- HDR Kişisel
- HDR Canlı
- HDR Doğal
- HDR Standart
- HDR Film
- HDR Fotoğraf
- ISF Gündüz
- ISF Gece
- HDR Oyun

Tarz Özelleştirme

Renk veya Kontrast gibi ayarladığınız her görüntü ayarı, seçili olan mevcut **Görüntü Tarzı** ögesine kaydedilir. Her tarzı özelleştirmenize olanak tanır. Yalnızca **Kişisel** tarzı Kaynaklar menüsünde ayarlarını her kaynak için kaydedebilir.

Bir Tarzı Geri Yükleme

Seçili bir Görüntü Tarzı ile **Tüm Ayarlar > Görüntü** seçeneğinde her görüntü ayarını yapabilirsiniz...

Seçilen tarz yaptığınız değişiklikleri kaydeder. Görüntü ayarlarını yalnızca **Kişisel** tarz için yapmanızı öneririz. Görüntü Tarzı - Kişisel tarz, Kaynaklar menüsünde her bir cihaz için ayarlarını kaydedebilir.

Tarzı orijinal ayarına geri yüklemek için...

- 1 - TV izlerken **⚙️** tuşuna basın.
- 2 - **Görüntü Tarzı** ögesini seçin ve geri yüklemek istediğiniz Görüntü Tarzını seçin.
- 3 - **Tarzı Geri Yükle** ögesini seçin ve **Tamam** tuşuna basın. Tarz geri yüklenir.
- 4 - Gerekirse **←** (sol) tuşuna arka arkaya basarak menüyü kapatın.

Ev veya Mağaza

TV'yi her açtığınızda **Görüntü Tarzı** tekrar **Canlı**'ya dönüyorsa TV konumu **Mağaza** olarak ayarlanmıştır. Bu, mağaza kullanımına yönelik bir ayardır.

TV'yi Ev kullanımına ayarlamak için...

- 1 - **⚙️** tuşuna basın, **Tüm Ayarlar**'ı seçin ve **Tamam** tuşuna basın.
- 2 - Menüye girmek için **Genel Ayarlar** ögesini seçin ve **→** (sağ) tuşuna basın.
- 3 - **Konum > Ana Menü** öğelerini seçin.
- 4 - Gerekirse **←** (sol) tuşuna arka arkaya basarak menüyü kapatın.

Görüntü Ayarları

Renk

Renk ile görüntünün renk doygunluğunu ayarlayabilirsiniz.

Rengi ayarlamak için...

- 1 - **⚙️** tuşuna basın, **Tüm Ayarlar**'ı seçin ve **Tamam** tuşuna basın.
- 2 - Menüye girmek için **Görüntü** ögesini seçin ve **→** (sağ) tuşuna basın.
- 3 - **Renk** ögesini seçin ve **→** (sağ) tuşuna basın.
- 4 - Değeri ayarlamak için **▲** (yukarı) veya **▼** (aşağı) oklarına basın.
- 5 - Gerekirse **←** (sol) tuşuna arka arkaya basarak

menüyü kapatın.

Kontrast

Kontrast ile görüntü kontrastını ayarlayabilirsiniz.

Kontrastı ayarlamak için...

- 1 - **⚙️** tuşuna basın, **Tüm Ayarlar**'ı seçin ve **Tamam** tuşuna basın.
- 2 - Menüye girmek için **Görüntü** ögesini seçin ve **➤** (sağ) tuşuna basın.
- 3 - **Kontrast** ögesini seçin ve **➤** (sağ) tuşuna basın.
- 4 - Değeri ayarlamak için **▲** (yukarı) veya **▼** (aşağı) oklarına basın.
- 5 - Gerekirse **◀** (sol) tuşuna arka arkaya basarak menüyü kapatın.

Keskinlik

Keskinlik ile görüntünün ayrıntılarındaki keskinlik seviyesini ayarlayabilirsiniz.

Keskinliği ayarlamak için...

- 1 - **⚙️** tuşuna basın, **Tüm Ayarlar**'ı seçin ve **Tamam** tuşuna basın.
- 2 - Menüye girmek için **Görüntü** ögesini seçin ve **➤** (sağ) tuşuna basın.
- 3 - **Keskinlik**'i seçin ve **➤** (sağ) tuşuna basın.
- 4 - Değeri ayarlamak için **▲** (yukarı) veya **▼** (aşağı) oklarına basın.
- 5 - Gerekirse **◀** (sol) tuşuna arka arkaya basarak menüyü kapatın.

Parlaklık

Parlaklık ile görüntü sinyalinin parlaklık seviyesini ayarlayabilirsiniz.

Keskinliği ayarlamak için...

- 1 - **⚙️** tuşuna basın, **Tüm Ayarlar**'ı seçin ve **Tamam** tuşuna basın.
- 2 - Menüye girmek için **Görüntü** ögesini seçin ve **➤** (sağ) tuşuna basın.
- 3 - **Parlaklık** ögesini seçin ve **➤** (sağ) tuşuna basın.
- 4 - Değeri ayarlamak için **▲** (yukarı) veya **▼** (aşağı) oklarına basın.
- 5 - Gerekirse **◀** (sol) tuşuna arka arkaya basarak menüyü kapatın.

Gelişmiş Görüntü Ayarları

Bilgisayar

Bir bilgisayar bağlarsanız Kaynak menüsünde bilgisayarın bağlı olduğu bağlantıya doğru cihaz türü adını vermenizi öneririz. Ardından Kaynak menüsünde **Bilgisayar**'a geçiş yaparsanız TV otomatik olarak ideal Bilgisayar ayarına sahip olur.

TV'yi ideal ayara getirmek için...

- 1 - **⚙️** tuşuna basın, **Tüm Ayarlar**'ı seçin ve **Tamam** tuşuna basın.
- 2 - Menüye girmek için **Görüntü** ögesini seçin ve **➤** (sağ) tuşuna basın.
- 3 - **Gelişmiş > Bilgisayar** öğelerini seçin.
- 4 - **Açık** veya **Kapalı** ögesini seçin.
- 5 - Gerekirse **◀** (sol) tuşuna arka arkaya basarak menüyü kapatın.

Renk Ayarları

Renk Geliştirme

Renk Geliştirme ile renk yoğunluğunu ve parlak renklerde ayrıntıları geliştirebilirsiniz.

Seviyeyi ayarlamak için...

- 1 - **⚙️** tuşuna basın, **Tüm Ayarlar**'ı seçin ve **Tamam** tuşuna basın.
- 2 - Menüye girmek için **Görüntü** ögesini seçin ve **➤** (sağ) tuşuna basın.
- 3 - **Gelişmiş > Renk > Renk Geliştirme** öğelerini seçin.
- 4 - **Maksimum**, **Orta**, **Minimum** veya **Kapalı** seçeneğini belirleyin.
- 5 - Gerekirse **◀** (sol) tuşuna arka arkaya basarak menüyü kapatın.

Renk Sıcaklığı

Renk Sıcaklığı ile görüntüyü önceden ayarlanmış bir renk sıcaklığına ayarlayabilir veya **Özel** ögesini seçerek **Özel Renk Sıcaklığı** ile kendi sıcaklık ayarınızı belirleyebilirsiniz. Renk Sıcaklığı ve Özel Renk Sıcaklığı ayarları uzman kullanıcılar içindir.

Ön ayarı seçmek için...

- 1 - **⚙️** tuşuna basın, **Tüm Ayarlar**'ı seçin ve **Tamam** tuşuna basın.
- 2 - Menüye girmek için **Görüntü** ögesini seçin ve **➤** (sağ) tuşuna basın.
- 3 - **Gelişmiş > Renk > Renk Sıcaklığı** öğelerini seçin.
- 4 - **Normal**, **Sıcak** veya **Soğuk** seçeneğini belirleyin. Veya renk sıcaklığını kendiniz özelleştirmek isterseniz **Özelleştir** seçeneğini belirleyin.
- 5 - Gerekirse **◀** (sol) tuşuna arka arkaya basarak

menüyü kapatın.

Özel Renk Sıcaklığı

Özel Renk Sıcaklığı ile renk sıcaklığını kendiniz ayarlayabilirsiniz. Özel bir renk sıcaklığı ayarlamak için öncelikle Renk Sıcaklığı menüsünde Özel seçeneğini belirleyin. Özel Renk Sıcaklığı, uzman kullanıcılara yönelik bir ayardır.

Özel bir renk sıcaklığı ayarlamak için...

- 1 -  tuşuna basın, Tüm Ayarlar'ı seçin ve Tamam tuşuna basın.
- 2 - Menüye girmek için Görüntü ögesini seçin ve > (sağ) tuşuna basın.
- 3 - Gelişmiş > Renk > Özel Renk Sıcaklığı öğelerini seçin.
- 4 - Değeri ayarlamak için ^ (yukarı) veya v (aşağı) oklarına basın. WP beyaz noktası ve BL siyah seviyesidir. Ayrıca bu menüde ön ayarlardan birini de seçebilirsiniz.
- 5 - Gerekirse < (sol) tuşuna arka arkaya basarak menüyü kapatın.

Renk Kontrolü Ayarları

ISF Renk Kontrolü

Bir ISF uzmanı ISF Renk Kontrolü'nü kullanarak TV'nin renk üretimini kalibre edebilir. Renk kontrolü bir ISF uzman ayardır.

ISF® Calibration ile TV'nizden en iyi şekilde yararlanın. Bir ISF kalibrasyon uzmanından evinize gelerek TV'niz için en iyi görüntü ayarını yapmasını isteyin. Uzman Ambilight için ISF Kalibrasyonunu da ayarlayabilir. Satıcınızdan ISF Kalibrasyonuyla ilgili bilgi alabilirsiniz.

Kalibrasyonun yararları...

- daha iyi görüntü netliği ve keskinliği
- parlak ve koyu kısımlarda daha iyi ayrıntı görünümü
- daha derin ve koyu siyah tonları
- daha iyi renk kalitesi
- daha az enerji tüketimi

ISF Kalibrasyon uzmanı, ISF ayarlarını 2 görüntü tarzı olarak kaydeder ve kilitler.

ISF Kalibrasyonu yapıldığında  tuşuna basın ve Görüntü Tarzı seçeneğini ve ISF Gündüz veya ISF Gece seçeneğini belirleyin. Parlak ışık koşullarında TV izlemek için ISF Gündüz veya karanlık koşullarda izlemek için ISF Gece'yi seçin.

Ton

Ton değerini ayarlamak için...

- 1 -  tuşuna basın, Tüm Ayarlar'ı seçin ve Tamam tuşuna basın.

2 - Menüye girmek için Görüntü ögesini seçin ve > (sağ) tuşuna basın.

3 - Gelişmiş > Renk > Renk kontrolü öğelerini seçin.

4 - Ton'u seçin ve > (sağ) tuşuna basın.

5 - Değeri ayarlamak için ^ (yukarı) veya v (aşağı) oklarına basın.

6 - Gerekirse < (sol) tuşuna arka arkaya basarak menüyü kapatın.

Doygunluk

Doygunluk değerini ayarlamak için...

1 -  tuşuna basın, Tüm Ayarlar'ı seçin ve Tamam tuşuna basın.

2 - Menüye girmek için Görüntü ögesini seçin ve > (sağ) tuşuna basın.

3 - Gelişmiş > Renk > Renk kontrolü öğelerini seçin.

4 - Doymunluk'u seçin ve > (sağ) tuşuna basın.

5 - Değeri ayarlamak için ^ (yukarı) veya v (aşağı) oklarına basın.

6 - Gerekirse < (sol) tuşuna arka arkaya basarak menüyü kapatın.

Tümünü Sıfırla

Tüm değerleri Tümünü Sıfırla ile varsayılan sınırlayabilirsiniz.

Renk Kontrolü menüsündeki tüm değerleri sıfırlamak için...

1 -  tuşuna basın, Tüm Ayarlar'ı seçin ve Tamam tuşuna basın.

2 - Menüye girmek için Görüntü ögesini seçin ve > (sağ) tuşuna basın.

3 - Gelişmiş > Renk > Renk kontrolü öğelerini seçin.

4 - Tümünü Sıfırla ögesini seçin.

5 - Gerekirse < (sol) tuşuna arka arkaya basarak menüyü kapatın.

ISF Sadece RGB Modu

Sadece RGB Modu, RGB renklerini değiştirmek için kullanılan bir ISF uzman ayardır. Sadece RGB Modu menüsündeki değerleri ayarlamak için önce Görüntü Tarzı menüsünde ISF Gündüz ya da ISF Gece ögesini ayarlayın.

Sadece RGB Modu değerini ayarlamak için...

1 -  tuşuna basın, Tüm Ayarlar'ı seçin ve Tamam tuşuna basın.

2 - Menüye girmek için Görüntü ögesini seçin ve > (sağ) tuşuna basın.

3 - Gelişmiş > Renk > Sadece RGB Modu öğelerini seçin.

- 4 - Kırmızı, Yeşil, Mavi öğelerini veya RGB modunu kapatmak için **Kapalı**'yı seçin.
5 - Gerekirse **◀** (sol) tuşuna arka arkaya basarak menüyü kapatın.

Kontrast Ayarları

Kontrast Modları

Kontrast Modu ile ekran yoğunluğunun düşürülerek güç tüketiminin azaltılacağı seviyeyi ayarlayabilirsiniz. En iyi güç tüketimi veya en iyi parlaklık yoğunluğuna sahip görüntüler için bu ayarı seçin.

Seviyeyi ayarlamak için...

- 1 - **⚙️** tuşuna basın, **Tüm Ayarlar**'ı seçin ve **Tamam** tuşuna basın.
- 2 - Menüye girmek için **Görüntü** öğesini seçin ve **➤** (sağ) tuşuna basın.
- 3 - **Gelişmiş > Kontrast > Kontrast Modu** öğelerini seçin.
- 4 - **Standart, En İyi Güç, En İyi Görüntü** veya **Kapalı** öğesini seçin.
- 5 - Gerekirse **◀** (sol) tuşuna arka arkaya basarak menüyü kapatın.

Dinamik Kontrast

Dinamik Kontrast ile TV'nin görüntüdeki karanlık, orta ve aydınlık bölgelerdeki ayrıntıları otomatik zenginleştireceği seviyeyi ayarlayabilirsiniz.

Seviyeyi ayarlamak için...

- 1 - **⚙️** tuşuna basın, **Tüm Ayarlar**'ı seçin ve **Tamam** tuşuna basın.
- 2 - Menüye girmek için **Görüntü** öğesini seçin ve **➤** (sağ) tuşuna basın.
- 3 - **Gelişmiş > Kontrast > Dinamik Kontrast** öğelerini seçin.
- 4 - **Maksimum, Orta, Minimum** veya **Kapalı** seçeneğini belirleyin.
- 5 - Gerekirse **◀** (sol) tuşuna arka arkaya basarak menüyü kapatın.

Video Kontrastı

Video Kontrastı ile video kontrast aralığını azaltabilirsiniz.

Seviyeyi ayarlamak için...

- 1 - **⚙️** tuşuna basın, **Tüm Ayarlar**'ı seçin ve **Tamam** tuşuna basın.
- 2 - Menüye girmek için **Görüntü** öğesini seçin ve **➤** (sağ) tuşuna basın.
- 3 - **Gelişmiş > Kontrast > Video Kontrastı** öğelerini seçin.
- 4 - Değeri ayarlamak için **▲** (yukarı)

veya **▼** (aşağı) oklarına basın.

- 5 - Gerekirse **◀** (sol) tuşuna arka arkaya basarak menüyü kapatın.

Gama

Gama ile görüntü parlaklığı ve kontrastı için doğrusal olmayan bir ayar belirleyebilirsiniz. Gama ayarı uzman kullanıcılar içindir.

Seviyeyi ayarlamak için...

- 1 - **⚙️** tuşuna basın, **Tüm Ayarlar**'ı seçin ve **Tamam** tuşuna basın.
- 2 - Menüye girmek için **Görüntü** öğesini seçin ve **➤** (sağ) tuşuna basın.
- 3 - **Gelişmiş > Kontrast > Gama** öğelerini seçin.
- 4 - Değeri ayarlamak için **▲** (yukarı) veya **▼** (aşağı) oklarına basın.
- 5 - Gerekirse **◀** (sol) tuşuna arka arkaya basarak menüyü kapatın.

Keskinlik Ayarları

Ultra Resolution

Ultra Resolution ile kenarlar ve dış hatlarda mükemmel keskinlik sağlayabilirsiniz.

Açmak veya kapatmak için...

- 1 - **⚙️** tuşuna basın, **Tüm Ayarlar**'ı seçin ve **Tamam** tuşuna basın.
- 2 - Menüye girmek için **Görüntü** öğesini seçin ve **➤** (sağ) tuşuna basın.
- 3 - **Gelişmiş > Keskinlik > Ultra Resolution** öğelerini seçin.
- 4 - **Açık** veya **Kapalı** öğesini seçin.
- 5 - Gerekirse **◀** (sol) tuşuna arka arkaya basarak menüyü kapatın.

Gürültü Azaltma

Parazit Azaltma ile görüntü parazitini filtreleyebilir ve seviyesini azaltabilirsiniz.

Parazit azaltmayı ayarlamak için...

- 1 - **⚙️** tuşuna basın, **Tüm Ayarlar**'ı seçin ve **Tamam** tuşuna basın.
- 2 - Menüye girmek için **Görüntü** öğesini seçin ve **➤** (sağ) tuşuna basın.
- 3 - **Gelişmiş > Keskinlik > Parazit Azaltma** öğelerini seçin.
- 4 - **Maksimum, Orta, Minimum** veya **Kapalı** seçeneğini belirleyin.
- 5 - Gerekirse **◀** (sol) tuşuna arka arkaya basarak menüyü kapatın.

MPEG Parazit Azaltma

MPEG Parazit Azaltma ile görüntüdeki dijital geçişleri yumuşatabilirsiniz. MPEG parazitleri görüntüde genellikle küçük bloklar veya titreyen kenarlar biçiminde görülür.

MPEG parazitleri azaltmak için...

- 1 - **⚙️** tuşuna basın, Tüm Ayarlar'ı seçin ve **Tamam** tuşuna basın.
- 2 - Menüye girmek için **Görüntü** ögesini seçin ve **➤** (sağ) tuşuna basın.
- 3 - **Gelişmiş** > **Keskinlik** > **MPEG Parazit Azaltma** öğelerini seçin.
- 4 - **Maksimum**, **Orta**, **Minimum** veya **Kapalı** seçeneğini belirleyin.
- 5 - Gerekirse **◀** (sol) tuşuna arka arkaya basarak menüyü kapatın.

Hareket Ayarları

Natural Motion

Doğal Hareket ile TV'de izlenen filmlerde görülen hareket titremesini azaltabilirsiniz. Natural Motion, hareketleri akıcı kılar.

Görüntü titremesini ayarlamak için...

- 1 - **⚙️** tuşuna basın, Tüm Ayarlar'ı seçin ve **Tamam** tuşuna basın.
- 2 - Menüye girmek için **Görüntü** ögesini seçin ve **➤** (sağ) tuşuna basın.
- 3 - **Gelişmiş** > **Hareket** > **Natural Motion** öğelerini seçin.
- 4 - **Maksimum**, **Orta**, **Minimum** veya **Kapalı** seçeneğini belirleyin.
- 5 - Gerekirse **◀** (sol) tuşuna arka arkaya basarak menüyü kapatın.

Görüntü Formatı

Temel bilgiler

Görüntü tam ekranı doldurmuyorsa üstte veya altta veya her iki tarafta siyah çubuklar görülüyorsa görüntüyü ekranı tamamen dolduracak şekilde ayarlayabilirsiniz.

Ekranı dolduracak temel ayarlardan birini seçmek için...

- 1 - Bir TV kanalı izlerken **⏏** (uzaktan kumandanızda varsa) veya **⚙️** tuşuna basın.
- 2 - **Görüntü Formatı** > **Ekranı Doldur**, **Ekranı Sığdır** veya **Geniş Ekran** ögesini seçin.
- 3 - Gerekirse **◀** (sol) tuşuna arka arkaya basarak menüyü kapatın.
- **Ekranı Doldur** - görüntüyü ekranı dolduracak şekilde otomatik olarak büyütür. Görüntü

bozulmasını en aza indirger, alt yazılar görünür kalır. PC girişi için uygun değildir. Bazı ekstrem görüntü formatlarında siyah çubuklar görünmeye devam edebilir.

- **Ekranı Sığdır** - ekranı bozulma olmadan doldurmak için otomatik yaklaştırma yapar. Siyah çubuklar görünebilir. PC girişi için uygun değildir.
- **Geniş Ekran** - geniş ekrana otomatik yaklaştırma yapar.

Gelişmiş

İki temel ayar istediğiniz görüntüyü biçimlendirmek için yetersizse gelişmiş ayarları kullanabilirsiniz. Gelişmiş ayarlarla görüntüyü ekranınızda manuel olarak biçimlendirebilirsiniz.

Görüntüyü istediğinizi gösterene kadar yakınlaştırabilir, uzatabilir ve kaydırabilirsiniz. Örn. eksik altyazılar veya metin başlıklarının kaydırılması. Görüntüyü, bağlı bir oyun konsolu gibi belirli bir Kaynak için biçimlendirirseniz oyun konsolunu bir sonraki sefer kullandığınızda bu ayara dönebilirsiniz. TV, her bağlantı için kurduğunuz son ayarı kaydeder.

Görüntüyü manuel olarak biçimlendirmek için...

- 1 - Bir TV kanalı izlerken **⏏** (uzaktan kumandanızda varsa) veya **⚙️** tuşuna basın.
- 2 - **Gelişmiş** ögesini seçin ve **OK** tuşuna basın.
- 3 - Görüntüyü ayarlamak için **Kaydır**, **Zoom**, **Uzat** veya **Orijinal** öğelerini kullanın.
- 4 - Alternatif olarak, daha önce kaydettiğiniz formata geçmek için **Son Ayar**'ı seçin ve **OK** düğmesine basın.
- 5 - **Görüntü Formatı**'nı açtığınızda görüntünün sahip olduğu ayara dönmek için **Geri Al**'ı da seçebilirsiniz.
- **Kaydır** - Görüntüyü kaydırmak için okları seçin. Görüntüyü yalnızca yakınlaştırdığınızda kaydırabilirsiniz.
- **Zoom** - Yakınlaştırmak için okları seçin.
- **Uzat** - Görüntüyü dikey veya yatay olarak uzatmak için okları seçin.
- **Geri Al** - Başladığınız görüntü formatına dönmek için seçin.
- **Orijinal** - Gelen görüntünün orijinal formatını gösterir. Bu, piksel formatında 1:1 pikseldir. HD ve PC girişi için Uzman modu.

Hızlı Görüntü Ayarı

İlk kurulum sırasında birkaç kolay adımda bazı görüntü ayarlarını yaptınız. **Hızlı Görüntü Ayarı** ile bu adımları tekrarlayabilirsiniz. Bu adımları yerine getirmek için TV'nin bir TV kanalı açabildiğinden veya bağlı bir cihazdan bir programı gösterebildiğinden emin olun.

Görüntüyü birkaç kolay adımda ayarlamak için...

- 1 - **⚙️** tuşuna basın, **Tüm Ayarlar**'ı seçin ve **Tamam** tuşuna basın.
- 2 - Menüye girmek için **Görüntü** öğesini seçin ve **➤** (sağ) tuşuna basın.
- 3 - **Hızlı Görüntü Ayarı** öğesini seçin.
- 4 - **Başlat**'ı seçin. Seçiminizi yapmak için navigasyon tuşlarını kullanın.
- 5 - Son olarak **Son** öğesini seçin.
- 6 - Gerekirse **◀** (sol) tuşuna arka arkaya basarak menüyü kapatın.

12.3

Ses

Ses Tarzı

Tarz Seç

Sesi kolayca ayarlamak için Ses Tarzı ile önceden ayarlanmış bir ayar seçebilirsiniz.

- 1 - TV izlerken **⚙️** tuşuna basın.
- 2 - Menüye girmek için **Ses** öğesini seçin ve **➤** (sağ) tuşuna basın.
- 3 - **Ses Tarzı** öğesini seçin ve listedeki tarzlardan birini seçin.
- 4 - Gerekirse **◀** (sol) tuşuna arka arkaya basarak menüyü kapatın.

Kullanılabilir tarzlar...

- **Kişisel** - İlk başlatma sırasında ayarladığınız ses tercihleri.
- **Orijinal** - En doğal ses ayan
- **Film** - Film izlemek için idealdir
- **Müzik** - Müzik dinlemek için idealdir
- **Oyun** - Oyun oynamak için idealdir

- **Haberler** - Konuşmalar için idealdir

Bir Tarzı Geri Yükleme

Ses Tarzı seçiliyken **Kurulum > Ses** seçeneğinde ses ayarını yapabilirsiniz...

Seçilen tarz yaptığınız değişiklikleri kaydeder. Ses ayarlarının yalnızca **Kişisel** tarz için yapılmasını öneririz. Ses Tarzı - Kişisel, Kaynaklar menüsünde her bir cihaz için ayarlarını kaydedebilir.

Tarzı orijinal ayarına geri yüklemek için...

- 1 - TV izlerken **⚙️** tuşuna basın.
- 2 - Menüye girmek için **Ses** öğesini seçin ve **➤** (sağ) tuşuna basın.
- 3 - **Ses Tarzı** öğesini seçin ve geri yüklemek istediğiniz Ses Tarzını seçin.
- 4 - **Tarzı Geri Yükle** öğesini seçin. Tarz geri yüklenir.
- 5 - Gerekirse **◀** (sol) tuşuna arka arkaya basarak menüyü kapatın.

Ses Ayarları

Bas

Bas ile sesteki düşük tonların seviyesini ayarlayabilirsiniz.

Seviyeyi ayarlamak için...

- 1 - **⚙️** tuşuna basın, **Tüm Ayarlar**'ı seçin ve **Tamam** tuşuna basın.
- 2 - Menüye girmek için **Ses** öğesini seçin ve **➤** (sağ) tuşuna basın.
- 3 - **Bas**'ı seçin ve **➤** (sağ) tuşuna basın.
- 4 - Değeri ayarlamak için **▲** (yukarı) veya **▼** (aşağı) oklarına basın.
- 5 - Gerekirse **◀** (sol) tuşuna arka arkaya basarak menüyü kapatın.

Tiz

Tiz ile sesteki yüksek tonların seviyesini ayarlayabilirsiniz.

Seviyeyi ayarlamak için...

- 1 - **⚙️** tuşuna basın, **Tüm Ayarlar**'ı seçin ve **Tamam** tuşuna basın.
- 2 - Menüye girmek için **Ses** öğesini seçin ve **➤** (sağ) tuşuna basın.
- 3 - **Tiz**'i seçin ve **➤** (sağ) tuşuna basın.
- 4 - Değeri ayarlamak için **▲** (yukarı) veya **▼** (aşağı) oklarına basın.
- 5 - Gerekirse **◀** (sol) tuşuna arka arkaya basarak menüyü kapatın.

Kulaklık Ses Seviyesi

Kulaklık Ses Seviyesi ile bağlı kulaklığın ses seviyesini aynı ayarlayabilirsiniz.





Ses seviyesini ayarlamak için...

- 1 - **⚙️** tuşuna basın, **Tüm Ayarlar**'ı seçin ve **Tamam** tuşuna basın.
- 2 - Menüye girmek için **Ses** öğesini seçin ve **➤** (sağ) tuşuna basın.
- 3 - **Kulaklık Ses Seviyesi** öğesini seçin.
- 4 - Değeri ayarlamak için **▲** (yukarı) veya **▼** (aşağı) oklarına basın.
- 5 - Gerekirse **◀** (sol) tuşuna arka arkaya basarak menüyü kapatın.

Subwoofer Ses Seviyesi

Kablosuz bir Bluetooth subwoofer bağlarsanız subwoofer'in ses seviyesini hafif artırabilir veya azaltabilirsiniz.



Ses seviyesini biraz ayarlamak için...

- 1 -  tuşuna basın, **Tüm Ayarlar**'ı seçin ve **Tamam** tuşuna basın.
- 2 - Menüye girmek için **Ses** ögesini seçin ve  (sağ) tuşuna basın.
- 3 - **Subwoofer Ses Seviyesi** ögesini seçin.
- 4 - Değeri ayarlamak için  (yukarı) veya  (aşağı) tuşlarına basın.
- 5 - Gerekirse  (sol) tuşuna arka arkaya basarak menüyü kapatın.

Surround Modu



Surround Modu ile TV hoparlörlerinin ses efektini ayarlayabilirsiniz.

Surround modunu ayarlamak için...

- 1 -  tuşuna basın, **Tüm Ayarlar**'ı seçin ve **Tamam** tuşuna basın.
- 2 - Menüye girmek için **Ses** ögesini seçin ve  (sağ) tuşuna basın.
- 3 - **Surround Modu** ögesini seçin.
- 4 - **Stereo** veya **Incredible Surround** ögesini seçin.
- 5 - Gerekirse  (sol) tuşuna arka arkaya basarak menüyü kapatın.

TV Yerleştirme

İlk kurulumun parçası olarak bu ayar ya **TV standında** ya da **Duvara Monte** olarak ayarlanır. Daha sonra TV'nin konumunu değiştirirseniz en iyi ses üretimi için bu ayarı gereken şekilde ayarlayın.



- 1 -  tuşuna basın, **Tüm Ayarlar**'ı seçin ve **Tamam** tuşuna basın.
- 2 - Menüye girmek için **Ses** ögesini seçin ve  (sağ) tuşuna basın.
- 3 - **TV Yerleştirme** ögesini seçin.
- 4 - **TV standında** veya **Duvara Monte** ögesini seçin.
- 5 - Gerekirse  (sol) tuşuna arka arkaya basarak menüyü kapatın.

Gelişmiş Ses Ayarları



Otomatik Ses Seviyesi Ayarı

Otomatik Ses Seviyesi Ayarı ile TV'nizin ani ses seviyesi değişimlerinin otomatik dengelemesini ayarlayabilirsiniz. Ani ses seviyesi değişimleri genellikle reklamlar başladığında veya kanal değiştirdiğinizde gerçekleşir.

Açmak veya kapatmak için...

- 1 -  tuşuna basın, **Tüm Ayarlar**'ı seçin ve **Tamam** tuşuna basın.
- 2 - Menüye girmek için **Ses** ögesini seçin ve  (sağ) tuşuna basın.
- 3 - Menüye girmek için **Gelişmiş** ögesini seçin



ve  (sağ) tuşuna basın.

- 4 - **Otomatik Ses Seviyesi Ayarı** ögesini seçin ve menüye girmek için  (sağ) tuşuna basın.
- 5 - **Açık** veya **Kapalı** ögesini seçin.
- 6 - Gerekirse  (sol) tuşuna arka arkaya basarak menüyü kapatın.

Clear Sound

Clear Sound ile konuşma sesini iyileştirebilirsiniz. Bu ayar haber programları için idealdir. Konuşma iyileştirmeyi açabilir veya kapatabilirsiniz.



Açmak veya kapatmak için...

- 1 -  tuşuna basın, **Tüm Ayarlar**'ı seçin ve **Tamam** tuşuna basın.
- 2 - Menüye girmek için **Ses** ögesini seçin ve  (sağ) tuşuna basın.
- 3 - **Gelişmiş** > **Clear Sound** ögelerini seçin.
- 4 - **Açık** veya **Kapalı** ögesini seçin.
- 5 - Gerekirse  (sol) tuşuna arka arkaya basarak menüyü kapatın.

Ses Çıkışı Formatı

Dolby Digital, DTS® veya benzeri çok kanallı ses işleme özelliğine sahip bir Ev Sinema Sisteminiz (HTS) varsa Ses Çıkışı Formatını Çok Kanallı olarak ayarlayın. TV, Çok kanal ayarı ile bir TV kanalından veya bağlı oynatıcıdan gelen sıkıştırılmış çok kanallı ses sinyalinin Ev Sinema Sistemine gönderilebilir. Ev Sinema Sisteminizin çok kanallı ses işleme özelliği yoksa Stereo'yu seçin.



Ses Çıkışı Formatını ayarlamak için...

- 1 -  tuşuna basın, **Tüm Ayarlar**'ı seçin ve **Tamam** tuşuna basın.
- 2 - Menüye girmek için **Ses** ögesini seçin ve  (sağ) tuşuna basın.
- 3 - **Gelişmiş** > **Ses Çıkışı Formatı** ögelerini seçin.
- 4 - **Çok kanallı** veya **Stereo**'yu seçin.
- 5 - Gerekirse  (sol) tuşuna arka arkaya basarak menüyü kapatın.

Ses Çıkışı Seviyesi Ayarı

Birinden diğerine geçerken, TV ve Ev Sinema Sisteminin ses seviyesini (şiddetini) ayarlamak için Ses Çıkışı Seviyesi Ayarı özelliğini kullanın. Ses seviyesindeki farklılıklar ses işlemedeki farklılıklardan kaynaklanabilir.

Ses seviyesindeki farklılığı ayarlamak için...

- 1 -  tuşuna basın, **Tüm Ayarlar**'ı seçin ve **Tamam** tuşuna basın.
- 2 - Menüye girmek için **Ses** ögesini seçin ve  (sağ) tuşuna basın.

- 3 - **Gelişmiş** > **Ses Çıkışı Seviyesi Ayarı** öğelerini seçin.
- 4 - Ses seviyesi farkı büyükse **Daha çok** öğesini seçin. Ses seviyesi farkı azsa **Daha az**'ı seçin.
- 5 - Gerekirse **<** (sol) tuşuna arka arkaya basarak menüyü kapatın.

Ses Çıkışı Seviyesi Ayarı hem Ses Çıkış - Optik hem de HDMI ARC ses sinyallerini etkiler.

Ses Çıkışı Gecikmesi

Ev Sinema Sisteminde bir Ses senkronizasyon gecikmesi ayarlarsanız sesi görüntüyle senkronize etmek için TV'deki **Ses Çıkış Gecikmesi**'ni kapatmanız gerekir.

Ses Çıkışı Gecikmesini kapatmak için...

- 1 - **⚙️** tuşuna basın, **Tüm Ayarlar**'ı seçin ve **Tamam** tuşuna basın.
- 2 - Menüye girmek için **Ses** öğesini seçin ve **>** (sağ) tuşuna basın.
- 3 - **Gelişmiş** > **Ses Çıkışı Gecikmesi** öğelerini seçin.
- 4 - **Kapalı** öğesini seçin.
- 5 - Gerekirse **<** (sol) tuşuna arka arkaya basarak menüyü kapatın.

Ses Çıkış Dengesi

Ev Sinema Sisteminde gecikme ayarlayamazsanız **Ses Çıkış Dengesi** ile TV'de gecikme ayarlayabilirsiniz.

Sesi TV'de senkronize etmek için...

- 1 - **⚙️** tuşuna basın, **Tüm Ayarlar**'ı seçin ve **Tamam** tuşuna basın.
- 2 - Menüye girmek için **Ses** öğesini seçin ve **>** (sağ) tuşuna basın.
- 3 - **Gelişmiş** > **Ses Çıkışı Dengesi** öğelerini seçin.
- 4 - Ses dengesini ayarlamak için kaydırma çubuğunu kullanın.
- 5 - Gerekirse **<** (sol) tuşuna arka arkaya basarak menüyü kapatın.

Hoparlörler

Hoparlörlerinizi Seçme

Bu menüde TV hoparlörlerini açabilir ya da kapatabilirsiniz. Bir Ev Sinema Sistemi veya kablosuz Bluetooth hoparlör bağladığınızda TV sesinin hangi cihazdan çıkacağını seçebilirsiniz. Tüm mevcut hoparlör sistemleri bu listede gösterilir.

Bir ses cihazı (ör. Ev Sinema Sistemi) için HDMI CEC bağlantısı kullanıyorsanız EasyLink Otomatik Başlatma'yı kullanabilirsiniz. TV, ses cihazını açar, TV sesini cihaza gönderir ve TV hoparlörlerini kapatır.

TV hoparlörlerini ayarlamak için...

- 1 - **⚙️** tuşuna basın, **Tüm Ayarlar**'ı seçin ve **Tamam** tuşuna basın.
- 2 - Menüye girmek için **Ses** öğesini seçin ve **>** (sağ) tuşuna basın.
- 3 - Menüye girmek için **Gelişmiş** öğesini seçin ve **>** (sağ) tuşuna basın.
- 4 - Menüye girmek için **Hoparlörler**'i seçin ve **>** (sağ) tuşuna basın.
- 5 - **Açık, Kapalı** veya **EasyLink Otomatik Başlatma** öğesini seçin.
- 6 - Gerekirse **<** (sol) tuşuna arka arkaya basarak menüyü kapatın.

12.4

Ambilight Ayarları

Ambilight Tarzı

Daha fazla bilgi için **Yardım**'da **Anahtar Kelimeler** öğesini seçin ve **Ambilight Tarzı** konusuna bakın.

Ambilight Ayarları

Ambilight Parlaklığı

Ambilight **Parlaklığı** ile Ambilight'ın parlaklık seviyesini ayarlayabilirsiniz.

Seviyeyi ayarlamak için...

- 1 - **⚙️** tuşuna basın, **Tüm Ayarlar**'ı seçin ve **Tamam** tuşuna basın.
- 2 - Menüye girmek için **Ambilight** öğesini seçin ve **>** (sağ) tuşuna basın.
- 3 - **Parlaklık** öğesini seçin.
- 4 - Değeri ayarlamak için **▲** (yukarı) veya **▼** (aşağı) oklarına basın.
- 5 - Gerekirse **<** (sol) tuşuna arka arkaya basarak menüyü kapatın.

Ambilight Doygunluğu

Ambilight **Doygunluğu** ile Ambilight'ın renk doygunluk seviyesini ayarlayabilirsiniz.

Seviyeyi ayarlamak için...

- 1 - **⚙️** tuşuna basın, **Tüm Ayarlar**'ı seçin ve **Tamam** tuşuna basın.
- 2 - Menüye girmek için **Ambilight** öğesini seçin ve **>** (sağ) tuşuna basın.
- 3 - **Doygunluk** öğesini seçin.
- 4 - Değeri ayarlamak için **▲** (yukarı) veya **▼** (aşağı) oklarına basın.
- 5 - Gerekirse **<** (sol) tuşuna arka arkaya basarak menüyü kapatın.

Gelişmiş Ambilight Ayarları

Duvar Rengi

Duvar Rengi ile renkli duvarın Ambilight renkleri üzerindeki etkisini ortadan kaldırebilirsiniz. TV'nin arkasındaki duvarın rengini seçtiğinizde TV Ambilight renklerini uyarlayarak olması gerektiği gibi görünmelerini sağlar.

Duvarın rengini seçmek için . . .

- 1 -  tuşuna basın, **Tüm Ayarlar**'ı seçin ve **Tamam** tuşuna basın.
- 2 - Menüye girmek için **Ambilight** ögesini seçin ve **>** (sağ) tuşuna basın.
- 3 - **Gelişmiş >** **Duvar Rengi** öğelerini seçin.
- 4 - Renk paletinde TV'nin arkasındaki duvarın rengine uygun rengi seçin.
- 5 - Gerekirse **<** (sol) tuşuna arka arkaya basarak menüyü kapatın.

TV Kapatma

TV Kapatma ile TV'yi kapattığınızda Ambilight'ı hemen ya da yavaşça kapanacak biçimde ayarlayabilirsiniz. Yavaşça kapanma seçeneği size oturma odanızın ışıklarını açmanız için zaman tanır.

Ambilight'ın kapanma şeklini seçmek için

- 1 -  tuşuna basın, **Tüm Ayarlar**'ı seçin ve **Tamam** tuşuna basın.
- 2 - Menüye girmek için **Ambilight** ögesini seçin ve **>** (sağ) tuşuna basın.
- 3 - **Gelişmiş >** **TV Kapatma** öğelerini seçin.
- 4 - **Karartarak Kapat** veya **Hızlı Kapatma** ögesini seçin.
- 5 - Gerekirse **<** (sol) tuşuna arka arkaya basarak menüyü kapatın.

ISF Ayarı

Bir ISF uzmanı TV'yi kalibre ettiğinde statik bir Ambilight rengi de kalibre edilebilir. Kalibre etmek için herhangi bir rengi seçebilirsiniz. ISF Kalibrasyonu bittiğinde statik ISF rengini seçin.

ISF statik rengini seçmek için...

 (Ambilight) tuşuna basın, **ISF**'yi seçin ve **OK** düğmesine basın.

ISF ayarını yapmak için...

- 1 -  tuşuna basın, **Tüm Ayarlar**'ı seçin ve **Tamam** tuşuna basın.
- 2 - Menüye girmek için **Ambilight** ögesini seçin ve **>** (sağ) tuşuna basın.
- 3 - **Gelişmiş >** **ISF Ayarı** öğelerini seçin.

4 - Gerekirse **<** (sol) tuşuna arka arkaya basarak menüyü kapatın.

ISF ayarını sıfırlamak için...

- 1 -  tuşuna basın, **Tüm Ayarlar**'ı seçin ve **Tamam** tuşuna basın.
- 2 - Menüye girmek için **Ambilight** ögesini seçin ve **>** (sağ) tuşuna basın.
- 3 - **Gelişmiş >** **ISF Ayarlarını Sıfırla** öğelerini seçin.
- 4 - Gerekirse **<** (sol) tuşuna arka arkaya basarak menüyü kapatın.

Ambilight + Hue

Yapılandırma

Adım 1 - Ağ

Bu ilk adımda TV'yi, **Philips Hue Bridge**'i bulması için hazırlayacaksınız. TV ve Philips hue Bridge aynı ağ kullanmalıdır.

Kurulum...

- 1 - Philips Hue Bridge'i elektrik prizine bağlayın.
- 2 - Philips Hue Bridge'i TV için kullandığınız yönlendiriciye bağlayın. Bağlantı için Ethernet kablosu kullanın.
- 3 - hue ampulleri açın.

Yapılandırmayı başlatmak için...

- 1 -  tuşuna basın, **Tüm Ayarlar**'ı seçin ve **Tamam** tuşuna basın.
- 2 - **Ambilight >** **Ambilight+hue** öğelerini seçin.
- 3 - **Yapılandır** ögesini seçin.
- 4 - **Başlat** seçeneğini belirleyin ve **Tamam** tuşuna basın. TV, Philips Hue Bridge'i arar. TV henüz ağınıza bağlı değilse ilk önce ağ kurulumunu başlatır. Philips Hue Bridge listede görünürse...

Adım 2 - Hue Bridge'e gidin.

TV'yi ev ağınıza bağlama hakkında daha fazla bilgi için **Yardım**'da **Anahtar Kelimeler** ögesini seçin ve **Ağ**, **kablosuz** konusuna bakın.

Adım 2 - Hue Bridge

Sonraki adımda TV'yi **Philips Hue Bridge**'e bağlayacaksınız. TV yalnızca bir hue Bridge'e bağlanabilir.

h ue Bridge'i bağlamak için...

- 1 - TV ev ağınıza bağlandığında mevcut hue Bridge'leri gösterir. TV henüz Hue Bridge'inizi bulamadıysa **Yeniden tara**'yı seçip **OK** düğmesine basabilirsiniz. TV, sahip olduğunuz tek Hue Bridge'i bulduysa Hue Bridge'in adını seçin ve **OK** düğmesine basın.

- Birden fazla Hue Bridge'iniz varsa kullanmak istediğiniz Hue Bridge'i seçin ve **OK** düğmesine basın.
- 2 - **Başlat** seçeneğini belirleyin ve **Tamam** tuşuna basın.
 - 3 - Şimdi **Philips Hue Bridge'e** gidin ve cihazın ortasındaki bağlantı düğmesine basın. hue Bridge ile TV arasında bağlantı kurulur. Bu işlemi 30 saniye içinde gerçekleştirin. TV, hue Bridge'in TV'ye bağlandığını onaylar.
 - 4 - **Tamam**'ı seçin ve **OK** düğmesine basın.

Philips Hue Bridge TV'ye bağlandığında **Hue ampuller** sayfasına gidin.

Adım 3 - Hue Ampuller

Bir sonraki adımda Ambilight'ı takip etmesi gereken **Philips Hue ampulleri** seçeceksiniz. Ambilight+hue için en fazla 9 Philips hue ampul seçebilirsiniz.

Ambilight+hue için ampulleri seçmek için...

- 1 - Listede Ambilight'ı izlemesi gereken ampulleri işaretleyin. Bir ampulü işaretlemek için ampulün adını seçin ve **OK** düğmesine basın. Bir ampulü işaretlediğinizde ampul bir kez yanıp söner.
- 2 - İşlemi tamamladığınızda **Tamam**'ı seçin ve **OK** düğmesine basın.

Adım 4 - Ampul Yapılandırma

Bir sonraki adımda her bir **Philips Hue ampulü** yapılandıracaksınız.

Her hue ampulü yapılandırmak için...

- 1 - Yapılandırmak üzere bir ampulü seçin ve **OK** düğmesine basın. Seçtiğiniz ampul yanıp söner.
- 2 - **Başlat** seçeneğini belirleyin ve **Tamam** tuşuna basın.
- 3 - İlk olarak ampulü TV'ye göre nereye yerleştirdiğinizi belirtin. Doğru **Açı** ayarı, ampule doğru Ambilight rengini gönderir. Konumu ayarlamak için kaydırma çubuğunu seçin.
- 4 - İkinci olarak ampul ile TV arasında ne kadar **Mesafe** olduğunu belirtin. Ampul TV'den ne kadar uzakta olursa Ambilight rengi o kadar zayıf olur. Mesafeyi ayarlamak için kaydırma çubuğunu seçin.
- 5 - Son olarak ampulün **Parlaklık** ayarını yapın. Parlaklığı ayarlamak için kaydırma çubuğunu seçin.
- 6 - Bu ampulü yapılandırmayı durdurmak için **Tamam**'ı seçin ve **OK** düğmesine basın.
- 7 - **Ambilight+hue'yu Yapılandır** menüsünde her ampule aynı işlemi uygulayabilirsiniz.
- 8 - Ambilight+hue ampullerin hepsi yapılandırıldığında **Son**'u seçin ve **OK** düğmesine basın.

Ambilight+hue kullanıma hazırdır.

Kapatma

Ambilight+hue ayarını kapatmak için...

- 1 - **⚙️** tuşuna basın, **Tüm Ayarlar**'ı seçin ve **Tamam** tuşuna basın.
- 2 - Menüye girmek için **Ambilight** ögesini seçin ve **➤** (sağ) tuşuna basın.
- 3 - **Ambilight+hue** ögesini seçin.
- 4 - **Kapalı** veya **Açık** ögesini seçin.
- 5 - Gerekirse **◀** (sol) tuşuna arka arkaya basarak menüyü kapatın.

Derin Etki

Derin Etki ile Hue ampullerin Ambilight'ı ne kadar yakından izleyeceğini ayarlayabilirsiniz.

Derin Etkili Ambilight+hue özelliğini ayarlamak için...

- 1 - **⚙️** tuşuna basın, **Tüm Ayarlar**'ı seçin ve **Tamam** tuşuna basın.
- 2 - Menüye girmek için **Ambilight** ögesini seçin ve **➤** (sağ) tuşuna basın.
- 3 - **Ambilight+hue > Derin Etki** öğelerini seçin.
- 4 - Değeri ayarlamak için **▲** (yukarı) veya **▼** (aşağı) oklarına basın.
- 5 - Gerekirse **◀** (sol) tuşuna arka arkaya basarak menüyü kapatın.

Oda Aydınlatma+hue

Ambilight+hue'yu kurduysanız hue ampullerin Ambilight Oda Aydınlatmayı izlemesini sağlayabilirsiniz. Philips hue ampuller Oda aydınlatma efektini tüm odaya yayar. Ambilight+hue'yu yapılandırdığınızda, hue ampuller açılır ve otomatik olarak Oda Aydınlatmayı izleyecek şekilde ayarlanır. Hue ampullerin Oda Aydınlatmayı izlemesini istemiyorsanız ampulleri kapatabilirsiniz.

Hue ampulleri kapatmak için...

- 1 - **⚙️** tuşuna basın, **Tüm Ayarlar**'ı seçin ve **Tamam** tuşuna basın.
- 2 - Menüye girmek için **Ambilight** ögesini seçin ve **➤** (sağ) tuşuna basın.
- 3 - **Ambilight+hue > Lounge Light+hue** öğelerini seçin.
- 4 - **Kapalı** ögesini seçin.
- 5 - Gerekirse **◀** (sol) tuşuna arka arkaya basarak menüyü kapatın.

Yapılandırmayı Görüntüle

Yapılandırmayı Görüntüle ile Ambilight+hue, ağ, Bridge ve ampullerin geçerli kurulumunu görüntüleyin.

Ambilight+hue yapılandırmasını görüntülemek için...

- 1 - **⚙️** tuşuna basın, **Tüm Ayarlar**'ı seçin ve **Tamam**

tuşuna basın.

2 - Menüye girmek için **Ambilight** ögesini seçin

ve **>** (sağ) tuşuna basın.

3 - **Ambilight+hue >** **Yapılandırma'yı Görüntüle** öğelerini seçin.

4 - Gerekirse **<** (sol) tuşuna arka arkaya basarak menüyü kapatın.

Yapılandırma'yı Sıfırla

Ambilight+hue ayarını sıfırlamak için...

1 - **⚙** tuşuna basın, **Tüm Ayarlar**'ı seçin ve **Tamam** tuşuna basın.

2 - Menüye girmek için **Ambilight** ögesini seçin ve **>** (sağ) tuşuna basın.

3 - **Ambilight+hue >** **Yapılandırma'yı Sıfırla** öğelerini seçin. Yapılandırma sıfırlanır.

4 - Gerekirse **<** (sol) tuşuna arka arkaya basarak menüyü kapatın

12.5

Eko Ayarları

Enerji Tasarrufu

Eko ayarları  ayarları çevre dostu hale getirir.

Enerji Tasarrufu

Enerji Tasarrufunu seçerseniz TV, görüntü için en yüksek enerji tasarrufunu sağlayan Standart Görüntü Tarzına otomatik olarak geçer.

TV'yi Enerji Tasarrufuna ayarlamak için...

1 - **⚙** tuşuna basın, **Tüm Ayarlar**'ı seçin ve **Tamam** tuşuna basın.

2 - Menüye girmek için **Eko Ayarları** ögesini seçin ve **>** (sağ) tuşuna basın.

3 - **Enerji Tasarrufu** seçeneğine tıklayın, **Görüntü Tarzı** otomatik biçimde **Standart** olarak ayarlanır.

4 - Gerekirse **<** (sol) tuşuna arka arkaya basarak menüyü kapatın.

Ekran Kapalı

Yalnızca müzik dinliyorsanız enerji tasarrufu için TV ekranını kapatabilirsiniz.

Yalnızca TV ekranını kapatmak için...

1 - **⚙** tuşuna basın, **Tüm Ayarlar**'ı seçin ve **Tamam** tuşuna basın.

2 - Menüye girmek için **Eko Ayarları** ögesini seçin ve **>** (sağ) tuşuna basın.

3 - **Ekran Kapalı** ögesini seçin. Ekran kapanır.

4 - Gerekirse **<** (sol) tuşuna arka arkaya basarak menüyü kapatın.

Ekranı tekrar açmak için uzaktan kumandadaki herhangi bir tuşa basın.

Kapatma Zamanlayıcısı

TV sinyal alıyorsa ancak 4 saat boyunca uzaktan kumandada bir tuşa basmazsanız TV enerji tasarrufu yapmak için otomatik olarak kapanır. Ayrıca TV herhangi bir sinyal veya 10 dakika boyunca bir uzaktan kumanda komutu almıyorsa otomatik olarak kapanır.

TV'yi monitör olarak kullanıyorsanız veya TV izlemek için dijital bir alıcı kullanıyorsanız (Set Üstü Kutu - STB) ve TV'nin uzaktan kumandasını kullanmıyorsanız bu otomatik kapanma özelliğini devre dışı bırakmanız gerekir.

Kapatma Zamanlayıcısını devre dışı bırakmak için ...

1 - **⚙** tuşuna basın, **Tüm Ayarlar**'ı seçin ve **Tamam** tuşuna basın.

2 - Menüye girmek için **Eko Ayarları** ögesini seçin ve **>** (sağ) tuşuna basın.

3 - **Kapatma Zamanlayıcısı**'ni seçin.

4 - Değeri ayarlamak için **▲** (yukarı) veya **▼** (aşağı) oklarına basın. **0** değeri otomatik kapanmayı devre dışı bırakır.

5 - Gerekirse **<** (sol) tuşuna arka arkaya basarak menüyü kapatın.

12.6

Genel Ayarlar

USB Sabit Sürücü

USB Sabit Sürücüsünü kurmak ve biçimlendirmek için...

1 - **⚙** tuşuna basın, **Tüm Ayarlar**'ı seçin ve **Tamam** tuşuna basın.

2 - Menüye girmek için **Genel Ayarlar** ögesini seçin ve **>** (sağ) tuşuna basın.

3 - **USB Sabit Sürücü** ögesini seçin.

4 - **Başlat**'ı seçip ekrandaki talimatları uygulayın.

5 - Gerekirse **<** (sol) tuşuna arka arkaya basarak menüyü kapatın.

USB Sabit Sürücü kurma hakkında daha fazla bilgi için **Yardım**'da **Anahtar Kelimeler**'i seçin ve **USB Sabit Sürücü, kurulum veya Kurulum, USB Sabit Sürücü** konusuna bakın.

USB Klavye Ayarları

USB klavyeyi kurmak için TV'yi açın ve USB klavyeyi TV'deki USB bağlantılarından birine bağlayın. TV klavyeyi ilk kez algıladığında klavye düzeninizi seçebilir ve seçiminizi test edebilirsiniz. Önce Kiril veya Yunan alfabesi klavye düzeni seçerseniz ikincil bir Latin alfabesi klavye düzeni seçebilirsiniz.

Bir düzen seçildiğinde klavye düzeni ayarını değiştirmek için...

- 1 - **⚙️** tuşuna basın, **Tüm Ayarlar**'ı seçin ve **Tamam** tuşuna basın.
- 2 - Menüye girmek için **Genel Ayarlar** öğesini seçin ve **➤** (sağ) tuşuna basın.
- 3 - Klavye kurulumunu başlatmak için **USB Klavye Ayarları**'nı seçin.

Philips Logo Parlaklığı

TV'nin ön tarafındaki Philips logosunu kapatabilir veya parlaklığını ayarlayabilirsiniz.

Ayarlamak veya kapatmak için...

- 1 - **⚙️** tuşuna basın, **Tüm Ayarlar**'ı seçin ve **Tamam** tuşuna basın.
- 2 - Menüye girmek için **Genel Ayarlar** öğesini seçin ve **➤** (sağ) tuşuna basın.
- 3 - Menüye girmek için **Philips Logo Parlaklığı** öğesini seçin ve **➤** (sağ) tuşuna basın.
- 4 - **Minimum**, **Orta**, **Maksimum** öğelerini seçin veya logonun aydınlatmasını kapatmak için **Kapalı** öğesini seçin.
- 5 - Gerekirse **◀** (sol) tuşuna arka arkaya basarak menüyü kapatın.



Ev veya Mağaza

TV bir mağazada kurulduysa TV'yi mağaza içinde tanıtım afişi görüntüleyecek şekilde ayarlayabilirsiniz. **Görüntü Tarzı** otomatik olarak **Canlı** ayarına geçer. **Kapatma Zamanlayıcısı** kapatılır.

TV'yi Mağaza konumuna ayarlamak için...

- 1 - **⚙️** tuşuna basın, **Tüm Ayarlar**'ı seçin ve **Tamam** tuşuna basın.
- 2 - Menüye girmek için **Genel Ayarlar** öğesini seçin ve **➤** (sağ) tuşuna basın.
- 3 - **Konum > Mağaza** öğelerini seçin.

4 - Gerekirse **◀** (sol) tuşuna arka arkaya basarak menüyü kapatın.

TV'yi evde kullanıyorsanız TV'yi Ev konumuna ayarlayın.

Mağaza Yapılandırması

TV, **Mağaza** seçeneğine ayarlıysa mağaza kullanımı için özel demo ayarlayabilirsiniz.

- 1 - **⚙️** tuşuna basın, **Tüm Ayarlar**'ı seçin ve **Tamam** tuşuna basın.
- 2 - Menüye girmek için **Genel Ayarlar** öğesini seçin ve **➤** (sağ) tuşuna basın.
- 3 - **Mağaza Yapılandırması** öğesini seçin ve menüye girmek için **➤** (sağ) tuşuna basın.
- 4 - Ayarları tercihinize göre değiştirin.
- 5 - Gerekirse **◀** (sol) tuşuna arka arkaya basarak menüyü kapatın.

EasyLink

EasyLink

EasyLink'i tamamen kapatmak için...

- 1 - **⚙️** tuşuna basın, **Tüm Ayarlar**'ı seçin ve **Tamam** tuşuna basın.
- 2 - Menüye girmek için **Genel Ayarlar** öğesini seçin ve **➤** (sağ) tuşuna basın.
- 3 - **EasyLink** öğesini seçin, **➤** (sağ) tuşuna basın ve tekrar **EasyLink** öğesini seçin.
- 4 - **Kapalı** öğesini seçin.
- 5 - Gerekirse **◀** (sol) tuşuna arka arkaya basarak menüyü kapatın.

EasyLink Uzaktan Kumanda

EasyLink uzaktan kumandasını kapatmak için...

- 1 - **⚙️** tuşuna basın, **Tüm Ayarlar**'ı seçin ve **Tamam** tuşuna basın.
- 2 - Menüye girmek için **Genel Ayarlar** öğesini seçin ve **➤** (sağ) tuşuna basın.
- 3 - **EasyLink > EasyLink Uzaktan Kumanda** öğelerini seçin.
- 4 - **Kapalı** öğesini seçin.
- 5 - Gerekirse **◀** (sol) tuşuna arka arkaya basarak menüyü kapatın.

HDMI Ultra HD

Bu TV, Ultra HD sinyalleri görüntüleyebilir. HDMI ile bağlı olan bazı cihazlar Ultra HD özelliğine sahip TV'leri tanımlamayabilir ve düzgün çalışmayabilir ya da bozuk görüntü ve ses oluşturabilir. Böyle bir cihazın arızalı çalışmasını önlemek için sinyal kalitesini cihazın taşıyabileceği bir seviyeye ayarlayabilirsiniz. Cihaz, Ultra HD sinyalleri kullanmıyorsa bu HDMI bağlantısında Ultra HD özelliğini kapatabilirsiniz.

UHD 4:4:4/4:2:2 ayarı, UHD YCbCr 4:4:4 / 4:2:2 sinyallerine izin verir. UHD 4:2:0 ayarı, UHD YCbCr 4:2:0 sinyallerine izin verir.

Sinyal kalitesini ayarlamak için...

- 1 -  tuşuna basın, **Tüm Ayarlar**'ı seçin ve **Tamam** tuşuna basın.
- 2 - Menüye girmek için **Genel Ayarlar** ögesini seçin ve **>** (sağ) tuşuna basın.
- 3 - **HDMI Ultra HD** ögesini seçin.
- 4 - **UHD 4:4:4/4:2:2**, **UHD 4:2:0** veya **UHD Kapalı** ögesini seçin.
- 5 - Gerekirse **<** (sol) tuşuna arka arkaya basarak menüyü kapatın.

HDMI 1'e veya HDMI 2'ye bağlı bir cihazın görüntü ve sesi bozuksa cihazı bu TV'de **HDMI 3'e** veya **HDMI 4'e** bağlayın.

Daha fazla bilgi için **Yardım'da Anahtar Kelimeler**'i seçin ve **Sorunlar**, **HDMI** veya **Sorunlar**, **HDMI Bağlantısı** konusuna bakın.

Gelişmiş Ayarlar

TV Rehberi

TV Rehberi bilgileri (veriler) yayıncı kuruluşlar veya İnternet'ten alır. Bazı bölgeler ve bazı kanallarda, TV rehberi bilgileri mevcut olmayabilir. TV, yüklenen kanalların TV Rehberi bilgilerini alabilir. TV, dijital alıcıdan veya dekoderden görüntülenen kanalların TV rehberi bilgilerini alamaz.

TV **Yayıncıdan** olarak ayarlanmış bilgilerle gelir.

TV rehberi bilgileri İnternet'ten geliyorsa TV rehberi dijital kanalların yanı sıra analog kanalları da listeleyebilir. TV Rehberi menüsü ayrıca geçerli kanalla birlikte küçük bir ekran gösterir.

İnternet'ten

TV İnternet'e bağlıysa TV'yi TV Rehberi bilgilerini İnternet'ten alacak biçimde ayarlayabilirsiniz.

TV Rehberi bilgilerini ayarlamak için...

- 1 -  tuşuna basın, **Tüm Ayarlar**'ı seçin ve **Tamam** tuşuna basın.
- 2 - Menüye girmek için **Genel Ayarlar** ögesini seçin ve **>** (sağ) tuşuna basın.

3 - **Gelişmiş >** **TV Rehberi >** **İnternette**n öğelerini seçin.

4 - Gerekirse **<** (sol) tuşuna arka arkaya basarak menüyü kapatın.

Kanal Logoları

Bazı ülkelerde TV, kanal logolarını gösterebilir. Bu logoların görünmesini istemiyorsanız kapatabilirsiniz.

Logoları kapatmak için...

- 1 -  tuşuna basın, **Tüm Ayarlar**'ı seçin ve **Tamam** tuşuna basın.
- 2 - Menüye girmek için **Genel Ayarlar** ögesini seçin ve **>** (sağ) tuşuna basın.
- 3 - **Gelişmiş >** **Kanal Logoları**'nı seçip menüye girmek için **>** (sağ) tuşuna basın.
- 4 - **Kapalı** ögesini seçin.
- 5 - Gerekirse **<** (sol) tuşuna arka arkaya basarak menüyü kapatın.

Etkileşimli TV, ihtiyacınız olan bileşenler

Televizyon kanalında HbbTV sayfaları sunuluyorsa öncelikle sayfaları görüntüleyebilmek için televizyon ayarlarından HbbTV özelliğini açmanız gerekir.

- 1 -  tuşuna basın, **Tüm Ayarlar**'ı seçin ve **Tamam** tuşuna basın.
- 2 - Menüye girmek için **Genel Ayarlar** ögesini seçin ve **>** (sağ) tuşuna basın.
- 3 - **Gelişmiş >** **HbbTV** öğelerini seçin.
- 4 - **Açık** veya **Kapalı**'yı seçin.
- 5 - Gerekirse **<** (sol) tuşuna arka arkaya basarak menüyü kapatın.

Belirli bir kanaldan HbbTV sayfalarına erişimi engellemek istiyorsanız sadece bu kanal için HbbTV sayfalarını engelleyebilirsiniz.

- 1 - HbbTV sayfalarını engellemek istediğiniz kanalı açın.
- 2 - **+** **OPTIONS** tuşuna basın, **Tercihler >** **Bu Kanaldaki HbbTV** öğelerini seçin.
- 3 - **Kapalı** ögesini seçin.

Fabrika Ayarları

TV'yi orijinal TV ayarlarına (fabrika ayarları) geri döndürebilirsiniz.

Orijinal ayarlara dönmek için...

- 1 -  tuşuna basın, **Tüm Ayarlar**'ı seçin ve **Tamam** tuşuna basın.
- 2 - Menüye girmek için **Genel Ayarlar** ögesini seçin ve **>** (sağ) tuşuna basın.
- 3 - **Fabrika Ayarları** ögesini seçin.

- 4 - Tamam ögesini seçin.
- 5 - Gerekirse ◀ (sol) tuşuna arka arkaya basarak menüyü kapatın.

TV'yi yeniden kurma

Tam TV kurulumunu yeniden gerçekleştirebilirsiniz. TV tam olarak yeniden yüklenir.

Tam TV kurulumunu yeniden gerçekleştirmek için...

- 1 - ⚙ tuşuna basın, Tüm Ayarlar'ı seçin ve Tamam tuşuna basın.
- 2 - Genel Ayarlar ögesini ve TV'yi yeniden kur ögesini seçin.
- 3 - Ekrandaki talimatları uygulayın. Kurulum birkaç dakika sürebilir.

12.7

Saat, Bölge ve Dil

Menü Dili

TV menülerinin ve mesajların dilini değiştirmek için...

- 1 - ⚙ tuşuna basın, Tüm Ayarlar'ı seçin ve Tamam tuşuna basın.
- 2 - Bölge ve Dil ögesini seçin ve menüye girmek için ▶ (sağ) tuşuna basın.
- 3 - Dil > Menü Dili öğelerini seçin.
- 4 - İstediğiniz dili belirleyin ve Tamam tuşuna basın.
- 5 - Gerekirse ◀ (sol) tuşuna arka arkaya basarak menüyü kapatın.

Dil tercihleri

Ses Dili Ayarları

Dijital TV kanalları program sesini çeşitli konuşma dillerinde yayınlabilir. Tercih ettiğiniz birinci ve ikinci ses dillerini ayarlayabilirsiniz. Bu dillerden birinde ses varsa TV bu sese geçecektir.

Tercih ettiğiniz ses dillerinden hiçbiri yoksa olanlar arasından başka bir ses dili seçebilirsiniz.

Birincil ve ikincil ses dilini ayarlamak için...

- 1 - ⚙ tuşuna basın, Tüm Ayarlar'ı seçin ve Tamam tuşuna basın.
- 2 - Bölge ve Dil ögesini seçin ve menüye girmek için ▶ (sağ) tuşuna basın.
- 3 - Diller > Birincil Ses veya İkincil Ses ögesini seçin.
- 4 - İstediğiniz dili seçin.
- 5 - Gerekirse ◀ (sol) tuşuna arka arkaya basarak menüyü kapatın.

Altyazılar

Açma

Altyazıları açmak için SUBTITLE tuşuna basın.

Altyazıları Açık, Kapalı veya Sessizken Açık olarak ayarlayabilirsiniz.

Veya yayınlanan program TV için seçilen dilde değilse altyazıları otomatik olarak göstermek için Otomatik ögesini seçin. Bu ayar ayrıca sesi kapattığınızda da Altyazıları otomatik olarak gösterir.

Altyazı Dili Ayarları

Dijital kanallar bir program için birçok altyazı dili sunabilir. Tercih ettiğiniz birincil ve ikincil altyazı dilini ayarlayabilirsiniz. Bu dillerden birinde altyazı varsa TV seçtiğiniz altyazıları gösterir.

Tercih ettiğiniz altyazı dillerinden hiçbiri yoksa olanlar arasından başka bir altyazı dili seçebilirsiniz.

Birincil ve ikincil altyazı dilini ayarlamak için...

- 1 - ⚙ tuşuna basın, Tüm Ayarlar'ı seçin ve Tamam tuşuna basın.
- 2 - Bölge ve Dil ögesini seçin ve menüye girmek için ▶ (sağ) tuşuna basın.
- 3 - Diller > Birincil Altyazı veya İkincil Altyazı ögesini seçin.
- 4 - İstediğiniz dili seçin.
- 5 - Gerekirse ◀ (sol) tuşuna arka arkaya basarak menüyü kapatın.

Metinden gelen altyazılar

Bir analog kanalı açtığınızda her kanal için altyazıları manuel olarak kullanılabilir hale getirmeniz gerekir.

- 1 - Bir kanala geçin ve TEXT tuşuna basarak Metin'i açın.
- 2 - Altyazılar için sayfa numarasını girin; bu numara genellikle 888'dir.
- 3 - TEXT tuşuna tekrar basarak Metin'i kapatın.

Bu analog kanalı izlerken Altyazı menüsünde Açık'ı seçerseniz varsa altyazılar gösterilir.

Metin / Teletext Dilleri

Metin Sayfaları

TV kanallarını izlerken Metin/Teletext işlevini açmak için TEXT tuşuna basın.

Metin özelliğini kapatmak için TEXT tuşuna tekrar basın.

Metin sayfası seçme

Bir sayfa seçmek için . . .

- 1 - Numara tuşlarını kullanarak sayfa numarasını girin.
- 2 - Gezinmek için ok tuşlarını kullanın.
- 3 - Ekranın altındaki renk kodlu öğelerden birini seçmek için renkli tuşlardan birine basın.

Metin alt sayfaları

Bir Metin sayfa numarası altında birden fazla alt sayfa olabilir. Alt sayfa numaraları, ana sayfa numarasının yanındaki çubukta gösterilir.
Bir alt sayfa seçmek için **<** veya **>** tuşuna basın.

T.O.P. Metin sayfaları

Bazı yayıncılar T.O.P. Metin özelliğini açmak için T.O.P. Metin içindeki metin sayfalarını açmak için **+** **OPTIONS** ve **T.O.P. genel bakış**'i seçin.

Favori sayfalar

TV açtığınız son 10 Metin sayfasını listeler. Favori Metin sayfaları sütunundan bu sayfaları kolayca yeniden açabilirsiniz.

- 1 - Metin'de favori sayfalar sütununu göstermek için ekranın sol üst köşesindeki yıldızı seçin.
- 2 - **▼** (aşağı) veya **▲** (yukarı) tuşuna basarak bir sayfa numarası seçin ve sayfayı açmak için **OK** tuşuna basın.

Favori sayfaları sil seçeneğiyle listeyi silebilirsiniz.

Metinde arama yapma

Bir kelime seçerek Metin içinde bu kelimenin geçtiği tüm yerleri tarayabilirsiniz.

- 1 - Bir Metin sayfası açın ve **OK** tuşuna basın.
- 2 - Ok tuşlarıyla bir sözcük veya sayı seçin.
- 3 - Bu kelimenin veya sayının geçtiği bir sonraki yere hemen gitmek için **OK** tuşuna tekrar basın.
- 4 - Bir sonraki noktaya gitmek için **OK** tuşuna tekrar basın.
- 5 - Aramayı durdurmak için hiçbir şey seçili olmayana kadar **▲** (yukarı) tuşuna basın.

Bağlı bir cihazdaki Metin

TV kanallarını alan bazı cihazlar da Metin işlevi sunabilir.
Bağlı bir cihazdan Metin işlevini açmak için . . .

- 1 - **➡** tuşuna basıp cihazı seçin ve **OK** tuşuna basın.
- 2 - Cihazda bir kanalı izlerken **+** **OPTIONS** tuşuna basıp **Cihaz tuşlarını göster**'i seçin ve **☰** tuşunu seçip **OK** tuşuna basın.
- 3 - Cihaz tuşlarını gizlemek için **←** **BACK** tuşuna basın.
- 4 - Metin özelliğini kapatmak için **←** **BACK** tuşuna tekrar basın.

Dijital Metin (yalnızca İngiltere)

Bazı dijital yayıncılar, kendi dijital TV kanallarında özel Dijital Metin veya etkileşimli TV sunmaktadır. Bu hizmet, seçmek ve gezinmek için sayı, renk ve ok tuşlarının kullanıldığı normal Metin işlevini içerir.

Dijital Metin özelliğini kapatmak için **←** **BACK** tuşuna basın.

Metin Seçenekleri

Metin/Teletext işlevinde aşağıdakileri seçmek için **+** **OPTIONS** tuşuna basın...

• Sayfayı dondurma

Alt sayfaların otomatik olarak değiştirilmesini durdurmak için.

• Çift ekran / Tam ekran

TV kanalını ve Metin'i yan yana göstermek için.

• T.O.P. genel bakış

T.O.P. Metin özelliğini açmak için.

• Büyüt

Daha rahat okumak amacıyla Metin sayfasını büyütmek için.

• Göster

Sayfadaki gizli bilgileri göstermek için.

• Alt sayfalarda gezinme

Alt sayfa varsa alt sayfalar arasında gezinmek için.

• Dil

Metin'in doğru şekilde görüntülemek için kullandığı karakter grubunu değiştirmek için.

• Metin 2.5

Daha fazla renk ve daha iyi grafikler sunan Metin 2.5'i etkinleştirmek için.

Metin Ayarları

Metin dili

Bazı dijital TV yayıncılarında birden fazla Metin dili vardır.

Birincil ve ikincil Metin dilini ayarlamak için . . .

- 1 - **⚙️** tuşuna basın, **Tüm Ayarlar**'i seçin ve **Tamam** tuşuna basın.
- 2 - **Bölge ve Dil** öğesini seçin ve menüye girmek için **>** (sağ) tuşuna basın.
- 3 - **Dil >** **Birincil Metin** veya **İkincil Metin** öğesini seçin.
- 4 - Tercih ettiğiniz Metin dillerini seçin.
- 5 - Gerekirse **<** (sol) tuşuna arka arkaya basarak menüyü kapatın.

Metin 2.5

Varsa Metin 2.5 daha fazla sayıda renk ve daha iyi grafik sunar. Metin 2.5, standart fabrika ayarı olarak etkindir.

Metin 2.5 işlevini kapatmak için...

- 1 - **TEXT** tuşuna basın.
- 2 - Metin/Teletext açıkken **+** **OPTIONS** tuşuna basın.
- 3 - **Metin 2.5 >** **Kapalı** öğesini seçin.
- 4 - Gerekirse **<** (sol) tuşuna arka arkaya basarak menüyü kapatın.

Saat

Tarih ve Saat

Otomatik

TV saati için standart ayar **Otomatik**'tir. Saat bilgisi yayınlanan UTC - Koordineli Evrensel Saat bilgilerinden alınır.

Saat doğru değilse TV saatini **Ülkeye Bağlı** olarak ayarlayabilirsiniz. Bazı ülkeler için belirli bir zaman dilimini seçebilir veya saat farkını ayarlayabilirsiniz. Bazı ülkelerde bazı ağ operatörleri için saat ayarları, saatin yanlış ayarlanmasını önlemek amacıyla gizli olur.

TV saatini ayarlamak için...

- 1 - **⚙️** tuşuna basın, **Tüm Ayarlar**'ı seçin ve **Tamam** tuşuna basın.
- 2 - **Bölge ve Dil** ögesini seçin ve **Saat > Otomatik Saat Modu** ögelerini seçin.
- 3 - **Otomatik** veya **Ülkeye Bağlı** ögesini seçin.
- 4 - Bir adım geri gitmek için **⬅️** (sol) tuşuna basın.

Manuel

Hiçbir otomatik ayar saati doğru görüntülemiyorsa saati manuel olarak ayarlayabilirsiniz.

Ancak TV Rehberi'nden kayıt programlıyorsanız saat ve tarihi manuel olarak değiştirmeniz önerilmez. Bazı ülkelerde bazı ağ operatörleri için saat ayarları, saatin yanlış ayarlanmasını önlemek amacıyla gizli olur.

TV saatini manuel olarak ayarlamak için (mümkünse)...

- 1 - **⚙️** tuşuna basın, **Tüm Ayarlar**'ı seçin ve **Tamam** tuşuna basın.
- 2 - **Bölge ve Dil**'i ve **Saat > Otomatik Saat Modu**'nu seçin ve **OK** düğmesine basın.
- 3 - **Manuel**'i seçin ve **OK** düğmesine basın.
- 4 - **⬅️** (sol) tuşuna basın, **Tarih** veya **Saat** ögesini seçin.
- 5 - Değeri ayarlamak için **⬆️** (yukarı) veya **⬇️** (aşağı) tuşlarına basın.
- 6 - Bir adım geri gitmek için **⬅️** (sol) tuşuna basın.

Zaman Dilimi

Bazı ülkeler için TV saatini doğru ayarlamak üzere belirli zaman dilimlerini seçebilirsiniz.

Zaman dilimini ayarlamak için (mümkünse)...

- 1 - **⚙️** tuşuna basın, **Tüm Ayarlar**'ı seçin ve **Tamam** tuşuna basın.
- 2 - **Bölge ve Dil** ögesini seçin ve menüye girmek için **➡️** (sağ) tuşuna basın.
- 3 - **Saat > Zaman Dilimi** ögelerini seçin.
- 4 - Ülkenize bağlı olarak TV saatini düzeltmek için bir

zaman dilimini seçebilir veya saat farkını ayarlayabilirsiniz.

5 - Gerekirse **⬅️** (sol) tuşuna arka arkaya basarak menüyü kapatın.

Uyku Zamanlayıcısı

Uyku Zamanlayıcısı ile TV'yi önceden ayarlanmış bir sürenin ardından otomatik olarak Bekleme moduna geçecek biçimde ayarlayabilirsiniz.

Uyku Zamanlayıcısını ayarlamak için...

- 1 - **⚙️** tuşuna basın, **Tüm Ayarlar**'ı seçin ve **Tamam** tuşuna basın.
- 2 - **Bölge ve Dil** ögesini seçin ve menüye girmek için **➡️** (sağ) tuşuna basın.
- 3 - **Saat > Uyku Zamanlayıcısı** ögelerini seçin.
- 4 - Kaydırma çubuğu ile süreyi 180 dakikaya kadar 5'er dakika aralıklarla ayarlayabilirsiniz. Süre 0 dakika olarak ayarlanırsa Uyku Zamanlayıcısı kapanır. Geri sayım sırasında istediğiniz zaman TV'nizi kapatabilir veya süreyi sıfırlayabilirsiniz.
- 5 - Gerekirse **⬅️** (sol) tuşuna arka arkaya basarak menüyü kapatın.

12.8

Evrensel Erişim

Açma

Evrensel Erişim özelliği açıldığında TV, işitme engelli, işitme güçlüğü olan, görme engelli veya görme bozukluğu olan kişilerin kullanımına hazırlanır.

Açma

Kurulum esnasında **Evrensel Erişim** özelliğini açmadıysanız **Evrensel Erişim** menüsünden hala açmanız mümkündür. Erişilebilirliği açmak için...

- 1 - **⚙️** tuşuna basın, **Tüm Ayarlar**'ı seçin ve **Tamam** tuşuna basın.
- 2 - **Evrensel Erişim** ögesini seçin ve menüye girmek için **➡️** (sağ) tuşuna basın.
- 3 - Bir adım sonra **Evrensel Erişim** ögesini seçin.
- 4 - **Açık** ögesini seçin.
- 5 - Gerekirse **⬅️** (sol) tuşuna arka arkaya basarak menüyü kapatın.

İşitme Güçlüğü

Bazı dijital TV kanalları işitme engelli veya işitme güçlüğü bulunan kişiler için özel uyarlanmış ses ve altyazı yayınlamaktadır. **İşitme engelli** özelliği açıldığında TV otomatik olarak uyarlanmış ses ve varsa altyazı seçeneğini açar. **İşitme Engelli** modunu açabilmeniz için önce **Evrensel Erişim** özelliğini açmalısınız.

İşitme engelli modunu açmak için...

- 1 - **⚙️** tuşuna basın, **Tüm Ayarlar**'ı seçin ve **Tamam** tuşuna basın.
- 2 - **Evrensel Erişim** ögesini seçin ve menüye girmek için **➤** (sağ) tuşuna basın.
- 3 - **İşitme engelli** ögesini seçin ve menüye girmek için **➤** (sağ) tuşuna basın.
- 4 - **Açık** ögesini seçin.
- 5 - Gerekirse **◀** (sol) tuşuna arka arkaya basarak menüyü kapatın.

Sesli Açıklama

Açma

Dijital TV kanalları ekranda olup bitenler hakkında özel bir sesli yorum yayınlatabilir. Görme engellilere yönelik ses ve efektleri ayarlamak için önce **Sesli Anlatım** özelliğini etkinleştirmeniz gerekir. Ayrıca **Sesli Anlatım**'ı açabilmeniz için kurulum menüsünde **Evrensel Erişim** özelliğini açmalısınız.

Sesli Anlatım özelliğiyle bir anlatıcının yorumu normal sese eklenir. Yorumu açmak için (varsa)...

Sesli Anlatım özelliğini açmak için...

- 1 - **⚙️** tuşuna basın, **Tüm Ayarlar**'ı seçin ve **Tamam** tuşuna basın.
- 2 - **Evrensel Erişim** ögesini seçin ve menüye girmek için **➤** (sağ) tuşuna basın.
- 3 - **Sesli Anlatım** ögesini seçin ve menüye girmek için **➤** (sağ) tuşuna basın.
- 4 - Bir adım sonra **Sesli Anlatım**'ı seçin.
- 5 - **Açık** ögesini seçin.
- 6 - Gerekirse **◀** (sol) tuşuna arka arkaya basarak menüyü kapatın.

Karışık Ses

İsterseniz normal ses ile sesli yorumu birleştirebilirsiniz.

Sesi birleştirmek için...

- 1 - **⚙️** tuşuna basın, **Tüm Ayarlar**'ı seçin ve **Tamam** tuşuna basın.

- 2 - **Evrensel Erişim** ögesini seçin ve menüye girmek için **➤** (sağ) tuşuna basın.
- 3 - **Sesli Anlatım** > **Karışık Ses** ögelerini seçin.
- 4 - Değeri ayarlamak için **▲** (yukarı) veya **▼** (aşağı) oklarına basın.
- 5 - Gerekirse **◀** (sol) tuşuna arka arkaya basarak menüyü kapatın.

Ses Efektleri

Bazı sesli yorumlarda stereo veya giderek azalan ses gibi ses efektleri bulunabilir.

Ses efektlerini (varsa) açmak için...

- 1 - **⚙️** tuşuna basın, **Tüm Ayarlar**'ı seçin ve **Tamam** tuşuna basın.
- 2 - **Evrensel Erişim** ögesini seçin ve menüye girmek için **➤** (sağ) tuşuna basın.
- 3 - **Sesli Anlatım** > **Ses Efektleri** ögelerini seçin.
- 4 - **Açık** ögesini seçin.
- 5 - Gerekirse **◀** (sol) tuşuna arka arkaya basarak menüyü kapatın.

Konuşma

Sesli yorumda konuşulan kelimelerin altyazıları da bulunabilir.

Bu altyazıları açmak için (varsa) . . .

- 1 - **⚙️** tuşuna basın, **Tüm Ayarlar**'ı seçin ve **Tamam** tuşuna basın.
- 2 - **Evrensel Erişim** ögesini seçin ve menüye girmek için **➤** (sağ) tuşuna basın.
- 3 - **Sesli Anlatım** > **Konuşma** ögelerini seçin.
- 4 - **Tanımlayıcı** veya **Altyazı** ögesini seçin.
- 5 - Gerekirse **◀** (sol) tuşuna arka arkaya basarak menüyü kapatın.

12.9

Çocuk Kilidi

Ebeveyn Kontrolü

Yaş sınırı olan programları izlemek için minimum yaş belirlemek üzere...

- 1 - **⚙️** tuşuna basın, **Tüm Ayarlar**'ı seçin ve **Tamam** tuşuna basın.
- 2 - Menüye girmek için **Çocuk Kilidi** ögesini seçin ve **➤** (sağ) tuşuna basın.
- 3 - **Ebeveyn Kontrolü** ögesini seçip listedeki yaşlardan birini seçin.
- 4 - Gerekirse **◀** (sol) tuşuna arka arkaya basarak menüyü kapatın.

Uygulama Kilidi

Daha fazla bilgi için Yardım'da Anahtar Kelimeler ögesini seçin ve Uygulama Kilidi konusuna bakın.

Kod Ayarlama / Kodu değiştirme

Çocuk Kilidi PIN Kodu kanalları veya programları kilitlemek veya bunların kilidini açmak için kullanılır.

Kilit kodunu ayarlamak veya geçerli kodu değiştirmek için...

- 1 -  tuşuna basın, Tüm Ayarlar'ı seçin ve Tamam tuşuna basın.
- 2 - Menüye girmek için Çocuk Kilidi ögesini seçin ve > (sağ) tuşuna basın.
- 3 - Kod Ayarla veya Kodu Değiştir ögesini seçin.
- 4 - Belirleyeceğiniz 4 basamaklı bir kod girin. Bir kod daha önce belirlenmişse geçerli Çocuk Kilidi kodunu girin ve daha sonra yeni kodu iki kez girin.
- 5 - Gerekirse < (sol) tuşuna arka arkaya basarak menüyü kapatın.

Yeni kod ayarlanır.

Çocuk Kilidi PIN Kodunuzu mu unuttunuz?

PIN kodunuzu unuttuysanız geçerli kodu geçersiz kılabilir ve yeni bir kod girebilirsiniz.

- 1 -  tuşuna basın, Tüm Ayarlar'ı seçin ve Tamam tuşuna basın.
- 2 - Menüye girmek için Çocuk Kilidi ögesini seçin ve > (sağ) tuşuna basın.
- 3 - Kodu Değiştir ögesini seçin.
- 4 - Geçersiz kılma kodu olan 8888'i girin.
- 5 - Şimdi yeni bir Çocuk Kilidi PIN kodu girin ve onaylamak için tekrar girin.
- 6 - Gerekirse < (sol) tuşuna arka arkaya basarak menüyü kapatın.

Yeni kod ayarlanır.

Videolar, Fotoğraflar ve Müzik





13.1

USB Bağlantısından

Bağlı bir USB flash sürücü veya USB Sabit Sürücüdeki fotoğraflarınızı görüntüleyebilir veya müzik ve video dosyalarınızı oynatabilirsiniz.

TV açıkken USB bağlantılarından birine bir USB flash sürücü veya USB Sabit Sürücü takın. TV cihazı algılar ve ortam dosyalarınızı listeler.

Dosya listesi otomatik olarak görüntülenmiyorsa...

- 1 -  SOURCES tuşuna basıp  USB 'yi seçin ve OK tuşuna basın.
- 2 -  USB Cihazları'nı seçin ve sürücüde organize ettiğiniz klasör yapısında dosyalarınızda gezinmek için  (sağ) tuşuna basın.
- 3 - Video, fotoğraf ve müzik oynamayı durdurmak için  EXIT tuşuna basın.

Uyarı

Bağlı bir USB Sabit Sürücü ile bir programı duraklatmaya veya kaydetmeye çalışırsanız TV, USB Sabit Sürücüyü formatlamanızı ister. Bu formatlama işlemi USB Sabit Sürücüdeki tüm dosyaları siler.

13.2

Bilgisayardan veya NAS'tan



Bilgisayardan veya ev ağınızdaki NAS'tan (Ağa Bağlı Bellek) fotoğraflarınızı görüntüleyebilir veya müzik ve videolarınızı oynatabilirsiniz.

TV ve bilgisayar veya NAS aynı ev ağında olmalıdır. Bilgisayarınızda veya NAS'ta Ortam Sunucusu Yazılımı yüklemeniz gerekir. Ortam Sunucusu TV ile dosyalarınızı paylaşacak şekilde ayarlanmalıdır. TV, dosyalarınızı ve klasörlerinizi Ortam Sunucusu tarafından organize edildiği şekilde veya bilgisayarınızda veya NAS'ta yapılandırıldığı şekilde gösterir.

TV, bilgisayar veya NAS video akışlarındaki altyazıları desteklemez.

Ortam Sunucusu dosya aramayı destekliorsa arama alanı kullanılabilir.

Bilgisayarınızdaki dosyalara göz atmak ve dosyaları oynatmak için...

- 1 -  SOURCES tuşuna basıp  Ağ 'ı seçin ve OK tuşuna basın.
- 2 -  SimpleShare Cihazları 'nı seçin ve ihtiyaç

duyduğunuz USB cihazını seçmek üzere  (sağ) tuşuna basın.

3 - Dosyalarınıza göz atabilir ve dosyaları oynatabilirsiniz.





4 - Video, fotoğraf ve müzik oynamayı durdurmak için  EXIT tuşuna basın.

13.3

Bir Bulut Depolama Hizmetinden

Çevrimiçi buluttaki bir depolama hizmetine yüklediğiniz fotoğrafları görüntüleyebilir veya müzik ve videoları oynatabilirsiniz*.

 Bulut Tarayıcısı uygulaması ile Bulut Barındırma Hizmetleri'ne bağlanabilirsiniz. Bağlanmak için oturum açma adınızı ve parolanızı kullanabilirsiniz.





- 1 -  HOME tuşuna basın.
- 2 - Aşağı kaydırıp  Uygulamalar >  Bulut Tarayıcısı ögesini seçin ve OK tuşuna basın.
- 3 - İhtiyaç duyduğunuz barındırma hizmetini seçin.
- 4 - Barındırma hizmetine oturum açma adınızı ve parolanızla bağlanıp oturum açın.
- 5 - Oynatmak istediğiniz fotoğraf veya videoyu seçip OK tuşuna basın.
- 6 - Bir adım geri gitmek için  (sol) tuşuna veya menüyü kapatmak için  BACK tuşuna basın.

* Dropbox™ gibi bir depolama hizmeti.





13.4

Favoriler, En Popüler, En Son Oynatılan menüsü





Favori dosyaları görüntüle

- 1 -  SOURCES tuşuna basıp  USB 'yi seçin ve OK tuşuna basın.
- 2 -  USB Cihazları'nı seçin ve  Favoriler'i seçin.
- 3 - Listedeki tüm favori dosyaları görüntüleyebilirsiniz.

En popüler dosyaları görüntüle

- 1 -  SOURCES tuşuna basıp  USB 'yi seçin ve OK tuşuna basın.
- 2 -  USB Cihazları'nı seçin ve  En popüler'i seçin.
- 3 - Listedeki dosyaları görüntülemek için Tamam tuşuna basın veya en popüler listesini silmek için  OPTIONS tuşuna basın.

En son oynatılan dosyaları görüntüle

- 1 -  SOURCES tuşuna basıp  USB 'yi seçin ve OK tuşuna basın.
- 2 -  USB Cihazları'nı seçin ve  En Son Oynatılan'ı seçin.
- 3 - Listedeki dosyaları görüntülemek için Tamam

tuşuna basın veya en son oynatılan listesini silmek için **+** **OPTIONS** tuşuna basın.

13.5

Videolarınızı Oynatma

Kontrol Çubuğu

Video oynatılırken kontrol çubuğunu göstermek veya gizlemek için **i** **INFO*** tuşuna veya **Tamam** tuşuna basın.

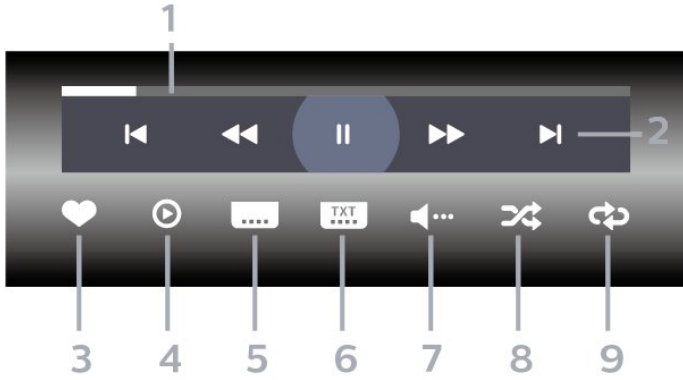

1 - İlerleme çubuğu

2 - Oynatma kontrol çubuğu

- **◀** : Klasörde önceki videoya atlar

- **▶** : Klasörde sonraki videoya atlar

◀◀ : Geri sarar

▶▶ : İleri sarar

|| : Oynatmayı duraklatır

3 - Favori olarak işaretler

4 - Tüm videoları oynatır

5 - Altyazı: Altyazıları Açık, Kapalı veya Sessizde Açık duruma getirir.

6 - Altyazı dili: Altyazı Dili seçer

7 - Ses dili: Ses dili seçer

8 - Rastgele: Dosyalarınızı rastgele bir sırayla oynatır

9 - Tekrarla: Bu klasördeki tüm videoları bir kez veya sürekli olarak oynatır

* Uzaktan kumandanızda **i** **INFO** tuşu varsa

13.6

Fotoğraflarınızı Görüntüleme

Kontrol Çubuğu

Slayt gösterisi oynatılırken kontrol çubuğunu göstermek veya gizlemek için **i** **INFO*** tuşuna veya **Tamam** tuşuna basın.

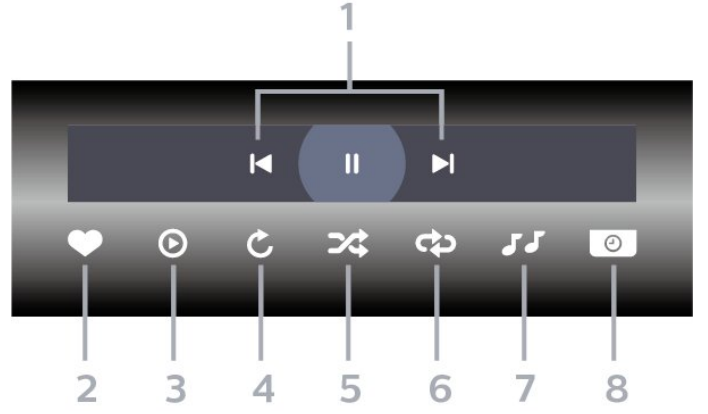

1 - Oynatma kontrol çubuğu

- **◀** : Klasörde önceki fotoğrafa atlar

- **▶** : Klasörde sonraki fotoğrafa atlar

|| : Slayt gösterisi oynatmayı duraklatır

2 - Favori olarak işaretler

3 - Slayt gösterisi başlatır

4 - Fotoğrafları döndürür

5 - Rastgele: Dosyalarınızı rastgele bir sırayla oynatır

6 - Tekrarla: Bu klasördeki tüm fotoğrafları bir kez veya sürekli olarak oynatır

7 - Arka planda çalan müziği durdurur

8 - Slayt gösterisinin hızını ayarlar

* Uzaktan kumandanızda **i** **INFO** tuşu varsa

13.7

Müzik Çalma

Kontrol Çubuğu

Müzik çalarken kontrol çubuğunu göstermek veya gizlemek için **i** **INFO*** tuşuna veya **Tamam** tuşuna basın.

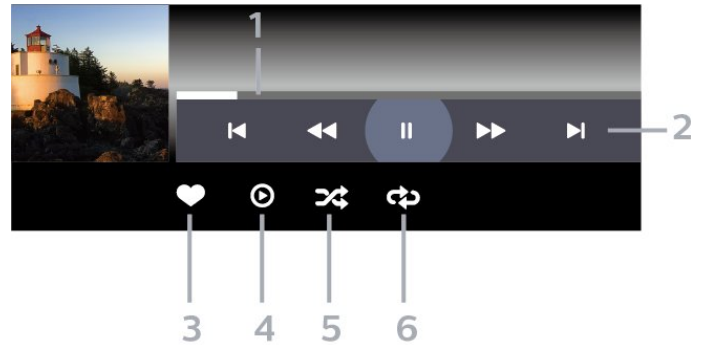

1 - İlerleme çubuğu

2 - Oynatma kontrol çubuğu

- **◀** : Klasörde önceki müziğe atlar

- **▶** : Klasörde sonraki müziğe atlar

◀◀ : Geri sarar

▶▶ : İleri sarar

|| : Oynatmayı duraklatır

- 3 - Favori olarak işaretler
- 4 - Tüm müziği çalar
- 5 - Rastgele: Dosyalarınızı rastgele bir sırayla oynatır
- 6 - Tekrarla: Bu klasördeki tüm müziği bir kez veya sürekli olarak çalar

* Uzaktan kumandanızda  INFO tuşu varsa

TV Rehberi

14.1

Gerekenler

TV Rehberi ile kanallarınızın geçerli ve programlanmış TV programları listesini görüntüleyebilirsiniz. TV rehberi bilgilerinin (verilerinin) nereden geldiğine bağlı olarak, analog ve dijital kanallar veya yalnızca dijital kanallar gösterilir. Tüm kanallarda TV Rehberi bilgileri bulunmaz.

TV, yüklenen kanalların TV Rehberi bilgilerini alabilir. TV, dijital alıcıdan veya dekoderden görüntülenen kanalların TV Rehberi bilgilerini alamaz.

14.2

TV Rehberi Verileri

TV Rehberi bilgileri (veriler) yayıncı kuruluşlar veya Internet'ten alır. Bazı bölgeler ve bazı kanallarda, TV rehberi bilgileri mevcut olmayabilir. TV, yüklenen kanalların TV Rehberi bilgilerini alabilir. TV, dijital alıcıdan veya dekoderden görüntülenen kanalların TV rehberi bilgilerini alamaz.

TV Yayıncıdan olarak ayarlanmış bilgilerle gelir.

TV rehberi bilgileri Internet'ten geliyorsa TV rehberi dijital kanalların yanı sıra analog kanalları da listeleyebilir. TV Rehberi menüsü ayrıca geçerli kanalla birlikte küçük bir ekran gösterir.

Internet'ten

TV Internet'e bağlıysa TV'yi TV Rehberi bilgilerini Internet'ten alacak biçimde ayarlayabilirsiniz.

TV Rehberi bilgilerini ayarlamak için...

- 1 -  tuşuna basın, **Tüm Ayarlar**'ı seçin ve **Tamam** tuşuna basın.
- 2 - Menüye girmek için **Genel Ayarlar** öğesini seçin ve **>** (sağ) tuşuna basın.
- 3 - **Gelişmiş >** **TV Rehberi >** **Internetten** öğesini seçin ve **OK** tuşuna basın.
- 4 - Gerekirse **<** (sol) tuşuna arka arkaya basarak menüyü kapatın.

Eksik kayıtlar

Kayıt listesinden bazı kayıtlar kaybolmuş görünüyorsa TV Rehberi bilgileri (verileri) değişmiş olabilir.

Yayıncıdan veya **Internetten** ayarıyla kaydedilmiş kayıtlar, bu ayar değiştirildiğinde görünmez olur. TV otomatik olarak **Internetten** ayarına geçmiş olabilir. Kayıtların kayıt listesinde gözükmesi için kayıt yapılırken seçili olan ayara geçin.

TV Rehberini Kullanma

TV Rehberini Açma

TV Rehberini açmak için  **TV GUIDE** tuşuna basın. TV Rehberi seçilen alıcının kanallarını gösterir.

Kapatmak için tekrar  **TV GUIDE** tuşuna basın.

TV Rehberini ilk açtığınızda TV, program bilgileri için tüm TV kanallarını tarar. Bu işlem birkaç dakika sürebilir. TV Rehberi verileri TV'de kaydedilir.

Program açma

TV Rehberinden geçerli bir programa geçebilirsiniz.

Programa (kanala) geçmek için programı seçin ve **OK** tuşuna basın.

Program ayrıntılarını görüntüleme

Seçilen programın ayrıntılarını görüntülemek için...

- 1 - **+** **OPTIONS** tuşuna basın ve **Tercihler**'i seçin.
- 2 - **Kanal Bilgisi**'ni seçip **Tamam**'a basın.
- 3 - Kapatmak için **<** **BACK** tuşuna basın.

Günü Değiştirme

TV Rehberi sonraki günler için (en fazla 8 güne kadar) planlanan programları gösterebilir.

- 1 -  **TV GUIDE** tuşuna basın.
- 2 - **Şimdi** seçeneğini belirleyin ve **Tamam**'a basın.
- 3 - Size gereken günü seçin.

Hatırlatıcı Ayarlama

Program için bir hatırlatıcı ayarlayabilirsiniz. Program başlarken bir mesaj sizi uyarır. Hemen bu kanala geçebilirsiniz.

TV Rehberi'nde hatırlatıcılı bir program  (saat) ile işaretlenir.

Hatırlatıcı ayarlamak için...

- 1 -  **TV GUIDE** tuşuna basın ve yaklaşan bir programı seçin.
- 2 - **+** **OPTIONS** tuşuna basın.
- 3 - **Hatırlatıcı Ayarla** öğesini seçip **OK** tuşuna basın.
- 4 - Menüyu kapatmak için **<** **BACK** tuşuna basın.

Bir hatırlatıcıyı silmek için...



- 1 -  **TV GUIDE** tuşuna basın ve hatırlatıcılı bir programı seçin.
- 2 - **+** **OPTIONS** tuşuna basın.
- 3 - **Hatırlatıcıyı Sil** öğesini seçin ve **OK** tuşuna basın.

4 - Menüyü kapatmak için ← BACK tuşuna basın.

Türüne Göre Ara

Bilgileri mevcutsa planlanan programları filmler, spor programları vb. türüne göre arayabilirsiniz.

Programları türüne göre aramak için...

- 1 -  TV GUIDE tuşuna basın.
- 2 - Ortadaki  öğesini seçmek için gezinme tuşlarını kullanın ve **Tamam** tuşuna basın.
- 3 - **Türüne Göre Ara** öğesini seçin ve **OK** tuşuna basın.
- 4 - İstediğiniz türü seçin ve **OK** tuşuna basın. Bulunan programların listesi görüntülenir.
- 5 - Menüyü kapatmak için ← BACK tuşuna basın.

Kayıt Ayarlama

TV Rehberi'nde* bir kayıt ayarlayabilirsiniz.

TV Rehberi'nde kaydedilecek bir program  ile işaretlenir.

Program kaydetmek için...

- 1 -  TV GUIDE tuşuna basın ve gelecek veya devam eden bir program seçin.
- 2 - **+** **OPTIONS** tuşuna basın, **Kaydet** öğesini seçin.
- 3 - Menüyü kapatmak için ← BACK tuşuna basın.

* Daha fazla bilgi için bkz. **TV'yi Duraklatma ve Kayıtlar** bölümü.

Kaydetme ve TV Duraklatma

Kayıt

Gerekenler

Dijital bir TV yayını kaydedebilir veya daha sonra izleyebilirsiniz.

Bir TV programını kaydetmek için gerekenler...

- Bu TV'de formatlanmış bağlı bir USB Sabit Sürücü
- bu TV'de kurulmuş dijital TV kanalları
- ekran üstü TV Rehberi için kanal bilgilerini alma
- güvenilir bir TV saat ayarı. TV saatini manuel olarak değiştirirseniz kayıtlar başarısız olabilir.

TV'yi Duraklat özelliğini kullanırken kayıt yapamazsınız.

Telif hakkı mevzuatına göre bazı DVB sağlayıcıları, DRM (Dijital Haklar Yönetimi) teknolojisi yoluyla farklı kısıtlamalar uygulayabilirler. Yayını korumalı olan kanallarda, kayıt, kaydın geçerliliği veya izleyici sayısı sınırlandırılabilir. Kayıt yapmak tamamen yasak olabilir. Korumalı bir yayını kaydetmeye veya süresi dolmuş bir kaydı oynatmaya çalışırsanız bir hata mesajı görüntülenebilir.

Program Kaydetme

Şimdi Kaydet

Şu anda izlediğiniz programı kaydetmek için uzaktan kumandada **Kaydet** tuşuna basın. Kayıt hemen başlar.

Kaydı durdurmak için **Durdur** tuşuna basın.

TV Rehberi verileri kullanılabilir olduğunda, izlediğiniz program kayıt tuşuna bastığınız andan program sona erene kadar kaydedilir. TV Rehberi verileri mevcut değilse kayıt yalnızca 30 dakika sürer. **Kayıtlar** listesinde kayıt bitiş zamanını ayarlayabilirsiniz.

Kayıt Programla

Bugün ya da bugünden birkaç gün sonrası için (maksimum 8 gün sonrası için) yayınlanacak bir programın kaydını programlayabilirsiniz. TV, kaydı başlatmak ve sonlandırmak için TV Rehberi verilerini kullanır.

Program kaydetmek için...

1 - **TV GUIDE** tuşuna basın.

2 - **Şimdi**'yi seçmek için gezinme tuşlarını kullanın ve **Tamam**'a basın.

3 - **Şimdi**, **Sonra**, **Yarın** veya ihtiyacınız olan günü seçin ve menüyü kapatmak

için **Tamam**'a veya **BACK** tuşuna basın.

4 - Kaydetmek istediğiniz programı

seçin, **OPTIONS** seçeneğini belirleyin, **Kaydet**'e

ve ardından **Tamam**'a basın. Program kayıt için

belirlenir. Birbiriyle çakışan kayıtlar belirlendiği zaman

otomatik olarak bir uyarı görüntülenecektir. Evde

olmadığınızda yayınlanacak bir programı kaydetmeyi

planlıyorsanız TV'yi Bekleme modunda ve USB Sabit

Sürücüyü açık bırakmayı unutmayın.

5 - Menüü kapatmak için **BACK** tuşuna basın.

Kayıt Çakışmaları

Programlanmış iki kaydın zamanı çakıştığında, bir kayıt çakışması oluşur. Kayıt çakışmasını gidermek için programlanmış kayıtların birinin veya her ikisinin başlangıç ve bitiş zamanını ayarlayabilirsiniz.

Programlanmış bir kaydın başlangıç veya bitiş zamanını ayarlamak için...

1 - **SOURCES** tuşuna basın ve **Kayıtlar** seçeneğini belirleyin.

2 - Ekranın üstünde **Programlanmış** öğesini seçin ve **Tamam** tuşuna basın.

3 - Yalnızca programlanmış kayıtları görüntülemek için programlanmış kayıtlar ve hatırlatıcılar listesinden **Kayıtlar**'ı seçin ve **Tamam**'a basın.

4 - Başka bir programlanmış kayıtlarla çakışan programlanmış kaydı seçin ve **OPTIONS** tuşuna basın.

5 - **Süreyi Ayarla**'yı seçin ve **Tamam**'a basın.

6 - **Yukarı** veya **Aşağı** tuşları ile başlangıç ve bitiş zamanını seçin ve süreyi değiştirin.

Uygula seçeneğini belirleyin ve **Tamam** tuşuna basın.

7 - Menüü kapatmak için **BACK** tuşuna basın.

Otomatik Bitiş Payı

TV'nin her programlanmış kaydın sonuna otomatik olarak ekleyeceği zaman payını ayarlayabilirsiniz.

Otomatik bitiş zamanı payını ayarlamak için...

1 - **SOURCES** tuşuna basın ve **Kayıtlar** seçeneğini belirleyin.

2 - Sağ üst köşedeki **Öğesini** seçmek için gezinme tuşlarını kullanın ve **Tamam**'a basın.

3 - **Otomatik Bitiş Payı**'nı seçin ve **Tamam**'a basın.

4 - Bir kayda otomatik olarak eklenecek zaman payını ayarlamak için **Yukarı**

veya **Aşağı** tuşuna ve ardından **OK** tuşuna basın. Bir kayda en fazla 45 dakika ekleyebilirsiniz.

5 - Menüü kapatmak için **BACK** tuşuna basın.

Manuel Kayıt

Bir TV programı ile bağlantılı olmayan bir kayıt programlayabilirsiniz. Alıcı türünü, kanalı ve başlangıç ile bitiş zamanını kendiniz ayarlıyorsunuz.

Manuel olarak bir kayıt programlamak için...

- 1 - **SOURCES** tuşuna basın ve **Kayıtlar** seçeneğini belirleyin.
- 2 - Ekranın üst tarafından **Programlanmış** 'ı seçin.
- 3 - Sağ üst köşedeki **öğesini** seçmek için gezinme tuşlarını kullanın ve **Tamam'a** basın.
- 4 - **Programla** öğesini seçin ve **Tamam'a** basın.
- 5 - Kaydetmek istediğiniz alıcıyı seçip **Tamam** tuşuna basın.
- 6 - Kaydedilecek kanalı seçin ve **Tamam** tuşuna basın.
- 7 - Kayıt gününü seçip **Tamam** tuşuna basın.
- 8 - Kaydın başlangıç ve bitiş zamanını ayarlayın. Saat ve dakikaları ayarlamak için bir düğmeyi seçip **▲** (yukarı) veya **▼** (aşağı) tuşlarını kullanın.
- 9 - Manuel kaydı programlamak için **Programla'yı** seçip **Tamam** tuşuna basın.

Kayıt programlanmış kayıtlar ve hatırlatıcılar listesinde görünür.

Bir Kaydı İzleme

Bir kaydı izlemek için...

- 1 - **SOURCES** tuşuna basın ve **Kayıtlar** seçeneğini belirleyin.
- 2 - Kayıtlar listesinde ihtiyaç duyduğunuz kaydı seçin ve izlemeye başlamak için **Tamam** tuşuna basın.
- 3 - **||** (duraklat), **▶** (oynat), **◀◀** (geri sar), **▶▶** (ileri sar) veya **■** (durdur) tuşlarını kullanabilirsiniz.
- 4 - TV izlemeye geri dönmek için **TV** EXIT tuşuna basın.

15.2

Pause TV

Gerekenler

Dijital bir TV yayını duraklatılabilir ve daha sonra kaldığınız yerden izlemeye devam edebilirsiniz.

Bir TV programını duraklatmak için gerekenler...

- Bu TV'de formatlanmış bağlı bir USB Sabit Sürücü
- bu TV'de kurulmuş dijital TV kanalları
- ekran üstü TV Rehberi için kanal bilgilerini alma

USB Sürücü bağlanmış ve formatlanmışken TV, izlediğiniz TV yayını sürekli olarak kaydeder. Başka bir kanala geçtiğinizde eski kanalın yayını silinir. Ayrıca TV'yi bekleme moduna aldığınızda da yayın silinir.

Kayıt yaparken TV'yi Duraklat özelliğini kullanamazsınız.

Daha fazla bilgi için Yardım'da Anahtar Kelimeler'i seçin ve **USB Sabit Sürücü, kurulum veya Kurulum, USB Sabit Sürücü** konusuna bakın.

Program Duraklatma

Bir yayını duraklatmak ve devam ettirmek için...

- Yayını duraklatmak için **||** (Duraklat) tuşuna basın. Ekranın altında kısa bir süre için bir ilerleme durumu çubuğu görünür.
- İlerleme çubuğunu yeniden görüntülemek için **||** (Duraklat) tuşuna tekrar basın.
- İzlemeye devam etmek için **▶** (Oynat) tuşuna basın.

Ekranı ilerleme çubuğu görüntülediğinde, duraklatılan yayını izlemeye başlamak istediğiniz noktayı seçmek için **◀◀** (Geri al) veya **▶▶** (İleri sar) tuşuna basın. Hızlarını değiştirmek için bu tuşlara arka arkaya basın.

Bir yayını maksimum 90 dakika süreyle duraklatabilirsiniz.

Canlı TV yayınına geri dönmek için **■** (Durdur) tuşuna basın.

Tekrar oynat

TV izlediğiniz yayını kaydettiğinden yayını çoğunlukla birkaç saniyelikliğine tekrar oynatabilirsiniz.

Geçerli bir yayını tekrar oynatmak için...

- 1 - **||** (Duraklat) tuşuna basın
- 2 - **◀◀** (Geri sar) tuşuna basın. Duraklatılan yayını nereden izlemeye başlayacağınızı seçmek için art arda **◀◀** tuşuna basabilirsiniz. Hızlarını değiştirmek için bu tuşlara arka arkaya basın. Bir süre sonra yayın depolamasının başlangıcına veya maksimum zaman dilimine ulaşırsınız.
- 3 - Yayını tekrar izlemek için **▶** (Oynat) tuşuna basın.
- 4 - Yayını canlı olarak izlemek için **■** (Durdur) tuşuna basın.

Akıllı Telefonlar ve Tabletler

16.1

Philips TV Remote App

Akıllı telefonunuzdaki veya tabletinizdeki yeni Philips TV Remote App yeni TV dostunuzdur.

TV Remote App ile etrafınızdaki ortama hakim olursunuz. Büyük TV'nize fotoğraf, müzik ya da video gönderin veya tabletinizde ya da telefonunuzda TV kanallarınızdan herhangi birini canlı izleyin. TV Rehberi'nde izlemek istediğiniz programları seçip telefonunuzda veya TV'nizde izleyebilirsiniz. TV Remote App ile telefonunuzu uzaktan kumanda olarak kullanabilirsiniz.

Philips TV Remote App'i en sevdiğiniz uygulama mağazasından hemen indirin.

Philips TV Remote App, iOS ve Android için kullanılabilir ve ücretsizdir.

16.2

Google Cast

Gerekenler

Mobil cihazınızdaki bir uygulama Google Cast özeliğine sahipse uygulamanızı bu TV'ye gönderebilirsiniz. Mobil uygulamada Google Cast simgesini arayın. TV'de gösterilen içeriği kontrol etmek için mobil cihazınızı kullanabilirsiniz. Google Cast Android ve iOS'de çalışır.

Mobil cihazınız TV'niz ile aynı Wi-Fi ev ağına bağlı olmalıdır.

Google Cast özellikli Uygulamalar

Yeni Google Cast uygulamaları her gün yayınlanmaktadır. Bu özelliği hemen YouTube, Chrome, Netflix, Photowall veya Big Web Quiz for Chromecast ile deneyebilirsiniz. Ayrıca bkz. google.com/cast

Bazı Google Play ürün ve özellikleri tüm ülkelerde kullanılamaz.

support.google.com/androidtv adresinden daha fazla bilgi edinebilirsiniz

TV'nize Gönderme

Bir uygulamayı TV ekranına göndermek için...

- 1 - Akıllı telefon veya tabletinizde Google Cast'i destekleyen bir uygulamayı açın.
- 2 - Google Cast simgesine dokununuz.
- 3 - Göndermek istediğiniz TV'yi seçin.
- 4 - Akıllı telefon veya tabletinizde oynat öğesine basın. Seçtiğiniz öğe TV'de oynatılmaya başlar.

16.3

AirPlay

Android TV'nize AirPlay özelliğini eklemek için bunu gerçekleştiren birkaç Android uygulamasından birini indirip yükleyebilirsiniz. Bu uygulamalardan bazılarını Google Play Mağazası'nda bulabilirsiniz.

16.4

MHL

Bu TV, MHL™ ile uyumludur.

Mobil cihazınız da MHL ile uyumluysa mobil cihazınızı bir MHL kablosu ile TV'ye bağlayabilirsiniz. MHL kablosu bağlandığında, mobil cihazınızın ekranını TV ekranı ile paylaşabilirsiniz. Mobil cihazınızın pili de aynı anda şarj edilir. MHL bağlantısı, mobil cihazınız üzerinden uzun süre boyunca TV'de film izlemek veya oyun oynamak için idealdir.

Şarj Etme

MHL kablosu bağlı olduğunda, TV açık durumdayken (bekleme modunda olmadığında) cihazınız şarj edilir.

MHL Kablosu

Mobil cihazınızı TV'ye bağlamak için pasif MHL kablosuna (HDMI - Micro USB) ihtiyacınız vardır. Mobil cihazınızı bağlamak için ek bir adaptöre ihtiyaç duyabilirsiniz. MHL kablosunu TV'ye bağlamak için HDMI 4 MHL bağlantısını kullanın.



MHL, Mobile High-Definition Link ve MHL Logosu, MHL, LLC'nin ticari markaları ve tescilli ticari markalarıdır.

Oyunlar

17.1

Gerekenler

Bu TV'de aşağıdaki konumlardaki oyunları oynayabilirsiniz...

- Ana menüdeki Uygulama Galerisi'nden
- Ana menüdeki Google Play Mağazası'ndan
- Bağlı bir Oyun Konsolundan

Uygulama Galerisi'ndeki veya Google Play Mağazası'ndaki oyunlar oynanabilmeleri için indirilmeli ve yüklenmelidir. Bazı oyunları oynamak için bir gamepad gerekir.





Philips Uygulama Galerisinden veya Google Play Mağazası'ndan oyun uygulamaları yüklemek için TV İnternete bağlı olmalıdır. Uygulama Galerisi'ndeki uygulamaları kullanmak için Kullanım Şartları'nı kabul etmelisiniz. Google Play uygulamalarını ve Google Play Mağazası'nı kullanmak için bir Google Hesabı ile oturum açmalısınız.

17.2

Oyun Oynama



Ana menüden

Ana menüden bir oyunu başlatmak için...

- 1 -  HOME tuşuna basın.
- 2 -  Oyunlar 'a kaydırın, bir oyun seçin ve **OK** tuşuna basın.
- 3 -  BACK tuşuna art arda basın veya  EXIT tuşuna basın ya da uygulamayı kendine ait çıkış/durdurma düğmesiyle durdurun.

Oyun Konsolundan

Oyun Konsolundan bir oyunu başlatmak için...

- 1 - Oyun Konsolunu açın.
- 2 -  SOURCES tuşuna basın ve bir oyun konsolu veya bağlantı adı seçin.
- 3 - Oyunu başlatın.
- 4 -  BACK tuşuna art arda basın veya  EXIT tuşuna basın ya da uygulamayı kendine ait çıkış/durdurma düğmesiyle durdurun.

Daha fazla bilgi için Yardım'da Anahtar Kelimeler ögesini seçin ve Oyun Konsolu, bağlantı konusuna bakın.

Ambilight



Ambilight Tarzı

Videoyu Takip Et

Ambilight'ı bir TV programının video ya da ses dinamiklerini takip etmek üzere ayarlayabilirsiniz. Alternatif olarak, Ambilight'ı ön ayarlı bir renk stilini göstermek üzere ayarlayabilir veya Ambilight'ı kapatabilirsiniz.

Videoyu Takip Et'i seçerseniz TV ekranınızdaki görüntünün dinamiklerini takip eden stillerden birini seçebilirsiniz.

Ambilight Tarzını ayarlamak için...

- 1 -  **AMBILIGHT** tuşuna basın.
- 2 - **Videoyu Takip Et** ögesini seçin.
- 3 - İstedığınız stili seçin.
- 4 - Bir adım geri gitmek için  (sol) tuşuna veya menüyü kapatmak için  **BACK** tuşuna basın.

Kullanılabilir Videoyu Takip Et stilleri şunlardır:



- **Standart** - Günlük TV izleme için idealdir
- **Doğal** - Görüntüyü veya sesi olabildiğince gerçek olarak takip eder
- **Derin Etkili** - Aksiyon filmleri için idealdir
- **Canlı** - Gün ışığı şartlarında izlemek için idealdir
- **Oyun** - Oyun oynamak için idealdir
- **Konfor** - Sessiz bir akşam için idealdir
- **Rahat** - Oda hissi için idealdir

Sesi Takip Et

Ambilight'ı bir TV programının video ya da ses dinamiklerini takip etmek üzere ayarlayabilirsiniz. Alternatif olarak, Ambilight'ı ön ayarlı bir renk stilini göstermek üzere ayarlayabilir veya Ambilight'ı kapatabilirsiniz.

Sesi Takip Et'i seçerseniz sesin dinamiklerini takip eden stillerden birini seçebilirsiniz.

Ambilight Tarzını ayarlamak için...

- 1 -  **AMBILIGHT** tuşuna basın.
- 2 - **Sesi Takip Et** ögesini seçin.
- 3 - İsteddiğiniz stili seçin.
- 4 - Bir adım geri gitmek için  (sol) tuşuna veya menüyü kapatmak için  **BACK** tuşuna basın.

Kullanılabilir Sesi Takip Et stilleri şunlardır:

- **Işıklı** - Ses dinamiklerini video renkleriyle karıştırır
- **Renkli** - Ses dinamiklerini temel alır
- **Retro** - Ses dinamiklerini temel alır



- **Tayf** - Ses dinamiklerini temel alır
- **Tarayıcı** - Ses dinamiklerini temel alır
- **Ritim** - Ses dinamiklerini temel alır
- **Parti** - Tüm Sesi Takip Et tarzlarını birbiri ardına karıştırır

Rengi Takip Et

Ambilight'ı bir TV programının video ya da ses dinamiklerini takip etmek üzere ayarlayabilirsiniz. Alternatif olarak, Ambilight'ı ön ayarlı bir renk stilini göstermek üzere ayarlayabilir veya Ambilight'ı kapatabilirsiniz.

Rengi Takip Et'i seçtiğinizde ön ayarlı renk stillerinden birini seçebilirsiniz.

Ambilight Tarzını ayarlamak için...

- 1 -  **AMBILIGHT** tuşuna basın.
- 2 - **Rengi Takip Et** ögesini seçin.
- 3 - İsteddiğiniz stili seçin.
- 4 - Bir adım geri gitmek için  (sol) tuşuna veya menüyü kapatmak için  **BACK** tuşuna basın.



Kullanılabilir Rengi Takip Et stilleri şunlardır:

- **Sıcak Lavlar** - Kırmızı renk varyasyonları
- **Derin Su** - Mavi renk varyasyonları
- **Doğal Tazelik** - Yeşil renk varyasyonları
- **ISF Sıcak Beyaz** - Statik renk
- **Buz Beyazı** - Statik renk

Uygulamayı Takip Et



Bu özelliği Ambilight'ı bir uygulamayla kontrol ettiğinizde kullanabilirsiniz.

Ambilight Tarzını ayarlamak için...

- 1 -  **AMBILIGHT** tuşuna basın.
- 2 - **Uygulamayı Takip Et** ögesini seçin.
- 3 - Ekrandaki talimatı uygulayın.
- 4 - Bir adım geri gitmek için  (sol) tuşuna veya menüyü kapatmak için  **BACK** tuşuna basın.

Ambilight Kapalı

Ambilight'ı kapatmak için...

- 1 -  **AMBILIGHT** tuşuna basın.
- 2 - **Kapalı** ögesini seçin.
- 3 - Bir adım geri gitmek için  (sol) tuşuna veya menüyü kapatmak için  **BACK** tuşuna basın.

Ambilight Ayarları

Daha fazla bilgi için [Yardım'da Anahtar Kelimeler](#) ögesini seçin ve [Ambilight Ayarlar](#) konusuna bakın.

Sık Kullanılanlar

19.1

Sık Kullanılanlar Hakkında

★ Sık Kullanılanlar ile TV'niz şunları önerir...

- ▶ Şimdi TV'de bulunan mevcut TV programları
- 📺 İstek Üzerine Video'da bulunan en yeni kiralık videolar
- 📺 İstek Üzerine TV'de bulunan çevrimiçi TV hizmetleri (Catch Up TV)

Sık Kullanılanlar'dan faydalanmak için TV'nizi internete bağlayın. Kullanım Şartları'nı kabul ettiğinizden emin olun. Sık Kullanılanlar bilgileri ve hizmetleri yalnızca seçilen ülkelerde mevcuttur.

Kullanım Koşulları

TV'nin bu önerileri yapmasına izin vermek için Kullanım Şartları'nı kabul etmelisiniz. İzleme alışkanlıklarınıza bağlı olarak kişisel öneriler almak için Kişiselleştirilmiş izleme önerileri servisi kutusunu işaretlediğinizden emin olun.

Kullanım Şartları'nı açmak için...

- 1 - ★ TOP PICKS tuşuna basın.
- 2 - Sağ üst köşedeki ⋮ öğesini seçmek için gezinme tuşlarını kullanın, Kullanım Şartları'nı seçin ve Tamam'a basın.

19.2

Şimdi TV'nizde

Şimdi TV'de Hakkında

▶ Şimdi TV'de özelliği ile TV, o anda izleyebileceğiniz en popüler programları önerir.

Önerilen programlar kurduğunuz kanallardan seçilir. Seçim, ülkenizin kanallarından yapılır. Ayrıca Şimdi TV'de özelliğinin düzenli olarak izlediğiniz programlara göre bazı kişisel önerilerde bulunmasına izin verebilirsiniz.

Şimdi TV'de bilgilerini kullanıma sunmak için...

- Şimdi TV'de bilgileri ülkenizde kullanılabilir olmalıdır.
- TV'nin kanalları kurulu olmalıdır.
- TV İnternet'e bağlı olmalıdır.
- TV Saati, Otomatik veya Ülkeye Bağlı olmalıdır.
- Kullanım Şartları'nı kabul etmelisiniz (İnternet'e bağlandığınızda kabul etmiş olabilirsiniz.).

Şimdi TV'de Özelliğini Kullanma

Şimdi TV'de özelliğini açmak için...

- 1 - Sık Kullanılanlar menüsünü açmak için ★ TOP PICKS tuşuna basın.
- 2 - Ekranın üstündeki ▶ Şimdi TV'de öğesini seçip OK tuşuna basın.
- 3 - TV rehberini açmak için Daha çok öğesini seçin.

Şimdi TV'de özelliğini açtığınızda TV'nin sayfa bilgilerini yenilemesi birkaç saniye sürebilir.

19.3

İstek Üzerine TV

İstek Üzerine TV Hakkında

📺 İstek Üzerine TV ile kaçırdığınız TV programlarını veya favori programlarınızı size en uygun olan zamanlarda izleyebilirsiniz. Bu hizmet ayrıca Catch Up TV, Replay TV veya Çevrimiçi TV olarak da bilinir. İstek Üzerine TV'de mevcut programları izlemek ücretsizdir.

Ayrıca İstek Üzerine TV özelliğinin ülkenize, TV kurulumunuza ve düzenli olarak izlediğiniz programlara göre bazı kişisel program önerilerinde bulunmasını sağlayabilirsiniz.

📺 simgesi yalnızca İstek Üzerine TV kullanılabilir olduğunda ekranın üst bölümünde görüntülenir.

İstek Üzerine TV'yi kullanma

İstek Üzerine TV'yi açmak için...

- 1 - Sık Kullanılanlar menüsünü açmak için ★ TOP PICKS tuşuna basın.
- 2 - Ekranın üzerindeki 📺 İstek Üzerine TV öğesini seçip OK tuşuna basın.
- 3 - Tüm Yayınlar'ı seçin ve Tamam'a basın. Birden fazla yayıncı mevcutsa belirli bir yayıncıyı seçebilirsiniz.
- 4 - Kapatmak için ← BACK tuşuna basın.

İstek Üzerine TV özelliğini açtığınızda TV'nin sayfa bilgilerini yenilemesi birkaç saniye sürebilir.

Program başladıktan sonra ▶ (Oynat) ve || (Duraklat) tuşlarını kullanabilirsiniz.

19.4

İstek Üzerine Video

İstek Üzerine Video Hakkında

 İstek Üzerine Video ile çevrimiçi bir video kiralama mağazasından film kiralayabilirsiniz.

Ayrıca İstek Üzerine Video özelliğinin ülkenize, TV kurulumunuza ve düzenli olarak izlediğiniz programlara göre bazı kişisel film önerilerinde bulunmasını sağlayabilirsiniz.

 simgesi yalnızca İstek Üzerine Video kullanılabilir olduğunda ekranın üst bölümünde görüntülenir.

Ödeme



Bir film kiraladığınızda veya satın aldığınızda, video mağazasına kredi kartınızla güvenli biçimde ödeme yapabilirsiniz. Çoğu video mağazası, ilk kez bir film kiralarken hesap oluşturmanızı ister.

İnternet Trafikçi

Çok sayıda video akışı veya yüklemesi aylık İnternet trafikçi limitinizi aşmanıza neden olabilir.

İstek Üzerine Video'yu kullanma



İstek Üzerine Video'yu açmak için...

- 1 - Sık Kullanılanlar menüsünü açmak için  TOP PICKS tuşuna basın.
- 2 - Ekranın üzerindeki  İstek Üzerine Video ögesini seçip OK tuşuna basın.
- 3 - Tercihinize göre Tüm Mağazalar, Tavsiye edilenler veya Popüler seçeneğini belirleyin.
- 4 - Kapatmak için  BACK tuşuna basın.

İstek Üzerine Video özelliğini açtığınızda TV'nin sayfa bilgilerini yenilemesi birkaç saniye sürebilir.

Birden fazla video mağazası mevcutsa belirli bir video mağazasını seçebilirsiniz.

Bir film kiralamak için...

- 1 - Bir film posterini üzerindeki vurguda gezinin. Birkaç saniye sonra sınırlı bilgi görüntülenir.
- 2 - Filmin özetini görmek için video mağazasının film sayfasını açmak üzere OK tuşuna basın.
- 3 - Siparişinizi doğrulayın.
- 4 - TV'de ödeme yapın.
- 5 - İzlemeye başlayın.  (Oynat) ve  (Duraklat) tuşlarını kullanabilirsiniz.

Netflix

Netflix üyelik aboneliğiniz varsa bu TV'de Netflix'ten yararlanabilirsiniz. TV'niz Internet'e bağlı olmalıdır. Netflix, bulunduğunuz bölgede yalnızca gelecekte çıkacak yazılım güncellemeleriyle yayınlanacak olabilir.

Netflix'i açmak için Netflix Uygulamasını açmak üzere **NETFLIX** tuşuna basın. Bekleme modundaki bir TV'den Netflix'i anında açabilirsiniz.

www.netflix.com



Multi View

21.1

Metin ve TV

Metin görüntülenirken küçük Multi View ekranından bir TV kanalını izleyebilirsiniz.

Metin görüntülenirken bir TV kanalını izlemek için...

- 1 -  Multi View * tuşuna veya  tuşuna basıp TV Menüsü öğesini açın.
- 2 - Multi View'u seçin ve OK tuşuna basın.
- 3 - Ekrandaki Multi View: Açık öğesini seçin. İzlediğiniz kanal küçük ekranda görüntülenir.

Küçük ekranı gizlemek için Multi View'u seçin: **Kapalı** öğesini seçin.



* Uzaktan kumandanızda  Multi View tuşu varsa

21.2

HDMI ve TV

Bağlı bir HDMI cihazından video görüntülenirken küçük Multi View ekranından bir TV kanalını izleyebilirsiniz.

Bağlı bir HDMI cihazında video görüntülenirken TV kanalını izlemek için*...

- 1 -  Multi View * tuşuna veya  tuşuna basıp TV Menüsü öğesini açın.
- 2 - Multi View'u seçin ve OK tuşuna basın.
- 3 - Multi View: Açık öğesini seçin. İzlediğiniz kanal küçük ekranda görüntülenir.

Küçük ekranı gizlemek için Multi View'u seçin: **Kapalı** öğesini seçin.

Not: Multi view modunda sadece TV kanalını görüntüsünü izleyebilirsiniz; TV kanalının sesi kapalı olacaktır.



* Uzaktan kumandanızda  Multi View tuşu varsa

21.3



Nettv ve TV

Uygulama Galerisi'nde bir Nettv uygulaması görüntülenirken küçük Multi View ekranından bir TV kanalını izleyebilirsiniz.

Uygulama Galerisi'nde bir Nettv uygulaması görüntülenirken TV kanalını izlemek için*...

- 1 -  Multi View * tuşuna veya  tuşuna basıp TV Menüsü öğesini açın.
- 2 - Multi View'u seçin ve OK tuşuna basın.
- 3 - Multi View: Açık öğesini seçin. İzlediğiniz kanal

küçük ekranda görüntülenir.

4 - Küçük ekrandaki kanalları değiştirmek için  + veya  - tuşlarına basın

Küçük ekranı gizlemek için Multi View'u seçin: **Kapalı** öğesini seçin.



Not: Her Nettv uygulaması TV kanalını ile Multi View'u desteklemeyebilir. Uygulama Multi View'u desteklemiyorsa TV'de bir mesaj görüntülenecektir: **Multi View desteklenmiyor.**

* Uzaktan kumandanızda  Multi View tuşu varsa

21.4

Nettv ve HDMI

Bağlı bir HDMI cihazından video görüntülenirken küçük Multi View ekranındaki Uygulama Galerisinde bir Nettv uygulaması izleyebilirsiniz.

- 1 -  Multi View * tuşuna veya  tuşuna basıp TV Menüsü öğesini açın.
- 2 - Multi View'u seçin ve OK tuşuna basın.
- 3 - Multi View: Açık öğesini seçin.

Küçük ekranı gizlemek için Multi View'u seçin: **Kapalı** öğesini seçin.

Not: Her Nettv uygulaması TV kanalını ile Multi View'u desteklemeyebilir. Uygulama Multi View'u desteklemiyorsa TV'de bir mesaj görüntülenecektir: **Multi View desteklenmiyor.**

* Uzaktan kumandanızda  Multi View tuşu varsa

Yazılım

22.1

Yazılımı Güncelle

Internet'ten güncelleme

TV Internet'e bağlıysa TV yazılımının güncellenmesi yönünde bir mesaj alabilirsiniz. Yüksek hızlı (geniş bant) Internet bağlantısı gerekir. Bu mesajı alırsanız güncellemeyi gerçekleştirmenizi öneririz.

Ekranda mesaj görüntülediğinde **Güncelle** ögesini seçin ve ekrandaki talimatları uygulayın.

Yazılım güncellemesi olup olmadığını kendiniz de kontrol edebilirsiniz.

Yazılım güncellemesi sırasında görüntü kaybolur ve TV kapatılıp tekrar açılır. Bu, birkaç kez gerçekleşebilir. Güncelleme birkaç dakika sürebilir. TV görüntüsü geri gelene kadar bekleyin. Yazılım güncellemesi sırasında TV veya uzaktan kumanda üzerindeki güç düğmesine **⏻** basmayın.

Yazılım güncellemesine aramak için...

- 1 - **⚙️** tuşuna basın, **Tüm Ayarlar**'ı seçin ve **Tamam** tuşuna basın.
- 2 - **Yazılımı Güncelle** > **Güncelleme Ara** öğelerini seçin.
- 3 - **İnternet** ögesini seçin.
- 4 - TV, İnternette güncelleme arar.
- 5 - Güncelleme mevcutsa yazılımı hemen güncelleyebilirsiniz.
- 6 - Yazılım güncelleme birkaç dakika sürebilir. TV veya uzaktan kumanda üzerindeki **⏻** düğmesine basmayın.
- 7 - Güncelleme tamamlandığında, TV önceden izlediğiniz kanala geri döner.

USB'den güncelleme

TV yazılımının güncellenmesi gerekebilir.

Yüksek hızlı Internet bağlantısı olan bir bilgisayar ve yazılımı TV'ye yüklemek için bir USB flash sürücünüz olmalıdır. 500 MB boş alanı olan bir USB flash sürücü kullanın. Yazma korumasının kapalı olduğundan emin olun.

TV yazılımını güncellemek için...

- 1 - **⚙️** tuşuna basın, **Tüm Ayarlar**'ı seçin ve **Tamam** tuşuna basın.
 - 2 - **Yazılımı Güncelle** > **Güncelleme Ara** öğelerini seçin.
 - 3 - **USB** seçeneğini belirleyin ve **OK** tuşuna basın.
- TV'yi tanıma**

1 - USB flash sürücüyü TV'nin USB bağlantılarından birine takın.

2 - **USB'ye Yaz**'ı seçin ve **OK** tuşuna basın. USB flash sürücüyü bir tanıma dosyası yazılır.

Yazılımı yükleme

- 1 - USB flash sürücüyü bilgisayarınıza takın.
- 2 - USB flash sürücünde **update.htm** dosyasını bulun ve dosyaya çift tıklayın.
- 3 - **Kimlik Gönder** seçeneğine tıklayın.
- 4 - Yeni yazılım mevcutsa **.zip** dosyasını indirin.
- 5 - Yükleme işleminden sonra bu sıkıştırılmış olan dosyayı açın ve **autorun.upg** adlı dosyayı USB flash sürücüyü kopyalayın. Bu dosyayı klasöre yerleştirmeyin.

TV yazılımını güncelleme

- 1 - USB flash sürücüyü yeniden TV'ye takın. Güncelleme otomatik olarak başlar.
- 2 - Yazılım güncelleme birkaç dakika sürebilir. TV veya uzaktan kumanda üzerindeki **⏻** düğmesine basmayın. USB flash sürücüyü kaldırmayın.
- 3 - Güncelleme tamamlandığında, TV önceden izlediğiniz kanala geri döner.

Güncelleme sırasında elektrik kesintisi olursa USB flash sürücüyü TV'den asla çıkarmayın. Elektrik geri geldiğinde güncelleme işlemi devam eder.

TV yazılımının yanlışlıkla güncellenmesini engellemek için **autorun.upg** adlı dosyayı USB flash sürücünden silin.

22.2

Yazılım Sürümü

Geçerli TV yazılımı sürümünü görüntülemek için...

- 1 - **⚙️** tuşuna basın, **Tüm Ayarlar**'ı seçin ve **Tamam** tuşuna basın.
- 2 - **Yazılımı Güncelle** > **Geçerli Yazılım Bilgileri** ögesini seçin ve **OK** tuşuna basın.
- 3 - Sürüm, sürüm notları ve oluşturma tarihi gösterilir. Ayrıca, varsa Netflix ESN Numarası gösterilir.
- 4 - Gerekirse **◀** (sol) tuşuna arka arkaya basarak menüyü kapatın.

22.3

Açık Kaynaklı Yazılım

Bu televizyonda açık kaynaklı yazılım bulunmaktadır. TP Vision Europe B.V., ilgili lisanslar uyarınca bir teklifte bulunulan bu üründe kullanılan telif hakkı korumalı açık kaynaklı yazılım paketlerine ait kaynak kodunun eksiksiz bir kopyasını, istek üzerine sunmayı teklif etmektedir.

Bu teklif, elinde bu bilgi bulunan herkes için ürünün satın alma tarihinden itibaren üç yıl süreyle geçerlidir. Kaynak kodunu edinmek için lütfen şu adrese İngilizce mektup gönderin . . .

Açık Kaynaklı Lisans

Açık Kaynak Lisansı Hakkında

Açık kaynak lisansı kapsamında bulunan TP Vision Netherlands B.V. TV yazılımı bölümlerinin kaynak kodu için README.

Bu belgede, GNU Genel Kamu Lisansı (GPL) veya GNU Kısıtlı Genel Kamu Lisansı (LGPL) veya başka bir açık kaynak lisansı kapsamında bulunan, TP Vision Netherlands B.V. TV'de kullanılan açık kaynak kodunun dağıtımını açıklanmaktadır. Bu yazılım kopyalarının elde edilmesine yönelik talimatlar Kullanım Talimatları'nda bulunmaktadır.

TP Vision Netherlands B.V., BU YAZILIM HAKKINDA, SATILABİLİRLİĞİYLE VEYA BELİRLİ BİR AMACA UYGUNLUĞUYLA İLGİLİ GARANTİLER DE DAHİL OLMAK ÜZERE HİÇBİR AÇIK YA DA ZİMNİ GARANTİDE BULUNMAZ. TP Vision Netherlands B.V., bu yazılım için hiçbir destek sunmamaktadır. Yukarıda belirtilen bilgiler, satın aldığınız herhangi bir TP Vision Netherlands B.V. ürünüle ilgili garantilerinizi veya yasal haklarınızı etkilemez. Yalnızca kullanımınıza sunulan bu kaynak kodu için geçerlidir.

Open Source

Android (6+)

This tv contains the Android Marshmello Software. Android is a Linux-based operating system designed primarily for touchscreen mobile devices such as smartphones and tablet computers. This software will also be reused in TPVision Android based TV's. The original download site for this software is : <https://android.google.com> This piece of software is made available under the terms and conditions of the Apache license version 2, which can be found below. Android APACHE License Version 2 (<http://source.android.com/source/licenses.html>) This includes all external sources used by official Android AOSP.

linux kernel (3.10.79)

This tv contains the Linux Kernel. The original download site for this software is : <http://www.kernel.org/>. This piece of software is made available under the terms and conditions of the GPL v2 license, which can be found below. Additionally, following exception applies : "NOTE! This copyright does *not* cover user programs that use kernel

services by normal system calls - this is merely considered normal use of the kernel, and does *not* fall under the heading of "derived work". Also note that the GPL below is copyrighted by the Free Software Foundation, but the instance of code that it refers to (the linux kernel) is copyrighted by me and others who actually wrote it. Also note that the only valid version of the GPL as far as the kernel is concerned is _this_ particular version of the license (ie v2, not v2.2 or v3.x or whatever), unless explicitly otherwise stated. Linus Torvalds"

libcurl (7.21.7)

libcurl is a free and easy-to-use client-side URL transfer library, supporting DICT, FILE, FTP, FTPS, Gopher, HTTP, HTTPS, IMAP, IMAPS, LDAP, LDAPS, POP3, POP3S, RTMP, RTSP, SCP, SFTP, SMTP, SMTPS, Telnet and TFTP. libcurl supports SSL certificates, HTTP POST, HTTP PUT, FTP uploading, HTTP form based upload, proxies, cookies, user+password authentication (Basic, Digest, NTLM, Negotiate, Kerberos), file transfer resume, http proxy tunneling and more! The original download site for this software is : <http://curl.haxx.se/libcurl/COPYRIGHT> AND PERMISSION NOTICE Copyright (c) 1996 - 2010, Daniel Stenberg, daniel@haxx.se. All rights reserved. Permission to use, copy, modify, and distribute this software for any purpose with or without fee is hereby granted, provided that the above copyright notice and this permission notice appear in all copies. THE SOFTWARE IS PROVIDED "AS IS", WITHOUT WARRANTY OF ANY KIND, EXPRESS OR IMPLIED, INCLUDING BUT NOT LIMITED TO THE WARRANTIES OF MERCHANTABILITY, FITNESS FOR A PARTICULAR PURPOSE AND NONINFRINGEMENT OF THIRD PARTY RIGHTS. IN NO EVENT SHALL THE AUTHORS OR COPYRIGHT HOLDERS BE LIABLE FOR ANY CLAIM, DAMAGES OR OTHER LIABILITY, WHETHER IN AN ACTION OF CONTRACT, TORT OR OTHERWISE, ARISING FROM, OUT OF OR IN CONNECTION WITH THE SOFTWARE OR THE USE OR OTHER DEALINGS IN THE SOFTWARE. Except as contained in this notice, the name of a copyright holder shall not be used in advertising or otherwise to promote the sale, use or other dealings in this Software without prior written authorization of the copyright holder.

libfreetype (2.4.2)

FreeType is a software development library, available in source and binary forms, used to render text on to bitmaps and provides support for other font-related operations. The original download site for this software is : <https://github.com/julienr/libfreetype-android> Freetype License

libjpeg (8a)

This package contains C software to implement JPEG image encoding, decoding, and transcoding. This software is based in part on the work of the Independent JPEG Group.-----The authors make NO WARRANTY or representation, either express or implied, with respect to this software, its quality, accuracy, merchantability, or fitness for a particular purpose. This software is provided "AS IS", and you, its user, assume the entire risk as to its quality and accuracy. This software is copyright (C) 1991-1998, Thomas G. Lane. All Rights Reserved except as specified below. Permission is hereby granted to use, copy, modify, and distribute this software (or portions thereof) for any purpose, without fee, subject to these conditions: (1) If any part of the source code for this software is distributed, then this README file must be included, with this copyright and no-warranty notice unaltered; and any additions, deletions, or changes to the original files must be clearly indicated in accompanying documentation. (2) If only executable code is distributed, then the accompanying documentation must state that "this software is based in part on the work of the Independent JPEG Group". (3) Permission for use of this software is granted only if the user accepts full responsibility for any undesirable consequences; the authors accept NO LIABILITY for damages of any kind. These conditions apply to any software derived from or based on the IJG code, not just to the unmodified library. If you use our work, you ought to acknowledge us. Permission is NOT granted for the use of any IJG author's name or company name in advertising or publicity relating to this software or products derived from it. This software may be referred to only as "the Independent JPEG Group's software". We specifically permit and encourage the use of this software as the basis of commercial products, provided that all warranty or liability claims are assumed by the product vendor.

libpng (1.4.1)

libpng is the official Portable Network Graphics (PNG) reference library (originally called pnglib). It is a platform-independent library that contains C functions for handling PNG images. It supports almost all of PNG's features, is extensible. The original download site for this software is : <https://github.com/julienr/libpng-android> libpng license

dvbsnoop (1.2)

dvbsnoop is a DVB / MPEG stream analyzer program. For generating CRC32 values required for composing PAT, PMT, EIT sections. The original download site for this software is : <https://github.com/a4tunado/dvbsnoop/blob/master/src/misc/crc32.c>

PL v2

<http://dvbsnoop.sourceforge.net/dvbsnoop.html>

ezxml (0.8.6)

ezXML is a C library for parsing XML documents. The original download site for this software is : <http://ezxml.sourceforge.net>. Copyright 2004, 2005 Aaron Voisine. This piece of software is made available under the terms and conditions of the MIT license, which can be found below.

gSoap (2.7.15)

The gSOAP toolkit is an open source C and C++ software development toolkit for SOAP/XML Web services and generic (non-SOAP) C/C++ XML data bindings. Part of the software embedded in this product is gSOAP software. Portions created by gSOAP are Copyright 2001-2009 Robert A. van Engelen, Genivia inc. All Rights Reserved. THE SOFTWARE IN THIS PRODUCT WAS IN PART PROVIDED BY GENIVIA INC AND ANY EXPRESS OR IMPLIED WARRANTIES, INCLUDING, BUT NOT LIMITED TO, THE IMPLIED WARRANTIES OF MERCHANTABILITY AND FITNESS FOR A PARTICULAR PURPOSE ARE DISCLAIMED. IN NO EVENT SHALL THE AUTHOR BE LIABLE FOR ANY DIRECT, INDIRECT, INCIDENTAL, SPECIAL, EXEMPLARY, OR CONSEQUENTIAL DAMAGES (INCLUDING, BUT NOT LIMITED TO, PROCUREMENT OF SUBSTITUTE GOODS OR SERVICES; LOSS OF USE, DATA, OR PROFITS; OR BUSINESS INTERRUPTION) HOWEVER CAUSED AND ON ANY THEORY OF LIABILITY, WHETHER IN CONTRACT, STRICT LIABILITY, OR TORT (INCLUDING NEGLIGENCE OR OTHERWISE) ARISING IN ANY WAY OUT OF THE USE OF THIS SOFTWARE, EVEN IF ADVISED OF THE POSSIBILITY OF SUCH DAMAGE.

restlet (2.1.7)

Restlet is a lightweight, comprehensive, open source REST framework for the Java platform. Restlet is suitable for both server and client Web applications. It supports major Internet transport, data format, and service description standards like HTTP and HTTPS, SMTP, XML, JSON, Atom, and WADL. The original download site for this software is : <http://restlet.org> This piece of software is made available under the terms and conditions of the Apache License version 2.

FaceBook SDK (3.0.1)

This TV contains Facebook SDK. The Facebook SDK for Android is the easiest way to integrate your Android app with Facebook's platform. The SDK

provides support for Login with Facebook authentication, reading and writing to Facebook APIs and support for UI elements such as pickers and dialogs. The original download site for this software is : <https://developer.facebook.com/docs/android> This piece of software is made available under the terms and conditions of the Apache License version 2.

ffmpeg (2.1.3)

This TV uses FFmpeg. FFmpeg is a complete, cross-platform solution to record, convert and stream audio and video. The original download site for this software is : <http://ffmpeg.org> This piece of software is made available under the terms and conditions of the GPL v2 license, which can be found below.

gson (2.3)

This TV uses gson. Gson is a Java library that can be used to convert Java Objects into their JSON representation. It can also be used to convert a JSON string to an equivalent Java object. Gson can work with arbitrary Java objects including pre-existing objects that you do not have source-code of. The original download site for this software is : <https://code.google.com/p/google-gson/> This piece of software is made available under the terms and conditions of the Apache License 2.0

This software includes an implementation of the AES Cipher, licensed by Brian Gladman. The original download site for this software is : <http://www.gladman.me.uk/> This piece of software is licensed by Brian Gladman

libUpNp (1.2.1)

The original download site for this software is : <http://upnp.sourceforge.net/> This piece of software is made available under the terms and conditions of the BSD.

live555 (0.82)

Live555 provides RTP/RTCP/RTSP client. The original download site for this software is : <http://www.live555.com> This piece of software is made available under the terms and conditions of the LGPL v2.1 license, which can be found below.

dnsmasq

Dnsmasq is a lightweight, easy to configure DNS forwarder and DHCP server. The original download site for this software is : <https://android.googlesource.com/platform/external/dnsmasq> This piece of software is

made available under the terms and conditions of the GPL v2 license, which can be found below.

TomCrypt (1.1)

iwedia stack is using tomcrypt for sw decryption. The original download site for this software is : <http://manpages.ubuntu.com/manpages/saucy/man3/libtomcrypt.3.html> This piece of software is made available under the terms and conditions of the DO WHAT THE FUCK YOU WANT TO PUBLIC LICENSE

u-boot (2011-12)

U-boot is a boot loader for embedded boards based on ARM, MIPS and other processors, which can be installed in a boot ROM and used to initialize and test the hardware or to download and run application code. This piece of software is made available under the terms and conditions of the GPL v2 license, which can be found below.

AsyncHttpClient (1.4.6)

The original download site for this software is : <http://loopj.com/android-async-http/> This piece of software is made available under the terms and conditions of the APACHE LICENSE 2.0

httpClient-4.4.1.1 (4.4.1.1)

This is needed to import `cz.msebera.android.httpClient` used by `AssyncHttpClient`. The original download site for this software is : <http://mvnrepository.com/artifact/cz.msebera.android/httpclient/4.4.1.1> This piece of software is made available under the terms and conditions of the APACHE LICENSE 2.0

Jackson Parser (2.x)

lpepg client uses Jackson Parser for string manipulation. The original download site for this software is : <https://github.com/FasterXML/jackson-core> This piece of software is made available under the terms and conditions of the APACHE LICENSE 2.0

Opera Web Browser (SDK 3.5)

This TV contains Opera Browser Software.

dlmalloc (2.7.2)

Opera uses Doug Lea's memory allocator. The original download site for this software is : <http://gee.cs.oswego.edu/dl/html/malloc.html>

double-conversion

Opera uses double-conversion library by Florian Loitsch, faster double : string conversions (dtoa and strtod). The original download site for this software is : <http://code.google.com/p/double-conversion/> Copyright 2006-2011, the V8 project authors. All rights reserved. Redistribution and use in source and binary forms, with or without modification, are permitted provided that the following conditions are met: * Redistributions of source code must retain the above copyright notice, this list of conditions and the following disclaimer. * Redistributions in binary form must reproduce the above copyright notice, this list of conditions and the following disclaimer in the documentation and/or other materials provided with the distribution. * Neither the name of Google Inc. nor the names of its contributors may be used to endorse or promote products derived from this software without specific prior written permission. THIS SOFTWARE IS PROVIDED BY THE COPYRIGHT HOLDERS AND CONTRIBUTORS "AS IS" AND ANY EXPRESS OR IMPLIED WARRANTIES, INCLUDING, BUT NOT LIMITED TO, THE IMPLIED WARRANTIES OF MERCHANTABILITY AND FITNESS FOR A PARTICULAR PURPOSE ARE DISCLAIMED. IN NO EVENT SHALL THE COPYRIGHT OWNER OR CONTRIBUTORS BE LIABLE FOR ANY DIRECT, INDIRECT, INCIDENTAL, SPECIAL, EXEMPLARY, OR CONSEQUENTIAL DAMAGES (INCLUDING, BUT NOT LIMITED TO, PROCUREMENT OF SUBSTITUTE GOODS OR SERVICES; LOSS OF USE, DATA, OR PROFITS; OR BUSINESS INTERRUPTION) HOWEVER CAUSED AND ON ANY THEORY OF LIABILITY, WHETHER IN CONTRACT, STRICT LIABILITY, OR TORT (INCLUDING NEGLIGENCE OR OTHERWISE) ARISING IN ANY WAY OUT OF THE USE OF THIS SOFTWARE, EVEN IF ADVISED OF THE POSSIBILITY OF SUCH DAMAGE.

EMX (0.9c)

Opera uses EMX, which is an OS/2 port of the gcc suite. Opera uses modified versions of the printf and scanf methods from this C library. * The emx libraries are not distributed under the GPL. Linking an * application with the emx libraries does not cause the executable * to be covered by the GNU General Public License. You are allowed * to change and copy the emx library sources if you keep the copyright * message intact. If you improve the emx libraries, please send your * enhancements to the emx author (you should copyright your * enhancements similar to the existing emx libraries).

freetype (2.4.8)

Opera uses freetype FreeType 2 is a software-font engine that is designed to be small, efficient, highly customizable and portable, while capable of

producing high-quality output (glyph images). The original download site for this software is : <http://www.freetype.org/freetype2/index.html> Freetype License

HKSCS (2008)

Opera uses HKSCS: The Government of the Hong Kong Special Administrative Region HKSCS mappings The original download site for this software is : <http://www.ogcio.gov.hk> Before downloading the Software or Document provided on this Web page, you should read the following terms (Terms of Use). By downloading the Software and Document, you are deemed to agree to these terms. 1. The Government of the Hong Kong Special Administrative Region (HKSARG) has the right to amend or vary the terms under this Terms of Use from time to time at its sole discretion. 2. By using the Software and Document, you irrevocably agree that the HKSARG may from time to time vary this Terms of Use without further notice to you and you also irrevocably agree to be bound by the most updated version of the Terms of Use. 3. You have the sole responsibility of obtaining the most updated version of the Terms of Use which is available in the "Digital 21" Web site (http://www.ogcio.gov.hk/en/business/tech_promotion/ccli/terms/terms.htm). 4. By accepting this Terms of Use, HKSARG shall grant you a non-exclusive license to use the Software and Document for any purpose, subject to clause 5 below. 5. You are not allowed to make copies of the Software and Document except it is incidental to and necessary for the normal use of the Software. You are not allowed to adapt or modify the Software and Document or to distribute, sell, rent, or make available to the public the Software and Document, including copies or an adaptation of them. 6. The Software and Document are protected by copyright. The licensors of the Government of Hong Kong Special Administrative Region are the owners of all copyright works in the Software and Document. All rights reserved. 7. You understand and agree that use of the Software and Document are at your sole risk, that any material and/or data downloaded or otherwise obtained in relation to the Software and Document is at your discretion and risk and that you will be solely responsible for any damage caused to your computer system or loss of data or any other loss that results from the download and use of the Software and Document in any manner whatsoever. 8. In relation to the Software and Document, HKSARG hereby disclaims all warranties and conditions, including all implied warranties and conditions of merchantability, fitness for a particular purpose and non-infringement. 9. HKSARG will not be liable for any direct, indirect, incidental, special or consequential loss of any kind resulting from the use of or the inability to use the Software and Document even if HKSARG has been advised of the possibility of such loss. 10. You agree not to sue HKSARG and agree to

indemnify, defend and hold harmless HKSARG, its officers and employees from any and all third party claims, liability, damages and/or costs (including, but not limited to, legal fees) arising from your use of the Software and Document, your violation of the Terms of Use or infringement of any intellectual property or other right of any person or entity.11. The Terms of Use will be governed by and construed in accordance with the laws of Hong Kong.12. Any waiver of any provision of the Terms of Use will be effective only if in writing and signed by HKSARG or its representative.13. If for any reason a court of competent jurisdiction finds any provision or portion of the Terms of Use to be unenforceable, the remainder of the Terms of Use will continue in full force and effect.14. The Terms of Use constitute the entire agreement between the parties with respect to the subject matter hereof and supersedes and replaces all prior or contemporaneous understandings or agreements, written or oral, regarding such subject matter.15. In addition to the licence granted in Clause 4, HKSARG hereby grants you a non-exclusive limited licence to reproduce and distribute the Software and Document with the following conditions:(i) not for financial gain unless it is incidental;(ii) reproduction and distribution of the Software and Document in complete and unmodified form; and(iii) when you distribute the Software and Document, you agree to attach the Terms of Use and a statement that the latest version of the Terms of Use is available from the "Office of the Government Chief Information Officer" Web site (http://www.ogcio.gov.hk/en/business/tech_promotion/ccli/terms/term_s.htm).

IANA (Dec 30 2013)

Opera uses Internet Assigned Numbers Authority: Character encoding tag names and numbers. The original download site for this software is : <https://www.iana.org>

ICU (3)

Opera uses ICU : International Components for Unicode: Mapping table for GB18030 The original download site for this software is : <http://site.icu-project.org/http://source.icu-project.org/repos/icu/icu/trunk/license.html>

MozTW (1.0)

Opera uses MoxTW : MozTW project: Big5-2003 mapping tables. The original download site for this software is : <https://moztw.org> This piece of software is made available under the terms and conditions of CCPL

NPAPI (0.27)

Opera uses NPAPI : Netscape 4 Plugin API: npapi.h, npfunctions.h, npruntime.h and nptypes.h. Distributed as part of the Netscape 4 Plugin SDK. The original download site for this software is : wiki.mozilla.org This piece of software is made available under the terms and conditions of mozilla public licence (MPL) as described below.

openssl (1.0.0g)

Opera uses OpenSSL, developed by the OpenSSL project and based on SSLeay. The original download site for this software is : www.openssl.org OpenSSL license

Unicode (4.0)

Opera uses Unicode : Data from the Unicode character database. The original download site for this software is : www.unicode.org <http://www.unicode.org/copyright.html>

Webp (0.2.0)

Opera uses Webp : libwebp is a library for decoding images in the WebP format. Products may use it to decode WebP images. The turbo servers will eventually re-decode images to WebP. The original download site for this software is : <https://developers.google.com/speed/webp/?csw=1> <https://chromium.googlesource.com/webm/libwebp/> Additional IP Rights Grant (Patents)"This implementation" means the copyrightable works distributed by Google as part of the WebM Project. Google hereby grants to you a perpetual, worldwide, non-exclusive, no-charge, royalty-free, irrevocable (except as stated in this section) patent license to make, have made, use, offer to sell, sell, import, transfer, and otherwise run, modify and propagate the contents of this implementation of VP8, where such license applies only to those patent claims, both currently owned by Google and acquired in the future, licensable by Google that are necessarily infringed by this implementation of VP8. This grant does not include claims that would be infringed only as a consequence of further modification of this implementation. If you or your agent or exclusive licensee institute or order or agree to the institution of patent litigation against any entity (including a cross-claim or counterclaim in a lawsuit) alleging that this implementation of VP8 or any code incorporated within this implementation of VP8 constitutes direct or contributory patent infringement, or inducement of patent infringement, then any patent rights granted to you under this License for this implementation of VP8 shall terminate as of the date such litigation is filed.

Zlib (1.2.3)

Opera uses zlib as compression library
The original download site for this software is :
<http://zlib.net>
Copyright (C) 1995-2004 Jean-loup Gailly and Mark Adler
This software is provided 'as-is', without any express or implied warranty. In no event will the authors be held liable for any damages arising from the use of this software. Permission is granted to anyone to use this software for any purpose, including commercial applications, and to alter it and redistribute it freely, subject to the following restrictions:
1. The origin of this software must not be misrepresented; you must not claim that you wrote the original software. If you use this software in a product, an acknowledgment in the product documentation would be appreciated but is not required.
2. Altered source versions must be plainly marked as such, and must not be misrepresented as being the original software.
3. This notice may not be removed or altered from any source distribution.
Jean-loup Gailly jloup@gzip.org
Mark Adler madler@alumni.caltech.edu

TPVision is grateful to the groups and individuals above for their contributions.

GNU GENERAL PUBLIC LICENSE

Version 2, June 1991

Copyright (C) 1989, 1991 Free Software Foundation, Inc.

51 Franklin Street, Fifth Floor, Boston, MA 02110-1301, USA

Everyone is permitted to copy and distribute verbatim copies

of this license document, but changing it is not allowed.

Preamble

The licenses for most software are designed to take away your freedom to share and change it. By contrast, the GNU General Public License is intended to guarantee your freedom to share and change free software--to make sure the software is free for all its users. This General Public License applies to most of the Free Software Foundation's software and to any other program whose authors commit to using it. (Some other Free Software Foundation software is covered by the GNU Lesser General Public License

instead.) You can apply it to your programs, too.

When we speak of free software, we are referring to freedom, not price. Our General Public Licenses are designed to make sure that you have the freedom to distribute copies of free software (and charge for this service if you wish), that you receive source code or can get it if you want it, that you can change the software or use pieces of it in new free programs; and that you know you can do these things.

To protect your rights, we need to make restrictions that forbid anyone to deny you these rights or to ask you to surrender the rights. These restrictions translate to certain responsibilities for you if you distribute copies of the software, or if you modify it.

For example, if you distribute copies of such a program, whether gratis or for a fee, you must give the recipients all the rights that you have. You must make sure that they, too, receive or can get the source code. And you must show them these terms so they know their rights.

We protect your rights with two steps: (1) copyright the software, and (2) offer you this license which gives you legal permission to copy, distribute and/or modify the software.

Also, for each author's protection and ours, we want to make certain that everyone understands that there is no warranty for this free software. If the software is modified by someone else and passed on, we want its recipients to know that what they have is not the original, so that any problems introduced by others will not reflect on the original authors' reputations.

Finally, any free program is threatened constantly by software patents. We wish to avoid the danger that redistributors of a free program will individually obtain patent licenses, in effect making the program proprietary. To prevent this, we have made it clear that any patent must be licensed for everyone's free use or not licensed at all.

The precise terms and conditions for copying, distribution and modification follow.

TERMS AND CONDITIONS FOR COPYING, DISTRIBUTION AND MODIFICATION

Activities other than copying, distribution and modification are not covered by this License; they are outside its scope. The act of running the Program is not restricted, and the output from the Program is covered only if its contents constitute a work based on the Program (independent of having been made by running the Program). Whether that is true depends on what the Program does.

You may charge a fee for the physical act of transferring a copy, and you may at your option offer warranty protection in exchange for a fee.

a) You must cause the modified files to carry prominent notices stating that you changed the files

and the date of any change.

b) You must cause any work that you distribute or publish, that in whole or in part contains or is derived from the Program or any part thereof, to be licensed as a whole at no charge to all third parties under the terms of this License.

c) If the modified program normally reads commands interactively when run, you must cause it, when started running for such interactive use in the most ordinary way, to print or display an announcement including an appropriate copyright notice and a notice that there is no warranty (or else, saying that you provide a warranty) and that users may redistribute the program under these conditions, and telling the user how to view a copy of this License. (Exception: if the Program itself is interactive but does not normally print such an announcement, your work based on the Program is not required to print an announcement.)

These requirements apply to the modified work as a whole. If identifiable sections of that work are not derived from the Program, and can be reasonably considered independent and separate works in themselves, then this License, and its terms, do not apply to those sections when you distribute them as separate works. But when you distribute the same sections as part of a whole which is a work based on the Program, the distribution of the whole must be on the terms of this License, whose permissions for other licensees extend to the entire whole, and thus to each and every part regardless of who wrote it.

Thus, it is not the intent of this section to claim rights or contest your rights to work written entirely by you; rather, the intent is to exercise the right to control the distribution of derivative or collective works based on the Program.

In addition, mere aggregation of another work not based on the Program with the Program (or with a work based on the Program) on a volume of a storage or distribution medium does not bring the other work under the scope of this License.

a) Accompany it with the complete corresponding machine-readable source code, which must be distributed under the terms of Sections 1 and 2 above on a medium customarily used for software interchange; or,

b) Accompany it with a written offer, valid for at least three years, to give any third party, for a charge no more than your cost of physically performing source distribution, a complete machine-readable copy of the corresponding source code, to be distributed under the terms of Sections 1 and 2 above on a medium customarily used for software interchange; or,

c) Accompany it with the information you received as to the offer to distribute corresponding source code.

(This alternative is allowed only for noncommercial distribution and only if you received the program in object code or executable form with such an offer, in accord with Subsection b above.)

The source code for a work means the preferred form of the work for making modifications to it. For an executable work, complete source code means all the source code for all modules it contains, plus any associated interface definition files, plus the scripts used to control compilation and installation of the executable. However, as a special exception, the source code distributed need not include anything that is normally distributed (in either source or binary form) with the major components (compiler, kernel, and so on) of the operating system on which the executable runs, unless that component itself accompanies the executable.

If distribution of executable or object code is made by offering access to copy from a designated place, then offering equivalent access to copy the source code from the same place counts as distribution of the source code, even though third parties are not compelled to copy the source along with the object code.

If any portion of this section is held invalid or unenforceable under any particular circumstance, the balance of the section is intended to apply and the section as a whole is intended to apply in other circumstances.

It is not the purpose of this section to induce you to infringe any patents or other property right claims or to contest validity of any such claims; this section has the sole purpose of protecting the integrity of the free software distribution system, which is implemented by public license practices. Many people have made generous contributions to the wide range of software distributed through that system in reliance on consistent application of that system; it is up to the author/donor to decide if he or she is willing to distribute software through any other system and a licensee cannot impose that choice.

This section is intended to make thoroughly clear what is believed to be a consequence of the rest of this License.

Each version is given a distinguishing version number. If the Program specifies a version number of this License which applies to it and "any later version", you have the option of following the terms and conditions either of that version or of any later version published by the Free Software Foundation. If the Program does not specify a version number of this License, you may choose any version ever published by the Free Software Foundation.

NO WARRANTY

GNU LESSER GENERAL PUBLIC LICENSE

Version 2.1, February 1999

Copyright (C) 1991, 1999 Free Software Foundation, Inc.

51 Franklin Street, Fifth Floor, Boston, MA
02110-1301 USA

Everyone is permitted to copy and distribute verbatim copies

of this license document, but changing it is not allowed.

[This is the first released version of the Lesser GPL. It also counts as the successor of the GNU Library Public License, version 2, hence the version number 2.1.]

Preamble

The licenses for most software are designed to take away your freedom to share and change it. By contrast, the GNU General Public Licenses are intended to guarantee your freedom to share and change free software--to make sure the software is free for all its users.

This license, the Lesser General Public License, applies to some specially designated software packages--typically libraries--of the Free Software Foundation and other authors who decide to use it. You can use it too, but we suggest you first think carefully about whether this license or the ordinary General Public License is the better strategy to use in any particular case, based on the explanations below.

When we speak of free software, we are referring to freedom of use, not price. Our General Public Licenses are designed to make sure that you have the freedom to distribute copies of free software (and charge for this service if you wish); that you receive source code or can get it if you want it; that you can change the software and use pieces of it in new free programs; and that you are informed that you can do these things.

To protect your rights, we need to make restrictions that forbid distributors to deny you these rights or to ask you to surrender these rights. These restrictions translate to certain responsibilities for you if you distribute copies of the library or if you modify it.

For example, if you distribute copies of the library, whether gratis or for a fee, you must give the recipients all the rights that we gave you. You must make sure that they, too, receive or can get the source code. If you link other code with the library, you must provide complete object files to the recipients, so that they can relink them with the library after making changes to the library and recompiling it.

And you must show them these terms so they know their rights.

We protect your rights with a two-step method: (1) we copyright the library, and (2) we offer you this license, which gives you legal permission to copy, distribute and/or modify the library.

To protect each distributor, we want to make it very clear that there is no warranty for the free library. Also, if the library is modified by someone else and passed on, the recipients should know that what they have is not the original version, so that the original author's reputation will not be affected by problems that might be introduced by others.

Finally, software patents pose a constant threat to the existence of any free program. We wish to make sure that a company cannot effectively restrict the users of a free program by obtaining a restrictive license from a patent holder. Therefore, we insist that any patent license obtained for a version of the library must be consistent with the full freedom of use specified in this license.

Most GNU software, including some libraries, is covered by the ordinary GNU General Public License. This license, the GNU Lesser General Public License, applies to certain designated libraries, and is quite different from the ordinary General Public License. We use this license for certain libraries in order to permit linking those libraries into non-free programs.

When a program is linked with a library, whether statically or using a shared library, the combination of the two is legally speaking a combined work, a derivative of the original library. The ordinary General Public License therefore permits such linking only if the entire combination fits its criteria of freedom. The Lesser General Public License permits more lax criteria for linking other code with the library.

We call this license the "Lesser" General Public License because it does Less to protect the user's freedom than the ordinary General Public License. It also provides other free software developers Less of an advantage over competing non-free programs. These disadvantages are the reason we use the ordinary General Public License for many libraries. However, the Lesser license provides advantages in certain special circumstances.

For example, on rare occasions, there may be a special need to encourage the widest possible use of a certain library, so that it becomes a de-facto standard. To achieve this, non-free programs must be allowed to use the library. A more frequent case is that a free library does the same job as widely used non-free libraries. In this case, there is little to gain by limiting the free library to free software only, so we use the Lesser General Public License.

In other cases, permission to use a particular library in non-free programs enables a greater number of

people to use a large body of free software. For example, permission to use the GNU C Library in non-free programs enables many more people to use the whole GNU operating system, as well as its variant, the GNU/Linux operating system.

Although the Lesser General Public License is less protective of the users' freedom, it does ensure that the user of a program that is linked with the Library has the freedom and the wherewithal to run that program using a modified version of the Library.

The precise terms and conditions for copying, distribution and modification follow. Pay close attention to the difference between a "work based on the library" and a "work that uses the library". The former contains code derived from the library, whereas the latter must be combined with the library in order to run.

TERMS AND CONDITIONS FOR COPYING, DISTRIBUTION AND MODIFICATION

A "library" means a collection of software functions and/or data prepared so as to be conveniently linked with application programs (which use some of those functions and data) to form executables.

The "Library", below, refers to any such software library or work which has been distributed under these terms. A "work based on the Library" means either the Library or any derivative work under copyright law: that is to say, a work containing the Library or a portion of it, either verbatim or with modifications and/or translated straightforwardly into another language. (Hereinafter, translation is included without limitation in the term "modification".)

"Source code" for a work means the preferred form of the work for making modifications to it. For a library, complete source code means all the source code for all modules it contains, plus any associated interface definition files, plus the scripts used to control compilation and installation of the library.

Activities other than copying, distribution and modification are not covered by this License; they are outside its scope. The act of running a program using the Library is not restricted, and output from such a program is covered only if its contents constitute a work based on the Library (independent of the use of the Library in a tool for writing it). Whether that is true depends on what the Library does and what the program that uses the Library does.

You may charge a fee for the physical act of transferring a copy, and you may at your option offer warranty protection in exchange for a fee.

?a) The modified work must itself be a software library.

?b) You must cause the files modified to carry prominent notices stating that you changed the files and the date of any change.

?c) You must cause the whole of the work to be licensed at no charge to all third parties under the terms of this License.

?d) If a facility in the modified Library refers to a function or a table of data to be supplied by an application program that uses the facility, other than as an argument passed when the facility is invoked, then you must make a good faith effort to ensure that, in the event an application does not supply such function or table, the facility still operates, and performs whatever part of its purpose remains meaningful.

(For example, a function in a library to compute square roots has a purpose that is entirely well-defined independent of the application. Therefore, Subsection 2d requires that any application-supplied function or table used by this function must be optional: if the application does not supply it, the square root function must still compute square roots.)

These requirements apply to the modified work as a whole. If identifiable sections of that work are not derived from the Library, and can be reasonably considered independent and separate works in themselves, then this License, and its terms, do not apply to those sections when you distribute them as separate works. But when you distribute the same sections as part of a whole which is a work based on the Library, the distribution of the whole must be on the terms of this License, whose permissions for other licensees extend to the entire whole, and thus to each and every part regardless of who wrote it.

Thus, it is not the intent of this section to claim rights or contest your rights to work written entirely by you; rather, the intent is to exercise the right to control the distribution of derivative or collective works based on the Library.

In addition, mere aggregation of another work not based on the Library with the Library (or with a work based on the Library) on a volume of a storage or distribution medium does not bring the other work under the scope of this License.

Once this change is made in a given copy, it is irreversible for that copy, so the ordinary GNU General Public License applies to all subsequent copies and derivative works made from that copy.

This option is useful when you wish to copy part of the code of the Library into a program that is not a library.

If distribution of object code is made by offering access to copy from a designated place, then offering equivalent access to copy the source code from the same place satisfies the requirement to distribute the source code, even though third parties are not compelled to copy the source along with the object code.

However, linking a "work that uses the Library" with

the Library creates an executable that is a derivative of the Library (because it contains portions of the Library), rather than a "work that uses the library". The executable is therefore covered by this License. Section 6 states terms for distribution of such executables.

When a "work that uses the Library" uses material from a header file that is part of the Library, the object code for the work may be a derivative work of the Library even though the source code is not. Whether this is true is especially significant if the work can be linked without the Library, or if the work is itself a library. The threshold for this to be true is not precisely defined by law.

If such an object file uses only numerical parameters, data structure layouts and accessors, and small macros and small inline functions (ten lines or less in length), then the use of the object file is unrestricted, regardless of whether it is legally a derivative work. (Executables containing this object code plus portions of the Library will still fall under Section 6.)

Otherwise, if the work is a derivative of the Library, you may distribute the object code for the work under the terms of Section 6. Any executables containing that work also fall under Section 6, whether or not they are linked directly with the Library itself.

You must give prominent notice with each copy of the work that the Library is used in it and that the Library and its use are covered by this License. You must supply a copy of this License. If the work during execution displays copyright notices, you must include the copyright notice for the Library among them, as well as a reference directing the user to the copy of this License. Also, you must do one of these things:

?a) Accompany the work with the complete corresponding machine-readable source code for the Library including whatever changes were used in the work (which must be distributed under Sections 1 and 2 above); and, if the work is an executable linked with the Library, with the complete machine-readable "work that uses the Library", as object code and/or source code, so that the user can modify the Library and then relink to produce a modified executable containing the modified Library. (It is understood that the user who changes the contents of definitions files in the Library will not necessarily be able to recompile the application to use the modified definitions.)

?b) Use a suitable shared library mechanism for linking with the Library. A suitable mechanism is one that (1) uses at run time a copy of the library already present on the user's computer system, rather than copying library functions into the executable, and (2) will operate properly with a modified version of the library, if the user installs one, as long as the modified version is interface-compatible with the version that the work was made with.

?c) Accompany the work with a written offer, valid for at least three years, to give the same user the materials specified in Subsection 6a, above, for a charge no more than the cost of performing this distribution.

?d) If distribution of the work is made by offering access to copy from a designated place, offer equivalent access to copy the above specified materials from the same place.

?e) Verify that the user has already received a copy of these materials or that you have already sent this user a copy.

For an executable, the required form of the "work that uses the Library" must include any data and utility programs needed for reproducing the executable from it. However, as a special exception, the materials to be distributed need not include anything that is normally distributed (in either source or binary form) with the major components (compiler, kernel, and so on) of the operating system on which the executable runs, unless that component itself accompanies the executable.

It may happen that this requirement contradicts the license restrictions of other proprietary libraries that do not normally accompany the operating system. Such a contradiction means you cannot use both them and the Library together in an executable that you distribute.

?a) Accompany the combined library with a copy of the same work based on the Library, uncombined with any other library facilities. This must be distributed under the terms of the Sections above.

?b) Give prominent notice with the combined library of the fact that part of it is a work based on the Library, and explaining where to find the accompanying uncombined form of the same work.

If any portion of this section is held invalid or unenforceable under any particular circumstance, the balance of the section is intended to apply, and the section as a whole is intended to apply in other circumstances.

It is not the purpose of this section to induce you to infringe any patents or other property right claims or to contest validity of any such claims; this section has the sole purpose of protecting the integrity of the free software distribution system which is implemented by public license practices. Many people have made generous contributions to the wide range of software distributed through that system in reliance on consistent application of that system; it is up to the author/donor to decide if he or she is willing to distribute software through any other system and a licensee cannot impose that choice.

This section is intended to make thoroughly clear what is believed to be a consequence of the rest of this License.

Each version is given a distinguishing version number. If the Library specifies a version number of this License which applies to it and "any later version", you have the option of following the terms and conditions either of that version or of any later version published by the Free Software Foundation. If the Library does not specify a license version number, you may choose any version ever published by the Free Software Foundation.

NO WARRANTY

BSD LICENSE

Redistribution and use in source and binary forms, with or without modification, are permitted provided that the following conditions are met:

THIS SOFTWARE IS PROVIDED BY THE REGENTS AND CONTRIBUTORS "AS IS" AND ANY EXPRESS OR IMPLIED WARRANTIES, INCLUDING, BUT NOT LIMITED TO, THE IMPLIED WARRANTIES OF MERCHANTABILITY AND FITNESS FOR A PARTICULAR PURPOSE ARE DISCLAIMED. IN NO EVENT SHALL THE REGENTS OR CONTRIBUTORS BE LIABLE FOR ANY DIRECT, INDIRECT, INCIDENTAL, SPECIAL, EXEMPLARY, OR CONSEQUENTIAL DAMAGES (INCLUDING, BUT NOT LIMITED TO, PROCUREMENT OF SUBSTITUTE GOODS OR SERVICES; LOSS OF USE, DATA, OR PROFITS; OR BUSINESS INTERRUPTION) HOWEVER CAUSED AND ON ANY THEORY OF LIABILITY, WHETHER IN CONTRACT, STRICT LIABILITY, OR TORT (INCLUDING NEGLIGENCE OR OTHERWISE) ARISING IN ANY WAY OUT OF THE USE OF THIS SOFTWARE, EVEN IF ADVISED OF THE POSSIBILITY OF SUCH DAMAGE.

MIT LICENSE

Permission is hereby granted, free of charge, to any person obtaining

a copy of this software and associated documentation files (the

"Software"), to deal in the Software without restriction, including

without limitation the rights to use, copy, modify, merge, publish,

distribute, sublicense, and/or sell copies of the Software, and to

permit persons to whom the Software is furnished to do so, subject to

the following conditions:

The above copyright notice and this permission notice shall be included

in all copies or substantial portions of the Software.

THE SOFTWARE IS PROVIDED "AS IS", WITHOUT WARRANTY OF ANY KIND,

EXPRESS OR IMPLIED, INCLUDING BUT NOT LIMITED TO THE WARRANTIES OF

MERCHANTABILITY, FITNESS FOR A PARTICULAR PURPOSE AND NONINFRINGEMENT.

IN NO EVENT SHALL THE AUTHORS OR COPYRIGHT HOLDERS BE LIABLE FOR ANY

CLAIM, DAMAGES OR OTHER LIABILITY, WHETHER IN AN ACTION OF CONTRACT,

TORT OR OTHERWISE, ARISING FROM, OUT OF OR IN CONNECTION WITH THE

SOFTWARE OR THE USE OR OTHER DEALINGS IN THE SOFTWARE.

Apache
License

Version 2.0,
January 2004

<http://www.apache.org/licenses/>

TERMS AND CONDITIONS FOR USE,
REPRODUCTION, AND DISTRIBUTION

1. Definitions.

"License" shall mean the terms and conditions for use, reproduction,

and distribution as defined by Sections 1 through 9 of this document.

"Licensor" shall mean the copyright owner or entity authorized by

the copyright owner that is granting the License.

"Legal Entity" shall mean the union of the acting entity and all

other entities that control, are controlled by, or are under common

control with that entity. For the purposes of this definition,

"control" means (i) the power, direct or indirect, to cause the

direction or management of such entity, whether by contract or

otherwise, or (ii) ownership of fifty percent (50%) or more of the

outstanding shares, or (iii) beneficial ownership of such entity.

"You" (or "Your") shall mean an individual or Legal Entity

exercising permissions granted by this License.

"Source" form shall mean the preferred form for making modifications,

including but not limited to software source code, documentation

source, and configuration files.

"Object" form shall mean any form resulting from mechanical

transformation or translation of a Source form, including but

not limited to compiled object code, generated documentation,

and conversions to other media types.

"Work" shall mean the work of authorship, whether in Source or

Object form, made available under the License, as indicated by a

copyright notice that is included in or attached to the work

(an example is provided in the Appendix below).

"Derivative Works" shall mean any work, whether in Source or Object

form, that is based on (or derived from) the Work and for which the

editorial revisions, annotations, elaborations, or other modifications

represent, as a whole, an original work of authorship. For the purposes

of this License, Derivative Works shall not include works that remain

separable from, or merely link (or bind by name) to the interfaces of,

the Work and Derivative Works thereof.

"Contribution" shall mean any work of authorship, including

the original version of the Work and any modifications or additions

to that Work or Derivative Works thereof, that is intentionally

submitted to Licensor for inclusion in the Work by the copyright owner

or by an individual or Legal Entity authorized to submit on behalf of

the copyright owner. For the purposes of this definition, "submitted"

means any form of electronic, verbal, or written communication sent

to the Licensor or its representatives, including but not limited to

communication on electronic mailing lists, source code control systems,

and issue tracking systems that are managed by, or on behalf of, the

Licensor for the purpose of discussing and improving the Work, but

excluding communication that is conspicuously marked or otherwise

designated in writing by the copyright owner as "Not a Contribution."

"Contributor" shall mean Licensor and any individual or Legal Entity

on behalf of whom a Contribution has been received by Licensor and

subsequently incorporated within the Work.

2. Grant of Copyright License. Subject to the terms and conditions of

this License, each Contributor hereby grants to You a perpetual,

worldwide, non-exclusive, no-charge, royalty-free, irrevocable

copyright license to reproduce, prepare Derivative Works of,

publicly display, publicly perform, sublicense,

and distribute the

Work and such Derivative Works in Source or Object form.

3. Grant of Patent License. Subject to the terms and conditions of

this License, each Contributor hereby grants to You a perpetual,

worldwide, non-exclusive, no-charge, royalty-free, irrevocable

(except as stated in this section) patent license to make, have made,

use, offer to sell, sell, import, and otherwise transfer the Work,

where such license applies only to those patent claims licensable

by such Contributor that are necessarily infringed by their

Contribution(s) alone or by combination of their Contribution(s)

with the Work to which such Contribution(s) was submitted. If You

institute patent litigation against any entity (including a

cross-claim or counterclaim in a lawsuit) alleging that the Work

or a Contribution incorporated within the Work constitutes direct

or contributory patent infringement, then any patent licenses

granted to You under this License for that Work shall terminate

as of the date such litigation is filed.

4. Redistribution. You may reproduce and distribute copies of the

Work or Derivative Works thereof in any medium, with or without

modifications, and in Source or Object form, provided that You

meet the following conditions:

(a) You must give any other recipients of the Work or

Derivative Works a copy of this License; and

(b) You must cause any modified files to carry

prominent notices

stating that You changed the files; and

(c) You must retain, in the Source form of any Derivative Works

that You distribute, all copyright, patent, trademark, and

attribution notices from the Source form of the Work,

excluding those notices that do not pertain to any part of

the Derivative Works; and

(d) If the Work includes a "NOTICE" text file as part of its

distribution, then any Derivative Works that You distribute must

include a readable copy of the attribution notices contained

within such NOTICE file, excluding those notices that do not

pertain to any part of the Derivative Works, in at least one

of the following places: within a NOTICE text file distributed

as part of the Derivative Works; within the Source form or

documentation, if provided along with the Derivative Works; or,

within a display generated by the Derivative Works, if and

wherever such third-party notices normally appear. The contents

of the NOTICE file are for informational purposes only and

do not modify the License. You may add Your own attribution

notices within Derivative Works that You distribute, alongside

or as an addendum to the NOTICE text from the Work, provided

that such additional attribution notices cannot be construed

as modifying the License.

You may add Your own copyright statement to Your modifications and

may provide additional or different license

terms and conditions

for use, reproduction, or distribution of Your modifications, or

for any such Derivative Works as a whole, provided Your use,

reproduction, and distribution of the Work otherwise complies with

the conditions stated in this License.

5. Submission of Contributions. Unless You explicitly state otherwise,

any Contribution intentionally submitted for inclusion in the Work

by You to the Licensor shall be under the terms and conditions of

this License, without any additional terms or conditions.

Notwithstanding the above, nothing herein shall supersede or modify

the terms of any separate license agreement you may have executed

with Licensor regarding such Contributions.

6. Trademarks. This License does not grant permission to use the trade

names, trademarks, service marks, or product names of the Licensor,

except as required for reasonable and customary use in describing the

origin of the Work and reproducing the content of the NOTICE file.

7. Disclaimer of Warranty. Unless required by applicable law or

agreed to in writing, Licensor provides the Work (and each

Contributor provides its Contributions) on an "AS IS" BASIS,

WITHOUT WARRANTIES OR CONDITIONS OF ANY KIND, either express or

implied, including, without limitation, any warranties or conditions

of TITLE, NON-INFRINGEMENT, MERCHANTABILITY, or FITNESS FOR A

PARTICULAR PURPOSE. You are solely responsible for determining the

appropriateness of using or redistributing the Work and assume any

risks associated with Your exercise of permissions under this License.

8. Limitation of Liability. In no event and under no legal theory,

whether in tort (including negligence), contract, or otherwise,

unless required by applicable law (such as deliberate and grossly

negligent acts) or agreed to in writing, shall any Contributor be

liable to You for damages, including any direct, indirect, special,

incidental, or consequential damages of any character arising as a

result of this License or out of the use or inability to use the

Work (including but not limited to damages for loss of goodwill,

work stoppage, computer failure or malfunction, or any and all

other commercial damages or losses), even if such Contributor

has been advised of the possibility of such damages.

9. Accepting Warranty or Additional Liability. While redistributing

the Work or Derivative Works thereof, You may choose to offer,

and charge a fee for, acceptance of support, warranty, indemnity,

or other liability obligations and/or rights consistent with this

License. However, in accepting such obligations, You may act only

on Your own behalf and on Your sole responsibility, not on behalf

of any other Contributor, and only if You agree to indemnify,

defend, and hold each Contributor harmless for any liability

incurred by, or claims asserted against, such Contributor by reason

of your accepting any such warranty or additional liability.

END OF TERMS AND CONDITIONS

APPENDIX: How to apply the Apache License to your work.

To apply the Apache License to your work, attach the following

boilerplate notice, with the fields enclosed by brackets "[]"

replaced with your own identifying information. (Don't include

the brackets!) The text should be enclosed in the appropriate

comment syntax for the file format. We also recommend that a

file or class name and description of purpose be included on the

same "printed page" as the copyright notice for easier

identification within third-party archives.

Copyright [yyyy] [name of copyright owner]

Licensed under the Apache License, Version 2.0 (the "License");

you may not use this file except in compliance with the License.

You may obtain a copy of the License at

<http://www.apache.org/licenses/LICENSE-2.0>

Unless required by applicable law or agreed to in writing, software

distributed under the License is distributed on an "AS IS" BASIS,

WITHOUT WARRANTIES OR CONDITIONS OF ANY KIND, either express or implied.

See the License for the specific language governing permissions and

limitations under the License.

This copy of the libpng notices is provided for your

convenience. In case of

any discrepancy between this copy and the notices in the file png.h that is

included in the libpng distribution, the latter shall prevail.

COPYRIGHT NOTICE, DISCLAIMER, and LICENSE:

If you modify libpng you may insert additional notices immediately following

this sentence.

This code is released under the libpng license.

libpng versions 1.2.6, August 15, 2004, through 1.4.1, February 25, 2010, are

Copyright (c) 2004, 2006-2007 Glenn Randers-Pehrson, and are

distributed according to the same disclaimer and license as libpng-1.2.5

with the following individual added to the list of Contributing Authors

Cosmin Truta

libpng versions 1.0.7, July 1, 2000, through 1.2.5 - October 3, 2002, are

Copyright (c) 2000-2002 Glenn Randers-Pehrson, and are

distributed according to the same disclaimer and license as libpng-1.0.6

with the following individuals added to the list of Contributing Authors

Simon-Pierre Cadieux

Eric S. Raymond

Gilles Vollant

and with the following additions to the disclaimer:

There is no warranty against interference with your enjoyment of the

library or against infringement. There is no warranty that our

efforts or the library will fulfill any of your particular purposes

or needs. This library is provided with all faults,
and the entire

risk of satisfactory quality, performance, accuracy,
and effort is with

the user.

libpng versions 0.97, January 1998, through 1.0.6,
March 20, 2000, are

Copyright (c) 1998, 1999 Glenn Randers-Pehrson, and
are

distributed according to the same disclaimer and
license as libpng-0.96,

with the following individuals added to the list of
Contributing Authors:

Tom Lane

Glenn Randers-Pehrson

Willem van Schaik

libpng versions 0.89, June 1996, through 0.96, May
1997, are

Copyright (c) 1996, 1997 Andreas Dilger

Distributed according to the same disclaimer and
license as libpng-0.88,

with the following individuals added to the list of
Contributing Authors:

John Bowler

Kevin Bracey

Sam Bushell

Magnus Holmgren

Greg Roelofs

Tom Tanner

libpng versions 0.5, May 1995, through 0.88, January
1996, are

Copyright (c) 1995, 1996 Guy Eric Schalnat, Group 42,
Inc.

For the purposes of this copyright and license,
"Contributing Authors"

is defined as the following set of individuals:

Andreas Dilger

Dave Martindale

Guy Eric Schalnat

Paul Schmidt

Tim Wegner

The PNG Reference Library is supplied "AS IS". The
Contributing Authors

and Group 42, Inc. disclaim all warranties, expressed
or implied,

including, without limitation, the warranties of
merchantability and of

fitness for any purpose. The Contributing Authors
and Group 42, Inc.

assume no liability for direct, indirect, incidental,
special, exemplary,

or consequential damages, which may result from the
use of the PNG

Reference Library, even if advised of the possibility of
such damage.

Permission is hereby granted to use, copy, modify,
and distribute this

source code, or portions hereof, for any purpose,
without fee, subject

to the following restrictions:

be misrepresented as being the original source.

source or altered source distribution.

The Contributing Authors and Group 42, Inc.
specifically permit, without

fee, and encourage the use of this source code as a
component to

supporting the PNG file format in commercial
products. If you use this

source code in a product, acknowledgment is not
required but would be

A "png_get_copyright" function is available, for
convenient use in "about"

boxes and the like:

```
printf("%s",png_get_copyright(NULL));
```

Also, the PNG logo (in PNG format, of course) is supplied in the files "pngbar.png.jpg" and "pngbar.jpg (88x31) and "pngnow.png.jpg" (98x31).

Libpng is OSI Certified Open Source Software. OSI Certified Open Source is a certification mark of the Open Source Initiative.

Glenn Randers-Pehrson
glennrp at users.sourceforge.net
February 25, 2010

This software is based in part on the work of the FreeType Team.

The FreeType Project
LICENSE

2006-Jan-27

Copyright 1996-2002,
2006 by
David Turner, Robert Wilhelm, and
Werner Lemberg

Introduction
=====

The FreeType Project is distributed in several archive packages; some of them may contain, in addition to the FreeType font engine, various tools and contributions which rely on, or relate to, the FreeType Project.

This license applies to all files found in such packages, and

which do not fall under their own explicit license. The license

affects thus the FreeType font engine, the test programs, documentation and makefiles, at the very least.

This license was inspired by the BSD, Artistic, and IJG

(Independent JPEG Group) licenses, which all encourage inclusion

and use of free software in commercial and freeware products

alike. As a consequence, its main points are that:

- o We don't promise that this software works. However, we will be

- interested in any kind of bug reports. ('as is' distribution)

- o You can use this software for whatever you want, in parts or

- full form, without having to pay us. ('royalty-free' usage)

- o You may not pretend that you wrote this software. If you use

- it, or only parts of it, in a program, you must acknowledge

- somewhere in your documentation that you have used the

- FreeType code. ('credits')

We specifically permit and encourage the inclusion of this

software, with or without modifications, in commercial products.

We disclaim all warranties covering The FreeType Project and

assume no liability related to The FreeType Project.

Finally, many people asked us for a preferred form for a

credit/disclaimer to use in compliance with this license. We thus

encourage you to use the following text:

""

Portions of this software are copyright ?<year>
The FreeType
Project (www.freetype.org). All rights reserved.

""

Please replace <year> with the value from the
FreeType version you
actually use.

Legal Terms

=====

Throughout this license, the terms 'package',
'FreeType Project',
and 'FreeType archive' refer to the set of
files originally
distributed by the authors (David Turner,
Robert Wilhelm, and
Werner Lemberg) as the 'FreeType Project', be they
named as alpha,
beta or final release.

'You' refers to the licensee, or person using the
project, where
'using' is a generic term including compiling the
project's source
code as well as linking it to form a 'program' or
'executable'.
This program is referred to as 'a program
using the FreeType
engine'.

This license applies to all files distributed in
the original
FreeType Project, including all source
code, binaries and
documentation, unless otherwise stated in
the file in its
original, unmodified form as distributed in the
original archive.

If you are unsure whether or not a particular file
is covered by

this license, you must contact us to verify this.

The FreeType Project is copyright (C) 1996-2000
by David Turner,

Robert Wilhelm, and Werner Lemberg. All rights
reserved except as
specified below.

THE FREETYPE PROJECT IS PROVIDED 'AS IS'
WITHOUT WARRANTY OF ANY

KIND, EITHER EXPRESS OR IMPLIED,
INCLUDING, BUT NOT LIMITED TO,

WARRANTIES OF MERCHANTABILITY AND
FITNESS FOR A PARTICULAR

PURPOSE. IN NO EVENT WILL ANY OF THE
AUTHORS OR COPYRIGHT HOLDERS

BE LIABLE FOR ANY DAMAGES CAUSED BY THE
USE OR THE INABILITY TO

USE, OF THE FREETYPE PROJECT.

This license grants a worldwide, royalty-free,
perpetual and

irrevocable right and license to use, execute,
perform, compile,

display, copy, create derivative works of,
distribute and

sublicense the FreeType Project (in both source
and object code

forms) and derivative works thereof for any
purpose; and to

authorize others to exercise some or all of the
rights granted

herein, subject to the following conditions:

o Redistribution of source code must retain
this license file

('FTL.TXT') unaltered; any additions,
deletions or changes to

the original files must be clearly indicated in
accompanying

documentation. The copyright notices

of the unaltered,

original files must be preserved in all copies of source files.

o Redistribution in binary form must provide a disclaimer that

states that the software is based in part of the work of the

FreeType Team, in the distribution documentation. We also

encourage you to put an URL to the FreeType web page in your

documentation, though this isn't mandatory.

These conditions apply to any software derived from or based on

the FreeType Project, not just the unmodified files. If you use

our work, you must acknowledge us. However, no fee need be paid

to us.

Neither the FreeType authors and contributors nor you shall use

the name of the other for commercial, advertising, or promotional

purposes without specific prior written permission.

We suggest, but do not require, that you use one or more of the

following phrases to refer to this software in your documentation

or advertising materials: 'FreeType Project', 'FreeType Engine',

'FreeType library', or 'FreeType Distribution'.

As you have not signed this license, you are not required to

accept it. However, as the FreeType Project is copyrighted

material, only this license, or another one contracted with the

authors, grants you the right to use, distribute, and modify it.

Therefore, by using, distributing, or modifying the FreeType

Project, you indicate that you understand and accept all the terms

of this license.

There are two mailing lists related to FreeType:

o freetype@nongnu.org

Discusses general use and applications of FreeType, as well as

future and wanted additions to the library and distribution.

If you are looking for support, start in this list if you

haven't found anything to help you in the documentation.

o freetype-devel@nongnu.org

Discusses bugs, as well as engine internals, design issues,

specific licenses, porting, etc.

Our home page can be found at

<http://www.freetype.org>

--- end of FTL.TXT ---

MOZILLA PUBLIC
LICENSE

Version 1.1

1.0.1. "Commercial Use" means distribution or otherwise making the

Covered Code available to a third party.

1.1. "Contributor" means each entity that creates or contributes to

the creation of Modifications.

1.2. "Contributor Version" means the combination of the Original

Code, prior Modifications used by a Contributor, and the Modifications

made by that particular Contributor.

1.3. "Covered Code" means the Original Code or Modifications or the

combination of the Original Code and Modifications, in each case

including portions thereof.

1.4. "Electronic Distribution Mechanism" means a mechanism generally

accepted in the software development community for the electronic

transfer of data.

1.5. "Executable" means Covered Code in any form other than Source

Code.

1.6. "Initial Developer" means the individual or entity identified

as the Initial Developer in the Source Code notice required by Exhibit

A.

1.7. "Larger Work" means a work which combines Covered Code or

portions thereof with code not governed by the terms of this License.

1.8. "License" means this document.

1.8.1. "Licensable" means having the right to grant, to the maximum

extent possible, whether at the time of the

initial grant or

subsequently acquired, any and all of the rights conveyed herein.

1.9. "Modifications" means any addition to or deletion from the

substance or structure of either the Original Code or any previous

Modifications. When Covered Code is released as a series of files, a

Modification is:

A. Any addition to or deletion from the contents of a file

containing Original Code or previous Modifications.

B. Any new file that contains any part of the Original Code or

previous Modifications.

1.10. "Original Code" means Source Code of computer software code

which is described in the Source Code notice required by Exhibit A as

Original Code, and which, at the time of its release under this

License is not already Covered Code governed by this License.

1.10.1. "Patent Claims" means any patent claim(s), now owned or

hereafter acquired, including without limitation, method, process,

and apparatus claims, in any patent Licensable by grantor.

1.11. "Source Code" means the preferred form of the Covered Code for

making modifications to it, including all modules it contains, plus

any associated interface definition files, scripts used to control

compilation and installation of an Executable, or source code

differential comparisons against either the Original Code or another

well known, available Covered Code of the Contributor's choice. The

Source Code can be in a compressed or archival form, provided the

appropriate decompression or de-archiving software is widely available

for no charge.

1.12. "You" (or "Your") means an individual or a legal entity

exercising rights under, and complying with all of the terms of, this

License or a future version of this License issued under Section 6.1.

For legal entities, "You" includes any entity which controls, is

controlled by, or is under common control with You. For purposes of

this definition, "control" means (a) the power, direct or indirect,

to cause the direction or management of such entity, whether by

contract or otherwise, or (b) ownership of more than fifty percent

(50%) of the outstanding shares or beneficial ownership of such

entity.

2.1. The Initial Developer Grant.

The Initial Developer hereby grants You a world-wide, royalty-free,

non-exclusive license, subject to third party intellectual property

claims:

(a) under intellectual property rights (other than patent or

trademark) Licensable by Initial Developer to use, reproduce,

modify, display, perform, sublicense and distribute the Original

Code (or portions thereof) with or without Modifications, and/or

as part of a Larger Work; and

(b) under Patents Claims infringed by the making, using or

selling of Original Code, to make, have made, use, practice,

sell, and offer for sale, and/or otherwise dispose of the

Original Code (or portions thereof).

(c) the licenses granted in this Section 2.1(a) and (b) are

effective on the date Initial Developer first distributes

Original Code under the terms of this License.

(d) Notwithstanding Section 2.1(b) above, no patent license is

granted: 1) for code that You delete from the Original Code; 2)

separate from the Original Code; or 3) for infringements caused

by: i) the modification of the Original Code or ii) the

combination of the Original Code with other software or devices.

2.2. Contributor Grant.

Subject to third party intellectual property claims, each Contributor

hereby grants You a world-wide, royalty-free, non-exclusive license

(a) under intellectual property rights (other than patent or

trademark) Licensable by Contributor, to use, reproduce, modify,

display, perform, sublicense and distribute the Modifications

created by such Contributor (or portions thereof) either on an

unmodified basis, with other Modifications, as Covered Code

and/or as part of a Larger Work; and

(b) under Patent Claims infringed by the making, using, or

selling of Modifications made by that Contributor either alone

and/or in combination with its Contributor Version (or portions

of such combination), to make, use, sell, offer for sale, have

made, and/or otherwise dispose of: 1) Modifications made by that Contributor (or portions thereof); and 2) the combination of Modifications made by that Contributor with its Contributor Version (or portions of such combination).

(c) the licenses granted in Sections 2.2(a) and 2.2(b) are

effective on the date Contributor first makes Commercial Use of the Covered Code.

(d) Notwithstanding Section 2.2(b) above, no patent license is

granted: 1) for any code that Contributor has deleted from the

Contributor Version; 2) separate from the Contributor Version;

3) for infringements caused by: i) third party modifications of

Contributor Version or ii) the combination of Modifications made

by that Contributor with other software (except as part of the

Contributor Version) or other devices; or 4) under Patent Claims

infringed by Covered Code in the absence of Modifications made by

that Contributor.

3.1. Application of License.

The Modifications which You create or to which You contribute are

governed by the terms of this License, including without limitation

Section 2.2. The Source Code version of Covered Code may be

distributed only under the terms of this License or a future version

of this License released under Section 6.1, and You must include a

copy of this License with every copy of the Source Code You

distribute. You may not offer or impose any

terms on any Source Code

version that alters or restricts the applicable version of this

License or the recipients' rights hereunder. However, You may include

an additional document offering the additional rights described in

Section 3.5.

3.2. Availability of Source Code.

Any Modification which You create or to which You contribute must be

made available in Source Code form under the terms of this License

either on the same media as an Executable version or via an accepted

Electronic Distribution Mechanism to anyone to whom you made an

Executable version available; and if made available via Electronic

Distribution Mechanism, must remain available for at least twelve (12)

months after the date it initially became available, or at least six

(6) months after a subsequent version of that particular Modification

has been made available to such recipients. You are responsible for

ensuring that the Source Code version remains available even if the

Electronic Distribution Mechanism is maintained by a third party.

3.3. Description of Modifications.

You must cause all Covered Code to which You contribute to contain a

file documenting the changes You made to create that Covered Code and

the date of any change. You must include a prominent statement that

the Modification is derived, directly or indirectly, from Original

Code provided by the Initial Developer and including the name of the

Initial Developer in (a) the Source Code, and (b) in any notice in an

Executable version or related documentation in which You describe the

origin or ownership of the Covered Code.

3.4. Intellectual Property Matters

(a) Third Party Claims.

If Contributor has knowledge that a license under a third party's intellectual property rights is required to exercise the rights granted by such Contributor under Sections 2.1 or 2.2, Contributor must include a text file with the Source Code distribution titled "LEGAL" which describes the claim and the party making the claim in sufficient detail that a recipient will know whom to contact. If Contributor obtains such knowledge after the Modification is made available as described in Section 3.2, Contributor shall promptly modify the LEGAL file in all copies Contributor makes available thereafter and shall take other steps (such as notifying appropriate mailing lists or newsgroups) reasonably calculated to inform those who received the Covered Code that new knowledge has been obtained.

(b) Contributor APIs.

If Contributor's Modifications include an application programming interface and Contributor has knowledge of patent licenses which are reasonably necessary to implement that API, Contributor must also include this information in the LEGAL file.

(c) Representations.

Contributor represents that, except as disclosed pursuant to Section 3.4(a) above, Contributor believes that Contributor's Modifications are Contributor's original creation(s) and/or

Contributor has sufficient rights to grant the rights conveyed by this License.

3.5. Required Notices.

You must duplicate the notice in Exhibit A in each file of the Source Code. If it is not possible to put such notice in a particular Source Code file due to its structure, then You must include such notice in a location (such as a relevant directory) where a user would be likely to look for such a notice. If You created one or more Modification(s) You may add your name as a Contributor to the notice described in Exhibit A. You must also duplicate this License in any documentation for the Source Code where You describe recipients' rights or ownership rights relating to Covered Code. You may choose to offer, and to charge a fee for, warranty, support, indemnity or liability obligations to one or more recipients of Covered Code. However, You may do so only on Your own behalf, and not on behalf of the Initial Developer or any Contributor. You must make it absolutely clear that any such warranty, support, indemnity or liability obligation is offered by You alone, and You hereby agree to indemnify the Initial Developer and every Contributor for any liability incurred by the Initial Developer or such Contributor as a result of warranty, support, indemnity or liability terms You offer.

3.6. Distribution of Executable Versions.

You may distribute Covered Code in Executable form only if the requirements of Section 3.1-3.5 have been met for that Covered Code, and if You include a notice stating that the Source Code version of

the Covered Code is available under the terms of this License,

including a description of how and where You have fulfilled the

obligations of Section 3.2. The notice must be conspicuously included

in any notice in an Executable version, related documentation or

collateral in which You describe recipients' rights relating to the

Covered Code. You may distribute the Executable version of Covered

Code or ownership rights under a license of Your choice, which may

contain terms different from this License, provided that You are in

compliance with the terms of this License and that the license for the

Executable version does not attempt to limit or alter the recipient's

rights in the Source Code version from the rights set forth in this

License. If You distribute the Executable version under a different

license You must make it absolutely clear that any terms which differ

from this License are offered by You alone, not by the Initial

Developer or any Contributor. You hereby agree to indemnify the

Initial Developer and every Contributor for any liability incurred by

the Initial Developer or such Contributor as a result of any such

terms You offer.

3.7. Larger Works.

You may create a Larger Work by combining Covered Code with other code

not governed by the terms of this License and distribute the Larger

Work as a single product. In such a case, You must make sure the

requirements of this License are fulfilled for the Covered Code.

If it is impossible for You to comply with any of

the terms of this

License with respect to some or all of the Covered Code due to

statute, judicial order, or regulation then You must: (a) comply with

the terms of this License to the maximum extent possible; and (b)

describe the limitations and the code they affect. Such description

must be included in the LEGAL file described in Section 3.4 and must

be included with all distributions of the Source Code. Except to the

extent prohibited by statute or regulation, such description must be

sufficiently detailed for a recipient of ordinary skill to be able to

understand it.

This License applies to code to which the Initial Developer has

attached the notice in Exhibit A and to related Covered Code.

6.1. New Versions.

Netscape Communications Corporation ("Netscape") may publish revised

and/or new versions of the License from time to time. Each version

will be given a distinguishing version number.

6.2. Effect of New Versions.

Once Covered Code has been published under a particular version of the

License, You may always continue to use it under the terms of that

version. You may also choose to use such Covered Code under the terms

of any subsequent version of the License published by Netscape. No one

other than Netscape has the right to modify the terms applicable to

Covered Code created under this License.

6.3. Derivative Works.

If You create or use a modified version of this License (which you may

only do in order to apply it to code which is not already Covered Code

governed by this License), You must (a) rename Your license so that

the phrases "Mozilla", "MOZILLAPL", "MOZPL", "Netscape",

"MPL", "NPL" or any confusingly similar phrase do not appear in your

license (except to note that your license differs from this License)

and (b) otherwise make it clear that Your version of the license

contains terms which differ from the Mozilla Public License and

Netscape Public License. (Filling in the name of the Initial

Developer, Original Code or Contributor in the notice described in

Exhibit A shall not of themselves be deemed to be modifications of

this License.)

COVERED CODE IS PROVIDED UNDER THIS LICENSE ON AN "AS IS" BASIS,

WITHOUT WARRANTY OF ANY KIND, EITHER EXPRESSED OR IMPLIED, INCLUDING,

WITHOUT LIMITATION, WARRANTIES THAT THE COVERED CODE IS FREE OF

DEFECTS, MERCHANTABILITY, FIT FOR A PARTICULAR PURPOSE OR NON-INFRINGEMENT.

THE ENTIRE RISK AS TO THE QUALITY AND PERFORMANCE OF THE COVERED CODE

IS WITH YOU. SHOULD ANY COVERED CODE PROVE DEFECTIVE IN ANY RESPECT,

YOU (NOT THE INITIAL DEVELOPER OR ANY OTHER CONTRIBUTOR) ASSUME THE

COST OF ANY NECESSARY SERVICING, REPAIR OR CORRECTION. THIS DISCLAIMER

OF WARRANTY CONSTITUTES AN ESSENTIAL PART OF THIS LICENSE. NO USE OF

ANY COVERED CODE IS AUTHORIZED HEREUNDER EXCEPT UNDER THIS DISCLAIMER.

8.1. This License and the rights granted

hereunder will terminate

automatically if You fail to comply with terms herein and fail to cure

such breach within 30 days of becoming aware of the breach. All

sublicenses to the Covered Code which are properly granted shall

survive any termination of this License. Provisions which, by their

nature, must remain in effect beyond the termination of this License

shall survive.

8.2. If You initiate litigation by asserting a patent infringement

claim (excluding declaratory judgment actions) against Initial Developer

or a Contributor (the Initial Developer or Contributor against whom

You file such action is referred to as "Participant") alleging that:

(a) such Participant's Contributor Version directly or indirectly

infringes any patent, then any and all rights granted by such

Participant to You under Sections 2.1 and/or 2.2 of this License

shall, upon 60 days notice from Participant terminate prospectively,

unless if within 60 days after receipt of notice You either: (i)

agree in writing to pay Participant a mutually agreeable reasonable

royalty for Your past and future use of Modifications made by such

Participant, or (ii) withdraw Your litigation claim with respect to

the Contributor Version against such Participant. If within 60 days

of notice, a reasonable royalty and payment arrangement are not

mutually agreed upon in writing by the parties or the litigation claim

is not withdrawn, the rights granted by Participant to You under

Sections 2.1 and/or 2.2 automatically terminate at the expiration of

the 60 day notice period specified above.

(b) any software, hardware, or device, other than such Participant's

Contributor Version, directly or indirectly infringes any patent, then

any rights granted to You by such Participant under Sections 2.1(b)

and 2.2(b) are revoked effective as of the date You first made, used,

sold, distributed, or had made, Modifications made by that

Participant.

8.3. If You assert a patent infringement claim against Participant

alleging that such Participant's Contributor Version directly or

indirectly infringes any patent where such claim is resolved (such as

by license or settlement) prior to the initiation of patent

infringement litigation, then the reasonable value of the licenses

granted by such Participant under Sections 2.1 or 2.2 shall be taken

into account in determining the amount or value of any payment or

license.

8.4. In the event of termination under Sections 8.1 or 8.2 above,

all end user license agreements (excluding distributors and resellers)

which have been validly granted by You or any distributor hereunder

prior to termination shall survive termination.

UNDER NO CIRCUMSTANCES AND UNDER NO LEGAL THEORY, WHETHER TORT

(INCLUDING NEGLIGENCE), CONTRACT, OR OTHERWISE, SHALL YOU, THE INITIAL

DEVELOPER, ANY OTHER CONTRIBUTOR, OR ANY DISTRIBUTOR OF COVERED CODE,

OR ANY SUPPLIER OF ANY OF SUCH PARTIES, BE LIABLE TO ANY PERSON FOR

ANY INDIRECT, SPECIAL, INCIDENTAL, OR CONSEQUENTIAL DAMAGES OF ANY

CHARACTER INCLUDING, WITHOUT LIMITATION, DAMAGES FOR LOSS OF GOODWILL,

WORK STOPPAGE, COMPUTER FAILURE OR MALFUNCTION, OR ANY AND ALL OTHER

COMMERCIAL DAMAGES OR LOSSES, EVEN IF SUCH PARTY SHALL HAVE BEEN

INFORMED OF THE POSSIBILITY OF SUCH DAMAGES. THIS LIMITATION OF

LIABILITY SHALL NOT APPLY TO LIABILITY FOR DEATH OR PERSONAL INJURY

RESULTING FROM SUCH PARTY'S NEGLIGENCE TO THE EXTENT APPLICABLE LAW

PROHIBITS SUCH LIMITATION. SOME JURISDICTIONS DO NOT ALLOW THE

EXCLUSION OR LIMITATION OF INCIDENTAL OR CONSEQUENTIAL DAMAGES, SO

THIS EXCLUSION AND LIMITATION MAY NOT APPLY TO YOU.

The Covered Code is a "commercial item," as that term is defined in

48 C.F.R. 2.101 (Oct. 1995), consisting of "commercial computer

software" and "commercial computer software documentation," as such

terms are used in 48 C.F.R. 12.212 (Sept. 1995). Consistent with 48

C.F.R. 12.212 and 48 C.F.R. 227.7202-1 through 227.7202-4 (June 1995),

all U.S. Government End Users acquire Covered Code with only those

rights set forth herein.

This License represents the complete agreement concerning subject

matter hereof. If any provision of this License is held to be

unenforceable, such provision shall be reformed only to the extent

necessary to make it enforceable. This License shall be governed by

California law provisions (except to the extent applicable law, if

any, provides otherwise), excluding its conflict-

of-law provisions.

With respect to disputes in which at least one party is a citizen of,

or an entity chartered or registered to do business in the United

States of America, any litigation relating to this License shall be

subject to the jurisdiction of the Federal Courts of the Northern

District of California, with venue lying in Santa Clara County,

California, with the losing party responsible for costs, including

without limitation, court costs and reasonable attorneys' fees and

expenses. The application of the United Nations Convention on

Contracts for the International Sale of Goods is expressly excluded.

Any law or regulation which provides that the language of a contract

shall be construed against the drafter shall not apply to this

License.

As between Initial Developer and the Contributors, each party is

responsible for claims and damages arising, directly or indirectly,

out of its utilization of rights under this License and You agree to

work with Initial Developer and Contributors to distribute such

responsibility on an equitable basis. Nothing herein is intended or

shall be deemed to constitute any admission of liability.

Initial Developer may designate portions of the Covered Code as

"Multiple-Licensed". "Multiple-Licensed" means that the Initial

Developer permits you to utilize portions of the Covered Code under

Your choice of the NPL or the alternative licenses, if any, specified

by the Initial Developer in the file described in Exhibit A.

EXHIBIT A -Mozilla Public License.

"The contents of this file are subject to the Mozilla Public License

Version 1.1 (the "License"); you may not use this file except in

compliance with the License. You may obtain a copy of the License at

<http://www.mozilla.org/MPL/>

Software distributed under the License is distributed on an "AS IS"

basis, WITHOUT WARRANTY OF ANY KIND, either express or implied. See the

License for the specific language governing rights and limitations

under the License.

The Original Code is

The Initial Developer of the Original Code is

Portions created by _____ are Copyright (C) _____

_____. All Rights Reserved.

Contributor(s):

Alternatively, the contents of this file may be used under the terms

of the _____ license (the "[_____] License"), in which case the

provisions of [_____] License are applicable instead of those

above. If you wish to allow use of your version of this file only

under the terms of the [_____] License and not to allow others to use

your version of this file under the MPL, indicate your decision by

deleting the provisions above and replace them with the notice and

other provisions required by the [___] License.
If you do not delete

the provisions above, a recipient may use your
version of this file

under either the MPL or the [___] License."

[NOTE: The text of this Exhibit A may differ
slightly from the text of

the notices in the Source Code files of the
Original Code. You should

use the text of this Exhibit A rather than the text
found in the



Original Code Source Code for Your
Modifications.]

22.5

Telesekreter mesajı

Yeni TV yazılımını indirmeye hazır olduğunda veya diğer
yazılımla ilgili sorunlar olduğunda telesekreter mesajı
alırsınız.

Bu telesekreter mesajlarını okumak için...

- 1 -  tuşuna basın, **Tüm Ayarlar**'ı seçin ve **Tamam**
tuşuna basın.
- 2 - **Yazılımı Güncelle** > **Bildirimler** öğesini seçin.
- 3 - Bir duyuru varsa onu okuyabilir veya mevcut
duyurulardan birini seçebilirsiniz.
- 4 - Gerekirse  (sol) tuşuna arka arkaya basarak
menüyü kapatın.

Teknik özellikler

23.1

Çevresel

Ürün Verileri

32PFS6402

- Enerji Verimliliği Sınıfı: A
- Görünür Ekran Boyutu: 80 cm / 32 inç
- Açık Modda Güç Tüketimi (W): 34 W
- Yıllık Enerji Tüketimi (kWh) *: 50 kWh
- Bekleme Modunda Güç Tüketimi (W) **: 0,30 W
- Ekran Çözünürlüğü (Piksel): 1920 x 1080p

43PUS64x2

- Enerji Verimliliği Sınıfı: A
- Görünür Ekran Boyutu: 108 cm / 43 inç
- Açık Modda Güç Tüketimi (W): 67 W
- Yıllık Enerji Tüketimi (kWh) *: 98 kWh
- Bekleme Modunda Güç Tüketimi (W) **: 0,30 W
- Ekran Çözünürlüğü (Piksel): 3840 x 2160p

49PUS64x2

- Enerji Verimliliği Sınıfı: A
- Görünür Ekran Boyutu: 123 cm / 49 inç
- Açık Modda Güç Tüketimi (W): 87 W
- Yıllık Enerji Tüketimi (kWh) *: 127 kWh
- Bekleme Modunda Güç Tüketimi (W) **: 0,30 W
- Ekran Çözünürlüğü (Piksel): 3840 x 2160p

55PUS64x2

- Enerji Verimliliği Sınıfı: A
- Görünür Ekran Boyutu: 139 cm / 55 inç
- Açık Modda Güç Tüketimi (W): 91 W
- Yıllık Enerji Tüketimi (kWh) *: 133 kWh
- Bekleme Modunda Güç Tüketimi (W) **: 0,30 W
- Ekran Çözünürlüğü (Piksel): 3840 x 2160p

* kWh cinsinden yıllık enerji tüketimi, 365 gün boyunca günde 4 saat çalışan televizyonun güç tüketimini temel alır. Gerçek enerji tüketimi televizyonun nasıl kullanıldığına bağlı olarak değişir.

** TV uzaktan kumandayla kapatıldığında ve hiçbir işlev aktif değilken.

Kullanım Sonu

Eski ürünün ve pillerin atılması

Ürününüz, geri dönüşüme tabi tutulabilen ve yeniden kullanılabilen, yüksek kalitede malzeme ve parçalardan tasarlanmış ve üretilmiştir.



Bu çarpı işaretli tekerlekli çöp arabası sembolü etiketin bir ürüne yapıştırılması, söz konusu ürünün 2012/19/EU sayılı Avrupa Yönergesi kapsamında olduğu anlamına gelir.



Lütfen, elektrikli ve elektronik ürünlerin toplanması ile ilgili bulunduğunuz yerdeki sistem hakkında bilgi edinin.

Lütfen, yerel kurallara uygun hareket edin ve eskiyen ürünlerinizi, normal evsel atıklarınızla birlikte atmayın. Eskiyen ürününüzün atık işlemlerinin doğru biçimde gerçekleştirilmesi, çevre ve insan sağlığı üzerinde olumsuz etkilere yol açılmasını önlemeye yardımcı olacaktır.

Ürününüz, 2006/66/EC sayılı Avrupa Yönergesi kapsamında olan ve normal evsel atıklarla birlikte atılmayan piller içerir.



Pillerin doğru şekilde atılması, çevre ve insan sağlığı için ortaya çıkabilecek olumsuz etkilerin engellenmesine yardım edeceğinden, pillerin ayrı olarak toplanması konusundaki yerel kanunlar hakkında bilgi edinin.

23.2

Güç

Ürün özellikleri, önceden bildirim yapılmaksızın değiştirilebilir. Bu ürüne ait diğer özellik ayrıntıları için www.philips.com/support adresini ziyaret edin

Güç

- Şebeke elektriği: AC 220-240 V +/-%10
- Ortam sıcaklığı: 5°C - 35°C
- Güç tasarrufu özellikleri: Eco modu, Görüntü kapatma (radyo için), Otomatik kapatma zamanlayıcısı, Eco ayarları menüsü.

Güç tüketimi bilgileri için bkz. **Ürün Verileri** bölümü.

Ürün tanıtım levhasında belirtilen güç oranı bu ürün için normal ev kullanımı koşullarında (IEC 62087 Ed.2) belirtilen güç tüketimidir. Parantez içinde gösterilen maksimum güç oranı elektrik güvenliği içindir (IEC 60065 Ed. 7.2).

23.3

İşletim Sistemi

Android OS :

Android Marshmallow 6.0

23.4

Alım

- Anten girişi: 75 ohm koaksiyel (IEC75)
- Alıcı bantları: Hyperband, S-Channel, UHF, VHF
- DVB: DVB-T2 (HEVC'yi destekler), DVB-C (kablo) QAM
- Analog video oynatma: SECAM, PAL
- Dijital video oynatma: MPEG2 SD/HD (ISO/IEC 13818-2), MPEG4 SD/HD (ISO/IEC 14496-10)
- Dijital ses çalma (ISO/IEC 13818-3)
- Uydu anten girişi: 75 ohm F tipi
- Giriş frekans aralığı: 950 - 2150 MHz
- Giriş seviyesi aralığı: 25 - 65 dBm
- DVB-S/S2 QPSK, simge oranı 2 - 45 M simgeleri, SCPC ve MCPC
- LNB: DiSEqC 1.0, 1 - 4 LNB destekli, Polarite seçimi 14/18 V, Bant seçimi 22 kHz, Seçici arama modu, LNB akım maksimum 300 mA

23.5

Ekran Türü

Çapraz ekran boyutu

- 43PUS6432: 108 cm / 43 inç
- 49PUS6432: 123 cm / 49 inç
- 55PUS6432: 139 cm / 55 inç

Ekran çözünürlüğü

- 3840 x 2160p

23.6

Görüntü Giriş Çözünürlüğü

Video formatları

Çözünürlük — Yenileme hızı

- 480i - 60 Hz
- 480p - 60 Hz
- 576i - 50 Hz
- 576p - 50 Hz
- 720p - 50 Hz, 60 Hz
- 1080i - 50 Hz, 60 Hz
- 1080p - 24 Hz, 25 Hz, 30 Hz
- 2160p - 24 Hz, 25 Hz, 30 Hz, 50 Hz, 60 Hz

Bilgisayar formatları

Çözünürlükler (diğerleri arasında)

- 640 x 480p - 60 Hz
- 800 x 600p - 60 Hz
- 1024 x 768p - 60 Hz
- 1280 x 768p - 60 Hz
- 1360 x 765p - 60 Hz
- 1360 x 768p - 60 Hz
- 1280 x 1024p - 60 Hz
- 1920 x 1080p - 60 Hz
- 3840 x 2160p - 24 Hz, 25 Hz, 30 Hz, 50 Hz, 60 Hz

23.7

Boyutlar ve Ağırlıklar

32PFS6402

• TV standsız:

Genişlik 726,5 mm - Yükseklik 438,7 mm - Derinlik 76,8 mm - Ağırlık ± 5,63 kg

• TV standlı:

Genişlik 726,5 mm - Yükseklik 483,3 mm - Derinlik 168,7 mm - Ağırlık ± 5,89 kg

43PUS64x2

• TV standsız:

Genişlik 968,2 mm - Yükseklik 575,7 mm - Derinlik 76,8 mm - Ağırlık ± 9,38 kg

• TV standlı:

Genişlik 968,2 mm - Yükseklik 623,3 mm - Derinlik 204,2 mm - Ağırlık ± 9,69 kg

49PUS64x2

• TV standsız:

Genişlik 1099,2 mm - Yükseklik 645,3 mm - Derinlik 78,6 mm - Ağırlık ± 11,01 kg

• TV standlı:

Genişlik 1099,2 mm - Yükseklik 699,7 mm - Derinlik 213,2 mm - Ağırlık ± 11,31 kg

55PUS64x2

• TV standsız:

Genişlik 1239,2 mm - Yükseklik 724,7 mm - Derinlik 84,8 mm - Ağırlık ± 16 kg

• TV standlı:

Genişlik 1239,2 mm - Yükseklik 779,5 mm - Derinlik 231,7 mm - Ağırlık ± 16,3 kg

23.8

Bağlantı

TV Yan

- HDMI 3 girişi - ARC
- HDMI 4 girişi - MHL - ARC
- USB 2 - USB 2.0
- USB 3 - USB 3.0 (mavi)
- 1x Ortak Arayüz yuvası: CI+ CAM
- Kulaklık - 3,5 mm stereo mini jak

TV Arka

- Ses Girişi (DVI - HDMI) - 3,5 mm stereo mini jak
- SCART: Ses Sol/Sağ, CVBS girişi, RGB
- YPbPr: Y Pb Pr, Ses Sol/Sağ

TV Alt

- HDMI 1 girişı - HDCP 2.2
- HDMI 2 girişı - HDCP 2.2
- USB 1 - USB 2.0
- Ses çıkış - OptikToslink
- Ağ LAN - RJ45
- Anten (75 ohm)
- Uydu alıcısı

23.9

Ses

- wOOx
- HD Stereo
- Çıkış gücü (RMS): 20W
- Dolby Digital Plus®
- DTS Premium Sound™

23.10

Multimedya

Bağlantılar

- USB 2.0 / USB 3.0
- Ethernet LAN RJ-45
- Wi-Fi 802.11a/b/g/n (dahili)
- BT2.1 ve EDR ile BT4.0 ve BLE

Desteklenen USB dosya sistemleri

- FAT 16, FAT 32, NTFS

Çalma/oyunatma formatları

- Kapsayıcılar: 3GP, AVCHD, AVI, MPEG-PS, MPEG-TS, MPEG-4, Matroska (MKV), Quicktime (MOV, M4V, M4A), Windows Media (ASF/WMV/WMA)
- Video Kodikleri: MPEG-1, MPEG-2, MPEG-4 Part 2, MPEG-4 Part 10 AVC (H264), H.265 (HEVC), VC-1, WMV9
- Ses Kodikleri: AAC, HE-AAC (v1/v2), AMR-NB, Dolby Digital, Dolby Digital Plus, DTS Premium Sound™, MPEG-1/2/2.5 Katman I/II/III (MP3 dahil), WMA (v2 - v9.2), WMA Pro (v9/v10)
- Altyazılar:
 - Formatlar: SAMI, SubRip (SRT), SubViewer (SUB), MicroDVD (TXT), mplayer2 (TXT), TMPlayer (TXT)
 - Karakter kodlamaları: UTF-8, Orta Avrupa ve Doğu Avrupa (Windows-1250), Kiril alfabesi (Windows-1251), Yunanca (Windows-1253), Türkçe (Windows-1254), Batı Avrupa (Windows-1252)
- Görüntü Kodikleri: JPEG, PNG, BMP
- Sınırlamalar:
 - Bir ortam dosyası için desteklenen maksimum toplam bit hızı, 30 Mbps'dir.
 - Bir ortam dosyası için desteklenen maksimum video bit hızı, 20 Mbps'dir.
 - MPEG-4 AVC (H.264), L5.1'de Yüksek Profil'e kadar desteklenmektedir.
 - H.265 (HEVC) Seviye 5.1'e kadar Ana / Ana 10 Profiline kadar desteklenir

– VC-1, L3'te Gelişmiş Profil'e kadar desteklenmektedir.

Desteklenen ortam sunucusu yazılımı (DMS)

- Tüm DLNA V1.5 sertifikalı ortam sunucusu yazılımlarını (DMS sınıfı) kullanabilirsiniz.
- Mobil cihazlarda Philips TV Remote uygulamasını (iOS ve Android) kullanabilirsiniz.

Performans, kullanılan mobil cihazın ve yazılımın sunduğu olanaklara bağlı olarak farklılık gösterebilir.

Yardıma ve Destek

24.1

TV'nizi kaydettirin

TV'nizi kaydettirin ve tam destek (yüklemeler dahil), yeni ürünlerle ilgili bilgilere ayrıcalıklı erişim, özel teklifler ve indirimler, ödüller kazanma şansı ve hatta yeni sürümlerle ilgili özel anketlere katılma dahil olmak üzere pek çok avantajdan faydalanın.

www.philips.com/welcome adresini ziyaret edin

24.2

Yardıma Kullanma

Bu TV'de ekran yardımı  sunulmaktadır.

Yardıma açma

1 -  HOME tuşuna basın.

2 - Ayarlar > Yardım > Kullanıcı kılavuzu ögesini seçin.

Yardıma kitap gibi okumak için **Kitap** ögesini seçin. Anahtar kelime aramak için **Anahtar Kelime** ögesini seçin.

Ana menü veya TV menüsünde de  Yardım 'ı açabilirsiniz.

Yardıma talimatlarını yerine getirmeden önce Yardıma kapatın.

Metin (Teletext) gibi bazı etkinlikler için renkli tuşların bazı özel işlevleri vardır ve bu tuşlar Yardıma açamaz.

Tablet, akıllı telefon veya bilgisayarınızda TV

Yardıma

Uzun talimatları daha kolay uygulayabilmek için TV Yardıma belgesini PDF formatında indirerek akıllı telefonunuz, tabletiniz veya bilgisayarınızda okuyabilirsiniz. Alternatif olarak, ilgili Yardıma sayfasını bilgisayarınızda yazdırabilirsiniz.

Yardıma'ı (kullanıcı kılavuzu) indirmek için www.philips.com/support adresini ziyaret edin

24.3

Sorun giderme

Açma ve Uzaktan Kumanda

TV açılmıyor:

- Güç kablosunu elektrik prizinden çıkarın. Bir dakika bekleyip geri takın.
- Güç kablosunun sıkıca takılı olduğundan emin olun.

Açma veya kapatma sırasında çıtırtı sesi geliyor

TV'yi açarken, kapatırken ya da bekleme moduna alırken TV kasasından gelen bir çıtırtı sesi duyarsınız. Bu sesin nedeni, TV'nin soğurken ve ısınırken normal şekilde genişlemesi ve küçülmesidir. Bu durum performansı etkilemez.

TV uzaktan kumandaya yanıt vermiyor

TV'nin çalışmaya başlaması için belirli bir süre gerekir. TV bu esnada uzaktan kumandaya veya TV kontrollerine yanıt vermez. Bu, normal bir durumdur. TV uzaktan kumandası yanıt vermemeye devam ediyorsa uzaktan kumandanın çalışıp çalışmadığını cep telefonu kamerası ile kontrol edebilirsiniz. Telefonu kamera moduna geçirin ve uzaktan kumandayı kamera lensine doğrultun. Uzaktan kumandanın herhangi bir tuşuna bastığınızda kamerada kızılötesi LED'in titreştiğini görüyorsanız uzaktan kumanda çalışmaktadır. TV'nin kontrol edilmesi gerekir.

Titreşmeyi görmüyorsanız uzaktan kumanda bozuk ya da pilleri bitmiş olabilir.

TV ile kablosuz olarak eşleştirilmiş uzaktan kumandaları bu yöntemle kontrol edemezsiniz.

Philips başlangıç ekranı gösterildikten sonra TV bekleme moduna geçiyor

TV'nin bekleme modundayken güç kaynağı ile bağlantısı kesilip bağlantı yeniden sağlandıktan sonra başlangıç ekranı görüntülenir ve ardından TV bekleme moduna geri döner. Bu, normal bir durumdur. Bekleme modundaki TV'yi tekrar açmak için uzaktan kumandada veya TV'de  düğmesine basın.

Bekleme ışığı yanıp sönüyor

Güç kablosunu elektrik prizinden çıkarın. 5 dakika bekleyip güç kablosunu geri takın. Işık yanıp sönmeye devam ederse Philips TV Müşteri Destek Merkezi ile irtibata geçin.

Kanallar

Kurulum sırasında dijital kanal bulunamadı

TV'nizin ülkenizde DVB-T veya DVB-C'yi desteklediğinden emin olmak için teknik özelliklere bakın.

Tüm kabloların doğru şekilde bağlı ve doğru ağına seçili olduğundan emin olun.

Önceden kurulmuş kanallar kanal listesinden kayboldu

Doğru kanal listesinin seçili olduğundan emin olun.

DVB-T2 HEVC kanalı

TV'nizin ülkenizde DVB-T2 HEVC'yi desteklediğinden emin olmak için teknik özelliklere bakın ve DVB-T kanalını yeniden kurun.

Görüntü

Görüntü yok / bozuk

- Antenin TV'ye doğru şekilde bağlı olduğundan emin olun.
- Görüntü kaynağı olarak doğru cihazın seçili olduğundan emin olun.
- Harici cihaz veya kaynağın doğru şekilde bağlandığından emin olun.

Ses var ama görüntü yok

- Görüntü ayarlarının doğru olduğundan emin olun.

Anten az çekiyor

- Antenin TV'ye doğru şekilde bağlı olduğundan emin olun.
- Hoparlörler, topraklanmamış ses cihazları, neon ışıklar, yüksek binalar ve diğer büyük cisimler alım kalitesini etkileyebilir. Mümkünse anten yönünü değiştirerek ya da cihazları TV'den uzaklaştırarak alım kalitesini artırmaya çalışın.
- Alım yalnızca bir kanalda zayıfsa kanala Manuel Kurulum ile ince ayar yapın.

Cihazdan gelen görüntü kötü

- Cihazın doğru şekilde bağlandığından emin olun.
- Görüntü ayarlarının doğru olduğundan emin olun.

Görüntü ayarları bir süre sonra değişiyor

Konum öğesinin Giriş seçeneğine ayarlandığından emin olun. Bu modda ayarları değiştirebilir ve kaydedebilirsiniz.

Ticari reklam görünüyor

Konum öğesinin Giriş seçeneğine ayarlandığından emin olun.

Görüntü ekrana sığmıyor

Farklı bir görüntü formatına geçin.

Görüntü formatı kanaldan kanala değişiyor

"Otomatik" olmayan bir görüntü formatı seçin.

Görüntü doğru konumda değil

Bazı cihazlardan gelen görüntü sinyalleri ekrana doğru şekilde oturmayabilir. Bağlı cihazın sinyal çıkışını kontrol edin.

Bilgisayar görüntüsü sabit değil

Bilgisayarınızın desteklenen çözünürlüğü ve yenileme hızını kullandığından emin olun.

Ses

Ses yok veya kalitesi kötü

TV ses sinyali algılamazsa otomatik olarak ses çıkışını kapatır. Bu, arıza olduğu anlamına gelmez.

- Ses ayarlarının doğru şekilde ayarlandığından emin olun.
- Tüm kabloların doğru şekilde bağlandığından emin olun.
- Sesin kapatılmadığından veya sıfıra ayarlanmadığından emin olun.
- TV ses çıkışının Ev Sinema Sistemi ses girişine bağlı olduğundan emin olun.

Ses, HTS hoparlörlerinden duyulmalıdır.

- Bazı cihazlar HDMI ses çıkışını manuel olarak etkinleştirmenizi gerektirebilir. HDMI ses etkinleştirildiği halde hala ses duyamıyorsanız cihazın dijital ses formatını PCM'ye (Darbe Kodu Modülasyonu) değiştirmeyi deneyin. Talimatlar için cihazınızla birlikte verilen belgelere bakın.

HDMI ve USB

HDMI

- HDCP (Yüksek Bant Genişliğine Sahip Dijital İçerik Koruması) desteği, TV'nin HDMI cihazından gelen içeriği görüntülemesinde gecikmeye neden olabilir.
- TV, HDMI cihazını algılamıyorsa ve görüntü görüntülenmiyorsa kaynağı bir cihazdan başka bir cihaza değiştirin ve daha sonra geri alın.
- HDMI 1'e veya HDMI 2'ye bağlı bir cihazın görüntü ve sesi bozursa cihazı bu TV'de HDMI 3'e veya HDMI 4'e bağlayın.
- HDMI ile bağlanan bir cihazın görüntüsü ve sesi bozuk ise farklı bir HDMI Ultra HD ayarının bu sorunu çözüm çözmediğini kontrol edin. Daha fazla bilgi için Yardım'da Anahtar Kelimeler öğesini seçin ve HDMI Ultra HD konusuna bakın.
- Ses aralıklı olarak kesiliyorsa HDMI cihazından çıkış ayarlarının doğru olduğundan emin olun.
- HDMI - DVI adaptörü veya HDMI - DVI kablosu kullanıyorsanız varsa ek bir ses kablosunun AUDIO IN (yalnızca mini jak) girişine bağlandığından emin olun.

HDMI EasyLink çalışmıyor

- HDMI cihazların HDMI-CEC ile uyumlu olduğundan emin olun. EasyLink özellikleri yalnızca HDMI-CEC ile uyumlu olan cihazlarla çalışır.

Ses simgesi gözüküyor

- Bir HDMI-CEC ses cihazı bağlı olduğunda ve cihazdan ses seviyesini ayarlamak üzere TV Uzaktan Kumandasını kullandığınızda bu davranış normaldir. USB cihazındaki fotoğraflar, videolar ve müzikler

gözüküyor

- USB depolama cihazının depolama cihazı belgelerinde belirtilen şekilde Yığın Depolama Sınıfı uyumlu olarak ayarlandığından emin olun.

- USB depolama cihazının TV ile uyumlu olduğundan emin olun.
- Ses ve görüntü dosyası formatlarının TV tarafından desteklendiğinden emin olun.

USB dosyaları kesik kesik oynatılıyor

- USB depolama cihazının aktarım performansı, TV'ye veri aktarma hızını sınırlayarak kötü kaliteli oynatmaya neden olabilir.

Wi-Fi

Wi-Fi ağı bulunamadı veya bozuk

- Yakınızdaki bulunan mikrodalga fırınlar, DECT telefonlar ve diğer Wi-Fi 802.11b/g/n cihazları kablosuz ağı bozabilir.
- TV'niz diğer birçok kablosuz yönlendiricinin bulunduğu bir alana (apartmanlar vb.) yerleştirildiyse 5 GHz frekansı (802.11ac) kullanmanızı tavsiye ederiz.

- Ağınızdaki güvenlik duvarlarının TV'nin kablosuz bağlantısına erişime izin verdiğinden emin olun.
- Kablosuz ağınızın kolay bir şekilde kurulabilmesi için SSID yayınını kapatarak yönlendiricinizin adını gizlemeyin.
- Kablosuz ağ, evinizde düzgün çalışmıyorsa kablolu ağ kurmayı deneyebilirsiniz.

Wi-Fi ağ bağlantısı yavaş

- Yönlendiriciniz için yüksek hızlı (geniş bant) Internet bağlantısı kullanın.
- Aynı yönlendiriciyi kullanan cihaz sayısını sınırlayın.
- İç mekanlardaki kapsama alanı, aktarım hızı ve sinyal kalitesi ile ilgili diğer faktörler hakkında bilgi edinmek için kablosuz yönlendiricinin kullanım kılavuzuna bakın.

DHCP

- Bağlantı kurulamazsa yönlendiricinin DHCP (Dinamik Bilgisayar Yapılandırma Protokolü) ayarını kontrol edebilirsiniz. DHCP açılmalıdır.

Bluetooth

Eşleştirme yapılamıyor

- Cihazın eşleştirme modunda olduğundan emin olun. Cihazın kullanım kılavuzunu okuyun.
- Yönlendiriciyi ve kablosuz hoparlörü mümkün olduğu kadar TV'ye yakın bir yere yerleştirin.
- Birçok kablosuz yönlendiricinin bulunduğu yüksek miktarda kablosuz aktivite içeren alanlarda kablosuz bağlantı sorunu yaşanabilir.
- Aynı anda birkaç cihaz TV ile eşleştirilemeyebilir.

Bluetooth bağlantısı kaybedildi

- Kablosuz hoparlörü daima TV'nin 5 metre uzağına yerleştirin.

Bluetooth Ses ve Video uyumu

- Kablosuz bir Bluetooth hoparlör satın almadan önce "dudak uyuşmazlığı" olarak bilinen Ses - Video uyum

kalitesi hakkında bilgi edinin. Tüm Bluetooth cihazlar doğru şekilde çalışmaz. Yardım için satıcınıza danışın.





Internet

Internet çalışmıyor

- Yönlendiriciyle bağlantıda sorun yoksa yönlendiricinin Internet bağlantısını kontrol edin.

Menü Dili Yanlış

Dili kendi dilinize ayarlayın.

- 1 -  tuşuna basın.
- 2 -  simgesini (Ayarlar) seçip OK tuşuna basın.
- 3 - 5 kez  (aşağı) tuşuna basın.
- 4 - 3 kez  (sağ) tuşuna basın, dilinizi seçin ve OK tuşuna basın.
- 5 - Menüyu kapatmak için  BACK tuşuna basın.

24.4

Çevrimiçi Yardım

Philips TV ile ilgili herhangi bir sorunu çözmek için çevrimiçi destek hizmetimize başvurabilirsiniz. Dilinizi seçebilir ve ürün model numarasını girebilirsiniz.

www.philips.com/support adresini ziyaret edin.

Destek sayfasında ülkenizde bize ulaşabileceğiniz telefon numarasını ve ayrıca sık sorulan soruların (SSS) yanıtlarını bulabilirsiniz. Bazı ülkelerde temsilcilerimizle sohbet etme ve sorularınızı doğrudan ya da e-posta yoluyla yöneltme seçeneği de sunulmaktadır.

Yeni TV yazılımını veya kılavuzunu bilgisayarınızda okumak için yükleyebilirsiniz.

24.5

Destek ve Onarım

Destek ve tamirat için ülkenizdeki Müşteri Destek Merkezi'nin numarasını arayabilirsiniz. Servis mühendislerimiz, gerektiğinde onarım gerçekleştirir.

Telefon numarası TV ile birlikte verilen basılı belgelerde bulunmaktadır.

Alternatif

olarak www.philips.com/support adresindeki web sitemize başvurun ve gerekirse ülkenizi seçin.

TV model numarası ve seri numarası

TV ürün model numarası ve seri numarasını vermeniz istenebilir. Bu numaraları ambalaj etiketinde veya TV'nin arkasında veya alt kısmındaki tip etiketinde bulabilirsiniz.

⚠ Uyarı

TV'nizi tamir etmeye kalkışmayın. Bu, ciddi yaralanmalara, TV'nizin tamir edilemez bir şekilde zarar görmesine veya garantinizin geçersiz kalmasına neden olabilir.

Güvenlik ve Bakım

25.1

Güvenlik

Önemli

TV'nizi kullanmadan önce tüm güvenlik talimatlarını okuyun ve anlayın. Talimatların hatalı uygulanmasından kaynaklanan hasarlarda garanti geçerli değildir.

Elektrik Çarpması veya Yangın Riski

- TV'yi asla yağmura veya suya maruz bırakmayın. TV'nin yanına vazo gibi içi su dolu nesnelere koymayın.
- TV'nin üzerine veya içine sıvı dökülmesi durumunda TV'nin güç kablosunu elektrik prizinden hemen çıkarın.
- TV'nizi kullanmadan önce Philips TV Müşteri Destek Merkezi'ne kontrol ettirin.
- TV'yi, uzaktan kumandayı veya pilleri kesinlikle aşırı ısıya maruz bırakmayın. Bunları kesinlikle yanan mumların, açık alevlerin veya doğrudan güneş ışığı gibi diğer ısı kaynaklarının yanına yerleştirmeyin.
- TV'nin havalandırma açıklıklarından veya diğer açıklıklarından içeri asla nesne sokmayın.
- Güç kablosunun üzerine kesinlikle ağır cisimler koymayın.
- Kablo fişini darbelere karşı koruyun. Sıkı durmayan fişler kıvılcım sıçramasına veya yangına neden olabilir. TV ekranını döndürürken güç kablosunun gerilmediğinden emin olun.
- TV'nin güç bağlantısını kesmek için TV'nin elektrik fişi prizden çekilmelidir. Gücü keserken, her zaman kabloyu değil fişi çekmeye dikkat edin. Her zaman fiş, güç kablosu ve prize tam olarak erişim sağlayabilmeniz gerekir.

Yaralanma veya TV'de Hasar Oluşması Riski

- 25 kilo veya 55 lb'den daha ağır olan TV'leri kaldırmak ve taşımak için iki kişi gereklidir.
- TV'yi stand üzerine monte ediyorsanız sadece birlikte verilen standı kullanın. Standı TV'ye sıkıca sabitleyin.
- TV'yi, TV'nin ve standın ağırlığını taşıyabilecek güçte düz ve yatay bir yüzey üzerine yerleştirin.
- Duvara monte ederken, duvar montaj tertibatının TV setinin ağırlığını güvenli bir şekilde taşıyabileceğinden emin olun. TP Vision kaza, yaralanma veya hasara

neden olacak şekilde yapılan uygunsuz duvar montajlarıyla ilgili hiçbir sorumluluğu kabul etmemektedir.

- Bu ürünün bazı parçaları camdan üretilmiştir. Yaralanma ve hasara karşı dikkatli taşıyın.

TV'nin zarar görme riski!

TV'yi prize bağlamadan önce, gerilim değerinin TV'nin arka kısmında belirtilen değerle aynı olduğundan emin olun. Gerilim değerleri birbirinden farklıysa TV'yi kesinlikle prize bağlamayın.

Çocukların Yaralanma Riski

TV'nin devrilerek çocukları yaralamasını önlemek için şu önlemleri uygulayın:

- TV'yi asla örtü veya çekilebilecek başka bir malzemeyle kaplı bir yüzeye yerleştirmeyin.
- TV'nin herhangi bir parçasının, yerleştirildiği yüzeyin kenarlarından sarkmadığından emin olun.
- Mobilyayı ve TV'yi duvara sabitlemeden veya uygun bir destek düzeni oluşturmadan, TV'yi kitaplık gibi büyük mobilyaların üzerine asla yerleştirmeyin.
- Çocuklara mobilyaların üzerine çıkarak TV'ye ulaşmaya çalışmanın tehlikelerini öğretin.

Pilleri yutma riski!

Uzaktan kumandada küçük çocuklar tarafından kolayca yutulabilecek hücre tipi piller kullanılıyor olabilir. Bu pilleri her zaman çocukların ulaşamayacağı yerlerde saklayın.

Aşırı Isınma Riski

TV'yi hiçbir zaman etrafında yeterli boşluk olmayan bir alana kurmayın. Havalandırma için TV'nin çevresinde her zaman en az 10 cm boş alan bırakın. Perdelerin veya başka eşyaların TV'nin havalandırma deliklerini kapatmasına engel olun.

Şimşekli Fırtınalar

Şimşekli fırtınalar öncesinde TV'nin güç ve anten bağlantılarını kesin. Şimşekli fırtınalar sırasında TV'ye, güç kablosuna veya anten kablosuna asla dokunmayın.

İşitme Duyusunun Zarar Görmesi Riski

Yüksek ses seviyelerinde veya uzun süre boyunca kulaklık kullanmaktan kaçının.

Düşük Sıcaklıklar

TV'nin nakliyesi, 5°C'den düşük sıcaklıklarda yapılmışsa TV'nin ambalajını açın ve TV'yi prize takmadan önce TV'nin ortam sıcaklığına ulaşmasını bekleyin.

Nem oranı

Nadir durumlarda, sıcaklık ve neme bağlı olarak TV ön camının içerisinde küçük yoğunlaşmalar oluşabilir (bazı modellerde). Bunu önlemek için TV'yi doğrudan güneş ışığına, ısıya veya neme maruz bırakmayın. Yoğunlaşma oluşursa TV birkaç saatliğine çalıştırıldığı zaman kendiliğinden kaybolacaktır. Rutubet yoğunlaşması TV'ye zarar vermez ya da arzaya yol açmaz.

25.2

Ekran Bakımı

- Ekranı herhangi bir nesne ile dokunulmamasını, ekranın itilmemesini, sürtülmemesini ve çizilmemesini sağlayın.
- Temizlik öncesinde TV'nin fişini çıkarın.
- TV'yi ve kasasını yumuşak ve nemli bir bezle silin. TV'nin arka tarafındaki Ambient Light LED'lere dokunmayın. TV'yi temizlemek için kesinlikle alkol, kimyasal maddeler veya ev temizlik ürünleri kullanmayın.
- Şekil bozukluğu oluşmasını veya renk solmasını engellemek için su damlacıklarını olabildiğince çabuk silin.
- Sabit görüntülerden mümkün olduğunca kaçının. Sabit görüntüler, ekranda uzun süre kalan görüntülerdir. Sabit görüntüler arasında ekran menüleri, siyah çubuklar, saat ekranları vb. bulunmaktadır. Hareketsiz görüntüler kullanmak zorundaysanız ekranın zarar görmesini önlemek için ekran kontrastını ve parlaklığını azaltın.

Kullanım Koşulları

26.1

Kullanım Şartları - TV

2016 © TP Vision Europe B.V. Tüm hakları saklıdır.

Bu ürün, ürünün üreticisi olan ve burada TP Vision olarak anılacak olan TP Vision Europe B.V. veya bağlı şirketlerinden biri tarafından pazara sunulmuştur. Bu kitapçıkla birlikte ambalajlanan TV'nin garantörü TP Vision'dır. Philips ve Philips Kalkan Amblemi, Koninklijke Philips N.V. şirketinin tescilli ticari markalarıdır.

Teknik özellikler önceden bildirilmeksizin değiştirilebilir. Ticari markalar, Koninklijke Philips Electronics N.V şirketine veya ilgili hak sahiplerine aittir. TP Vision, daha önce yapılan sevkiyatlarda ayarlama yapma yükümlülüğü olmaksızın ürünleri herhangi bir zamanda değiştirme hakkını saklı tutar.

TV ile ambalajlanan yazılı içeriğin ve TV'nin belleğinde bulunan ya da www.philips.com/support adresindeki Philips web sitesinden indirilen kılavuzun sistemin kullanım amacı için yeterli olduğu düşünülmektedir.

Bu kılavuzda bulunan içeriğin sistemin kullanım amacı için yeterli olduğu düşünülmektedir. Ürün, bağımsız modülleri veya prosedürleri burada belirtilenler dışındaki amaçlar için kullanılacaksa geçerlilik ve uygunluk onayı alınmalıdır. TP Vision, içeriğin herhangi bir ABD patentini ihlal etmediğini garanti eder. Açık veya zımni başka hiçbir garanti verilmez. TP Vision bu belgenin içeriğindeki hatalar veya bu belgenin içeriğinden kaynaklanan sorunlar için sorumlu tutulamaz. Philips'e bildirilen hatalar mümkün olan en kısa sürede düzeltilecek ve Philips destek web sitesinde yayınlanacaktır.

Garanti şartları: Yaralanma riski, TV'de hasar oluşması veya garantinin geçersiz olduğu durumlar! TV'nizi tamir etmeye kesinlikle kalkışmayın. TV'yi ve aksesuarları yalnızca üreticinin amaçladığı şekilde kullanın. TV'nin arka tarafına basılı olan uyarı işareti, elektrik çarpması riskini belirtir. TV'nin kapağını asla açmayın. Servis veya onarım hizmeti almak için her zaman Philips TV Müşteri Destek Merkezi ile irtibata geçin. Telefon numarası TV ile birlikte verilen basılı belgelerde bulunmaktadır. Alternatif olarak www.philips.com/support adresindeki web sitemize başvurun ve gerekirse ülkenizi seçin. Bu kılavuzda açık olarak yasaklanan kullanımlar ya da bu kılavuzda önerilmeyen veya izin verilmeyen değişiklikler veya montaj prosedürleri garantiyi geçersiz kılar.

Piksel özellikleri

Bu LCD/LED ürünü çok sayıda renkli piksele sahiptir.

%99,999 oranında veya daha fazla etkin piksele sahip olsa da ekranda sürekli olarak siyah noktalar veya parlak ışık noktaları (kırmızı, yeşil veya mavi) görünebilir. Bu, ekranın yapısal özelliğinden kaynaklanır (ortak endüstri standartları dahilinde) ve bir arıza değildir.

CE uyumluluğu

TP Vision Europe B.V. bu televizyonun, 2014/53/EU (RED), 2009/125/EC (Çevre Dostu Tasarım), 2010/30/EU (Enerji Etiketleri) ve 2011/65/EC (RoHS) Direktiflerinin temel gereksinimlerini karşıladığını ve diğer ilgili hükümlerle uyumlu olduğunu beyan eder.

EMF uyumluluğu

TP Vision, tüketiciler için her elektronik cihaz gibi genel olarak elektromanyetik sinyal verme ve alma özelliğine sahip olan birçok ürün üretmekte ve satmaktadır. TP Vision'ın önde gelen iş ilkelerinden biri, ürünlerimiz için tüm gerekli sağlık ve güvenlik önlemlerini almak, tüm geçerli yasal şartlara uyum sağlamak ve ürünlerin üretildiği tarihte geçerli olan Elektro Manyetik Alan (EMF) standartlarına bağlı kalmaktır.

TP Vision, sağlık üzerinde olumsuz etkileri olmayan ürünler geliştirmeyi, üretmeyi ve pazarlamayı hedefler. TP Vision, amaçlanan kullanım için doğru şekilde çalıştırıldıkları süre boyunca ürünlerinin kullanımının bugünkü bilimsel kanıtlara göre güvenli olduğunu onaylar. TP Vision, uluslararası EMF ve güvenlik standartlarının geliştirilmesinde etkin rol oynamakta ve bu sayede standartlaştırma gelişmelerini ürünlerine erkenden entegre edebilmektedir.

26.2

Kullanım Şartları - Philips Uygulama Galerisi

Daha fazla bilgi için Yardım'da Anahtar Kelimeler ögesini seçin ve Kullanım Şartları, Uygulama Galerisi konusuna bakın.

Telif hakları

27.1

MHL

MHL, Mobile High-Definition Link ve MHL Logosu, MHL, LLC'nin ticari markaları ve tescilli ticari markalarıdır.



27.2

Ultra HD

DIGITALEUROPE UHD Ekran Logosu, DIGITALEUROPE'un ticari markasıdır.



27.3

HDMI

HDMI, HDMI High-Definition Multimedia Interface terimleri ve HDMI Logosu Amerika Birleşik Devletleri'nde ve diğer ülkelerde HDMI Licensing LLC'ye ait ticari veya tescilli ticari markalardır.



27.4

Dolby Digital Plus

Dolby Laboratories lisansı altında üretilmiştir. Dolby ve çift D sembolü, Dolby Laboratories'in ticari markalarıdır.



27.5

DTS Premium Sound™

DTS patentleri için bkz. <http://patents.dts.com>. DTS Licensing Limited tarafından verilen lisans kapsamında üretilmiştir. DTS, the Symbol ve DTS ile the Symbol birlikte tescilli ticari markalardır ve DTS Premium Sound, © DTS, Inc. şirketinin ticari markasıdır. Tüm Hakları Saklıdır.



27.6

Microsoft

Windows Media

Windows Media, Microsoft Corporation'ın Amerika Birleşik Devletleri'nde ve/veya diğer ülkelerdeki tescilli ticari markası veya ticari markasıdır.



Microsoft PlayReady

İçerik sahipleri, telif haklı içerik dahil fikri mülkiyetlerini korumak için Microsoft PlayReady™ içerik erişim teknolojisini kullanır.

Bu cihaz PlayReady korumalı içeriğe ve/veya WMDRM korumalı içeriğe erişmek için PlayReady teknolojisi kullanır. Cihaz içerik kullanımıyla ilgili sınırlamaları düzgün biçimde uygulayamazsa içerik sahipleri Microsoft'un PlayReady korumalı içeriği kullanma özelliğini kaldırmasını zorunlu tutabilir. Kaldırma işleminin korumasız içeriği veya diğer içerik erişim teknolojilerince korunan içeriği etkilememesi gerekir. İçerik sahipleri içeriklerine erişebilmek için PlayReady teknolojisini yükseltmenizi zorunlu tutabilir. Yükseltmeyi reddederseniz yükseltme gerektiren içeriğe erişemeyebilirsiniz.

27.7

Wi-Fi Alliance

Wi-Fi®, Wi-Fi CERTIFIED logosu ve Wi-Fi logosu Wi-Fi Alliance'ın tescilli ticari markalarıdır.



27.8

Kensington

(Varsa)

Kensington ve Micro Saver, ACCO World Corporation'ın ABD'de tescilli ticari markaları ve diğer ülkelerde tescil başvurusu yapılmış ve beklemede olan ticari markalarıdır.



27.9

Diğer Ticari Markalar

Diğer tüm tescilli veya tescilsiz ticari markalar ilgili sahiplerinin mülkiyetindedir.

Üçüncü tarafların sağladığı hizmetlerle ve/veya yazılımlarla ilgili sorumluluk reddi

Üçüncü tarafların sağladığı hizmetler ve/veya yazılımlar önceden bildirimde bulunmaksızın değiştirilebilir, askıya alınabilir veya iptal edilebilir. TP Vision bu durumlarda sorumlu tutulamaz.

Dizin

A

- Ambilight, Ayarlar 57
- Ana Menü 40
- Android Ayarları 39
- APP, Sesli Arama 9
- Ağ Kurulumu 36
- Ağ, ayarlar 37
- Ağ, Ayarları Görüntüle 37
- Ağ, bağlama 36
- Ağ, Kablolu 37
- Ağ, Kablosuz 36
- Ağ, PIN kodlu WPS 36
- Ağ, Statik IP 37
- Ağ, TV Ağı Adı 38
- Ağ, Wi-Fi bağlantısını açma 38
- Ağ, Wi-Fi Smart Screen 38
- Ağ, WoWLAN 37
- Ağ, WPS 36

Ç

- Çevrimiçi destek 117

Ö

- Özel Renk Sıcaklığı 52

B

- Bas 55
- Bağlama, USB Flash Sürücü 33
- Bağlantı Kılavuzu 24
- Bağlantı, Anten Bağlantısı 7
- Bağlantı, Güç Kablosu 6
- Bağlantı, Uydu Bağlantısı 7
- Bekleme Modu 11
- Bilgisayar, bağlantı 34
- Bluetooth 29
- Bluetooth, Cihaz seçme 30
- Bluetooth, Cihazı kaldırma 30
- Bluetooth, Eşleştirme 29

D

- DMR, Dijital Ortam İşleyici 38
- Doygunluk 52
- DVI-HDMI bağlantısı 25

E

- Ebeveyn Kontrolü 19
- Eko Ayarları 60
- Ekran Bakımı 120
- Evrensel Erişim 65

F

- Fotoğraf makinesi, bağlama 33
- Fotoğraflar, Videolar ve Müzik 68

G

- Gama 53
- Gamepad, bağlantı 31
- Görüntü Formatı 54
- Görüntü Tarzı 50
- Görme engelliler 66
- Güç Açık 11
- Güç Kapalı 11
- Gürültü Azaltma 53

- Güvenlik Talimatları 119
- Google Play Store 43

H

- Hareket, Natural Motion 54
- HDMI MHL 25
- HDMI Ultra HD 62
- HDMI, ARC 24
- HDMI-CEC, EasyLink 25
- Hızlı Görüntü Ayarı 54

I

- İnternet belleği, silme 37
- İnternet Belleğini Sil 38

K

- Kablolu Ağ 37
- Kablosuz Ağ 36
- Kanal 17
- Kanal Listesi Kopyalama 17
- Kanal Listesi Kopyalama, geçerli sürüm 17
- Kanal Listesi Kopyalama, kopyalama 17
- Kanal Listesi Kopyalama, yükleme 17
- Kanal, kanal değiştirme 18
- Kanal, Kanal Listesi, açma 18
- Kanal, Kanal Listesi, arama 18
- Kanal, Kanal Listesi, filtre 18
- Kanal, Kanal Listesi, hakkında 17
- Kanal, Uydu Kurulumu 12
- Kanal, yaş kontrolü 19
- Kapatma Zamanlayıcısı 60
- Keskinlik 51
- Kontrast 51
- Kontrast Modu 53
- Kontrast, Dinamik Kontrast 53
- Kontrast, Video Kontrastı 53
- Kulaklık Ses Seviyesi 55
- Kulaklıklar 30
- Kullanım Koşulları 121
- Kullanım sonu 112
- Kullanım Şartları, Uygulama Galerisi 39

M

- Müşteri Desteği 117
- MPEG Parazit Azaltma 54
- Multi View 82

N

- Natural Motion 54

O

- Ortam Dosyaları, Bilgisayardan veya NAS'tan 68
- Ortam Dosyaları, Bulut Depolama Alanından 68
- Ortam Dosyaları, USB Sürücünden 68
- Otomatik Ses Seviyesi Ayarı 56
- Oyun Konsolu, bağlantı 30

P

- Parlaklık 51
- Pause TV 74
- Philips Logo, Parlaklık 61
- Piller, Uzaktan Kumanda 10
- Programlar, Öneriler 79

R

- Renk 50
- Renk Geliştirme 51
- Renk Sıcaklığı 51
- Renk, renk kontrolü 52

S

- Ses Tarzı 55
- Ses, Otomatik Ses Seviyesi Ayarı 56
- Sesli Açıklama 66
- Sesli Arama, APP 9
- Sorunlar, Görüntü 116
- Sorunlar, HDMI Bağlantısı 116
- Sorunlar, Menü dili 117
- Sorunlar, Ses 116
- Sorunlar, USB Bağlantısı 116
- Sorunlar, Uzaktan Kumanda 115

T

- Telesekreter mesajı 111
- Teletekst 22
- Tiz 55
- Ton 52
- TV Ağı Adı 38
- TV Rehberi Verileri 71
- TV veya Pilleri Atma 112
- TV İzleme 18

U

- Ultra Resolution 53
- Unicable 13
- USB Klavye 32
- USB Sabit Sürücü 32
- Uydu CAM'leri 12
- Uydu Kurulumu 12
- Uydu, Kanal paketleri 12
- Uydu, Manuel Kanal Güncelle 13
- Uydu, Manuel Kurulum 14
- Uydu, Unicable 13
- Uydu, Uydu Ekleme 13
- Uydu, Uydu Kaldırma 13
- Uygulama kilidi 43
- Uygulamalar 42
- Uyku Zamanlayıcısı 65
- Uzaktan Kumanda, Genel Bilgiler 8
- Uzaktan Kumanda, IR Sensörü 10

V

- Video kamera bağlantısı 34
- Video Seçimi 20

W

- Wi-Fi 36

Y

- Yazılımı Güncelle 83
- Yaş Sınırı 19
- Yerleştirme, TV yerleştirme 6
- Yerleştirme, İzleme mesafesi 6
- YPbPr Bağlantısı 26

Ş

- Şimdi TV'nizde 79

İ

- İstek Üzerine TV 79
- İstek Üzerine Video 79
- İşitme engelliler 66



www.philips.com/support

Հայաստան – Armenia
Հաճախորդների սպասարկում
0 800 01 004
փոխանցված 0,03€/ min

Azərbaycan – Azerbaijan
Müştəri xidmətləri
088 220 00 04
Köçürüldü zəng edin 0,17€/min

Кыргызстан
Байланыш борбору
810 800 2000 00 04

България
Грижа за клиента
02 4916 273
(Национален номер)

België/Belgique
Klantenservice/
Service Consommateurs
02 700 72 62
(0,15€/min.)

Bosna i Hercegovina
Potpora potrošačima
033 941 251
(Lokalni poziv)

Republika Srbija Potpora
potrošačima
011 321 6840
(Lokalni poziv)

Česká republika
Zákaznická podpora
228 880 895
(Místní tarif)

Danmark
Kundeservice
3525 8314

Deutschland
Kundendienst
069 66 80 10 10
(Zum Festnetzтариф Ihres
Anbieters)

Ελλάδα
Τηλ ήρα καταναλωτών
211983028
(Διεθνής κλήση)

Eesti
Klienditugi
668 30 61
(Kohalikud kõned)

España
Atención al consumidor
913 496 582
(0,10€ + 0,08€/min.)

France
Service Consommateurs
01 57 32 40 50
(coût d'un appel local sauf
surcoût éventuel selon opérateur
réseau)

Қазақстан Республикасы
байланыс орталығы
810 800 2000 00 04
(стационарлық нөмірлерден
Қазақстан Республикасы бойынша
қонырау шалу тегін)

Hrvatska
Potpora potrošačima
01 777 66 01
(Lokalni poziv)

Ireland
Consumer Care
015 24 54 45
(National Call)

Italia
Servizio Consumatori
0245 28 70 14
(Chiamata nazionale)

Latvija
Klientu atbalsts
6616 32 63
(Vietēlais tarifs)

Lietuva
Klientų palaikymo tarnyba
8 521 402 93
(Vietinai tarifais)

Luxembourg
Service Consommateurs
2487 11 00
(Appel nat./ (Nationale Ruf)

Magyarország
Ügyfélszolgálat
(061) 700 81 51
(Belföldi hívás)

Österreich
Kundendienst
0150 284 21 40
(0,05€/Min.)

Республика Беларусь
Контакт Центр
8 10 (800) 2000 00 04
(бесплатный звонок по
Республике Беларусь со
стационарных номеров)

Российская Федерация
Контакт Центр
8 (800) 220 00 04
(бесплатный звонок по России)

Polska
Wsparcie Klienta
22 397 15 04
(Połączenie lokalne)

Nederland
Klantenservice
0900 202 08 71
(1€/gesprek)

Norge
Forbrukerstøtte
22 97 19 14

Slovenija
Skrb za potrošnike
01 88 88 312
(Lokalni klic)

Slovensko
Zákaznická podpora
02 332 154 93
(vnútroštátny hovor)

Suomi
Finland Kuluttajapalvelu
09 88 62 50 40

Portugal
Assistência a clientes
800 780 068
(0,03€/min. – Móvel 0,28€/min.)

România
Serviciul Clienți
031 630 00 42
(Tarif local)

Schweiz/Suisse/Svizzera
Kundendienst/Service
Consommateurs/Servizio
Consumatori
0848 000 291
(0,04 CHF/Min)

Sverige
Kundtjänst
08 57 92 90 96

Türkiye
Tüketici Hizmetleri
0 850 222 44 66

Україна
Служба підтримки
споживачів
0-800-500-480
(дзвінки зі стаціонарних і
мобільних телефонів у межах
України безкоштовні)

United Kingdom
Consumer Care
020 79 49 03 19
(5p/min BT landline)

Argentina
Consumer Care
0800 444 77 49
- Buenos Aires
0810 444 7782

Brasil
Suporte ao Consumidor
0800 701 02 45
- São Paulo
29 38 02 45

Australia
03 9002 0009

Indonesia
62 2140809086

Philippines/Pilipinas
(02) 633-3636

Malaysia
1800 220 180

Singapore/新加坡
65 6286 7333

Thailand/ประเทศไทย
02 321 3992 ext. 601



All registered and unregistered trademarks are property of their respective owners. Specifications are subject to change without notice. Philips and the Philips' shield emblem are trademarks of Koninklijke Philips N.V. and are used under license from Koninklijke Philips N.V. 2017 © TP Vision Europe B.V. All rights reserved.

philips.com