

Register your product and get support at
Registre el producto y obtenga asistencia en
Registre seu produto e obtenha suporte em

www.philips.com/support

HTL2163B



Quick start guide
Guía de inicio rápido
Guia Rápido

PHILIPS

English

Important

Read and understand all instructions before you use your product. If damage is caused by failure to follow instructions, the warranty does not apply.

Help and support

For extensive online support, visit www.philips.com/support to:

- download the user manual and the quick start guide
- watch video tutorials (available only for selected models)
- find answers to frequently answered questions (FAQs)
- email us a question
- chat with our support representative.

Follow the instructions on the website to select your language, and then enter your product model number.

Alternatively, you can contact Consumer Care in your country. Before you contact, note down the model number and serial number of your product. You can find this information on the back or bottom of your product.

Safety

Risk of electric shock or fire!

- Never expose the product and accessories to rain or water. Never place liquid containers, such as vases, near the product. If liquids are spilt on or into the product, disconnect it from the power outlet immediately. Contact Consumer Care to have the product checked before use.

- Never place the product and accessories near naked flames or other heat sources, including direct sunlight.
- Never insert objects into the ventilation slots or other openings on the product.
- Where the mains plug or an appliance coupler is used as the disconnect device, the disconnect device shall remain readily operable.
- Disconnect the product from the power outlet before lightning storms.
- When you disconnect the power cord, always pull the plug, never the cable.

Risk of short circuit or fire!

- Before you connect the product to the power outlet, ensure that the power voltage matches the value printed on the back or bottom of the product. Never connect the product to the power outlet if the voltage is different.

Risk of injury or damage to this product!

- Never place the product or any objects on power cords or on other electrical equipment.
- If the product is transported in temperatures below 5°C, unpack the product and wait until its temperature matches room temperature before connecting it to the power outlet.
- Parts of this product can be made of glass. Handle with care to avoid injury and damage.

Risk of overheating!

- Never install this product in a confined space. Always leave a space of at least four inches around the product for ventilation. Ensure curtains or other objects never cover the ventilation slots on the product.

Risk of contamination!

- Do not mix batteries (old and new or carbon and alkaline, etc.).

- Danger of explosion if batteries are incorrectly replaced. Replace only with the same or equivalent type.
- Remove batteries if they are exhausted or if the remote control is not to be used for a long time.
- Batteries contain chemical substances, they should be disposed of properly.

Risk of swallowing batteries!

- The product/remote control may contain a coin/button type battery, which can be swallowed. Keep the battery out of reach of children at all times! If swallowed, the battery can cause serious injury or death. Severe internal burns can occur within two hours of ingestion.
- If you suspect that a battery has been swallowed or placed inside any part of the body, seek immediate medical attention.
- When you change the batteries, always keep all new and used batteries out of reach of children. Ensure that the battery compartment is completely secure after you replace the battery.
- If the battery compartment cannot be completely secured, discontinue use of the product. Keep out of reach of children and contact the manufacturer.



This is CLASS II apparatus with double insulation, and no protective earth provided.

Care of the environment



Your product is designed and manufactured with high quality materials and components, which can be recycled and reused.

Never dispose of your product with other household waste. Please inform yourself about the local rules on the separate collection of electrical and electronic products and batteries. The correct disposal of these products helps prevent potentially negative consequences on the environment and human health.

Your product contains batteries, which cannot be disposed of with normal household waste.

Please inform yourself about the local rules on separate collection of batteries. The correct disposal of batteries helps prevent potentially negative consequences on the environment and human health.

Please visit www.recycle.philips.com for additional information on a recycling center in your area.

Care for your product

Use only microfiber cloth to clean the product.

Español

Importante

Lea y asegúrese de comprender todas las instrucciones antes de usar el producto. La garantía no cubre los daños producidos por no haber seguido las instrucciones.

Ayuda y asistencia técnica

Para obtener una amplia asistencia en línea, visite www.philips.com/support para:

- descargar el manual de usuario y la guía de inicio rápido
- ver tutoriales de video (solo disponible para modelos seleccionados)
- buscar respuestas a preguntas frecuentes (FAQ)
- enviarnos un correo electrónico con una pregunta
- chatear con nuestro representante de soporte.

Siga las instrucciones del sitio web para seleccionar su idioma e ingrese el número de modelo de su producto.

También puede ponerse en contacto con el servicio de atención al cliente de su país. Antes de ponerse en contacto, anote el modelo y número de serie del producto. Puede buscar esta información en la parte posterior o inferior del producto.

Seguridad

Riesgo de electrocución o incendio.

- Nunca exponga el producto ni los accesorios a la lluvia ni al agua. Nunca coloque contenedores de líquidos, como jarrones, cerca del producto. Si se derrama algún líquido sobre el producto o en su

interior, desconéctelo de la toma de alimentación inmediatamente. Póngase en contacto con el servicio de atención al cliente para comprobar el producto antes de usarlo.

- No coloque nunca el producto ni los accesorios cerca de llamas u otras fuentes de calor; incluso la luz solar directa.
- No inserte objetos en las ranuras de ventilación ni en las aberturas del producto.
- Si utiliza el enchufe principal u otro conector como dispositivo de desconexión, debe estar en una ubicación accesible.
- Antes de que se produzca una tormenta eléctrica, desconecte el producto de la toma de alimentación.
- Para desconectar el cable de alimentación, tire siempre del enchufe, nunca del cable.

Riesgo de cortocircuito o incendio.

- Antes de conectar el producto a la toma de alimentación, asegúrese de que el voltaje de alimentación se corresponda con el valor impreso en la parte posterior o inferior del producto. Nunca conecte el producto a la toma de alimentación si el voltaje es distinto.

Riesgos de lesiones o daños al producto.

- Nunca coloque el producto ni ningún otro objeto sobre cables de alimentación u otros equipos eléctricos.
- Si el producto se transporta a temperaturas inferiores a 5 °C, desembálelo y espere hasta que su temperatura se equipare con la temperatura ambiente antes de conectarlo a la toma de alimentación.
- Algunas partes de este producto pueden contener vidrio. Tome precauciones para prevenir lesiones y daños.

Riesgo de sobrecalentamiento.

- Nunca instale este producto en un espacio reducido. Deje siempre un espacio de 10 cm, como mínimo, alrededor del producto para que se ventile. Asegúrese de que las cortinas u otros objetos no cubran las ranuras de ventilación del producto.

Riesgo de contaminación.

- No utilice baterías de distintas clases (nuevas y usadas o de carbono y alcalinas, etc.).
- Si las baterías se reemplazan de forma incorrecta, podría ocurrir una explosión. Reemplace las pilas por otras del mismo tipo o similar.
- Retire las baterías cuando estén agotadas o cuando no utilice el control remoto durante un período prolongado.
- Las baterías contienen sustancias químicas y deben desecharse de forma adecuada.

Riesgo de deglución de baterías

- El producto/control remoto puede contener una batería tipo botón o moneda fácil de tragar. Siempre mantenga las baterías lejos del alcance de los niños. En caso de ingestión la batería podría causar lesiones graves o la muerte. Puede haber quemaduras internas graves en un plazo de dos horas tras la ingestión.
- Si sospecha que una batería se ha ingerido o introducido en cualquier parte del cuerpo, consulte inmediatamente a un médico.
- Al cambiar las baterías, mantenga siempre las baterías nuevas y usadas lejos del alcance de los niños. Verifique que el compartimiento de la batería esté bien cerrado luego de reemplazar la batería.
- Si el compartimiento de la batería no puede cerrarse, discontinúe el uso del producto. Manténgalo lejos del alcance de los niños y comuníquese con el fabricante.



Este es un Equipo CLASE II con doble aislamiento y sin sistema de conexión a tierra de protección.

Protección del producto

Utilice únicamente un paño de microfibra para limpiar el producto.

Cuidado del medio ambiente



Este producto ha sido diseñado y fabricado con materiales y componentes de alta calidad que pueden reciclarse y reutilizarse.

Nunca deseche el producto con el resto de la basura doméstica.

Infórmese sobre las normas locales sobre la recolección selectiva de baterías y productos eléctricos y electrónicos. La eliminación correcta de este tipo de productos ayuda a evitar consecuencias potencialmente negativas para el medio ambiente y la salud humana.

Este producto contiene baterías que no pueden desecharse con los residuos normales del hogar.

Infórmese de la reglamentación local sobre la recolección de baterías por separado. La correcta eliminación de baterías ayuda a evitar posibles consecuencias negativas al medio ambiente y la salud.

Visite www.recycle.philips.com para obtener más información sobre los centros de reciclaje de su zona.

Português

Importante

Leia e compreenda todas as instruções antes de usar o produto. Caso ocorram danos causados pelo não-cumprimento destas instruções, a garantia não será aplicável.

Ajuda e suporte

Para obter suporte on-line adicional, acesse www.philips.com.br/suporte para:

- baixar o manual do usuário e o guia de início rápido
- assistir a tutoriais de vídeo (disponíveis somente para determinados modelos)
- encontrar respostas para perguntas frequentes (FAQs)
- enviar dúvidas por e-mail
- conversar com nosso representante de suporte.

Siga as instruções no site para selecionar o idioma e, em seguida, digite o número do modelo do produto.

Se preferir, você também pode entrar em contato com a Central de Atendimento ao Cliente Philips em seu país. Antes de entrar em contato, anote o número do modelo e número de série do produto. Você pode localizar essas informações na parte posterior ou inferior do produto.

Segurança

Risco de choque elétrico ou incêndio!

- Nunca exponha o produto e os acessórios à chuva ou água. Nunca coloque vasilhas com líquido, como vasos, perto do produto. Se algum líquido for derramado sobre ou dentro do produto, desconecte-o da tomada imediatamente. Entre em contato com a Central de Atendimento ao Cliente para que o produto seja verificado antes de ser utilizado.
- Nunca coloque o produto e os acessórios próximo a fogo exposto ou a outras fontes de calor, incluindo luz solar direta.
- Nunca insira objetos nas aberturas de ventilação ou em outras aberturas do produto.
- Quando um plugue de alimentação ou um acoplador de aparelhos é usado como dispositivo de desconexão, ele deve ficar ligado o tempo todo.
- Desconecte o produto da tomada quando houver tempestades com raios.
- Ao desconectar o cabo de energia, sempre puxe pela tomada, nunca pelo fio.

Risco de curto-circuito ou incêndio!

- Antes de conectar o produto à tomada de energia, verifique se a voltagem corresponde ao valor impresso na parte posterior ou inferior do produto. Nunca conecte o produto à tomada de energia se a tensão for diferente.

Risco de ferimentos ou danos ao produto!

- Não posicione o produto ou outros objetos sobre cabos de alimentação ou outros equipamentos elétricos.
- Se o produto for transportado em temperaturas abaixo de 5°C, retire-o da embalagem e espere até que ele fique na temperatura ambiente antes de conectá-lo à tomada.

- Partes desse produto podem ser de vidro. Manuseie com cuidado para evitar danos ou ferimentos.

Risco de superaquecimento!

- Nunca instale este produto em um ambiente com restrições de espaço. Sempre deixe um espaço de, pelo menos, 10 cm em volta do produto para ventilação. Certifique-se de que as aberturas de ventilação do produto não fiquem encobertas por cortinas ou outros objetos.

Risco de contaminação!

- Não misture as baterias (antigas e novas ou de carbono e alcalinas etc.).
- Perigo de explosão se baterias forem recoladas incorretamente. Substitua somente por tipo igual ou equivalente.
- Remova as pilhas se estiverem descarregadas ou se não usar o controle remoto por um período longo.
- As pilhas contêm substâncias químicas que exigem cuidados especiais em seu descarte.

Risco de engolir baterias!

- Talvez o produto/controlador remoto contenha uma bateria do tipo botão que pode ser engolida. Mantenha sempre a bateria fora do alcance de crianças! Se engolida, a bateria pode causar sérios ferimentos ou morte. Graves queimaduras internas podem ocorrer dentro de duas horas de ingestão.
- Caso a bateria seja engolida ou colocada em qualquer parte do corpo, procure um médico imediatamente.
- Ao trocar as baterias, mantenha sempre todas as baterias (novas e usadas) fora do alcance das crianças. Verifique se o compartimento da bateria está completamente seguro depois de trocar a bateria.
- Caso o compartimento da bateria não esteja completamente seguro, descontinue o uso do produto. Mantenha fora do alcance das crianças e contate o fabricante.



Aparelho CLASSE II com isolamento duplo; fio-terra de proteção não fornecido.

Cuidados com o produto

Use somente flanela em microfibra para limpar o produto.

Cuidados com o meio ambiente



Seu produto foi projetado e fabricado com materiais e componentes de alta qualidade, que podem ser reciclados e reutilizados.



AVISO: cuidado com o uso e o descarte de pilhas e baterias.

- Não descarte as pilhas e baterias juntamente ao lixo doméstico.
- descarte inadequado de pilhas e baterias pode representar riscos ao meio ambiente e à saúde humana.
- Para contribuir com a qualidade ambiental e com sua saúde, a Philips receberá pilhas e baterias comercializadas ou fornecidas com seus produtos após seu fim de vida que serão encaminhadas à destinação ambientalmente correta. A Philips dispõe de pontos de coleta em AssisTências Técnicas.

- Em caso de dúvida ou consulta, favor ligar para 0800-014-8080 Brasil ou (11)2926-0870 Grande São Paulo ou acessar o site www.philips.com.br/about/sustainability/ourevironment/productrecyclingservices/index.page
Se aplicável aplicar a legislação ambiental pertinente.

Evite o uso prolongado do aparelho com volume superior a 85 decibéis, pois isto poderá prejudicar a sua audição.

Recomendamos ajustar o volume a partir de um nível baixo até poder ouvi-lo confortavelmente e sem distorções.

A tabela abaixo lista alguns exemplos de situações e respectivos níveis de pressão sonora em decibéis.

Nível de Decibéis	Exemplos
30	Biblioteca silenciosa, sussurros leves
40	Sala de estar, refrigerador, quarto longe do trânsito
50	Trânsito leve, conversa�o normal, escrit�rio silencioso
60	Ar condicionado a uma dist�ncia de 6 m, m�quina de costura
70	Aspirador de p�, secador de cabelo, restaurante barulhento
80	Tr�fego m�dio de cidade, coletor de lixo, alarme de despertador a uma dist�ncia de 60 cm

OS RU DOS ABAIXO PODEM SER PERIGOSOS EM CASO DE EXPOSI O CONSTANTE

90	Metr�, motocicleta, tr�fego de caminh�o, cortador de grama
100	Caminh�o de lixo, serra el�trica, furadeira pneum�tica

120	Show de banda de rock em frente �s caixas ac�sticas, trov�o
140	Tiro de arma de fogo, avi�o a jato
180	Lan�amento de foguete

Informa o cedida pela Deafness Research Foundation, por cortesia



EN Before using your product, read all accompanying safety information

ES Antes de usar el producto, consulte la información de seguridad que se encuentra adjunta

PT-BR Antes de usar o produto, leia todas as informações de segurança em anexo

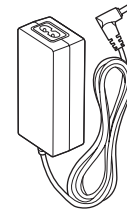
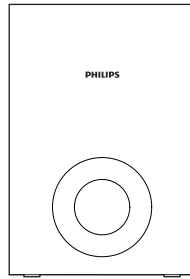

Power Adapter

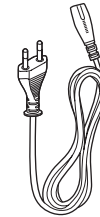

Power Cord

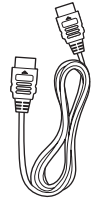

HDMI

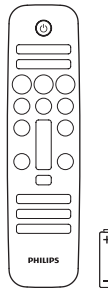

4 X



Cable Tie

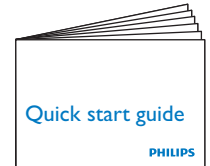

Quick start guide

PHILIPS

1

- EN** Assemble your SoundBar
Position the SoundBar
- ES** Montaje del SoundBar:
Posicione el sistema SoundBar
- PT-BR** Monte seu SoundBar
Posicione o SoundBar

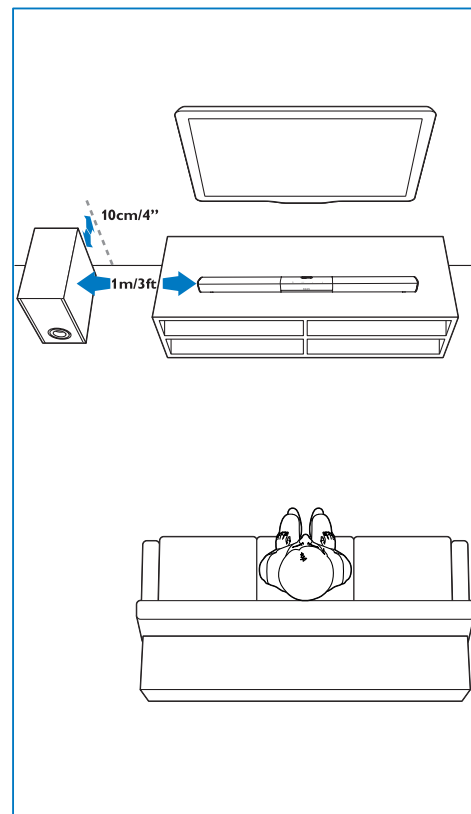
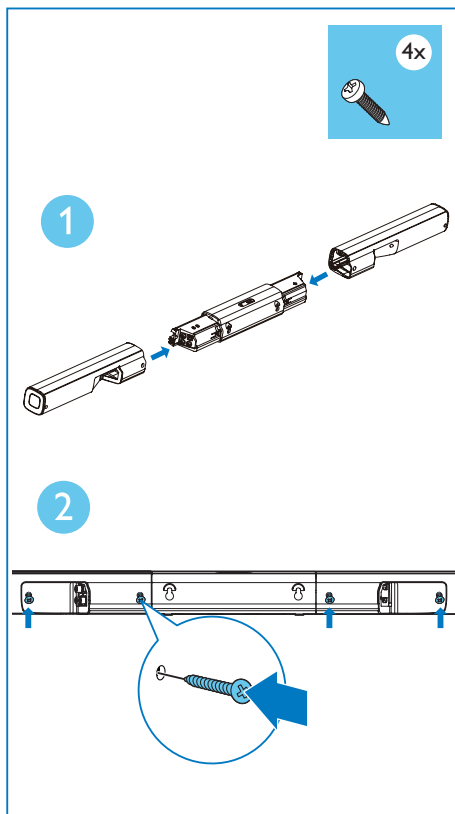

EN Wall mount the SoundBar (optional)

ES Montaje en pared del SoundBar (opcional)

PT-BR Montagem do SoundBar na parede (opcional)

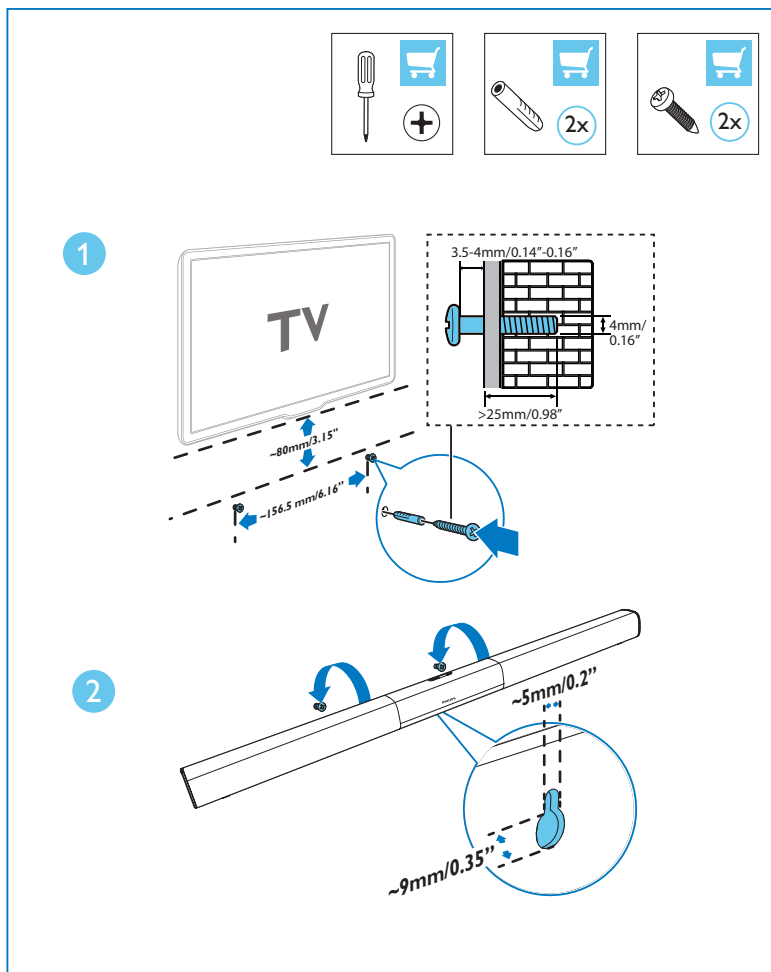

2

- EN** Connect the SoundBar
- ES** Conexión del SoundBar
- PT-BR** Conecte o SoundBar

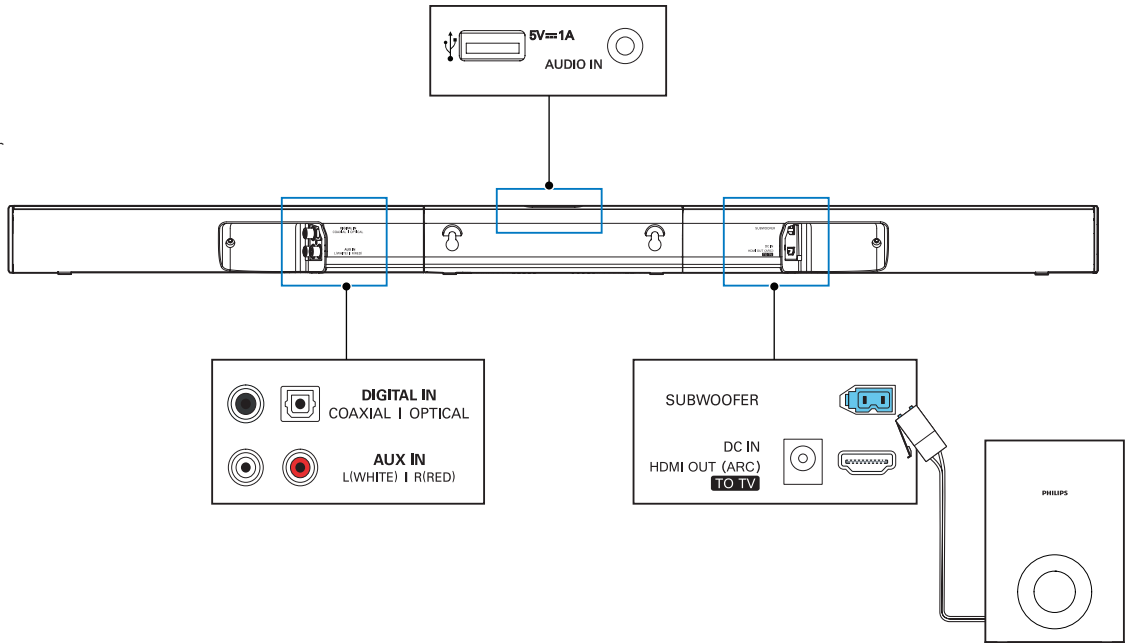

3

- EN** Hear audio from TV in one of the following ways
- ES** Escuche el audio del televisor de una de las siguientes formas
- PT-BR** Ouça áudio da TV de um das seguintes maneiras

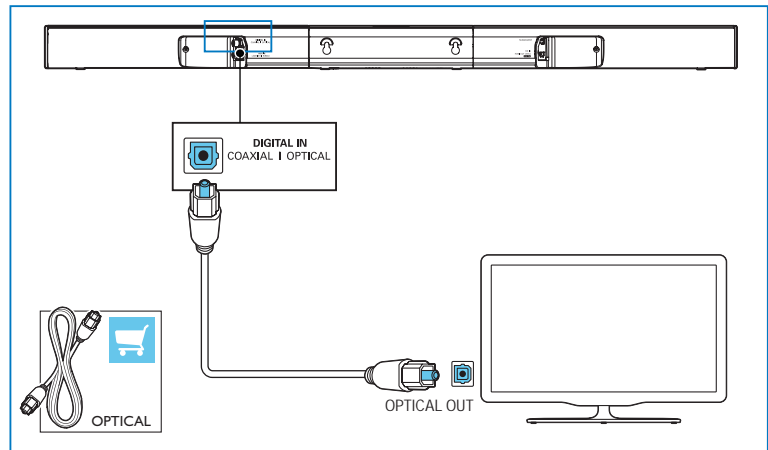
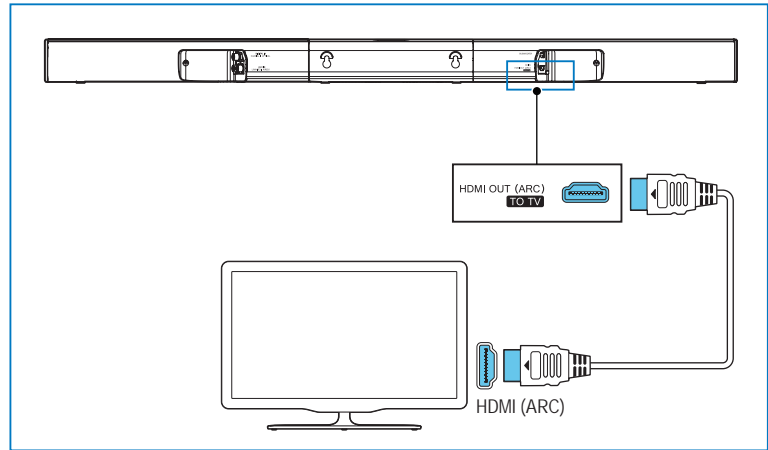

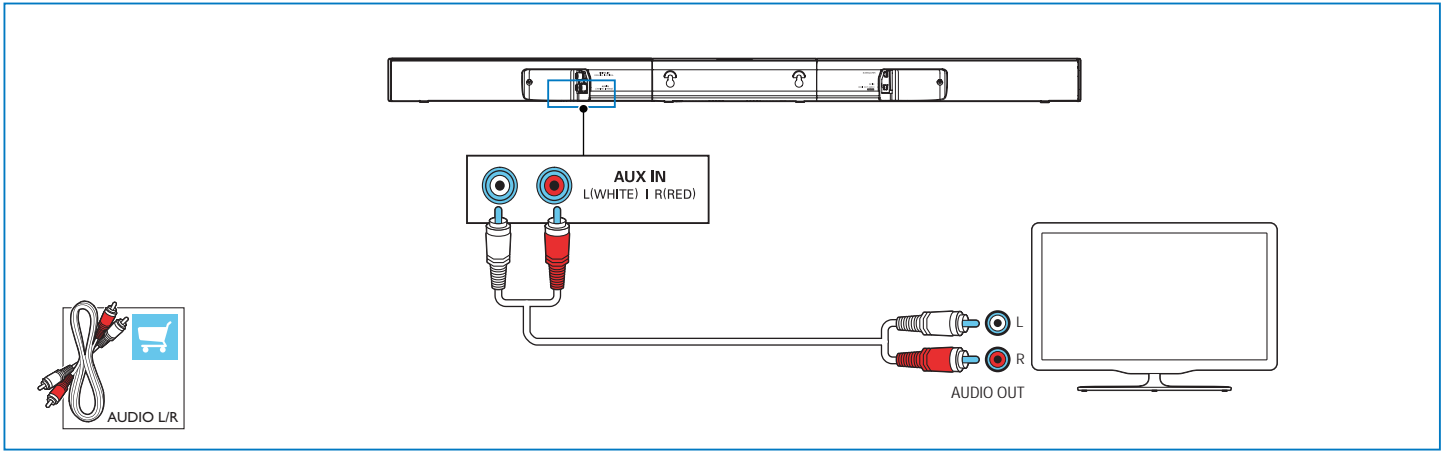
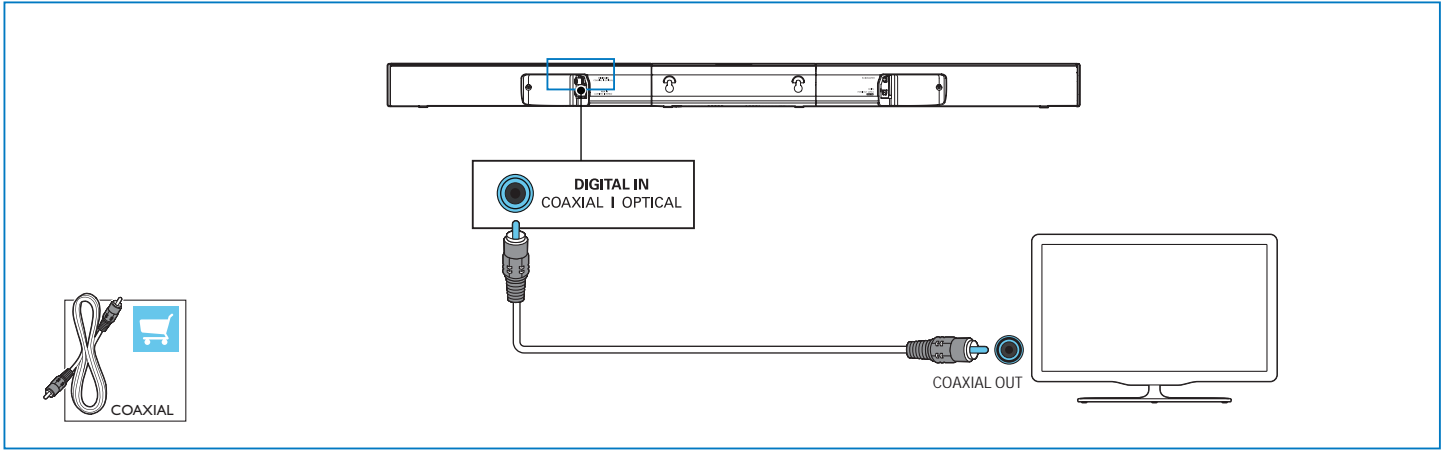

4

- EN** Switch on the SoundBar
- ES** Encendido del SoundBar
- PT-BR** Ligue o SoundBar

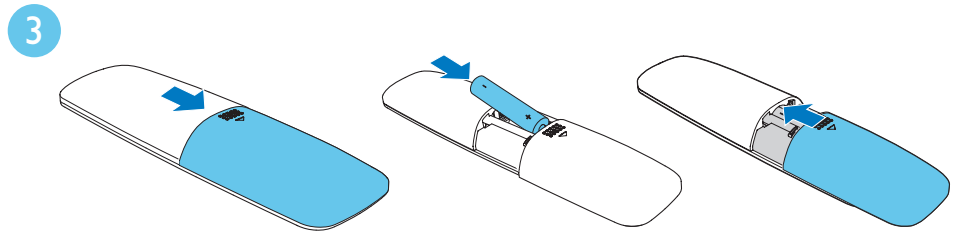
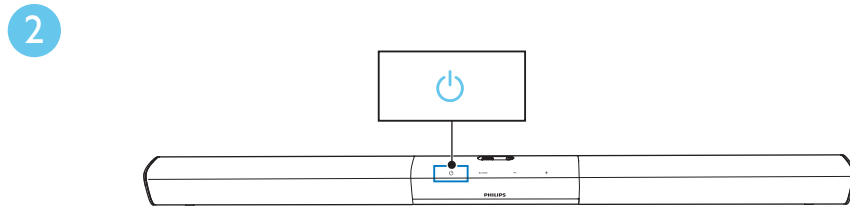
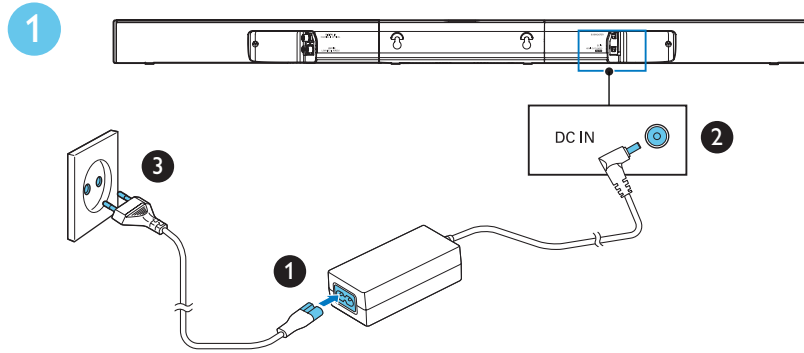

5

- EN** Select the correct audio source
- ES** Selección de la fuente de audio correcta
- PT-BR** Seleccione a fonte de áudio correta

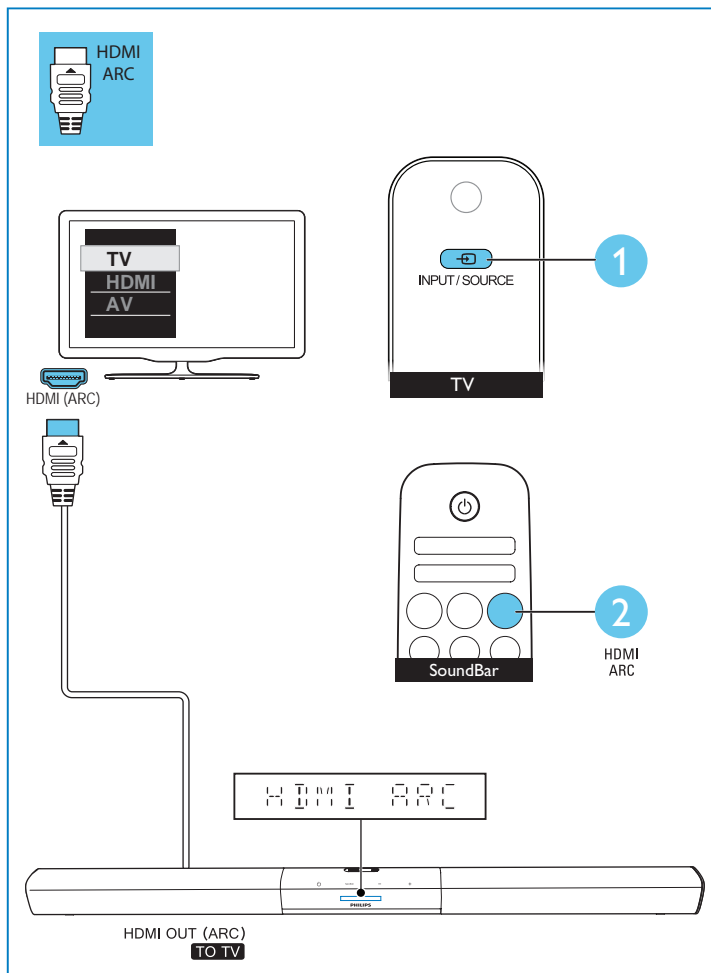

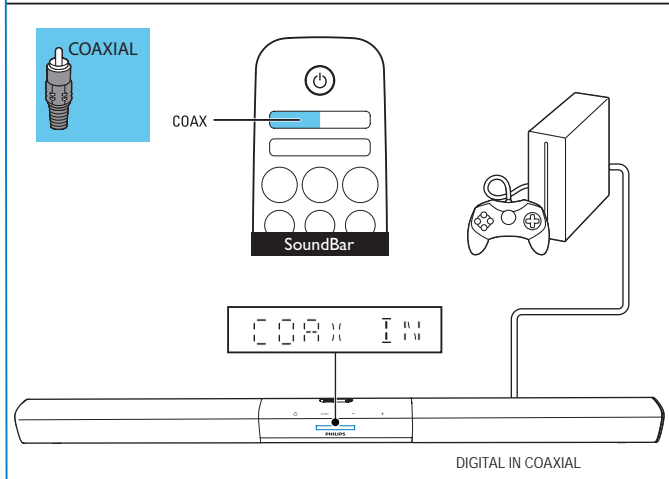
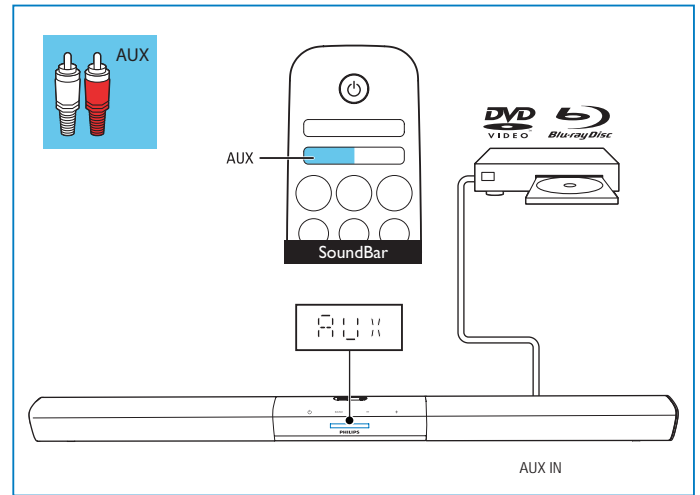
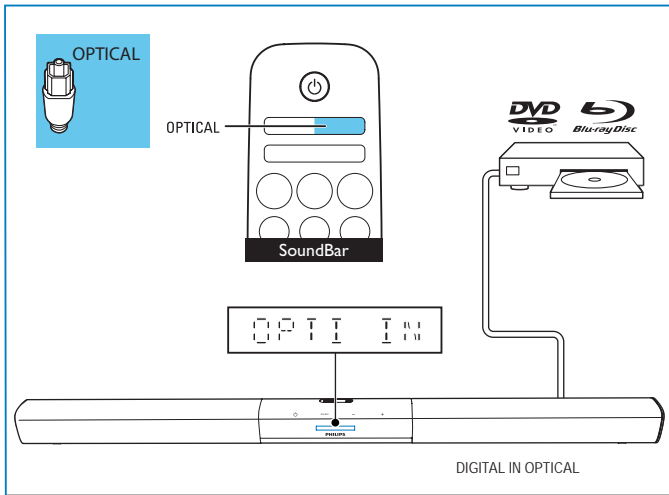

6

- EN** Play other devices
- ES** Reproducción de otros dispositivos
- PT-BR** Reproduza outros dispositivos

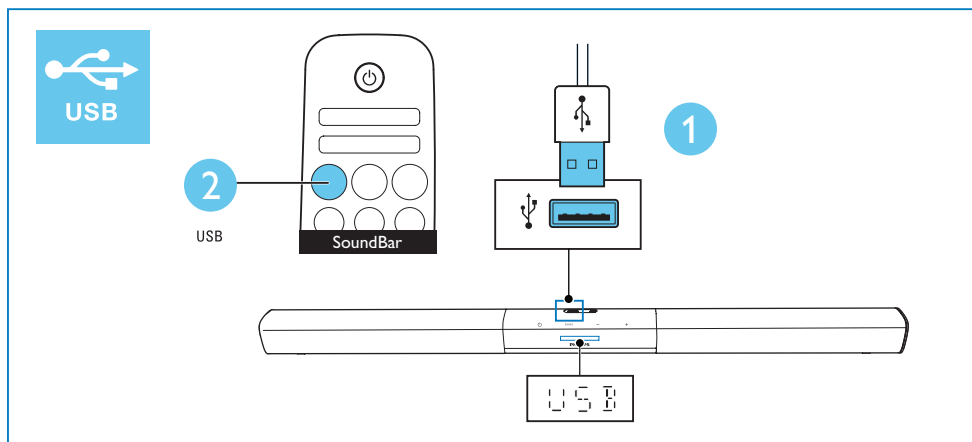
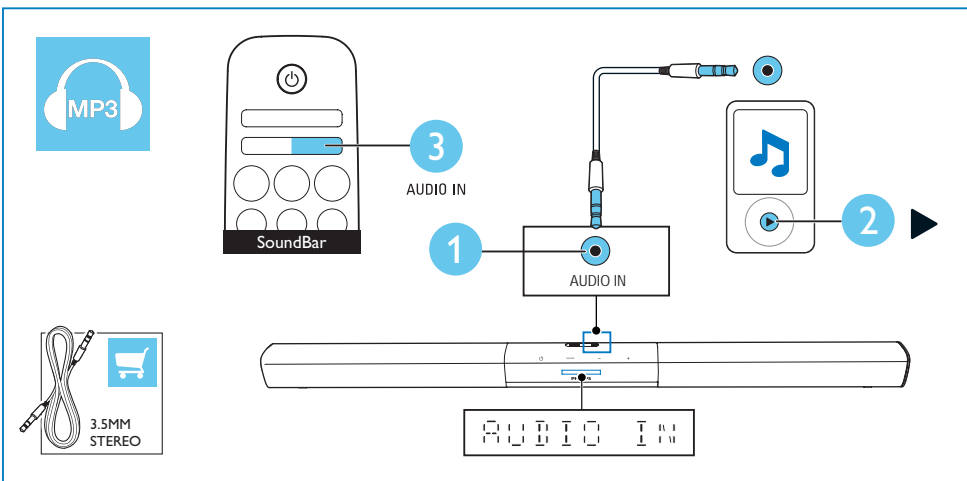

7

- EN** Play audio through Bluetooth
- ES** Reproducción de audio a través de Bluetooth
- PT-BR** Reproduza áudio via Bluetooth

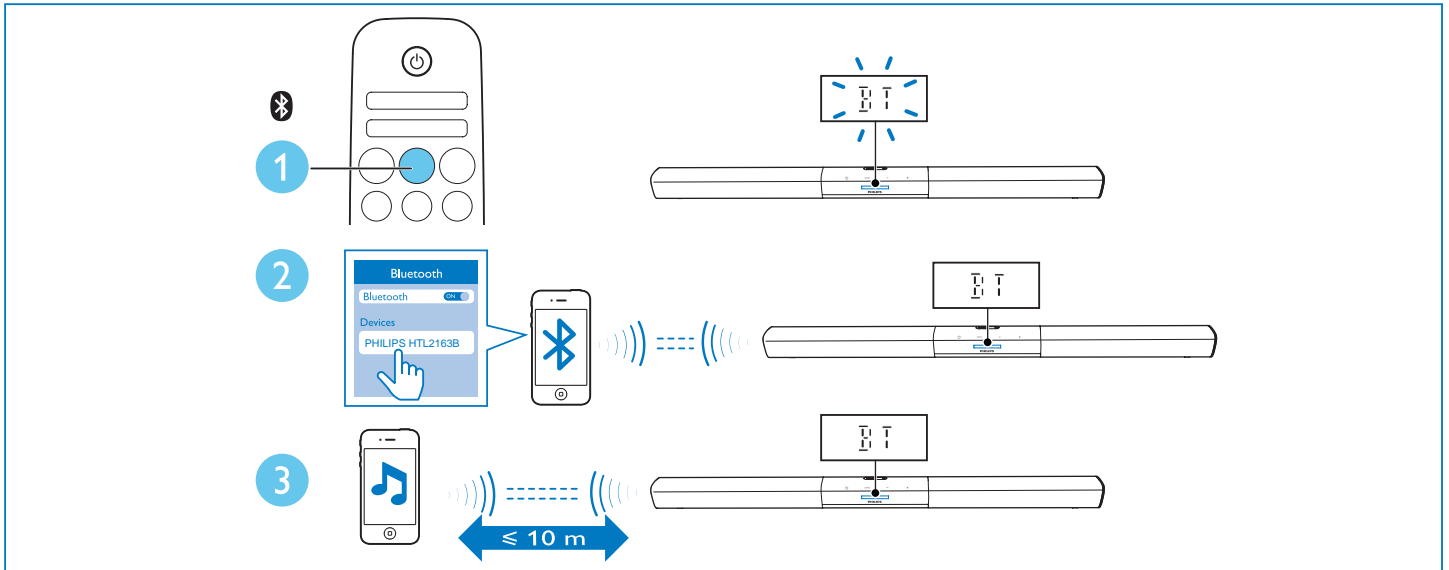

EN Organize the cables

ES Organice los cables

PT-BR Organize os cabos

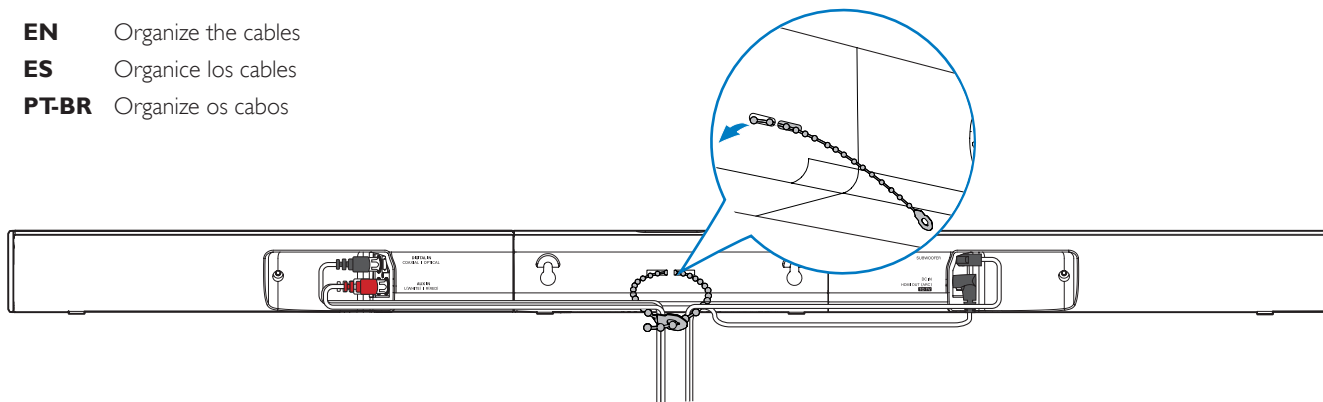



- EN** For more information about using this product, visit www.philips.com/support
- ES** Para obtener más información sobre este producto, visite www.philips.com/support
- PT-BR** Faça o download de atualizações do software e do manual do usuário em www.philips.com.br/suporte



Manufactured under license from Dolby Laboratories. Dolby and the double-D symbol are trademarks of Dolby Laboratories.



The terms HDMI and HDMI High-Definition Multimedia Interface, and the HDMI Logo are trademarks or registered trademarks of HDMI Licensing LLC in the United States and other countries.



The Bluetooth® word mark and logos are registered trademarks owned by Bluetooth SIG, Inc. and any use of such marks by Gibson Innovations Limited is under license. Other trademarks and trade names are those of their respective owners.

Certificado de Garantía válido para:

Colombia-Costa Rica-Ecuador-El Salvador-Guatemala-
Honduras-Nicaragua-Panamá-Perú-República Dominicana-Venezuela

Validez de la garantía

Todos los productos de la línea de audio y video Philips, se regirán por un año de garantía internacional (365 días), salvo para Chile donde los productos de las líneas CD Portable y RCR CD, los cuales se rigen por 6 meses de garantía (182 días)

Condiciones de la garantía

Esta garantía perderá su validez si:

- El defecto es causado por uso incorrecto o en desacuerdo con el manual de instrucciones
- El aparato sea modificado, violado por una persona no autorizada por Philips
- El producto esté funcionando con un suministro de energía (red eléctrica, batería, etc.) de características diferentes a las recomendadas en el manual de instrucciones
- El número de serie que identifica el producto se encuentre de forma adulterada.

Están excluidos de garantía,

- Los defectos que se generen debido al incumplimiento del manual de instrucciones del producto
- Los casos fortuitos o de la fuerza mayor, como aquellos causados por agentes de la naturaleza y accidentes, descargas eléctricas, señales de transmisión débiles.
- Los defectos que se generen debido al uso de los productos en servicios no doméstico/residencial regulares o en desacuerdo con el uso recomendado
- Daños ocasionados por fluctuaciones de voltajes, voltaje fuera de norma o por causas fuera de Philips, como cortocircuitos en los baffles o parlantes.
- En las ciudades en donde no existe el taller autorizado del servicio de Philips, los costos del transporte del aparato y/o el técnico autorizado, corren por cuenta del cliente.
- La garantía no será válida si el producto necesita modificaciones o adaptaciones para que funcione en otro país que no es aquél para el cual fue mercadeado.

El único documento válido para hacer efectiva la garantía de los productos, es la Factura o Boleta de compra del consumidor final.

Aquellos productos que hayan sido adquiridos en otros países y que no estén en el rango normal del país donde se efectuará la reparación, dicha prestación de servicio tomará mas tiempo de lo normal ya que es necesario pedir las partes/piezas al centro de producción correspondiente.

Centros de información

Líneas de atención al consumidor

Colombia: 01 800 700 7445
www.philips.com.co

Costa Rica: 0800 507 7445
www.centralamerica.philips.com

Ecuador: 1-800-10-1045
www.centralamerica.philips.com

El Salvador: 800 6024
www.centralamerica.philips.com

Guatemala: 1 800 299 0007
www.centralamerica.philips.com

Honduras
www.centralamerica.philips.com

Nicaragua
www.centralamerica.philips.com

Panamá: 800 8300
www.centralamerica.philips.com

Perú: 0800-00100
www.philips.com.pe

República Dominicana: 1 800 751 2673
www.centralamerica.philips.com

Venezuela: 0800 100 4888
www.philips.com.ve

CERTIFICADO DE GARANTÍA VALIDO EN ARGENTINA



PHILIPS

¡Felicitaciones! Acaba de adquirir un producto Philips - Lifestyle Entertainment.

Para su total tranquilidad, garantizamos el perfecto funcionamiento de su producto durante el período de garantía estipulado en este documento, y ante cualquier emergencia ponemos a su disposición nuestra línea de comunicación gratuita con el Centro de atención al cliente.

Philips garantiza al comprador de este producto, el normal funcionamiento contra cualquier defecto de fabricación y/o vice de material, y se compromete a reparar el mismo, incluyendo la mano de obra necesaria, componentes y piezas que necesiten ser reemplazadas - sin cargo alguno para el adquirente - cuando el mismo fallare en situaciones normales de uso y bajo las condiciones que a continuación se detallan.

IMPORTANTE

1. El presente certificado de garantía es válido únicamente en el territorio de la República Argentina.
2. Para que el mismo tenga validez, asegúrese de que los siguientes datos se encuentren completos por la casa vendedora y preséntelo conjuntamente con el comprobante original de compra, factura o boleta.

Producto:

Nro. De Serie:

Fecha de Compra:

Firma y sello de la casa vendedora o distribuidor:

Nombre y Apellido del consumidor:

3. La validez de esta garantía, rige a partir de la fecha de adquisición y por el término de los plazos mencionados en el siguiente cuadro, para cada tipo de producto:

PRODUCTO	GARANTIA
AUDIO PARA EL HOGAR	GARANTIA
Mini Sistemas	6 MESES
Micro Sistemas	6 MESES
Parlantes con Dock Android/Apple	1 AÑO
Radio relojes (con o sin dock)	1 AÑO
Parlantes para PC	6 MESES
VIDEO PARA EL HOGAR	GARANTIA
Home Theaters y SoundBars	1 AÑO
Reproductores de Bluray	1 AÑO
Reproductores de DVD	1 AÑO
Mini Sistemas con DVD	1 AÑO
Micro Sistemas con DVD	1 AÑO
ENTRETIENIMIENTO PARA AUTOMOVILES	GARANTIA
Autorradios	6 MESES
Parlantes y potencias	6 MESES

PRODUCTO	GARANTIA
ENTRETIENIMIENTO PORTÁTIL	GARANTIA
Radios portátiles	6 MESES
Parlantes portátiles	6 MESES
Parlantes Bluetooth	6 MESES
Reproductores de CD portátiles	6 MESES
Cámaras fotográficas digitales	6 MESES
Reproductores de MP3 y MP4	1 AÑO
Reproductores de DVD Portátiles	1 AÑO
ACCESORIOS	GARANTIA
Marcos para fotos	6 MESES
Teléfonos inalámbricos	1 AÑO
Cámaras de monitoreo por Wifi	6 MESES
Auriculares / Audífonos	6 MESES
Accesorios para aplicaciones	6 MESES

4. Serán causas de anulación de esta garantía, en los casos que corresponda:
 - 4.1. El uso inadecuado del producto o distinto del uso doméstico.
 - 4.2. Exceso o caídas de tensión eléctrica que impliquen su uso en condiciones anormales.
 - 4.3. La instalación y/o uso en condiciones incorrectas y/o distintas a las indicadas en el “Manual de uso” que se adjunta al producto.
 - 4.4. Cualquier intervención del producto por terceros o personas ajenas a los Servicios Técnicos Autorizados de Philips, quienes son los únicos habilitados para analizar, auditar y reparar las averías de los productos.
 - 4.5. Enmiendas o raspaduras en los datos incluidos en la etiqueta del artefacto, certificado de garantía o factura.
 - 4.6. Falta de comprobante original de compra que detalle tipo de artefacto, modelo, número de serie y fecha que coincida con los del encabezamiento del presente certificado.
5. No están cubiertos por esta garantía los siguientes casos:
 - 5.1. Los daños ocasionados al exterior del gabinete.
 - 5.2. Las roturas, golpes, caídas o rayaduras causadas por traslados, descuidos o manipulación por parte del usuario.
 - 5.3. Los daños o fallas ocasionados por deficiencias, sobretensiones / sobre voltaje, descargas o interrupciones del circuito de conexión del artefacto a fuentes de energía eléctrica (Red eléctrica, pilas, baterías, etc).
 - 5.4. Las fallas, daños, roturas o desgastes producidos por el maltrato o uso indebido del artefacto y/o causadas por inundaciones, incendios, terremotos, tormentas eléctricas, golpes o accidentes de cualquier naturaleza.
 - 5.5. Las fallas producidas por una mala recepción ocasionada en el uso de una antena deficiente o en señales de transmisión débiles.
 - 5.6. Las fallas o daños ocasionados en desperfectos en la línea telefónica.
6. Las condiciones de instalación y uso del artefacto se encuentran detalladas en el Manual de Uso del mismo.
7. La empresa no asume responsabilidad alguna por los daños personales o a la propiedad del usuario o a terceros que pudieran causar la mala instalación o uso indebido del artefacto, incluyendo en este último caso a la falta de mantenimiento.
8. En caso de existir algún reclamo, el usuario deberá comunicarse directamente con nuestro centro de atención al cliente: 0800 888 7532 (línea gratuita), a fin de recibir asesoramiento. Ante una posible reparación, durante el llamado a nuestra mesa de ayuda, será direccionado al servicio técnico más adecuado para resolver el inconveniente. La empresa asegura al usuario la reparación y/o reposición de piezas para su correcto funcionamiento en un plazo no mayor a 30 días contados a partir de la fecha de recepción del equipo en nuestra red de servicio, salvo caso fortuito o de fuerza mayor.
9. Toda intervención del servicio técnico realizada a pedido del usuario dentro del plazo de garantía, que no fuera originada por falla o defecto alguno cubierto por este certificado, deberá ser abonada por el interesado de acuerdo a la tarifa vigente.
10. El presente certificado anula cualquier otra garantía implícita o explícita, por la cual y expresamente no autorizamos a ninguna otra persona, sociedad o asociación a asumir por nuestra cuenta ninguna responsabilidad con respecto a nuestros productos.

ATENCIÓN AL CLIENTE EN ARGENTINA

0800 888 7532

(Línea gratuita)

Horario de atención: Lunes a Viernes de 8 a 20hs y Sábado de 8 a 14hs.

Para más información acerca de nuestros **productos** o **red de servicio autorizado**,
visite nuestra página web:

www.philips.com/support

**CERTIFICADO DE GARANTÍA VALIDO EN
BOLIVIA, CHILE, PARAGUAY Y URUGUAY**



PHILIPS

¡Felicitaciones! Acaba de adquirir un producto Philips - Lifestyle Entertainment.

Para su total tranquilidad, garantizamos el perfecto funcionamiento de su producto durante el periodo de garantía estipulado en este documento. Y ante cualquier emergencia ponemos a su disposición nuestra **Red de Servicios Técnicos Autorizados** en cada país.

Philips garantiza al comprador de este producto, el normal funcionamiento contra cualquier defecto de fabricación y/o vicio de material, y se compromete a reparar el mismo, incluyendo la mano de obra necesaria, componentes y piezas que necesiten ser reemplazadas - sin cargo alguno para el adquiriente - cuando el mismo fallare en situaciones normales de uso y bajo las condiciones que a continuación se detallan.

IMPORTANTE

- 1. El presente certificado de garantía es válido únicamente en los siguientes países:**
 - 1.1. Estado Plurinacional de Bolivia,
 - 1.2. República de Chile,
 - 1.3. República del Paraguay,
 - 1.4. República Oriental del Uruguay.

- 2. Para que el mismo tenga validez, asegúrese de que los siguientes datos se encuentren completos por la casa vendedora y preséntelo conjuntamente con el comprobante original de compra, factura o boleta.**

Producto:

Modelo:

Nro. De Serie:

Fecha de Compra:

Lugar de Compra:

Firma y sello de la casa vendedora o distribuidor:

Datos del comprador:

Nombre:

Cédula de identidad / RUT:

Dirección:

Teléfono:

3. La validez de esta garantía, rige a partir de la fecha de adquisición y por el término de los plazos mencionados en el siguiente cuadro, para cada tipo de producto:

PRODUCTO	GARANTIA
AUDIO PARA EL HOGAR	
Mini Sistemas	1 AÑO
Micro Sistemas	1 AÑO
Parlantes con Dock Android/Apple	1 AÑO
Radio relojes (con o sin dock)	1 AÑO
Parlantes para PC	6 MESES
VIDEO PARA EL HOGAR	
Home Theaters y SoundBars	1 AÑO
Reproductores de Bluray	1 AÑO
Reproductores de DVD	1 AÑO
Mini Sistemas con DVD	1 AÑO
Micro Sistemas con DVD	1 AÑO
ENTRETENIMIENTO PARA AUTOMOVILES	
Autoradios	1 AÑO
Parlantes y potencias	1 AÑO

PRODUCTO	GARANTIA
ENTRETENIMIENTO PORTÁTIL	
Radios portátiles	1 AÑO
Parlantes portátiles	6 MESES
Parlantes Bluetooth	6 MESES
Reproductores de CD portátiles	6 MESES
Cámaras fotográficas digitales	1 AÑO
Reproductores de MP3 y MP4	1 AÑO
Reproductores de DVD Portátiles	1 AÑO
Tablets	1 AÑO
ACCESORIOS	
Marcos para fotos	1 AÑO
Teléfonos inalámbricos	1 AÑO
Cámaras de monitorio por Wifi	6 MESES
Auriculares / Audifonos	6 MESES
Accesorios para aplicaciones	6 MESES

4. Serán causas de anulación de esta garantía, en los casos que corresponda:

- 4.1. El uso inadecuado del producto o distinto del uso doméstico.
 - 4.2. Exceso o caídas de tensión eléctrica que impliquen su uso en condiciones anormales.
 - 4.3. La instalación y/o uso en condiciones incorrectas y/o distintas a las indicadas en el “Manual de uso” que se adjunta al producto.
 - 4.4. Cualquier intervención del producto por terceros o personas ajenas a los Servicios Técnicos Autorizados de Philips, quienes son los únicos para calificar y reparar las averías de los productos.
 - 4.5. Enmiendas o raspaduras en los datos incluidos en la etiqueta del artefacto, certificado de garantía o factura.
 - 4.6. Falta de comprobante original de compra que detalle tipo de artefacto, modelo, número de serie y fecha que coincida con los del encabezamiento del presente certificado.
5. No están cubiertos por esta garantía los siguientes casos:
- 5.1. Los daños ocasionados al exterior del gabinete.
 - 5.2. Las roturas, golpes, caídas o rayaduras causadas por traslados o descuidos del usuario.
 - 5.3. Los daños o fallas ocasionados por deficiencias, sobretensiones / sobre voltaje, descargas o interrupciones del circuito de conexión del artefacto a fuentes de energía eléctrica (Red eléctrica, pilas, baterías, etc).
 - 5.4. Las fallas, daños, roturas o desgastes producidos por el maltrato o uso indebido del artefacto y/o causadas por inundaciones, incendios, terremotos, tormentas eléctricas, golpes o accidentes de cualquier naturaleza.
 - 5.5. Las fallas producidas por una mala recepción ocasionada en el uso de una antena deficiente o en señales de transmisión débiles.
 - 5.6. Las fallas o daños ocasionados en desperfectos en la línea telefónica.
6. Las condiciones de instalación y uso del artefacto se encuentran detalladas en el Manual de Uso del mismo.
7. La empresa no asume responsabilidad alguna por los daños personales o a la propiedad del usuario o a terceros que pudieran causar la mala instalación o uso indebido del artefacto, incluyendo en este último caso a la falta de mantenimiento.
8. En caso de falla, el usuario deberá requerir la reparación a la empresa a través del Servicio Técnico Autorizado más próximo a su domicilio y cuyo listado acompaña el presente documento. La empresa asegura al usuario la reparación y/o reposición de piezas para su correcto funcionamiento en un plazo no mayor a 30 días contados a partir de la fecha de solicitud de reparación, salvo caso fortuito o de fuerza mayor.
9. Toda intervención del servicio técnico realizada a pedido del usuario dentro del plazo de garantía, que no fuera originada por falla o defecto alguno cubierto por este certificado, deberá ser abonada por el interesado de acuerdo a la tarifa vigente.
10. El presente certificado anula cualquier otra garantía implícita o explícita, por la cual y expresamente no autorizamos a ninguna otra persona, sociedad o asociación a asumir por nuestra cuenta ninguna responsabilidad con respecto a nuestros productos.

CENTROS DE ATENCIÓN AL CLIENTE

BOLIVIA Tel.: 800 100 664 (Número gratuito)	CHILE Tel.: 600 744 5477 www.philips.cl	PARAGUAY Tel.: 009 800 541 0004 (Número gratuito)	URUGUAY Tel.: 0004 054 176 (Número gratuito)
--	--	--	---

CENTROS DE SERVICIO TÉCNICO AUTORIZADOS

CENTROS DE SERVICIO TÉCNICO AUTORIZADOS EN BOLIVIA

CESER – BOLIVIA SRL Gerente General Ing. Juan Pasache C. jpasache@entelnet.bo (02) 212-4913			
La Paz	Sr. José Luis Mamani	Calle Villalobos N. 100 esq. Busch, Miraflores	(02) 222-4924
La Paz	Sr. José Luis Mamani	Calle Villalobos N. 1337, entre Av. Saavedra y Av. Busch, Miraflores.	–
El Alto	Sr. Heriberto Vera	Calle 4 N. 444, entre Demetrio Moscoso y Francisco Carbajal, Villa Dolores	Cel 775-44269
Cochabamba	Sr. Rolando Rocha A.	Calle Uruguay N. 211 esq. Nataniel Aguirre	(04) 450-1894 (04) 412-6762
Cochabamba	Sr. Remberto Rocha Sr. Amitcar Delgado	Calle Arque N. 1904, entre Angostura y Av. Ayacucho, Zona Sud frente a rieles estación	(04) 412-4724
Quillacollo	Sr. Fernando Rocha	Av. Blanco Galindo N. 410 Km 13,5, al costado de la Residencial Reyna	(04) 436-7513
Santa Cruz	Sr. Antonio Ale.	Calle Colón N. 321, enter Pari y Mercado	(03) 330-3292 (03) 311-4649
Santa Cruz (Línea blanca)	Sr. David Paredes.	Av. Paragua 2415-A, entre 2do y 3er anillo entrando por calle Socorri	(03) 390-1672
Oruro	Sr. Juan Carlos Campos.	Calle Pagador N. 5779, entre Ayacucho y Cochabamba	(02) 511-1866
Sucre	Sr. Amael Cocha	Calle Pando N. 10, Zona Mercado Campesino	(04) 64-65089
Tarija	Sr. Ruben Montoya	Calle Junin 767, entre Bollivar e Ingavi, Cercado	(04) 66-58267
Montero	Centro de Acopio (no atiende clientes)	Av. Circunvalación N. 800 esq. Buenos Aires, Barrio 25 de Diciembre	(03) 92-27523
Potosí	Sr. Amael Cocha	Calle 1ero de Abril N. 700, entre Calle Bustillos y Chayanta, Zona Central	Cel 604-74537

CENTROS DE SERVICIO TÉCNICO AUTORIZADOS EN CHILE

I	Iquique	Servitec	Hernán Fuenzalida 1030	57 - 2575139
II	Antofagasta	Casa Deita	Prat 789	55 - 2268883 55 - 2261788
	Calama	Servicio Técnico Carvajal	Latorre 1452	55 - 2361046
III	Copiapó	Electrónica El Palomar	Salitrera Rosario 2192, El Palomar	52 - 2233328 52 - 2364767
	La Serena	Centro Técnico Acuarela	Balmaceda 373	51 - 2222729 51 - 2225229
IV	La Serena	Electrónica Nueva Zener	O'Higgins 701 B	51 - 2224576
	Coquimbo	Electrónica Belen	Los Clarines 870 Psindempart	51 - 2261052
V	San Felipe	Electronica Max Echeverria	Av. Bernardo O'Higgins 279-A	34 - 2505064 34 - 2535433
	Limache	Elena Álvarez	Urmemeta 365	33 - 2412553
Valparaiso	Servicio Tec. Viña del Mar	Huito 572		32 - 2253925
	Servicio Tec. Viña del Mar	Quinta 209		32 - 2882691
Rancagua	Multivisión	Ibieta 223		72 - 2228429
VI	San Fernando	Electrónica Colchagua	España 711	72 - 2717207
	Santa Cruz	Electrónica LivaJ	Av. Errázuriz 1096 –A	72 - 2821322

	Curicó	Audio Video Sistemas Ltda.	Vidal 671	75 - 2311561
	Talca	Audiovisión	9 Oriente 1121	71 - 2225974 71 - 2233540
VII	Talca	Servital	7 Norte 3060	(movil) 9-5491620
	Talca	Centro de Atención Técnica Ltda.	2 Sur 1667, entre 9 y 10 Oriente	71 - 2212576 71 - 2210729
	Linares	Tecnihogar	Lautaro 533	73 - 2213031
	Chillán	Telestereo	5 de Abril 336	42 - 2224155 42 - 2329272 42 - 2231515
VIII	Concepción	Cristina C. Avello M	Las Heras 259, 2° piso.	41 - 2232641 41 - 2981508
	Los Ángeles	Julio Quiroz	Galvarino 420	43 - 2313161
	Angol	ABT Electronica	Covadonga 1475	(movil) 7-4564738
	Temuco	Esina (Temuco)	Manuel Montt 198	45 - 2261885 45 - 2242727
IX	Castro	BRADI Servicios de Ingeniería SpA	Sargento Aldea 589	65 - 2534647
	Pucon	Marcelo Alejandro Ciraulo	Brasil 445	45 - 2441823
	Osorno	Servitodo Electrónica	Perez 559	64 - 2232874 65 - 2254867
X	Puerto Montt	Full Service	Antonio Varas 70 B	65 - 2717720 65 - 2254867
	XI	Coyhaique	Servitelco	General Parra 220, Loc 2
	XII	Punta Arenas	Electrónica MT	Belisario García 0781
	Providencia	Plus Service	Av. Santa María 0858 - Providencia	61 - 2218841
RM	La Florida	INSEL	Avenida La Florida 9039	2 - 24840800 2 - 22873808
	Maipú	PCElectrónica	Chacabuco 271 - Maipú	2 - 25340927
	Melipilla	Jaime Osorio y Cia.	Ortuzar 164 Melipilla	2 - 28323153
XIV	Valdivia	Esina (Valdivia)	Arauco 842	63 - 2253505
XV	Arica	Centro Tecnico Integral	Juan Noe 1233	58 - 2231981 58 - 2314026
CENTROS DE SERVICIO TÉCNICO AUTORIZADOS EN PARAGUAY				
	Asunción	Umesys SRL	R.I. 6 Boquerón 1559, c/ Serafina Dávalos	(021) 623835
	Asunción	Sirio SRL	Iturbe 470 e/cerro Corá y 25 de Mayo	(021) 449753 (021) 447333
	Asunción	SCJ Service	Av. Gral. Artigas N° 1295 c/ Av. Gral. Santos	(021) 203465 (021) 226583
	Ciudad del Este	Audio & Video	Paso de Patria c/ Av. Gral. Bernardino Caballero	(061) 502962
	Concepción	Electrónica Concepción	Prof. Hernan Aponte c/ Antonio Caba (Bo. Primavera)	(0331) 240960
	Coronel Oviedo	Electrónica Total	Gral. Eugenio A. Garay Nº148 C/Tte. Farfña	(0521) 205466
	Encarnación	Makoto Servicio Técnico	Villarrica 472 c/ Carlos Antonio López	(071) 202616 (071) 202516
	Pedro Juan Caballero	VICSA Electrónica	Brasil c/ Teresa Roa Caballero	(0336) 273399
	San Estanislao	Servimas Electrónica	Coronel Zollo González c/Antequera	(0981) 977654
	Villarrica	Néstor Electrónica	República Argentina c/ Ita Ybate	(0541) 40803 (0981) 631619
CENTROS DE SERVICIO TÉCNICO AUTORIZADOS EN URUGUAY				
	Montevideo	CKL Uruguay S.R.L.	Gaboto 1550 esquina Mercedes	(598) 2402-3951 (598) 2400-8735

CERTIFICADO DE GARANTIA NO BRASIL

Este produto é garantido pela : Gibson Innovations do Brasil Indústria Eletrônica Ltda. por um período de 12 meses contados a partir da sua data de compra. Para que a garantia tenha validade, é imprescindível a apresentação da nota fiscal de compra do produto.

1. A Gibson Innovations do Brasil Indústria Eletrônica Ltda. assegura ao proprietário deste produto a garantia de 365 dias (90 dias de garantia legal e 275 dias de garantia adicional) contados a partir da data de compra do produto conforme expresso na nota fiscal de compra, que passa a fazer parte deste certificado.
2. Esta garantia perderá a validade se:
 - a. O defeito apresentado for ocasionado por uso indevido ou em desacordo com o seu manual de instruções.
 - b. O produto for alterado, violado ou reparado por pessoa não autorizada pela Gibson Innovations .
 - c. O produto for ligado a fonte de energia (rede elétrica, pilhas, bateria etc.) de características diferentes das recomendadas no manual de instruções e/ou no produto.
 - d. O número de série que identifica o produto estiver de alguma forma adulterado ou rasurado.
3. Estão excluídos desta garantia defeitos decorrentes do descumprimento do manual de instruções do produto, de casos fortuitos ou de força maior, bem como aqueles causados por agentes da natureza e acidentes.
4. Excluem-se igualmente desta garantia defeitos recorrentes do uso regular dos produtos em serviços não domésticos/residenciais ou em desacordo com as recomendações de uso descritas no manual do produto.
5. Nos municípios onde não exista posto de assistência técnica autorizada Gibson Innovations, as despesas de transporte do produto e/ou do técnico autorizado correrão por conta do consumidor requerente do serviço.
6. A garantia não é válida se o produto necessitar de modificações ou adaptações para habilitá-lo a funcionar em qualquer outro país que não aquele para o qual foi designado, fabricado, aprovado e/ou autorizado ou tenha sofrido qualquer dano decorrente deste tipo de modificação.

Gibson Innovations do Brasil Indústria Eletrônica Ltda.

No Brasil, para informações adicionais sobre o produto, entre em contato com o C/C – Centro de Informações ao Consumidor através dos telefones (11) 2926-0870 (Grande São Paulo) e 0800-014-8080 (Demais localidades).

Horário de atendimento: de segunda a sexta-feira, das 8h às 20h e sábados das 8h às 13h. Visite também nossa página de suporte ao consumidor no website www.philips.com.br/suporte, onde está disponível a lista completa e atualizada das assistências técnicas autorizadas Gibson Innovations.

LISTA DE SERVIÇO AUTORIZADO – BRASIL

ACRE	ESPIRITO SANTO				
RIO BRANCO	LINHARES	68-32210302	27-33715052	PASSOS	35-35214342
	SAO MATEUS		27-37635597	POCOS DE CALDAS	35-37224618
ALAGOAS	VILA VELHA		27-32891233	POUSO ALEGRE	35-34021210
ARAPIRACA	VITORIA	82-35222367	27-32233899	SAO JOAO DEL REI	32-33718306
MACEIO		82-32417237		SAO SEBASTIAO DO PARAISO	35-35313094
PALMEIRA DOS INDIOS	GOIÁS	82-34213452		TEOFILO OTONI	33-35225831
UNIAO DOS PALMARES	ANAPOLIS	82-32811305	62-33243562	UBA	32-35323626
	GOIANESIA		62-33534967	UBERABA	34-33332520
AMAPÁ	GOJANIA		62-32510284	UBERLANDIA	34-32365825
MACAPA	GOJANIA	96-32175934	62-39562300	VARGINHA	35-32216827
	ITUMBARA		64-34310837	VICOSA	31-38918000
	JATAI		64-36363638		
AMAZONAS	LUZIANIA	92-36633366	61-6228519	PARÁ	
MANAUS	TRINDADE	92-32324252	62-35051505	ALTAMIRA	99-35154349
	URIACU		62-33571285	ANANINDEUA	91-32354831
BAHIA				BELEM	91-32421090
ALAGOINHAS	MARANHÃO	75-34211128		BREU BRANCO	94-37860654
BARREIRAS	ACAILANDIA	77-36131897	99-35381889	CAPANEMA	91-34621100
CAMACARI	CAXIAS	71-36219447	99-35212377	MARABA	94-32228358
CRUZ DAS ALMAS	ODO	75-36212839	99-33612942	PARAGOMINAS	91-30110778
EUNAPOLIS	IMPERATRIZ	73-32815181	99-35232906	SANTAREM	99-35235322
FEIRA DE SANTANA	PEDREIRAS	75-32232882	99-36423142		
IRECE	PRESIDENTE DUTRA	74-36410202	99-36631815	PARAÍBA	
ITABUNA	SAO JOSE DE RIBAMAR	73-36137777	98-32241581	GUARABIRA	83-32711159
JEQUIE	SAO LUIS	73-35254141	98-33122976	JOAO PESSOA	83-32469689
LAURO DE FREITAS		71-33783682			
PAULO AFONSO	MATO GROSSO	75-32811349			
RIBEIRA DO POMBAL	CUIABA	75-32761438	65-36412578		
SALVADOR	CAMPO GRANDE	71-32072070	67-33242804		
SALVADOR		71-32473659		PARANÁ	
SANTO ANTONIO DE JESUS		71-33356233		CASCAVEL	45-32254005
SENHOR DO BONFIM		75-36314470		CIANORTE	44-36292842
SENHOR DO BONFIM		74-35413143		CURITIBA	41-32648791
SERRINHA		74-35415192		FOZ DO IGUAU	45-35234115
TEIXEIRA DE FREITAS		73-30111600		IRATI	42-34221337
VALENCA		75-36431749		LONDRINA	43-33210077
VITORIA DA CONQUISTA		77-34221917		MARINGA	44-32264620
				PARANAGUA	41-34235514
CEARÁ				PATO BRANCO	46-32242786
CRATELUS		88-36910019		PONTA GROSSA	42-30275061
FORTALEZA		85-40088555		RIO NEGRO	47-36450251
IGUATU		88-35810512		SANTO ANTONIO DA PLATINA	43-35341809
JUAZEIRO DO NORTE		88-35125136		TOLEDO	45-32773352
SOBRAL		88-36113753		UMUARAMA	44-30561485
TIANGUA		88-36713336			
UBAJARA		88-36341233			
DISTRITO FEDERAL					
BRASILIA	LEOPOLDINA	61-33549615	32-34413993		
BRASILIA	MONTE CARMELO	61-34451991	34-38422082		
	MONTES CLAROS		38-32133806		

A lista complete e atualizada dos nossos Serviços Autorizados está disponível no site www.philips.com.br/suporte

LISTA DE SERVIÇO AUTORIZADO - BRASIL

PERNAMBUCO					
CARUARU	81-37220235	PORTO ALEGRE	51-32228941	ITAQUAQUECETUBA	11-46404162
GARANHUNS	87-37610085	PORTO ALEGRE	51-33256653	ITU	11-40230188
PAULISTA	81-34331142	SANTA CRUZ DO SUL	51-37112865	ITUVERAVA	16-37293365
RECIFE	81-32828123	SANTA MARIA	55-30528235	JALES	17-36324479
SERRA TALHADA	81-34656042	SANTA ROSA	55-35128982	JAU	14-36222117
	87-38311401	VACARIA	54-32311396	LEMIE	19-35713528
		VENANCIO AIRES	51-37411443	LIMEIRA	19-34413286
PIAUÍ				LINS	14-35227283
PARNAÍBA	86-33222877	RONDONIA		MARILIA	14-34547437
PICOS	89-340222643	PORTO VELHO	69-32273377	MATAO	16-33821046
TERESINA	86-32214618			MOCOCA	19-36566555
RIO DE JANEIRO		RORAIMA		MOGI -GUACU	19-38181171
BELFORD ROXO	21-277795797	BOA VISTA	95-36256199	OSASCO	11-36852650
BOM JESUS DO TABAPOANA	22-38312216	SANTA CATARINA		PIRACICABA	19-34224421
CABO FRIO	22-26451819	BALNEARIO CAMBORIU	47-33630706	PORTO FERREIRA	19-35851891
CAMPOS DOS GOYTACAZES	22-27221499	BLUMENAU	47-33233907	PRESIDENTE PRUDENTE	18-39161028
DUQUE DE CAXIAS	21-27711508	BRUSQUE	47-33557518	REGISTRO	18-38212324
ITAGUAI	21-26886491	CANOINHAS	47-36223615	RIBEIRAO PRETO	16-36368156
MAGE	21-26333342	CHAPCO	49-33221144	RIO CLARO	19-35349350
NITEROI	24-22620157	CONCORDIA	49-34423704	SALTO	11-40296563
PETROPOLIS	24-22454997	CRICIUMA	48-21015555	SANTO ANDRE	11-49905288
RESENDE	24-33550101	FLORIANOPOLIS	48-30285862	SANTOS	13-32847339
RIO DE JANEIRO	21-24315759	ITAJAI	47-33444777	SAO CAETANO DO SUL	11-422725339
RIO DE JANEIRO	21-25892030	JARAGUA DO SUL	47-30841578	SAO JOAO DA BOA VISTA	19-36232990
RIO DE JANEIRO	21-33810711	JACABA	49-35220418	SAO JOSE DO RIO PRETO	17-32325680
SAO GONCALO	21-27013214	JOINVILLE	47-34331146	SAO JOSE DOS CAMPOS	12-33088792
VOLTA REDONDA	24-33427946	LAGES	49-32244414	SAO PAULO	11-22156667
		RIO DO SUL	47-35211920	SAO PAULO	11-22966122
RIO GRANDE DO NORTE		SAO JOSE	48-32460410	SAO PAULO	11-22966122
MOSSORO	84-33164448	SÃO MIGUEL DO OESTE	49-36220026	SAO PAULO	11-25770899
NATAL	84-32132345	TUBARAO	48-36261651	SAO PAULO	11-29791184
RIO GRANDE DO SUL		SÃO PAULO		SAO PAULO	11-32222311
BAGE	53-32411295	AMERICANA	19-34062914	SAO PAULO	11-32222311
BENTO GONCALVES	54-34526825	ARACA TUBA	18-33057399	SAO PAULO	11-50415281
CANELA	54-32821551	ARARAQUARA	16-33352522	SAO PAULO	11-56676090
CAXIAS DO SUL	54-32268020	ASSIS	18-33242649	SÃO ROQUE	11-47125635
ERECHIM	54-33211933	AVARE	14-37322142	SOROCABA	15-33594029
FARROUPILHA	54-32683603	BAURU	14-31042998	TABOAO DA SERRA	11-47871480
GRAVATAI	51-30422830	BIRIGUI	18-36416376	TAUBATE	12-36219080
IJUI	55-33327766	BOTUCATU	14-38134090	TUAPA	14-34962596
LAJEADO	51-37145155	CAMPINAS	19-37372500	SERGEIPE	
MARAU	54-33424571	CRUZEIRO	12-31443357	ARACAJU	79-32176080
MONTENEGRO	51-36324187	FRANCA	16-37238988		
NOVO HAMBURGO	51-30366050	GUARULHOS	11-24470976	TOCANTINS	
PASSO FUNDO	54-33111104	INDAIATUBA	19-38753831	GURUPI	63-33511038
PELOTAS	53-32223633	ITAPETININGA	15-32710936	ARAGUAINA	63-34152200

A lista complete e atualizada dos nossos Serviços Autorizados está disponível no site www.philips.com.br/suporte



“Este equipamento opera em caráter secundário, isto é, não tem direito a proteção contra interferência prejudicial, mesmo de estações do mesmo tipo, e não pode causar interferência a sistemas operando em caráter primário.”

Specifications are subject to change without notice
2015 © Gibson Innovations Limited. All rights reserved.

This product has been manufactured by, and is sold under the responsibility of Gibson Innovations Ltd., and Gibson Innovations Ltd. is the warrantor in relation to this product. Philips and the Philips Shield Emblem are registered trademarks of Koninklijke Philips N.V. and are used under license from Koninklijke Philips N.V.

HTL2163B_78_QSG_V3.0

 Be responsible
Respect copyrights

