

Mini Hi-Fi System



PHILIPS

MAGYARORSZÁG**Minőségtanúsítás**

A garanciajegyben feltüntetett forgalombahozó vállalat a 2/1984. (III.10.) BkM-IpM együttes rendelet értelmében tanúsítja, hogy ezen készülék megfelel a műszaki adatokban megadott értékeknek.

Figyelem! A meghibásodott készüléket – beleértve a hálózati csatlakozót is – csak szakember (szervíz) javíthatja. Ne tegye ki a készüléket esőnek vagy nedvesség hatásának!

Garancia

A forgalombahozó vállalat a termékre 12 hónap garanciát vállal.

Névleges feszültség.....220-230 V
 Elemes működéshez2 x AA/R06
 Névleges frekvencia.....50 Hz (vagy 50-60 Hz)

Teljesítmény
 maximális100 W
 névleges15 W
 készenléti állapotban< 1 W

Érintésvédelmi osztály II.

Tömeg.....15.2 kg

Befoglaló méretek

szélesség.....745 mm
 magasság.....310 mm
 mélység.....390 mm

Rádiórész vételi tartomány

URH.....87.5 – 108 MHz
 Középhullámú.....531 – 1602 kHz
 Hosszúhullámú153 – 279 kHz

Erősítőrész

Kimeneti teljesítmény2 x 120 W PMPO
2 x 60 W RMS

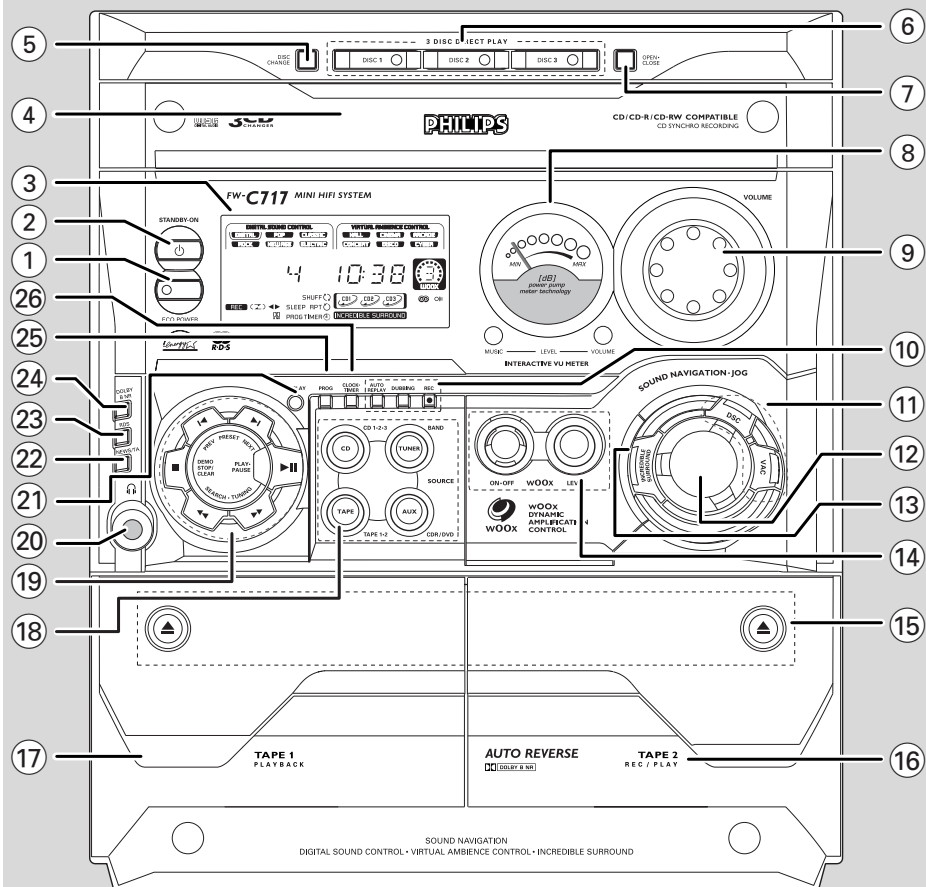

Spis treści

Informacje ogólne

Informacje ekologiczne	57
Prawa licencyjne	57
Akcesoria w wyposażeniu	57
Bezpieczeństwo użytkowania.....	57

Przygotowanie zestawu

Połączenia z tyłu zestawu.....	58–59
Podłączenie innego sprzętu	59
Baterie pilota zdalnego sterowania	59

Klawisze sterowania

Klawisze na obudowie i pilocie zdalnego sterowania	60–61
---	-------

Podstawowe funkcje

Autostrojenie	62–63
Demonstracja	63
Włączenie zasilania.....	63
Wyłączenie zestawu do czuwania.....	63
Wyłączenie do czuwania Eco Power	63
Automatyczne przejście do czuwania.....	63
Tryby wyświetlacza	64
Regulacja siły głosu	64
Sterowanie brzmieniem dźwięku.....	64–65

Odtwarzacz CD

Odtwarzane rodzaje płyt	66
Wkładanie płyt	66
Odtwarzanie płyt	67
Programowanie kolejności utworów.....	67–68
Powtarzanie	68
Odtwarzanie w przypadkowej kolejności.....	68

Radio

Programowanie stacji radiowych	69–70
Wybór stacji z pamięci	70
Usunięcie stacji z pamięci.....	70
RDS	70–71
NEWS/TA	71

Magnetofon/Nagrywanie

Odtwarzanie kaset.....	72–73
System redukcji szumów Dolby B.....	73
Ogólne informacje o nagrywaniu	73
Przygotowanie do nagrywania.....	73–74
Nagrywanie jednym klawiszem	74
Nagrywanie CD Synchro	74
Kopiowanie kaset	74
Nagrywanie cyfrowe przez wyjście cyfrowe Digital Out	74

Zegar/Timer

Wyświetlenie czasu	75
Regulacja zegara.....	75
Ustawienie timera	75–76
Ustawienie drzemki	76

Zewnętrzne źródła dźwięku

Słuchanie zewnętrznego źródła dźwięku	77
---	----

Konserwacja

.....	77
-------	----

Parametry techniczne

.....	78
-------	----

Usuwanie usterek

.....	79–80
-------	-------

Informacje ekologiczne

Nie używamy żadnych zbędnych opakowań. Opakowanie można łatwo rozdzielić na trzy odrębne materiały: karton (pudło), styropian (wypełniacz) i polietylen (torby, pianka ochronna).

Zestaw składa się z materiałów, które można poddać procesowi odzysku, o ile przeprowadzi to wyspecjalizowana firma. Prosimy o przestrzeganie miejscowych przepisów dotyczących składowania opakowań, wyczerpanych baterii oraz przestarzałych urządzeń.

Prawa licencyjne

Energy Star

Jako partner stowarzyszenia ENERGY STAR[®], Philips zaświadcza, iż niniejsze urządzenie spełnia wytyczne ENERGY STAR[®] dotyczące oszczędzania energii.



Dolby

Wyprodukowano na licencji Dolby Laboratories.



„DOLBY B NR” i symbol podwójne-D  są znakami towarowymi firmy Dolby Laboratories. Poufne niepublikowane wydawnictwa © 1992-1997 Dolby Laboratories. Wszelkie prawa zastrzeżone.

Akcesoria w wyposażeniu

- Pilot zdalnego sterowania
- Baterie (2 sztuki typu AA) dla pilota zdalnego sterowania
- Pętla anteny AM
- Kabel anteny FM
- Kabel zasilania

Bezpieczeństwo użytkowania

- Przed rozpoczęciem użytkowania należy sprawdzić, czy poziom napięcia na tabliczce znamionowej zestawu (lub na wskaźniku przy przełączniku napięcia) jest identyczny z napięciem w sieci wysokiego napięcia. W innym wypadku należy zasięgnąć porady sprzedawcy.
- Zestaw powinien znajdować się na płaskim, twardym i stabilnym podłożu.
- Należy pozostawić wystarczającą ilość miejsca wokół zestawu dla zapewnienia odpowiedniej wentylacji – przynajmniej 10 cm z tyłu i po 5 cm po bokach obudowy.
- Nie wolno narażać urządzenia, baterii ani płyt na działanie wilgoci, kropli deszczu, piasku, silnych źródeł ciepła (np. grzejników) ani bezpośrednich promieni słonecznych.
- Jeżeli zestaw przeniesiono z chłodnego do ciepłego pomieszczenia, lub znajduje się w miejscu o dużej wilgotności, na soczewce lasera wewnątrz odtwarzacza CD może skroplić się wilgoć. Jeżeli do tego dojdzie, odtwarzacz nie będzie działał. Należy pozostawić zestaw włączony na przynajmniej godzinę bez wkładania płyty do środka, aż normalne odtwarzanie stanie się możliwe.
- Mechaniczne elementy urządzenia posiadają powierzchnie samosmarujące, dlatego nie wolno ich smarować ani oliwić.
- **Po wyłączeniu zestawu do czuwania wciąż zużywana jest niewielka ilość energii. Dla całkowitego odłączenia zestawu od zasilania należy wyjąć kabel zasilania AC z gniazdka wysokiego napięcia.**

Przygotowanie zestawu

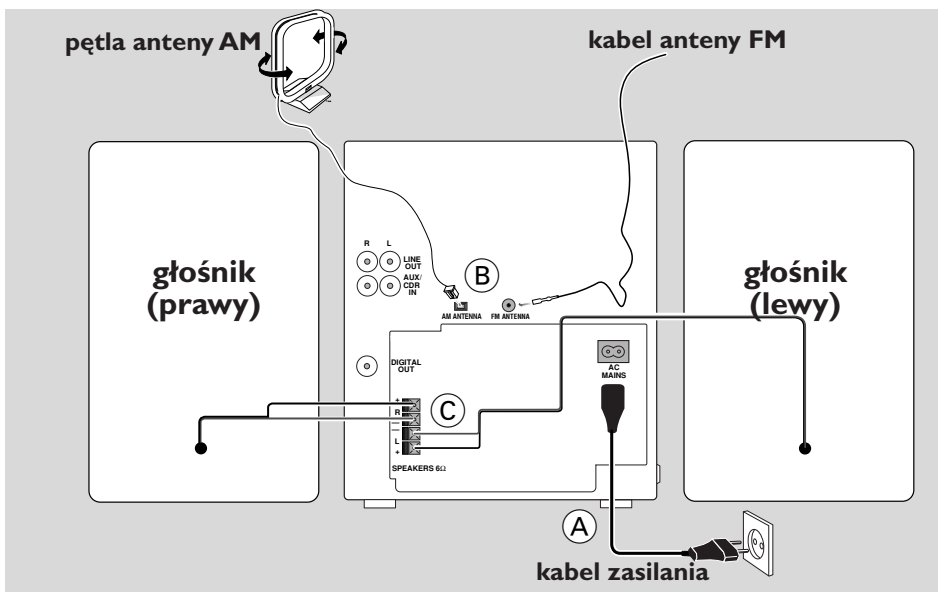

Połączenia z tyłu zestawu

Tabliczka znamionowa znajduje się z tyłu zestawu.

A Zasilanie

Przed podłączeniem kabla zasilania AC do sieci, należy upewnić się, że wszystkie inne połączenia zostały dokonane.

OSTRZEŻENIE!

- Dla optymalnego działania urządzenia należy korzystać wyłącznie z oryginalnego kabla sieciowego.
- Przy włączonym zasilaniu nie wolno dokonywać żadnych połączeń kablowych ani zmian w połączeniach.

Zestaw posiada wbudowany automatyczny układ bezpieczeństwa, zapobiegający przegrzaniu. W skrajnych warunkach może dojść do samoczynnego wyłączenia urządzenia. Jeżeli do tego dojdzie, przed ponownym włączeniem zasilania należy pozostawić zestaw do wystygnięcia (układ dostępny w niektórych wersjach).

B Anteny

Podłączć oryginalne anteny AM i FM do odpowiednich gniazdek. Pozycję anten należy dobrać dla uzyskania optymalnego odbioru.

Antena AM

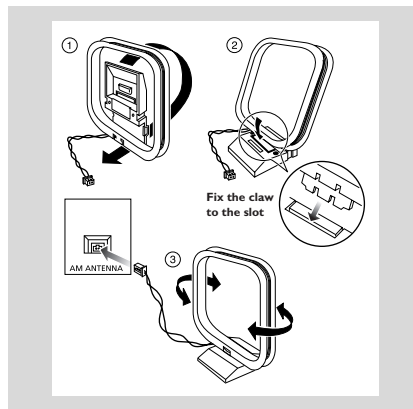

- Pętlę anteny należy umieścić jak najdalej od telewizora, magnetowidu i innych źródeł zakłóceń.

Antena FM

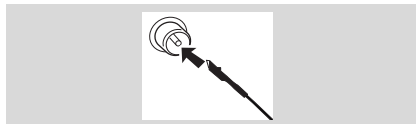

- Dla poprawy odbioru fal FM stereo, do gniazdka FM ANTENNA należy podłączyć antenę zewnętrzną.

Ⓒ Podłączenie kolumn głośnikowych

Kolumny przednie

Kable głośnikowe kolumn przednich należy podłączyć do gniazdek SPEAKERS (FRONT): prawa kolumna do „R”; lewa kolumna do „L”, wkładając przewód kolorowy (z oznaczeniem) do „+”, przewód czarny (bez oznaczenia) do „-”.

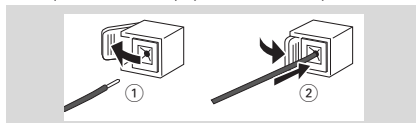

- Przycisnąć nieosłonięty koniec przewodu zgodnie z rysunkiem.

Uwagi:

- Należy korzystać z fabrycznych kolumn głośnikowych dla uzyskania optymalnej jakości dźwięku.
- Nie wolno podłączać więcej, niż jedną kolumnę głośnikową do każdej pary łączy +/-.
- Nie wolno używać kolumn głośnikowych o impedancji niższej, niż kolumny w wyposażeniu. Dokładne informacje znajdują się w rozdziale Parametry Techniczne.

Podłączenie innego sprzętu

Wyposażenie zestawu nie obejmuje innych przewodów połączeniowych ani dodatkowych urządzeń. Przy korzystaniu z opcjonalnego sprzętu należy postępować zgodnie z instrukcją obsługi urządzeń zewnętrznych.

Wyjście liniowe Line Out

Wyjście należy połączyć z dowolnym analogowym urządzeniem audio, zarówno dla odtwarzania oraz nagrywania (np. nagrywarka CD, magnetofon lub wzmacniacz). Używając gniazdek **LINE OUT** należy korzystać z kabla cinch dla podłączenia do wejścia analogowego urządzenia zewnętrznego.

Podłączenie innego sprzętu do zestawu

Do gniazdek **AUX/CDR IN** można podłączyć prawy i lewy sygnał wyjściowy OUT telewizora, magnetowidu, odtwarzacza płyt laserowych, odtwarzacza DVD lub nagrywarki CDR.

Uwagi:

- Nie wolno podłączać urządzeń zewnętrznego jednocześnie do gniazdek LINE OUT oraz AUX/CDR IN, gdyż wywoła to sprzężenie zwrotne lub uszkodzenie urządzeń.
- Jeżeli podłączamy sprzęt z wyjściem monofonicznym (jednym wyjściem audio out), należy korzystać z lewego gniazdka AUX/CDR IN. Możemy również skorzystać z kabla-prześciółki „pojedynczy-podwójny” cinch (będziemy jednak wciąż słyszeć dźwięk monofoniczny).

Wyjście cyfrowe Digital Out

Z wyjścia cyfrowego korzystamy przy nagrywaniu na zewnętrznym urządzeniu, wyposażonym w wejście cyfrowe (np. nagrywarka CD, magnetofon Digital Audio Tape [DAT], konwerter cyfrowo-analogowy lub procesor sygnału cyfrowego). Używając gniazdek **DIGITAL OUT** należy korzystać z kabla cinch dla podłączenia do gniazdka cyfrowego urządzenia zewnętrznego.

Baterie pilota zdalnego sterowania

Do kieszeni bateryjnej pilota należy włożyć dwie baterie (typu R06 lub AA), zachowując biegunowość baterii + oraz -, zgodnie ze schematem wewnątrz.

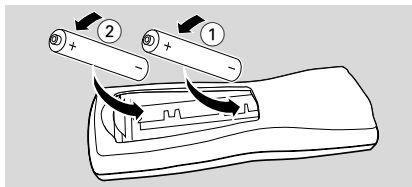

OSTRZEŻENIE!

- Należy wyjąć baterie, jeżeli ulegną wyczerpaniu lub zestaw nie będzie użytkowany przez dłuższy okres.
- Nie wolno mieszać baterii nowych ze starymi ani używać różnych rodzajów baterii.
- Baterie zawierają trujące związki chemiczne, dlatego należy wyrzucać je wyłącznie do specjalnych kontenerów.

Klawisze na obudowie i pilocie zdalnego sterowania

① ECO POWER

- włączenie zasilania lub wyłączenie do energooszczędnego stanu czuwania.

② STANDBY ON

- włączenie zasilania lub trybu czuwania.

③ WYŚWIETLACZ

- wyświetlenie aktualnego stanu urządzenia.

④ Szuflada odtwarzacza

⑤ DISC CHANGE

- zmiana płyty.

⑥ DISC 1 / DISC 2 / DISC 3 (CD DIRECT)

- wybór krążka w szufladzie odtwarzacza.

⑦ OPEN•CLOSE

- otwarcie lub zamknięcie szuflady odtwarzacza.

⑧ INTERACTIVE VU METER

- wskazania VU (volume unit) w trybie muzyki lub głośności, w zależności od wybranego trybu.

⑨ VOLUME

- ustawienie siły głosu.

⑩ Klawisze magnetofonu

AUTO REVERSE (AUTO RE.)

- wybór trybu odtwarzania na 2 magnetofonie.

DUBBING

- kopiowanie kasyety.

REC

- rozpoczęcie nagrywania w 2 kieszeni magnetofonu.

⑪ SOUND NAVIGATION

- wybór trybu dźwiękowego: DSC lub VAC.

⑫ Pokrętko JOG

- wybór trybu oraz efektu dźwiękowego.

DSC.....DIGITAL, ROCK, POP,
NEWAGE, CLASSIC lub
ELECTRIC.

VAC.....HALL, CONCERT, CINEMA,
DISCO, ARCADE lub CYBER.

⑬ INCREDIBLE SURROUND (IS)

- włączenie lub wyłączenie przestrzenności dźwięku.

⑭ wOOx ON•OFF

- włączenie wzmacnionego lub normalnego poziomu wOOx.

wOOx LEVEL

- wybór poziomu wOOx: WOOX 1, WOOX 2 lub WOOX 3.

⑮

- otwarcie kieszeni magnetofonu.

⑯ 2 KIESZEŃ MANETOFONU

⑰ 1 KIESZEŃ MANETOFONU

- ⑱ Źródło – wybór następujących funkcji:

CD / (CD 1•2•3)

- 1, 2 lub 3 krążek w szufladzie odtwarzacza.

TUNER / (BAND)

- pasmo radiowe: FM lub MW.

TAPE / (TAPE 1• 2)

- 1 lub 2 kieszeń magnetofonu.

AUX / (CDR/DVD)

- zewnętrzne źródło dźwięku: CDR/DVD lub AUX.

⑲ Wybór funkcji

PLAY PAUSE

CDodtwarzanie lub pauza.

TAPEodtwarzanie kaset.

PLUG & PLAY...*(tylko na zestawie)*

uruchomienie funkcji Autostrojenia.

SEARCH•TUNING

CDprzeszukiwanie do przodu/do tyłu.

TUNERwybór niższej lub wyższej częstotliwości.

TAPEprzewijanie kasyety do tyłu/do przodu.

CLOCK*(tylko na zestawie)* ustawienie godziny.

DEMO STOP/CLEAR

CDzakończenie odtwarzania lub kasowanie programu.

TUNERzakończenie programowania.

.....*(tylko na zestawie)* usunięcie zaprogramowanej stacji radiowej.

TAPEzakończenie odtwarzania lub nagrywania.

.....wyzerowanie licznika magnetofonu.

DEMO*(tylko na zestawie)* włączenie lub wyłączenie demonstracji.

CLOCK*(tylko na zestawie)* zakończenie regulacji zegara lub kasowanie timera.

PLUG & PLAY...*(tylko na zestawie)* wyjście z trybu Autostrojenia.

PREV / PRESET / NEXT ◀ ▶

CDprzeskok do początku aktualnego, poprzedniego lub do kolejnego utworu.

TUNERwybór stacji radiowej z pamięci.

TAPEwybór strony kasyety (przedniej lub tylnej) na 2 magnetofonie.

CLOCK(tylko na zestawie) ustawienie minuty.



20 – gniazdko słuchawek.

21 DISPLAY

– dobór wyświetlacza: NORMAL, MODE 1, MODE 2, lub MODE 3.

22 NEWS/TA

– automatyczny odsłuch wiadomości lub informacji o ruchu drogowym.

23 RDS

– wyświetlenie informacji RDS.

24 DOLBY B NR

– włączenie lub wyłączenie funkcji Dolby B NR.

25 PROG (PROGRAM)

CDprogramowanie utworów na płycie.

TUNERzapisanie stacji w pamięci odbiornika.

CLOCK(tylko na zestawie) wyświetlenie czasu w trybie 12- lub 24-godzinnym.

26 CLOCK•TIMER

– wskazania zegara, ustawienie zegara lub timera.

27 MUTE

– całkowite wyciszenie dźwięku lub ponowne włączenie dźwięku.

28 CLOCK

– wyświetlenie aktualnego czasu.

29 REPEAT

– odtwarzanie wielokrotne: jednego utworu, wszystkich utworów, jednej płyty, wszystkich płyt lub programu.

30 SHUFFLE

– odtwarzanie utworów na płytach lub programu w przypadkowej kolejności.

31 TIMER ON/OFF

– włączenie/wyłączenie timera.

32 SLEEP

– włączenie, wyłączenie lub regulacja wyłącznika-drzemki.

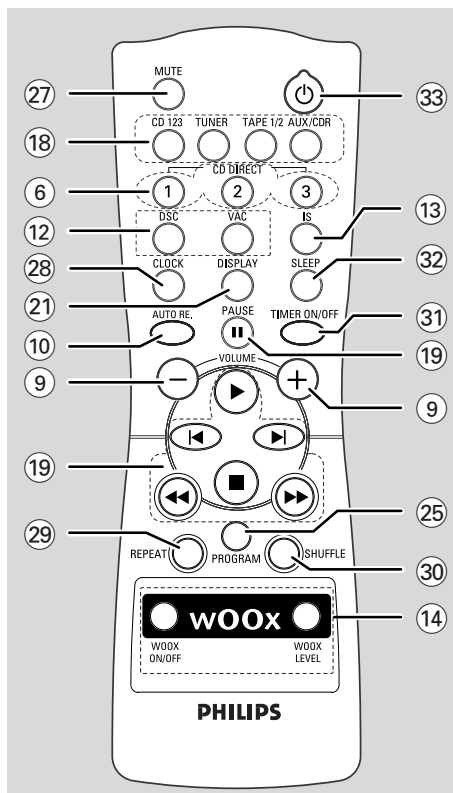

33 – wyłączenie zestawu do czuwania.

– wyłączenie zestawu do energooszczędnego stanu czuwania.

Corzystanie z pilota zdalnego sterowania:

- **Najpierw wybieramy źródło dźwięku, którym zamierzamy sterować pilotem przez naciśnięcie jednego z klawiszy źródła dźwięku (np. CD 123 lub TUNER).**
- **Dopiero potem należy wcisnąć przycisk żądanej funkcji (np. ▶, ◀, ▶).**

Uwagi:

- Po włączeniu zasilania szuflada odtwarzacza może samoczynnie otworzyć się i zamknąć ponownie dla sprawdzeniu zawartości szuflady.
- Jeżeli programowanie Autostrojenia nie zostało właściwie zakończone, po kolejnym włączeniu zasilania funkcja Autostrojenia włączy się ponownie.
- Jeśli podczas programowania Autostrojenia nie zostanie wykryty sygnał stereo z anteny, wyświetlacz wskaże „CHECK ANTENNA“.
- Jeżeli podczas programowania Autostrojenia w ciągu 15 sekund nie zostanie naciśnięty żaden klawisz, zestaw samoczynnie opuści tryb Autostrojenia.

Demonstracja

Zestaw dysponuje funkcją prezentacji różnych możliwości oferowanych dla słuchacza.

Włączenie demonstracji

- W trybie czuwania, nacisnąć i przytrzymać **DEMO STOP** ■ na zestawie, aż pojawi się „DEMO ON“.
→ Rozpocznie się demonstracja.

Wyłączenie demonstracji

- Nacisnąć i przytrzymać **DEMO STOP** ■ na zestawie, aż pojawi się „DEMO OFF“.
→ Zestaw powróci do czuwania.

Uwaga:

- Demonstracja ulegnie całkowitemu wyłączeniu, nie włączy się ponownie nawet po wyjęciu kabla zasilania z gniazdka i ponownym podłączeniu. Chcąc wysłuchać demonstrację, musimy aktywować funkcję manualnie.

Włączenie zasilania

Podczas czuwania/demonstracji

- Nacisnąć **STANDBY ON**.
→ Włączy się ostatnio słuchane źródło dźwięku.
- Nacisnąć **CD, TUNER, TAPE, AUX** (lub **CD 123, TUNER, TAPE 1/2** lub **AUX/CDR** na pilocie).
→ Włączy się wybrane źródło dźwięku.
- Nacisnąć jeden z klawiszy **DISC DIRECT PLAY** lub **OPEN•CLOSE**.
→ Włączy się odtwarzacz CD.

Podczas czuwania Eco Power

- Nacisnąć **ECO POWER**.
→ Włączy się ostatnio słuchane źródło dźwięku.
- Nacisnąć **CD 123, TUNER, TAPE 1/2** lub **AUX/CDR** na pilocie.
→ Włączy się wybrane źródło dźwięku.

Wyłączenie zestawu do czuwania

Podczas demonstracji

- Nacisnąć i przytrzymać **DEMO STOP** ■ na zestawie.

Podczas słuchania dowolnego źródła dźwięku (za wyjątkiem czuwania Eco Power)

- Nacisnąć **STANDBY ON** (lub **⏻** na pilocie).
→ Po przejściu zestawu do czuwania na wyświetlaczu pojawi się zegar.

Wyłączenie do czuwania Eco Power (< 1 watt)

- Nacisnąć **ECO POWER** (lub nacisnąć i przytrzymać **⏻** na pilocie).
→ Pojawi się „ECO POWER“, następnie wyświetlacz zgaśnie całkowicie.
→ Zapali się dioda ECO POWER LED.

Uwaga:

- Jeżeli nie wyłączyliśmy demonstracji, po przejściu do zwykłego lub energooszczędnego czuwania, demonstracja rozpocznie się ponownie po upływie 5 sekund.

Automatyczne przejście do czuwania

Dla zaoszczędzenia energii elektrycznej, jeżeli w ciągu 30 minut po zakończeniu słuchania płyty lub kasyety nie zostanie naciśnięty żaden klawisz, zestaw samoczynnie przejdzie do czuwania.

Podstawowe funkcje

Tryby wyświetlacza

Możemy wybrać spośród czterech sposobów wyświetlania.

- Naciskając kilkakrotnie **DISPLAY** wybierzemy: NORMAL, MODE 1, MODE 2, lub MODE 3.

NORMAL Zapalą się wszystkie dostępne diody LED, pełne podświetlenie ekranu wyświetlacza. Wskaźnik VU w trybie muzyki.

MODE 1 Zapalą się wszystkie dostępne diody LED, pełne podświetlenie ekranu wyświetlacza. Wskaźnik VU w trybie siły głosu.

MODE 2 Zapalą się wszystkie dostępne diody LED, połowiczne podświetlenie ekranu wyświetlacza. Wskaźnik VU w trybie muzyki.

MODE 3 Ekran wyświetlacza połowicznie podświetlony. Wyłączony wskaźnik VU oraz wszystkie diody LED.

Regulacja siły głosu

Pokrętło **VOLUME** pozwala na zwiększenie (obróć w prawo lub naciśnięcie **VOLUME +**) lub zmniejszenie siły głosu (obróć w lewo lub naciśnięcie **VOLUME -**).

Słuchanie przez słuchawki

- Wtyczkę słuchawek należy podłączyć do gniazdzka  z przodu zestawu.
→ Kolumny głośnikowe zostaną wyciszone.

Chwilowe wyłączenie dźwięku

- Nacisnąć **MUTE** na pilocie.
→ Muzyka będzie odtwarzana dalej przy wyłączonym dźwięku, wyświetlacz wskaże „MUTE“.
- Dla przywrócenia dźwięku wystarczy ponownie nacisnąć **MUTE** lub zwiększyć siłę głosu **VOLUME**.

Sterowanie brzmieniem dźwięku

Dla uzyskania optymalnego brzmienia zalecamy jednoczesną zmianę tylko jednego z efektów: wOOx, DSC lub VAC.

wOOx

Dostępne są trzy poziomy wzmocnienia basów wOOx.

1 Klawiszem **wOOx ON-OFF**

włączamy efekt wOOx (ON, wzmocnienie) lub wyłączamy (OFF, normalne).

- Po włączeniu wOOx;
→ **wOOx** oraz ostatni wybrany poziom wOOx pojawi się na wyświetlaczu.
- Po wyłączeniu wOOx;
→ Wyświetlacz wskaże „**WOOX NORM**“, a **wOOx** zniknie z wyświetlacza.



- 2 Po włączeniu wOOx należy wyregulować poziom **wOOx LEVEL** (lub nacisnąć **wOOx LEVEL** na pilocie) dla wybrania poziomu wOOx: WOOX 1, WOOX 2 lub WOOX 3.

Uwaga:

– Niektóre kasety lub płyty mogą zostać nagrane z wysoką modulacją, co może powodować zniekształcenia przy dużej sile głosu. Jeżeli do tego dojdzie, należy wyłączyć wOOx lub zmniejszyć siłę głosu.

Automatyczny poziom DSC-wOOx / VAC-wOOx

Optymalny poziom wOOx ustawiany jest samoczynnie dla każdego trybu DSC lub VAC. Możemy również ręcznie dopasować poziom wOOx.

DSC (Digital Sound Control)

Funkcja DSC pozwala na dobranie charakterystyki zestawu do rodzaju słuchanej muzyki.

1 Nacisnąć **DSC**.

→ Zapali się klawisz DSC

2 Pokręćm **JOG**

CONTROL (lub klawiszem **DSC** na pilocie) wybrać cyfrową charakterystykę dźwięku: **DIGITAL**, **ROCK**, **POP**, **NEWAGE**, **CLASSIC** lub **ELECTRIC**.

→ Wybrany tryb DSC zostanie podświetlony.

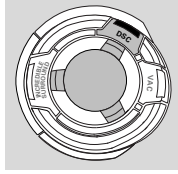

Uwaga:

– Neutralne brzmienie dźwięku uzyskamy po wybraniu **CLASSIC**.

VAC (Virtual Ambience Control)

Funkcja VAC pozwala na dobranie charakteru przestrzeni dźwiękowej.

1 Nacisnąć **VAC**.

→ Zapali się klawisz VAC.

2 Pokręćm **JOG**

CONTROL (lub klawiszem **VAC** na pilocie) wybrać wirtualną przestrzeń dźwiękową: **HALL**, **CONCERT**, **CINEMA**, **DISCO**, **ARCADE** lub **CYBER**.

→ Wybrany tryb VAC zostanie podświetlony.

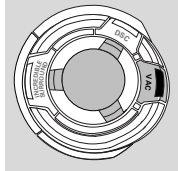

Uwaga:

– Po wybraniu **VAC**, efekt dźwięku przestrzennego włączy się samoczynnie.

System dźwięku przestrzennego

System dźwięku przestrzennego zwiększa pozorną odległość pomiędzy przednimi głośnikami, tworząc szeroki, przestrzenny efekt stereofoniczny

● Nacisnąć kilkakrotnie **INCREDIBLE SURROUND** (lub **IS** na pilocie zdalnego sterowania) dla włączenia lub wyłączenia dźwięku przestrzennego.

→ Po włączeniu efektu **INCREDIBLE SURROUND** pojawi się na wyświetlaczu, zapali się również klawisz **INCREDIBLE SURROUND**.

→ Po wyłączeniu efektu wyświetlacz wskaże „**IS OFF**”.

Odtwarzacz CD

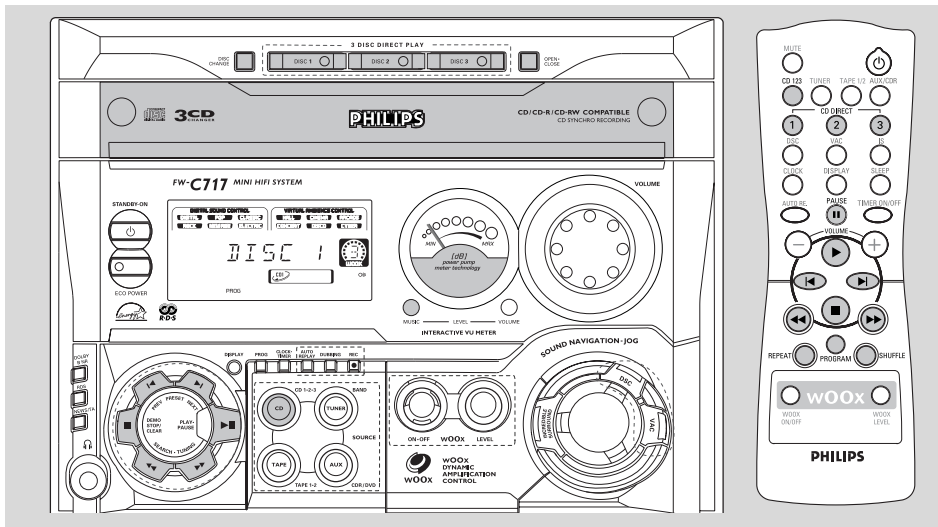

WAŻNE!

- Urządzenie przeznaczone do odtwarzania normalnych płyt kompaktowych. Nie wolno stosować żadnych akcesoriów, dostępnych w sklepach, np. krążki centrujące płytę lub warstwy ochronne, gdyż mogą zablokować mechanizm odtwarzacza CD.
- Nie wolno wkładać więcej niż jedną płytę kompaktową do każdego wgłębienia w szufladzie odtwarzacza.

Odtwarzane rodzaje płyt

Zestaw umożliwia odtwarzanie wszelkich rodzajów płyt digital audio CD, sfinalizowanych płyt digital audio CD-Recordable (CDR), oraz sfinalizowanych płyt digital audio CD-Rewritable (CDRW).

COMPACT
disc
DIGITAL AUDIO

COMPACT
disc
DIGITAL AUDIO
Recordable

COMPACT
disc
DIGITAL AUDIO
ReWritable

Wkładanie płyt

- 1 Nacisnąć **CD** dla wybrania trybu CD.
- 2 Nacisnąć **OPEN-CLOSE** dla otwarcia szuflady.
- 3 Włożyć po jednej płycie do każdego wgłębienia w szufladzie. Dla włożenia trzeciej płyty należy nacisnąć **DISC CHANGE**.
→ Szuflada obróci się do momentu, aż puste wgłębienie będzie gotowe do włożenia płyty.

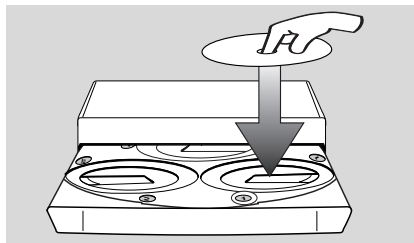

- 4 Nacisnąć **OPEN-CLOSE** dla zamknięcia szuflady.
→ Pojawi się „READING”, następnie numer wybranej płyty, ogólna liczba utworów i całkowity czas odtwarzania płyty.
→ Podświetlenie klawisza wskazuje, że we wgłębieniu szuflady znajduje się płyta.

Uwagi:

- Płyty należy wkładać stroną z nadrukiem ku górze.
- Dla zapewnienia właściwego działania zestawu należy poczekać, aż odtwarzacz odczyta zawartość wszystkich płyt.

Odtwarzanie płyt

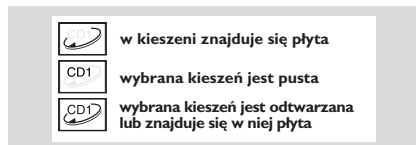

Odtworzenie wszystkich płyt w szufladzie

- Nacisnąć **PLAY ▶**.
 - Wszystkie płyty w szufladzie odtwarzacza zostaną odtworzone jednokrotnie, następnie odtwarzacz zatrzyma się.
 - Podczas odtwarzania na wyświetlaczu pojawi się numer płyty, numer aktualnego utworu oraz czas od początku utworu.

Odtworzenie jednej płyty

- Nacisnąć jeden z klawiszy **DISC DIRECT PLAY: DISC 1, DISC 2** lub **DISC 3**.
 - Wybrana płyta zostanie odtworzona jeden raz, następnie odtwarzacz zatrzyma się.

Chwilowe wstrzymanie odtwarzania

- Nacisnąć **PAUSE II**.
- Powrót do odtwarzania po ponownym naciśnięciu **PLAY ▶**.

Zakończenie odtwarzania

- Nacisnąć **■**.

Szukanie fragmentu w utworze podczas odtwarzania

- Nacisnąć i przytrzymać **◀◀** lub **▶▶** do momentu znalezienia szukanego fragmentu.
 - Podczas szukania siła głosu ulegnie zmniejszeniu.

Wybór utworu na płycie

- Nacisnąć **◀** lub **▶** do momentu, aż numer szukanego utworu pojawi się na wyświetlaczu.
- Przy zatrzymanym odtwarzaczem należy nacisnąć **PLAY ▶** dla rozpoczęcia odtwarzania.

Uwaga:

– W trybie *Shuffle* naciśnięcie **◀** spowoduje przeskok do początku aktualnego utworu.

Przeskok do początku aktualnego utworu podczas odtwarzania

- Nacisnąć **jeden raz ▶◀**.

Wymiana płyt podczas odtwarzania

- 1 Nacisnąć **DISC CHANGE**.
- 2 Dla wymiany wewnętrznej płyty należy ponownie nacisnąć **DISC CHANGE**.
 - Pojawi się „**DISC CHANGE**” i płyta zatrzyma się.
 - Szuflada zamknie się dla wyjęcia wewnętrznej płyty, następnie otworzy ponownie z płytą gotową do wyjęcia.

Programowanie kolejności utworów

Programowanie kolejności utworów jest możliwe przy zatrzymanym odtwarzaczem. W pamięci można zapisać do 40 utworów w dowolnej kolejności.

- 1 Włożyć płyty kompaktowe do odtwarzacza (rozdział: „Wkładanie płyt”).
- 2 Nacisnąć **PROG** dla rozpoczęcia programowania.
 - **PROG** zacznie migać.
- 3 Wybrać płytę klawiszem **CD** (CD 1•2•3) lub **DISC 1/2/3**.
- 4 Naciskając kilkakrotnie **◀** lub **▶** wybrać utwór do programu.
- 5 Nacisnąć **PROG** dla zapisania utworu w programie.
- Powtórzyć **punkty 3–5** dla zapisania w pamięci pozostałych utworów.
- 6 Nacisnąć **PLAY ▶** dla odtworzenia programu.
 - Pojawi się „**PLAY PROGRAM**”.
- Nacisnąć **jeden raz ■** dla zakończenia programowania bez odtwarzania programu.
 - Na wyświetlaczu pojawi się ogólna liczba utworów zapisanych w pamięci i ogólny czas odtwarzania.

Uwagi:

- Jeżeli ogólny czas odtwarzania przekroczy „99:59”, lub jeżeli jeden z wybranych utworów ma numer wyższy od 30, na wyświetlaczu zamiast ogólnego czasu odtwarzania pojawi się „---”.
- Przy próbie zaprogramowania ponad 40 utworów na wyświetlaczu pojawi się „PROGRAM FULL”.
- Jeżeli naciśniemy jeden z klawiszy **DISC DIRECT PLAY**, zestaw odtworzy daną płytę lub utwór, ignorując program. Symbol **PROG** zniknie przejściowo z wyświetlacza, lecz pojawi się ponownie po zakończeniu odtwarzania wybranej płyty.

– Podczas programowania, jeżeli żaden z klawiszy nie zostanie naciśnięty w ciągu 20 sekund, zestaw samoczynnie opuści tryb programowania.

Przegląd programu

- Nacisnąć **◀** lub **▶** przy zatrzymanym odtwarzaczu.
- Przegląd programu można zakończyć klawiszem **■**.

Kasowanie całego programu



- Nacisnąć **jeden raz ■** przy zatrzymanym odtwarzaczu lub **dwa razy** podczas odtwarzania.
→ Pojawi się „PROGRAM CLEAR”.
→ **PROG** zniknie z wyświetlacza.

Uwaga:

– Program zostanie usunięty z pamięci również po odłączeniu zasilania sieciowego lub po otwarciu szuflady odtwarzacza.

Powtwarzanie

Wielokrotnie odtwarzanie aktualnego utworu, płyty, wszystkich płyt w szufladzie lub całego programu.



- 1 Nacisnąć kilkakrotnie **REPEAT** na pilocie dla wybrania trybu powtwarzania.
 - **Podczas normalnego odtwarzania**
→ „TRACK” – powtwarzanie aktualnego utworu.
„DISC” – powtwarzanie całej płyty.
„ALL DISC” – powtwarzanie wszystkich płyt w szufladzie.
→ **RPT**  pojawi się na wyświetlaczu.
 - **Podczas odtwarzania programu**
→ „TRACK” – powtwarzanie aktualnego utworu w programie.
„PROGRAM” – powtwarzanie całego programu.
→ **RPT**  oraz **PROG** pojawi się na wyświetlaczu.
 - Wybrany utwór/płyta/płyty/program będzie odtwarzany wielokrotnie dopóki nie naciśniemy **■**.
- 2 Aby powrócić do normalnego trybu odtwarzania, wystarczy nacisnąć **REPEAT**, aż pojawi się „OFF”.
→ **RPT**  zniknie z wyświetlacza.

Uwaga:





– Wybranie **SHUFFLE** podczas odtwarzania z powtwarzaniem spowoduje skasowanie wszystkich trybów powtwarzania.

Odtwarzanie w przypadkowej kolejności

Odtwarzanie w przypadkowej kolejności wszystkich utworów na płytach lub całego programu.

- 1 Nacisnąć **SHUFFLE** na pilocie.
→ „SHUFFLE” oraz symbol **SHUFF**  pojawi się na wyświetlaczu.
- Utwory na płytach będą odtwarzane w przypadkowej kolejności, dopóki nie naciśniemy **■**.
- 2 Aby powrócić do normalnego trybu odtwarzania, należy ponownie wcisnąć **SHUFFLE**.
→ **SHUFF**  zniknie z wyświetlacza.

Po wybraniu REPEAT podczas odtwarzania w przypadkowej kolejności

- **Podczas normalnego odtwarzania w przypadkowej kolejności**
→ Możemy wybrać pomiędzy „TRACK” oraz „ALL DISC”.
→ **RPT**  oraz **SHUFF**  pojawi się na wyświetlaczu.
- **Podczas odtwarzania programu w przypadkowej kolejności**
→ Możemy wybrać pomiędzy „TRACK” oraz „PROGRAM”.
→ **RPT** , **SHUFF**  oraz **PROG** pojawi się na wyświetlaczu.

Wskazówki odnośnie nagrywania podano w rozdziale „Magnetofon/Nagrywanie”.

Zakończenie programowania ręcznego

- Nacisnąć **■** na zestawie.

Uwagi:

- Przy próbie zaprogramowania ponad 40 stacji na wyświetlaczu pojawi się „PROGRAM FULL“.
- Podczas programowania stacji, jeżeli w ciągu 20 sekund żaden z klawiszy nie zostanie naciśnięty, zestaw samoczynnie opuści tryb programowania.

Wybór stacji z pamięci

- Po zaprogramowaniu stacji radiowych, możemy wybrać numer stacji klawiszami **◀** lub **▶**.
→ Na wyświetlaczu pojawia się numer stacji i jej częstotliwość, oraz symbol pasma radiowego.

Usunięcie stacji z pamięci

- 1 Nacisnąć **◀** lub **▶** dla wybrania stacji przeznaczonej do usunięcia z pamięci.
 - 2 Nacisnąć i przytrzymać **■** na zestawie, aż pojawi się „PRESET DELETE“ na wyświetlaczu.
→ Częstotliwość radiowa usuniętej stacji pozostanie na wyświetlaczu.
→ Zaprogramowane stacje radiowe o numerach wyższych od usuniętej stacji zostaną przeniesione o numer niżej.
- Powtórzyć **punkty 1-2** dla usunięcia innych stacji radiowych z pamięci.

Wskazówki odnośnie nagrywania podano w rozdziale „Magnetofon/Nagrywanie“.

RDS

RDS (Radio Data System) to system kodowania umożliwiający przesyłanie dodatkowych informacji obok normalnego sygnału radiowego na falach ultrakrótkich FM. Informacje dodatkowe mogą zawierać:

Nazwa stacji: Wyświetlana jest nazwa słuchanej stacji.

Rodzaj programu: Następujące rodzaje programów mogą być odbierane przez odbiornik: News, Affairs, Info, Sport, Educate, Drama, Culture, Science, Varied, Pop M, Rock M, M.O.R. (muzyka śródka), Light M, Classics, Other M, No type.

Radio tekst (RT): na wyświetlaczu pojawiają się informacje słowne.

Odbiór stacji radiowej RDS

- Dostroić odbiornik do stacji radiowej w paśmie FM.
→ Jeżeli stacja nadaje sygnał RDS, pojawi się logo RDS () oraz nazwa stacji radiowej.

Wyświetlenie informacji RDS

- Naciskając wielokrotnie klawisz **RDS** możemy zmienić wskazania na wyświetlaczu (jeżeli są dostępne): STATION NAME → PROGRAMME TYPE → RADIO TEXT → TUNED FREQUENCY → STATION NAME ...

Uwagi:

- Jeżeli stacja nie nadaje sygnału RDS lub nie jest to stacja RDS, pojawi się „NO RDS“.
- Jeżeli tekst RDS jest niedostępny w danej stacji RDS, pojawi się „NO RDS TEXT“.

Czas RDS

Niektóre stacje RDS nadają co minutę dokładny sygnał czasu.

Ustawienie czasu za pomocą RDS

1 Nacisnąć dwa razy **CLOCK•TIMER**.

→ Pojawi się „00:00” lub aktualny czas.

2 Nacisnąć **RDS**.

→ Pojawi się „SEARCH RDS TIME”.

→ Podczas odbioru sygnału czasu RDS pojawi się „RDS TIME”. Aktualny czas zostanie wyświetlony przez 2 sekundy oraz automatycznie zapamiętany.

→ Jeżeli w ciągu 90 sekund stacja RDS nie nada sygnału czasu RDS, pojawi się informacja „NO RDS TIME”.

Uwaga:

– Niektóre stacje RDS nadają sygnał czasu co minutę. Dokładność nadawanego czasu zależy wyłącznie od stacji radiowej RDS.

NEWS/TA (informacje ruchu drogowego) *(dostępne tylko w stacjach RDS)*

Po wykryciu sygnału News PTY (wiadomości radiowe) lub TA (informacje ruchu drogowego), zestaw automatycznie przejdzie do trybu TUNER.

WAŻNE!

Funkcję NEWS/TA można włączyć podczas czuwania, demonstracji lub słuchając dowolnego źródła dźwięku, za wyjątkiem Tuner oraz czuwania Eco Power.

Włączenie funkcji NEWS/TA

1 Nacisnąć **NEWS/TA** dla wybrania News lub TA.

→ Po wybraniu NEWS pojawi się „NEWS” oraz symbol **NEWS**.

→ Po wybraniu TA pojawi się „TA” oraz symbol **TA**.

→ Odbiornik rozpocznie nastuchiwanie pierwszych 5 zaprogramowanych stacji, czekając na sygnał Wiadomości radiowej/ Informacje ruchu drogowego stacji RDS.

- Jeżeli w pierwszych 5 miejscach pamięci nie ma zaprogramowanych stacji RDS, funkcja NEWS/TA wyłączy się.

→ Pojawi się „NO RDS NEWS” lub „NO RDS TA”, a symbol **NEWS** lub **TA** zniknie z wyświetlacza.

- 2 Po wykryciu sygnału NEWS lub TA, zestaw przejdzie samoczynnie do odbioru radia.

→ Zacznie migać **NEWS** lub **TA**.

Uwagi:

– Przed włączeniem funkcji NEWS/TA musimy wyjść z trybu Tuner.

– Podczas oczekiwania na sygnał NEWS/TA, odbiór innego źródła dźwięku odbywa się bez zakłóceń.

– Przed włączeniem funkcji NEWS/TA należy upewnić się, że w pierwszych 5 miejscach pamięci zaprogramowano stacje RDS.

– Funkcja NEWS/TA działa tylko jeden raz po każdym włączeniu.

– Funkcja NEWS/TA nie włączy się, jeżeli trwa nagrywanie.

Wyłączenie funkcji NEWS/TA

- Nacisnąć ponownie **NEWS/TA** lub nacisnąć **TUNER** dla włączenia radia.
- Nacisnąć klawisz innego źródła dźwięku podczas odbioru wiadomości radiowych lub informacji ruchu drogowego.

Magnetofon/Nagrywanie

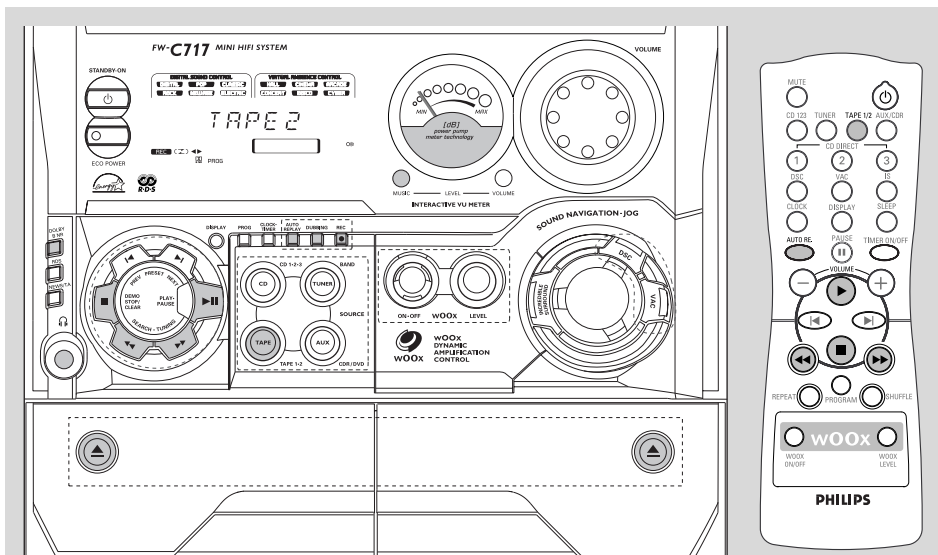

WAŻNE!

- **Przed włożeniem kasy do kieszeni magnetofonu należy sprawdzić i naciągnąć trzonkiem ołówka luźną taśmę w kasie. Luźna taśma może zaplątać się lub uszkodzić mechanizm magnetofonu.**
- **Taśma w kasie C-120 jest bardzo cienka i łatwo ulega uszkodzeniu lub deformacji. Ten rodzaj kasy nie jest zalecany do stosowania w niniejszym magnetofonie.**
- **Kasy należy przechowywać w temperaturze pokojowej, z dala od silnych pól magnetycznych (np. transformatora, telewizora lub głośnika).**

Odtwarzanie kaset

- 1 Naciśnąć  dla otwarcia kieszeni magnetofonu.
- 2 Włożyć nagrany kasetę magnetofonową i zamknąć kieszeń.
 - Kasetę wkładamy stroną z taśmą ku dołowi, szpulka z nawiniętą taśmą po lewej stronie.
- 3 Naciśnąć **TAPE** (TAPE 1•2) dla wybrania 1 lub 2 kieszeni magnetofonu.
 - Pojawi się numer wybranej kieszeni.

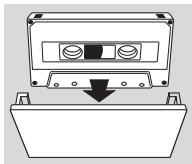





- 4 Rozpocząć odtwarzanie klawiszem **PLAY** .





Zakończenie odtwarzania

- Naciśnąć .

Zmiana strony odtwarzania kasy – tylko w 2 magnetofonie

- Naciśnąć  lub .
-  (strona tylna) lub  (strona przednia) pojawi się na wyświetlaczu, w zależności od wybranej strony kasy.

Zmiana trybu odtwarzania kasy – tylko w 2 magnetofonie

- Naciśnąć kilkakrotnie **AUTO REVERSE** dla wybrania trybu odtwarzania.
 -  : odtwarzanie tylko jednej strony kasy.
 -  : jednokrotne odtworzenie obu stron kasy.
 -  : wielokrotne odtworzenie obu stron kasy, maksimum 10 razy, lub do naciśnięcia .

Przewijanie przy zatrzymanym magnetofonie

- 1 Nacisnąć ◀ lub ▶.
- 2 Nacisnąć ■ po dotarciu do szukanego fragmentu.

Zerowanie licznika magnetofonu

- Nacisnąć ■ przy zatrzymanym magnetofonie.
→ Pojawi się „TP 1 000” oraz „TP 2 000”.

Uwagi:

– Licznik wyzeruje się automatycznie po dotarciu do końca kasety.

System redukcji szumów Dolby B

- Nacisnąć kilkakrotnie **DOLBY B NR** dla włączenia lub wyłączenia systemu redukcji szumów DOLBY B.
→ Po włączeniu systemu,  pojawi się na wyświetlaczu.

Uwaga:

– Kaseca magnetofonowa nagrana w systemie redukcji szumów Dolby B NR powinna być odtwarzana również w trybie Dolby B NR. W innym przypadku dźwięki wysokie mogą ulec zniekształceniom.

Ogólne informacje o nagrywaniu

- Do nagrywania należy używać kaset typu IEC I (normal).
- Poziom nagrywania dobierany jest automatycznie, niezależnie od ustawienia się głosu, VAC, DSC itd.
Dla nagrywania z Tunera lub odtwarzacza CD można włączyć system Dolby B NR.
- Taśma w kasecie jest chroniona na końcach przez taśmę rozbiegową. Na początku i na końcu kasety przez 6–7 sekund nagrywanie nie jest możliwe.
- Dla zapobieżenia przypadkowemu nagraniu na kasecie należy wyłączyć fiszkę w lewym górnym rogu zabezpieczanej strony kasety.
- Jeżeli pojawi się napis „CHECK TAPE”, fiszka zabezpieczająca została już wyłączona. Należy zakleić otwór po fiszce taśmą samoprzylepną.

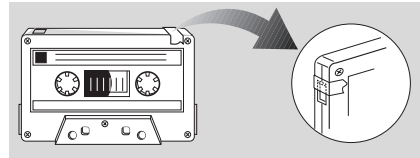
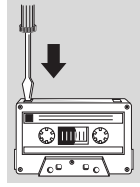

WAŻNE!

- Nagrywanie jest dopuszczalne, o ile prawa autorskie lub inne prawa osób trzecich nie zostaną naruszone.
- Nagrywanie jest możliwe jedynie w 2 kieszeni magnetofonu.

Przygotowanie do nagrywania

- 1 Nacisnąć **TAPE** (TAPE 1•2) dla wybrania TAPE 2.
- 2 Włożyć kasetę przeznaczoną do nagrania do 2 kieszeni magnetofonu.
- 3 Nacisnąć ◀ lub ▶ dla wybrania kierunku nagrywania.
→ ◀ pojawi się po wybraniu tylnej strony kasety.
→ ▶ pojawi się po wybraniu przedniej strony kasety.

Magnetofon/Nagrywanie

- Nacisnąć kilkakrotnie **AUTO REVERSE** dla wybrania trybu nagrywania.
→  nagrywanie tylko na jednej stronie kasyety.
→  nagrywanie na obu stronach kasyety.
- Dla dokonania nagrania w systemie Dolby B NR, należy nacisnąć **DOLBY B NR**.
- Wybrać źródło dźwięku do nagrania.
CD – włożyć płytę (płyty).
TUNER – dobrać odbiornik do stacji radiowej.
TAPE – włożyć nagrany kasetę do 1 kieszeni magnetofonu, szpulka z nawiniętą taśmą po lewej stronie.
AUX – podłączyć urządzenie zewnętrzne.

Podczas nagrywania

-  zacznie migać.
- Nie można zmienić strony kasyety.
 - Podczas nagrywania (za wyjątkiem kopiowania) nie jest możliwe słuchanie innego źródła dźwięku.
 - Podczas nagrywania timer nie działa.

Nagrywanie jednym klawiszem

- Nacisnąć **CD**, **TUNER** lub **AUX** dla wybrania źródła nagrywanego dźwięku.
- Rozpocząć słuchanie wybranego źródła dźwięku.
- Nacisnąć **REC** dla rozpoczęcia nagrywania.



Zakończenie nagrywania

- Nacisnąć  na zestawie.



Uwaga:

– W trybie **TAPE** nagrywanie jednym klawiszem nie jest możliwe, pojawi się „SELECT SOURCE“.

Nagrywanie CD Synchronizacja

- Nacisnąć **CD 1•2•3** dla wybrania płyty.
- Nacisnąć  lub  dla wybrania utworu na płycie.
- Możemy zaprogramować kolejność utworów na płycie („Odtwarzacz CD – Programowanie kolejności utworów“).
- Nacisnąć **REC** dla rozpoczęcia nagrywania.
→ Odtwarzanie utworu rozpocznie się samoczynnie.

Wybór innego utworu podczas nagrywania

- Nacisnąć **PAUSE II** dla wstrzymania nagrywania.
- Nacisnąć  lub  dla wybrania innego utworu.
- Kontynuujemy nagrywanie naciskając **PLAY** .

Zakończenie nagrywania

- Nacisnąć .
→ Magnetofon i odtwarzacz zatrzymają się jednocześnie.

Kopiowanie kaset

- Włożyć nagrany kasetę do 1 kieszeni magnetofonu.
- Możemy ustawić punkt początkowy nagrywania.
- Nacisnąć **DUBBING**.
→ Odtwarzanie i nagrywanie rozpocznie się równocześnie.
→ Pojawi się „ 000“.
- Możliwe jest kopiowanie tylko jednej strony kasyety. Dla skopiowania drugiej strony kasyety, po dotarciu do końca strony A należy zmienić kierunek na stronę B i powtórzyć powyższe czynności.

Zakończenie kopiowania

- Nacisnąć .

Uwagi:

- Podczas kopiowania dostępny jest tylko tryb .
- Kopiowanie kaset jest możliwe jedynie z 1 do 2 kieszeni magnetofonu.
- Dla zapewnienia odpowiedniej jakości kopiowania należy korzystać z kaset tej samej długości.
- Podczas kopiowania można słuchać innych źródeł dźwięku.
- Podczas kopiowania Dolby B NR nie ma wpływu na poziom nagrywania. Kaseeta nagrana w trybie Dolby B NR zostanie skopiowana w trybie Dolby B NR.

Nagrywanie cyfrowe przez wyjście cyfrowe Digital Out

Przy nagrywaniu cyfrowym CD, należy korzystać z instrukcji obsługi nagrywarki CD lub innego cyfrowego sprzętu audio.

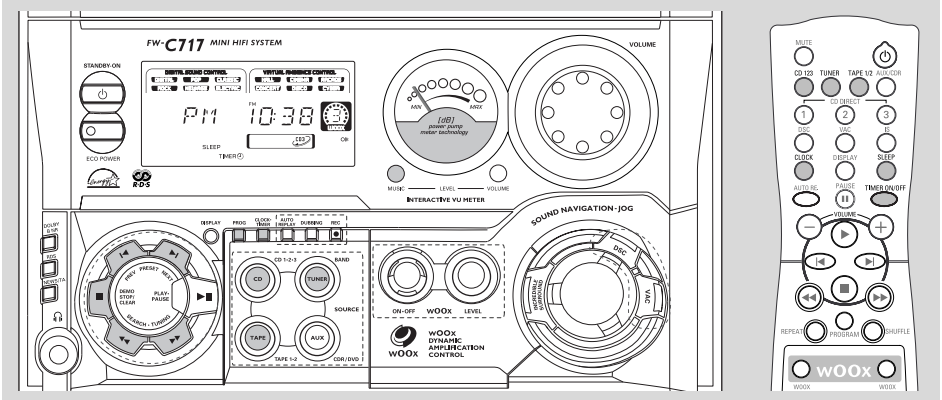

WAŻNE!

Podczas czuwania Eco Power nie można regulować zegara ani timera.

Wyświetlenie czasu

Podczas czuwania wyświetlacz wskazuje aktualny czas (o ile został ustawiony).

Wyświetlenie czasu w innych trybach (np. CD lub TUNER)

- Nacisnąć **CLOCK•TIMER** (lub **CLOCK** na pilocie).
 - Na kilka sekund pojawią się wskazania czasu.
 - Jeżeli zegar nie został ustawiony, pojawi się „- - - -”.

Regulacja zegara

Wskazania zegara wyświetlane są w trybie 12- lub 24-godzinnym (np. „PM 12:00” lub „00:00”)

- 1 Nacisnąć **dwa razy CLOCK•TIMER**.
- 2 Nacisnąć kilkakrotnie **PROG** dla wybrania zegara.
 - W wersji 12-godzinnej zacznie migać „PM 12:00”.
 - W wersji 24-godzinnej zacznie migać „00:00”.
- 3 Ustawić godzinę za pomocą ◀◀ oraz ▶▶ na zestawie.
- 4 Ustawić minutę za pomocą ◀ oraz ▶ na zestawie.
- 5 Nacisnąć ponownie **CLOCK•TIMER** dla zapamiętania czasu.
 - Zegar rozpocznie odliczanie czasu.

Wyjście bez zapamiętywania regulacji

- Nacisnąć ■ na zestawie.

Uwagi:

- Po odłączeniu kabla zasilania lub w przypadku przerwy w zasilaniu ustawienie zegara ulegnie skasowaniu.
- Podczas regulacji zegara, jeżeli żaden z klawiszy nie zostanie naciśnięty przez 90 sekund, zestaw samoczynnie opuści tryb regulacji zegara.
- Automatyczna regulacja zegara przez RDS została opisana w rozdziale: „Radio – Czas RDS”.

Ustawienie timera

Zestaw może włączyć się samoczynnie w trybie CD, TUNER lub TAPE 2 w uprzednio zaprogramowanym czasie. Funkcję można wykorzystać jako alarm-budzik.

Zegar/Timer

WAŻNE!

- **Przed ustawieniem timera należy sprawdzić, czy zegar jest dobrze ustawiony.**
- **Timer po ustawieniu pozostanie zawsze włączony.**
- **Timer nie włączy się podczas nagrywania.**
- **Poziom siły głosu po samoczynnym włączeniu zestawu będzie stopniowo narastał, aż do osiągnięcia poziomu w chwili wyłączenia.**

1 Nacisnąć i przytrzymać **CLOCK•TIMER** przez ponad **dwie sekundy** dla wejścia w tryb timera.

→ Na wyświetlaczu zaczną migać „FM 12:00” lub „00:00” albo ostatni ustawiony czas włączenia timera.

→ Zacznie migać symbol **TIMER** .

→ Ostatnie wybrane źródło dźwięku dla timera będzie podświetlone, pozostałe źródła dźwięku będą migać.

2 Nacisnąć **CD**, **TUNER** lub **TAPE** dla wybrania źródła dźwięku.

- Przed ustawieniem timera należy upewnić się, że źródło dźwięku zostało odpowiednio przygotowane.

CD – włożyć płytę (płyty). Dla rozpoczęcia od konkretnego utworu należy utworzyć program (patrz rozdział: „Odtwarzacz CD – Programowanie kolejności utworów”).

TUNER – dostroić odbiornik do stacji radiowej.

TAPE – włożyć nagrany taśmę do 2 kieszeni magnetofonu.

3 Ustawić godzinę włączenia zestawu za pomocą **◀** lub **▶** na zestawie.

4 Ustawić minutę włączenia zestawu za pomocą **◀** lub **▶** na zestawie.

5 Nacisnąć **CLOCK•TIMER** dla potwierdzenia ustawień.

→ Pojawi się „TIMER ON”, następnie czas włączenia „XX:XX” oraz wybrane źródło dźwięku.

→ **TIMER**  pozostanie na wyświetlaczu.

- W ustawionym czasie włączy się wybrane źródło dźwięku.

Wyjście bez zapamiętania ustawień

- Nacisnąć **■** na zestawie.

Uwagi:

– Jeżeli wybrane źródło dźwięku (CD) będzie niedostępne w chwili aktywacji timera, włączy się

TUNER.

– Podczas regulacji timera, jeżeli żaden z klawiszy nie zostanie naciśnięty przez 90 sekund, zestaw samoczynnie opuści tryb regulacji timera.

Wyłączenie timera

- Nacisnąć **TIMER ON/OFF** na pilocie.
→ Pojawi się „CANCEL” a **TIMER**  zniknie z wyświetlacza.

Ponowne włączenie timera

- Nacisnąć **TIMER ON/OFF** na pilocie.
→ Na kilka sekund pojawią się ostatnie ustawienia timera, zapali się **TIMER**.

Ustawienie drzemki

Funkcja drzemki umożliwia samoczynne wyłączenie zasilania po upływie określonego czasu.

1 Nacisnąć kilkakrotnie **SLEEP** na pilocie dla wybrania czasu wyłączenia zestawu.

→ Możemy wybrać spośród poniższych (czas w minutach):

15 → 30 → 45 → 60 → OFF → 15 ...

→ Pojawi się „SLEEP XX” lub „OFF”. „XX” oznacza czas w minutach.

2 Po wybraniu czasu wyłączenia nie trzeba dalej naciskać **SLEEP**.

→ Pojawi się **SLEEP**, o ile nie wybraliśmy „OFF”.

→ Funkcja drzemki została włączona. Przed wyłączeniem zasilania na wyświetlaczu nastąpi odliczenie ostatnich 10 sekund.

„SLEEP 10” → „SLEEP 9”... →

„SLEEP 1” → „SLEEP”

Podczas działania funkcji SLEEP

Sprawdzenie czasu pozostałego do wyłączenia

- Nacisnąć **jeden raz SLEEP**.

Zmiana czasu wyłączenia

- Nacisnąć **dwa razy SLEEP**.
→ Pojawi się czas pozostały do wyłączenia zasilania, następnie opcje funkcji drzemki.

Wyłączenie funkcji drzemki

- Nacisnąć kilkakrotnie **SLEEP**, aż pojawi się „OFF” lub nacisnąć **STANDBY ON**.

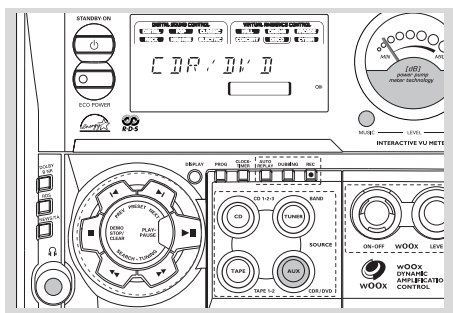

Śłuchanie zewnętrznego źródła dźwięku

- 1 Urządzenie zewnętrzne (TV, VCR, odtwarzacz Laser Disc, DVD lub nagrywarka CDR) należy podłączyć do gniazdek AUX/CDR IN zestawu.
- 2 Naciśnąć **AUX** (CDR/DVD) do wybrania trybu CDR/DVD lub trybu AUX.
→ Pojawi się „CDR/DVD” lub „AUX”.

- Po wybraniu trybu CDR/DVD, sygnał z urządzenia audio, podłączonego do gniazdek LINE OUT urządzenia zostanie wyciszony. Nie można nagrywać ani słuchać urządzenia podłączonego do gniazdek LINE OUT.
- Jeżeli dźwięk z zewnętrznego źródła dźwięku ulega zniekształceniom, należy podczas słuchania wybrać tryb CDR/DVD.

Uwagi:

- Nie zalecamy jednoczesnego słuchania i nagrywania z tego samego źródła dźwięku.
- Możemy korzystać ze wszystkich opcji regulacji dźwięku (np. DSC lub VAC).
- Urządzenia zewnętrzne należy obsługiwać zgodnie z ich instrukcją obsługi.

Wskazówki odnośnie nagrywania podano w rozdziale „Magnetofon/Nagrywanie”.

Konserwacja

Czyszczenie obudowy

- Obudowę zestawu należy czyścić miękką ściereczką zwilżoną roztworem łagodnego detergentu. Nie wolno używać środków czyszczących zawierających alkohol, spirytus, amoniak lub materiały ścieme.

Czyszczenie płyt

- Płytę w wypadku zabrudzenia należy czyścić miękką ściereczką, ruchem od środka ku brzegom. Nie wolno czyścić powierzchni płyt ruchem okrężnym.
- Nie wolno używać rozpuszczalników, takich jak benzyna, rozcieńczalnik, ani środków czyszczących lub aerozolu antystatycznego przeznaczonego dla płyt analogowych.

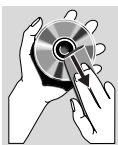

Czyszczenie soczewek odtwarzacza CD

- Po długotrwałym użytkowaniu odtwarzacza CD na soczewkach lasera może zebrać się kurz lub brud. Dla osiągnięcia dobrej jakości odtwarzania należy przeczścić soczewki odtwarzacza płynem czyszczącym Philips CD Lens Cleaner; lub innym płynem czyszczącym dostępnym w sklepach. Należy przestrzegać instrukcji załączonych do płynów czyszczących.

Czyszczenie głowic magnetofonu i ścieżek przesuwu taśmy

- Dla osiągnięcia najlepszej jakości nagrywania i odtwarzania, po każdych 50 godzinach użytkowania należy przeczścić głowice (A), trzonki (B), oraz gumowe rolki dociskowe (C).
- Czyścić należy wacikiem lekko zwilżonym w specjalnym płynie czyszczącym lub alkoholu.
- Czyszczenia głowic można dokonać również przez jednorazowe odtworzenie taśmy czyszczącej.

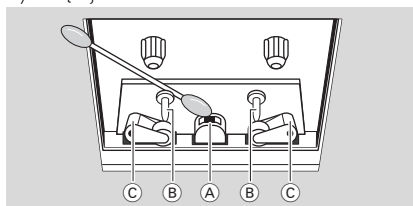

Demagnetyzacja głowic magnetofonowych

- Do demagnetyzacji należy używać specjalnych kaset dostępnych w sklepach.

Parametry techniczne

WZMACNIACZ

Moc wyjściowa	2 x 120 W MPO
	2 x 60 W RMS ⁽¹⁾
Stosunek sygnału do szumów	≥ 75 dBA (IEC)
Zakres częstotliwości	40 – 20 000 Hz, ĩ 3 dB
Czułość wejściowa	
AUX In / CDR/DVD In	500 mV / 1 V
Wyjścia	
Głośniki przednie	≥ 6 Ω
Sluchawki	32 Ω – 1 000 Ω
Line Out	500 mV ±2dB, > 22 000 Ω
Digital Out	IEC 958, 44,1 kHz

(1) (6 Ω, 1 kHz, 10% THD)

ODTWARZACZ CD

Ilość programowalnych utworów	40
Zakres częstotliwości	20 – 20 000 Hz
Stosunek sygnału do szumów	≥ 76 dBA
Separacja kanałów	≥ 79 dB (1 kHz)
Zniekształcenia harmoniczne w sumie	< 0,02% (1 kHz)

TUNER

Zakres częstotliwości FM (siatka 50 kHz)	87,5 – 108 MHz
Zakres częstotliwości MW (siatka 9 kHz)	531 – 1 602 kHz
Ilość stacji w pamięci	40
Antena	
FM	75 Ω kabel
AM	Pętla antenowa

MAGNETOFON

Zakres częstotliwości	
Taśma Normal (type I)	60 – 15 000 Hz (5 dB)
Stosunek sygnału do szumów (bez Dolby B NR)	
Taśma Normal (type I)	≥ 47 dBA
Stosunek sygnału do szumów (z Dolby B NR)	
Taśma Normal (type I)	≥ 58 dBA
Kołysanie i drżenie dźwięku	≤ 0,4% DIN

GŁOŚNIKI

Lewa i prawa kolumna przednia

System	3-drożny, system Bass reflex z przednim promiennikiem basów wOOx
Impedancja	6 Ω
wOOx	1 x 6,5" przedni promiennik basów wOOx
Niskotonowy	1 x 5,25" szerokopasmowy
Wysokotonowy	1 x 2"
Wysokotonowy Polydome	2 x 1"
Wymiary (szer. x wys. x dług.)	
	240 x 350 x 315 (mm)
Waga	3,85 kg każdy

INFORMACJE OGÓLNE

Materiał/wykończenie	Polystyren/Metal
Zasilanie	220 – 230 V / 50 Hz
Zużycie energii	
Aktywne	100 W
Czuwanie	15 W
Czuwanie Eco Power	< 1 W
Wymiary (szer. x wys. x dług.)	
	265 x 310 x 390 (mm)
Waga (bez głośników)	7,5 kg

Prawa do zmiany parametrów technicznych i wyglądu zewnętrznego zastrzeżone.

OSTRZEŻENIE

W żadnym wypadku nie wolno naprawiać zestawu we własnym zakresie, oznacza to bowiem utratę gwarancji. Nie wolno otwierać obudowy, gdyż grozi to porażeniem elektrycznym.

W przypadku zaistnienia problemu, przed oddaniem zestawu do naprawy należy sprawdzić poniższą listę. Jeżeli problemu nie udało się zlikwidować, należy skontaktować się z najbliższym sprzedawcą lub serwisem.

Problem	Rozwiązanie
OBŚŁUGA ODTWARZACZA CD	
„NO DISC” na wyświetlaczu.	<ul style="list-style-type: none">– Włożyć płytę.– Sprawdzić, czy płytę włożono stroną z nadrukiem ku górze.– Poczekać, aż wyparuje wilgoć na soczewkach odtwarzacza.– Wymienić lub wyczyścić płytę kompaktową, patrz: „Konserwacja”.
„DISC NOT FINALIZED” na wyświetlaczu.	<ul style="list-style-type: none">– Włożyć sfinalizowaną płytę CD-R(W) lub CD-R.
ODBIÓR RADIOWY	
Słaba jakość odbioru.	<ul style="list-style-type: none">– Przy słabym sygnale radiowym należy ustawić antenę lub dołączyć antenę zewnętrzną dla zapewnienia lepszego odbioru.– Zwiększyć odległość mini-wieży HiFi od telewizora lub magnetowidu.
MAGNETOFON/NAGRYWANIE	
Nie można dokonać nagrania ani odtworzyć kasety.	<ul style="list-style-type: none">– Oczyszczyć części magnetofonu, patrz „Konserwacja”.– Do nagrywania należy używać wyłącznie kaset NORMAL (IEC I).– Zakleić otwór blokujący taśmą klejącą.
Kieszon magnetofonu nie otwiera się.	<ul style="list-style-type: none">– Wyjąć kabel zasilania z gniazdka, po chwili włożyć z powrotem i włączyć zasilanie.

Usuwanie usterek

INFORMACJE OGÓLNE

Zestaw nie reaguje na operowanie przyciskami.	– Wyjąć wtyczkę kabla zasilania z gniazdka, po chwili włożyć z powrotem i włączyć ponownie zasilanie.
Brak dźwięku lub słaba jakość dźwięku.	– Wyregulować siłę głosu. – Odłączyć słuchawki. – Sprawdzić połączenia kolumn głośnikowych. – Sprawdzić, czy przewody kolumn są odpowiednio włożone do gniazdek.
Odwrócony dźwięk prawego i lewego kanału.	– Sprawdzić podłączenie i rozmieszczenie kolumn głośnikowych.
Pilot zdalnego sterowania działa z usterekami.	– Najpierw wybrać źródło dźwięku (np. CD lub TUNER), następnie nacisnąć klawisz (▶, ◀, ▶). – Zmniejszyć odległość pilota od zestawu. – Włożyć baterie zgodnie z polaryzacją (bieguny + / -). – Wymienić baterie. – Skierować pilota w kierunku czujnika podczerwieni zestawu.
Timer nie działa.	– Ustawić zegar. – Nacisnąć TIMER ON/OFF dla włączenia timera. – Jeżeli trwa nagrywanie, najpierw należy zakończyć nagrywanie.
Brak podświetlenia niektórych klawiszy.	– cisnąć DISPLAY dla wybrania NORMAL lub MODE 1.
Wskazania zegara/timera uległy skasowaniu.	– Nastąpiła przerwa w zasilaniu lub odłączono kabel zasilania. Ponownie ustawić zegar/timer.
Wskazania na wyświetlaczu zmieniają się samoczynnie, migają klawisze.	– Nacisnąć i przytrzymać DEMO STOP ■ na zestawie dla wyłączenia demonstracji.

Producent zastrzega możliwość wprowadzania zmian technicznych.