

**PHILIPS**

HR2505



Specifications are subject to change without notice  
Les caractéristiques sont susceptibles d'être modifiées sans préavis

© 2017 Koninklijke Philips N.V.

All rights reserved.  
Tous droits réservés.

3000 001 23541 C

User manual

5





Manual del usuario

14

Guide d'utilisation

24



			
	✗	✗	✓
	✓	✓	✓

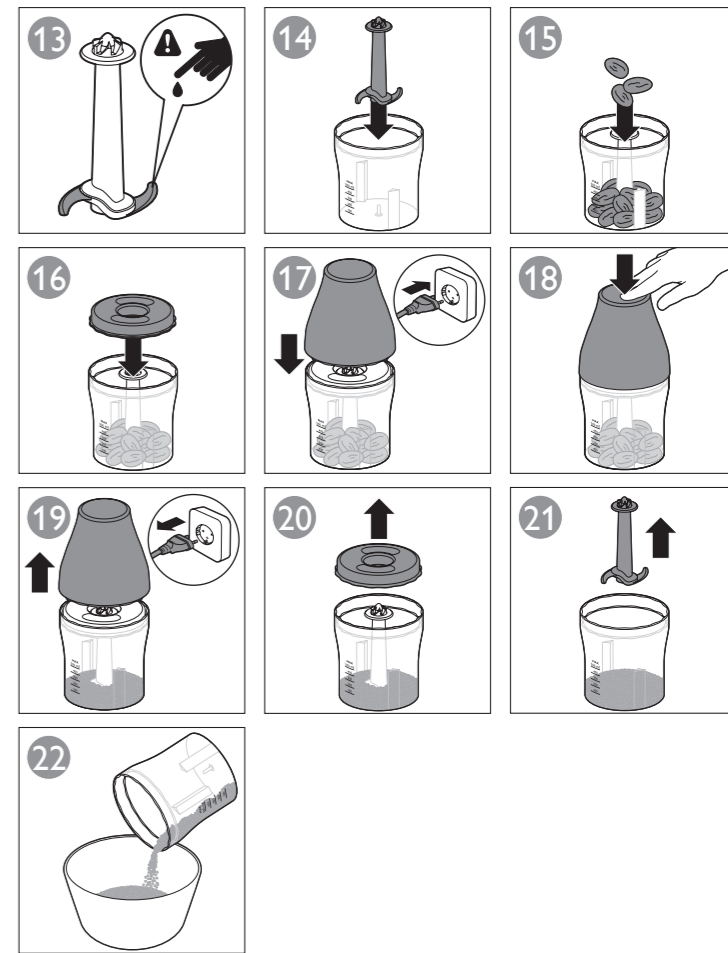
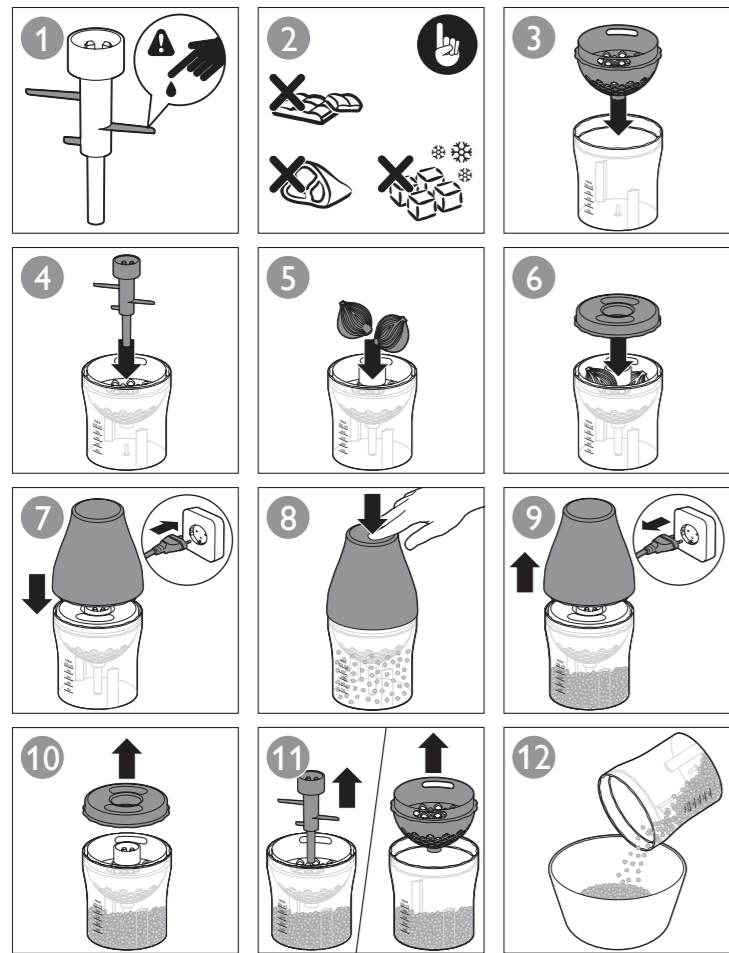

## Table of Contents

IMPORTANT SAFEGUARDS	6
Introduction	8
General description	8
Before first use	9
Preparing for use	9
Using the appliance	9
Cleaning	12
Storage	12
Disposal	12
Warranty	12
Frequently asked questions	13

## IMPORTANT SAFEGUARDS

When using electrical appliances, basic safety precautions should always be followed including the following:

1. Read all instructions before using the appliance and save them for future reference.
2. To protect against risk of electrical shock, do not put or immerse the motor unit, power cord, or electrical plug in water or any other liquid. Do not rinse it under the tap and do not clean it in the dishwasher. Only certain parts of this appliance have been designed to be immersed in water or other liquids. If the motor unit falls into liquid, immediately unplug it. Carefully remove the motor unit, then clean and dry it thoroughly before continuing.
3. Check if the voltage indicated on the base of the appliance corresponds to the local electrical voltage before you connect the appliance.
4. Do not operate any appliance with a damaged cord or plug or after the appliance malfunctions or is dropped or damaged in any manner. For assistance in the U.S. or Canada only call 1-866-309-8817.
5. The use of attachments not recommended or sold by the appliance manufacturer may cause fire, electric shock or injury.
6. This appliance is intended for household use only. Do not use this appliance for anything other than its intended use as described in this manual.
7. Close supervision is necessary when the appliance is used by, on, or near children or invalids.
8. This appliance should not be used by children and care should be taken when used near children.
9. Children should be supervised by a responsible person to ensure they do not play with the appliance.
10. Keep the appliance and its cord out of reach of children.
11. **The blades are very sharp. Do not touch the blades, especially when the appliance is plugged in. Handle carefully when removing, inserting or cleaning. Exercise care when removing or inserting the blades.**
12. Make certain the MultiChopper lid is securely locked in place before operating the appliance. Do not attempt to remove the lid or empty the chopper bowl until the blade has stopped rotating.
13. Release the motor unit, unplug and ensure all moving parts have stopped before disassembling appliance to remove food.
14. If the blades get stuck, unplug the appliance before you remove the ingredients that block the blades. **BLADES ARE SHARP.**
15. Do not let the power cord hang over the edge of a table or counter.
16. Do not let cord contact hot surface, including the stove.
17. Do not place the appliance or power cord near a hot surface, gas or electric burner, or in a heated oven.
18. Always unwind the power cord completely before you switch on the appliance.
19. Keep hands, fingers, hair, scarves, clothing as well as spatulas and other utensils away from the appliance while using to reduce the risk of injury to persons, and/or damage to the appliance.

20. Always ensure the appliance is turned off after each use. Always unplug the appliance from the electrical outlet when not in use, before putting on or taking off parts, before touching parts that move and before cleaning or attempting to move the appliance.
21. Never leave the appliance unattended while in use.
22. Always place the appliance on a stable, level and horizontal surface.
23. Do not use the appliance outdoors or in moving vehicles or boats. Misuse may cause injury.
24. Avoid contact with moving parts.
25. Make sure all parts are assembled properly before you switch on the appliance. Do not disassemble while the appliance is operating.
26. Do not exceed the suggested quantities and running time specified in the user manual or run the motor continuously.
27. Do not process more than one batch without interruption (maximum 3 minutes). Let the appliance cool down completely before continuing to process.
28. Keep hands, fingers, and utensils away from the cutting blade while chopping food to reduce the risk of severe injury to persons or damage to the food chopper. A scraper may be used but only when the food chopper is not running.
29. Blade is sharp. Handle carefully.
30. To reduce the risk of injury, never place cutting blade on base without first putting bowl properly in place.
31. Be certain cover is securely locked in place before operating appliance.
32. Do not attempt to defeat the cover interlock mechanism.

## SAVE THESE INSTRUCTIONS

### IMPORTANT

---

- Vibration may occur while operating the appliance. This is normal. Make sure the appliance is always operated on a stable, flat surface.
- If a significant amount of juice or fluid spills onto, around or under the appliance while operating, turn the appliance off, and unplug from outlet. Then clean and dry the appliance before continuing to use.
- This appliance has a polarized plug (one blade is wider than the other). To reduce the risk of electric shock, this plug is intended to fit into a polarized outlet only one way. If the plug does not fit fully in the outlet, reverse the plug. If it still does not fit, contact a qualified electrician. Do not attempt to modify the plug in any way.

## Introduction

Congratulations on your purchase and welcome to Philips! To fully benefit from the support that Philips offers, register your product at [www.philips.com/welcome](http://www.philips.com/welcome).

## General description

- ① Plug
- ② Motor unit
- ③ MultiChopper lid
- ④ ChopDrop™ blade unit
- ⑤ MultiChopper basket
- ⑥ Chopper bowl
- ⑦ Regular chopper blade unit

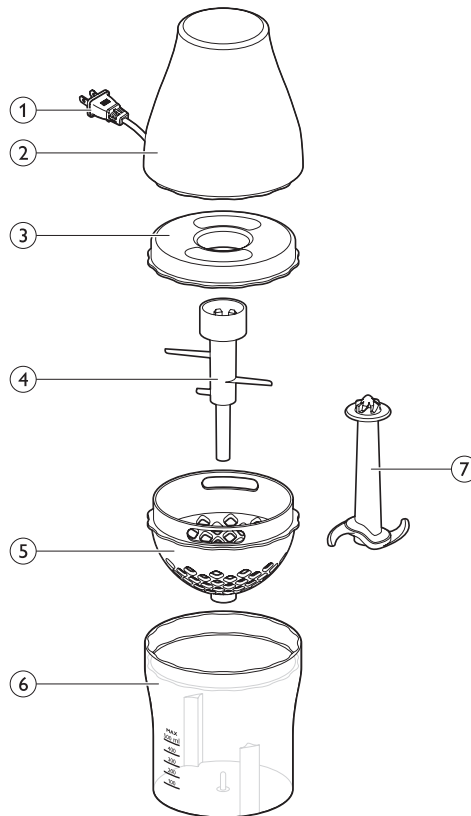

## Before first use

- 1 Thoroughly clean all parts that will come into food contact before you use the appliance for the first time (see chapter 'Cleaning').



### Note

- Make sure all parts are completely dry before you start using the appliance.

## Preparing for use

- 1 Let hot ingredients cool down before you process them or put them in the chopper bowl (maximum temperature 175°F / 80°C).
- 2 Cut large ingredients into pieces of approx. 2 x 2 x 2 cm (3/4 x 3/4 x 3/4 in) before you process them.
- 3 Assemble the appliance properly before you put the plug in the wall outlet.



### Note

- Always unwind the power cord completely before you switch on the appliance.
- Remove all packing material or labels before using.

## Using the appliance

Use this appliance for its intended household use as described in this manual.



### Caution

- Avoid contact with moving parts. Keep hands and fingers away from blades and out of container during operation or while appliance is plugged in to prevent the possibility of severe injury to persons and/or damage to the appliance.

## MultiChopper



The MultiChopper is intended to chop onions, garlic, cheese, raw and cooked vegetables, cooked eggs and fruits etc. into small and evenly sized pieces.

## 10 ENGLISH

### Caution

- Be very careful when you handle the blade unit, the cutting edges are very sharp. Always hold the part by the center plastic rod. Never touch the blades themselves. (fig. 1)
- Always unplug the appliance first. Be particularly careful when you insert or remove the blade unit from the chopper bowl and during cleaning. Never touch the blade itself when cleaning or clearing food caught in blades.
- Do not process ingredients such as ice cubes, frozen ingredients, dark chocolate or fruits with stones. (fig. 2)

### Note

- Always use the MultiChopper with the basket in place.

### Chopping quantities

Ingredients	Quantity
Onions	100g (2/3 C)
Boiled eggs	2
Cheese	100-150 g (3.5- 5.3 oz)
Mixed pickles	120 g (4.2 oz)
Fruits, cucumber, mushrooms, pepper	120 g (2/3 C)

- 1 Insert the basket into the bowl. (fig. 3)
- 2 Insert the ChopDrop™ blade unit into the bowl and place it onto the metal pin. (fig. 4)
- 3 Cut the ingredients into 2 x 2 x 2 cm (3/4 x 3/4 x 3/4 in) pieces, and then put the precut ingredients into the basket. (fig. 5)
- 4 Place the MultiChopper lid on the chopper bowl. Be certain the lid is securely locked in place before operating the appliance. (fig. 6)
- 5 Attach the motor unit on the chopper bowl and put the plug in the wall outlet (fig. 7)
- 6 Press down the motor and let the appliance operate until all ingredients are cut. (fig. 8)
- 7 After you have finished chopping, release the motor unit to turn the appliance off and unplug the appliance. (fig. 9)
- 8 Disassemble the MultiChopper lid, the blade unit and the basket. (fig. 10 & 11)
- 9 Pour the cut ingredients out. (fig. 12)

### Caution

- **Blades are sharp.** Handle carefully. Always unplug the appliance first. Never touch the blade itself when cleaning or clearing food caught in blades.



## Chopper



The chopper is intended for chopping ingredients such as nuts, raw meat, onions, hard cheese, boiled eggs, garlic, herbs, dry bread, etc.

### ! Caution

- Be very careful when you handle the blade unit, the cutting edges are very sharp. Always hold the part by the center plastic rod. Never touch the blades themselves. (fig. 13)
- Always unplug the appliance first. Be particularly careful when you insert or remove the blade unit from the chopper bowl and during cleaning. Never touch the blade itself when cleaning or clearing food caught in blades.
- Do not process ingredients such as ice cubes, frozen ingredients, dark chocolate or fruits with stones. (fig. 2)

- 1 Insert the regular blade unit into the bowl and place it onto the metal pin (fig. 14).
- 2 Cut the ingredients into 2 x 2 x 2 cm (3/4 x 3/4 x 3/4 in) pieces, and then put the precut ingredients into the chopper bowl. (fig. 15)
- 3 Place the MultiChopper lid on the chopper bowl. Be certain the lid is securely locked in place before operating the appliance (fig. 16)
- 4 Attach the motor unit on the chopper bowl and put the plug in the wall outlet. (fig. 17)
- 5 Press down the motor unit and let the appliance operate until all ingredients are cut. (fig. 18)
- 6 After you have finished chopping, release the motor unit to turn the appliance off and unplug the appliance. (fig. 19)
- 7 Disassemble the MultiChopper lid and the blade unit. (fig. 20 & 21)
- 8 Pour the cut ingredients out. (fig. 22)

### Chopping quantities and processing times

Ingredients	Chopping quantity	Time
Onions	100 g (2/3 C)	5 x 1 sec.
Eggs	3-4	5 x 1 sec.
Meat	200g (7 oz)	10 sec.
Herbs	30g (1 oz)	10 x 1 sec.
Nuts and almonds	200g (7 oz)	30 sec.
Dry bread cubes	80g (1/3 C)	30 sec.
Parmesan cheese	200g (7 oz)	20 sec.
Dark chocolate	100g (3.5 oz)	20 sec.
Baby food	250-300 g (8.8-10.6 oz)	10-20 sec.

## Cleaning



### Caution

- Do not immerse the motor unit in water or any other liquids, nor rinse them under the tap. Use a moist cloth to clean these parts.
- Never use scouring pads, abrasive cleaning agents or aggressive liquids such as alcohol, gasoline or acetone to clean the appliance.

- 1 Unplug the appliance.
- 2 See the 'Cleaning' chart for further instructions.

This appliance has no other user-serviceable parts. For assistance in the U.S. or Canada only, call [1-866-309-8817](tel:1-866-309-8817).

## Storage

- 1 Store the appliance in a cool, dry place away from direct sunlight or other heat source.

## Disposal

Your product is designed and manufactured with high quality materials and components, which can be recycled and reused. For recycling information, please contact your local waste management facilities or visit [www.recycle.philips.com](http://www.recycle.philips.com).

## Warranty

If you need information, support, or if you have a problem, please visit [www.philips.com/support](http://www.philips.com/support) or (in the US or Canada only) call 1-866-309-8817 for assistance.

### One year limited warranty

Philips warrants that this product shall be free from defects in material, workmanship and assembly, under normal use, in accordance with the specifications and warnings, for a period of one year from the date of purchase. This warranty extends only to the original purchaser of the product, and is not transferable. To exercise your rights under this warranty, you must provide proof of purchase in the form of an original sales receipt that shows the product name and the date of purchase. For customer support or to obtain warranty service, please visit our website [www.philips.com/support](http://www.philips.com/support).

THERE ARE NO OTHER EXPRESS OR IMPLIED WARRANTIES.

Philips' liability is limited to repair or, at its sole option, replacement of the product. Incidental, special and consequential damages are disclaimed where permitted by law. This warranty gives you specific legal rights.

You may also have other rights that vary from state to state, province to province or country to country.

**In U.S. only**

Manufactured for:  
 Philips Personal Health  
 A division of Philips North America LLC  
 P.O. Box 10313, Stamford, CT 06904  
 United States of America

**In Canada only**

Manufactured for:  
 Philips Electronics Ltd.  
 281 Hillmount Road  
 Markham, ON L6C 2S3

For support, please visit [www.philips.com/support](http://www.philips.com/support)

PHILIPS and Philips Shield are Registered Trademarks of Koninklijke Philips N.V.  
 ©2017 Philips North America LLC. All Rights Reserved.



This symbol on the product's nameplate means it is listed by Underwriters Laboratories, Inc.

## Frequently asked questions

Question	Answer
The appliance makes a lot of noise, produces an unpleasant smell, feels hot to the touch or produces smoke. What should I do?	The appliance may produce an unpleasant smell or emit a little smoke if it has been used too long. In this case you should switch off the appliance and let it cool down for 60 minutes. If the problem persists, in the U.S. or Canada only, call 1-866-309-8817 for assistance.
Is it possible to damage the appliance by processing very hard ingredients?	Yes, the appliance may get damaged if you process very hard ingredients such as bones, fruit with stones or frozen ingredients.
Why does the appliance suddenly stop working?	Some hard ingredients may block the blade unit. Unplug the appliance, detach the motor unit and carefully remove the ingredients that block the blade unit.

## Tabla de contenido

PRECAUCIONES IMPORTANTES	15
Introducción	17
Información general	17
Antes del primer uso	18
Preparación inicial	18
Uso del artefacto	18
Limpieza	21
Almacenamiento	21
Eliminación	21
Garantía	22
Preguntas frecuentes	23

## PRECAUCIONES IMPORTANTES

Si utiliza un artefacto eléctrico siempre debe tomar medidas de seguridad básicas, tales como:

1. Lea todas las instrucciones antes de utilizar el artefacto y consérvelas por si necesitara consultarlas en el futuro.
2. Para evitar descargas eléctricas, no sumerja la unidad del motor, el cable ni el enchufe en agua u otros líquidos. No enjuague el artefacto bajo el grifo ni lo lave en el lavavajillas. Solo ciertas piezas de este artefacto se diseñaron para ser sumergidas en agua u otros líquidos. Si la unidad motora se cae a algún líquido, desenchúfela inmediatamente. Retire con cuidado la unidad motora y, a continuación, limpie y seque la unidad completamente antes de continuar.
3. Antes de conectar el aparato, compruebe si el voltaje indicado en la base del mismo se corresponde con el voltaje de red local.
4. Nunca use ningún artefacto si el cable de alimentación o el enchufe están dañados, si funcionan mal o si se cayeron o sufrieron algún tipo de daño. Para asistencia solo en los EE. UU. o Canadá, llame al 1-866-309-8817.
5. El uso de accesorios no recomendados por el fabricante o que este no venda podría provocar un incendio, descargas eléctricas o lesiones.
6. Este artefacto fue diseñado exclusivamente para uso doméstico. No utilice este artefacto para ningún otro uso que no esté descrito en este manual.
7. Si niños o personas con discapacidad utilizan el aparato o si el aparato se utiliza próximo a ellos, será necesario mantener un nivel de supervisión elevado.
8. Este artefacto no debe ser usado por niños. Se debe tener cuidado cuando se utiliza cerca de los niños.
9. Es necesario que una persona responsable supervise a los niños para asegurarse de que no jueguen con el artefacto.
10. Mantenga el artefacto y el cable fuera del alcance de los niños.
11. **Las cuchillas están muy afiladas. No toque las cuchillas, sobre todo cuando el artefacto esté enchufado. Manéjelos con cuidado cuando los extraiga, introduzca o limpie. Tenga cuidado cuando extraiga o introduzca las cuchillas.**
12. Asegúrese de que la tapa de la MultiChopper esté firmemente cerrada antes de utilizar el artefacto. No intente retirar la tapa ni vaciar el recipiente de la picadora hasta que la cuchilla haya dejado de girar.
13. Desconecte la unidad motora, desenchufe el artefacto y asegúrese de que todas las piezas móviles se hayan detenido antes de desarmar el artefacto para retirar los alimentos.
14. Si las cuchillas se traban, desenchufe el artefacto antes de retirar los ingredientes que las obstruyen. **LAS CUCHILLAS ESTÁN AFILADAS.**
15. No deje que el cable de alimentación cuelgue del borde de la mesa o de la encimera.
16. No deje que el cable haga contacto con superficies calientes, incluida la estufa.
17. No coloque el aparato ni el cable de alimentación cerca de una superficie caliente, una cocina eléctrica o de gas o un horno caliente.

18. Siempre desenrolle completamente el cable de alimentación antes de encender el artefacto.
19. Mantenga sus manos, dedos, cabello, ropa, espátulas y otros utensilios lejos del artefacto durante la operación para reducir el riesgo de lesiones y evitar daños al artefacto.
20. Asegúrese siempre de que el artefacto esté apagado después de cada uso. Desenchufe siempre el artefacto de la toma de corriente cuando no esté en uso, antes de colocar o quitar las piezas, antes de tocar las piezas que se mueven y antes de limpiar o intentar mover el artefacto.
21. Nunca deje el aparato desatendido durante el uso.
22. Coloque siempre el aparato sobre una superficie estable, plana y horizontal.
23. No utilice el aparato en exteriores ni en vehículos o embarcaciones en movimiento. El uso indebido puede provocar lesiones.
24. No toque las piezas en movimiento.
25. Antes de encender el aparato, asegúrese de que todas las piezas estén bien montadas. No desarme el artefacto mientras esté en funcionamiento.
26. No exceda las cantidades sugeridas ni el tiempo de funcionamiento especificado en el manual de usuario, ni ejecute el motor continuamente.
27. No procese más de un lote sin interrupción (máximo de 3 minutos). Deje que el artefacto se enfríe completamente antes de continuar con el proceso.
28. Mantenga sus manos, dedos y utensilios fuera del contenedor mientras bate o lejos de las cuchillas de corte mientras pica alimentos para reducir el riesgo de lesiones graves o daños al artefacto. Se puede utilizar una espátula, pero solo cuando la picadora de alimentos no esté funcionando.
29. La cuchilla está afilada. Manéjelas con cuidado.
30. Para reducir el riesgo de lesiones, nunca coloque la cuchilla de corte en la base sin antes colocar el recipiente correctamente en su lugar.
31. Asegúrese de que la cubierta esté firmemente fija en su lugar antes de utilizar el artefacto.
32. No trate de anular el mecanismo de bloqueo de la cubierta.

## CONSERVE ESTAS INSTRUCCIONES

### IMPORTANTE

---

- Es posible que se produzcan vibraciones durante el funcionamiento del artefacto. Esto es normal. Asegúrese de operar siempre el artefacto sobre una superficie plana y estable.
- Si una cantidad significativa de jugo o líquido se derrama fuera, alrededor o debajo del artefacto mientras está en funcionamiento, apague el artefacto y desenchúfelo de la toma de corriente. Luego, limpie y seque el artefacto antes de seguir utilizándolo.
- Este artefacto tiene un enchufe polarizado (una hoja es más ancha que la otra). Este enchufe se fabricó para ajustarse a un tomacorriente polarizado de una sola manera para reducir el riesgo de una descarga eléctrica. Si el enchufe no entra completamente en el tomacorriente, invierta el enchufe. Si aun así no encaja, póngase en contacto con un electricista calificado. No intente modificar el enchufe.

## Introducción

Felicitaciones por su compra y bienvenido a Philips. Para acceder a los servicios de asistencia técnica de Philips, registre su producto en [www.philips.com/welcome](http://www.philips.com/welcome).

## Información general

- ① Conector
- ② Unidad motora
- ③ Tapa de la MultiChopper
- ④ Unidad de cuchillas de la ChopDrop™
- ⑤ Cesta de la MultiChopper
- ⑥ Recipiente de la picadora
- ⑦ Unidad de cuchillas normales

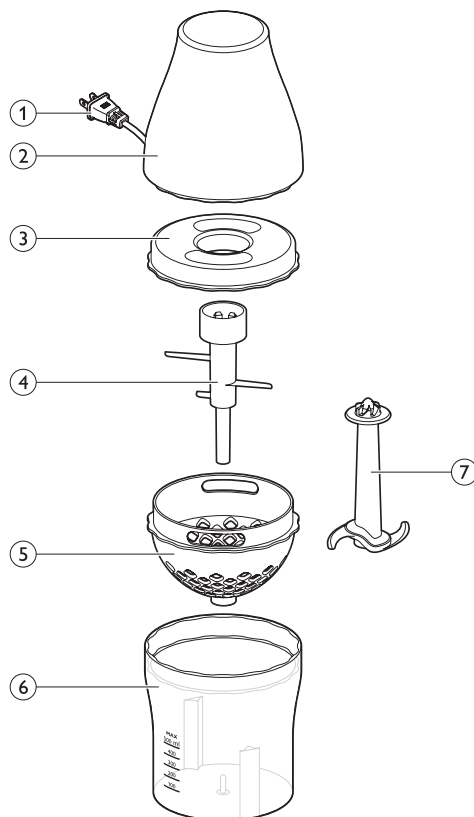

## Antes del primer uso

- 1 Antes de usar el artefacto por primera vez, lave bien todas las piezas que estarán en contacto con alimentos (consulte el capítulo "Limpieza").



### Nota

- Asegúrese de que todas las piezas estén completamente secas antes de comenzar a usar el artefacto.

## Preparación inicial

- 1 Deje que los ingredientes calientes se enfríen antes de procesarlos o introducirlos en el recipiente (temperatura máxima: 80 °C/175 °F).
- 2 Corte los ingredientes grandes en trozos de aproximadamente 2 x 2 x 2 cm (3/4 x 3/4 x 3/4 in) antes de procesarlos.
- 3 Antes de enchufar el artefacto a la toma de corriente, móntelo correctamente.



### Nota

- Siempre desenrolle completamente el cable de alimentación antes de encender el artefacto.
- Retire todo el material de embalaje o etiquetas antes de utilizarlo.

## Uso del artefacto

Utilice esta afeitadora para el uso doméstico que se describe en este manual.



### Precaución

- No toque las piezas en movimiento. Mantenga las manos y los dedos lejos de las cuchillas y fuera del recipiente durante el funcionamiento o mientras el artefacto esté enchufado para evitar que se produzcan lesiones graves a personas o daños al artefacto.

## MultiChopper



La MultiChopper está diseñada para picar cebolla, ajo, queso, verduras crudas y cocidas, huevos cocidos y frutas, entre otros, en pequeños trozos uniformes.



**! Precaución**

- Tenga mucho cuidado cuando manipula la unidad de cuchillas, los bordes de corte son muy afilados. Siempre sostenga la pieza por la varilla de plástico central. Nunca toque las cuchillas. (fig. 1)
- Siempre primero desenchufe el artefacto. Tenga especial cuidado cuando introduzca o quite la unidad de cuchillas del recipiente de la picadora y durante la limpieza. Nunca toque la cuchilla cuando limpie o retire alimento atrapado en esta.
- No procese ingredientes como cubos de hielo, ingredientes congelados, chocolate negro o frutas con carozo. (fig. 2)

**☰ Nota**

- Siempre use la MultiChopper con la cesta en el lugar correspondiente.

**Cantidades para corte**

Ingredientes	Cantidad
Cebollas	100 g (2/3 taza)
Huevos duros	2
Queso	100-150 g (3,5- 5,3 oz)
Encurtidos surtidos	120 g (4,2 oz)
Frutas, pepino, champiñones, pimentón	120 g (2/3 taza)

- 1** Introduzca la cesta en el recipiente. (fig. 3)
- 2** Inserte la unidad de cuchillas de la ChopDrop™ en el recipiente y colóquela en el pasador de metal. (fig. 4)
- 3** Corte los ingredientes en trozos de 2 x 2 x 2 cm (3/4 x 3/4 x 3/4 pulg.) y, a continuación, coloque los ingredientes previamente cortados en la cesta. (fig. 5)
- 4** Coloque la tapa de la MultiChopper en el recipiente de la picadora. Asegúrese de que la tapa esté bien cerrada en su lugar antes de operar el aparato. (fig. 6)
- 5** Coloque la unidad motora en el recipiente de la picadora y enchufe el conector en la toma de corriente (fig. 7)
- 6** Presione hacia abajo el motor y deje que el artefacto funcione hasta que todos los ingredientes estén cortados. (fig. 8)
- 7** Una vez que termine de picar, desconecte la unidad motora para apagar el artefacto, y desenchúfelo. (fig. 9)
- 8** Desmonte la tapa, la unidad de cuchillas y la cesta de la MultiChopper. (fig. 10 y 11)
- 9** Retire los ingredientes cortados. (fig. 12)

**!** Precaución

- **Las cuchillas están afiladas.** Manéjelas con cuidado. Siempre primero desenchufe el artefacto. Nunca toque la cuchilla cuando limpie o retire alimento atrapado en esta.

**Picadora** 

La picadora está diseñada para picar ingredientes como frutos secos, carne cruda, cebollas, queso duro, huevos cocidos, ajo, hierbas, pan seco, etc.

**!** Precaución

- Tenga mucho cuidado cuando manipula la unidad de cuchillas, los bordes de corte son muy afilados. Siempre sostenga la pieza por la varilla de plástico central. Nunca toque las cuchillas. (fig. 13)
- Siempre primero desenchufe el artefacto. Tenga especial cuidado cuando introduzca o quite la unidad de cuchillas del recipiente de la picadora y durante la limpieza. Nunca toque la cuchilla cuando limpie o retire alimento atrapado en esta.
- No procese ingredientes como cubos de hielo, ingredientes congelados, chocolate negro o frutas con carozo. (fig. 2)

- 1 Inserte la unidad de cuchillas normales en el recipiente y colóquela en el pasador de metal (fig. 14).
- 2 Corte los ingredientes en trozos de 2 x 2 x 2 cm (3/4 x 3/4 x 3/4 pulg.) y, a continuación, coloque los ingredientes previamente cortados en el recipiente de la picadora. (fig. 15)
- 3 Coloque la tapa de la MultiChopper en el recipiente de la picadora. Asegúrese de que la tapa esté bien cerrada en su lugar antes de operar el aparato. (fig. 16)
- 4 Coloque la unidad motora en el recipiente de la picadora y enchufe el conector en la toma de corriente. (fig. 17)
- 5 Presione hacia abajo la unidad motora y deje que el artefacto funcione hasta que todos los ingredientes estén cortados. (fig. 18)
- 6 Una vez que termine de picar, desconecte la unidad motora para apagar el artefacto, y desenchúfelo. (fig. 19)
- 7 Desmonte la tapa y la unidad de cuchillas de la MultiChopper. (fig. 20 y 21)
- 8 Retire los ingredientes cortados. (fig. 22)

**Cantidades y tiempos de procesado con la picadora**

Ingredientes	Cantidad para corte	Hora
Cebollas	100 g (2/3 taza)	5 x 1 segundo
Huevos	3-4	5 x 1 segundo
Carne	200g (7 oz)	10 segundos
Hierbas	30g (1 oz)	10 x 1 sec.

## 21 ESPAÑOL

Ingredientes	Cantidad para corte	Hora
Frutos secos y almendras	200g (7 oz)	30 segundos
Cubos de pan seco	80g (1/3 taza)	30 segundos
Queso parmesano	200g (7 oz)	20 seg.
Chocolate negro	100g (3,5 oz)	20 seg.
Alimento para bebés	250-300 g (8,8-10,6 oz)	10-20 segundos

### Limpieza

#### Precaución

- No sumerja la unidad motora en agua u otros líquidos, ni la enjuague bajo el grifo. Utilice un paño húmedo para limpiar estas piezas.
- No utilice estropajos, agentes abrasivos ni líquidos agresivos, como alcohol, gasolina o acetona, para limpiar el aparato.

**1** Desenchufe el aparato.

**2** Consulte la tabla "Limpieza" para ver instrucciones adicionales.

Este artefacto no cuenta con piezas que puedan ser reparadas por el usuario. Para asistencia solo en los EE. UU. o Canadá, llame al [1-866-309-8817](tel:1-866-309-8817).

### Almacenamiento

**1** Guarde el artefacto en un lugar frío y seco, lejos de la luz directa del sol u otras fuentes de calor.

### Eliminación

Este producto ha sido diseñado y fabricado con materiales y componentes de alta calidad que pueden reciclarse y reutilizarse. Para obtener más información acerca del reciclaje, visite [www.recycle.philips.com](http://www.recycle.philips.com).

## Garantía

Si necesita más información, asistencia o si tiene un problema, visite [www.philips.com/support](http://www.philips.com/support) o llame al 1-866-309-8817 (solo disponible en Estados Unidos y Canadá) para solicitar asistencia.

### Garantía limitada de un año

Philips garantiza que este producto está libre de defectos en el material, fabricación y ensamblado, en condiciones normales de uso, de acuerdo con las especificaciones y las advertencias, por un periodo de un año a partir de la fecha de compra. Esta garantía se aplica únicamente al comprador original del producto y es intransferible. Para beneficiarse de los derechos que le otorga esta garantía, debe poseer el comprobante de compra en la forma de un recibo original donde se indique el nombre del producto y la fecha de compra. Para recibir servicio de atención al cliente u obtener un servicio de garantía, visite nuestro sitio web [www.philips.com/support](http://www.philips.com/support).

NO EXISTEN OTRAS GARANTÍAS EXPRESAS NI IMPLÍCITAS.

La responsabilidad de Philips se limita a reparar o, a su entero criterio, reemplazar el producto. Philips no se responsabiliza por daños accidentales, especiales ni resultantes dentro de los límites de la ley. Esta garantía le otorga derechos legales específicos.

También tiene otros derechos que varían dependiendo del estado, provincia o país.

### En EE. UU. solamente

Fabricado para:  
Philips Personal Health  
Una división de Philips North America LLC  
P.O. Box 10313 Stamford, CT 06904  
Estados Unidos de América

### En Canadá solamente

Fabricado para:  
Philips Electronics Ltd  
281 Hillmount Road  
Markham, ON L6C 2S3

Para obtener asistencia, visite [www.philips.com/support](http://www.philips.com/support)

PHILIPS y Philips Shield son marcas registradas de Koninklijke Philips N.V.

©2017 Philips North America LLC. Todos los derechos reservados.



Este símbolo en la placa de características del producto significa que está registrado por Underwriters Laboratories, Inc.

## Preguntas frecuentes

Pregunta	Respuesta
El artefacto hace mucho ruido, emite un olor desagradable, se calienta mucho, desprende humo. ¿Qué hago?	El artefacto podría emitir un olor desagradable o echar un poco de humo si se ha utilizado durante demasiado tiempo. En ese caso, debe apagar el artefacto y dejar que se enfríe durante 60 minutos. Si el problema persiste, en los EE. UU. o Canadá solamente, llame al 1-866-309-8817 para obtener asistencia.
¿Es posible dañar el aparato al procesar ingredientes muy duros?	Sí, el artefacto puede sufrir daños si procesa ingredientes muy duros como huesos, frutas con carozo o ingredientes congelados.
¿Por qué el artefacto deja de funcionar inesperadamente?	Es posible que algunos ingredientes duros bloqueen la unidad de cuchillas. Desenchufe el artefacto, desconecte la unidad motora y retire cuidadosamente los ingredientes que bloquean la unidad de cuchillas.

## Table des matières

MISES EN GARDE IMPORTANTES	25
Introduction	27
Description générale	27
Avant la première utilisation	28
Avant l'utilisation	28
Utilisation de la lampe	28
Nettoyage	31
Entreposage	31
Mise au rebut	31
Garantie	31
Questions/Réponses	32

## MISES EN GARDE IMPORTANTES

Quand vous utilisez un produit électrique, suivez toujours les mesures de sécurité fondamentales, notamment ce qui suit :

1. Lisez toutes les instructions avant d'utiliser l'appareil et conservez-les pour un usage ultérieur.
2. Pour prévenir les risques d'électrocution, veillez à ne pas mettre ni plonger le bloc moteur, le cordon d'alimentation ou la fiche dans l'eau ni dans aucun autre liquide. Ne rincez pas l'appareil sous le robinet et ne le passez pas au lave-vaisselle. Seules certaines pièces de cet appareil sont conçues pour être immergées dans l'eau ou dans d'autres liquides. Si le bloc moteur tombe dans un liquide, débranchez-le immédiatement. Retirez soigneusement le bloc moteur, puis nettoyez-le et séchez-le complètement avant de continuer.
3. Avant de brancher la centrifugeuse, vérifiez que la tension indiquée sous l'appareil correspond à celle du secteur local.
4. N'utilisez pas un appareil si le cordon d'alimentation ou la fiche sont endommagés; s'il est défectueux; ou s'il est tombé ou endommagé de quelque façon que ce soit. Pour obtenir de l'aide aux États-Unis ou au Canada, composez le 1 866 309-8817.
5. L'utilisation d'un accessoire non recommandé ou vendu par un autre fabricant peut entraîner un risque d'incendie, d'électrocution ou de blessure.
6. Cet appareil est destiné à un usage domestique uniquement. N'utilisez pas cet appareil pour un usage autre que celui pour lequel il a été conçu comme décrit dans ce mode d'emploi.
7. Exercez toujours une surveillance étroite lorsque l'appareil est utilisé par ou près des enfants ou des personnes handicapées.
8. Cet appareil ne doit pas être utilisé par des enfants et une surveillance étroite est nécessaire lorsqu'il est utilisé à proximité des enfants.
9. Les enfants doivent être surveillés par une personne responsable pour s'assurer qu'ils ne s'amusent pas avec l'appareil.
10. Gardez l'appareil et son cordon d'alimentation hors de portée des enfants.
11. **Les lames sont très tranchantes. Ne touchez pas les lames, surtout lorsque l'appareil est branché. Manipulez ces éléments avec précaution lorsque vous les retirez, les insérez ou les nettoyez. Soyez prudent lorsque vous retirez ou insérez les lames.**
12. Assurez-vous que le couvercle du MultiChopper est correctement verrouillé en place avant de faire fonctionner l'appareil. Ne tentez pas de retirer le couvercle ou de vider le bol du hachoir avant que la lame ne soit complètement immobilisée.
13. Détachez le bloc moteur, débranchez l'appareil et assurez-vous que toutes les pièces mobiles sont immobilisées avant de démonter l'appareil pour en extraire les aliments.
14. Si les lames se bloquent, débranchez l'appareil avant d'enlever les ingrédients coincés. **LES LAMES SONT TRANCHANTES.**
15. Ne laissez pas le cordon d'alimentation dépasser du bord de la table ou du comptoir.
16. Ne laissez pas le cordon entrer en contact avec une surface chaude, incluant la cuisinière.

17. Ne placez pas l'appareil ou le cordon d'alimentation à proximité d'une surface chaude, d'un brûleur à gaz ou électrique ou dans un four chaud.
18. Déroulez toujours le cordon d'alimentation complètement avant de mettre l'appareil en marche.
19. Gardez les mains, les doigts, les cheveux, les foulards, les vêtements ainsi que les spatules et autres ustensiles loin de l'appareil en fonctionnement pour réduire le risque de blessures ou de dommages à l'appareil.
20. Éteignez toujours l'appareil après chaque utilisation. Débranchez toujours l'appareil de la prise électrique lorsque vous ne l'utilisez pas; avant d'insérer ou de retirer des pièces; avant de toucher des pièces mobiles; et avant de nettoyer ou de tenter de déplacer l'appareil.
21. Ne jamais laisser l'appareil sans surveillance pendant son utilisation.
22. Posez toujours l'appareil sur une surface horizontale, plane et stable.
23. N'utilisez pas l'appareil à l'extérieur ni dans un véhicule ou dans un bateau en mouvement. Une mauvaise utilisation peut entraîner des blessures.
24. Évitez tout contact avec les pièces mobiles.
25. Assurez-vous que toutes les pièces sont correctement assemblées avant de mettre l'appareil en marche. Veuillez ne pas démonter l'appareil pendant qu'il fonctionne.
26. Ne dépassez pas les quantités ni les temps d'utilisation suggérés figurant dans le manuel d'utilisation et ne faites pas fonctionner le moteur en continu.
27. N'utilisez pas le mixeur pendant plus de 3 minutes sans interruption. Laissez l'appareil refroidir complètement avant de continuer de mélanger.
28. Gardez les mains, les doigts et les ustensiles loin de la lame tranchante lorsque vous hachez les aliments pour réduire le risque de blessures graves ou de dommages au hachoir. Un grattoir peut être utilisé, mais seulement lorsque le hachoir ne fonctionne pas.
29. La lame est tranchante. Manipulez-la avec prudence.
30. Afin de réduire le risque de blessures, ne placez jamais la lame tranchante sur la base avant de correctement mettre en place le bol.
31. Assurez-vous que le couvercle est correctement verrouillé en place avant de faire fonctionner l'appareil.
32. Ne tentez pas de contourner le mécanisme de verrouillage du couvercle.

## CONSERVEZ CES INSTRUCTIONS

### IMPORTANT

---

- Des vibrations pourraient se produire lors du fonctionnement de l'appareil. Ce phénomène est normal. Assurez-vous de toujours placer l'appareil sur une surface plate et stable lors de son utilisation.
- Si une quantité considérable de jus ou de liquide se déverse sur, autour ou sous l'appareil lors du fonctionnement, éteignez l'appareil et débranchez-le de la prise électrique. Nettoyez et séchez l'appareil avant de continuer à l'utiliser.
- Cet appareil est doté d'une fiche polarisée (une broche est plus large que l'autre). Cette fiche ne peut être insérée que d'une seule façon dans une prise polarisée. Si la fiche ne s'adapte pas parfaitement à la prise, essayez dans l'autre sens. Si la fiche n'est toujours pas compatible, communiquez avec un électricien qualifié. Ne tentez en aucun cas de la modifier par vous-même.



## Introduction

Félicitations pour votre achat et bienvenue dans l'univers Philips! Pour profiter pleinement des avantages de l'assistance Philips, enregistrez votre produit à l'adresse [www.philips.com/welcome](http://www.philips.com/welcome).

## Description générale

- ① Fiche
- ② Bloc moteur
- ③ Couvercle du MultiChopper
- ④ Unité de lames du ChopDrop™
- ⑤ Panier
- ⑥ Bol du hachoir
- ⑦ Unité de lames régulière

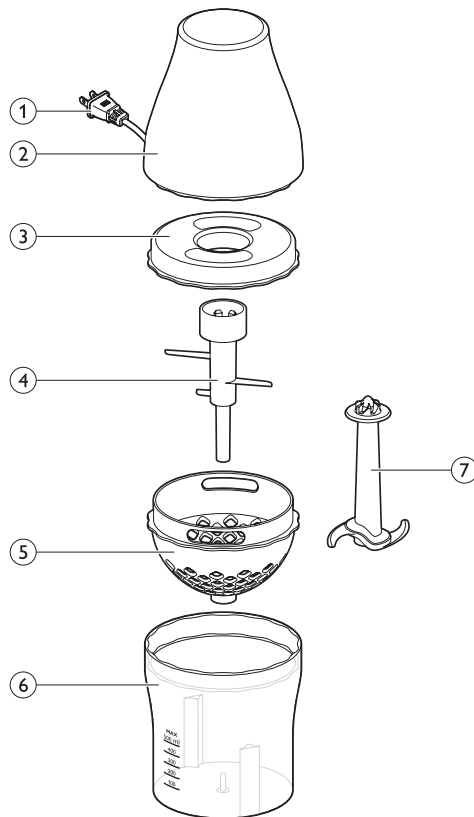

## Avant la première utilisation

- 1 Avant d'utiliser l'appareil pour la première fois, nettoyez soigneusement toutes les pièces entrant en contact avec les aliments (voir le chapitre «Nettoyage»).



### Note

- Assurez-vous que toutes les pièces sont complètement sèches avant d'utiliser l'appareil.

## Avant l'utilisation

- 1 Laissez refroidir les aliments chauds avant de les mélanger ou de les placer dans le bol (température maximale de 175°F/80°C).
- 2 Coupez les aliments de grande taille en morceaux d'environ 2 x 2 x 2 cm (3/4 x 3/4 x 3/4") avant de les mélanger.
- 3 Assemblez correctement l'appareil avant de le brancher dans la prise murale.



### Note

- Déroulez toujours le cordon d'alimentation complètement avant de mettre l'appareil en marche.
- Retirez tous les emballages ou étiquettes avant l'utilisation.

## Utilisation de la lampe

Utilisez la lampe uniquement pour l'usage domestique auquel elle est destinée, tel que décrit dans le présent mode d'emploi.



### Avertissement

- Évitez tout contact avec les pièces mobiles. Gardez les mains et les doigts loin des lames tranchantes et à l'extérieur du contenant lorsque l'appareil est branché ou en fonctionnement pour prévenir tout risque de blessures graves ou de dommages à l'appareil.

## MultiChopper



Le MultiChopper est conçu pour hacher entre autres les oignons, l'ail, le fromage, les légumes crus et cuits, les œufs et les fruits cuits, en petites pièces de taille uniforme.

**!** Avertissement

- Soyez très prudent lorsque vous manipulez l'unité de lames, car les bords coupants sont très tranchants. Tenez toujours cette pièce par la tige centrale en plastique. Ne touchez jamais les lames elles-mêmes. (fig. 1)
- Débranchez toujours l'appareil en premier. Soyez particulièrement prudent lorsque vous insérez l'unité de lames dans le bol du hachoir ou lorsque vous l'en retirez, et lors du nettoyage. Ne touchez jamais les côtés tranchants des lames lors du nettoyage ou lorsque vous enlevez les aliments coincés dans les lames.
- N'hachez jamais d'ingrédients comme des glaçons, des aliments congelés, du chocolat noir ou des fruits à noyau. (fig. 2)

**≡** Note

- Utilisez toujours le MultiChopper avec le panier en place.

**Quantités à hacher**

Ingrédients	Quantité
Oignons	100 g (2/3 de tasse)
Œufs à la coque	2
Fromage	100 à 150 g (3,5 à 5,3 oz)
Marinades mélangées	120 g (4,2 oz)
Fruits, concombres, champignons, poivre	120 g (2/3 de tasse)

- 1 Insérez le panier dans le bol. (fig. 3)
- 2 Insérez l'unité de lames du ChopDrop™ dans le bol et placez celui-ci sur la broche métallique. (fig. 4)
- 3 Coupez les aliments en morceaux de 2 x 2 x 2 cm (3/4 x 3/4 x 3/4"), et placez ensuite les morceaux coupés à l'avance dans le panier. (fig. 5)
- 4 Placez le couvercle du MultiChopper sur le bol du hachoir. Soyez certain que le couvercle est bien verrouillé en place avant de faire fonctionner l'appareil. (fig. 6)
- 5 Fixez le bloc moteur sur le bol du hachoir et branchez la fiche dans la prise murale (fig. 7)
- 6 Appuyez sur le bloc moteur pour l'insérer et faites fonctionner l'appareil jusqu'à ce que tous les ingrédients soient coupés. (fig. 8)
- 7 Une fois que vous avez fini de hacher, détachez le bloc moteur pour éteindre l'appareil, puis débranchez celui-ci. (fig. 9)
- 8 Démontez le couvercle du MultiChopper, l'unité de lames et le panier. (fig. 10 et 11)
- 9 Récupérez les aliments hachés. (fig. 12)

**!** Avertissement

- **Les lames sont tranchantes.** Manipulez-les avec prudence. Débranchez toujours l'appareil en premier. Ne touchez jamais les côtés tranchants des lames lors du nettoyage ou lorsque vous enlevez les aliments coincés dans les lames.

## Hachoir



Le hachoir est conçu pour le hachage d'aliments comme les noix, les viandes crues, les oignons, les fromages durs, les œufs durs, l'ail, les fines herbes, le pain sec, etc.



### Avertissement

- Soyez très prudent lorsque vous manipulez l'unité de lames, car les bords coupants sont très tranchants. Tenez toujours cette pièce par la tige centrale en plastique. Ne touchez jamais les lames elles-mêmes. (fig. 13)
- Débranchez toujours l'appareil en premier. Soyez particulièrement prudent lorsque vous insérez l'unité de lames dans le bol du hachoir ou lorsque vous l'en retirez, et lors du nettoyage. Ne touchez jamais les côtés tranchants des lames lors du nettoyage ou lorsque vous enlevez les aliments coincés dans les lames.
- N'hachez jamais d'ingrédients comme des glaçons, des aliments congelés, du chocolat noir ou des fruits à noyau. (fig. 2)

- 1 Insérez l'unité de lames régulière dans le bol et placez celui-ci sur la broche métallique. (fig. 14).
- 2 Coupez les aliments en morceaux de 2 x 2 x 2 cm (3/4 x 3/4 x 3/4"), et placez ensuite les morceaux coupés à l'avance dans le bol du hachoir. (fig. 15)
- 3 Placez le couvercle du MultiChopper sur le bol du hachoir. Soyez certain que le couvercle est bien verrouillé en place avant de faire fonctionner l'appareil. (fig. 16)
- 4 Fixez le bloc moteur sur le bol du hachoir et branchez la fiche dans la prise murale. (fig. 17)
- 5 Appuyez sur le bloc moteur pour l'insérer et faites fonctionner l'appareil jusqu'à ce que tous les ingrédients soient coupés. (fig. 18)
- 6 Une fois que vous avez fini de hacher, détachez le bloc moteur pour éteindre l'appareil, puis débranchez celui-ci. (fig. 19)
- 7 Démontez le couvercle du MultiChopper et l'unité de lames. (fig. 20 et 21)
- 8 Récupérez les aliments hachés. (fig. 22)

### Quantités à hacher et temps

Ingrédients	Quantité à hacher	Temps
Oignons	100 g (2/3 de tasse)	5 x 1 s
Oeufs	3 - 4	5 x 1 s
Viande	200 g (7 oz)	10 s
Herbes fines	30 g (1 oz)	10 x 1 s
Noix et amandes	200 g (7 oz)	30 s
Cubes de pain sec	80 g (1/3 de tasse)	30 s
Fromage parmesan	200 g (7 oz)	20 s

Ingrédients	Quantité à hacher	Temps
Chocolat noir	100 g (3,5 oz)	20 s
Aliments pour bébé	250 à 300 g (8,8 à 10,6 oz)	10 à 20 s

## Nettoyage



### Avertissement

- Ne plongez jamais le bloc moteur dans de l'eau ni dans d'autres liquides et ne le rincez pas sous le robinet. Utilisez un linge humide pour nettoyer ces pièces.
- N'utilisez jamais de tampons à récurer, des nettoyeurs abrasifs ou des produits puissants comme l'alcool, l'essence ou l'acétone pour nettoyer l'appareil.

**1** Débranchez l'appareil.

**2** Voir la fiche «Nettoyage» pour de plus amples instructions.

Cette lampe ne contient aucune pièce pouvant être réparée par l'utilisateur. Pour obtenir de l'aide aux États-Unis ou au Canada, composez le 1 866 309-8817.

## Entreposage

**1** Rangez l'appareil dans un endroit frais et sec, loin de la lumière directe du soleil ou de toute autre source de chaleur.

## Mise au rebut

Notre produit a été conçu et fabriqué avec des matériaux et des composants de grande qualité qui peuvent être recyclés et réutilisés. Pour en savoir plus sur le recyclage, veuillez communiquer avec les centres de gestion des déchets locaux ou visiter le site [www.recycle.philips.com](http://www.recycle.philips.com).

## Garantie

Si vous avez besoin de renseignements supplémentaires, d'assistance ou si vous avez un problème particulier, visitez notre site Web [www.philips.com/support](http://www.philips.com/support) ou composez le 1 866 309-8817 pour obtenir de l'aide (aux États-Unis ou au Canada seulement).

### Garantie limitée d'un an

Philips garantit que ce produit sera exempt de défauts de matériaux, de main-d'œuvre et de fabrication, dans des conditions normales d'utilisation, conformément aux spécifications et aux avertissements, pendant un an à compter de la date d'achat. La présente garantie s'applique uniquement à l'acheteur d'origine du produit et n'est pas cessible. Pour exercer vos droits en vertu de la présente garantie, vous devez fournir une preuve d'achat sous la forme d'un reçu de caisse original sur lequel figurent le nom du produit et la date d'achat. Pour communiquer avec le service à la clientèle ou faire appel au service de garantie, visitez notre site [www.philips.com/support](http://www.philips.com/support).

IL N'EXISTE AUCUNE AUTRE GARANTIE EXPRESSE OU IMPLICITE.

La responsabilité de Philips se limite à la réparation, ou à son entière discrétion, au remplacement du produit. Philips décline toute responsabilité quant aux dommages accidentels, spéciaux ou induits, lorsque la loi l'autorise. La présente garantie vous donne des droits précis reconnus par la loi, auxquels peuvent s'ajouter des droits qui varient selon les États ou les provinces.

#### États-Unis seulement

Fabriqué pour :  
Philips Personal Health  
Une division de Philips North America LLC  
P.O. Box 10313, Stamford, CT 06904  
États-Unis d'Amérique

#### Au Canada uniquement

Fabriqué pour :  
Philips Electronics Ltée  
281 Hillmount Road  
Markham (Ontario) L6C 2S3

Pour obtenir du soutien, visitez le site [www.philips.com/support](http://www.philips.com/support)

PHILIPS et le blason Philips sont des marques déposées de Koninklijke Philips N.V.  
©2017 Philips North America LLC. Tous droits réservés.



Ce symbole apparaissant sur la plaque nominale du produit signifie qu'il est enregistré par Underwriter's Laboratories, Inc.

## Questions/Réponses

Question	Réponse
L'appareil est très bruyant, produit une odeur désagréable, est chaud au toucher ou dégage de la fumée. Que dois-je faire?	L'appareil peut produire une odeur désagréable ou dégager de la fumée s'il a été utilisé pendant trop longtemps. Dans ce cas, vous devez éteindre l'appareil et le laisser refroidir pendant 60 minutes. Si le problème perdure, aux États-Unis et au Canada seulement, composez le 1 866 309-8817 pour obtenir de l'aide.
Est-ce que mélanger des aliments très durs peut endommager l'appareil?	Oui, l'appareil peut être endommagé si vous mélangez des aliments très durs comme des os, des fruits à noyau ou des aliments congelés.
Pourquoi l'appareil cesse-t-il de fonctionner soudainement?	Des aliments durs peuvent être coincés dans l'unité de lames. Débranchez l'appareil, détachez le bloc moteur et retirez prudemment les aliments coincés dans l'unité de lames.