

Always here to help you

Register your product and get support at
www.philips.com/welcome

SC1996



User manual

PHILIPS



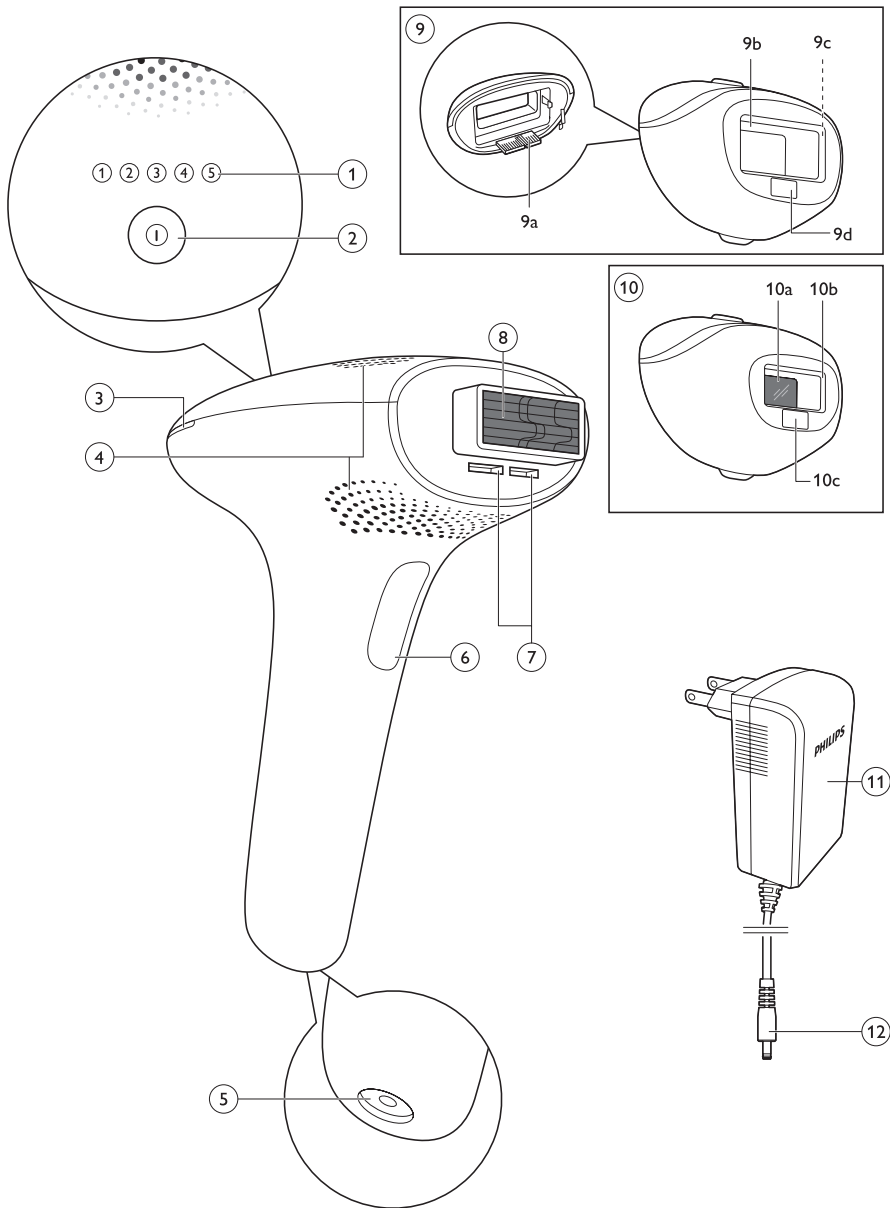

ENGLISH 6

FRANÇAIS 27

فارسی 71

العربية 91

Introduction

Congratulations on your purchase and welcome to Philips!

To fully benefit from the support that Philips offers, register your product at www.philips.com/welcome.

Light-based hair removal is one of the most effective methods to treat unwanted body hair with longer-lasting results. It is different from current home hair removal methods because it significantly reduces hair regrowth. Philips has been investigating this method together with leading dermatologists for over 15 years. You can now use this innovative technology comfortably in the privacy of your own home, whenever you want.

This appliance has been specifically designed and optimised for use by women, but can be used by men as well.

Philips Lumea Essential enables treatment of unwanted hair on all areas below the cheekbones, including the face (upper lip, chin and cheeks), using two tailored attachments.

Philips Lumea Essential is designed for individual use only. For hygienic reasons and to ensure a longer life time, we advise you not to share the appliance with others.

For more information about Philips Lumea Essential, see www.philips.com/lumea. Check our homepage regularly for updates.

Benefits

This appliance provides the following benefits:

Intense Pulsed Light (IPL) technology for home use

Philips Lumea Essential uses a light-based technology called 'Intense Pulsed Light' (IPL). IPL is also used in the professional beauty market for hair removal and has been in use for over fifteen years. Philips Lumea Essential now brings this innovative technology to the comfort of your home.

Effective hair regrowth prevention for everyday smoothness

This method provides you with long-lasting hair regrowth prevention and silky-smooth skin. Our studies have shown a significant hair reduction after only two treatments. Optimal results were generally achieved after four to five treatments. A reduction in hair density is visible from treatment to treatment. How fast the effect becomes visible and how long the results last varies from person to person. For more information, see section 'How to achieve optimal results' in chapter 'Using the appliance'.

Gentle treatment, even on sensitive body areas

Philips Lumea Essential has been developed in close cooperation with licensed dermatologists for an effective and gentle treatment, even on the most sensitive body areas. The precision attachment even allows you to safely use the appliance on your face.

No replacement lamps needed, no hidden costs

Philips Lumea Essential is equipped with a high-performance lamp which does not require replacement. This lamp can generate over 100,000 flashes and should enable you to continuously maintain results for more than 5 years* while saving money on expensive replacement lamps.

*Based on average usage scenario and recommended treatment regime for one user.

How Philips' Intense Pulsed Light technology works

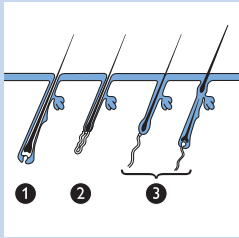

Hair growth

Hair growth differs from person to person, depending on age, metabolism and other factors. However, everyone's hair normally grows in 3 phases.

1 Growing phase (anagen phase)

The hair grows actively from the root. In this phase the concentration of melanin is highest. Melanin is responsible for the colour of the hair: Melanin concentration is also the determining factor for the efficacy of the Intense Pulsed Light technology. Only hairs in the growing phase are susceptible to treatment with light.

2 Degradation phase (catagen phase)

Hair growth stops and the root shrinks before the hair sheds.

3 Resting phase (telogen phase)

The old hair is shed. The follicle remains at rest until the biological clock tells it to become active again and grow a new hair.

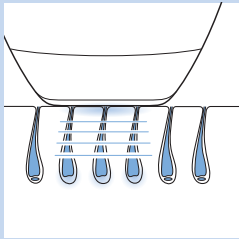

Working principle

- The appliance works by heating up the hair and root beneath the skin. The melanin in the hair and hair root absorbs the energy from the light pulses. The darker the colour of the hair, the more light will be absorbed. This process stimulates the hair to go into the resting phase.
- In between treatments, hair sheds naturally and regrowth is inhibited. After the treatment, it can take one or two weeks for the hair to shed.

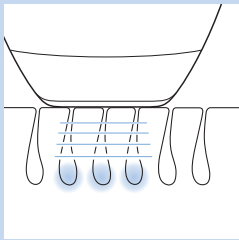
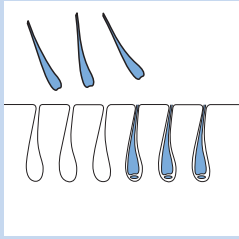

- Optimal hair reduction cannot be obtained with a single session, since only hairs in the growing phase are susceptible to treatment with light. During a treatment, hairs on the treated area are usually in different stages of the hair growth cycle. To effectively treat all hairs you have to repeat the treatment once every two weeks for the first two months.

An integrated optical filter ensures that no UV light reaches the skin and ensures that the appliance is safe for the skin when used according to the guidelines.

General description (Fig. 5)

- 1 Intensity lights (1- 5)
- 2 On/off button
- 3 'Ready to flash' light
- 4 Air vents
- 5 Appliance socket
- 6 Flash button
- 7 Openings for electronic contacts
- 8 Light exit window with integrated UV filter

- 9 Body attachment (suitable for all body areas below the neck)
 - a Electronic contacts
 - b Metallic frame inside the body attachment
 - c Integrated safety system
 - d Skin tone sensor
- 10 Precision attachment (suitable for all body areas, including upper lip, chin and cheeks)
 - a Filter glass
 - b Integrated safety system
 - c Skin tone sensor

11 Adapter

12 Small plug

Also included:

- pouch
- cleaning cloth

Note: *The main filter is integrated in the appliance. It ensures safe use on body areas below the neck. Therefore the body attachment does not need an extra filter. However, the precision attachment has an additional filter for safe and pleasant treatment of sensitive skin, such as the face.*

Important

Read this user manual carefully before you use the appliance and save it for future reference.

Danger



- Water and electricity are a dangerous combination. Do not use this appliance in wet surroundings (e.g. near a filled bath, a running shower or a filled swimming pool).
- Keep the appliance and the adapter dry.
- If the appliance is broken, do not touch any inner part to avoid electric shock.
- Never insert any objects into the appliance.

Warning

- This appliance is not intended for use by persons (including children) with reduced physical, sensory or mental capabilities, unless they have been given supervision or instruction concerning use of the appliance by a person responsible for their safety.
- Children should be supervised to ensure that they do not play with the appliance.
- The appliance is not intended for children under the age of 15 years. Teenagers aged between 15 and 18 years can use the appliance with the consent and/or assistance of their parents or the persons who have parental authority over them. Adults from 19 years and older can use the appliance freely.
- Only use the adapter supplied.
- Do not use the appliance or the adapter if it is damaged.
- The adapter contains a transformer. Do not cut off the adapter to replace it with another plug, as this causes a hazardous situation.

- If the adapter is damaged, always have it replaced with one of the original type in order to avoid a hazard.
- Do not use the appliance if the glass of the light exit window is broken.
- Do not use the precision attachment if its reddish glass is broken.

To prevent damage

- Make sure nothing obstructs the air flow through the ventilation slots.
- Never subject the appliance to heavy shocks and do not shake or drop it.
- If you take the appliance from a very cold environment to a very warm environment or vice versa, wait approximately 3 hours before you use it.
- Let the appliance cool down after use and then store it in the pouch supplied, so that it does not become dusty.
- Never leave the appliance unattended when it is switched on. Always switch off the appliance after use.
- Do not expose the appliance to direct sunlight or UV light for extended periods, to prevent damage.
- Do not flash against any other surface than the skin. This can cause severe damage to the attachments and/or the light exit window. Only flash when the appliance is in contact with skin.

Caution



- Never use the appliance around the eyes or near the eyebrows to avoid the risk of eye damage.
- Use this appliance only at settings suitable for your skin type (see the table in section 'Recommended light intensities' in chapter 'Preparing for use'). Use at higher settings than those recommended can increase the risk of skin reactions and side effects.
- This appliance is only intended for removing unwanted human body hair from areas below the cheekbones with the two attachments supplied. Do not use it for any other purpose.
- Make sure the skin in the area to be treated is clean, dry and free from creams, lotions and other cosmetics. If the skin is not clean and dry, the integrated safety system may not work as intended and the appliance may not flash or may flash unintentionally.
- Do not use the appliance if any of the situations mentioned in section 'Contraindications' apply to you.

Keep the following things in mind to avoid compromising the lifetime of your Philips Lumea Essential:

- Do not expose the appliance to ambient temperatures lower than 15°C or higher than 35°C during use.
- The appliance is equipped with a built-in overheat protection. If the appliance overheats, it does not flash. Do not switch off the appliance, but let it cool down for approx. 15 minutes before you continue with your treatment. After 5 minutes the appliance switches off automatically. Then let it cool down for another 10 minutes.
- Always return the appliance to a service centre authorised by Philips for examination or repair. Repair by unqualified people could cause an extremely hazardous situation for the user.

Electromagnetic fields (EMF)

This Philips appliance complies with all applicable standards and regulations regarding exposure to electromagnetic fields.

Contraindications

For whom is Philips Lumea Essential NOT suitable?

Philips Lumea Essential is not suitable for everyone. If any of the following is true for you, then this appliance is **not** suitable for you to use!

Do not use the appliance if you are pregnant or breast feeding.

Philips Lumea Essential has not been tested on pregnant women, therefore we advise you not to use the appliance if you are pregnant or breast feeding. Hormonal changes could increase the sensitivity of your skin and the risk of injury to the skin.

Never use the appliance if you have an unsuitable skin tone or hair colour, i.e.:

- If you are of skin type V (you rarely get sunburnt; you tan very well and your skin tone is dark brown) or if you are of skin type VI (you rarely or never get sunburnt and you tan very darkly; your skin tone is brownish black or darker); in these cases you run a high risk of developing skin reactions such as discolourations, redness or burns, when you use Philips Lumea Essential. See also chapter 'Possible side effects and skin reactions' and consult the 'Recommended light intensities table' in the quick start guide.
- If your natural hair colour in the treatment areas is light blond, white, grey or red. The treatment will not be effective.

Do not use Philips Lumea Essential to treat any area more often than once every two weeks.

Never use the appliance if you suffer from any of the diseases listed below, i.e.:

- If you have a skin disease such as active skin cancer; you have a history of skin cancer or any other localised cancer in the areas to be treated.
- If you have pre-cancerous lesions or multiple atypical moles in the areas to be treated.
- If you have a history of collagen disorder; including a history of keloid scar formation or a history of poor wound healing.
- If you have a history of vascular disorder; such as the presence of varicose veins or vascular ectasia in the areas to be treated.
- If your skin is sensitive to light and easily develops a rash or an allergic reaction.
- If you have infections, eczema, burns, inflammation of hair follicles, open lacerations, abrasions, herpes simplex, wounds or lesions and haematomas in the areas to be treated.
- If you have had surgery in the areas to be treated.
- If you have epilepsy with flashlight sensitivity.
- If you have diabetes, lupus erythematoses, porphyria or congestive heart disease.
- If you have any bleeding disorder.
- If you have a history of immunosuppressive disease (including HIV infection or AIDS).

Never use the appliance if you take any of the medications listed below, i.e.:

- If your skin is currently being treated with or has recently been treated with Alpha-Hydroxy Acids (AHAs), Beta- Hydroxy Acids (BHAs), topical isotretinoin and azelaic acid.
- If you have taken any form of isotretinoin such as Accutane® or Roaccutane® in the last six months. This treatment can make skin more susceptible to tears, wounds and irritations.
- If you are on painkillers, which reduce the skin's sensitivity to heat.
- If you are taking photosensitising agents or medications, check the package insert of your medicine. Never use the appliance if the medication instructions include cautions regarding photo-allergic reactions, photo-toxic reactions or if you must avoid sun when taking this medicine.
- If you take anticoagulation medications, including heavy use of aspirin, in a manner that does not allow you to stop using them at least one week prior to each treatment with Philips Lumea Essential.
- If you take immunosuppressive medications.

Never use the appliance on the following areas:

- Around the eyes and near the eyebrows.
- On nipples, areolas, labia minora, vagina, anus and the inside of the nostrils and ears. See chapter 'Using the appliance', section 'Using the appliance in the bikini area'.
- Men must not use it on the face or on the scrotum. Men's facial hair differs from women's facial hair and the precision attachment is only designed for treatment on women's facial hair.
- Over or near anything artificial like silicone implants, pacemakers, subcutaneous injection ports (insulin dispenser) or piercings.
- On moles, freckles, large veins, darker pigmented areas, scars or other skin anomalies without consulting your doctor. This can result in a burn and a change in skin tone, which makes it potentially harder to identify skin-related diseases (e.g. skin cancer).
- On warts, tattoos or permanent make-up. This can result in a burn and a change in skin tone (hypopigmentation or hyperpigmentation). Usage on warts may even spread the warts, as warts are viral infections.
- On areas, where you use long-lasting deodorants. This can result in skin reactions. See chapter 'Possible side effects and skin reactions'.

Never use the appliance on sunburnt, recently tanned (last 2 weeks) or fake-tanned skin.

- All types of tanning can influence the safety of the treatment. This applies to exposure to natural sunlight as well as artificial tanning methods, such as tanning lotions, tanning appliances etc. If you are tanned or are planning to tan, see chapter 'Preparing for use', section 'Tanning advice'.

Note: This list is not exhaustive. If you are not sure whether you can use the appliance we advise you to consult a doctor.



Possible side effects and skin reactions

Common skin reactions

- Your skin may show slight redness and/or may prickle, tingle or feel warm. This reaction is absolutely harmless and disappears quickly.
- A skin reaction similar to sunburn may occur on the treated area for a short while. If this does not disappear within 3 days, we advise you to consult a doctor.
- Dry skin and itching may occur due to shaving or a combination of shaving and light treatment. This is harmless and disappears within a few days. You can cool the area with an ice pack or a wet facecloth. If dryness persists, you can apply a non-scented moisturiser on the treated area 24 hours after the treatment.

Rare side effects

- Burns, excessive redness and swelling: these reactions occur rarely and are usually the result of using a light intensity that is too high for your skin tone. If these reactions do not disappear within 3 days, we advise you to consult a doctor. Wait with the next treatment until the skin has healed completely and make sure you use a lower light intensity.
- Skin discolouration: this occurs very rarely. Skin discolouration manifests itself as either a darker or lighter patch than the surrounding area. This is the result of using a light intensity that is too high for your skin tone. If the discolouration does not disappear within 2 weeks, we advise you to consult a doctor. Do not treat discoloured areas until the discolouration has disappeared and your skin has regained its normal skin tone.
- Skin infection and inflammation: This occurs very rarely and may be caused by using the appliance on wounds or cuts that resulted from shaving, on already existing wounds or on ingrown hairs.
- Excessive pain: this can occur during or after treatment if you have used the appliance on unshaved skin, if you use the appliance at a light intensity that is too high for your skin tone, if you flash the same area more than once and if you use the appliance on open wounds, inflammations, infections, tattoos, burns, etc. See chapter 'Contraindications' for more information.

After use

- Do not apply any perfumed cosmetics to the areas treated immediately after treatment.
- Do not use deodorant immediately after treating the underarms. Wait until any skin redness has disappeared completely.
- See chapter 'Preparing for use', section 'Tanning advice' for information about sun exposure and artificial tanning.

Preparing for use

For optimal results, prepare the areas on which you intend to use the appliance in the manner described below.

Preparing treatment areas

- 1 Shave the areas you intend to treat as long as these areas still show hair regrowth.

Note: Do not use depilatory creams instead of shaving.

Note: If your last depilation method involved removing hairs by the roots (e.g. epilating), you can start the treatment right away. In this case, we advise you to shave in between treatments for optimal results.

Please note that treatment on unshaved or improperly shaved areas has a number of undesired effects:

- The light exit window and attachments may become contaminated with stray hairs and dirt. A contaminated light exit window and contaminated attachments can reduce the lifetime and efficacy of the appliance. Contamination of the light exit window can also cause the treatment to become painful or cause skin reactions like redness and discolouration.
- Hairs on your skin can burn, which can result in an unpleasant smell.

- 2 Clean your skin and make sure it is hair-free, entirely dry and free from oily substances (e.g. residues of deodorants, lotions, perfumes, tanning creams and sunscreens).

- 3 Check the appliance, especially the light exit window and attachments, for trapped hair, dust and fibres. If you see any contamination, clean the appliance according to the instructions in chapter 'Cleaning and maintenance'.

If shaving causes wounds or lesions, your skin may be more sensitive to IPL than that of others. This may cause the IPL treatment to feel uncomfortable or it may lead to other unwanted side effects. We advise you to wait until the irritation has disappeared.

- 4 Once the hairs stop growing back, which usually happens after 4-5 treatments, you no longer have to shave before you use the appliance.

Light intensity

Unlike professional light-based appliances, Philips Lumea Essential has been developed for consumer use and its light pulses are gentler. Therefore you can expect a **convenient** and **effective** treatment at a light intensity that you find comfortable.

Philips Lumea Essential provides five different light intensities. Adjust the light intensity to the tone of your skin, the colour of your body hair and facial hair and to a level you find comfortable. The recommended light intensities table below helps you to establish the right light intensity.

Note: The appliance is automatically disabled when your skin is too dark, to prevent you from developing skin reactions. However, the integrated skin tone sensor does not tell you which light intensity setting to use, as preferences differ strongly from person to person. Philips Lumea Essential gives you the freedom to select the light intensity that you find most convenient, as long as

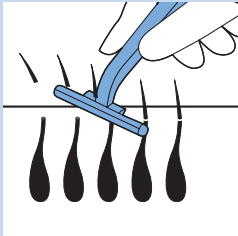

the appliance is suitable for your skin tone. To establish the right light intensity for use on your skin, see the recommended light intensities table below and on the quick start guide.

- 1 Consult the table below to determine which light intensities are appropriate for your skin and the tone of your skin, the colour of your body hair and facial hair (if there is no suitable light intensity for your skin tone/hair colour combination, this is indicated with x in the table).

Tip: You can put the table in the quick start guide on your skin and compare it with your skin tone.

Tip: We advise you to store the quick start guide in the pouch for future reference.

- 2 Reduce the light intensity if you experience any pain or discomfort.

Persons with darker skin run a higher risk of skin irritation because their skin absorbs more light. Therefore lower intensities are recommended for persons with darker skin.

The light pulse can feel warm or hot on the skin but should never be painful. Different body areas may require different light intensities, see the table below. To prevent skin reactions, see chapter 'Possible side effects and skin reactions'.

Recommended light intensities (1-5)

In the table below, the numbers indicate the light intensity to be selected and 'x' means that the appliance is not suitable for you.

Note: The tone of your skin may change, for example because your skin has tanned. It may then be darker than during the previous treatment. Therefore it is important that you check the setting to be used before every treatment and per area. Some areas may be darker than others.

Body hair colour:	Dark blond/light brown/ brown/dark brown/black	white/grey/red/light blond
<i>Skin tone and characteristics:</i>		
White (always sunburn, no tanning)	4/5	x
Beige (easy sunburn, minimal tanning)	4/5	x
Light brown (sometimes sunburn, good tanning)	4/5	x
Mid brown (rarely sunburn, fast and good tanning)	1/2/3	x
Dark brown (rarely sunburn, very good tanning)	x	x
Brownish black and darker (rarely to never sunburn, very dark tanning)	x	x

Important

To check whether Philips Lumea Essential is suitable for you, see chapter 'Contraindications'.

Tanning advice



- **Avoid sunbathing when you use Philips Lumea Essential regularly (every two weeks).**

Sunbathing can cause skin to darken (tan) or can cause sunburn (reddening of the skin). Using Philips Lumea Essential on darkened (tanned) and/or sunburned skin increases the risk of adverse side effects and skin reactions. See chapter 'Possible side effects and skin reactions'.

- **Sunbathing before treatment: Wait 2 weeks and perform a skin test.**

Wait at least 2 weeks after sunbathing before you use the appliance. Perform a skin test (see chapter 'Using the appliance', section 'First use and skin test') on the area to be treated to determine the appropriate light intensity. Failure to do so increases the risk of developing skin reactions after treatment with Philips Lumea Essential.

- **Sunbathing after treatment: Wait 48 hours before sunbathing after treatment with Philips Lumea Essential.**

Wait at least 48 hours after treatment before you expose treated areas to the sun. Even after 48 hours, make sure that the treated skin shows no adverse reaction to the treatment before you expose it to the sun. Cover treated areas when you go out into the sun or use a sunblock (SPF 30+) in the two weeks after treatment. Exposing treated areas to sunlight without protection immediately after treatment increases the risk of adverse side effects and skin reactions. See chapter 'Possible side effects and skin reactions'.

- **Tanning with artificial light**

Follow the instructions in 'Sun exposure before treatment' and 'Sun exposure after treatment' above.

- **Tanning with creams**

If you have used an artificial tanning lotion, wait until the artificial tan has fully disappeared before you use Philips Lumea Essential.

Note: For more details on unwanted skin reactions, see chapter 'Possible side effects and skin reactions'.

Using the appliance

Check the recommended light intensities table in chapter 'Preparing for use', section 'Light intensity' to determine which light intensities are most suitable for your skin tone and body hair colour. Use the appliance in a well-lit room; this reduces the perceived brightness of the flash. Shave the area you intend to treat before you use the appliance (see chapter 'Preparing for use', section 'Preparing treatment areas').

If the treatment becomes painful at any point in time, reduce the light intensity setting until the treatment is comfortable again. If you notice skin reactions stronger than slight redness, stop the treatment immediately and read section 'Possible side effects and skin reactions' in this chapter.

Choosing the right attachment

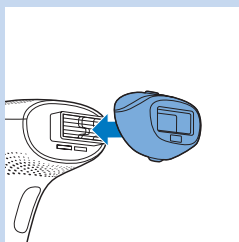

- Body attachment

The body attachment can be used to treat unwanted body hair on all body areas below the neck (for exceptions, see chapter 'Contraindications'). The body attachment can cover an area of 4cm² and has been specially designed for faster treatment of larger areas like legs.

Never use the body attachment on the face.

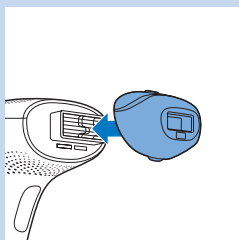

- Precision attachment

The precision attachment includes an additional integrated light filter and can be used for safe treatment of unwanted facial hair on the upper lip, chin and cheeks. It may also be used on other sensitive areas of the body, such as the underarms and bikini area or hard-to-reach areas.

Never use the appliance around the eyes or near the eyebrows.

First use and skin test

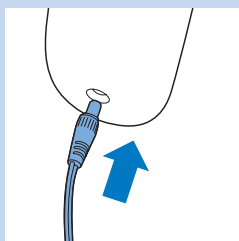

When you use the appliance for the first time or after recent tanning, we advise you to perform a skin test on **each** area to be treated to check your skin's reaction to the treatment and to get accustomed to light-based treatment.

- 1 Choose the attachment appropriate for the area you intend to treat.
- 2 Choose an area close to the area you intend to treat.
- 3 Insert the small plug into the appliance and put the adapter in the wall socket.

Note: Make sure the selected attachment is placed on the appliance.

- 4 Press the on/off button to switch on the appliance.

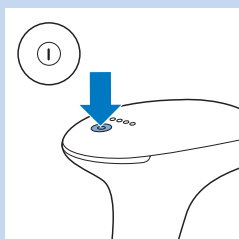

- ▶ Intensity light 1 goes on.

Note: The appliance always automatically selects the lowest light intensity setting. See section 'Light intensity' in chapter 'Preparing for use' to determine the appropriate light intensity.

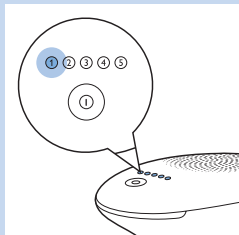

- 5 To adjust the light intensity setting, press the on/off button one or more times until you have reached the required setting. The corresponding intensity light lights up.

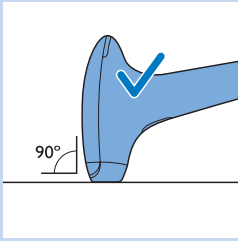

- 6** Place the appliance at a 90° angle on the skin so that the attachment is in contact with the skin. Press the appliance firmly onto the skin to ensure skin contact.

Tip: For easier use, stretch the area of skin you want to treat.

- ▶ The appliance automatically performs a skin tone analysis.

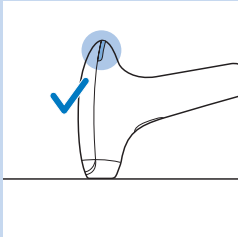

- When the 'ready to flash' light on the back of the appliance lights up white, your skin is suitable for treatment with the appliance and you can proceed.

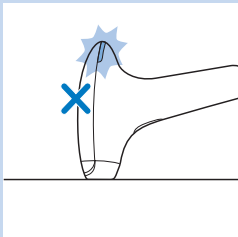

- When the 'ready to flash' light first flashes orange and then lights up orange continuously, your skin is not suitable for treatment with the appliance and the appliance is disabled. You might be able to use Philips Lumea Essential on less tanned or naturally lighter body parts. If this does not work, please contact Philips Consumer Care.

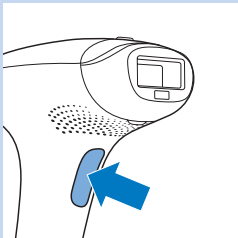

- 7** Press the flash button to release a flash.

Note: The visible light produced by the appliance is the reflection of the flash on the skin and is harmless to your eyes. It is not necessary to wear goggles during use. Use the appliance in a well-lit room; this reduces the perceived brightness of the flash.

- 8** Release the flash button once the appliance has flashed.

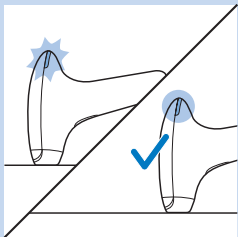

- ▶ The 'ready to flash' light starts blinking white to indicate that the appliance is getting ready to release a flash.
- ▶ When the appliance is ready to release a flash, the 'ready to flash' light lights up white continuously.

- 9** Slide the appliance over the skin to the next area to be treated. As long as it feels comfortable (not painful), increase the setting by one level within the recommended range for your skin type and apply one flash for each setting. **Do not apply more than one flash on the same spot.**

- 10** When you have finished the treatment, press and hold the on/off button for 2 seconds to switch off the appliance.

- 11** After the skin test, wait for 24 hours and check your skin for any reaction. If your skin shows reactions, choose the highest setting that did not result in any skin reaction for subsequent use.

Subsequent use

- 1** Before every treatment, clean the light exit window, the outside of the attachments, the metallic frames inside the attachments and the reddish filter glass inside the precision attachment. For more information see chapter 'Cleaning and maintenance'.
- 2** Start each treatment by selecting the light intensity very carefully, based on your skin's sensitivity and on how comfortable treatment feels. See section 'Recommended light intensities' to select the right setting for your skin type and hair colour combination.

Your skin may react differently on different days/occasions for a number of reasons. See chapter 'Possible side effects and skin reactions' in this chapter for more information.

- 3** Follow steps 2-7 of the previous section ('Before first use and skin test').

Note: It is normal that the appliance and the attachment become warm during use.

- 4** Slide the appliance over the skin to the next area to be treated and repeat steps 5 and 6 of section 'First use and skin test' in this chapter. After each flash, it takes up to 3.5 seconds until the appliance is ready to flash again. The 'ready to flash' light on the back of the appliance starts blinking white again to indicate that it is charging. Wait until this light lights up continuously before you continue.

Tip: For a more efficient treatment, keep the flash button pressed while you slide the appliance over your skin.

Do not treat exactly the same area multiple times during one session. This does not improve the effectiveness of the treatment, but increases the risk of skin reactions.

- 5** To avoid untreated areas, make sure the flashes are produced close to each other. Note that effective light only comes out of the light exit window. However, always make sure you do not flash the same area twice.
- 6** When you have finished the treatment, press and hold the on/off button for 2 seconds to switch off the appliance.
- 7** Check the light exit window and the attachments for hairs and dirt and clean the appliance after use (see chapter 'Cleaning and maintenance').

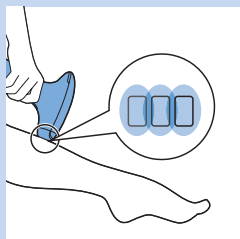

Treatment plan and effectiveness

A typical full hair growth cycle may take 18-24 months. During this time, multiple treatments with Philips Lumea Essential may be required in order to achieve permanent hair reduction.

The effectiveness of hair reduction varies from person to person according to body area, hair colour and how the Philips Lumea Essential is used.

How to achieve optimal results

- It is normal that hairs are still visible after the first few treatments (see chapter 'Introduction', section 'Working principle' for more information).
- To remove all hairs successfully and prevent the hair follicle from becoming active again, the treatments have to be repeated once every two weeks for the first two months. Your skin should be smooth and hair-free by then. Please read section 'Maintenance phase' to find out how you can keep these results.

Maintenance phase

- To ensure that your skin stays smooth and hair-free, we advise you to repeat the treatment every four to six weeks. The time between treatments may vary based on your individual hair regrowth and also across different body areas. If too many hairs grow back between treatments, simply shorten the treatment interval again, but do not treat any area more often than once every two weeks. When you use the appliance more frequently than recommended, you do not increase the effectiveness but you do increase the risk of skin reactions.

Guidelines for treatment

Average treatment time

Area	Approx. treatment time	Recommended attachment
Underarms	1 minute per underarm	Body/Precision attachment
Bikini line	1 minute per side	Body/Precision attachment
Entire bikini area	4 minutes	Body/Precision attachment
One lower leg	8 minutes	Body attachment
One full leg	14 minutes	Body attachment
Upper lip/chin/cheeks	1 minute	Precision attachment

Note: The average treatment times above have been observed during research and tests. Individual treatment times may vary from person to person.

Intended treatment areas

The appliance is intended to treat unwanted hairs on the upper lip, chin, cheeks, underarms, arms, stomach, bikini area, back and legs.

Using the appliance on the legs

Check the recommended light intensities table in chapter 'Preparing for use', section 'Light intensity' to see which settings are suitable for your legs.

- You can move the appliance up and down or across the leg, whichever is more convenient to you. In order to maintain full contact with the skin, you can also place and hold the appliance on your skin sideways.

Note: Bony areas like shinbone and ankles are more sensitive than other areas of the body. When you press the attachment hard onto these areas, the skin can be more susceptible to skin reactions, such as skin irritation and redness. See chapter 'Possible side effects and skin reactions'. Press the attachment onto the skin just hard enough to make the 'ready to flash' light go on, but not harder.

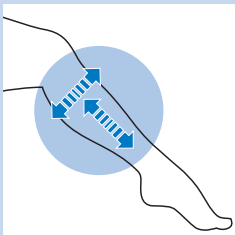

Using the appliance in the bikini area

Check the recommended light intensities table in chapter 'Preparing for use', section 'Light intensity' to see which settings are suitable for your bikini area.

In principle, Philips Lumea Essential is safe and gentle enough for treatment of the entire bikini area (e.g. for 'Brazilian' or 'Hollywood' style). Use a lower setting on darker pigmented, more sensitive skin in the bikini area. Do not use the appliance on inner labia, vagina and anus. Men who wish to treat their pubic area must not use the appliance on the scrotum.

Note: If you want to leave some hair in place, e.g. in case of a 'Brazilian', make sure that the skin tone sensor is not placed on the remaining hair during the treatment, as this can cause the appliance to block.

Note: For hygienic reasons, always clean the attachment before you start treating another body area (see chapter 'Cleaning and maintenance').

Using the appliance on the underarms

Check the recommended light intensities table in chapter 'Preparing for use', section 'Setting the light intensity' to see which settings are suitable for your underarms.

Make sure you remove any deodorant, perfume, cream or other skin care product from your underarms before treatment.

Tip: To achieve optimal results on your underarms, stand in front of a mirror to get a good view of the area to be treated and the 'ready to flash' light. Raise your arm and place your hand on the back of your neck to stretch the skin in the underarm area.

Note: The reflected light does not harm your eyes. If the scattered light is unpleasant, close your eyes when you release a flash.

Using the appliance on the face (upper lip, chin and cheeks)

Check the recommended light intensities table in chapter 'Preparing for use', section 'Setting the light intensity' to see which settings are suitable for your face (upper lip, chin and cheeks).

Always use only the **precision attachment** to treat the upper lip, chin and cheeks. Never use the appliance around the eyes or near the eyebrows. When you treat your upper lip, chin or cheeks, make sure you do not expose your face to direct sunlight in the 24 hours following the treatment. Apply a sunblock (SPF 30+) after the treatment for the next two weeks when you expose your face to direct sunlight.

Caution: When you treat the area above your upper lip, be careful that you do not flash on the lip.

Tip: Apply a thick layer of white eyeliner to your lip and lip margin. This white line ensures the energy of the flash is reflected and does not touch your lip if you flash the lip unintentionally. Only use a white eyeliner. Any other colour absorbs the light and may cause skin irritation.

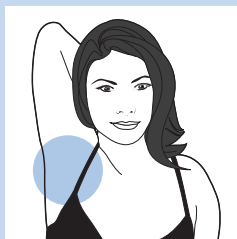



Tip: To achieve optimal results on your upper lip, chin and cheeks, stand in front of a mirror to get a good view of the area to be treated and the 'ready to flash' light.

Tip: Because of the contours of the jaw, it may be difficult to bring the integrated safety system into full contact with the skin and to release a flash. Put your tongue between your teeth and upper lip or puff up your cheeks to make this easier.

Tip: The reflected light does not harm your eyes. If the scattered light is unpleasant, close your eyes when you release a flash.

Cleaning and maintenance

To ensure optimal results and a long life for the appliance, clean the appliance before and after each use and, if necessary, also during the treatment. The appliance loses its effectiveness if you do not clean it properly.

Never clean the appliance or any of its parts under the tap or in the dishwasher.

Never use scouring pads, abrasive cleaning agents or aggressive liquids such as petrol or acetone to clean the appliance.

Never scratch the light exit window or the metallic frame inside the body attachment.

Note: Stop using the appliance when it is no longer possible to clean the light exit window or the attachments.

- 1 Switch off the appliance, unplug it and let it cool down.

Note: The light exit window becomes hot during use. Make sure it has cooled down before you clean it.

- 2 To remove the attachment, grab the projections at the top and bottom of the attachment and pull gently.
- 3 If necessary, clean the outside of the appliance with the soft cleaning cloth supplied with the appliance.
- 4 Moisten the soft cloth supplied with the appliance with a few drops of water and use it to clean the following parts:
 - the light exit window
 - the outside surface of the attachments
 - the metallic frames inside the attachments
 - the reddish filter glass inside the precision attachment

Make sure that the electronic contacts do not get wet.

Note: If water does not clean effectively, use a few drops of high-percentage alcohol to clean the parts mentioned above.

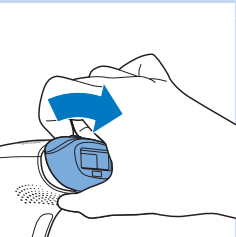

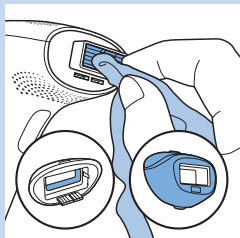

Note: Make sure you clean the appliance before and after each use and, if necessary, also during the treatment according to the instructions in this section.

Storage

- 1** Switch off the appliance, unplug it and let it cool down.
- 2** Clean the appliance before you store it.
- 3** Store the appliance and the attachments in the pouch supplied at a temperature between -20°C and $+70^{\circ}\text{C}$.

Tip: We advise you to store the quick start guide in the pouch for future reference.

Ordering accessories

To buy accessories or spare parts, visit www.shop.philips.com/service or go to your Philips dealer. You can also contact the Philips Consumer Care Centre in your country (see the worldwide guarantee leaflet for contact details).

Spare parts

The following spare parts are available:

- Body attachment (type number 4222.100.1629)
- Precision attachment (type number 4222.100.1630)
- Adapter
- Cleaning cloth
- Pouch

Environment



- Do not throw away the appliance with the normal household waste at the end of its life, but hand it in at an official collection point for recycling. By doing this, you help to preserve the environment.

Guarantee and support

If you need information or support, please visit www.philips.com/support or read the separate worldwide guarantee leaflet.

Technical specifications

Model SC1996

Rated voltage	100V-240V
Rated frequency	50Hz-60Hz
Rated input	36W
Protection against electric shock	Class II 
Protection rating	IP 30 (EN 60529)
Operating conditions	Temperature: +15° to +35°C Relative humidity: 30% to 95%
Storage conditions	Temperature: -20°C to +70°C Relative humidity: 5% to 95%
Spectrum of body attachment	>500nm
Spectrum of precision attachment	>600nm

Troubleshooting

This chapter summarises the most common problems you could encounter with the appliance. If you are unable to solve the problem with the information below, visit www.philips.com/support for a list of frequently asked questions or contact the Consumer Care Centre in your country.

Problem	Possible cause	Solution
The adapter/ appliance becomes warm during charging.	This is normal.	No action required.
I have switched on the appliance but I cannot increase or decrease the light intensity.	The appliance has to be reset.	To reset the appliance, switch off the appliance and then switch it on again. If you still cannot adjust the light intensity, contact the Consumer Care Centre in your country, your Philips dealer or a Philips service centre.
The 'ready to flash' light does not work when I place the appliance on the skin.	You have not properly placed the appliance on the skin.	Place the appliance at a 90° angle onto the skin in such a way that all 4 sides of the integrated safety system touch the skin. Then check if the 'ready to flash' light lights up white continuously and press the flash button.

Problem	Possible cause	Solution
		If this does not work, place the appliance on a part of your body where it is easy to establish full skin contact, for example on your lower arm. Then check if the 'ready to flash' light works. If the 'ready to flash' light still does not start blinking when you place the appliance on the skin, contact the Consumer Care Centre in your country, your Philips dealer or a Philips service centre.
The 'ready to flash' light first blinks orange and then lights up orange continuously when I place the appliance on the skin and the appliance does not release a flash.	The skin you are trying to treat is too dark.	To prevent your skin from developing side effects, the appliance does not work on skin that is too dark. You might be able to use Philips Lumea Essential on lighter coloured body parts. If this does not work either, contact the Consumer Care Centre in your country, your Philips dealer or a Philips service centre.
The 'ready to flash' light does not work when I place the attachment on my skin, but the cooling fan works.	The overheat protection has been activated.	When the overheat protection has been activated, the fan still works. Do not switch off the appliance. Let it cool down for approx. 15 minutes before you continue to use it. After 5 minutes the appliance switches off automatically. Then let it cool down for 10 more minutes. If the 'ready to flash' light still does not work when you place the appliance on the skin, contact the Consumer Care Centre in your country, your Philips dealer or a Philips service centre.
The 'ready to flash' light lights up continuously, but the appliance does not produce a flash when I press the flash button.	The appliance needs to be reset.	To reset the appliance, switch off the appliance and switch it on again. If the 'ready to flash' light lights up continuously, but the appliance still does not produce a flash when you press the flash button, contact the Consumer Care Centre in your country, your Philips dealer or a Philips service centre.
Intensity light 1 continues to blink and I cannot change the setting.	The attachment is not placed on the appliance properly.	Place the attachment on the appliance properly.
All intensity lights go on alternately.	The appliance needs to be reset.	To reset the appliance, switch off the appliance and switch it on again. If the intensity lights continue to go on alternately, contact the Consumer Care Centre in your country, your Philips dealer or a Philips service centre.
All intensity lights are blinking simultaneously.	The appliance is defective.	Contact the Consumer Care Centre in your country, your Philips dealer or a Philips service centre.
The appliance produces a strange smell.	The attachment and/or the filter glass is dirty.	Clean the attachment and the light exit window carefully. If you are unable to clean the attachment properly, contact the Consumer Care Centre in your country, your Philips dealer or a Philips service centre to replace the attachment.

Problem	Possible cause	Solution
	You have not shaved the area to be treated properly.	If there are hairs on the area to be treated, these hairs may get burnt when you use the appliance. As a result, you notice a strange smell. Shave the area to be treated properly before you use the appliance. If shaving causes skin irritation, trim hairs as short as possible and use the Philips Lumea Essential at a comfortable setting.
	You stored the appliance in a dusty environment.	Clean the appliance and the attachments (see chapter 'Cleaning and maintenance').
The skin feels more sensitive than usual during treatment.	The light intensity you use is too high.	Check if you have selected the right light intensity. If necessary, select a lower light intensity.
	You did not shave the areas to be treated.	Shave the areas to be treated before you use the appliance. If shaving causes skin irritation, trim hairs as short as possible and use the Philips Lumea Essential at a comfortable setting.
	The light exit window is broken.	If the light exit window is broken, do not use the appliance anymore, to avoid the risk of skin reactions. Contact the Consumer Care Centre in your country, your Philips dealer or a Philips service centre.
I experience an unacceptable pain sensation when I use the appliance.	You did not shave the areas to be treated	Shave the areas to be treated before you use the appliance. If shaving causes skin irritation, trim hairs as short as possible and use the Philips Lumea Essential at a comfortable setting.
	You treated an area for which the appliance is not intended.	You must not use the appliance on your inner labia, vagina, anus, nipples and areolas. Men must not use it on the face and on their scrotum. Men's facial hair differs from women's facial hair and the precision attachment is only designed for treatment of women's facial hair.
	You have used a light intensity that is too high for you.	Reduce the light intensity to a level that is comfortable for you. See chapter 'Preparing for use', section 'Light intensity'.
	The light exit window of the body attachment or the filter glass of the precision attachment is broken.	If the light exit window of the body attachment or the filter glass of the precision attachment is broken, do not use the appliance with the attachments anymore. Go to your dealer or a Philips service centre or contact the Consumer Care Centre to have the attachment replaced.
The treated areas become red after the treatment.	Slight redness is harmless and normal and disappears quickly.	No action required.

Problem	Possible cause	Solution
The skin reaction after the treatment lasts longer than usual.	You have used a light intensity that is too high for you.	Select a lower light intensity the next time. See chapter 'Preparing for use', section 'Light intensity'. If the skin reaction lasts longer than 3 days, contact your doctor.
The hair-reduction results are not satisfactory.	You have used a light intensity that is too low for you.	Perform a skin test to determine if you can use a higher light intensity (see chapter 'Using the appliance', section 'First use and skin test').
	You did not make enough overlaps when you used the appliance.	For proper hair-reduction results, you have to make overlaps when you use the appliance. See chapter 'Using the appliance', section 'Subsequent use', step 4.
	You do not use the appliance as often as recommended.	To remove all hairs successfully and to prevent the hair root from becoming active again, the treatments have to be repeated once every two weeks for the first two months. To ensure that your skin stays smooth, we advise you to repeat the treatment every four to six weeks. The time between treatments may vary based on your individual hair regrowth and also across different body areas. If too many hairs grow back between treatments, simply shorten the treatment interval again, but do not treat any area more often than once every two weeks. When you use the appliance more frequently than recommended, you do not increase the effectiveness but you do increase the risk of skin reactions.
	You respond more slowly to IPL treatment than the average user.	Continue using the device for at least 6 months, as hair regrowth can still decrease over the course of this period. Also take into account the other solutions to this problem.
	The appliance is not suitable for your hair colour or skin tone.	Do not use the appliance if your body hair is light blond, red, grey or white. Do not use the appliance either if you have dark skin. Consult the body hair colour and skin tone table in the Quick Start Guide.
Hair starts to grow again in some spots on the treated areas.	You did not make enough overlaps when you used the appliance.	For proper hair-reduction results, you have to make overlaps when you use the appliance. See chapter 'Using the appliance', section 'Subsequent use', step 4.
	Hair starts to grow again as part of the natural cycle of hair growth.	This is normal. It is part of the natural cycle of hair growth that hair starts growing again. The hairs that come back, however, tend to be softer and thinner.
The appliance does not work.	The appliance is defective.	Contact the Consumer Care Centre in your country, your Philips dealer or a Philips service centre.

Introduction

Félicitations pour votre achat et bienvenue dans l'univers Philips ! Pour profiter pleinement de l'assistance Philips, enregistrez votre produit sur le site à l'adresse suivante : www.philips.com/welcome. L'épilation à lumière pulsée est l'une des méthodes les plus efficaces pour épiler durablement les poils indésirables. Elle se distingue des méthodes actuelles d'épilation à domicile par sa capacité à réduire considérablement la repousse des poils. Philips s'est investi depuis plus de 15 ans dans la recherche aux côtés de dermatologues de renom. Profitez de cette technologie innovante à domicile.

Cet appareil a été particulièrement conçu et optimisé pour les femmes, mais peut être également utilisé par les hommes.

Grâce à deux accessoires adaptés, Philips Lumea Essential permet d'atteindre les poils indésirables sur toutes les parties du corps situées en dessous des pommettes, y compris le visage (lèvre supérieure, menton et joues).

Philips Lumea Essential est conçu pour un usage individuel uniquement.

Pour des raisons d'hygiène et afin de garantir une durée de vie plus longue, nous vous conseillons de ne pas partager l'appareil avec d'autres personnes. Pour plus d'informations sur la technologie Philips Lumea Essential, rendez-vous sur www.philips.com/lumea. Consultez régulièrement notre page d'accueil pour découvrir les mises à jour.

Avantages

Cet appareil offre les avantages suivants :

Technologie dite de « lumière intense pulsée » ou IPL pour une utilisation à domicile

Philips Lumea Essential utilise la technologie dite de « lumière intense pulsée » ou IPL, employée depuis plus de quinze ans dans le secteur de l'esthétique professionnelle pour les épilations. Avec Philips Lumea Essential, bénéficiez de cette technologie innovante chez vous.

Prévention efficace de la repousse des poils pour une douceur incomparable, jour après jour

Cette méthode offre une prévention longue durée de la repousse des poils et vous laisse une peau douce comme de la soie. Nos études ont mis en évidence une diminution considérable des poils après seulement deux séances. Les résultats optimaux ont généralement été obtenus après quatre à cinq séances. La pilosité diminue visiblement de séance en séance. La rapidité d'apparition de cet effet et la durée du résultat dépendent de l'individu. Pour plus d'informations, reportez-vous à la section « Pour des résultats optimaux » du chapitre « Utilisation de l'appareil ».

Une application tout en douceur, même sur les zones sensibles du corps

Philips Lumea Essential a été développé en étroite collaboration avec des dermatologues de renom pour une utilisation efficace et douce, même sur les zones du corps les plus sensibles. L'accessoire de précision vous permet même d'utiliser l'appareil en toute sécurité sur votre visage.

Aucune lampe de rechange nécessaire, aucun coût supplémentaire

Philips Lumea Essential est équipé d'une lampe haute performance qui n'a pas besoin d'être remplacée. Cette lampe peut produire plus de 100 000 flashes : elle vous permettra d'obtenir des résultats continus sur plus de 5 ans* et de réaliser des économies sur le remplacement des lampes.

*Basé sur une utilisation moyenne respectant les fréquences d'utilisation recommandées pour une seule utilisatrice.

Quel est le principe de fonctionnement de la technologie de lumière intense pulsée de Philips ?

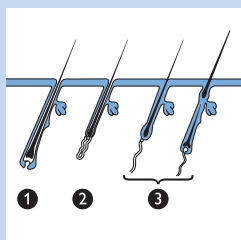

Cycle de vie du poil

La pousse des poils varie d'une personne à l'autre, en fonction de l'âge de l'individu et de son métabolisme entre autres facteurs. Toutefois, la pousse des poils s'effectue normalement en 3 phases.

1 Phase de pousse (la phase anagène)

Le poil pousse à la racine. C'est lors de cette phase que la concentration de mélanine, responsable de la couleur du poil, est la plus élevée.

La concentration de mélanine est également déterminante pour l'efficacité de la technologie de lumière intense pulsée. Seuls les poils en phase anagène sont réceptifs à l'exposition à la lumière.

2 Phase de dégradation (phase catagène)

Le poil arrête de pousser, la racine passe en phase de repos, puis le poil tombe.

3 Phase de repos (phase télogène)

Le poil mort est tombé. Le follicule reste au repos jusqu'à ce que l'horloge biologique le réactive et lui fasse produire un nouveau poil.

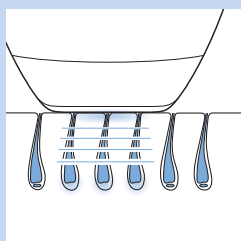

Principes de fonctionnement de l'appareil

- L'appareil fonctionne en chauffant le poil et la racine sous la peau. La mélanine contenue dans le poil et sa racine absorbe l'énergie de la lumière pulsée émise. Plus le poil est foncé, plus la lumière absorbée est élevée. Ce processus permet au poil de passer en phase de repos.
- Entre les séances, le poil tombe naturellement et la repousse est freinée. Après utilisation, il peut falloir une à deux semaines pour que les poils tombent.

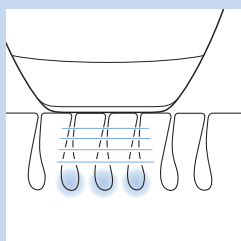
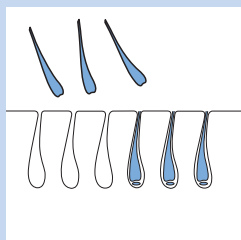

- Une réduction optimale des poils nécessite plusieurs séances car seuls les poils en phase anagène sont réceptifs à l'épilation à la lumière, alors qu'une zone donnée de la peau contient des poils à différentes phases du cycle de vie. Pour épiler tous les poils efficacement et à prévenir la repousse, vous devez répéter les séances toutes les deux semaines pendant les deux premiers mois.

Un filtre optique intégré protège votre peau des UV et vous garantit une utilisation sans danger pour la peau si elle est conforme aux recommandations.

Description générale (fig. 5)

- 1 Voyants d'intensité (1- 5)
 - 2 Bouton marche/arrêt
 - 3 Voyant « prêt-à-flasher »
 - 4 Fentes de ventilation
 - 5 Prise de l'appareil
 - 6 Bouton Flash
 - 7 Ouvertures pour les contacts électroniques
 - 8 Verre filtrant avec filtre UV intégré
 - 9 Accessoire corps (pour toutes les parties du corps au-dessous du cou)
 - a Contacts électroniques
 - b Cadre métallique à l'intérieur de l'accessoire corps
 - c Système de sécurité intégré
 - d Capteur de teint de peau
 - 10 Accessoire de précision (pour toutes les parties du corps, y compris la lèvre supérieure, le menton et les joues)
 - a Verre filtrant
 - b Système de sécurité intégré
 - c Capteur de teint de peau
 - 11 Adaptateur
 - 12 Petite fiche
- Comprend également :
- étui
 - tissu de nettoyage

Remarque : Le filtre principal est intégré à l'appareil. Il garantit une utilisation sûre sur les parties du corps situées en-dessous du cou. C'est pourquoi l'accessoire corps ne nécessite pas de filtre supplémentaire. L'accessoire de précision est cependant doté d'un filtre supplémentaire pour une utilisation sûre et agréable sur peau sensible, comme le visage.

Important

Lisez attentivement ce mode d'emploi avant d'utiliser l'appareil et conservez-le pour un usage ultérieur.

Danger



- L'eau et l'électricité ne font pas bon ménage ! N'utilisez jamais l'appareil dans un environnement humide (p. ex. près d'une baignoire remplie d'eau, d'une douche en fonctionnement ou d'une piscine).
- Évitez de mouiller l'appareil et l'adaptateur secteur.
- Si l'appareil est cassé, ne touchez aucun de ses composants internes afin d'éviter tout risque d'électrocution.
- N'introduisez jamais d'objets dans l'appareil.

Avertissement

- Cet appareil n'est pas destiné à être utilisé par des personnes (notamment des enfants) dont les capacités physiques, sensorielles ou intellectuelles sont réduites, à moins que celles-ci ne soient sous surveillance ou qu'elles n'aient reçu des instructions quant à l'utilisation de l'appareil par une personne responsable de leur sécurité.
- Veillez à ce que les enfants ne puissent pas jouer avec l'appareil.
- Cet appareil n'est pas destiné à être utilisé par des enfants de moins de 15 ans. Les adolescentes de 15 à 18 ans peuvent l'utiliser avec l'autorisation et l'aide de leurs parents ou des personnes qui exercent sur elles l'autorité parentale. Les adultes de plus de 19 ans peuvent utiliser cet appareil en toute liberté.
- Utilisez exclusivement l'adaptateur fourni.
- N'utilisez pas l'appareil ou l'adaptateur secteur s'il est endommagé.
- L'adaptateur contient un transformateur. Pour éviter tout accident, n'essayez pas de remplacer la fiche de l'adaptateur secteur.
- Si l'adaptateur secteur est endommagé, il doit toujours être remplacé par un adaptateur secteur de même type pour éviter tout accident.
- N'utilisez pas l'appareil si le verre filtrant est cassé.
- N'utilisez pas l'accessoire de précision si le verre de couleur rouge est cassé.

Pour éviter tout dommage :

- Veillez à ce que rien n'obstrue le flux d'air à travers les fentes de ventilation.
- Ne soumettez jamais l'appareil à des chocs violents, des secousses ou des chutes.
- Lorsque l'appareil passe d'un environnement très froid à un environnement très chaud, et inversement, attendez environ 3 heures avant de l'utiliser.
- Laissez l'appareil refroidir après utilisation, puis rangez-le dans l'étui fourni afin qu'il ne devienne pas poussiéreux.
- Ne laissez jamais l'appareil branché sans surveillance. Éteignez impérativement l'appareil après utilisation.
- N'exposez pas l'appareil pendant de longues périodes aux rayons directs du soleil ou à des rayons UV afin d'éviter tout dommage.
- Ne faites pas fonctionner le flash sur d'autres surfaces que votre peau, car vous pourriez endommager les accessoires et/ou le verre filtrant. Utilisez le flash uniquement lorsque l'appareil est en contact avec la peau.

Attention



- N'utilisez jamais l'appareil autour des yeux ou près des sourcils afin d'éviter tout risque de lésion oculaire.
- N'utilisez cet appareil qu'avec une intensité adaptée à votre type de peau (voir le tableau à la section « Intensités lumineuses recommandées » du chapitre « Avant utilisation »). Une utilisation avec une intensité supérieure à celle recommandée augmente le risque de réactions cutanées et d'effets secondaires.
- Cet appareil ne doit être utilisé avec les deux accessoires fournis que pour épiler les poils indésirables se trouvant dans les zones situées sous les pommettes. Ne l'utilisez à aucune autre fin.

- Assurez-vous que la peau dans la zone à épiler est propre, sèche et exempte de crème, de lotion et autre produit cosmétique. Si la peau n'est pas propre et sèche, il est possible que le système de sécurité intégré ne fonctionne pas correctement et que l'appareil ne flashe pas ou qu'il flashe accidentellement.
- N'utilisez pas l'appareil si l'une des situations mentionnées à la section « Contre-indications » s'applique à vous.

Pour une durée de vie optimale de votre Philips Lumea Essential, tenez compte des considérations suivantes :

- Utilisez votre appareil à une température ambiante comprise entre 15 °C et 35 °C.
- L'appareil est équipé d'une protection anti-surchauffe intégrée. Le flash ne fonctionne pas en cas de surchauffe. N'éteignez pas l'appareil, mais laissez-le refroidir pendant environ 15 minutes avant de reprendre la séance. Après 5 minutes, l'appareil s'éteint automatiquement. Laissez-le alors refroidir pendant 10 minutes supplémentaires.
- Confiez toujours l'appareil à un Centre Service Agréé Philips pour réparation ou vérification. Toute réparation par une personne non qualifiée peut s'avérer dangereuse pour l'utilisateur.

Champs électromagnétiques (CEM)

Cet appareil Philips est conforme à toutes les normes et à tous les règlements applicables relatifs à l'exposition aux champs électromagnétiques.

Contre-indications

Quelles sont les personnes auxquelles Philips Lumea Essential NE convient PAS ?

Philips Lumea Essential n'est pas destiné à tout le monde. Si l'une des conditions ci-dessous s'applique à vous, **n'utilisez pas** cet appareil !

N'utilisez pas l'appareil si vous êtes enceinte ou si vous allaitez.

Philips Lumea Essential n'a pas été testé sur les femmes enceintes. Par conséquent, nous vous conseillons de ne pas utiliser l'appareil si vous êtes enceinte ou si vous allaitez car les modifications hormonales peuvent rendre votre peau plus sensible et augmenter le risque de blessures cutanées.

N'utilisez jamais l'appareil si le teint de votre peau ou la couleur de vos poils n'est pas adapté(e), à savoir :

- Si votre peau est de type V (vous attrapez rarement des coups de soleil, vous bronzes facilement et votre teint de peau est brun foncé) ou si votre peau est de type VI (vous attrapez rarement, voire jamais, de coups de soleil et vous obtenez un bronzage très foncé ; votre teint de peau est brun/noir ou plus foncé). Dans ces cas, vous risquez d'avoir des réactions cutanées (décolorations, rougeurs ou brûlures) lorsque vous utilisez Philips Lumea Essential. Consultez également le chapitre « Éventuels effets secondaires et réactions cutanées » ainsi que le tableau récapitulatif des intensités lumineuses recommandées dans le guide de mise en route.
- Si la couleur naturelle de vos poils dans les zones de flashage est blond clair, blanc, gris ou roux. La séance ne sera pas efficace.

N'utilisez pas Philips Lumea Essential plus d'une fois toutes les deux semaines sur une zone.

N'utilisez jamais l'appareil si vous souffrez d'une des maladies répertoriées ci-dessous :

- Si vous avez une maladie de peau comme un cancer de la peau actif, si vous avez des antécédents de cancer de la peau ou un autre cancer localisé dans les zones à flasher.
- Si vous avez des lésions précancéreuses ou plusieurs grains de beauté atypiques dans les zones à flasher.
- Si vous présentez des antécédents de maladie du collagène, y compris des antécédents de formation de cicatrices chéloïdes ou de cicatrisation difficile.
- Si vous présentez des antécédents de troubles vasculaires, tels que varices ou ectasie vasculaire dans les zones à flasher.
- Si votre peau est sensible à la lumière et développe facilement une irritation ou une réaction allergique.
- Si vous souffrez d'infections, d'eczéma, de brûlures, de follicules enflammés, de lacerations ouvertes, d'abrasions, d'herpès simplex, de plaies ou de lésions, d'hématomes, ou que vous avez subi une intervention chirurgicale sur les zones à flasher.
- Si vous avez subi une intervention chirurgicale sur les zones à flasher.
- Si vous souffrez d'épilepsie avec sensibilité aux flashes.
- Si vous souffrez de diabète, de lupus érythémateux, de porphyrie ou d'une maladie cardiaque congestive.
- Si vous présentez un trouble de la coagulation.
- Si vous avez des antécédents de maladie immunodépressive (y compris infection par le VIH ou le SIDA).

N'utilisez jamais l'appareil si vous êtes dans l'un des cas suivants :

- Si vous suivez ou avez suivi récemment un traitement à base d'acides alpha hydroxylés (AHA), d'acides bêta hydroxylés (BHA), d'isotrétinoïne topique et d'acide azélaïque.
- Si vous avez pris toute forme d'isotrétinoïne, comme de l'Accutane® ou du Roaccutane®, au cours des six derniers mois. Cette méthode d'épilation rend la peau plus sujette aux déchirures, plaies et irritations.
- Si vous prenez des analgésiques, qui réduisent la sensibilité de votre peau à la chaleur.
- Si vous prenez des médicaments ou produits photosensibilisants, reportez-vous à leur notice. N'utilisez en aucun cas l'appareil si cette dernière indique des risques de réaction photo-allergique ou phototoxique, ou si elle précise qu'il faut éviter une exposition au soleil.
- Si vous prenez des médicaments anticoagulants, y compris de fortes doses d'aspirine, et ne pouvez pas arrêter votre traitement au moins une semaine avant chaque utilisation de Philips Lumea Essential.
- Si vous prenez des immunosuppresseurs.



N'utilisez jamais l'appareil sur les zones suivantes :

- Autour des yeux et près des sourcils.
- Sur les mamelons, les aréoles, les petites lèvres, le vagin, l'anus et l'intérieur des narines et des oreilles. Voir le chapitre « Utilisation de l'appareil », section « Utilisation de l'appareil pour l'épilation du maillot ».
- Les hommes ne doivent pas l'utiliser sur le visage ou le scrotum. La pilosité du visage des hommes diffère de celle du visage des femmes et l'accessoire de précision est conçu uniquement pour les poils du visage des femmes.
- Au-dessus ou près de produits artificiels tels que des implants en silicone, des stimulateurs cardiaques, des points d'entrée d'injection sous-cutanée (pompe à insuline) ou des piercings.
- Sur les grains de beauté, les taches de rousseur, les veines de taille importante, les zones à la pigmentation plus foncée, les cicatrices ou autres anomalies cutanées sans consultation préalable avec un médecin, en raison d'un risque de brûlure ou de modification de la pigmentation, qui rendrait difficile le dépistage d'éventuelles maladies de peau telles que le cancer de la peau.
- Sur des verrues, des tatouages ou un maquillage permanent en raison du risque de brûlure ou de modification du teint de peau (hypopigmentation ou hyperpigmentation). Une utilisation sur des verrues peut même accroître les verrues, étant donné que les verrues sont des infections virales.
- Sur les zones où vous utilisez du déodorant longue durée car cela pourrait entraîner des réactions cutanées. Reportez-vous au chapitre « Éventuels effets secondaires et réactions cutanées ».



N'utilisez jamais l'appareil sur des coups de soleil ou sur une peau teintée par un bronzage récent (moins de 2 semaines) ou artificiel.

- Tous les types de bronzage peuvent influencer sur la sécurité de la séance, qu'il s'agisse d'une exposition au soleil ou de méthodes de bronzage artificiel telles que crèmes de bronzage, appareils de bronzage, etc. Si vous êtes bronzée ou prévoyez de bronzer, lisez le chapitre « Avant utilisation », section « Conseils de bronzage ».

Remarque : Cette liste n'est pas exhaustive. En cas de doute concernant l'utilisation de l'appareil, veuillez consulter votre médecin.

Éventuels effets secondaires et réactions cutanées

Réactions cutanées courantes

- Des rougeurs et/ou des fourmillements, des picotements ou une sensation de chaleur sur la peau peuvent apparaître. Cette réaction est bénigne et passagère.
- Une réaction cutanée semblable à un coup de soleil peut apparaître momentanément sur la zone flashée. Si elle persiste plus de trois jours, consultez votre médecin.
- Le rasage ou l'association rasage/utilisation du Lumea peut assécher la peau et provoquer des irritations. Cette réaction est sans danger et disparaît en quelques jours. Vous pouvez rafraîchir la zone avec de la glace ou un gant de toilette mouillé. Si la sécheresse persiste, vous pouvez appliquer une lotion hydratante non parfumée sur la zone flashée 24 heures après l'opération.

Effets secondaires rares

- Brûlures, rougeur excessive et enflure : ces réactions se produisent très rarement et sont généralement provoquées par l'utilisation d'une intensité lumineuse trop élevée pour votre teint de peau. Si ces réactions persistent plus de 3 jours, consultez votre médecin. Attendez que la peau soit entièrement guérie avant de recommencer la séance, et utilisez une intensité lumineuse moins élevée.
- Altération de la pigmentation de la peau : ceci se produit très rarement. L'altération de la pigmentation de la peau se manifeste par une plaque plus foncée ou plus claire que la zone qui l'entoure. Elle est provoquée par l'utilisation d'une intensité lumineuse trop élevée pour votre teint de peau. Si elle persiste plus de 2 semaines, consultez votre médecin. Ne flashez pas les zones atteintes tant que l'altération de la pigmentation n'a pas disparu et que votre peau n'a pas retrouvé son teint normal.
- Infection et inflammation cutanées : très rares, elles peuvent être causées par l'utilisation de l'appareil sur des plaies ou des coupures provoquées par le rasage, sur des plaies existantes ou sur des poils incarnés.
- Douleur excessive : celle-ci peut apparaître pendant ou après la séance si vous avez utilisé l'appareil sur une peau non rasée, à une intensité lumineuse trop élevée pour votre teint de peau, si vous flashez plusieurs fois sur la même zone et si vous utilisez l'appareil sur des plaies ouvertes, inflammations, infections, tatouages, brûlures, etc. Pour plus d'informations, reportez-vous au chapitre « Contre-indications ».

Après utilisation

- N'appliquez pas de produits cosmétiques parfumés sur les zones tout juste flashées.
- N'utilisez pas de déodorant immédiatement après avoir flashé les aisselles. Attendez que les rougeurs aient totalement disparu.
- Pour obtenir des informations sur l'exposition au soleil et le bronzage artificiel, reportez-vous au chapitre « Avant utilisation », section « Conseils de bronzage ».

Avant utilisation

Pour des résultats optimaux, préparez les zones sur lesquelles vous souhaitez utiliser l'appareil de la manière suivante :

Préparation des zones à flasher

- 1** Rasez les zones que vous souhaitez flasher tant que vous observez une repousse des poils.

Remarque : N'utilisez pas de crème dépilatoire pour remplacer le rasage.

Remarque : Si votre dernière méthode d'épilation consistait à éliminer les poils à la racine (par exemple épilation électrique), vous pouvez commencer la séance immédiatement. Dans ce cas, nous vous conseillons de vous raser entre les séances pour des résultats optimaux.

Sachez que flasher des zones mal ou non rasées entraîne un certain nombre de réactions indésirables :

- Des poils et des saletés peuvent être présents sur le verre filtrant et les accessoires, ce qui peut réduire la durée de vie et l'efficacité de l'appareil. Un verre filtrant non nettoyé peut en outre rendre la séance inconfortable ou entraîner des réactions cutanées telles que rougeurs ou altérations de la pigmentation.

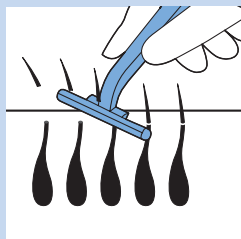

- Les poils présents sur votre peau risquent de brûler et de dégager une odeur désagréable.

2 Nettoyez votre peau et assurez-vous qu'elle est débarrassée de tout poil, parfaitement sèche et exempte de substance grasse (comme les résidus de déodorants, laits, parfums, crèmes de bronzage et crèmes solaires).

3 Vérifiez l'appareil. Regardez notamment si des poils, de la poussière et des fibres ne sont pas piégés au niveau du verre filtrant ou des accessoires. En cas de salissures, nettoyez l'appareil en suivant les instructions du chapitre « Nettoyage et entretien ».

Si le rasage provoque des blessures ou des lésions, il est possible que votre peau soit plus sensible à la lumière intense pulsée qu'une peau normale. L'utilisation de la lumière intense pulsée peut donc être source d'inconfort ou causer d'autres effets secondaires indésirables. Nous vous conseillons d'attendre que l'irritation ait disparu avant de poursuivre l'utilisation.

4 Une fois que les poils ne repoussent plus, ce qui est généralement le cas après 4-5 séances, vous n'avez plus besoin de vous raser avant utilisation.

Intensité lumineuse

Contrairement aux appareils professionnels qui utilisent la lumière pulsée, Philips Lumea Essential a été conçu pour un usage domestique et ses impulsions lumineuses sont modérées et permettent une épilation **pratique** et **efficace**.

Philips Lumea Essential offre cinq intensités lumineuses différentes. Réglez l'intensité lumineuse en fonction de votre teint de peau, de la couleur de vos poils du corps et de vos poils du visage, tout en recherchant un niveau confortable. Le tableau ci-dessous indique les intensités lumineuses recommandées afin de vous aider à trouver le niveau qui vous convient.

Remarque : L'appareil s'éteint automatiquement si votre peau est trop foncée afin d'éviter l'apparition de réactions cutanées. Cependant, le capteur intégré de teint de peau ne vous indique pas l'intensité lumineuse à utiliser car les préférences varient fortement d'une personne à une autre. Philips Lumea Essential vous offre la liberté de sélectionner l'intensité lumineuse la plus confortable selon vous, à condition que l'utilisation de l'appareil soit adaptée à votre teint de peau. Pour déterminer l'intensité lumineuse adaptée à votre peau, consultez le tableau récapitulatif des intensités lumineuses recommandées ci-dessous ainsi que le guide de mise en route.

1 Consultez le tableau ci-dessous pour déterminer les intensités lumineuses adaptées à votre peau et le teint de votre peau, la couleur de vos poils du corps et de vos poils du visage (si aucune intensité lumineuse ne convient à votre combinaison de teint de peau et couleur de poils, un « x » est indiqué dans le tableau).

Conseil : Vous pouvez poser le tableau disponible dans le guide de mise en route sur votre peau et le comparer avec votre teint de peau.

Conseil : Nous vous conseillons de conserver le guide de mise en route dans la trousse de rangement afin de pouvoir le consulter ultérieurement.

2 Réduisez l'intensité lumineuse en cas de douleur ou d'inconfort.

Le risque d'irritation cutanée est plus important pour les personnes à peau foncée car leur peau absorbe plus de lumière. Les faibles intensités sont alors recommandées.

L'impulsion lumineuse peut produire des sensations de chaleur plus ou moins importantes sur la peau mais ne doit en aucun cas être douloureuse. Les différentes parties du corps peuvent nécessiter des intensités lumineuses différentes (voir le tableau ci-dessous). Pour éviter les réactions cutanées, reportez-vous au chapitre « Éventuels effets secondaires et réactions cutanées ».

Intensités lumineuses recommandées (1-5)

Dans le tableau ci-dessous, les numéros indiquent l'intensité lumineuse à sélectionner et « x » signifie que l'appareil ne vous convient pas.

Remarque : Le teint de votre peau peut varier, par exemple parce que votre peau a bronzé. Elle peut alors être plus foncée que lors de la séance précédente. Il est par conséquent important de vérifier le réglage à utiliser avant chaque séance et par zone. Certaines zones peuvent être plus foncées que d'autres.

Couleur des poils du corps :	blond foncé/brun clair/ brun/brun foncé/noir	blanc/gris/roux/blond clair
<i>Teint de peau et caractéristiques :</i>		
Blanc (coups de soleil à chaque exposition, aucun bronzage)	4/5	x
Beige (coups de soleil réguliers, léger bronzage)	4/5	x
Brun clair (quelques coups de soleil, bon bronzage)	4/5	x
Brun moyen (rares coups de soleil, bronzage bon et rapide)	1/2/3	x
Brun foncé (rares coups de soleil, très bon bronzage)	x	x
Brun très foncé, noir (coups de soleils rares voire inexistant, bronzage très foncé)	x	x

Important

Pour vérifier si Philips Lumea Essential vous convient, consultez le chapitre « Contre-indications ».

Conseils de bronzage



- **Évitez les bains de soleil lorsque vous utilisez régulièrement Philips Lumea Essential (toutes les deux semaines).**

Les bains de soleil peuvent rendre la peau plus foncée (bronzée) ou provoquer des coups de soleil (rougeurs). L'utilisation de Philips Lumea Essential sur une peau foncée (bronzée) et/ou présentant des coups de soleil augmente le risque d'effets secondaires et de réactions cutanées. Reportez-vous au chapitre « Éventuels effets secondaires et réactions cutanées ».

- **Bain de soleil avant la séance : attendez 2 semaines et faites un test cutané.**

Après un bain de soleil, attendez au moins 2 semaines avant d'utiliser l'appareil. Faites un test cutané (voir le chapitre « Utilisation de l'appareil », section « Première utilisation et test cutané ») sur la zone à flasher pour déterminer l'intensité lumineuse appropriée. Si vous ne respectez pas cette consigne, vous augmentez le risque de développer des réactions cutanées avec Philips Lumea Essential.

- **Bain de soleil après la séance : attendez 48 heures avant de vous exposer au soleil après avoir utilisé Philips Lumea Essential.**

Après la séance, attendez au moins 48 heures avant d'exposer les zones flashées au soleil. Même après 48 heures, assurez-vous que la peau ne présente pas d'effets indésirables dus aux flashes avant de l'exposer au soleil. Pendant les deux semaines qui suivent la séance, couvrez les zones flashées quand vous allez au soleil ou utilisez un écran total d'indice SPF 30+. L'exposition au soleil sans protection des zones tout juste flashées accroît le risque d'effets secondaires et de réactions cutanées. Reportez-vous au chapitre « Éventuels effets secondaires et réactions cutanées ».

- **Bronzage à la lumière artificielle**

Suivez les instructions décrites ci-dessus dans « Exposition au soleil avant la séance » et « Exposition au soleil après la séance ».

- **Bronzage avec des crèmes**

Si vous avez utilisé une crème de bronzage artificiel, attendez la disparition totale du bronzage artificiel avant d'utiliser Philips Lumea Essential.

Remarque : Pour plus d'informations sur les réactions cutanées indésirables, reportez-vous au chapitre « Éventuels effets secondaires et réactions cutanées ».

Utilisation de l'appareil

Consultez le tableau du chapitre « Avant utilisation », section « Intensité lumineuse », pour déterminer les intensités lumineuses les plus appropriées pour le teint de votre peau et de vos poils. Utilisez l'appareil dans un endroit bien éclairé afin de réduire l'impression lumineuse du flash. Rasez la zone à flasher avant d'utiliser l'appareil (voir le chapitre « Avant utilisation », section « Préparation des zones à flasher »).

Si, à un moment, Lumea provoque une douleur, réduisez l'intensité lumineuse jusqu'à ce que l'utilisation du produit redevienne plus confortable. Si vous remarquez des réactions cutanées plus importantes qu'une légère rougeur, arrêtez immédiatement la séance et lisez la section « Éventuels effets secondaires et réactions cutanées », dans le présent chapitre.

Choix du bon accessoire

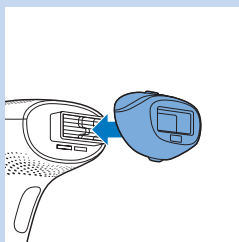

- Accessoire corps

L'accessoire corps peut être utilisé pour épiler les poils indésirables sur toutes les parties du corps situées en-dessous du cou (pour connaître les exceptions, reportez-vous au chapitre « Contre-indications »). L'accessoire corps peut couvrir une zone de 4 cm² et a été spécialement conçu pour un flashage plus rapide de zones plus grandes comme les jambes.

N'utilisez pas l'accessoire corps sur le visage.

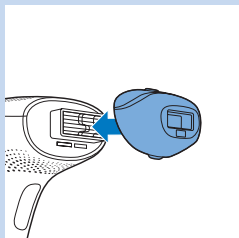

- Accessoire de précision

L'accessoire de précision comprend un filtre lumière intégré supplémentaire et peut être utilisé pour épiler de manière sûre les poils du visage (sur la lèvre supérieure, le menton et les joues). Vous pouvez également l'utiliser sur les autres zones sensibles du corps, comme les aisselles, le maillot ou les zones difficiles à atteindre.

N'utilisez jamais l'appareil autour des yeux et près des sourcils.

Première utilisation et test cutané

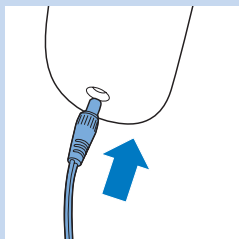

Lors de la première utilisation ou après une exposition récente au soleil, nous vous conseillons d'effectuer un test cutané sur **chaque** zone à flasher pour voir comment votre peau réagit et pour vous habituer à cette méthode d'épilation.

- 1 Choisissez l'accessoire adapté à la zone que vous souhaitez flasher.
- 2 Choisissez une zone proche de celle que vous allez flasher.
- 3 Insérez la petite fiche dans l'appareil et l'adaptateur secteur dans la prise secteur.

Remarque : Assurez-vous que l'accessoire sélectionné est placé sur l'appareil.

- 4 Mettez l'appareil en marche en appuyant sur le bouton marche/arrêt.

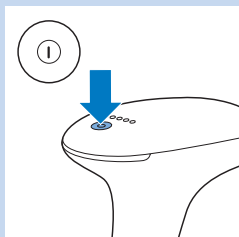

- Le voyant d'intensité 1 s'allume.

Remarque : L'appareil sélectionne toujours automatiquement le réglage d'intensité lumineuse le plus bas. Reportez-vous à la section « Intensité lumineuse » du chapitre « Avant utilisation » pour déterminer l'intensité lumineuse appropriée.

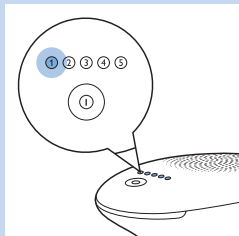

- 5 Pour modifier le réglage d'intensité lumineuse, appuyez sur le bouton marche/arrêt à une ou plusieurs reprises jusqu'à ce que vous ayez atteint le réglage souhaité. Le voyant d'intensité correspondant s'allume.

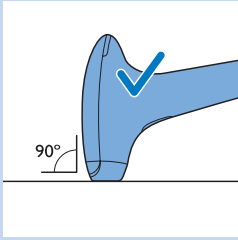

- 6** Placez l'appareil à un angle de 90° sur la peau afin que l'accessoire soit en contact avec la peau. Appuyez l'appareil fermement sur la peau pour garantir le contact avec la peau.

Conseil : Pour faciliter l'utilisation, étirez la peau à flasher.

- ▮ L'appareil effectue automatiquement une analyse de teint de peau.

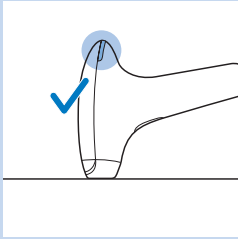

- Si le voyant « prêt-à-flasher » au dos de l'appareil s'allume en blanc, cela signifie que l'utilisation de l'appareil est adaptée à votre peau et vous pouvez poursuivre.

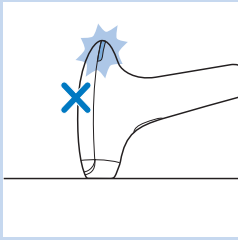

- Si le voyant « prêt-à-flasher » clignote tout d'abord en orange, puis reste allumé en orange, cela signifie que l'utilisation de l'appareil n'est pas adaptée à votre peau et l'appareil s'éteint. Vous pourriez utiliser Philips Lumea Essential sur des parties du corps moins bronzées ou naturellement plus claires. Si cela ne fonctionne pas, contactez le Service Consommateurs Philips.

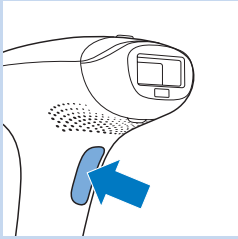

- 7** Appuyez sur le bouton du flash pour émettre un flash.

*Remarque : La lumière visible produite par l'appareil correspond au flash reflété par la peau, et ne représente aucun danger pour vos yeux. Il n'est pas nécessaire de porter des lunettes de protection pendant l'utilisation. Utilisez l'appareil dans une pièce **bien éclairée** de manière à réduire l'impression lumineuse du flash.*

- 8** Relâchez le bouton du flash une fois que l'appareil a émis un flash.

- ▮ Le voyant « prêt-à-flasher » commence à clignoter en blanc pour indiquer que l'appareil se prépare à émettre un flash.
- ▮ Lorsque l'appareil est prêt à émettre un flash, le voyant « prêt-à-flasher » reste allumé en blanc.

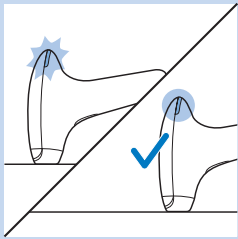

- 9** Faites glisser l'appareil sur la peau jusqu'à la zone suivante à flasher. Tant que l'utilisation de Lumea reste sans douleur, augmentez l'intensité d'un niveau dans la plage recommandée pour votre type de peau et appliquez un flash pour chaque intensité. **N'appliquez pas plus d'un flash sur une même zone.**

- 10** Lorsque vous avez fini la séance, maintenez le bouton marche/arrêt enfoncé pendant 2 secondes pour éteindre l'appareil.

- 11** Après ce test, attendez 24 heures et vérifiez si votre peau a réagi. Si elle présente des réactions, lors des utilisations ultérieures, choisissez l'intensité la plus élevée n'ayant pas provoqué de réaction cutanée.

Utilisation ultérieure

- 1** Avant chaque utilisation, nettoyez le verre filtrant, l'extérieur des accessoires, les cadres métalliques à l'intérieur des accessoires et le verre rouge filtrant à l'intérieur de l'accessoire de précision. Pour plus d'informations, consultez le chapitre « Nettoyage et entretien ».
- 2** Commencez chaque séance en sélectionnant très soigneusement l'intensité lumineuse en fonction de la sensibilité de votre peau et de votre sensation de confort. Reportez-vous à la section « Intensités lumineuses recommandées » pour sélectionner le réglage adapté à votre type de peau et à la couleur de vos poils.

Pour un certain nombre de raisons, votre peau peut réagir différemment selon les jours/occasions. Pour plus d'informations, reportez-vous à la section « Éventuels effets secondaires et réactions cutanées », dans le présent chapitre.

- 3** Suivez les étapes 2 à 7 de la section précédente (« Avant la première utilisation et test cutané »).

Remarque : Il est normal que l'appareil et l'accessoire chauffent au cours de l'utilisation.

- 4** Faites glisser l'appareil sur la peau vers la zone suivante à flasher et répétez les étapes 5 et 6 de la section « Première utilisation et test cutané » de ce chapitre. Après chaque flash, il faut attendre jusqu'à 3,5 secondes avant que l'appareil soit de nouveau prêt à flasher. Le voyant « prêt-à-flasher » situé à l'arrière de l'appareil se remet à clignoter en blanc pour indiquer que l'appareil est en cours de charge. Attendez que ce voyant reste allumé avant de poursuivre.

Conseil : Pour une épilation plus efficace, maintenez le bouton du flash enfoncé lorsque vous faites glisser l'appareil sur votre peau.

Ne flashez pas plusieurs fois la même zone au cours d'une même séance. Cela n'améliore pas l'efficacité de l'épilation, mais augmente le risque de réactions cutanées.

- 5** Pour vous assurer que toutes les zones sont flashées, veillez à ce que les flashes soient rapprochés. Notez que seule la lumière émise par la fenêtre de diffusion est efficace. Cependant, veillez à ne jamais flasher la même zone deux fois.
- 6** Lorsque vous avez fini la séance, maintenez le bouton marche/arrêt enfoncé pendant 2 secondes pour éteindre l'appareil.
- 7** Vérifiez si des poils et de la poussière ne sont pas présents sur le verre filtrant et les accessoires, et nettoyez l'appareil après utilisation. Reportez-vous au chapitre « Nettoyage et entretien ».

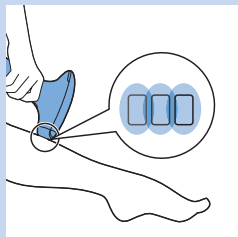

Planning et efficacité des séances

Le cycle de vie d'un poil est généralement de 18 à 24 mois. Pendant ce temps, plusieurs séances de Philips Lumea Essential peuvent être nécessaires pour obtenir une réduction permanente de la pilosité. L'efficacité de la réduction de la pilosité varie d'une personne à l'autre selon les parties du corps, la couleur des poils et la façon d'utiliser Philips Lumea Essential.

Pour des résultats optimaux

- Il est normal que des poils restent visibles après les premières séances. Pour plus d'informations, reportez-vous au chapitre « Introduction », section « Fonctionnement de l'appareil ».
- Pour éliminer efficacement tous les poils et bloquer la réactivation des follicules pileux, les séances doivent être répétées tous les quinze jours pendant les deux premiers mois. Vous aurez alors une peau douce et nette. Pour obtenir des astuces qui vous permettront de prolonger ces résultats, reportez-vous à la section « Phase d'entretien ».

Phase d'entretien

- Pour une peau durablement lisse et parfaitement épilée, nous vous recommandons de renouveler les séances toutes les 4 à 6 semaines. La durée entre chaque séance peut varier selon la repousse des poils de chacun et également selon les différentes parties du corps. Si vos poils ont repoussé en abondance entre deux séances, réduisez simplement l'intervalle entre les séances, en veillant toutefois à respecter une fréquence maximale de deux semaines. En choisissant une fréquence supérieure à celle recommandée, vous augmentez le risque de réactions cutanées sans gagner en efficacité.

Recommandations relatives à la séance

Durée moyenne de la séance

Zone	Durée approximative d'une séance	Accessoire recommandé
Aisselles	1 minute par aisselle	Accessoire corps/de précision
Maillot	1 minute par côté	Accessoire corps/de précision
Bikini	4 minutes	Accessoire corps/de précision
Demi-jambe	8 minutes	Accessoire corps
Jambe entière	14 minutes	Accessoire corps
Lèvre supérieure/menton/joues	1 minute	Accessoire de précision

Remarque : Les durées moyennes des séances indiquées ci-dessus ont été observées au cours de tests et d'études. La durée des séances peut varier d'une personne à l'autre.

Zones d'épilation recommandées

L'appareil a été conçu pour réduire les poils indésirables de la lèvre supérieure, du menton, des joues, des aisselles, des bras, du ventre, du maillot, du dos et des jambes.

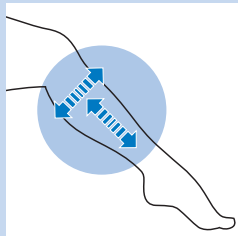

Utilisation de l'appareil sur les jambes

Consultez le tableau du chapitre « Avant utilisation », section « Intensité lumineuse » pour déterminer les intensités lumineuses recommandées pour vos jambes.

- Vous pouvez déplacer l'appareil de haut en bas ou de droite à gauche, à votre convenance. Pour maintenir le contact avec la peau, vous pouvez également placer et maintenir l'appareil sur votre peau latéralement.

Remarque : Les zones osseuses telles que le tibia et les chevilles sont plus sensibles que d'autres. Si vous pressez l'accessoire très fort sur ces zones, la peau peut être plus susceptible de développer des réactions cutanées comme des irritations ou des rougeurs. Reportez-vous au chapitre « Éventuels effets secondaires et réactions cutanées ». Pressez l'accessoire sur la peau suffisamment fort pour que le voyant « prêt-à-flasher » s'allume, mais pas plus.

Utilisation de l'appareil pour l'épilation du maillot

Consultez le tableau du chapitre « Avant utilisation », section « Intensité lumineuse » pour déterminer les intensités lumineuses recommandées pour le maillot.

En principe, Philips Lumea Essential a été conçu pour épiler entièrement la zone du maillot (style « Brésilien » ou « Hollywood », par exemple) en douceur et en toute sécurité. Utilisez un réglage plus bas sur la peau plus sombre de la zone du maillot. N'utilisez pas l'appareil sur les lèvres intérieures, le vagin et l'anus. Les hommes qui souhaitent flasher leur zone pubienne ne doivent pas utiliser l'appareil sur le scrotum.

Remarque : Si vous voulez laisser des poils à leur place, par ex. dans le cas d'une épilation style « Brésilien », assurez-vous que le capteur de teint de peau n'est pas placé sur les poils restants au cours de l'utilisation car cela pourrait bloquer l'appareil.

Remarque : Pour des raisons d'hygiène, nettoyez toujours l'accessoire avant de commencer à flasher une autre partie du corps (voir le chapitre « Nettoyage et entretien »).

Utilisation de l'appareil sur les aisselles

Consultez le tableau du chapitre « Avant utilisation », section « Réglage de l'intensité lumineuse » pour déterminer les intensités lumineuses recommandées pour vos aisselles.

Veillez à éliminer soigneusement toute trace de déodorant, parfum, crème ou autre produit d'hygiène de vos aisselles avant de vous flasher.

Conseil : Pour des résultats optimaux, tenez-vous face à un miroir de façon à obtenir une bonne visibilité de la zone à flasher et à bien distinguer le voyant « Prêt-à-flasher ». Levez votre bras et placez votre main sur votre nuque pour tendre la peau de l'aisselle.

Remarque : La lumière réfléchie ne représente aucun danger pour vos yeux. Si elle produit une sensation désagréable, fermez les yeux lorsque vous déclenchez un flash.

Utilisation de l'appareil sur le visage (lèvre supérieure, menton et joues)

Consultez le tableau du chapitre « Avant utilisation », section « Réglage de l'intensité lumineuse » pour déterminer les intensités lumineuses recommandées pour votre visage (lèvre supérieure, menton et joues).

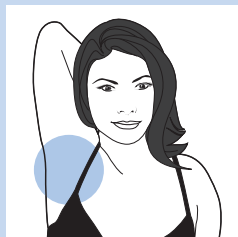

Utilisez uniquement l'**accessoire de précision** pour épiler la lèvre supérieure, le menton et les joues. N'utilisez jamais l'appareil autour des yeux ou près des sourcils. Lorsque vous utilisez l'appareil sur votre lèvre supérieure, le menton ou les joues, évitez d'exposer votre visage à la lumière directe du soleil dans les 24 heures suivant la séance. Après la séance, appliquez un écran total (SPF 30+) pendant les deux semaines suivantes lorsque vous exposez votre visage à la lumière directe du soleil.

Attention : Lorsque vous utilisez l'appareil sur la zone située au-dessus de votre lèvre supérieure, veillez à ne pas flasher sur la lèvre.

Conseil : Appliquez une couche épaisse d'eye-liner blanc sur votre lèvre et son contour. Cette ligne blanche permet de réfléchir l'énergie du flash et d'éviter tout contact avec votre lèvre dans l'éventualité où vous appliqueriez involontairement le flash sur votre lèvre. Utilisez uniquement un eye-liner blanc. Les autres couleurs absorbent la lumière, ce qui peut irriter la peau.

Conseil : Pour des résultats optimaux sur la lèvre supérieure, le menton et les joues, tenez-vous devant un miroir de façon à obtenir une bonne visibilité de la zone à épiler et à bien distinguer le voyant « prêt-à-flasher ».

Conseil : Les contours de la mâchoire peuvent rendre difficile le contact du système de sécurité intégré avec la peau, compliquant ainsi l'utilisation. Mettez votre langue entre vos dents et votre lèvre supérieure ou gonflez vos joues pour faciliter l'application.

Conseil : La lumière réfléchi ne représente aucun danger pour vos yeux. Si elle produit une sensation désagréable, fermez les yeux lorsque vous déclenchez un flash.



Nettoyage et entretien

Pour garantir des résultats optimaux et une longue durée de fonctionnement, nettoyez l'appareil avant et après chaque utilisation et, si nécessaire, pendant la séance. L'appareil perd son efficacité si vous ne le nettoyez pas correctement.

Ne nettoyez jamais l'appareil ou ses composants sous le robinet ou au lave-vaisselle.

N'utilisez jamais d'éponges à récurer, de produits abrasifs ou de détergents agressifs tels que l'essence ou l'acétone pour nettoyer l'appareil.

Ne rayez jamais le verre filtrant ou le cadre métallique à l'intérieur de l'accessoire corps.

Remarque : Arrêtez d'utiliser l'appareil lorsqu'il n'est plus possible de nettoyer le verre filtrant ou les accessoires.

1 Éteignez l'appareil, débranchez-le et laissez-le refroidir.

Remarque : Le verre filtrant chauffe pendant l'utilisation. Assurez-vous qu'il a refroidi avant de le nettoyer.



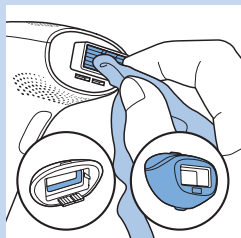
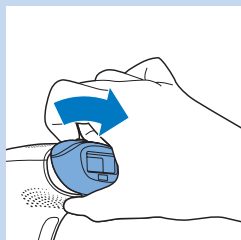

2 Pour retirer l'accessoire, saisissez les saillies supérieure et inférieure de l'accessoire, et tirez doucement.

3 Si nécessaire, nettoyez l'extérieur de l'appareil à l'aide du tissu de nettoyage fourni avec l'appareil.

4 À l'aide du tissu de nettoyage fourni avec l'appareil, humidifié de quelques gouttes d'eau, nettoyez les pièces suivantes :

- Le verre filtrant
- La surface externe des accessoires
- Les cadres métalliques à l'intérieur des accessoires
- Le verre filtrant rouge à l'intérieur de l'accessoire de précision

Veillez à ne pas mouiller les contacts électroniques.

Remarque : Si l'eau n'est pas assez efficace, nettoyez les pièces mentionnées ci-dessus avec quelques gouttes d'alcool fort.

Remarque : Veillez à nettoyer l'appareil avant et après chaque utilisation et, si nécessaire, pendant la séance, en suivant les instructions de cette section.

Rangement

1 Éteignez l'appareil, débranchez-le et laissez-le refroidir.

2 Nettoyez l'appareil avant de le ranger.

3 Rangez l'appareil et les accessoires dans l'étui fourni à une température comprise entre -20 °C et +70 °C.

Conseil : Nous vous conseillons de conserver le guide de mise en route dans la trousse de rangement afin de pouvoir le consulter ultérieurement.

Commande d'accessoires

Pour acheter des accessoires ou des pièces de rechange, visitez le site Web **www.shop.philips.com/service** ou rendez-vous chez votre revendeur Philips. Vous pouvez également contacter le Service Consommateurs Philips de votre pays (voir le dépliant de garantie internationale pour les coordonnées).

Pièces de rechange

Les pièces de rechange suivantes sont disponibles :

- Accessoire corps (référence 4222.100.1629)
- Accessoire de précision (référence 4222.100.1630)
- Adaptateur
- Tissu de nettoyage
- Trousse

Environnement



- Lorsqu'il ne fonctionnera plus, ne jetez pas l'appareil avec les ordures ménagères, mais déposez-le à un endroit assigné à cet effet, où il pourra être recyclé. Vous contribuerez ainsi à la protection de l'environnement.

Garantie et assistance

Si vous avez besoin d'une assistance ou d'informations supplémentaires, consultez le site Web www.philips.com/support ou lisez le dépliant séparé sur la garantie internationale.

Spécificités techniques

Modèle SC1996

Tension nominale	100-240 V
Fréquence nominale	50-60 Hz
Entrée nominale	36 W
Protection contre les électrocutions	Classe II
Niveau de protection	IP 30 (EN 60529)
Conditions de fonctionnement	Température : +15 °C à +35 °C
	Humidité relative : 30 % à 95 %
Conditions de stockage	Température : -20 °C à +70 °C
	Humidité relative : 5 % à 95 %
Spectre de l'accessoire	> 500 nm
Spectre de l'accessoire de précision	> 600 nm

Dépannage

Cette rubrique présente les problèmes les plus courants que vous pouvez rencontrer avec votre appareil. Si vous ne parvenez pas à résoudre le problème à l'aide des informations ci-dessous, rendez-vous sur **www.philips.com/support** pour consulter les questions fréquemment posées, ou contactez le Service Consommateurs de votre pays.

Problème	Cause possible	Solution
L'adaptateur/appareil chauffe au cours de la charge.	Ce phénomène est normal.	Aucune action n'est requise.
L'appareil est allumé, mais je ne parviens pas à augmenter ou à diminuer l'intensité lumineuse.	L'appareil doit être réinitialisé.	Pour réinitialiser l'appareil, éteignez-le, puis rallumez-le. Si vous ne parvenez toujours pas à régler l'intensité lumineuse, contactez le Service Consommateurs Philips de votre pays, votre revendeur Philips ou un Centre Service Agréé Philips.
Le voyant « prêt-à-flasher » ne s'allume pas lorsque je place l'appareil sur ma peau.	Vous n'avez pas placé correctement l'appareil sur la peau.	Placez l'appareil à un angle de 90° sur la peau, de manière à ce que les 4 côtés du système de sécurité intégré touchent la peau, puis vérifiez si le voyant « prêt-à-flasher » reste allumé en blanc et appuyez sur le bouton du flash.
		Si le problème n'est pas résolu, placez l'appareil sur une zone de votre corps où il est facile d'établir un bon contact, par exemple sur votre avant-bras. Ensuite, vérifiez si le voyant « prêt-à-flasher » fonctionne. Si ce n'est pas le cas alors que l'appareil touche votre peau, contactez le Service Consommateurs Philips de votre pays, votre revendeur Philips ou un Centre Service Agréé Philips.
Le voyant « prêt-à-flasher » clignote tout d'abord en orange, puis reste allumé en orange lorsque je place l'appareil sur la peau et l'appareil n'émet pas de flash.	La peau sur laquelle vous essayez d'utiliser l'appareil est trop foncée.	Pour éviter l'apparition d'effets secondaires sur votre peau, l'appareil ne fonctionne pas sur une peau trop foncée. Vous pourriez utiliser Philips Lumea Essential sur des parties du corps plus claires. Si cela ne fonctionne toujours pas, contactez le Service Consommateurs Philips de votre pays, votre revendeur Philips ou un Centre Service Agréé Philips.

Problème	Cause possible	Solution
Le voyant « prêt-à-flasher » ne s'allume pas lorsque je place l'accessoire sur ma peau, mais le ventilateur fonctionne.	La protection anti-surchauffe a été activée.	Lorsque la protection anti-surchauffe a été activée, le ventilateur continue de fonctionner. N'éteignez pas l'appareil. Laissez-le refroidir pendant environ 15 minutes avant de reprendre l'utilisation. Après 5 minutes, l'appareil s'éteint automatiquement. Laissez-le alors refroidir pendant 10 minutes supplémentaires. Si le voyant « prêt-à-flasher » ne s'allume pas lorsque vous placez l'appareil sur votre peau, contactez le Service Consommateurs Philips de votre pays, votre revendeur Philips ou un Centre Service Agréé Philips.
Le voyant « prêt-à-flasher » est allumé, mais l'appareil n'émet pas de flash lorsque j'appuie sur le bouton du flash.	L'appareil doit être réinitialisé.	Pour réinitialiser l'appareil, éteignez-le, puis rallumez-le. Si le voyant « prêt-à-flasher » est allumé, mais que l'appareil n'émet toujours pas de flash lorsque vous appuyez sur le bouton du flash, contactez le Service Consommateurs Philips de votre pays, votre revendeur Philips ou un Centre Service Agréé Philips.
Le voyant d'intensité 1 continue de clignoter et je ne parviens pas à modifier le réglage.	L'accessoire n'est pas placé correctement sur l'appareil.	Placez l'accessoire correctement sur l'appareil.
Tous les voyants d'intensité s'allument en alternance.	L'appareil doit être réinitialisé.	Pour réinitialiser l'appareil, éteignez-le, puis rallumez-le. Si les voyants d'intensité continuent de s'allumer en alternance, contactez le Service Consommateurs Philips de votre pays, votre revendeur Philips ou un Centre Service Agréé Philips.
Tous les voyants d'intensité clignotent simultanément.	L'appareil est défectueux.	Contactez le Service Consommateurs de votre pays, votre revendeur Philips ou un Centre Service Agréé Philips.
L'appareil produit une odeur étrange.	L'accessoire et/ou le verre filtrant est sale.	Nettoyez soigneusement l'accessoire et le verre filtrant. Si vous ne parvenez pas à le faire, contactez le Service Consommateurs Philips de votre pays, votre revendeur Philips ou un Centre Service Agréé Philips pour remplacer l'accessoire.
	Vous n'avez pas correctement rasé la zone à flasher.	Si la zone à flasher contient des poils, ceux-ci peuvent brûler au passage de l'appareil, ce qui produit une odeur étrange. Rasez correctement la zone à flasher avant d'utiliser l'appareil. Si le rasage irrite votre peau, tondez les poils aussi court que possible et utilisez Philips Lumea Essential à une intensité qui vous convient.

Problème	Cause possible	Solution
	Vous avez rangé l'appareil dans un lieu poussiéreux.	Nettoyez l'appareil et les accessoires (voir le chapitre « Nettoyage et entretien »).
La peau est plus sensible que d'habitude pendant la séance.	L'intensité lumineuse que vous utilisez est trop élevée.	Vérifiez que vous avez sélectionné la bonne intensité lumineuse. Si nécessaire, diminuez l'intensité.
	Vous n'avez pas rasé les zones à flasher.	Rasez les zones à flasher avant d'utiliser l'appareil. Si le rasage irrite votre peau, tondez les poils aussi court que possible et utilisez Philips Lumea Essential à une intensité qui vous convient.
	Le verre filtrant est cassé.	Si le verre filtrant est cassé, n'utilisez plus l'appareil afin d'éviter tout risque de réactions cutanées. Contactez le Service Consommateurs Philips de votre pays, votre revendeur Philips ou un Centre Service Agréé Philips.
Je ressens une douleur importante lorsque j'utilise l'appareil.	Vous n'avez pas rasé les zones à flasher.	Rasez les zones à flasher avant d'utiliser l'appareil. Si le rasage irrite votre peau, tondez les poils aussi court que possible et utilisez Philips Lumea Essential à une intensité qui vous convient.
	Vous avez flashé une zone pour laquelle l'appareil n'est pas conçu.	Vous ne devez pas utiliser l'appareil sur les petites lèvres, le vagin, l'anus, les mamelons et les aréoles. Les hommes ne doivent pas l'utiliser sur le visage ou le scrotum. La pilosité du visage des hommes diffère de celle du visage des femmes et l'accessoire de précision est conçu uniquement pour les poils du visage des femmes.
	Vous avez utilisé une intensité lumineuse trop élevée.	Réduisez l'intensité lumineuse à un niveau que vous trouvez confortable. Reportez-vous au chapitre « Avant utilisation », section « Intensité lumineuse ».
	Le verre filtrant de l'accessoire corps ou le verre filtrant de l'accessoire de précision est cassé.	Si le verre filtrant de l'accessoire corps ou le verre filtrant de l'accessoire de précision est cassé, n'utilisez plus l'appareil avec les accessoires. Faites remplacer l'accessoire auprès de votre revendeur ou d'un Centre Service Agréé Philips ou contactez le Service Consommateurs Philips.
Des rougeurs apparaissent sur les zones venant d'être flashées.	Il est normal d'observer de légères rougeurs ; celles-ci disparaissent rapidement.	Aucune action n'est requise.

Problème	Cause possible	Solution
La réaction cutanée suite à la séance dure plus longtemps qu'en temps normal.	Vous avez utilisé une intensité lumineuse trop élevée.	Sélectionnez une intensité lumineuse moins élevée la prochaine fois. Reportez-vous au chapitre « Avant utilisation », section « Intensité lumineuse ». Si la réaction cutanée persiste plus de 3 jours, contactez votre médecin.
La réduction de pilosité n'est pas satisfaisante.	Vous avez utilisé une intensité lumineuse trop basse.	Faites un test cutané pour déterminer si vous pouvez utiliser une intensité lumineuse plus élevée (reportez-vous au chapitre « Utilisation de l'appareil », section « Première utilisation et test cutané »).
	Vous n'avez pas ménagé des chevauchements suffisants lorsque vous avez utilisé l'appareil.	Pour réduire correctement les poils, vous devez passer l'appareil de manière à ce que les zones flashées se chevauchent. Reportez-vous au chapitre « Utilisation de l'appareil », section « Utilisation ultérieure », étape 4.
	Vous n'utilisez pas l'appareil aussi souvent que nous le recommandons.	Pour réussir à épiler tous les poils et prévenir la réactivation des racines, les séances doivent être répétées toutes les deux semaines pendant les deux premiers mois. Pour une peau durablement douce, nous vous recommandons de renouveler les séances toutes les quatre à six semaines. La durée entre chaque séance peut varier selon la repousse des poils de chacun et également selon les différentes parties du corps. Si vos poils ont repoussé en abondance entre deux séances, réduisez simplement l'intervalle entre les séances, en veillant toutefois à respecter une fréquence maximale de deux semaines. En choisissant une fréquence supérieure à celle recommandée, vous augmentez le risque de réactions cutanées sans gagner en efficacité.
	Vous répondez à l'utilisation de la lumière intense pulsée plus lentement qu'un utilisateur moyen.	Continuez à utiliser l'appareil pendant au moins 6 mois car le phénomène de ralentissement de la repousse des poils peut prendre plus de temps. Prenez également en compte les autres solutions à ce problème.
	L'appareil ne convient pas à votre teint de peau ou votre couleur de poils.	N'utilisez pas l'appareil si vos poils sont blond clair, roux, gris ou blancs. N'utilisez pas cet appareil non plus si votre peau est très foncée. Consultez le tableau sur le teint de peau et la couleur de poils dans le guide de mise en route.
Les poils commencent à repousser sur certains points des zones flashées.	Vous n'avez pas ménagé des chevauchements suffisants lorsque vous avez utilisé l'appareil.	Pour réduire correctement les poils, vous devez passer l'appareil de manière à ce que les zones flashées se chevauchent. Reportez-vous au chapitre « Utilisation de l'appareil », section « Utilisation ultérieure », étape 4.

Problème	Cause possible	Solution
	Les poils repoussent dans le cadre de leur cycle de vie normal.	La repousse fait partie du cycle de vie normal des poils. Toutefois, les poils qui repoussent sont généralement plus fins et doux.
L'appareil ne fonctionne pas.	L'appareil est défectueux.	Contactez le Service Consommateurs de votre pays, votre revendeur Philips ou un Centre Service Agréé Philips.

- معنی این علامت این است: قبل از شروع به استفاده از دستگاه دفترچه راهنمای کاربر را مطالعه کنید.



- این علامت نشان دهنده گواهی UL در آمریکای شمالی می باشد.



Philips Consumer Lifestyle : ساخته شده برای :
 A Division of Philips Electronics North America Corp
 P.O. Box 10313, Stamford, CT 06904

مشخصات

SC1996

مدل

۲۴ ولت DC

ولتاژ درجه بندی شده

۱۵۰۰mA

ورودی درجه بندی شده

IP 30 (EN 60529)

درجه بندی حفاظت

دما: +۱۵ تا +۲۵ سلسیوس (۵۹ تا ۹۵ درجه فارنهایت)

شرایط عملکرد

رطوبت نسبی: ۳۰٪ تا ۹۵٪

دما: -۲۰ تا +۷۰ درجه سلسیوس (-۴ تا +۱۵۸ فارنهایت)

شرایط نگهداری

رطوبت نسبی: ۵٪ تا ۹۵٪

طیف ابزار بدن

nm۵۰۰<

طیف ابزار دقیق

nm۶۰۰<

مدل: S036NU2400150

آداپتور

۱۰۰-۲۴۰ ولت، ۶۰/۵۰ هرتز، ۱۰۰۰ میلی آمپر

درجه بندی

کلاس ۲ تغذیه

حفاظت در مقابل شوک الکتریکی

برچسبها

- معنی این علامت این است: این دستگاه را مانند زباله های خانگی دور نیندازید. برای دستور عملهای بیشتر به بخش "دور انداختن" مراجعه کنید.



- معنی این علامت این است: مطابق بخشنامه های EC می باشد CE به معنی "اتحادیه اروپا" می باشد.



مشکل	علت احتمالی	راه حل
	هنگام استفاده از دستگاه همپوشی کافی ایجاد نکرده اید.	جهت کسب نتایج مطلوب باید هنگام استفاده از دستگاه همپوشی بین مناطق ایجاد کنید. به فصل "استفاده از دستگاه"، بخش "استفاده بعد"، مرحله ۴ مراجعه کنید.
	از دستگاه به صورتی که توصیه نشده است استفاده نکرده اید.	برای رفع موفقیت آمیز کلیه موها و جلوگیری از فعال شدن مجدد ریشه مو، عملیات باید هر دو هفته یکبار و در دو ماه اولیه تکرار شود. برای اطمینان از اینکه پوست شما صاف بماند، توصیه می کنیم عملیات را هر چهار یا شش هفته یکبار تکرار کنید. زمان بین هر عملیات ممکن است بر اساس رشد مجدد موی افراد و همچنین در مناطق مختلف بدن متفاوت باشد. اگر مو بیش از حد معمول فاصله بین عملیات رشد کرد، فقط کافی است فاصله بین عملیات را مجدداً کاهش دهید اما بیش از هر دو هفته یکبار عملیات را انجام ندهید. هنگامی که از دستگاه بیش از حد توصیه شده استفاده می کنید، اثر عملیات را افزایش نخواهید داد، بلکه خطر واکنشهای پوستی را افزایش می دهید.
	شما در مقایسه با کاربران عادی آهسته تر به درمان IPL جواب داده اید.	به استفاده از دستگاه به مدت حداقل شش ماه ادامه دهید و چون رشد مجدد مو در طول این دوره باز هم کاهش خواهد یافت. همچنین راه حلهای دیگر برای مشکل را در نظر بگیرید.
	دستگاه برای مو یا رنگ پوست شما مناسب نمی باشد.	از دستگاه چنانچه موی بدن شما بلوند روشن، قرمز، خاکستری یا سفید است، استفاده نکنید. در صورتی که پوست شما تیره است از دستگاه استفاده نکنید. مو بدن و رنگ پوست خود را با جدول مربوطه در راهنمای شروع سریع مقایسه کنید.
مو در برخی از نقاط عملیات شده مجدداً رشد کرده است.	هنگام استفاده از دستگاه همپوشی کافی ایجاد نکرده اید.	جهت کسب نتایج مطلوب باید هنگام استفاده از دستگاه همپوشی بین مناطق ایجاد کنید. به فصل "استفاده از دستگاه"، بخش "استفاده بعد"، مرحله ۴ مراجعه کنید.
	مو به عنوان بخشی از سیکل طبیعی رشد مو مجدداً رشد می کند.	این مسئله طبیعی است. این بخشی از چرخه طبیعی رشد مو است که مو مجدداً رشد کرده است. با این حال موهایی که مجدداً رشد می کنند نرمتر و نازکتر خواهند بود.
دستگاه کار نمی کند.	دستگاه خراب است.	لطفاً به www.philips.com/support مراجعه کرده یا با شماره ۱-۸۰۰-۲۳۳-۷۸۸۴ برای کمک تماس بگیرید.

حمایت از مشتری

اگر به اطلاعات، پشتیبانی نیاز دارد یا اگر با مشکلی روبرو شدید، لطفاً از سایت اینترنتی www.philips.com/support بازدید کرده یا با شماره تلفن ۱-۸۰۰-۲۳۳-۷۸۸۴ برای دریافت کمک تماس بگیرید.

ضمانت

Philips ضمانت می کند که این دستگاه عاری از عیب از نظر مواد استفاده شده، کار ساخت و سوار کردن دستگاه می باشد. در صورت استفاده عادی، مطابق با مشخصات و هشدارها، این دستگاه یکسال از تاریخ خرید تحت ضمانت می باشد. این ضمانت فقط شامل خریدار اصلی دستگاه می شود و قابل انتقال نمی باشد. برای استفاده از حقوق خود بر اساس این ضمانت، باید مدرک خرید را به صورت رسید فروش اصلی که نام محصول و تاریخ خرید در آن قید شده باشد، ارائه دهید. برای حمایت از مشتری یا دریافت سرویسهای ضمانت، لطفاً از سایت اینترنتی ما به نشانی www.philips.com/support مراجعه کنید. هیچ گونه ضمانت ویژه یا ضمنی وجود ندارد. مسئولیت Philips به تعمیر، به عنوان انتخاب اصلی یا تعویض دستگاه می باشد. خسارات تصادفی، ویژه یا غیر مستقیم در جایی که قانون مجاز بداند، مورد قبول نخواهند بود. این ضمانت به شما حقوق قانونی خاصی را اعطا می کند. ممکن است حقوق دیگری هم داشته باشد که ممکن است از ایالت به ایالت دیگر متفاوت باشند. برای پشتیبانی، لطفاً از سایت www.philips.com/support بازدید کنید.

مشکل	علت احتمالی	راه حل
دستگاه بوی نامطبوع تولید می کند.	ابزار و/یا فیلتر شیشه ای کثیف می باشند.	ابزار و پنجره خروج نور را با دقت تمیز کنید. اگر نتوانستید ابزار را با دقت تمیز کنید به www.philips.com/support مراجعه کرده یا با شماره ۱-۸۰۰-۲۴۳-۷۸۸۴ برای کمک تماس بگیرید.
محل که می خواهید عملیات کنید را به درست اصلاح نکرده اید.	اگر در محلی که قرار است عملیات شود مو وجود داشته باشد، این موها ممکن است هنگام استفاده از دستگاه بسوزند. در نتیجه، بوی قوی را استشمام خواهید نمود. منطقه ای که قرار است درمان شود را قبل از استفاده از دستگاه اصلاح کنید. اگر اصلاح کردن باعث ناراحتی پوست می شود، موها را تا حد امکان کوتاه کرده و از Philips Lumea Essential در سطح مطمئن استفاده کنید.	دستگاه را در محیطی غبارآلود ذخیره کرده اید.
پوست شما در حین عملیات نسبت به حالت عادی بیشتر حساس می شود.	شدت نوری که استفاده می کنید بیش از حد بالا می باشد.	بررسی کنید که شدت نور صحیح را انتخاب کرده باشید. در صورت نیاز، شدت نور پایینتر را انتخاب کنید.
محل که می خواهید عملیات کنید را اصلاح نکرده اید.	محل که باید عملیات شود را قبل از استفاده از دستگاه اصلاح کنید. اگر اصلاح کردن باعث ناراحتی پوست می شود، موها را تا حد امکان کوتاه کرده و از Philips Lumea Essential در سطح مطمئن استفاده کنید.	پنجره خروج نور شکسته است.
هنگام استفاده از دستگاه درد غیر قابل قبولی را احساس می کنیم.	محل که می خواهید عملیات کنید را اصلاح نکرده اید.	اگر پنجره خروج نور شکسته باشد، دیگر از دستگاه استفاده نکنید چون احتمال دارد پوستتان واکنش از خود نشان دهد. لطفاً به www.philips.com/support مراجعه کرده یا با شماره ۱-۸۰۰-۲۴۳-۷۸۸۴ برای کمک تماس بگیرید.
شما محلی که دستگاه برای آن طراحی نشده است را عملیات کرده اید.	نیاید از دستگاه روی لبه داخلی واژن، واژن، مقعد، نوک سینه ها و هاله های دور نوک پستان استفاده کنید. مردان نباید از دستگاه روی بیضه ها استفاده کنند. موی مردان با موی زنان متفاوت است و ابزار دقیق فقط برای درمان موی زنان طراحی شده است.	شما از شدت نوری که بیش از حد برای شما زیاد است استفاده کرده اید.
منطقه عملیات شده بعد از درمان قرمز می شود.	پنجره خروج نور ابزار بدن یا فیلتر شیشه ای ابزار دقیق شکسته است.	اگر پنجره خروج نور ابزار دستگاه یا فیلتر شیشه ای ابزار دقیق شکسته باشد دستگاه را با آن ابزار استفاده نکنید. لطفاً به www.philips.com/support مراجعه کرده یا با شماره ۱-۸۰۰-۲۴۳-۷۸۸۴ برای کمک تماس بگیرید.
واکنش پوست بعد از درمان بیشتر از حد معمول باقی می ماند.	شما از شدت نوری که بیش از حد برای شما زیاد است استفاده کرده اید.	نیازی نیست کاری انجام دهید.
کاهش مو رضایت بخش نیست.	شما از شدت نوری که بیش از حد برای شما کم است استفاده کرده اید.	اگر می توانید از شدت نور بالاتر استفاده کنید، یک آزمایش پوست را انجام دهید (به بخش "استفاده از دستگاه"، بخش "اولین استفاده و آزمایش پوست" مراجعه کنید).

معمول به نشانی www.philips.com/support مراجعه کنید یا شماره ۱-۸۰۰-۲۴۲-۷۸۸۴ تماس بگیرید.

مشکل	علت احتمالی	راه حل
آداپتور/دستگاه هنگام شارژ داغ می شوند.	این امری عادی می باشد.	نیازی به انجام کاری ندارید.
دستگاه را روشن کرده ام اما نمی توانم شدت نور را افزایش یا کاهش دهم.	دستگاه باید بازنشانی شود.	برای بازنشانی کردن دستگاه آن را خاموش و سپس مجدداً روشن کنید. اگر باز هم نتوانستید شدت نور را تنظیم کنید به www.philips.com/support مراجعه کرده یا با شماره ۱-۸۰۰-۲۴۲-۷۸۸۴ برای کمک تماس بگیرید.
چراغ 'ready to flash' هنگامی که دستگاه را روی پوست قرار می دهم کار نمی کند.	شما دستگاه را به طرز صحیح روی پوست خود قرار نداده اید.	دستگاه را با زاویه ۹۰ درجه روی پوست به نحوی قرار دهید که هر چهار طرف سیستم یکپارچه ایمنی دستگاه با پوست تماس داشته باشد. سپس بررسی کنید که چراغ 'ready to flash' به رنگ سفید به صورت ممتد روشن شده باشد و دکمه فلاش را فشار دهید.
اگر این کار جواب نداد، دستگاه را روی بخشی از بدن که تماس کامل با پوست آسانتر است قرار دهید. مثلاً بخشی پایین بازو. سپس کار کردن چراغ 'ready to flash' را امتحان کنید. اگر چراغ 'ready to flash' باز هم هنگامی که دستگاه را روی پوست قرار می دهید چشمک نزد به نشانی اینترنتی www.philips.com/support مراجعه کرده یا با شماره ۱-۸۰۰-۲۴۲-۷۸۸۴ تماس بگیرید.		
هنگامی که دستگاه را روی پوست قرار می دهم و دستگاه فلاش نمی زند، چراغ 'ready to flash' ابتدا به رنگ نارنجی چشمک می زند و سپس به رنگ نارنجی ممتد روشن می شود.	پوستی که قصد دارید آن را درمان کنید بیش از حد تیره است.	برای پیشگیری از ایجاد اثرات جانبی، دستگاه در صورتی که پوست شما بیش از حد تیره باشد، کار نخواهد کرد. ممکن است بتوانید دستگاه Philips Lumea Essential را در بخشهایی از بدن که روشن ترمی باشند، استفاده کنید. اگر باز هم کار نکرد به www.philips.com/support مراجعه کرده یا با شماره ۱-۸۰۰-۲۴۲-۷۸۸۴ برای کمک تماس بگیرید.
چراغ 'ready to flash' هنگامی که ابزار را روی پوست قرار می دهم کار نمی کند، اما پنکه خنک کننده کار می کند.	مکانیزم حفاظت در برابر داغ شدن بیش از حد فعال شده است.	هنگامی که حفاظت حرارت بیش از حد فعال می شود، پنکه باز هم کار خواهد کرد. دستگاه را خاموش نکنید. قبل از ادامه استفاده از دستگاه بگذارید تا دستگاه به مدت ۱۵ دقیقه خنک شود. پس از ۵ دقیقه دستگاه به صورت اتوماتیک خاموش می شود. سپس دستگاه را برای ۱۰ دقیقه دیگرها کنید تا خنک شود. اگر چراغ 'ready to flash' باز هم هنگامی که دستگاه را روی پوست قرار می دهید چشمک نزد به نشانی اینترنتی www.philips.com/support مراجعه کرده یا با شماره ۱-۸۰۰-۲۴۲-۷۸۸۴ تماس بگیرید.
چراغ 'ready to flash' به صورت ممتد چشمک می زند اما هنگامی که دکمه فلاش را فشار می دهم، فلاش نمی زند.	دستگاه باید بازنشانی شود.	برای بازنشانی دستگاه، آن را خاموش کرده و مجدداً آن را روشن کنید. اگر چراغ 'ready to flash' به صورت ممتد روشن شد، اما دستگاه هنگام فشار دادن دکمه فلاش باز هم فلاش نزد، به نشانی اینترنتی www.philips.com/support مراجعه کرده یا با شماره ۱-۸۰۰-۲۴۲-۷۸۸۴ تماس بگیرید.
شدت نوراً باز هم چشمک می زند اما نمی توانم حالت را تغییر دهم.	ابزار را به طرز صحیح روی دستگاه قرار داده نشده است.	ابزار را به طرز صحیح روی دستگاه قرار دهید.
کلیه چراغهای شدت نور به نوبت روشن می شوند.	دستگاه باید بازنشانی شود.	برای بازنشانی کردن دستگاه آن را خاموش و سپس مجدداً روشن کنید. اگر باز هم چراغهای شدت نور روشن شدند به www.philips.com/support مراجعه کرده یا با شماره ۱-۸۰۰-۲۴۲-۷۸۸۴ برای کمک تماس بگیرید.
کلیه چراغهای شدت نور به طور همزمان چشمک می زنند.	دستگاه خراب است.	لطفاً به www.philips.com/support مراجعه کرده یا با شماره ۱-۸۰۰-۲۴۲-۷۸۸۴ برای کمک تماس بگیرید.

۴ پارچه نرم ارائه شده با دستگاه را با چند قطره آب مرطوب کنید و از آن برای تمیز کردن بخشهای زیراستفاده کنید:

- پنجره خروج نور
- سطح خارجی ابزارها
- قابهای فلزی داخل ابزارها
- فیلترنیشه ای قرمز درون ابزار دقیق

مطمئن شوید اتصالات الکترونیکی دستگاه مرطوب نشده باشند.

توجه: اگر آب به طرز مؤثر آن را تمیز نکرد، از چند قطره الکل درصد بالا برای تمیز کردن قطعات ذکر شده در بالا استفاده کنید.

توجه: مطمئن شوید دستگاه را قبل و پس از استفاده و در صورت لزوم در حین عملیات بر حسب دستورالعملهای این بخش، تمیز کنید.

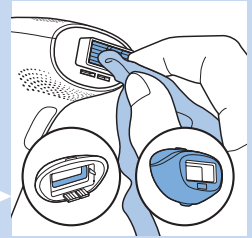

نگهداری

۱ دستگاه را خاموش کنید، دوشاخه آن را از پریز بیرون کشیده و بگذارید خنک شود.

۲ همیشه دستگاه را قبل از ذخیره کردن تمیز کنید.

۳ دستگاه و ابزارهای آن را در کیسه ارائه شده در درجه حرارتی بین ۲۰- سلسیوس (۳- فارنهایت) و ۷۰+ سلسیوس (۱۵۸ فارنهایت) نگهداری کنید.

نکته: توصیه می کنیم راهنمای شروع سریع را برای مراجعات آینده در کیسه قرار دهید.

سفارشی دادن لوازم

برای خرید لوازم جانبی یا قطعات یدکی از سایت اینترنتی www.shop.philips.com/ service بازدید کرده یا به فروشگاه Philips مراجعه کنید. همچنین می توانید با مرکز مراقبت از مشتری Philips در کشور خود تماس بگیرید (به برگه ضمانت جهانی خود برای یافتن اطلاعات تماس مراجعه کنید).

قطعات یدکی

قطعات زیر موجود می باشند:

- ابزار بدن (شماره قطعه 4222.100.1629)
- ابزار دقیق (شماره قطعه 4222.100.1630)
- آداپتور (مدل S036NU2400150)
- پارچه تمیز کردن
- کیسه

دفع و دور انداختن

- دستگاه را مانند سایر زباله های خانگی دور نریزید، و آن را در محل های تعیین شده دور بریزید. با انجام این کار شما به حفظ محیط زیست کمک می کنید.



عیب یابی

این فصل مشکلات معمول که هنگام استفاده از دستگاه با آن مواجه می شوید را بطور خلاصه تشریح می کند. اگر نتوانستید با اطلاعات زیر مشکل را حل کنید برای مشاهده لیست سؤالات

"برزیلی" مطمئن شوید که حسگر رنگ پوست در خلال درمان روی موهای باقیمانده قرار نگرفته است چون این کار باعث می شود دستگاه قفل کند.

توجه: به دلایل بهداشتی، همیشه ابزار را قبل از شروع درمان روی منطقه دیگری از بدن تمیز کنید (به بخش "تمیز کردن و نگهداری" مراجعه کنید).

استفاده از دستگاه برای زیر بغل

شدتهای نور توصیه شده را در جدول بخش "آماده کردن دستگاه برای استفاده" قسمت "تنظیم شدت نور" پیدا کنید تا ببینید کدام حالات برای زیر بغل شما مناسب می باشد. مطمئن شوید که هر گونه دئودورانت، عطر، کرم یا هر گونه محصول مراقبت از پوست را قبل از درمان از زیر بغلها پاک کرده باشید.

نکته: برای کسب نتیجه مطلوب در زیر بغل، در جلوی آینه بایستید تا دید خوبی نسبت به منطقه ای که باید درمان شود و چراغ 'ready to flash' داشته باشید. بازوی خود را بالا بیاورید و دست خود را روی گردن قرار دهید تا پوست زیر بغل خود را بکشید.

توجه: نور منعکس شده به چشمان شما صدمه نمی زند. اگر نور ساطع شده نامطبوع است، چشمان خود را هنگام فلاش زدن ببندید.

استفاده از دستگاه روی مناطق کوچک و/یا حساس

شدتهای نور توصیه شده را در جدول بخش "آماده کردن دستگاه برای استفاده" قسمت "تنظیم شدت نور" پیدا کنید تا ببینید کدام حالات برای منطقه ای که می خواهید درمان کنید مناسب است. - شدتهای نور توصیه شده را در جدول بخش "آماده کردن دستگاه برای استفاده" قسمت "تنظیم شدت نور" پیدا کنید تا ببینید کدام حالات برای منطقه ای که می خواهید درمان کنید مناسب است.

همیشه فقط از **ابزار دقیق** برای درمان مناطق کوچک و حساس استفاده کنید. هرگز از دستگاه دور چشم یا در نزدیکی آبروها استفاده نکنید.

نکته: نور منعکس شده به چشمان شما صدمه نمی زند. اگر نور ساطع شده نامطبوع است، چشمان خود را هنگام فلاش زدن ببندید.

هنگامی که مناطق حساس را درمان می کنید، مطمئن شوید که این مناطق را به مدت ۲۴ ساعت در معرض نور مستقیم خورشید قرار ندهید. از یک کرم حفاظت از نور خورشید (SPF +۳۰) پس از درمان به مدت دو هفته به هنگام قرار دادن پوست در معرض نور مستقیم خورشید استفاده کنید.



تمیز کردن و نگهداری

برای اطمینان از کسب نتایج مطلوب و طول عمر دستگاه، آن را قبل و بعد از هر بار استفاده و در صورت لزوم در حین عملیات تمیز کنید. این دستگاه در صورتی که به طرز صحیح تمیز نشود، تاثیر خود را از دست خواهد داد.

هرگز دستگاه یا هر کدام از بخشهای آن را با آب یا در ماشین ظرف شویی تمیز نکنید.

هرگز از صفحات ساینده، مواد پاک کننده ساینده یا مایعات قوی مانند بنزین یا استن برای تمیز کردن دستگاه استفاده نکنید.

هرگز پنجره خروج نور یا قاب فلزی داخل بدنه دستگاه را خراش ندهید.

توجه: هنگامی که دیگر امکان تمیز کردن پنجره خروج نور و ابزارها وجود ندارد، استفاده از دستگاه را متوقف کنید.

1 دستگاه را خاموش کنید، دوشاخه آن را از پریز بیرون کشیده و بگذارید خنک شود.

توجه: پنجره خروج نور هنگام استفاده داغ می شود. مطمئن شوید قبل از تمیز کردن، پنجره خروج نور خنک شده باشد.

2 برای جدا کردن ابزار، برآمدگیهای بالا و انتهای ابزار را در دست بگیرید و به آرامی ابزار را بکشید.

3 در صورت نیاز، بیرون دستگاه را با پارچه نرم ارائه شده تمیز کنید.

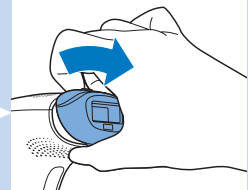

داشته باشید. لطفا بخش "مرحله نگهداری" را بخوانید تا در مورد حفظ این نتایج اطلاعات بیشتری را کسب کنید.

مرحله نگهداری

برای اطمینان از اینکه پوست شما صاف و بدون مو باقی می ماند، توصیه می کنیم عملیات را هر چهار یا شش هفته یکبار تکرار کنید. زمان بین هر عملیات ممکن است بر اساس رشد مجدد موی افراد و همچنین در مناطق مختلف بدن متفاوت باشد. اگر مو بیش از حد معمول فاصله بین عملیات رشد کرد، فقط کافی است فاصله بین عملیات را مجددا کاهش دهید اما بیش از هر دو هفته یکبار عملیات را انجام ندهید. هنگامی که از دستگاه بیش از حد توصیه شده استفاده می کنید، اثر عملیات را افزایش نخواهید داد، بلکه خطر واکنشهای پوستی را افزایش می دهید.

رهنمودهای مربوط به درمان

میانگین زمان عملیات

منطقه	حدود زمان عملیات	ابزار توصیه شده
زیر بغل	۱ دقیقه برای هر زیر بغل	ابزار بدن / دقیق
خط بیکنی	۱ دقیقه برای هر طرف	ابزار بدن / دقیق
کل ناحیه بیکنی	۴ دقیقه	ابزار بدن / دقیق
پایین ساق یا	۸ دقیقه	ابزار بدن
یک ساق کامل	۱۴ دقیقه	ابزار بدن

توجه: میانگینهای زمان عملیات در بالا در هنگام تحقیق و آزمایش اندازه گیری شده است. عملیات قدری ممکن است از فرد تا فرد دیگر متفاوت باشد.

مناطق که در نظر دارید روی آن کار کنید

این دستگاه برای درمان موهای ناخواسته زیر بغل، بازوها، شکم، ناحیه بیکنی، پشت و ساقهای پا طراحی شده است.

استفاده از دستگاه روی ساقها

شدتهای نور توصیه شده را در جدول بخشی "آماده کردن دستگاه برای استفاده" قسمت "شدت نور" پیدا کنید تا ببینید کدام حالات برای ساقهای شما مناسب می باشد. می توانید دستگاه را بالا و پایین را در عرض ساق یا هر کدام که برای شما راحتتر است، حرکت دهید. برای حفظ تماس کامل با پوست، می توانید دستگاه را هم از کنارها روی پوست خود قرار داده و نگه دارید.

توجه: مناطق استخوانی مانند استخوان درشت نی نسبت به مناطق دیگر بدن حساس تر می باشند. هنگامی که دستگاه را روی مناطق دیگر به شدت فشار می دهید، پوست بیشتر در معرض ایجاد واکنشهای پوستی مانند سوزش و قرمز شدن قرار می گیرد. به بخش "اثرات جانبی و واکنشهای پوستی احتمالی" مراجعه کنید. ابزار دستگاه را روی پوست به مقدار لازم فشار دهید تا چراغ 'ready to flash' روشن شود و فشار بیشتر وارد نکنید.

استفاده از دستگاه در منطقه بیکنی

شدتهای نور توصیه شده را در جدول بخشی "آماده کردن دستگاه برای استفاده" قسمت "شدت نور" پیدا کنید تا ببینید کدام حالات برای ساقهای شما مناسب می باشد. بطور کل Philips Lumea Essential امن بوده و به اندازه کافی برای عملیات در کل منطقه بیکنی مناسب و راحت می باشد (مثلا حالت "برزیلی" یا "هالیوودی"). از تنظیمات پایینتر ویزه پوستهای تیره تر روی پوست حساس منطقه بیکنی استفاده کنید. از دستگاه در منطقه لب داخلی واژن، واژن و مقعد استفاده نکنید. مردانی که می خواهند روی موهای شرمگاهی خود کار کنند نباید از دستگاه روی پوست بیضه استفاده کنند.

توجه: اگر بخواهید قدری مو در محلی که درمان می کنید داشته باشید مثلا در مورد حالت

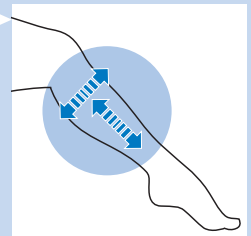

۱۱ پس از آزمایش پوست، ۲۴ ساعت صبر کنید و پوست خود را از نظر هرگونه واکنش بررسی کنید. اگر پوست شما از خود واکنش نشان داد، بالاترین درجه حرارتی که واکنش پوستی ایجاد نشود را برای استفاده بعد انتخاب کنید.

استفاده های بعدی

۱ قبل از هر بار درمان، پنجره خروج نور، بخش خارجی ملحقات، قابهای فلزی داخل ملحقات و نشیبه فیلتر قرمز رنگ داخل ابزار دقیق را تمیز کنید. برای اطلاعات بیشتر، به بخش "تمیز کردن و نگهداری" مراجعه کنید.

۲ درمان را با انتخاب دقیق شدت نور بر اساس حساسیت پوستتان و احساس راحتی در حین درمان شروع کنید. به بخش "شدتهای توصیه شده نور" در بخش "آماده کردن دستگاه برای استفاده" جهت انتخاب حالت مناسب برای نوع پوست خود و ترکیب رنگ مو، مراجعه کنید.

پوست شما به دلایل مختلف ممکن است در روزها/موقعیتهای مختلف واکنشهای مختلفی را از خود نشان دهد. برای اطلاعات بیشتر به بخش "اثرات جانبی و واکنشهای پوستی احتمالی" مراجعه کنید.

۳ مراحل ۲ تا ۷ در بخش قبل را دنبال کنید ("قبل از اولین بار استفاده و آزمایش پوست"). توجه: گرم شدن دستگاه در حین استفاده عادی می باشد.

۴ دستگاه را روی پوست به منطقه بعد که باید درمان شود حرکت داده و مراحل ۵ و ۶ بخش "اولین استفاده و آزمایش پوست" در این فصل را تکرار کنید. پس از هر فلاش، حدود ۵/۳ ثانیه طول می کشد تا دستگاه برای فلاش مجدد آماده شود. چراغ 'ready to flash' در پشت دستگاه به رنگ سفید مجدداً چشمک می زند که نشاندهنده آماده بودن دستگاه است. قبل از ادامه دادن، صبر کنید تا چراغ بطور کامل روشن شود.

نکته: برای درمان مؤثر، دکمه فلاش را هنگامی که دستگاه را روی پوست خود حرکت می دهید فشار دهید.

در یک جلسه چند بار روی همان محل کار نکنید. این کار تاثیر درمان را بهبود نمی بخشد، بلکه خطر واکنش پوستی را افزایش می دهد.

۵ برای اجتناب از ایجاد مناطق عملیات نشده، مطمئن شوید که فلاشها نزدیک به یکدیگر زده می شوند. دقت کنید که نور مؤثر فقط از پنجره خروج نور خارج می شود. **اما همیشه مطمئن شوید که همان منطقه را دوبار فلاش نمی زنید.**

۶ هنگامی که درمان را به پایان رساندید، دکمه روشن/خاموش را به مدت ۲ ثانیه فشار داده و نگاه دارید .

۷ پنجره خروج نور و ابزارها را از نظر وجود مو و گرد و خاک بررسی کرده و دستگاه را پس از استفاده تمیز کنید (به فصل "تمیز کردن و نگهداری" مراجعه کنید).

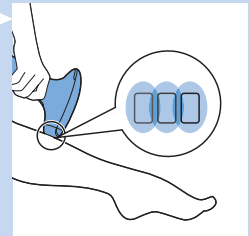

برنامه درمان و تاثیر

سیکل کامل رشد مو ممکن است ۱۸ تا ۲۴ ماه به طول انجامد. در خلال این زمان، ممکن است چند بار لازم باشد که با Philips Lumea Essential درمان کنید تا رشد مو به طور دائم کاهش پیدا کند.

تاثیر کاهش رشد مو بر اساس منطقه بدن، رنگ مو و روشی که Philips Lumea Essential استفاده شده است از فردی تا فرد دیگر متفاوت است.

روش کسب نتیجه مطلوب

- پس از چند بار عملیات اولیه دیدن مو امری عادی می باشد (برای اطلاعات بیشتر به فصل "مقدمه"، بخش "اصول کاری" مراجعه کنید).
- برای رفع موفقیت آمیز کلیه موها و جلوگیری از فعال شدن مجدد فولیکول مو، عملیات باید هر دو هفته یکبار و در دو ماه اولیه تکرار شود. پس از آن باید پوستی صاف و عاری از مو

۶ دستگاه را با زاویه ۹۰ درجه روی پوست قرار دهید تا ابزار با پوست تماس پیدا کند. دستگاه را محکم روی پوست فشار دهید تا مطمئن شوید در تماس با پوست است.

نکته: برای استفاده ساده تر، سطحی که باید عملیات شود را با دست بکشید. دستگاه به طور اتوماتیک تحلیل رنگ پوست را آغاز می کند.

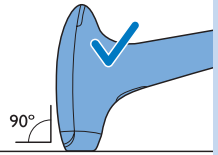

هنگامی که چراغ "ready to flash" در پشت دستگاه به رنگ سفید روشن شد، پوست شما برای درمان با دستگاه مناسب بوده و می توانید کار را ادامه دهید.

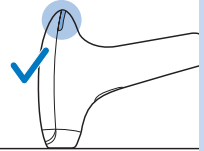

هنگامی که چراغ "ready to flash" به رنگ نارنجی چشمک زد و سپس به رنگ نارنجی ممتد روشن شد، پوست شما برای کار با دستگاه مناسب نبوده و دستگاه غیر فعال شده است. ممکن است بتوانید دستگاه Philips Lumea Essential را در مناطقی که کمتر برنزه شده اند یا بخشهایی از بدن که روشن تر می باشند، استفاده کنید. اگر این مورد کار نکرد، با بخش مراقبت از مشتری Philips تماس بگیرید.

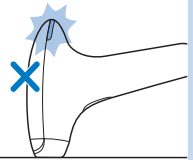

۷ دکمه فلاش را فشار دهید تا دستگاه یکبار فلاش بزند.

توجه: نور مرئی ایجاد شده توسط دستگاه انعکاس فلاش روی پوست است و برای چشمان شما مضر نمی باشد. لزومی ندارد هنگام استفاده از اینک استفاده کنید. از دستگاه در اتاقی که روشنایی خوبی داشته باشد استفاده کنید چون این کار میزان روشنایی احساس شده فلاش را کاهش می دهد.

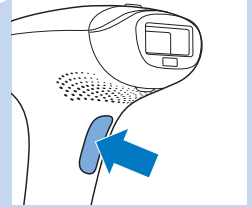

۸ دکمه فلاش را یکبارها کنید تا دستگاه فلاش بزند.

چراغ 'ready to flash' روشن می شود که نشان می دهد دستگاه برای زدن فلاش آماده می باشد.

هنگامی که دستگاه آماده فلاش زدن باشد چراغ 'ready to flash' به رنگ سفید روشن می شود.

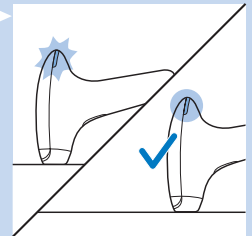

۹ دستگاه را روی پوست به منطقه بعد که قرار است درمان شود حرکت دهید. تا آنجا که کار با دستگاه راحت است (دردناک نمی باشد)، درجه نور را یک درجه در محدوده توصیه شده برای نوع پوست خود افزایش داده و برای هر محل یکبار فلاش بزنید. **بیش از یک بار روی همان محل فلاش نزنید.**

۱۰ هنگامی که درمان را به پایان رساندید، دکمه روشن/خاموش را به مدت ۲ ثانیه فشار داده و نگاه دارید.

انتخاب ابزار مناسب

ابزار بدن

ابزار بدن را می‌توانید برای درمان موی بدن در کلیه مناطق بدن مورد استفاده قرار دهید (برای موارد استثناء به بخش "موارد عدم استفاده" مراجعه کنید). ابزار بدن سطحی برابر با ۶۳٪ اینچ مربع (۴ سانتی متر مربع) را پوشش می‌دهد و به صورت خاص برای درمان سریعتر مناطق بزرگتر مانند ساقهای پا طراحی شده است.

هرگز از ابزار بدن روی صورت استفاده نکنید.

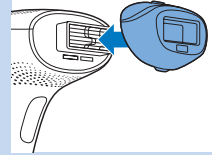

ابزار دقیق

ابزار دقیق شامل یک فیلتر چراغ اضافه می‌باشد و می‌توان از آن برای درمان ایمن موهای ناخواسته در مناطق کوچک و حساس مانند زیر بغلها، خط بیگینی و مناطق دور از دسترس استفاده کرد.

هرگز از دستگاه دور چشم یا در نزدیکی ابروها استفاده نکنید.

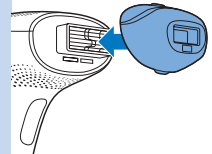

استفاده بار اول و آزمایش پوست

هنگام استفاده از دستگاه برای بار اول یا پس از برنزیگی جدیدی، توصیه می‌کنیم **هر بار** محلی که باید درمان شود یک آزمایش انجام دهید تا واکنش پوست خود در برابر درمان را بررسی کرده و به درمان با نور عادت کنید.

- ۱ ابزار مناسب برای منطقه ای که باید درمان شود را انتخاب کنید.
 - ۲ منطقه ای نزدیک به منطقه ای که باید درمان شود را انتخاب کنید.
 - ۳ فیث کوچک را در دستگاه جا زده و آداپتور را به پریز وصل کنید.
- توجه: مطمئن شوید که ابزار انتخاب شده در دستگاه قرار داده شده است.
- ۴ دکمه روشن/خاموش را برای روشن کردن دستگاه فشار دهید.

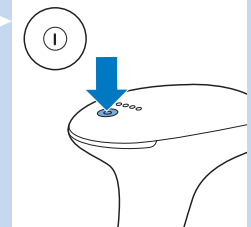
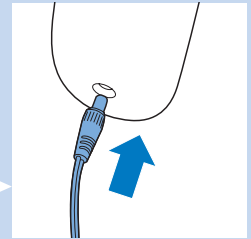

شدت نور را روشن می‌شود.

توجه: دستگاه به طور اتوماتیک پایین ترین شدت درجه حرارت را انتخاب می‌کند. به بخش "شدت نور" در فصل "آماده کردن دستگاه برای استفاده" مراجعه کنید تا شدت نور مناسب را تعیین کنید.

- ۵ برای تنظیم شدت نور، دکمه روشن/خاموش را یکبار یا بیشتر فشار دهید تا به حالت دلخواه برسید. چراغ شدت نور سطح مربوطه روشن می‌شود.

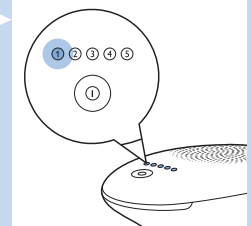

از حمام آفتاب قبل از استفاده منظم از Philips Lumea Essential اجتناب ورزید (هر دو هفته یکبار).

حمام آفتاب ممکن است باعث تیره شدن پوست (برنژگی) شود یا باعث آفتاب سوختگی شود (سرخ شدن پوست). استفاده از Philips Lumea Essential روی پوست تیره (برنزه) و/یا پوست آفتاب سوخته خطر اثرات جانبی شدید و واکنشهای پوستی را افزایش می دهد. به بخش "اثرات جانبی و واکنشهای پوستی احتمالی" مراجعه کنید.



حمام آفتاب قبل از درمان: ۲ هفته صبر کرده و یک آزمایش پوست انجام دهید.

حداقل دو هفته پس از حمام آفتاب و قبل از استفاده از دستگاه صبر کنید. یک آزمایش پوست در منطقه ای که قرار است درمان شود انجام دهید (به بخش "استفاده از دستگاه"، بخش "اولین استفاده و آزمایش پوست" مراجعه کنید) تا مطمئن شوید که شدت نور برای شما مناسب است. قصور در انجام این کار خطر ایجاد واکنشهای پوستی پس از درمان با Philips Lumea Essential را افزایش می دهد.

حمام آفتاب پس از درمان: پس از درمان با Philips Lumea Essential برای حمام آفتاب ۴۸ ساعت صبر کنید.

حداقل ۴۸ ساعت قبلی از قرار دادن مناطق عملیات شده در معرض نور خورشید صبر کنید. حتی پس از ۴۸ ساعت، هنگامی که می خواهید پوست را در معرض نوع خورشید قرار دهید، مطمئن شوید که پوست درمان شده واکنش شدیدی به درمان نداده باشد. هنگامی که زیر نور آفتاب قرار می گیرید مناطق عملیات شده را ببوشانید یا از یک کرم ضد آفتاب (SPF +۲۰) تا دو هفته بعد از عملیات استفاده کنید. قرار دادن مناطق درمان شده در معرض نور آفتاب بدون حفاظت درست پس از درمان خطر اثرات جانبی شدید را افزایش می دهد. به بخش "اثرات جانبی و واکنشهای پوستی احتمالی" مراجعه کنید.

برنزه شدن با نور مصنوعی

دستورالعملهای بخش "نور آفتاب قبل از درمان" و "نور آفتاب پس از درمان" در بالا را دنبال کنید.

برنزه شده با کرم

اگر از لوسیون برنژگی مصنوعی استفاده کرده باشید، صبر کنید که برنژگی مصنوعی کاملاً قبل از استفاده از Philips Lumea Essential محو شود.

توجه: برای اطلاعات بیشتر در مورد واکنشهای پوستی ناخواسته، به "اثرات جانبی و واکنشهای پوستی احتمالی" مراجعه کنید.

استفاده از دستگاه

شدتهای نور توصیه شده را در جدول بخش "آماده کردن دستگاه برای استفاده" قسمت "تنظیم شدت نور" پیدا کنید تا ببینید کدام شدت نور برای رنگ پوست و موی بدن شما مناسب می باشد. از دستگاه در اتاقی که روشنایی خوبی داشته باشد استفاده کنید چون این کار میزان روشنایی احساس شده فلدش را کاهش می دهد. مناطقی که قصد دارید درمان کنید را قبل از استفاده از دستگاه اصلاح کنید (به فصل "آماده کردن برای استفاده" بخش "آماده کردن مناطق عملیات" مراجعه کنید).

اگر درمان در هر زمان دردناک شد، سطح شدت نور را کاهش دهید تا عملیات مجدداً راحت شود. اگر متوجه واکنشهای پوستی شدیدتر از قرمزی اندک شدید، عملیات را فوراً متوقف کرده و بخشی "اثرات جانبی و واکنشهای پوستی احتمالی" در این فصل را مطالعه کنید.

شما امکان می دهد شدت نوری که برای شما راحت می باشد را تا آنجایی که دستگاه برای رنگ پوست شما مناسب باشد، انتخاب کنید. برای انتخاب شدت نوری که باید استفاده کنید، به جدول شدت نور توصیه شده در زیر و راهنمای شروع سریع مراجعه کنید.

۱ برای تعیین شدتهای نور مناسب برای پوستتان و رنگ پوست شما، موی بدن و موی صورت به جدول زیر مراجعه کنید (اگر شدت نور مناسبی برای ترکیب رنگ پوست/رنگ موی شما وجود نداشته باشد، از علامت X در جدول انتخاب شده است).

نکته: می توانید جدول راهنمای شروع سریع را روی پوست خود قرار دهید و آن را با رنگ پوست خود مقایسه کنید.

نکته: توصیه می کنیم راهنمای شروع سریع را برای مراجعات آینده در کیسه قرار دهید. شدت نور را در صورتی که احساس یا ناراحتی کردید، کاهش دهید.

۲ افرادی که دارای پوست تیره تر هستند احتمال سوزش پوست بیشتری دارند چون پوست آنان نور بیشتری جذب می کند. بنابراین شدتهای پایین برای افرادی که دارای پوست تیره تر هستند توصیه می شود.

فلش نور پوست را گرم یا داغ خواهد کرد اما نباید درآورد باشد. مناطق مختلف بدن ممکن است به شدتهای نور مختلف نیاز داشته باشند. به جدول زیر مراجعه کنید. برای پیشگیری از واکنشهای پوستی، به بخش "اثرات جانبی و واکنشهای پوستی احتمالی" مراجعه کنید.

شدت نور توصیه شده (۱-۵)

در جدول زیر، اعداد نشاندهنده شدت نوری که باید انتخاب شوند می باشند و 'X' به معنی این است که دستگاه برای شما مناسب نمی باشد.

توجه: رنگ پوست شما ممکن است تغییر کنید، برای مثال بخاطر برنزه شدن. پوست شما ممکن است بخاطر جلسه درمانی قبل تیره تر شود. بنابراین باید تنظیمات را قبل از هر جلسه درمانی و در هر منطقه بررسی کنید. برخی از مناطق ممکن است تیره تر از مناطق دیگر باشند.



رنگ موی بدن:	بلوند تیره/قهوه ای روشن/قهوه ای/قهوه ای تیره/منشکی	سفید/خاکستری/قرمز/بلوند روشن
--------------	--	------------------------------

رنگ و خصوصیات پوست:

سفید (همیشه آفتاب سوخته، بدون برنزه شدن)	۵/۴	X
بژ (آفتاب سوختگی معمولی، حداقل برنژگی)	۵/۴	X
قهوه ای روشن (گاهی اوقات آفتاب سوخته، برنژگی خوب)	۵/۴	X
قهوه ای متوسط (بندرت آفتاب سوخته، برنژگی سریع و خوب)	۲/۲/۱	X
قهوه ای تیره (بندرت آفتاب سوخته، برنژگی بسیار خوب)	X	X
قهوای مایل به سیاه و تیره تر (بندرت آفتاب سوخته می شود، برنژگی بسیار تیره)	X	X

مهم

برای اطمینان از اینکه Philips Lumea Essential برای شما مناسب می باشد به بخشهای "موارد عدم استفاده"، "احتیاطات" و "مهم- روش استفاده ایمن از Philips Lumea Essential" مراجعه کنید.

التهابهای پوستی، عفونتها، خالکوبیها، سوختگیها و موارد مشابه استفاده کنید، در حین درمان یا پس از آن ممکن است درد بیش از حد ایجاد شود. به بخش "موارد عدم استفاده" برای اطلاعات بیشتر مراجعه کنید.

بعد از استفاده

- هیچ نوع محصول عطر دار را بلافاصله پس از درمان استفاده نکنید.
- پس از عملیات زیر بغل فوراً از دئودورانت استفاده نکنید. صبر کنید تا قرمزی پوست کاملاً محو شود.
- به فصل "آماده کردن دستگاه برای استفاده" بخش "توصیه های برنزه شدن" جهت کسب اطلاعات بیشتر در مورد تابش آفتاب و برنزه شدن مصنوعی مراجعه کنید.

آماده ساختن دستگاه برای استفاده

برای کسب نتیجه بهینه، محلی که می خواهید با دستگاه درمان شود را به روش زیر آماده کنید.

آماده کردن مناطق عملیات

- 1 مناطق که می خواهید درمان کنید تا تا زمانی که مو هنوز رشد می کند اصلاح کنید. توجه: بجای اصلاح از کرمهای موبر استفاده نکنید.
- توجه: اگر آخرین روش برطرف کردن مو به صورت کشیدن مو از ریشه انجام شده است (مثلاً اپیلایسون)، می توانید درمان را فوراً آغاز کنید. در این صورت، توصیه می کنیم بین جلسات درمانی اصلاح کنید تا نتیجه مطلوب کسب کنید.

لطفاً توجه داشته باشید که عملیات در مناطق اصلاح نشده یا مناطقی که درست اصلاح نشده باشند تأثیرات نامطلوب خواهد داشت:

- پنجره خروج نور و ابزارها ممکن است به واسطه موهای کنده شده و گرد و غبار آلوده شوند. پنجره خروج نور و ابزار آلوده ممکن است طول عمر و راندمان دستگاه را کاهش دهند. آلودگی پنجره خروج نور هم می تواند باعث درآوردن شدن عملیات شده یا باعث ایجاد واکنشهای پوستی مانند قرمز شدن یا رنگ رفتگی پوست شوند.
 - موهای روی پوست شما ممکن است بسوزند و این کار بوی نامطبوعی را ایجاد خواهد کرد.
- 2 پوست خود را پاک کنید و مطمئن شوید که عاری از پرز بوده، کاملاً خشک و عاری از مواد روغنی است (مثلاً، باقیمانده دئودوران، لوسیون، عطر، کرم و کرم ضد آفتاب).
 - 3 دستگاه را بررسی کنید، خصوصاً پنجره خروج نور و ابزارها را از نظر موی گیر کرده، گرد و غبار و الیاف بررسی کنید. اگر آلودگی مشاهده کردید، دستگاه را مطابق دستورالعملهای ارائه شده در بخش "تمیز کردن و نگهداری" تمیز کنید.

اگر اصلاح کردن باعث ایجاد آسیب یا جراحت شد، پوست شما ممکن است به IPL نسبت به موارد دیگر حساسیت بیشتری داشته باشد. این کار ممکن است روش درمان IPL را در ناک کند یا ممکن است اثرات جانبی دیگری را ایجاد نماید. توصیه می کنیم صبر کنید تا این التهاب برطرف گردد.

- 4 هنگامی که رشد موها متوقف شد که معمولاً پس از ۴ تا ۵ درمان انجام می شود، دیگر قبل از استفاده از دستگاه نیازی به اصلاح ندارید.

شدت نور

برخلاف دستگاههای حرفه ای نوری، Philips Lumea Essential برای استفاده مصرف کننده طراحی شده است و نور فلاش آنان نرم تر می باشد. بنابراین می توانید درمانی راحت و مؤثر را با شدت نوری که برای شما راحت است انتخاب کنید.

Philips Lumea Essential دارای پنج سطح شدت نور متفاوت است. شدت نور را بر اساس رنگ پوست خود، موی بدن و موی صورت و سطحی که برایتان راحت تر است تنظیم کنید. جدول شدتهای نور توصیه شده به شما کمک می کند تا سطح مناسب شدت نور را انتخاب کنید.

توجه: این دستگاه به طور اتوماتیک هنگامی که پوست شما بیش از حد تیره باشد غیر فعال می شود تا از بروز واکنشهای پوستی جلوگیری بعمل آید. اما حسگر رنگ پوست دستگاه به شما نمی گوید از چه شدت نوری برای پوست خود استفاده کنید. Philips Lumea Essential به

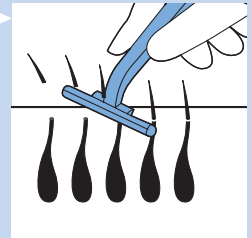

- کیسه
- پارچه تمیز کردن

توجه: فیلتر اصلی به صورت یکپارچه در دستگاه قرار دارد. این فیلتر باعث می شود استفاده از دستگاه در مناطق زیر گردن ایمن باشد. بنابراین: ابزار بدن نیازی به فیلتر اضافه ندارد. اما، ابزار دقیق دارای یک فیلتر اضافه برای درمان ایمن و خوب برای پوست حساس می باشد.

استفاده طراحی شده برای دستگاه Philips Lumea Essential

دستگاه Philips Lumea Essential (SC1996) برای کاهش موی درازمدت و دائمی طراحی شده است. کاهش موی دائم به معنی کاهش درازمدت ثابت در تعداد موهایی که پس از برنامه درمانی رشد می کنند می باشد.

کاهش مو با استفاده از مو یکی از مؤثرترین روشها برای درمان موهای ناخواسته بدن در دراز مدت می باشد. این روش با روشهای رفع موی خانگی متفاوت است چون به طرز چشم گیر رشد مو را کاهش می دهد. Philips این روش را با متخصصین پوست معروف به مدت بیش از ۱۵ سال بررسی کرده است. اکنون می توانید از این فن آوری جدید به راحتی در خانه خود در هر زمان که بخواهید استفاده کنید.

این دستگاه برای استفاده خانمها طراحی و بهینه شده است ولی آقایان هم می توانند از آن استفاده کنند.

Philips Lumea Essential به شما امکان می دهد موهای ناخواسته را با استفاده از ابزارهای ویژه برطرف کنید.

Philips Lumea Essential برای استفاده شخصی طراحی شده است. به دلایل بهداشتی و برای اطمینان از طول عمر طولانی دستگاه، توصیه می کنیم دستگاه را با دیگران استفاده نکنید.

برای اطلاعات بیشتر در مورد Philips Lumea Essential به www.philips.com/lumea مراجعه کنید. به صفحه اصلی ما جهت بهنگامهای جدید به طور منظم مراجعه کنید.

اثرات جانبی و واکنشهای پوستی احتمالی

واکنشهای معمول پوست

- پوست شما اندکی قرمز خواهد شد و/یا اندکی تیر خواهد شد، شروع به خارش خواهد کرد یا گرم خواهد شد. این واکنش کاملاً بی ضرر است و به سرعت رفع خواهد شد.
- واکنش پوستی مشابه به آفتاب سوختگی ممکن است پس از مدت کوتاهی در مناطقی که عملیات شده است ایجاد شود. اگر این مسئله ظرف سه روز برطرف نشد، توصیه می کنیم به پزشک مراجعه کنید.
- ممکن است بخاطر اصلاح یا ترکیب اصلاح و عملیات پوست خشک شده یا به خارش افتد. این مسئله بی ضرر بوده و ظرف چند روز رفع خواهد شد. می توانید آن ناحیه را با کیسه یخ یا حوله صورت خیس خنک کنید. اگر خشکی پوست ادامه یافت می توانید از یک مرطوب کننده بدون عطر ۲۴ ساعت در محل درمان شده بعد از انجام درمان استفاده کنید.

اثرات جانبی نادر:

- سوختگی، سرخی بیش از حد پوست و ورم کردن به ندرت ممکن است رخ دهد و معمولاً ناشی از استفاده از شدت نور بیش از حد بالا برای رنگ پوست شما به وجود آید. اگر این واکنشها بعد از ۲ روز برطرف نشد، توصیه می کنیم که به پزشک مراجعه کنید. تا زمان عملیات بعد صبر کنید تا پوست کاملاً خوب شود و حتماً از شدت نور کمتر استفاده کنید.
- بی رنگ شدن پوست: به ندرت رخ می دهد. رنگ رفتگی پوست خود را به صورت یک تکه پررنگ تر یا کم رنگ تر نسبت به منطقه اطراف نشان می دهد. این نتیجه استفاده از شدت نور بیش از حد بالا برای رنگ پوست شما می باشد. اگر رنگ رفتگی ظرف ۲ هفته برطرف نشد، توصیه می کنیم که به پزشک مراجعه کنید. مناطق رنگ رفته را تا زمانی که رنگ رفتگی برطرف نشود و پوست رنگ عادی خود را پیدا نکند درمان نکنید.
- عفونت و التهاب پوست: این مسئله به ندرت اتفاق می افتد و بخاطر استفاده از دستگاه روی زخمها یا بریدگیهایی که از اصلاح، زخمهای از قبیل ایجاد شده یا موها زیر پوست ایجاد شده است، اتفاق می افتد.
- درد بیش از حد: اگر از دستگاه روی پوست اصلاح نشده استفاده کنید، اگر دستگاه روی درجه بسیار قوی برای رنگ پوست شما تنظیم شده باشد و اگر از دستگاه روی زخمهای باز،

موی قدیمی می ریزد. فولیکول در حالت استراحت باقی می ماند تا ساعت طبیعی به او بگوید که مجددا فعال شده و موی جدید بیرون آید.

روش کار

- دستگاه با گرم کردن مو و ریشه آن که زیر پوست قرار دارد کار می کند. ملانین موجود در مو و ریشه مو انرژی فلاشهای نوری را جذب می کند. هر چه رنگ مو تیره تر باشد نور بیشتری را جذب خواهد کرد. این عمل باعث می شود مو وارد حالت استراحت شود.

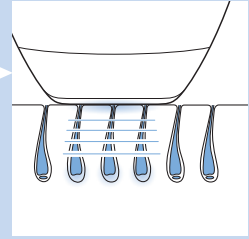

- در بین هر درمان، موها به صورت طبیعی خواهد ریخت و از رشد مجدد جلوگیری بعمل خواهد آمد. پس از درمان ریزش مو ممکن است یک یا دو هفته به طول بیانجامد.

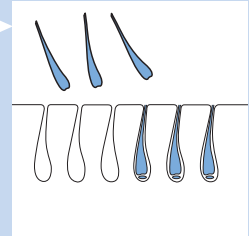

- رفع موی مطلوب و مؤثر را نمی توان در عرض یک جلسه انجام داد چون فقط موهایی که در مرحله رشد قرار دارند را می توان با نور عملیات نمود. در حین عملیات، موها در منطقه عملیات شده معمولا در مراحل متفاوتی از سیکل رشد مو قرار دارند. برای انجام عملیات مؤثر روی تمام موها باید درمان را هر دو هفته یکبار به مدت دو ماه انجام دهید. یک فیلتر نوری داخلی باعث می شود هیچ نوع اشعه ماوراء بنفش به پوست نرسیده و تضمین می کند دستگاه هنگام استفاده بر اساس دستورالعملها ایمن می باشد.

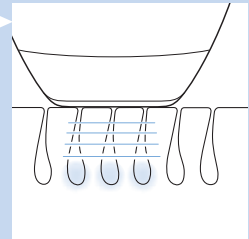

شرح کلی (شکل ۹)

- 1 چراغهای شدت نور (۵-۱)
 - 2 دکمه روشن/خاموش
 - 3 چراغ "Ready to flash"
 - 4 روزه های هوا
 - 5 سوکت دستگاه
 - 6 دکمه فلاش
 - 7 روزه های اتصالات الکترونیکی
 - 8 پنجره خروج نور با فیلتر یکپارچه ماوراء بنفش
 - 9 ابزار بدن: (مناسب برای کلیه مناطق بدن که زیر گردن قرار گرفته اند)
 - a اتصالات الکترونیکی
 - b قاب فلزی داخل ابزارها
 - c سیستم ایمنی یکپارچه
 - d حسگر رنگ پوست
 - 10 ابزار دقیق (مناسب برای استفاده در مناطق کوچک و حساس)
 - a فیلتر نشیشه ای
 - b سیستم ایمنی یکپارچه
 - c حسگر رنگ پوست
 - 11 آداپتور
 - 12 فیش کوچک
- ارائه شده است: پارچه تمیز کردن

- روز زیگیلا، علائم مادرزادی، خالکوبی ها یا آرایش دائمی. این کار منجر به سوختگی و تغییر رنگ پوست می شود (افزایش یا کاهش رنگدانه های پوست). استفاده روی زگیلها حتی ممکن است باعث گسترش زگیلها شود چون زگیلها عفونتهای پوستی می باشند.
- در مناطقی که دئودورانت با دوام استفاده شده باشد. این کار ممکن است منجر به واکنشهای پوستی شود. به بخشی "اثرات جانبی و واکنشهای پوستی احتمالی" مراجعه کنید.

این لیست کامل نمی باشد. اگر مطمئن نیستید که Philips Lumea Essential برای استفاده شما ایمن می باشد، با پزشک یا متخصص پوست مشاوره کنید.

مقدمه

Philips Lumea Essential یک دستگاه نوری است که برای کاهش طولانی مدت مو جهت استفاده خانگی طراحی شده است. برای استفاده کامل از پشتیبانی ارائه شده از جانب Philips دستگاه خود را در نشانی www.philips.com/welcome ثبت کنید. برای اطلاعات بیشتر در مورد Philips Lumea Essential به www.philips.com/lumea مراجعه کنید. به صفحه اصلی ما جهت بهنگامهای جدید به طور منظم مراجعه کنید.

مزایا

این دستگاه مزایای زیر را ارائه می کند:

فن آوری نور شدید پالسی (IPL) برای استفاده در منزل

Philips Lumea Essential از فناوری نوری بنام "Intense Pulsed Light (IPL)" (نور پالسی شدید) استفاده می کند. IPL در سالنهای آرایش حرفه ای برای کاهش مو استفاده می شود و تاکنون ۱۵ سال مورد استفاده قرار داشته است. Philips Lumea Essential اکنون این فناوری خلق را در خانه های شما آورده است.

جلوگیری مؤثر از رشد مجدد مو برای صاف بودن دائمی پوست

این روش عدم رشد موی با دوام و پوست صاف و ابریشمی را ارائه می کند. تحقیقات ما نشان داده است پس از دو نوبت درمان، رشد مو کاهش چشمگیری داشته است. نتیجه مطلوب عموماً پس از چهار تا پنج بار استفاده به دست آمده است. کاهش تراکم مو در هر بار عملیات قابل مشاهده است. سرعت اثر عملیات و دوام آن از فردی تا فرد دیگر متفاوت است. برای اطلاعات بیشتر به بخش "روش دستیابی به نتایج مطلوب" در بخش "استفاده از دستگاه" مراجعه کنید.

درمان راحت، حتی در مناطق حساس بدن

Philips Lumea Essential با همکاری نزدیک با متخصصین پوست برای انجام درمان مؤثر و راحت و حتی در حساسترین مناطق بدن طراحی شده است. ابزار دقیق حتی به شما اجازه می دهد تا با ایمنی کامل از دستگاه در مناطق کوچک یا حساس بدن استفاده کنید.

بدون نیاز به تعویض لامپ، بدون هزینه پنهان

Philips Lumea Essential مجهز به یک لامپ بسیار قوی است که نیازی به تعویض ندارد. این کار باعث می شود که همیشه نتایج عالی برای مدت بیش از ۱۴۰۰۰ فلش را کسب کرده و به مدت پنج سال از آن استفاده کنید* و در خرید لامپهای گرانقیمت صرفه جویی بعمل آورید. *برای استفاده به طور متوسط و برنامه استفاده توصیه شده برای یک کاربر.

روشی کار فن آوری نور شدید پالسی Philips

رشد مو

رشد مو از فردی تا فرد دیگر متفاوت است که به سن، متابولیسم و عوامل دیگر بستگی دارد. اما موی افراد معمولاً طی سه مرحله انجام می شود.

- ۱ مرحله رشد (مرحله آناژن)
مو به صورت فعال از ریشه رشد می کند. در این مرحله غلظت ملانین بسیار بالا است. ملانین عامل تعیین رنگ مو می باشد. غلظت و تجمع ملانین هم عامل تعیین کننده تاثیر فناوری نور پالسی تعیین می باشد. فقط مویی که در مرحله رشد باشد را می توان با نور درمان کرد.
- ۲ مرحله فروپاشی (مرحله کاتانژن)
رشد مو متوقف شده و ریشه مو قبل از ریختن مو جمع می شود.
- ۳ مرحله استراحت (مرحله تلوزن)

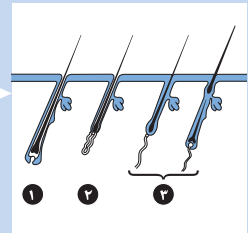

دستگاه Philips Lumea Essential برای چه افرادی مناسب نمی باشد؟

Philips Lumea Essential برای همه مناسب نمی باشد. اگر یکی از این موارد صادق باشد، این دستگاه برای استفاده شما مناسب نمی باشد!

از دستگاه در صورتی که باردار هستید یا به کودک خود شیر می دهید، استفاده نکنید.

Philips Lumea Essential روی زنان باردار آزمایش نشده است، بنابراین توصیه می کنیم از دستگاه در صورت باردار بودن یا شیر دادن به کودک خود استفاده نکنید. تغییرات همورمونی در صورت حساس بودن پوست و خطر آسیب رسیدن به پوست شما ممکن است ایجاد شود.

هرگز از دستگاه در صورت داشتن بیماریهای زیر استفاده نکنید، یعنی:

- اگر بیماری پوستی دارید مانند سرطان پوست فعال، سابقه سرطان پوست یا هر گونه سرطان موضعی دیگر در مناطقی که باید درمان شوند دارید.
- زخمهای شبه سرطانی یا خالهای سیاه غیر عادی در مناطقی که باید درمان شود دارید.
- سابقه بیماری کلژن و همچنین سابقه زخم کلونید داشته اید یا زخمهای شما دیر خوب می شوند.
- سابقه بیماریهای عروقی مانند وجود رگهای واریسی یا تورم عروق در مناطقی که باید عملیات شوند داشته اید.
- پوست شما به نور حساس است و بسادگی جوش زده و واکنش آلرژیک از خود نشان می دهد.
- اگر عفونت، آگزما، سوختگی پوست، التهاب فولیکول مو، زخمهای باز، ساینده پوست، تبخال یا زخم یا جراحت و تومور در مناطقی که باید درمان شود دارید.
- در مناطقی که باید عملیات شوند جراحی انجام داده اید.
- به بیماری سریع با حساسیت در برابر نور فلادش مبتلا هستید.
- به دیابت، سل جلدی، پروفیریا یا نارسایی قلبی مبتلا هستید.
- دارای عارضه خونریزی مبتلا هستید.
- سابقه بیماری بازدارنده ایمنی (مانند بیماری اچ آی وی یا ایدز) داشته اید.

هرگز از دستگاه در صورت مصرف داروهای زیر استفاده نکنید، یعنی:

- در مناطقی از پوست که در حال حاضر با آلفا هیدروکسی اسیدها (AHA)، بتا هیدروکسی اسیدها (BHA)، ایزوترتینوین موضعی و آزالیک اسید قبل درمان شده اند یا در حال درمان می باشند.
- اگر ظرف شش ماه گذشته آیزو ترتینوین مانند Accutane® یا Roaccutane® مصرف کرده باشید. این درمان ممکن است باعث شود پوست شما ترک خورد، زخم یا ملتهب شود.
- اگر مسکنهایی مصرف کرده باشید که حساسیت پوست به حرارت را کاهش دهند.
- اگر از داروها یا مواد ضد نور استفاده می کنید به دفترچه بسته بندی دارو خود مراجعه کنید. هرگز از دستگاه در صورتی که دستورالعملهای دارو شامل احتیاطهایی در مورد واکنشهای حساسیت به نور، واکنشهای سمی عکس باشد یا اگر باید هنگام مصرف دارو از نور خورشید پرهیز کنید، استفاده نکنید.
- اگر داروهای ضد انعقاد نورو همچنین از اسپرین به نحوی استفاده می کنید که نمی توانید مصرف آن را یک هفته قبل از درمان با Philips Lumea Essential متوقف کنید.
- از داروهای متوقف کننده سیستم ایمنی بدن استفاده می کنید.

هرگز از دستگاه در مناطق زیر استفاده نکنید:

- دور چشم یا نزدیک آبروها
- روی نوک پستانها، حلقه رنگی دور پستان، لبه واژن، واژن، مقعد و داخل دماغ و گوش. به بخش "استفاده از دستگاه"، بخش "استفاده از دستگاه در منطقه بیکنی" مراجعه کنید.
- مردان نباید از دستگاه روی صورت یا روی بیضه ها استفاده کنند. موی مردان با موی زنان متفاوت است و ابزار دقیق فقط برای درمان موی زنان طراحی شده است.
- روی یا در نزدیکی موارد مصنوعی مانند پیوندهای سیلیکونی، ضریان سازها، درگاههای یا سوراخهای تزریقی دارو (توزیع کننده انسولین).
- روی خالهای گوشتی، کک مکها، رگهای بزرگ، مناطق رنگی پوست، خراشها یا سایر عوارض پوستی بدون مشاوره با پزشک. این کار ممکن است منجر به سوختگی و تغییر رنگ پوست شود و احتمال تشخیص بیماریهای مربوط به پوست را سخت تر سازد.

فناوری IPL برای استفاده ایمن در خانه

Philips از فناوری زردون مو با استفاده از نور که در سالنهای زیبایی هم بکار گرفته می شود، استفاده می کند: IPL یا نور پالسی شدید. پالسهای نوری ایجاد شده توسط Philips Lumea اما نرمتر از نور دستگاههای حرفه ای است اما نتایج آن بسیار عالی می باشد.

Philips Lumea Essential حفاظت بیشتر ارائه می کند

Philips Lumea Essential همراه با حسگر رنگ پوست ارائه می شود که فقط هنگام استفاده از دستگاه را روی پوست روشنتر، فعال شده تا ایمنی پوست حفظ شود. Philips Lumea Essential دارای یک سیستم ایمنی داخلی است که از پوست شما حفاظت می کند. برای استفاده در مناطق حساس، دستگاه با ابزار دقیق همراه با فیلتر اضافه ارائه می شود.

موارد عدم استعمال

اطلاعات مهم ایمنی- قبل از استفاده مطالعه کنید!

Philips Lumea Essential برای همه مناسب نمی باشد. لطفاً این موارد را مطالعه کرده و اطلاعات در بخش زیر را قبل از استفاده در نظر داشته باشید. برای کسب اطلاعات بیشتر و راهنمایی شخصی می توانید از سایت www.philips.com/lumea. هم بازدید کنید.

احتیاط: اگر مطمئن نیستید که Philips Lumea Essential برای استفاده شما ایمن می باشد، با پزشک یا متخصص پوست مشاوره کنید.

از Philips Lumea Essential روی پوستی که به طور طبیعی تیره است استفاده نکنید!

اگر پوست شما از نوع V (پنج) می باشد (به ندرت پوست شما آفتاب سوخته می شود، پوست شما بسیار خوب برنزه می شود و رنگ پوست شما قهوه ای تیره است) یا اگر نوع پوست شما VI (شش) می باشد (پوست شما پندرت یا هرگز آفتاب سوخته می شود یا به رنگ تیره برنزه می شوید؛ رنگ پوست شما قهوه ای مایل به سیاه یا تیره تر است، یا خطر واکنش پوستی مانند رنگ رفتگی یا قرمز شدن یا سوختگی پوست در زمان استفاده از Philips Lumea Essential روبرو می باشید. همچنین به بخش "اثرات جانبی و واکنشهای پوستی احتمالی" مراجعه کرده و به "جدول شدت‌های نور توصیه شده" در بخش راهنمای شروع سریع مراجعه کنید.

Philips Lumea Essential روی موهای روشن مؤثر نمی باشد.

اگر رنگ طبیعی موی منطقه مورد درمان بلوند روشن، سفید، خاکستری یا قرمز می باشد درمان مؤثر نخواهد بود.

از Philips Lumea Essential برای درمان مناطق مختلف پیش از یکبار در هر دو هفته استفاده نکنید.

هنگامی که از دستگاه پیش از حد توصیه شده استفاده می کنید، اثر عملیات را افزایش نخواهید داد، بلکه خطر واکنشهای پوستی را افزایش می دهید.

از Philips Lumea Essential روی پوست برنزه شده یا پوستی که اخیراً در معرض نور آفتاب قرار گرفته است استفاده نکنید!

هر نوع برنزه بودن پوست می توانید ایمنی عملیات را تحت تاثیر قرار دهد. این امر در مورد پوستی که در معرض نور طبیعی آفتاب و همچنین روشهای برنزه کردن مصنوعی پوست قرار داده شده است هم صادق است. اگر پوست شما برنزه شده است یا اگر قصد دارید پوست خود را برنزه کنید به بخش "آماده کردن دستگاه برای استفاده" در بخش "توصیه های رنزه شدن" مراجعه کنید.

از Philips Lumea Essential در اطراف چشم یا در نزدیکی چشم استفاده نکنید.



برای جلوگیری از آسیب

- مطمئن شوید که چیزی جریان هوا در شکافهای تهویه را مسدود نکرده باشد.
- هرگز دستگاه را در برابر ضربات سنگین قرار ندهید یا آن را تکان ندهید یا نیندازید.
- اگر دستگاه را از محیطی بسیار سرد به محیط بسیار گرم یا برعکس می برید، قبل از استفاده از آن حدود ۲ ساعت صبر کنید.
- پس از استفاده بگذارید دستگاه خنک شود و سپس آن را در کیسه ارائه شده ذخیره کنید تا گرد و خاک روی آن جمع نشود.
- هرگز دستگاه را در زمانی که به برق وصل است، بدون مراقب رها نکنید. همیشه دستگاه را بعد از استفاده خاموش کنید.
- دستگاه را برای مدت طولانی در معرض نور مستقیم نور مستقیم خورشید یا اشعه ماوراء بنفش قرار ندهید. تا از آسیب رسیدن به دستگاه جلوگیری بعمل آورید.
- از فلاش در برپای سطح دیگری غیر از پوست استفاده نکنید. این کار می تواند باعث صدمات جدی به ابزارها و/یا پنجره خروج نور شود. فقط هنگامی که دستگاه با پوست در تماس است فلاش بزنید.

احتیاطات

- هرگز دستگاه را در دور چشم یا در نزدیکی ابروها استفاده نکنید تا خطر آسیب رسیدن به چشم وجود نداشته باشد.
- از دستگاه فقط در شرایطی که برای نوع پوست مناسب باشد استفاده کنید (به جدول بخش "شدت‌های نور توصیه شده در بخش "آماده کردن دستگاه برای استفاده" مراجعه کنید).
- استفاده از تنظیماتی که بالاتر از موارد توصیه شده باشد، می تواند خطر واکنشهای پوستی و اثرات جانبی را افزایش دهد.
- مطمئن شوید که پوست منطقه ای که باید درمان شود تمیز، خشک و عاری از کرم، لوسیون و سایر مواد آزمایشی است. اگر پوست تمیز و خشک نباشد، سیستم ایمنی درون دستگاه ممکن است به صورتی که تنظیم نشده است کار نکند و دستگاه ممکن است فلاش نزنند یا تصادفاً فلاش بزنند.
- در صورتی که شرایط ذکر شده در بخش "بخش" موارد عدم استفاده" در مورد شما صدق می کند از دستگاه استفاده نکنید.



موارد زیر که طول عمر دستگاه Philips Lumea Essential را کاهش می دهد در نظر داشته باشید:

- دستگاه را هنگام استفاده در معرض درجه حرارت کمتر از ۱۵ درجه سلسیوس (۵۹ درجه فارنهایت) یا بیشتر از ۳۵ درجه سلسیوس (۹۵ درجه فارنهایت) قرار ندهید.
- این دستگاه مجهز به سیستم داخلی حفاظت در برابر داغ شدن بیش از حد می باشد. اگر دستگاه بیش از حد داغ شود، فلاش نخواهد زد. دستگاه را خاموش نکنید، اما بگذارید دستگاه خنک شود. پس از ۲ دقیقه دستگاه به صورت اتوماتیک خاموش می شود. سپس دستگاه را برای ۱۰ دقیقه دیگر رها کنید تا خنک شود.

میدانهای الکترومغناطیسی (EMF)

این دستگاه Philips با کلیه استانداردها و مقررات مربوط به تشعشعات میدانهای الکترومغناطیسی مطابقت دارد.

این دستورات العملها را در محلی نگهداری کنید

ایمنی کار با دستگاه Philips Lumea Essential

قبل از استفاده از دستگاه Philips Lumea Essential برای بار اول، لطفا دفترچه راهنمای کاربر را بطور کامل مطالعه کنید. هنگام کار با Philips Lumea Essential، ایمنی در اولویت اول قرار دارد. به کلیه هشدارهای مربوط به احتیاطات ایمنی توجه کنید و هنگام استفاده از دستگاه این موارد را کاملاً رعایت کنید. این راهنما را برای مراجعات بعدی در محلی نگهداری کنید.

نکات حفاظتی مهم

تمامی دستورالعملها را قبل از استفاده مطالعه کنید.

هنگامی که از محصولات برقی استفاده می‌کنیم، خصوصا هنگامی که کودکان حضور دارند، احتیاطات ایمنی اصلی همیشه باید انجام شود که شامل موارد زیر می‌شود:

خطرات

- آب و برق یک ترکیب خطرناک است. دستگاه را در محیطهای مرطوب و خیس استفاده نکنید (مثلا در کنار حمام، دوش یا استخر شنا که پراز آب باشد).
- دستگاه و آداپتور را خشک نگاه دارید.



- اگر دستگاه خراب شد به بخشهای داخلی آن دست نزنید تا از خطر شوک الکتریکی جلوگیری بعمل آورید.
- هرگز شیئی را وارد دستگاه نکنید.
- در صورتی که Philips Lumea Essential در آب افتاده باشد به آن دست نزنید. دوشاخه برق Philips Lumea Essential را در صورتی که در آب افتاده باشد، فوراً از پریز بیرون بکشید. همیشه دستگاه را برای بازدید یا تعمیر نزد مرکز خدمات مجاز Philips ببرید.
- همیشه دستگاه را بعد از استفاده خاموش کنید و دوشاخه آن را از پریز بیرون بکشید.



هشدار

- این دستگاه برای استفاده اشخاصی که دارای وضعیت ضعیف جسمانی (شامل کودکان هم می‌شود) عقب ماندگی ذهنی و حسی هستند مناسب نمی‌باشد، مگر اینکه اینگونه اشخاص تحت آموزش و یا سرپرستی توسط افرادی که مسئولیت ایمنی آنان را بر عهده دارند قرار داشته باشند.
- کودکان باید تحت مراقبت قرار داشته باشند تا مطمئن شوید که با دستگاه بازی نمی‌کنند.
- این دستگاه برای استفاده کودکان کمتر از ۱۸ سال طراحی نشده است. افراد بزرگسال ۱۸ ساله و بالاتر می‌توانند آزادانه از دستگاه استفاده کنند.
- فقط از آداپتور ارائه شده استفاده کنید.
- آداپتور دارای یک ترانسفورماتور است. آداپتور را برای تعویض آن با دو شاخه قطع نکنید چون این کار موقعیت خطرناک به وجود می‌آورد.
- از دستگاه یا آداپتور در صورتی که صدمه دیده باشد استفاده نکنید. سیم را از سطوح داغ شده دور نگاه دارید.
- در صورت صدمه دیدن آداپتور، جهت اجتناب از خطر همیشه آن را با یک نوع اصلی تعویض کنید.
- همیشه دستگاه را برای بازدید یا تعمیر نزد مرکز خدمات مجاز Philips ببرید. تعمیر دستگاه توسط افراد غیر مجاز می‌تواند باعث ایجاد موقعیتهای خطرناک برای استفاده کننده گردد.
- در صورتی که شیشه پنجره خروج نور آسیب دیده باشد از دستگاه استفاده نکنید.
- در صورتی که شیشه قرمز رنگ شکسته باشد از ابزار دقیق استفاده نکنید.
- هرگز روزه های هوای دستگاه را مسدود نکنید یا دستگاه را روی سطح نرم مانند تخت خواب یا مبل که روزه های هوا مسدود شوند، قرار ندهید. پرز، مو و موارد مشابه جمع شده در روزه های دستگاه را پاک کنید.
- این دستگاه فقط برای برطرف کردن موهای زائد مناطق زیر استخوانهای گونه با دو ابزار ارائه شده طراحی شده است. از دستگاه برای موارد دیگر استفاده نکنید.



الرموز الموجودة على الملصق

- يعني هذا الرمز: ممنوع التخلص منها مع مخلفات المنزل العادية. لمزيد من الإرشادات، راجعي الفصل "التخلص من المنتج".

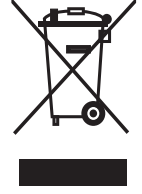

- يعني هذا الرمز: متوافق مع توجيهات اللجنة الأوروبية. وCE هي اختصار للجنة الأوروبية.



- يعني هذا الرمز: يجب قراءة دليل المستخدم قبل بدء استخدام الجهاز.



- يشير هذا الرمز إلى اعتماد UL لأمريكا الشمالية.



المشكلة	السبب المحتمل	الحل
الجهاز لا يعمل.	الجهاز معيب.	يرجى زيارة www.philips.com/support أو الاتصال بالرقم ١-٨٠٠-٢٤٣-٧٨٨٤ بالرقم ١-٨٠٠-٢٤٣-٧٨٨٤ للمساعدة.

نعم العماء

إذا كنت بحاجة إلى معلومات أو دعم أو لديك مشكلة، يرجى زيارة www.philips.com/support أو الاتصال بالرقم ١-٨٠٠-٢٤٣-٧٨٨٤ للمساعدة.

الضمان

تضمن شركة Philips خلو هذا المنتج من العيوب في المواد والتصنيع وتجميع الأجزاء في ظل الاستخدام العادي طبقًا للمواصفات والضمانات لمدة عام من تاريخ الشراء. ويمتد هذا الضمان فقط إلى المشتري الأصلي للمنتج وغير قابل لنقل ملكيته. لممارسة حقوقك بموجب هذا الضمان، يلزم توفير ما يثبت الشراء في شكل فاتورة البيع الأصلية المكتوب عليها اسم المنتج وتاريخ الشراء. للحصول على دعم للعملاء أو الحصول على خدمة الضمان، يرجى زيارة موقعنا الإلكتروني www.philips.com/support. لا توجد أي ضمانات أخرى صريحة أو ضمنية. مسؤولية Philips القانونية مقصورة على الإصلاح أو طبقًا لاختيارها بمفردها استبدال المنتج. وهي غير مسؤولة عن الأضرار العرضية والخاصة والتبعية حيثما يجيزه القانون. يمنحك هذا الضمان حقوق قانونية خاصة. ربما يكون مكفول لك حقوق أخرى تتفاوت من ولاية لأخرى. للدعم، يرجى زيارة www.philips.com/support مصنع لصالح: Philips Consumer Lifestyle إحدى فروع Philips Electronics North America Corp صندوق بريد P.O. Box 10313, Stamford, CT 06904

المواصفات

الموديل	SC1996
الفولتية المقدره	٢٤ فولت تيار مستمر
الإدخال المقدر	١٥٠٠ ملي أمبير
معدل الحماية	IP 30 (EN 60529)
ظروف التشغيل	درجة الحرارة: ١٥+ درجة مئوية إلى ٢٥+ درجة مئوية (٥٩ فهرنهايت إلى ٩٥ فهرنهايت)
	الرطوبة النسبية: ٢٠٪ إلى ٩٥٪
ظروف التخزين	درجة الحرارة: ٢٠- درجة مئوية إلى ٧٠+ درجة مئوية (٤- فهرنهايت إلى ١٥٨+ فهرنهايت)
	الرطوبة النسبية: ٥٪ إلى ٩٥٪
نطاق قطعة معالجة الجسم	<٥٠٠ نيوتن متر
نطاق قطعة المناطق الدقيقة	<٦٠٠ نانومتر

المهايئ

الموديل: S036NU2400150

١٠٠-٢٤٠ فولت، ٦٠/٥٠ هرتز، ١٠٠٠ ملي أمبير

الإدخال المقدر

مصدر إمداد الطاقة الفئة ٢

الحماية ضد الصدمة الكهربائية

المتكلة	السبب المحتمل	الحل
	ربما قد قمت باستخدام الجهاز على منطقة غير مخصص لمعالجتها.	يجب عدم استخدام الجهاز على الشفرين والمهبل والشرج وحلمات الثدي وداخل فتحة الأنف والأذن. لا يتعين على الرجال استخدامه على الخصيتين. يختلف شعر الرجال عن شعر النساء والقطع الملحقة للمناطق الدقيقة مصممة فقط لمعالجة شعر النساء.
	لقد استخدمت مستوى لكثافة الضوء عالي جدًا بالنسبة لك.	قللي كثافة الضوء إلى مستوى مريح بالنسبة لك. انظري فصل "التجهيز للاستخدام"، قسم "كثافة الضوء".
	لقد تعرضت فتحة خروج الضوء بقطعة معالجة الجسم أو زجاج الفلتر بقطعة الدقيقة لاندكسار، لا تستخدم الجهاز مع هذه القطع مرة أخرى. يرجى زيارة www.philips.com/support أو الاتصال بالرقم ٧٨٤-٢٤٣-١٨٠٠ للمساعدة.	إذا تعرضت فتحة خروج الضوء بقطعة معالجة الجسم أو زجاج الفلتر بقطعة الدقيقة لاندكسار، لا تستخدم الجهاز مع هذه القطع مرة أخرى. يرجى زيارة www.philips.com/support أو الاتصال بالرقم ٧٨٤-٢٤٣-١٨٠٠ للمساعدة.
المناطق المعالجة تتعرض للاحمرار بعد المعالجة.	الحمرة الخفيفة لا تعتبر ضارة وهي طبيعية وتختفي بسرعة.	لا توجد إجراءات مطلوبة.
تستمر التفاعلات الجلدية بعد المعالجة لفترة أطول من العادي.	لقد استخدمت مستوى لكثافة الضوء عالي جدًا بالنسبة لك.	اختاري مستوى أقل لكثافة الضوء في المرة القادمة. انظري فصل "التجهيز للاستخدام"، قسم "كثافة الضوء". إذا استمر التفاعل الجلدي لأكثر من ٣ أيام، اتصل بالطبيب المعالج.
نتائج تقليل الشعر غير مرضية لي.	لقد استخدمت مستوى لكثافة الضوء منخفض جدًا بالنسبة لك.	قومي بإجراء اختبار البشرة لمعرفة ما إذا كان يمكن استخدام كثافة ضوء أعلى (انظري الفصل "استخدام الجهاز"، القسم "الاستخدام لأول مرة واختبار البشرة").
	لم تقم بعمل الأجزاء المتداخلة الكافية عند استخدام الجهاز.	للحصول على نتائج ملائمة لتقليل الشعر، يجب عمل أجزاء متداخلة عند استخدام الجهاز. انظري الفصل "استخدام الجهاز"، القسم "الاستخدام اللاحق"، الخطوة ٤.
	ربما لم تستخدم الجهاز بمعدل التكرار الموصى به.	إزالة كل الشعر بنجاح ومنع نشاط جذور الشعر مرة أخرى، يجب تكرار الجلسات العلاجية مرة واحدة كل أسبوعين بالنسبة لأول شهرين. لضمان بقاء البشرة ناعمة، ننصح بتكرار المعالجة كل ٤ إلى ٨ أسابيع. قد يتفاوت الوقت بين جلسات المعالجة حسب إعادة نمو الشعر للفرد وكذلك حسب مناطق الجسم المختلفة. في حالة معاودة نمو قدر كبير من الشعر بين جلسات المعالجة، يجب تقصير الفترة الفاصلة بين المعالجة ولكن لا تقومي بمعالجة أية منطقة أكثر من مرة كل أسبوعين. عند استخدام الجهاز بصورة متكررة أكبر مما موصى به، فأنت لا تعملين على زيادة الكفاءة وإنما تزداد مخاطر الإصابة بالتفاعلات الجلدية.
	إنك تستجيبين لمعالجة IPL ببطء عن المستخدم العادي.	استمري في استخدام الجهاز لمدة ستة أشهر على الأقل لأن نمو الشعر يقل على مدار هذه الفترة. يجب مراعاة كذلك الحلول الأخرى لهذه المشكلة.
	هذا الجهاز غير مناسب للون شرك وبشرك.	لا تستخدم الجهاز إذا كان لون شعر جسمك أشقر فاتح أو أحمر أو رمادي أو أبيض. ولا تستخدم الجهاز إذا كانت بشرك داكنة جدًا. راجعي جدول شعر الجسم ودرجة لون البشرة في دليل البدء السريع.
يبدأ الشعر في النمو مرة أخرى في بعض المواضع على المناطق المعالجة.	لم تقم بعمل الأجزاء المتداخلة الكافية عند استخدام الجهاز.	للحصول على نتائج ملائمة لتقليل الشعر، يجب عمل أجزاء متداخلة عند استخدام الجهاز. انظري الفصل "استخدام الجهاز"، القسم "الاستخدام اللاحق"، الخطوة ٤.
	يبدأ الشعر في النمو مرة أخرى كجزء من الدورة الطبيعية لنمو الشعر.	هذا أمر طبيعي. ونمو الشعر مرة أخرى يُعتبر جزءًا من الدورة الطبيعية لنمو الشعر. ومع ذلك فالشعر الذي ينمو مرة أخرى عادة ما يكون أكثر نعومة وأرفع.

المتكلة	السبب المحتمل	الحل
لا تعمل لمبة "الاستعداد لإطلاق الوميض" عند وضع القطعة على بشرتي ولكن مروحة التبريد تعمل.	ربما تم تنشيط خاصية الحماية من السخونة الزائدة.	عند تنشيط خاصية الحماية من السخونة الزائدة، سوف تستمر المروحة في العمل. لا تقومين بإيقاف تشغيل الجهاز. اتركي الجهاز لمدة ١٥ دقيقة تقريبًا حتى يبرد قبل متابعة استخدامه. وبعد ه دقيقة، يتوقف الجهاز عن العمل تلقائيًا. اتركه لمدة ١٠ دقائق أخرى حتى يبرد. إذا كانت لمبة "جاهز لإطلاق الوميض" لا تزال لا تعمل عند وضع الجهاز على البشرة، يرجى زيارة www.philips.com/support أو الاتصال بالرقم ١-٨٠٠-٢٤٢-٧٨٨٤ للمساعدة.
تضء لمبة "الاستعداد لإطلاق الوميض" بلون ثابت لكن الجهاز لا يُصدر ومضات عندما أضغط على زر الوميض.	يجب إعادة ضبط الجهاز.	إعادة ضبط الجهاز، أو قفي تشغيل الجهاز وشغليه مرة أخرى. في حالة إضاءة لمبة "جاهز لإطلاق الوميض" بلون ثابت ولكن الجهاز لا يزال لا يصدر ومضة عند الضغط على زر الوميض، يرجى زيارة www.philips.com/support أو الاتصال بالرقم ١-٨٠٠-٢٤٢-٧٨٨٤ للمساعدة.
تستمر لمبة الكثافة ١ في الوميض ولا أستطيع تغيير الإعداد.	القطعة الملحقة غير مركبة بشكل سليم على الجهاز.	ضعي القطعة الملحقة على الجهاز بالشكل الملائم.
تضء كافة لمبات الكثافة بالتناوب.	يجب إعادة ضبط الجهاز.	إعادة ضبط الجهاز، أو قفي تشغيل الجهاز وشغليه مرة أخرى. في حالة استمرار لمبات الكثافة في الإضاءة بالتناوب، يرجى زيارة www.philips.com/support أو الاتصال بالرقم ١-٨٠٠-٢٤٢-٧٨٨٤ للمساعدة.
تومض كافة لمبات الكثافة في آن واحد.	الجهاز معيب.	يرجى زيارة www.philips.com/support أو الاتصال بالرقم ١-٨٠٠-٢٤٢-٧٨٨٤ للمساعدة.
تنبعث رائحة غريبة من الجهاز.	القطعة الملحقة و/أو زجاج الفلتر متسخ.	نظفي القطعة الملحقة وفتحة خروج الضوء بعناية. إذا لم يكن بمقدورك تنظيف القطعة الملحقة بصورة سليمة، يرجى زيارة www.philips.com/support أو الاتصال بالرقم ١-٨٠٠-٢٤٢-٧٨٨٤ للمساعدة.
ربما لم تحلقي المنطقة المراد معالجتها بالشكل الملائم.	ربما لم تحلقي المنطقة المراد معالجتها بالشكل الملائم.	في حال وجود شعر بالمنطقة المراد معالجتها، يمكن أن يحترق الشعر عند استخدام الجهاز. ونتيجة لذلك، سوف تلاحظين وجود رائحة غريبة. قومي بحلاقة المنطقة المراد معالجتها قبل استخدام الجهاز. إذا كانت الحلاقة تُسبب تهيج الجلد، قومي بتنشيد الشعر على أقصر طول ممكن واستخدمي Philips Lumea Essential على إعداد مريح.
ربما تم تخزين الجهاز في بيئة مكنظة للغاية.	ربما تم تخزين الجهاز في بيئة مكنظة للغاية.	نظفي الجهاز والقطع الملحقة (انظري فصل "التنظيف و الصيانة").
صارت بشرتي حساسة بصورة أكبر أثناء المعالجة.	كثافة الضوء التي تستخدمها عالية جدًا.	تحققي من اختيار المستوى الصحيح لكثافة الضوء. اختاري مستوى أقل لكثافة الضوء إن لزم الأمر.
ربما لم تحلقي المناطق المراد معالجتها.	ربما لم تحلقي المناطق المراد معالجتها.	احلقي المناطق المراد معالجتها قبل استخدام الجهاز. إذا كانت الحلاقة تُسبب تهيج الجلد، قومي بتنشيد الشعر على أقصر طول ممكن واستخدمي Philips Lumea Essential على إعداد مريح.
فتحة خروج الضوء مكسورة.	فتحة خروج الضوء مكسورة.	إذا كانت فتحة خروج الضوء مكسورة، لا تستخدمي الجهاز لتفادي خطر التفاعلات الجلدية. يرجى زيارة www.philips.com/support أو الاتصال بالرقم ١-٨٠٠-٢٤٢-٧٨٨٤ للمساعدة.
أشعر بألم لا يمكن تحمله عند استخدام الجهاز.	ربما لم تحلقي المناطق المراد معالجتها.	احلقي المناطق المراد معالجتها قبل استخدام الجهاز. إذا كانت الحلاقة تُسبب تهيج الجلد، قومي بتنشيد الشعر على أقصر طول ممكن واستخدمي Philips Lumea Essential على إعداد مريح.

قطع الغيار

قطع الغيار التالية متوفرة:

- قطعة معالجة الجسم (النوع رقم 4222.100.1629)
- قطعة المناطق الدقيقة (النوع رقم 4222.100.1630)
- مهايغ (طراز S036NU2400150)
- قطعة قماش للتنظيف
- الكيس

التخلص من المنتج

لا تتخلصي من الجهاز مع النفايات المنزلية العادية عند نهاية فترة استخدامه، ولكن قومي بحل المشكلة إلى نقطة تجميع رسمية لإعادة تدويره. فأنت تساعد من خلال القيام بهذا الإجراء في الحفاظ على البيئة.



استكشاف الأعطال وإصلاحها

يلخص هذا الفصل المشكلات العامة التي يمكن أن تواجهك مع استخدام الجهاز. وإذا لم تتمكني من حل المشكلة باستخدام المعلومات الواردة أدناه، يُرجى زيارة الموقع www.philips.com/support للحصول على قائمة بالأسئلة الشائعة أو اتصلي بالرقم ١٨٠٠٠٢٤٣٠٧٨٨٤ للمساعدة.

المشكلة

السبب المحتمل

الحل

المشكلة	السبب المحتمل	الحل
المهايغ/ الجهاز يسخن خلال الشحن.	هذا أمر طبيعي.	لا توجد إجراءات مطلوبة.
إنني قمت بتشغيل الجهاز لكن لا يمكنني زيادة أو تقليل كثافة الضوء.	يجب إعادة ضبط الجهاز.	لإعادة ضبط الجهاز، أوقفي تشغيل الجهاز ثم تشغيله مرة أخرى. إذا تعذر عليك ضبط كثافة الضوء، يرجى زيارة الموقع www.philips.com/support أو الاتصال بالرقم ١٨٠٠٠٢٤٣٠٧٨٨٤ للمساعدة.
لمبة "جاهز لإطلاق اللومض" لا تعمل عندما أضع الجهاز على البشرة.	ربما لم تثبت الجهاز على البشرة بالشكل الملائم.	ضعي الجهاز عند زاوية قائمة على البشرة بحيث تلمس الجوانب الأربعة لنظام السلامة المدمج البشرة. بعدئذٍ تحققي مما إذا كانت لمبة "جاهز لإطلاق اللومض" تضيء باللون الأبيض باستمرار واضغطي على زر اللومض.
تومض لمبة "جاهز لإطلاق اللومض" في البداية باللون البرتقالي ثم تضيء بالبرتقالي الثابت عند وضع الجهاز على البشرة والجهاز لا يصدر اللومضة.	البشرة التي تحاولين معالجتها داكنة للغاية.	إذا لم يفلح ذلك، ضع الجهاز على جزء من جسمك يسهل فيه تحقيق التلامس التام مع البشرة، على الجزء السفلي من الذراع على سبيل المثال. بعدئذٍ تحققي من عمل لمبة "الاستعداد لإطلاق اللومض". إذا لا زالت لمبة "جاهز لإطلاق اللومض" لم تبدأ في اللومض عند وضع الجهاز على البشرة، يرجى زيارة الموقع www.philips.com/support أو الاتصال بالرقم ١٨٠٠٠٢٤٣٠٧٨٨٤ للمساعدة.
لمنع ظهور آثار جانبية على البشرة، الجهاز لا يعمل على البشرة الداكنة للغاية. ربما قد يكون بمقدورك استعمال Philips Lumea Essential على أجزاء الجسم الأفتح. إذا لم يفلح هذا الأمر أيضًا، يرجى زيارة الموقع www.philips.com/support أو الاتصال على الرقم ١٨٠٠٠٢٤٣٠٧٨٨٤ للمساعدة.		

- عند معالجة المناطق الحساسة، احرصي على عدم تعريض هذه المنطقة لأشعة الشمس المباشرة خلال 24 ساعة بعد المعالجة. استخدمي الكريمات الواقية من الشمس (SPF +20) بعد المعالجة لمدة أسبوعين بعد المعالجة عند تعريض هذه المنطقة لأشعة الشمس المباشرة.

التنظيف والصيانة

ضمان الحصول على نتائج مثالية وعمر افتراضي طويل للجهاز، قومي بتنظيف الجهاز قبل وبعد كل استخدام، وخلال المعالجة أيضًا إن لزم الأمر. يفقد الجهاز فعاليته إذا لم تحرص على تنظيفه بالشكل الملائم.

لا تقومي أبدًا بتنظيف الجهاز أو أي جزء من أجزائه تحت الصنبور أو في غسالة الصحون.

لا تستخدم سلك تنظيف الصحون أو مواد التنظيف الكاشطة أو أي سوائل قوية مثل المشتقات البترولية أو الأسيوتون في تنظيف الجهاز.

تفادي خدش فتحة خروج الضوء أو الإطار المعدني داخل قطعة معالجة الجسم.

ملاحظة: توقف عن استخدام الجهاز عندما يستحيل تنظيف فتحة خروج الضوء أو القطع الملحقة.

1 أوقفي تشغيل الجهاز وافصليه عن التيار الكهربائي واتركيه ليبرد.

ملاحظة: تسخن فتحة خروج الضوء أثناء الاستخدام. تأكدي من أنها باردة قبل تنظيفها.

2 لإزالة القطعة الملحقة، أمسكي الأجزاء البارزة في أعلى وأسفل القطعة الملحقة وشديها برفق.

3 إن لزم الأمر، نظفي الجهاز من الخارج بقطعة القماش الناعمة والجافة المرفقة مع الجهاز.

4 بللي قطعة القماش الناعمة المرفقة مع الجهاز باستخدام بضع قطرات من الماء واستخدميها في تنظيف الأجزاء التالية:

- فتحة خروج الضوء
- السطح الخارجي من القطع الملحقة
- الإطار المعدني داخل القطع الملحقة
- زجاج الفلتر الأحمر داخل قطعة المناطق الدقيقة

تأكدي من عدم تعرض الملابس الإلكترونية للبلل.

ملاحظة: إذا لم يكن الماء فعالاً في التنظيف، استخدمي القليل من قطرات الكحول عالي التركيز في تنظيف الأجزاء المذكورة أعلاه.

ملاحظة: تأكدي من تنظيف الجهاز قبل وبعد كل استخدام، وخلال المعالجة كذلك إن لزم الأمر حسب التعليمات الواردة في هذا القسم.

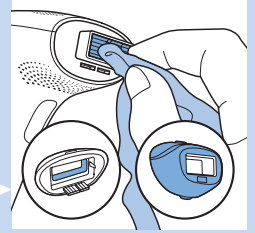
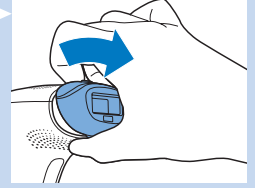

التخزين

1 أوقفي تشغيل الجهاز وافصليه عن التيار الكهربائي واتركيه ليبرد.

2 نظفي الجهاز قبل تخزينه.

3 خزني الجهاز والقطع الملحقة في الكيس المرفق في درجة الحرارة بين ٢٠- درجة مئوية (-٤ فهرنهايت) و ٧٠+ درجة مئوية (١٥٨+ فهرنهايت).

نصيحة: إننا ننصح بتخزين دليل البدء السريع في الحقيبة للرجوع إليه في المستقبل.

طلب الملحقات

لشراء الملحقات أو قطع الغيار، يُرجى زيارة الموقع www.shop.philips.com/service أو توجه إلى موزع شركة Philips. يمكن كذلك الاتصال بمركز رعاية المستهلك الخاص بشركة Philips في بلدك (انظر كتيب الضمان العالمي للحصول على تفاصيل الاتصال).

ملاحظة: متوسطات أوقات المعالجة الموضحة أعلاه تم التوصل إليها أثناء الأبحاث والاختبارات. يمكن أن تختلف أوقات المعالجة الفردية من شخص لآخر.

مناطق المعالجة المخصص لها الجهاز

الجهاز مصمم لمعالجة الشعر غير المرغوب تحت الإبطين والأذرع والمعدة ومنطقة البيكيني والظهر والساقين.

استخدام الجهاز على الساقين

راجع جدول مستويات كثافة الضوء الموصى بها في الفصل "التجهيز للاستخدام"، القسم "كثافة الضوء" لمعرفة الإعدادات المناسبة للساقين.

يمكن تحريك الجهاز لأعلى ولأسفل أو بالعرض على الساق حسب الأنسب والريح لك. المحافظة على التلامس بالكامل مع البشرة، يمكن وضع وإمسك الجهاز على جانبي البشرة.

ملاحظة: المناطق العظمية مثل عظمة الساق والكاحلين أكثر حساسية من مناطق الجسم الأخرى. عند الضغط بالقطعة بشدة على هذه المناطق، قد تكون البشرة أكثر عرضة للتفاعلات الجلدية مثل تهيج واحمرار الجلد. انظري الفصل "الآثار الجانبية المحتملة والتفاعلات الجلدية". اضغطي بالقطعة على الجلد بشدة بما يكفي لإضاءة لمبة "الاستعداد لإطلاق الوميض" ولكن لا تضغطي بشدة أكثر من اللازم.

استخدام الجهاز في منطقة البيكيني

راجع جدول مستويات كثافة الضوء الموصى بها في الفصل "التجهيز للاستخدام"، القسم "كثافة الضوء" لمعرفة الإعدادات المناسبة لمنطقة البيكيني.

بصورة عامة، جهاز Philips Lumea Essential آمن ولطيف لمعالجة منطقة البيكيني بالكامل (مماثل للموديل البرازيلي أو الخاص بمنطقة هوليبود). استخدمي إعدادًا منخفضًا على الجلد الأيمن والأكثر حساسية في منطقة البيكيني. تفادي استخدام الجهاز على المهبل وفتحة الشرج والشفرين. على الرجال الراغبين في معالجة شعر العانة عدم استخدام الجهاز على الخصيتين.

ملاحظة: عند الرغبة في ترك بعض الشعر في مكانه مثلًا على الطريقة البرازيلية، تأكدي من عدم وضع مستنشر درجة لون البشرة على الشعر المتبقي خلال المعالجة لأن هذا قد يسبب انسداد الجهاز.

ملاحظة: احرصي دومًا على تنظيف القطع المستخدمة قبل البدء في معالجة منطقة أخرى بالجسم وذلك لأسباب صحية (انظري الفصل "التنظيف والصيانة").

استخدام الجهاز تحت الإبطين

راجع جدول مستويات كثافة الضوء الموصى بها في الفصل "التجهيز للاستخدام"، القسم "ضبط كثافة الضوء" لمعرفة الإعدادات المناسبة لمنطقة تحت الإبطين.

احرصي على إزالة آثار مزيل العرق أو العطر أو الكريم أو غيره من منتجات العناية بالبشرة من تحت الإبطين قبل المعالجة.

نصيحة: لتحقيق النتائج المثالية تحت الإبطين، قفي أمام المرأة لمشاهدة المنطقة المراد معالجتها ولمبة "الاستعداد لإطلاق الوميض" بشكل جيد. ارفعي الذراع وضع يدك خلف عنقك لنشد الجلد في منطقة تحت الإبطين.

ملاحظة: الضوء المنعكس لا يؤدي العين. إذا كان الضوء المنعكس يسبب مضايقة لك أغمضي عينيك عند إطلاق الوميض.

استعمال الجهاز على المناطق الصغيرة و/أو الحساسة

راجع جدول مستويات كثافة الضوء الموصى بها في الفصل "التجهيز للاستخدام"، القسم "ضبط كثافة الضوء" لمعرفة الإعدادات المناسبة للمنطقة المراد معالجتها.

راجع جدول مستويات كثافة الضوء الموصى بها في الفصل "التجهيز للاستخدام"، القسم "ضبط كثافة الضوء" لمعرفة الإعدادات المناسبة للمنطقة المراد معالجتها.

احرصي دومًا على استخدام فقط القطعة الملحقة للمناطق الدقيقة لمعالجة المناطق الصغيرة أو الحساسة. ممنوع استخدام الجهاز حول العين وبالقرب من الحاجبين.

نصيحة: الضوء المنعكس لا يؤدي العين. إذا كان الضوء المنعكس يسبب مضايقة لك أغمضي عينيك عند إطلاق الوميض.

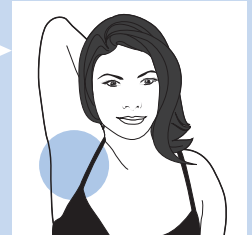
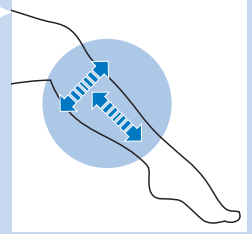

الوميض " خلف الجهاز في الوميض باللون الأبيض مرة أخرى للإشارة إلى أنه جاري شحنه. انتظري لحين إضاءة هذه اللمبة باللون الثابت قبل المتابعة.

نصيحة: للحصول على معالجة أكثر فعالية، احتفظي بالضغط على زر الوميض أثناء تحريك الجهاز على البشرة.

تفادي معالجة نفس المنطقة عدة مرات أثناء الجلسة الواحدة. فهذا لا يؤدي إلى تحسين فعالية المعالجة وإنما يعمل على زيادة مخاطر التعرض لردود فعل للجلد.



٥ لتفادي المناطق غير المعالجة، تأكد من إطلاق الوميضات بالقرب من بعضها البعض. لاحظي أنه يخرج الضوء الفعال من فتحة خروج الضوء فقط. ومع ذلك، تأكدي دومًا من عدم إطلاق وميض على نفس المنطقة مرتين.

٦ عند الانتهاء من المعالجة، اضغطي باستمرار على زر تشغيل/إيقاف تشغيل لمدة ثانيتين لإيقاف تشغيل الجهاز.

٧ افحصي فتحة خروج الضوء والقطع للتأكد من عدم وجود شعر وأوساخ ونظفي الجهاز بعد الاستخدام (انظر الفصل "التنظيف والصيانة").

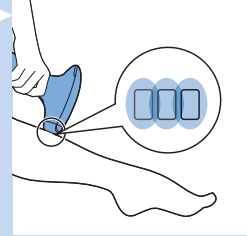

خطة المعالجة والفعالية

تستغرق دورة نمو الشعر بالكامل ١٨-٢٤ شهرًا. وخلال هذه الفترة، قد يتطلب الأمر إجراء عدة جلسات علاج بالجهاز Philips Lumea Essential لتقليل الشعر بطريقة دائمة. تتفاوت فعالية تقليل الشعر من شخص لآخر حسب منطقة الجسم ولون الشعر وكيفية استعمال Philips Lumea Essential.

كيفية تحقيق النتائج المثالية

- من الطبيعي أن يظل الشعر موجودًا بعد بضع جلسات المعالجة الأولى (راجع الفصل "مقدمة"، القسم "مبدأ العمل" لمزيد من المعلومات).
- إزالة الشعر بأكمله بنجاح ومنع معاودة نشاط بصيلة الشعر، يجب تكرار جلسات المعالجة مرة كل أسبوعين على مدار الشهرين الأولين. بعدئذ تصبح بشرتك ناعمة وخالية من الشعر. يرجى الاطلاع على القسم "مرحلة المحافظة على النتائج" للتعرف على كيفية المحافظة على هذه النتائج.
- لضمان بقاء البشرة ناعمة وخالية من الشعر، ننصح بتكرار المعالجة كل ٤ إلى ٨ أسابيع. قد يتفاوت الوقت بين جلسات المعالجة حسب إعادة نمو الشعر للفرد وكذلك حسب مناطق الجسم المختلفة. في حالة معاودة نمو قدر كبير من الشعر بين جلسات المعالجة، يجب تقصير الفترة الفاصلة بين المعالجة ولكن لا تقومي بمعالجة أية منطقة أكثر من مرة كل أسبوعين. عند استخدام الجهاز بصورة متكررة أكبر مما موصى به، فأنت لا تعملين على زيادة الكفاءة وإنما تزداد مخاطر الإصابة بالتهفلات الجلدية.

إرشادات المعالجة

متوسط وقت المعالجة

المنطقة	الوقت التقريبي للمعالجة	القطعة الموصى بها
تحت الإبطين	دقيقة لكل إبط	قطعة معالجة الجسم/ المناطق الدقيقة
خط البيكيني	دقيقة لكل جانب	قطعة معالجة الجسم/ المناطق الدقيقة
منطقة البيكيني بالكامل	٤ دقيقة	قطعة معالجة الجسم/ المناطق الدقيقة
الجزء السفلي من أحد الساقين	٨ دقيقة	قطعة معالجة الجسم
ساق واحدة بالكامل	١٤ دقيقة	قطعة معالجة الجسم

عندما تومض لمبة "الاستعداد لإطلاق الوميض" في البداية باللون البرتقالي ثم تضيء بالبرتقالي الثابت، فإن البشرة غير مناسبة للمعالجة بالجهاز ويتم تعطيل الجهاز. قد يكون بمقدورك استعمال Philips Lumea Essential على أجزاء بالجسم أفتح طبيعيًا أو أقل اكتساليًا للون البيروني. إننا لم يفلح هذا، يرجى الاتصال بمركز رعاية المستهلك التابع لشركة Philips.

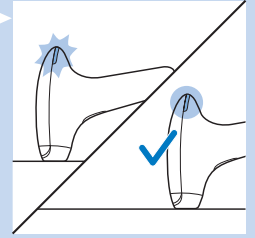
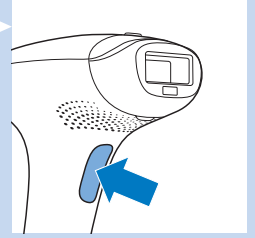
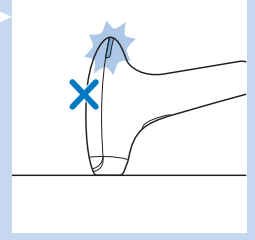

- ٧ اضغطي على زر الوميض لإطلاق ومضة.
- ملاحظة: إن الضوء المرئي الذي يُنتجه الجهاز هو انعكاس للوميض على الجلد ولا يُسبب الضرر للعينين. ليس من الضروري ارتداء نظارات أثناء الاستخدام. استخدم الجهاز في غرفة جيدة الإضاءة لأن ذلك من شأنه تقليل سطوع الوميض.
- ٨ حرري زر الوميض بمجرد أن يومض الجهاز.

- تبدأ لمبة "جاهز لإصدار الوميض" في الوميض باللون الأبيض للإشارة إلى أن الجهاز جاهز لإطلاق الومضة.
- عندما يكون الجهاز جاهزًا لإطلاق ومضة، تضيء لمبة "جاهز لإطلاق الوميض" بالأبيض الثابت.
- ٩ حركي الجهاز فوق البشرة إلى المنطقة التالية المطلوب معالجتها. طالما تشعرين بالراحة (عدم وجود ألم)، قومي بزيادة الإعداد بمستوى واحد في النطاق الموصى به لنوع بشرتك واستخدمي ومضة واحدة لكل إعداد. لا تعرضي نفس النقطة لأكثر من ومضة واحدة.
- ١٠ عند الانتهاء من المعالجة، اضغطي باستمرار على زر تشغيل/ إيقاف تشغيل لمدة ثانيتين لإيقاف تشغيل الجهاز.
- ١١ بعد اختبار الجلد، انتظري لمدة ٢٤ ساعة وافحصي بشرتك للتحقق من حدوث أي تفاعلات. وفي حالة ملاحظة أي تفاعل على الجلد، اختر أعلى إعداد لم ينجم عنه أي تفاعل على الجلد مع استخدامك التالي للجهاز.

الاستخدام اللاحق

- ١ قبل كل جلسة معالجة، نظفي فتحة خروج الضوء والقطع الملحقة من الخارج والإطارات المعدنية داخل القطع الملحقة وزجاج الفلتر الأحمر داخل قطعة المناطق الدقيقة. لمزيد من المعلومات، راجعي الفصل "التنظيف والصيانة".
- ٢ ابدأ كل جلسة معالجة باختيار مستوى كثافة الضوء بعناية حسب حساسية بشرتك ومدى ارتياحك لدرجة الكثافة. راجعي القسم "مستويات كثافة الضوء الموصى بها" في الفصل "التجهيز للاستخدام" لتحديد الإعداد المناسب لنوع بشرتك ولون الشعر. يمكن أن تتفاعل بشرتك بشكل مختلف باختلاف الأيام/المناسبات لعدة أسباب. انظري الفصل "التفاعلات الجلدية والآثار الجانبية المحتملة" لمزيد من المعلومات.
- ٣ اتبعي الخطوات ٢-٧ في القسم السابق ("قبل الاستخدام لأول مرة واختبار البشرة").
- ملاحظة: من الطبيعي أن يسخن الجهاز والقطع الملحقة أثناء الاستخدام.

- ٤ حركي الجهاز فوق البشرة إلى المنطقة التالية المراد معالجتها وكرري الخطوات ٥ و ٦ في القسم "الاستخدام لأول مرة واختبار البشرة" في هذا الفصل. وبعد كل ومضة، يستغرق الجهاز ٣,٥ ثواني حتى يصبح جاهزًا للوميض مرة أخرى. تبدأ لمبة "جاهز لإطلاق

الاستخدام لأول مرة واختبار البشرة

عند استخدام الجهاز لأول مرة أو بعد اكتساب اللون البرونزي حديثاً، ننصحك بأداء اختبار البشرة على **كل** منطقة مراد معالجتها للتحقق من تفاعل بشرتك مع المعالجة وللتعود على المعالجة المعتمدة على الضوء.

- ١ اختاري القطعة المناسبة للمنطقة المراد معالجتها.
- ٢ اختاري منطقة قريبة من المنطقة المراد معالجتها.
- ٣ أدخل القابض الصغير في الجهاز وأدخلي المهايئ في منفذ كهربائي.
- ملاحظة: تأكدي من وجود القطعة المحددة على الجهاز.
- ٤ اضغطي على زر التشغيل/الإيقاف لتشغيل الجهاز.

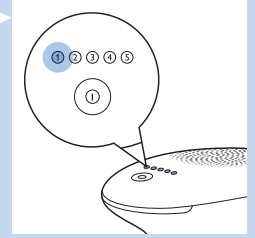
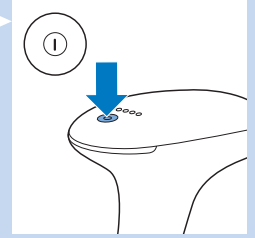
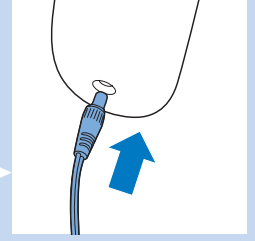

تضيء لمبة الكثافة ١.

ملاحظة: يختار الجهاز تلقائياً دوماً أقل إعداد لكثافة الضوء. راجعي القسم "كثافة الضوء" في الفصل "التجهيز للاستخدام" للوقوف على كثافة الضوء المناسبة.

- ٥ لتعديل إعداد مستوى كثافة الضوء، اضغطي على زر تشغيل/إيقاف مرة أو أكثر حتى تصل إلى الإعداد المطلوب. تضيء لمبة الكثافة المناظرة.

٦ ضعي الجهاز على الجلد بزاوية ٩٠ درجة بحيث تكون القطعة وحلقة الأمان ملامسة للجلد. اضغطي على الجهاز بشدة على البشرة لضمان ملامسته للبشرة.

نصيحة: قومي بشد المنطقة المراد معالجتها بسهولة للاستخدام. يجري الجهاز تلقائياً تحليل درجة لون البشرة.

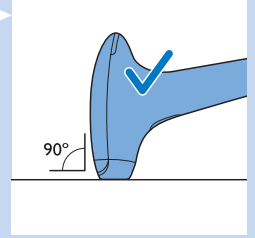

عندما تضيء لمبة "الاستعداد لإطلاق الوميض" خلف الجهاز باللون الأبيض، فاعلمي أن البشرة مناسبة للمعالجة بالجهاز ويمكن المتابعة.

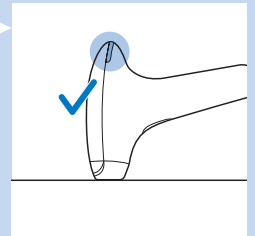

حمام الشمس بعد العلاج: انتظري ٤٨ ساعة قبل أخذ حمام الشمس بعد المعالجة بجهاز Philips Lumea Essential.

انتظري لمدة ٤٨ ساعة على الأقل بعد المعالجة قبل تعريض المناطق التي تمت معالجتها للشمس. وحتى بعد مرور ٤٨ ساعة، تأكدي من أن البشرة المعالجة لا توجد بها تفاعلات سلبية ناتجة عن المعالجة قبل تعريضها للشمس. قومي بتغطية المناطق التي تمت معالجتها بالجهاز عند الخروج من المنزل والتعرض للشمس أو استخدام كريمات الوقاية ضد الشمس (كريم SPF +٣٠) خلال الأسبوعين التاليين للمعالجة بالجهاز. يؤدي تعريض المناطق المعالجة لأشعة الشمس دون وقاية بعد المعالجة على الفور إلى زيادة خطر الآثار الجانبية العكسية والتفاعلات الجلدية. انظري الفصل "الآثار الجانبية المحتملة والتفاعلات الجلدية".

إكساب الجسم اللون البرونزي بالضوء الاصطناعي

اتبعي التعليمات الموضحة في "التعرض للشمس قبل المعالجة" و"التعرض للشمس بعد المعالجة" أعلاه.

إكساب الجسم اللون البرونزي باستخدام الكريمات

في حالة استخدام الفسول الخاص بإكساب الجسم اللون البرونزي اصطناعيًا، انتظري حتى اختفاء اللون البرونزي بالكامل قبل استخدام Philips Lumea Essential.

ملاحظة: لمزيد من التفاصيل عن التفاعلات الجلدية غير المرغوب فيها، انظري "الآثار الجانبية المحتملة والتفاعلات الجلدية".

استخدام الجهاز

راجع جدول مستويات كثافة الضوء الموصى بها في الفصل "التجهيز للاستخدام"، قسم "كثافة الضوء" لتحديد مستوى كثافة الضوء الأكثر ملاءمة للون بشرتك ولون شعر الجسم. وينصح باستخدام الجهاز في غرفة جيدة الإضاءة لأن ذلك من شأنه تقليل سطوع الوميض. يجب حلاقة المنطقة المراد معالجتها قبل استخدام الجهاز (راجع الفصل "التجهيز للاستخدام"، القسم "تجهيز مناطق المعالجة").

إذا كانت المعالجة مؤلمة بشكل لا يمكن تحمله في أي وقت، قومي بخفض إعداد كثافة الضوء حتى تصبح المعالجة مريحة مرة أخرى. وإذا لاحظت حدوث تفاعلات جلدية أقوى من الحمرة الخفيفة، أوقفي المعالجة فورًا وراجع قسم "التفاعلات الجلدية والآثار الجانبية المحتملة" في هذا الفصل.

اختيار القطعة الملحقة المناسبة

قطعة معالجة الجسم

يمكن استخدام قطعة معالجة الجسم في معالجة شعر الجسم غير المرغوب فيه على جميع مناطق الجسم (للتعرف على الاستثناءات، راجع الفصل قسم "موانع الاستعمال"). يمكن أن تغطي هذه القطعة منطقة مساحتها 12، بوصة مربعة (٤ سم²) وهي مصممة خصيصًا للمعالجة السريعة على المناطق الكبيرة مثل الساقين.

لا تستخدم قطعة معالجة الجسم على الوجه.

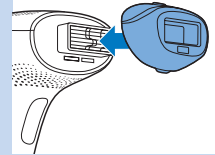

قطعة المناطق الدقيقة

قطعة المناطق الدقيقة تحتوي على فلتر مدمج إضافي ويمكن استخدامها لمعالجة الشعر غير المرغوب فيه بطريقة آمنة على المناطق الصغيرة والحساسة مثل تحت الإبطين ومنطقة bikini أو المناطق صعب الوصول إليها.

ممنوع استخدام الجهاز حول العين وبالقرب من الحاجبين.

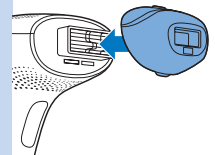



الأشخاص أصحاب البشرة الأذكن معرضون بدرجة أكبر لخطر الإصابة بتهيح الجلد لأن بشرتهم تمتص الضوء أكثر. وبناء عليه يوصى باستخدام مستويات كثافة أقل بالنسبة للأشخاص أصحاب البشرة الأذكن.

يمكن أن تسبب ومضة الضوء شعورًا بالدفء أو السخونة على الجلد ولكن لا تسبب ألمًا مطلقًا. قد تتطلب مناطق الجسم المختلفة مستويات كثافة مختلفة، راجعي الجدول أدناه. ولمنع التفاعلات الجلدية، راجعي فصل "التفاعلات الجلدية والآثار الجانبية المحتملة".

مستويات كثافة الضوء الموصى بها (٥-١)

في الجدول الوارد أدناه، تشير الأرقام إلى كثافة الضوء المطلوب تحديدها ويعني الرمز 'x' عدم صلاحية الجهاز لك.

ملاحظة: قد تتغير درجة لون بشرتك لأنك قمت باكتساب اللون البرونزي مثلاً. فقد تصير أعمق عما كانت عليه في جلسة العلاج السابقة. ومن ثم، من المهم التأكد من الإعداد الذي يجب استخدامه قبل كل جلسة علاج وحسب المنطقة. قد تصير مناطق أعمق من مناطق أخرى.

لون شعر الجسم:

أبيض/رمادي/أحمر/أشقر فاتح
أشقر داكن/بني فاتح/بني/بني
داكن/أسود

سمات ولون البشرة:

×	٥/٤	أبيض (دائمًا يتعرض لحروق الشمس وبلا إكساب الجسم اللون البرونزي)
×	٥/٤	بيج (يسهل التعرض لحروق الشمس، الحد الأدنى من إكساب الجسم اللون البرونزي)
×	٥/٤	بني فاتح (أحيانًا ما تسفحه الشمس، حمرة مكتسبة جيدة)
×	٣/٢/١	بني معتدل (نادراً ما يتعرض لحروق الشمس، درجة سريعة وجيدة من إكساب الجسم اللون البرونزي)
×	×	بني داكن (نادراً ما يتعرض لحروق الشمس، درجة جيدة للغاية من إكساب الجسم اللون البرونزي)
×	×	أسود بني والأذكن (نادراً أو لم يتعرض مطلقًا لحروق الشمس، درجة داكنة من إكساب الجسم اللون البرونزي)

هام

للتأكد مما إذا كان Philips Lumea Essential مناسبًا لك أم لا، راجعي الأقسام "موانع الاستعمال" والاحتياطات" و"هام - كيفية استخدام Philips Lumea Essential بأمان".

نصائح حول إكساب البشرة اللون البرونزي

تفادي حمام الشمس عند استعمال Philips Lumea Essential بانتظام (كل أسبوعين).

يمكن أن يتسبب حمام الشمس في جعل البشرة داكنة (مكتسبة اللون البرونزي) و/أو يمكن أن يسبب السفع الشمسي (احمرار البشرة). يؤدي استعمال Philips Lumea Essential على البشرة الداكنة (المكتسبة اللون البرونزي) و/أو المعرضة لحمام الشمس إلى زيادة مخاطر الآثار الجانبية السلبية والتفاعلات الجلدية. انظري الفصل "الآثار الجانبية المحتملة والتفاعلات الجلدية".

حمام الشمس قبل العلاج: انتظري أسبوعين وأجري اختبار البشرة.

انتظري أسبوعين على الأقل بعد أخذ حمام شمس قبل استعمال الجهاز. قومي باختبار البشرة (انظري فصل "استخدام الجهاز"، قسم "الاستخدام لأول مرة واختبار البشرة") على المنطقة المراد معالجتها لتحديد كثافة الضوء الملائمة. إذا لم تقومي بذلك فسوف يزيد خطر التفاعلات الجلدية بعد المعالجة باستخدام جهاز Philips Lumea Essential.



تجهيز مناطق المعالجة

١ قومي بحلاقة المناطق المراد معالجتها طالما تشعرين بإعادة نمو الشعر فيها.

ملاحظة: لا تستخدمي كريمات إزالة الشعر بدلاً من الحلاقة.

ملاحظة: إذا كانت طريقة إزالة الشعر التي استخدمتها آخر مرة تنظوي على إزالة الشعر من الجذور (مثلاً استخدام الشمع وغيره من وسائل إزالة الشعر) يمكن البدء في المعالجة على الفور. وفي هذه الحالة، إننا ننصح بالحلاقة بين جلسات المعالجة للحصول على نتائج مثالية.

يرجى ملاحظة أن المعالجة على مناطق غير محلوقة أو محلوقة بشكل غير ملائم تؤدي إلى عدد من الآثار غير المرغوب فيها:

- تلوث فتحة خروج الضوء والقطع الملحقة بالشعر والأوساخ. يمكن أن تؤدي القطع الملحقة وفتحة خروج الضوء الملوثة إلى تقليل العمر الافتراضي وكفاءة الجهاز. يمكن أن يسبب تلوث نافذة خروج الضوء إلى جعل عملية المعالجة مؤلمة وتُسبب التفاعلات الجلدية مثل الاحمرار وتغير اللون.
- قد يحترق الشعر الموجود على البشرة مما يؤدي إلى انبعاث رائحة كريهة.

٢ نظفي بشرتك وتأكد من أنها خالية من الشعر وجافة تمامًا وخالية من أي مواد زيتية (مثل الموجودة في منتجات التجميل مثل مزيلات العرق والفسول والعمور وكريمات إكساب الجسم اللون البرونزي والكريمات الواقية من الشمس).

٣ افحصي الجهاز وخصوصًا فتحة خروج الضوء والملحقات للتأكد من خلوها من الشعر والأتربة والألياف. إننا لاحظت وجود أي تلوث، نظفي الجهاز وفقًا للتعليمات الواردة في فصل "التنظيف والصيانة".

إننا نوصي بالحلاقة في حدوث جروح أو إصابات قد تصبح البشرة أكثر حساسية لتقنية الضوء النبضي المكثف عما في مناطق أخرى. وقد يؤدي هذا إلى الانزعاج من معالجة التقنية أو حدوث آثار جانبية أخرى غير مرغوبة. إننا ننصح بالانتظار لحين اختفاء التهيج.

٤ بمجرد أن يتوقف الشعر عن النمو مرة أخرى وهو ما يحدث بعد ٤ إلى ٥ جلسات علاج، لن يتعين عليك القيام بالحلاقة قبل استخدام الجهاز.

كثافة الضوء

على النقيض من الأجهزة المحترفة المعتمدة على الضوء، فقد تم تطوير جهاز Philips Lumea Essential للمستخدم المستهلك وومضات الضوء الذي يصدرها الطف. ومن ثم، يمكن توقع معالجة **مريحة وفعالة** على إعدادات كثافة الضوء التي تجدها مريحة لك.

يوفر جهاز Philips Lumea Essential خمسة إعدادات مختلفة لكثافة الضوء. اضبطي كثافة الضوء حسب درجة لون بشرتك وشعر الجسم وشعر الوجه والمستوى المريح لك. يساعد جدول مستويات كثافة الضوء الموضح بها والموضح أدناه في تحديد كثافة الضوء المناسبة.

ملاحظة: يتم تعطيل الجهاز تلقائيًا حينما تكون بشرتك داكنة للغاية لمنع ظهور تفاعلات جلدية. ومع ذلك، لا يخبرك مستشعر درجة لون البشرة المدمج بإعداد كثافة الضوء المطلوب استخدامه لأن التفضيلات تختلف بشدة من شخص لآخر. يمنحك Philips Lumea Essential الحرية في اختيار كثافة الضوء الأكثر راحة لك شريطة أن يكون الجهاز مناسبًا لدرجة لون بشرتك. للوقوف على كثافة الضوء المناسبة للاستخدام على بشرتك، انظري جدول مستويات كثافة الضوء الموضي بها أدناه وفي دليل البدء السريع.

١ راجعي الجدول الموضح أدناه للوقوف على مستويات كثافة الضوء المناسبة لبشرتك ودرجة لون البشرة وشعر الجسم وشعر الوجه (في حالة عدم وجود كثافة ضوء مناسبة لمجموعة درجة البشرة/ لون الشعر، يشار إليه بعلامة x في الجدول).

نصيحة: يمكن وضع الجدول الوارد في دليل البدء السريع على بشرتك ومقارنته بدرجة لون البشرة.

نصيحة: إننا ننصح بتخزين دليل البدء السريع في الحقيبة للرجوع إليه في المستقبل.

٢ خفضي كثافة الضوء في حالة التعرض لألم أو ازعاج.

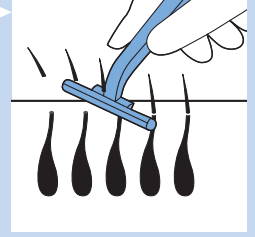

تقليل الشعر بالاعتماد على استخدام الضوء من أكثر الطرق فعالية في إزالة شعر الجسم غير المرغوب فيه مع الحصول على نتائج طويلة الأجل. إنه مختلف عن وسائل إزالة الشعر المنزلية الحالية لأنه يقلل من معاودة نمو الشعر بصورة كبيرة. عكف شركة Philips على إجراء أبحاث حول هذه الطريقة بالتعاون مع الأطباء الخبراء في أمراض الجلدية على مدار أكثر من 15 أعوام. الآن يمكنك استخدام هذه التقنية المتبتكرة بشكل مريح ومع الحفاظ على خصوصيتك في المنزل، متى وأينما نشئت. هذا الجهاز مصمم خصيصًا وتم تحسينه للاستخدام من قبل النساء ولكن يمكن استخدامه كذلك من قبل الرجال.

يسمح جهاز Philips Lumea Essential بمعالجة الشعر غير المرغوب فيه باستخدام ملحقين مخصصين حسب الحاجة.

Philips Lumea Essential مصمّم للاستخدام الفردي فقط. حرصًا على صحتك ولضمان عمر افتراضي أطول، إننا ننصح بعدم مشاركة الجهاز مع الآخرين. لمزيد من المعلومات عن جهاز Philips Lumea Essential، يوصى بزيارة www.philips.com/lumea. يرجى زيارة الصفحة الرئيسية لنا بانتظام للتعرف على التحديثات.

التفاعلات الجلدية والآثار الجانبية المحتملة

التفاعلات الجلدية الشائعة

- قد يظهر على الجلد احمرار خفيف و/أو تشعر بوخز أو سخونة على الجلد. وهذا التفاعل غير ضار ويختفي بسرعة.
- يمكن أن يحدث تفاعل جلدي مشابه للطفح الشمسي في المنطقة المعالجة لفترة قصيرة. وإذا لم يختفي ذلك خلال ٣ أيام، ننصحك باستشارة الطبيب.
- يمكن أن يحدث جفاف للبشرة وحكة بسبب إجراء الحلاقة والمعالجة بالضوء في نفس الوقت. لا يسبب ذلك الضرر وسوف يختفي خلال أيام قليلة. يمكنك تبريد المنطقة باستخدام قطعة ثلج أو مناديل الوجه المبللة. في حال استمرار الجفاف، يمكنك دهن مرطب غير عطري على المنطقة المعالجة بعد ٢٤ ساعة من المعالجة.

الآثار الجانبية النادرة

- حروق واحمرار شديد وتورم: نادرًا ما قد تحدث هذه التفاعلات وهي نتيجة استخدام مستوى كثافة مرتفع للغاية على لون بشرتك. وإذا لم تختفي هذه التفاعلات خلال ٣ أيام، ننصحك باستشارة الطبيب. انتظري قبل المعالجة التالية حتى يشفى الجلد تمامًا وتأكدي من استخدام كثافة ضوء أقل.
- تشوه لون الجلد: نادرًا ما يحدث هذا. يظهر تشوه لون الجلد كبقعة أدكن أو أفتح من المنطقة المحيطة. ينتج ذلك عن استخدام كثافة ضوء عالية جدًا غير مناسبة للون بشرتك. وإذا لم يختفي تشوه اللون خلال أسبوعين، ننصحك باستشارة الطبيب. لا تقومين بمعالجة المناطق المشوهة حتى يختفي التشوه واستعادة بشرتك للونها الطبيعي.
- عدوى والتهاب الجلد: يُعتبر ذلك نادر الحدوث تمامًا وقد ينتج عن استخدام الجهاز على الجروح التي تسببها الحلاقة أو على الجروح الموجودة بالفعل أو على الشعيرات التامية للداخل.
- ألم شديد: يمكن أن يحدث ذلك خلال أو بعد المعالجة في حال استخدام الجهاز على بشرة غير محلوقة وإذا كنت تستخدم الجهاز على مستوى عالٍ جدًا لكثافة الضوء غير مناسب للون بشرتك وفي حال تعريض نفسك للمنطقة للوميض لأكثر من مرة واحدة وإذا كنت تستخدم الجهاز على الجروح المفتوحة والالتهابات والعدوى والوشم والحروق... إلخ. لمزيد من المعلومات، انظر "هام"، قسم "موانع الاستعمال".

تعليمات ما بعد الاستخدام

- ممنوع استخدام أدوات تجميل معطرة على المناطق المعالجة بعد المعالجة مباشرة.
- ممنوع استخدام مزيل العرق بعد معالجة تحت الإبطين مباشرة. انتظري لحين اختفاء احمرار الجلد بالكامل.
- للحصول على معلومات عن التعرض للشمس وإكساب الجلد اللون البرونزي اصطناعيًا، انظري فصل "التجهيز للاستخدام"، قسم "تصائح متعلقة بإكساب الجسم اللون البرونزي".

التجهيز للاستخدام

للحصول على النتائج المثالية، قومي بتجهيز المناطق المراد استخدام الجهاز عليها على النحو المشروح أدناه.

- بين فترات العلاج يتساقط الشعر بشكل طبيعي ويتم منع إعادة نمو الشعر. بعد المعالجة، قد يستغرق تساقط الشعر من أسبوع إلى أسبوعين.

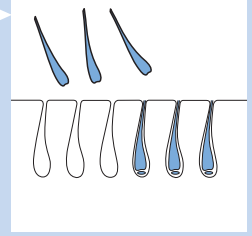

- لا يمكن أن يتأثر تقليل الشعر على النحو المثالي من خلال جلسة علاج واحدة لأن الشعر الموجود في مرحلة النمو فقط هو الذي يتم تعريضه للمعالجة بالضوء. خلال فترة العلاج، يمر الشعر الموجود في المناطق التي تمت معالجتها بمراحل مختلفة من دورة نمو الشعر. يلزم تكرار المعالجة مرة كل أسبوعين على مدار أول شهرين لمعالجة جميع الشعر بفعالية. يوجد فلتر ضوئي مدمج لضمان عدم وصول الأشعة فوق البنفسجية إلى الجلد وضمان أن الجهاز آمن الاستخدام على البشرة حال استخدامه طبقاً للتعليمات.

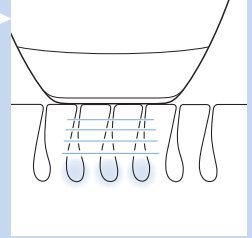

الوصف العام (شكل 9)

- 1 لمبات الكثافة (0-1)
- 2 زر التشغيل/الإيقاف
- 3 لمبة مؤشر "الاستعداد لإطلاق الوميض"
- 4 فتحات التهوية
- 5 مقبس الجهاز
- 6 زر الوميض
- 7 فتحات الملامسات الإلكترونية
- 8 فتحة خروج الضوء مع فلتر مدمج للأشعة فوق البنفسجية
- 9 قطعة معالجة الجسم (مناسبة لجميع أماكن الجسم أسفل العنق)
- a ملامسات إلكترونية
- b إطار معدني داخل قطعة معالجة الجسم
- c نظام أمان مدمج
- d مستشعر درجة لون البشرة
- 10 قطعة المناطق الدقيقة (مناسبة للاستخدام على المناطق الصغيرة والحساسة)
- a زجاج الفلتر
- b نظام أمان مدمج
- c مستشعر درجة لون البشرة
- 11 المهابئ
- 12 القابض الصغير
- مرفق كذلك: قطعة قماش للتنظيف
- الكيس
- قطعة قماش للتنظيف

ملاحظة: الفلتر الرئيسي مدمج في الجهاز. وهو يضمن الاستعمال الآمن على مناطق الجسم أسفل العنق. ومن ثم، قطعة معالجة الجسم لا تتطلب فلتر إضافي. ومع ذلك، قطعة المناطق الدقيقة بها فلتر إضافي للمعالجة الآمنة والمريحة للبشرة الحساسة.

الاستعمال المقصود لجهاز Philips Lumea Essential

جهاز Philips Lumea Essential (طراز SC1996) مصمم لتقليل الشعر على المدى الطويل بصورة فعالة. المقصود بتقليل الشعر بصورة دائمة هو التقليل الثابت على المدى الطويل في عدد الشعيرات التي تنمو مرة أخرى بعد نظام المعالجة.

لمزيد من المعلومات عن جهاز Philips Lumea Essential، يوصى بزيارة www.philips.com/lumea. يرجى زيارة الصفحة الرئيسية لنا بانتظام للتعرف على التحديثات.

الفوائد

يوفر لك هذا الجهاز الفوائد التالية:

تقنية الضوء النبضي المكثف (IPL) للاستعمال المنزلي

يستخدم جهاز Philips Lumea Essential تكنولوجيا معتمدة على الضوء يُطلق عليها "الضوء النبضي المكثف" (IPL). يُستخدم هذه التقنية لتقليل الشعر في صالونات التجميل المحترفة أيضًا وجاري استخدامها لأكثر من خمسة عشر سنة. والآن يوفر لك Philips Lumea Essential هذه التكنولوجيا المبتكرة بأسلوب مريح في المنزل.

منع إعادة نمو الشعر بصورة فعالة للحصول على نعومة للبشرة يوميًا

توفر لك هذه الطريقة إمكانية المنع طويل المدى لإعادة نمو الشعر وبشرة ناعمة مثل الحرير. أظهرت الدراسات التي قمنا بها انخفاضًا كبيرًا في كثافة الشعر بالفعل بعد جلستين من العلاج فقط. وقد تحققت نتائج مثالية بشكل عام بعد أربع إلى خمس جلسات علاجية. يظهر الانخفاض في كثافة الشعر بوضوح بين كل جلسة علاجية والأخرى. وتختلف سرعة ظهور النتائج ومدتها من شخص لآخر. لمزيد من المعلومات، راجعي قسم "كيفية تحقيق النتائج المثالية" في الفصل "الاستخدام الجاهز".

معالجة لطيفة، حتى على مناطق الجسم الحساسة

جهاز Philips Lumea Essential تم تطويره بالتعاون عن قرب مع أشهر أخصائيي الأمراض الجلدية المعتمدين للمعالجة بفعالية وبلطف، حتى على أكثر مناطق الجسم حساسية. تسمح قطعة المناطق الدقيقة باستخدام الجهاز بصورة آمنة على المناطق الصغيرة أو الحساسة.

لا حاجة إلى قطع غيار للمصباح ولا توجد تكاليف إضافية غير معلنة

جهاز Philips Lumea Essential مزود بمصباح عالي الأداء لا يتطلب الاستبدال، وبوسعه توليد أكثر من ١٤٠ ألف ومضة للسماح بالمحافظة باستمرار على تحقيق النتائج المرجوة لأكثر من ٥ أعوام* مع توفير الأموال التي يتم إنفاقها في استبدال مصابيح باهظة الثمن.
*حسب مواقف متوسط الاستعمال وأسلوب المعالجة المقترح لمستخدم واحد.

طريقة عمل تقنية الضوء النبضي المكثف من Philips

نمو الشعر

تختلف معدلات نمو الشعر من شخص لآخر تبعًا للعمر وعملية التمثيل الغذائي وعوامل أخرى. ومع ذلك، يمر نمو شعر جميع الأفراد بصورة طبيعية بثلاث مراحل.

١ مرحلة النمو (مرحلة أناجين)

ينمو الشعر بفعالية من الجذر، وفي هذه المرحلة يكون تركيز الميلانين عند أعلى مستوى له. والميلانين هو المسؤول عن لون الشعر. ويعد تركيز الميلانين أيضًا العامل المُحدد لمدى فعالية تقنية الضوء النبضي المكثف. الشعر الموجود في مرحلة النمو فقط هو الذي يتم تعريضه للمعالجة بالضوء.

٢ مرحلة التدهور (مرحلة الكاتاجين)

يتوقف نمو الشعر فيها ويكتمش الجذر قبل سقوط الشعرة.

٣ مرحلة الراحة (مرحلة تلوجين)

يتساقط الشعر القديم. تظل البصيلة في طور الراحة حتى يصدر لها تعليمات من الساعة البيولوجية بأن تصير نشطة مرة أخرى وتخرج شعرة جديدة.

مبدأ العمل

يعمل الجهاز عن طريق تسخين الشعر والجذر الموجودة تحت الجلد. ويقوم الميلانين الموجود في الشعر والجذر بامتصاص الطاقة من ومضات الضوء. كلما كان لون الشعر داكنًا، زادت كمية الضوء التي يتم امتصاصها. هذه العملية تُحفز الشعر على الانتقال إلى طور الراحة.

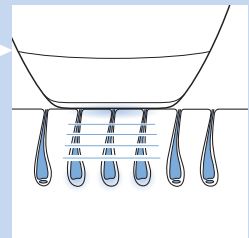
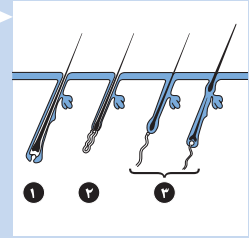

- إذا كنت مصابة بأفات ما قبل السرطان أو إذا كانت لديك شامات غير طبيعية متعددة في المناطق المراد معالجتها.
- إذا سبق لك الإصابة باضطراب الكولاجين، بما في ذلك أي تاريخ لحالات تكون الندبات الجدية أو أي تاريخ لصعوبة شفاء الجروح.
- إذا كان لديك أي تاريخ مرضي باضطراب الأوعية الدموية، مثل الإصابة بالدوالي أو توسع الأوعية الدموية في المناطق المراد معالجتها.
- إذا كانت بشرتك حساسة للضوء ويمكن إصابتها بالطفح أو تفاعلات الحساسية بسهولة.
- إذا كنت مصابًا بالعدوى أو الإكزيما أو الحروق أو التهاب بصيلات الشعر أو الجروح المفتوحة أو السحجات أو الهريس البسيط أو الجروح أو الآفات والتورمات في المناطق المراد معالجتها.
- إذا كنت قد خضعت لجراحة في المناطق المراد معالجتها.
- إذا كنت تتعرضين للصرع بسبب الحساسية للضوء الوامض.
- إذا كنت تعانيين من داء السكري أو الذئبة الحمراء أو اليورفيريا أو مرض احتقان القلب.
- إذا كنت تعانيين من أي اضطرابات في النزف.
- إذا كان لك تاريخ مع مرض كابت المناعة (بما في ذلك عدوى نقص المناعة البشرية أو الإيدز).

تفادي استخدام الجهاز إذا كنت تتعاطى أي من الأدوية الموضحة أدناه، أي:

- في حالة علاج الجلد حاليًا أو مؤخرًا بأحماض ألفا هيدروكسي (AHA) وأحماض بيتا هيدروكسي (BHA) وحمض الأيزوتريتينين والأزبلايك الموضوع.
- في حالة تعاطي أي شكل من الأيزوتريتينين مثل Accutane® أو Roaccutane® خلال الست أشهر الأخيرة، فقد تجعل المعالجة بالجهاز البشرة أكثر عرضة للتشقق والجروح والتتهيج.
- في حالة تعاطي المسكنات التي من شأنها تقليل حساسية الجلد للحرارة.
- في حالة تعاطي أدوية أو مواد محسسية للضوء، راجعي النشرة الداخلية للدواء. تفادي استخدام الجهاز إذا كانت تعليمات الدواء تحتوي على تحذيرات بخصوص التفاعلات الخاصة بالحساسية والضوء وتفاعلات التسمم الضوئي أو إذا كان يلزم تحاشي الشمس عند تعاطي هذا الدواء.
- إذا كنت تتعاطين أدوية ممانعة لتخثر الدم، بما في ذلك الاستخدام المكثف للأسبرين، بأسلوب لا يسمح بفترة التخلص من تأثير الدواء لأسبوع واحد على الأقل قبل كل جلسة معالجة باستخدام Philips Lumea Essential.
- إذا كنت تتعاطين الأدوية الكابتة للمناعة.

تفادي استخدام الجهاز على المناطق التالية:

- حول العين وبالقرب من الحاجبين.
- على حلمة الثدي والمنطقة الداكنة حوله والشفران الكبيران والمهبل وفتحة الشرج وداخل الأذن والأنف. راجعي الفصل "استخدام الجهاز"، قسم "استخدام الجهاز في منطقة bikini".
- لا يتعين على الرجال استخدام الجهاز على الخصيتين. يختلف شعر الرجال عن شعر النساء وقطعة المناطق الدقيقة مصممة فقط لمعالجة شعر النساء.
- على أو بالقرب من أي شيء اصطناعي مثل الأعضاء المزروعة بالسيليكون وأجهزة تنظيم ضربات القلب ومناقد الحقن تحت الجلد (متعاطي دواء الأنسولين) أو الثقوب بالجسم.
- على الشامات والتمش والأوردة الكبيرة والمناطق الداكنة والندبات والأجسام الشاذة الأخرى النامية على الجلد بدون استشارة الطبيب. فقد يؤدي هذا إلى التسبب في حروق وتغيير لون البشرة مما يصعب التعرف على الأمراض المرتبطة بالجلد (مثلًا سرطان الجلد).
- على التآليل والوحمات والوشم وعمليات التجميل الدائمة. فقد يؤدي هذا إلى التسبب في حروق وتغيير لون البشرة (فرط أو نقص التصبغ). قد يؤدي الاستخدام على التآليل إلى انتشارها لأنها معدية بشكل كبير.
- على المناطق التي تستخدم فيها مزيلات العرق التي تدوم لفترة طويلة. يمكن أن يسبب ذلك التفاعلات الجلدية. انظري الفصل "الآثار الجانبية المحتملة والتفاعلات الجلدية".

لا تعد هذه القائمة شاملة لجميع الحالات. إذا كانت غير متأكد مما إذا كان Philips Lumea Essential آمن لك للاستخدام، يرجى استشارة الطبيب أو إخصائي الجلدية.

مقدمة

Philips Lumea Essential عبارة عن جهاز معتمد على الضوء مصمّم للاستعمال المنزلي وتقليل الشعر على المدى الطويل. للاستفادة الكاملة من الدعم الذي تقدمه Philips، قم بتسجيل منتجك على www.philips.com/welcome.

موانع الاستعمال

معلومات مهمة خاصة بالسلامة - يجب قراءتها قبل الاستخدام.

جهاز Philips Lumea Essential غير مناسب لجميع الأشخاص. يرجى قراءة ومراعاة المعلومات الواردة في القسم التالي قبل الاستخدام. لمزيد من المعلومات والنصائح المخصصة، يمكن زيارة www.philips.com/lumea. كذلك.

تنبيه: إذا كانت غير متأكدة مما إذا كان Philips Lumea Essential آمن لك للاستخدام، يرجى استشارة الطبيب أو إخصائي الجلدية.

ممنوع استخدام Philips Lumea Essential على البشرة الداكنة طبيعيًا.

إذا كانت بشرتك من النوع الخامس (من النادر ما تتعرضين لحروق الشمس ولون بشرتك بني داكن وتكتسبين اللون البرونزي بصورة جيدة) أو إذا كانت بشرتك من النوع السادس (من النادر أو عدم التعرض مطلقًا لحروق الشمس وتكتسبين اللون البرونزي الداكن ولون بشرتك أسود مائل للبني أو أغمق) فإنك معرضة لمخاطر مرتفعة من ظهور تفاعلات جلدية مثل تشويه اللون أو احمرار أو حروق عند استخدام Philips Lumea Essential. راجعي أيضًا الفصل "الأثار الجانبية المحتملة والتفاعلات الجلدية" وراجع الجدول "كثافة الضوء الموصى به" في دليل البدء السريع.

جهاز Philips Lumea Essential غير فعال على الشعر الفاتح.

إذا كان لون الشعر الطبيعي في منطقة المعالجة أشقر فاتح أو أبيض أو رمادي أو أحمر، فلن يكون العلاج فعالًا.

ممنوع استخدام Philips Lumea Essential لمعالجة أية منطقة أكثر من مرة كل أسبوعين.

عند استخدام الجهاز بصورة متكررة أكبر مما موصى به، فأنت لا تعملين على زيادة الكفاءة وإنما تزداد مخاطر الإصابة بالتفاعلات الجلدية.

ممنوع استخدام Philips Lumea Essential على البشرة المكتسبة اللون البرونزي أو بعد التعرض للشمس بصورة حديثة.

جميع أنواع طرق إكساب الجسم اللون البرونزي يمكن أن تؤثر على سلامة المعالجة. وينطبق هذا على التعرض لأشعة الشمس الطبيعية فضلًا عن الأساليب الاصطناعية لإكساب الجسم اللون البرونزي مثل الغسول والأجهزة الخاصة بهذه العملية وغيرها. إذا كنت قمت بإكساب الجسم اللون البرونزي أو تخطط للقيام بذلك، راجع الفصل "التجهيز للاستخدام"، القسم "نصائح حول إكساب البشرة اللون البرونزي".

ممنوع استخدام Philips Lumea Essential حول العين أو بالقرب منها.

الاحتياطات

من الذي لا يناسبه Philips Lumea Essential؟

Philips Lumea Essential غير مناسب لجميع الأفراد. إذا انطبق أي من التالي عليك، فاعلمي أن الجهاز لا يصلح لك لاستخدامه.

تفادي استخدام الجهاز في فترات الحمل أو الرضاعة الطبيعية.

لم يتم اختبار Philips Lumea Essential على الحوامل ومن ثم، إننا ننصح بعدم استخدام الجهاز إذا كنت حامل أو ترضعين رضاعة طبيعية. فقد تؤدي تغييرات الهرمونات إلى زيادة حساسية البشرة وخطر إصابة الجلد.

تفادي استخدام الجهاز إذا كنت تعانين من أي من الأمراض الموضحة أدناه، أي:

في حالة الإصابة بمرض جلدي مثل سرطان الجلد النشط أو لديك تاريخ مرضي بسرطان الجلد أو أي سرطان موضعي آخر في المناطق المطلوب معالجتها.

- لا تعرضي الجهاز للصدمة القوية ولا تقومي بهزه أو إسقاطه.
- في حالة نقل الجهاز من مكان بارد للغاية إلى مكان دافئ للغاية أو العكس، انتظري حوالي ٢ ساعات قبل استخدامه.
- دعي الجهاز حتى يبرد بعد الاستعمال ثم خزنيه في الحقيبة المرفقة حتى لا يتعرض للآتربة.
- لا تتركي الجهاز دون مراقبة أثناء تشغيله. احرصي دائماً على إيقاف تشغيل الجهاز بعد الاستخدام.
- لا تقومين بتعريض الجهاز لأشعة الشمس المباشرة أو الأشعة فوق البنفسجية فترات طويلة لمنع تلفه.
- لا تسطلي الوميض على أي سطح آخر غير البشرة. فقد يسبب ذلك أضراراً جسيمة إلى القطع الملحقة و/أو فتحة خروج الضوء. يجب تشغيل الوميض عندما يكون الجهاز ملائماً للبشرة فقط.

تنبيهات

- تجنبي استخدام الجهاز حول العين أو بالقرب من الحاجبين لتجنب مخاطر إلحاق الضرر بالعين.
- استخدمي هذا الجهاز فقط على الإعدادات المناسبة لنوع بشرتك (راجع الجدول الوارد في القسم "كثافة الضوء الموصى بها" في الفصل "التجهيز للاستخدام"). يؤدي استخدام الجهاز على إعدادات أعلى من الموصى بها إلى زيادة خطر التعرض للتفاعلات الجلدية والآثار الجانبية.
- احرصي على نظافة وجفاف وخلو البشرة بالمنطقة المطلوب معالجتها من الكريما والغسول ومستحضرات التجميل الأخرى. إذا كانت البشرة غير نظيفة وغير جافة، قد لا يعمل نظام السلامة المدمج كما هو مخطط له وقد لا يومض الجهاز أو يومض عن غير عمد.
- لا تستخدمي الجهاز إذا كان ينطبق عليك أية حالة مذكورة في قسم "موانع الاستعمال".



يجب مراعاة الأمور التالية لتجنب التأثير على العمر الافتراضي لجهاز Philips Lumea Essential:

- لا تعرضي الجهاز لدرجة حرارة محيط أقل من ١٥ درجة مئوية (٥٩ فهرنهايت) أو أعلى من ٣٥ درجة مئوية (٩٥ فهرنهايت) خلال الاستخدام.
- هذا الجهاز مزود بنظام داخلي للحماية من السخونة الزائدة. لن يومض الجهاز إذا سخن لدرجة أعلى من الحد المسموح. لا توقف تشغيل الجهاز واتركيه حتى يبرد. وبعد خمس دقائق، يتوقف الجهاز عن العمل تلقائياً. اتركه حتى يبرد لمدة ١٠ دقائق أخرى.

المجال الكهرومغناطيسي (EMF)

يتطابق هذا الجهاز من شركة Philips مع جميع المعايير والقوانين السارية فيما يتعلق بالتعرض للمجالات الكهرومغناطيسية.

يرجى الاحتفاظ بهذه التعليمات

بسلامة مع Philips Lumea Essential

قبل استخدام Philips Lumea Essential لأول مرة، يرجى قراءة دليل المستخدم بالكامل. مع Philips Lumea Essential الأولوية الأولى للسلامة. يرجى الانتباه بشكل خاص لكافة التحذيرات واحتياطات السلامة واتباعها جيداً خلال الاستعمال. احتفظ بدليل المستخدم للرجوع إليه في المستقبل.

تقنية IPL للاستخدام الآمن في المنزل

تستخدم Philips تقنية معتمدة على الضوء لإزالة الشعر وهي مستخدمة كذلك في مراكز التجميل المحترفة: تقنية IPL أو الضوء النبضي المكثف. غير أن نبضات الضوء التي يوفرها Philips Lumea ألطف من تلك النبضات التي توفرها الأجهزة المحترفة ولكنها تحقق نتائج ممتازة.

يوفر Philips Lumea Essential حماية إضافية

Philips Lumea Essential مزود بمستشعر لدرجة لون البشرة يسمح فقط بالاستخدام على درجات البشرة الأفتح لضمان سلامة البشرة. يحتوي جهاز Philips Lumea Essential على فلتري مدمج لحماية البشرة. للاستخدام على المناطق الحساسة، الجهاز مزود بملحق للمناطق الدقيقة به فلتري إضافي.

إجراءات وقائية هامة

يرجى قراءة كل التعليمات قبل الاستخدام

عند استخدام المنتجات الكهربائية، خاصة في حالة وجود أطفال، يجب الحرص دائماً على اتباع احتياطات السلامة الأساسية، بما في ذلك ما يلي.

خطر

- يمثل الماء في وجود الكهرباء خطورة كبيرة. لا تستخدم هذا الجهاز في الأماكن المبللة (مثلاً بالقرب من حوض استحمام مملوء بالمياه أو دش قيد الاستعمال أو حمام سباحة مملوء).
- يُرجى الحفاظ على جفاف الجهاز والمهايئ.



- إذا تعرض الجهاز للكسر، لا تلمس الأجزاء الداخلية لتجنب الإصابة بالصدمة الكهربائية. تفادي إدخال أي أجسام في الجهاز.
- لا تمسك Philips Lumea Essential إذا سقط في الماء. افصل Philips Lumea Essential عن الكهرباء على الفور إذا سقط في الماء. احرصي دائماً على التوجه بالجهاز إلى أحد مراكز الصيانة المعتمدة من شركة Philips لإصلاحه وفحصه.
- احرصي دائماً على فصل التيار الكهربائي عن الجهاز وإيقاف تشغيله بعد الاستخدام.



تحذير

- هذا الجهاز غير مخصص للاستخدام من قبل أشخاص (بما في ذلك الأطفال) يعانون من نقص في القدرات الجسدية أو الحسية أو العقلية، ما لم تتوافر لهم المراقبة أو تعليمات استعمال الجهاز عن طريق شخص يكون مسئولاً عن سلامتهم.
- يجب مراقبة الأطفال للتأكد من عدم عبثهم بالجهاز.
- هذا الجهاز غير مخصص للاستخدام من قبل الأطفال دون سن ١٨ عاماً. وبالبالغين من سن ١٨ سنة وأكثر يمكنهم استخدام الجهاز بحرية.
- استخدم المهايئ المرفق مع الجهاز فقط.
- يحتوي المهايئ على محول بداخله. لا تقص سلك المهايئ لتبديله بقابس آخر، فقد يؤدي ذلك إلى التعرض للمخاطر.
- لا تستخدم الجهاز أو المهايئ في حالة تلف أي منهما. حافظي على سلك التيار الكهربائي بعيداً عن الأسطح الساخنة.
- إذا تعرض المهايئ للتلف، يجب استبداله دوماً بقطع أصلية لتفادي وقوع الخطر.
- احرصي دائماً على التوجه بالجهاز إلى أحد مراكز الصيانة المعتمدة من شركة Philips لإصلاحه وفحصه. يؤدي الإصلاح عن طريق أشخاص غير مؤهلين إلى تعرض المستخدم لمخاطر جسيمة.
- لا تستخدم الجهاز في حال انكسار زجاج فتحة خروج الضوء.
- لا تستخدم قطعة المناطق الدقيقة في حال انكسار زجاجها الأحمر.
- تفادي العمل على انسداد فتحات التهوية بالجهاز أو وضعه على سطح ناعم مثل سرير أو أريكة حيث قد تنسد فتحات التهوية. حافظي على خلو فتحات التهوية من الشعيرات والزرغ وما شابه.
- هذا الجهاز مخصص فقط لإزالة شعر الإنسان غير المرغوب فيه من مناطق أسفل عظام الوجودين باستخدام القطعتين الملحقتين بالجهاز. لا تستخدم الجهاز في أي أغراض أخرى.



لمنع التعرض للتلف

- احرصي على عدم وجود شيء يعوق دخول الهواء عبر فتحات التهوية.



www.philips.com

 100% recycled paper
100% papier recyclé

4222.100.2033.1