

PRO-FORM

600 ZLT

Modellszám: PETL69910.0

Sorozatszám: _____

Későbbi hivatkozás céljából a fenti helyre írja be a sorozatszámot.

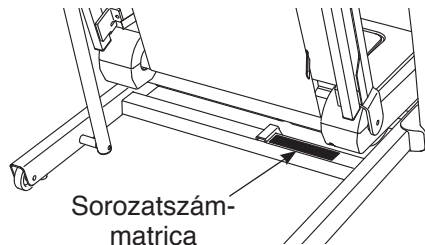

VEVŐSZOLGÁLAT

Kérdések, hiányzó, vagy sérült alkatrészek esetén kérjük, nézze meg a DECATHLON CUSTOMER SERVICE INFORMATION címkéjű oldalt, vagy vegye fel a kapcsolatot azzal az üzlettel, ahol a terméket vásárolta.

Honlap:

www.iconsupport.eu

⚠ VIGYÁZAT!

Olvassa el a használati utasítás minden, óvintézkedésről és figyelmeztetésről szóló pontját, mielőtt a gépet használná. Őrizze meg ezt a kézikönyvet a jövőben is.

HASZNÁLATI UTASÍTÁS



www.iconeurope.com

TARTALOMJEGYZÉK

FIGYELMEZTETŐ MATRICÁK ELHELYEZÉSE.....	2
FONTOS ÓVINTÉZKEDÉSEK	3
MIELŐTT NEKILÁTNA	5
ÖSSZESZERELÉS	6
MŰKÖDÉS ÉS BEÁLLÍTÁSOK.....	15
A FUTÓPAD ÖSSZECSUKÁSA ÉS MOZGATÁSA	24
HIBAELHÁRÍTÁS	25
EDZÉSI ÚTMUTATÓ.....	28
ALKATRÉSZJEGYZÉK	30
ROBBANTOTT NÉZETRAJZ	32
CSEREALKATRÉSZEK RENDELÉSE	Hátsó borító
ÚJRAHASZNOSÍTÁSI INFORMÁCIÓ.....	Hátsó borító

FIGYELMEZTETŐ MATRICÁK ELHELYEZÉSE

Az itt látható figyelmeztető matricák a termék tartozékai. Helyezze a figyelmeztető matricákat az angol nyelvű figyelmeztetésekre a jelzett helyeken. Ezen a rajzon a figyelmeztető matricák helye látható. **Ha valamelyik matrica hiányzik vagy olvashatatlan, lásd ennek a kézikönyvnek a külső borítóját, majd kérjen ingyenes pótmatricát. A matricát a képen látható helyen helyezze el.** Megjegyzés: A matricák képen látható mérete nem a tényleges méret.

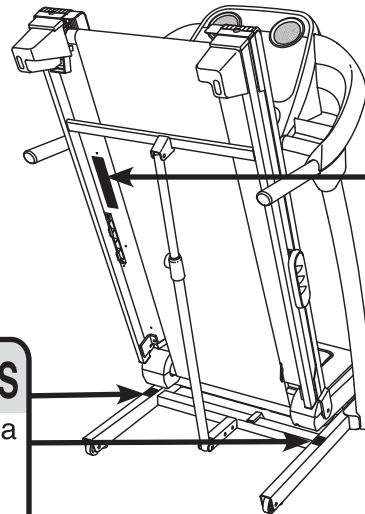

▲ FIGYELMEZTETÉS
Tartsa távol a kezeit és a lábait ettől a területtől a berendezés működése közben.

▲ FIGYELMEZTETÉS
Védje meg magát és a környezetben lévő embereket a sérülés veszélyétől. Olvassa el a felhasználói kézikönyvet és:

- Amikor a futópádot elindul vagy megáll, csak a széllel két szélén lévő látként álljon.
- Egyszerre mindig csak kicsivel változtassa a sebességet.
- Kapaszkodjon a markolatokba, hogy el ne essen és használat közben viselje mindig a biztonsági kapcsolót.
- Álljon meg, ha gyengének érzi magát, rosszul kap levegőt vagy szédül.
- Teljesen zárja le a tárolódobozt mielőtt elmozdítaná vagy tárolja a futópádot.
- Állítsa a fejét a legkisebb értékre mielőtt összecsuksa tárolási pozícióba a berendezést.

•Ne engedjen gyermekeket a futópádra vagy annak közelébe.

•Vegye ki a kulcsot amikor nem használja a gépet.

•Tartsa távol ruházatát, az ujját és a haját a mozgó futópádtól.

•Soha ne próbálja beállítani vagy megállítani a futópádot működés közben.

•Mindig viseljen sportcipőt a gép-használata közben.

FONTOS ÓVINTÉZKEDÉSEK

▲ FIGYELEM! A futópad használata előtt – a komoly sérülés kockázatának csökkentése érdekében – olvasson el minden fontos óvintézkedést és utasítást a kézikönyvben, és ugyanígy olvassa el a futópadon elhelyezett összes figyelmeztetést is. Az ICON semmilyen felelősséget nem vállal a termék használata révén vagy abból kifolyólag elszenvedett sérüléseket, illetve vagyongárért.

1. Edzésprogramja megkezdése előtt konzultáljon orvosával. Különösen fontos ez a 35 évnél idősebbek vagy a korábban már meglévő egészségügyi problémával küszködők esetében.
2. A tulajdonos felelőssége, hogy biztosítsa a futópad összes felhasználója számára, hogy tájékoztatva legyenek az összes figyelmeztetésekről és óvintézkedésekről. Csak a leírtak szerint használja a futópadot.
3. Helyezze a futópadot vízszintes felületre, hogy legalább 2,4 m üres hely legyen mögötte és 0,6 m mindegyik oldalán. Ne helyezze a futópadot olyan felszínre, amely blokkolja a légnylásokat. A padló vagy szőnyeg védelmére helyezzen a futópad alá taposószőnyeget.
4. Tartsa a futópadot belső térben, nedvességtől és portól távol. Ne helyezze a futópadot garázsba, fedett udvarba vagy víz közelébe.
5. Ne működtesse a futópadot olyan térben, ahol aeroszolos termékeket használnak, vagy ahol oxigént alkalmaznak.
6. 12 éven aluli gyermekeket és házi kedvenceket ne engedjen a gép közelébe.
7. A futópadot maximum 136 kg-os vagy kisebb súlyú személyek használhatják.
8. Soha ne engedje, hogy a futópadon egyszerre egynél több személy tartózkodjon.
9. Viseljen megfelelő sportruházatot, amikor a futópadot használja. Ne viseljen laza ruhát, amely beakadhat a futópadba. Edzőruházat javasolt mind a férfiak és nők számára. *Mindig viseljen edzőcipőt, soha ne használja a futópadot mezítláb, illetve csak zokniban vagy szandálban.*
10. Amikor a tápkábelt csatlakoztatja (lásd 15. oldal), dugja be a tápkábelt egy földelt konnektorba. Ne csatlakoztasson erre az áramkörre más gépet.
11. Ha hosszabbító kábelre van szükség, kizárólag 3-eres 14-es (1 mm²-es) kábelt használjon, amely nem hosszabb 1,5 m-nél.
12. Tartsa a tápkábelt a fűtött felületektől távol.
13. Soha ne mozgassa a sétálószalagot, miközben a futópad ki van kapcsolva. Ne működtesse a futópadot, ha a tápkábel vagy dugója sérült, vagy, ha a futópad nem működik megfelelően. (Ha a futópad nem működik megfelelően, lásd a HIBAELHÁRÍTÁS részt a 25. oldalon.)
14. Olvassa el, értelmezze és tesztelje a vészleállítási műveletet, mielőtt a futópadot használatba veszi (lásd AZ ÁRAMELLÁTÁS BEKAPCSOLÁSA fejezetet a 17. oldalon).
15. Soha ne indítsa el úgy a futópadot, hogy rajta áll a sétálószalagon. Mindig fogja a kapaszkodókat a futópad használata közben.
16. A futópad nagy sebességre is képes. Apránként emelje a sebességet, hogy elkerülje a hirtelen sebességugrásokat.
17. A pulzusérzékelő nem orvosi eszköz. Több tényező is befolyásolhatja a pulzusszám adatok pontosságát, mint például a felhasználó mozgása. A pulzusérzékelő csupán edzési segédeszközként szolgál a pulzusszám-trendek általánosságban történő meghatározására.

18. Soha ne hagyja őrizetlenül a futópadot, miközben működik. Mindig vegye ki a kulcsot, húzza ki a tápkábelt és az áram-kapcsoló gombot kapcsolja a ki [OFF] állásba, ha éppen nem használja a gépet. (Lásd a rajzot az 5. oldalon, hogy hol található az áram-kapcsoló gomb.)
19. Ne próbálja meg felemelni, leengedni vagy elmozdítani a futópadot, amíg nincs megfelelően összeszerelve. (ld. ÖSSZESZERELÉS 6. oldalon, valamint a FUTÓPAD ÖSSZECUKÁSA ÉS MOZGATÁSA a 24. oldalon.) Képesnek kell lennie 20 kg-os súlyt megemelni, hogy a futópadot biztonságosan felemelje, leengedje vagy mozgassa.
20. Amikor összecsukja vagy mozgatja a futópadot, győződjön meg arról, hogy a tárolási rögzítő retesz biztonságosan tárolási helyzetben tartja-e a vázat.
21. Soha ne dugjon semmilyen tárgyat a berendezés nyílásaiba.
22. Rendszeresen ellenőrizze és megfelelően húzza meg a futópad összes alkatrészét.
23. **VIGYÁZAT:** Mindig húzza ki a futópad tápkábelét a konnektorból közvetlenül a használat után, a berendezés tisztítása előtt, és mielőtt a kézikönyvben előírt karbantartást és beállítási folyamatokat megkezdené. Soha ne vegye le a motor fedelét, kivéve, ha azt egy jogosult szerviz szakember betanítja Önnek. A szervizelést és minden más, az itt leírtaktól eltérő szerelést csak az arra jogosult szakember végezheti.
24. Ezt a futópadot csak otthoni használatra szánták. Ne alkalmazza a berendezést kereskedelmi helyeken, bérbeadás céljával, vagy intézményes keretek között.
25. A túlzásba vitt testedzés komoly sérüléshez vezethet, vagy akár végzetes kimenetelű is lehet. Ha edzés közben rosszul van, vagy fájdalmat érez, azonnal hagyja abba, és végezze el a levezetést.

ŐRIZZE MEG EZEKET AZ UTASÍTÁSOKAT!

MIELŐTT NEKILÁTNA

Köszönjük, hogy a forradalmi PROFORM® 600 ZLT futópadot választotta. A 600 ZLT futópad egy sor kiváló jellemzőt nyújt, amelyet arra terveztek, hogy az otthoni edzéseit hatékonyra és élvezetessé tegye. Amikor Ön nem edz, a futópad összehajtható, és így kevesebb, mint a felét foglalja el a padlóterületnek, mint más futópadok.

A futópad használata előtt saját érdekében gondosan olvassa el a kézikönyvet. A kézikönyv

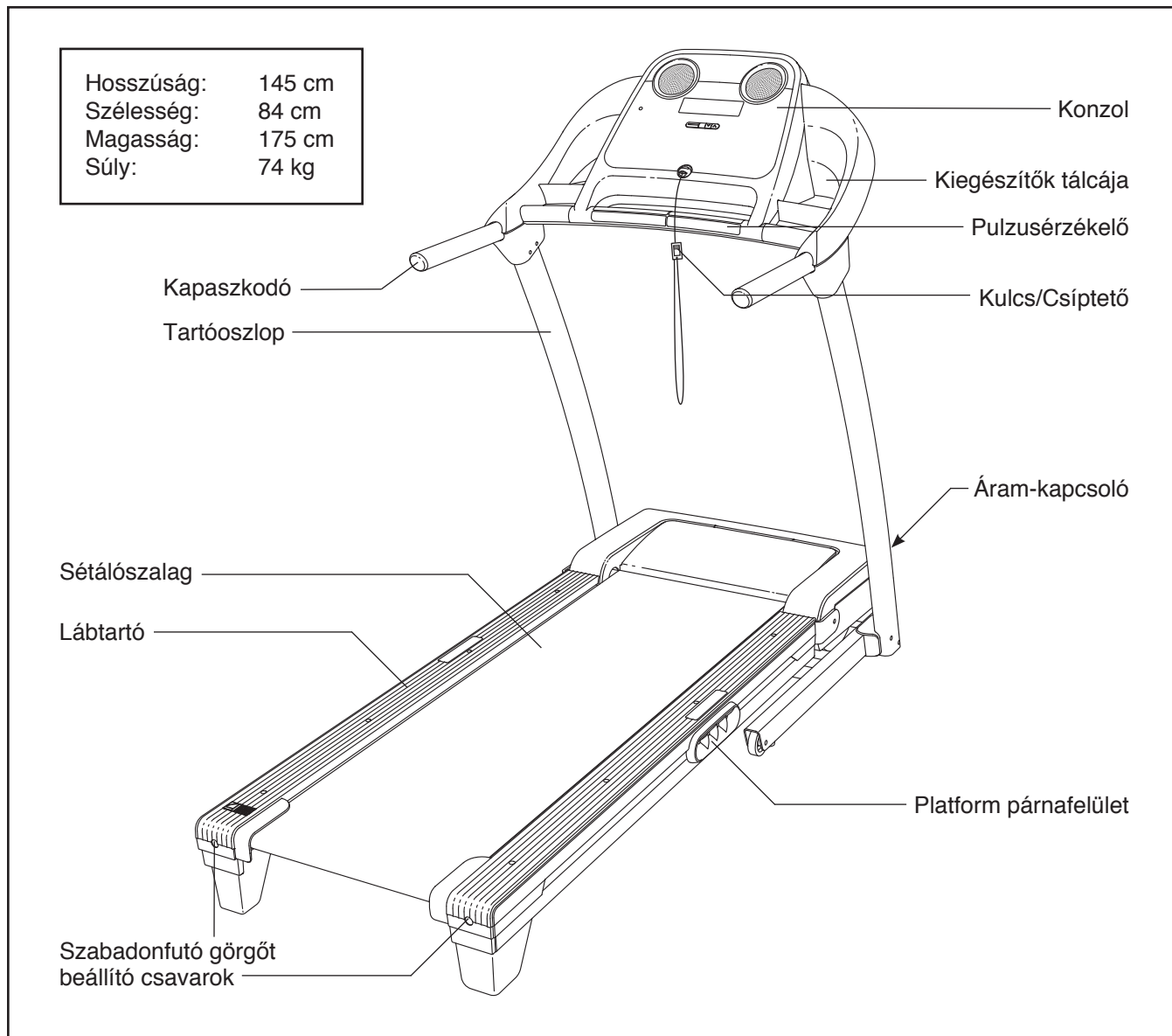

elolvasása után felmerülő kérdésekkel kapcsolatban lásd a kézikönyv borítóját. Ha azt akarja, hogy gyorsan segítsünk, jegyezze fel a termék modell- és sorozatszámát, mielőtt hozzánk fordulna. A kézikönyv borítóján látható a modellszám, valamint az, hogy hol található a sorozatszámot tartalmazó címke.

Mielőtt továbbolvasná, ismerkedjen meg az alábbi rajzon megjelölt alkatrészekkel.

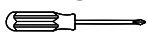

ÖSSZESZERELÉS

Az összeszerelés két embert igényel. Tegye a futópadozt olyan helyre, ahol körülötte szabadon mozoghat, majd vegyen le róla minden csomagolóanyagot. **Az összeszerelés végeztéig ne dobja el a csomagolóanyagokat.** Megjegyzés: A futópadozt sétálószalagjának az alját a szállítás időtartamára nagy teljesítményű kenőanyaggal kenték be, egy kevés kenőanyag így átkerülhet a sétálószalag tetejére vagy a szállításhoz használt kartonra is. Ebben nincs semmi különös, és mindez nem érinti a futópadozt teljesítményét. Ha kenőanyag kerülne a sétálószalag tetejére, egyszerűen törölje le a kenőanyagot gyenge, kopást nem okozó tisztítószerrel átitatott, puha ruhával.

Az összeszereléshez szükség lesz a mellékelt imbusz-kulcsokra  és az Ön saját csillagcsavarhúzójára , valamint egy állítható villáskulcsra , és ollóra .

Az alkatrészek azonosításához nézze meg a lenti ábrát. Az egyes rajzok alatt zárójelben lévő szám az alkatrésznek a kézikönyv végén található ALKATRÉSZJEGYZÉKE kulcsszáma. A zárójelet követő szám az összeszereléshez szükséges darabszámot mutatja. **Figyelem: Ha egy alkatrész nem található a tartozékok csomagjában, ellenőrizze, hogy nincs-e már beszerelve. Hogy elkerülje a műanyag alkatrészek károsodását, a szereléshez ne használjon nagy erő kifejtésére alkalmas szerszámokat. Tartalék-alkatrészek is mellékelve lehetnek.**

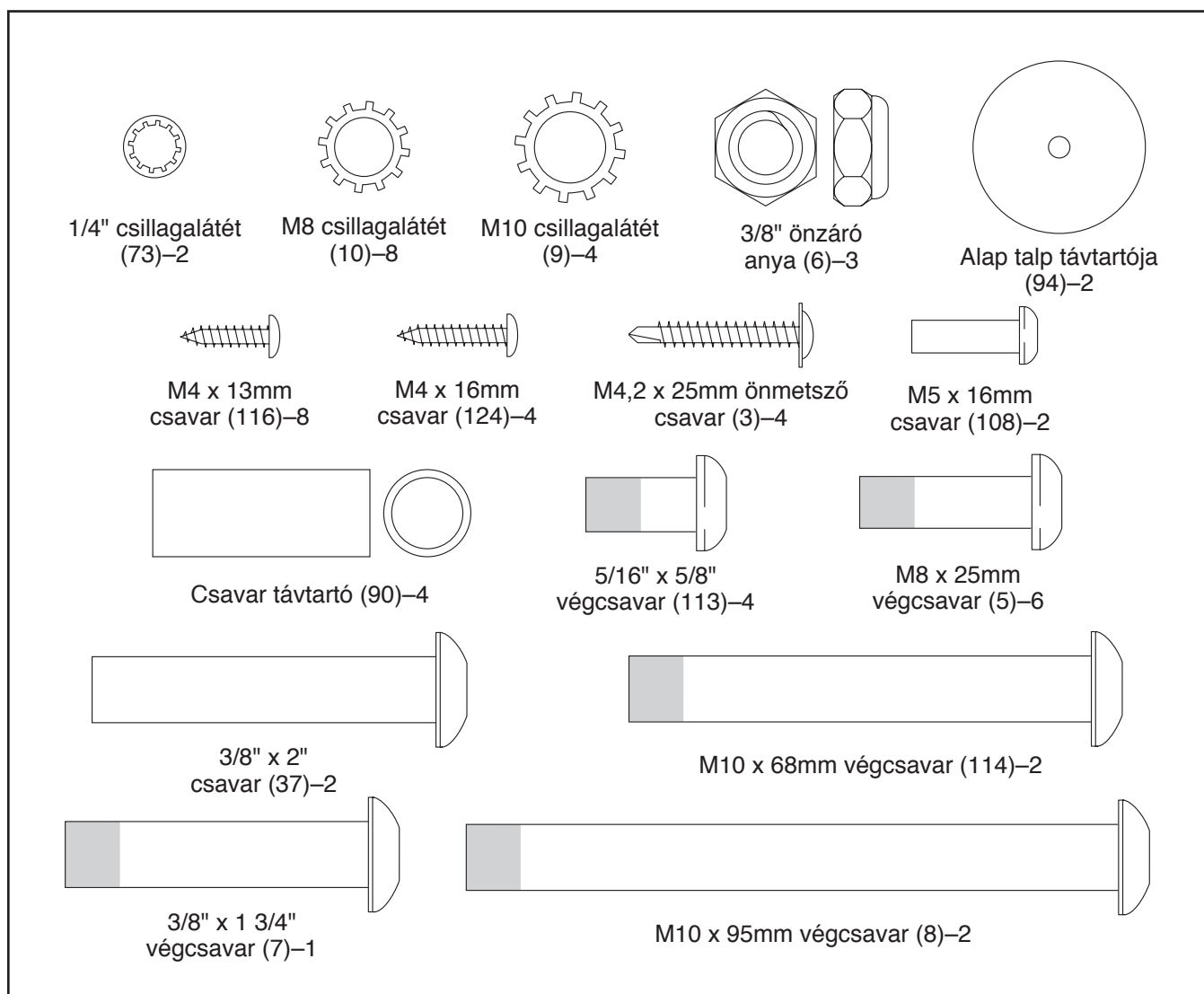

1. **Ügyeljen arra, hogy a hálózati kábel ki legyen húzva.**

Távolítsa el az M10 anyát (19), az M10 x 50mm csavart (31), valamint a szállítási konzolt (A) az alapról (95). Távolítsa el a szállítási konzolt a futópad másik oldaláról. Szabaduljon meg a szállítási konzoloktól. **Az anyákat és csavarokat őrizze meg a 3. és 6. lépéshez.**

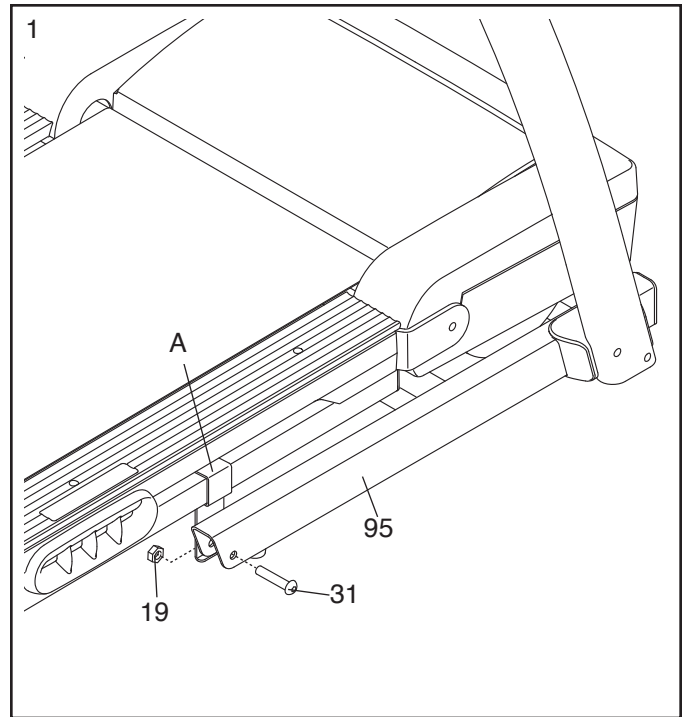

2. Egy másik személy segítségével óvatosan billentse a futópadot a bal oldalára. Részlegesen hajtsa össze a vázat (56), hogy a futópad stabilabb legyen; **de ne hajtsa még a vázat teljesen össze.**

Vágja el a tartóoszlop-vezetékét (88) az alaphoz (95) rögzítő szállítási kötőelemet. Keresse meg a kötőelemet a képen jelzett, alapon lévő nyílásban, majd ennek segítségével húzza ki a tartóoszlop-vezetékét a nyílásból.

Rögzítsen két alap talpat (92) az alaphoz (95) a jelzett helyeken két M4,2 x 25mm önmetsző csavarral (3) és két alap talp távtartóval (94).

Rögzítse a másik két alap talpat (92) csupán két M4,2 x 25mm önmetsző csavarral (3).

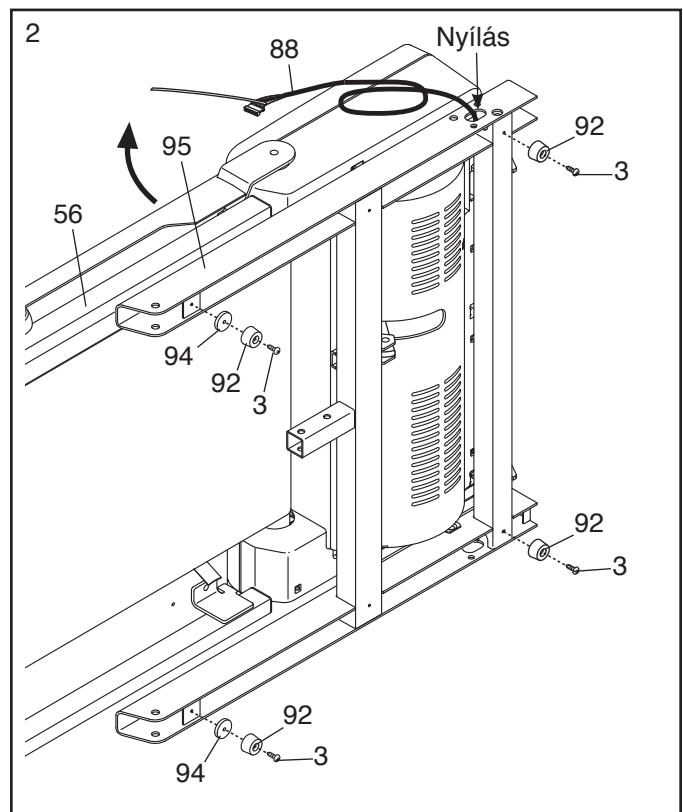

3. Erősítse fel az egyik kereket (97) az M10 anyával (19), valamint az M10 x 50mm csavarral (31), amelyeket az 1. lépés során eltávolított. **Ne húzza túl az anyát; a kéréknek szabadon kell forognia.**

Nyomja be az alap sapkát (87) az alapba (95).

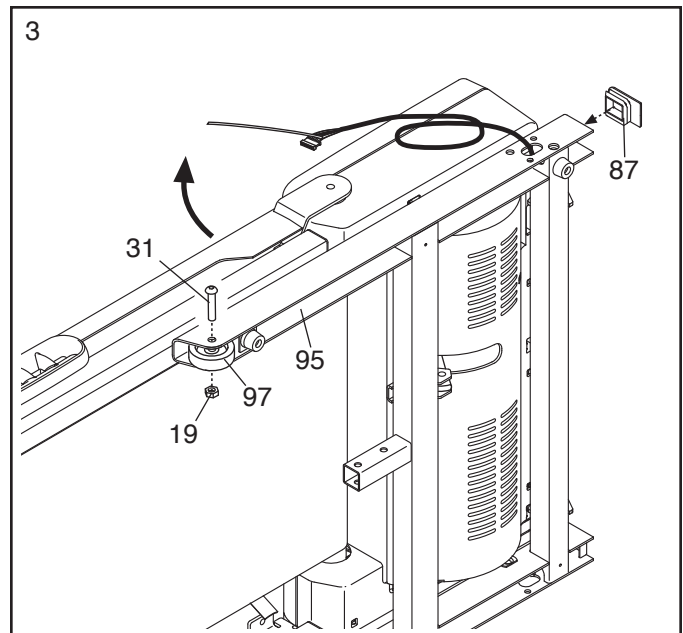

4. Keresse meg a jobb oldali tartóoszlopot (89) és a jobb oldali tartóoszlop távtartót (91), amelyek a "Right" (Az *L* vagy *Left* a bal oldalt; az *R* vagy *Right* pedig a jobb oldalt jelöli) jelzésű matricákkal vannak megjelölve.

Illessze be a tartóoszlop vezetékét (88) a jobb oldali tartóoszlop távtartóján (91) keresztül a képen látható módon. Ezután állítsa a jobb tartóoszlop távtartót az alapra (95).

Egy másik személy segítségével tartsa meg a jobb oldali tartóoszlopot (89) az alpnál (95). **Ld. a belső ábrát.** A jobb tartóoszlopban lévő vezetékkötegelővel kösse át a tartóoszlop-vezeték (88) végét. Ezután húzza ki a vezetékkötegelő másik végét annyira, hogy a tartóoszlop vezetékét teljesen át tudja vezetni a jobb oldali tartóoszlopon.

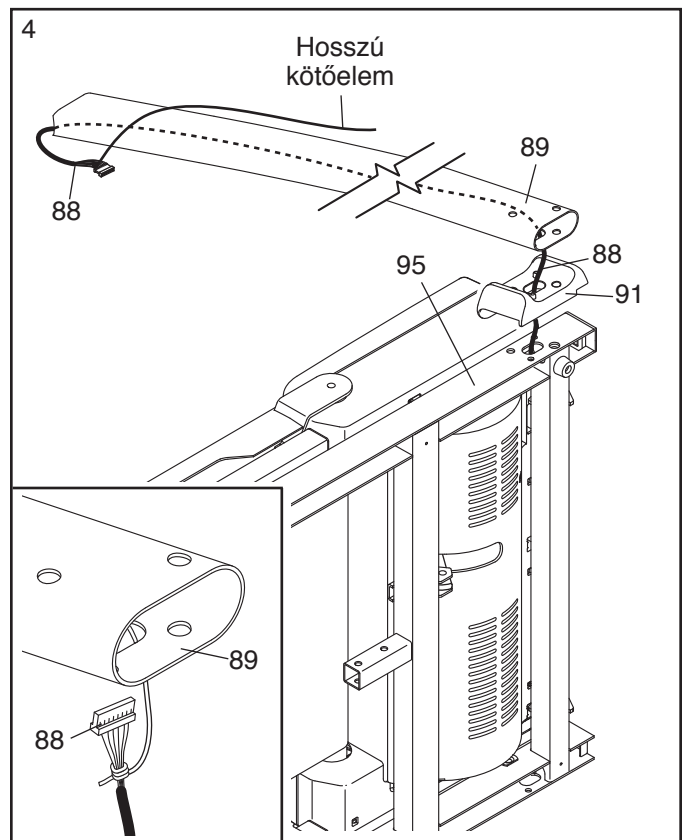

5. Tartsa a csavar távtartót (90) a jobb oldali tartóoszlop (89) alsó végében. Illesszen egy M10 x 95mm végcsavart (8) egy M10 csillagalátéttel (9) a jobb tartóoszlopba és a csavar távtartóba. **Ismételje meg ezt a lépést egy másik csavar távtartóval, egy M10 x 68mm végcsavarral (114) és egy M10 csillagalátéttel.**

Tartsa a jobb oldali tartóoszlopot (89) a jobb oldali tartóoszlop távtartóhoz (91) illesztve. **Ügyeljen arra, ne hogy becsípje a tartóoszlop vezetéket (88).** Rögzítse az M10 x 95mm végcsavart (8) és az M10 x 68mm végcsavart (114), amíg a végcsavarok a jobb tartóoszlopot nem érintik; **de ne húzza meg teljesen a végcsavarokat.**

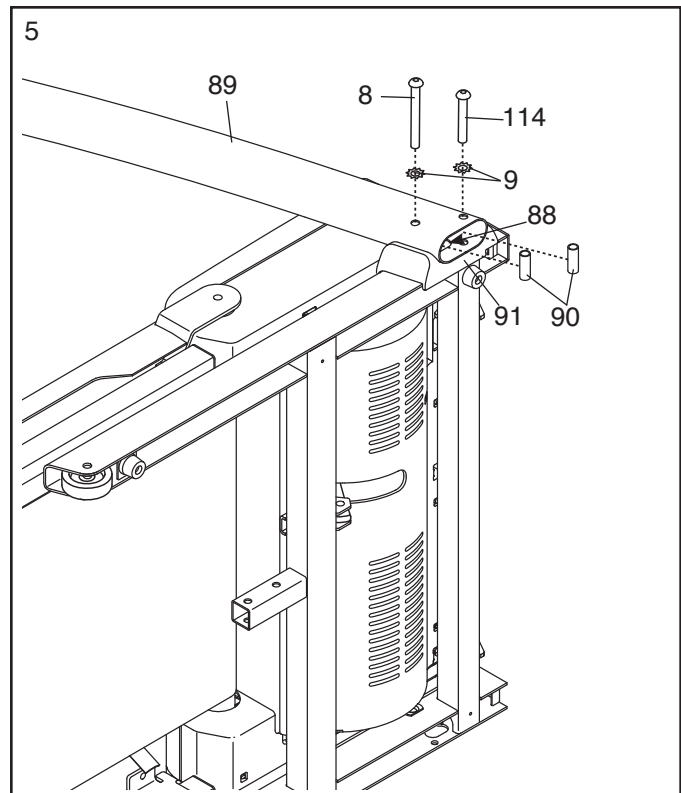

6. Egy másik személy segítségével óvatosan billentse a futópadot a jobb oldalára. Részlegesen hajtsa össze a vázat (56), hogy a futópad stabilabb legyen; **de ne hajtsa még a vázat teljesen össze.**

Erősítse fel az egyik kereket (97) az M10 anyával (19), valamint az M10 x 50mm csavarral (31), amelyeket az 1. lépés során eltávolított. **Ne húzza túl az anyát; a kereknek szabadon kell forognia.**

Nyomja be az alap sapkát (87) az alapba (95).

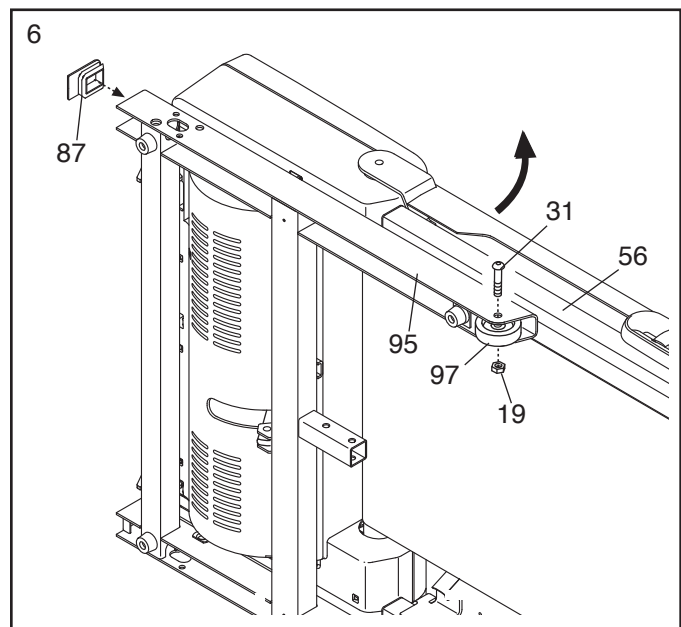

7. Egy másik személy segítségével tartsa a csavar távtartót (90) a bal oldali tartóoszlop (85) alsó végében. Illesszen egy M10 x 95mm végcsavart (8) egy M10 csillagalátéttel (9) a bal tartóoszlopba és a csavar távtartóba. **Ismételje meg ezt a lépést egy másik csavar távtartóval (90), egy M10 x 68mm végcsavarral (114) és egy M10 csillagalátéttel (9).**

Tartsa a bal oldali tartóoszlop távtartót (86) és a bal oldali tartóoszlopot (85) az alaphoz (95) illesztve. Rögzítse az M10 x 95mm végcsavart (8) és az M10 x 68mm végcsavart (114), amíg a végcsavarok a bal tartóoszlopot nem érintik; **de ne húzza meg teljesen a végcsavarokat.**

Egy másik személy segítségével billentse meg úgy a futópádot, hogy az alap (95) vízszintesen a padlón legyen.

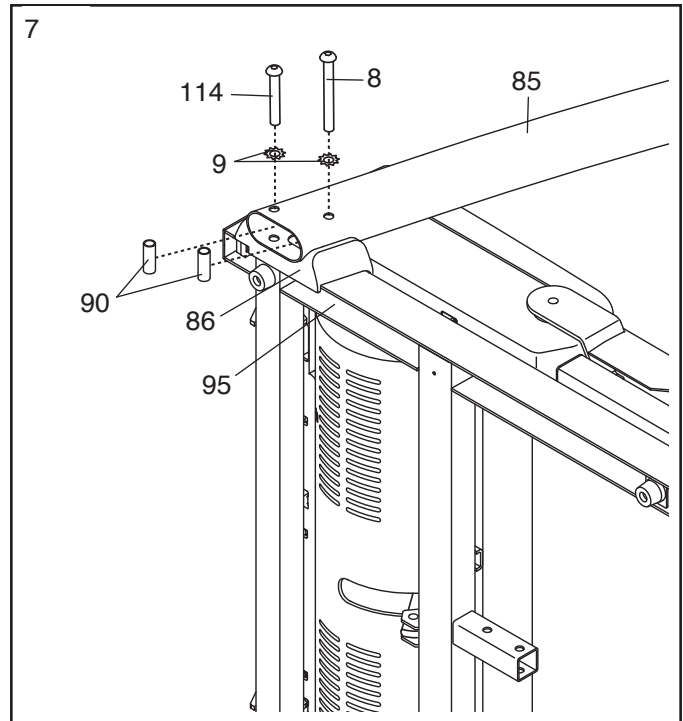

8. Keresse meg a bal és jobb oldali tartóoszlop-burkolatot (109, 110), amely a "Left" és a "Right" (Az *L* vagy *Left* a bal oldalt; az *R* vagy *Right* pedig a jobb oldalt jelöli) matricával van megjelölve. Csúsztassa a bal oldali tartóoszlop-burkolatot a bal oldali tartóoszlopot (85) az ábrán látható módon. Csúsztassa a jobb oldali tartóoszlop burkolatot a jobb oldali tartóoszlopra (89) az ábra szerint.

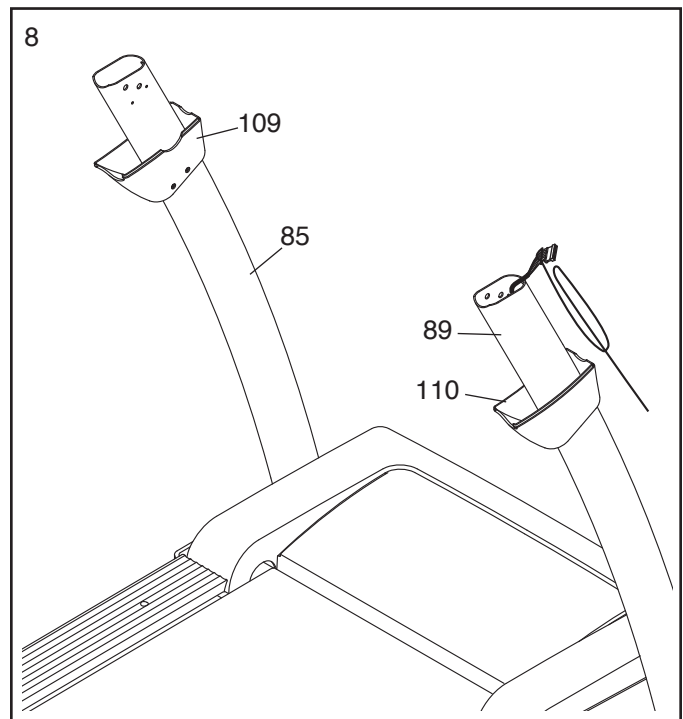

9. Állítsa a konzol-szerelvényt felszínével lefelé egy puha felületre, hogy elkerülje a konzol-szerelvény megkarcolódását.

Lazítsa meg a négy #8 x 1" csavart (107). Óvatosan fordítsa el a konzol vázat (111) az ábrázolt pozícióba. **Ne fordítsa el a konzol vázat túlzottan, ezzel elszakíthatja a földelés-vezetékét.**

Keresse meg a bal és jobb kiegészítők tálcát (104, 106). Rögzítse a kiegészítők tálcáit a konzol-szerelvényhez nyolc M4 x 13mm csavarral (116).

Fordítsa óvatosan a konzolvázat (111) vissza le a konzol-szerelvényhez.

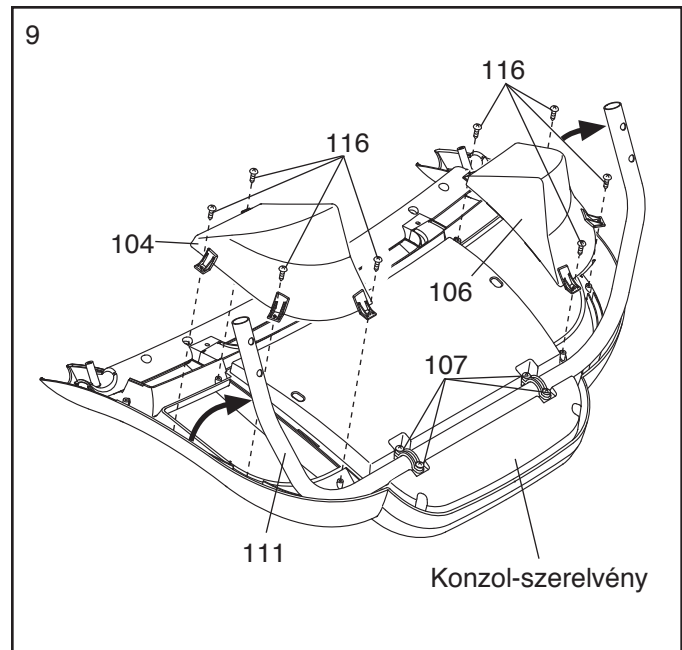

10. Keresse meg a jobb oldali kapaszkodót (101), amely a "Right" (Az *L* vagy *Left* a bal oldalt; az *R* vagy *Right* pedig a jobb oldalt jelöli) matricával van megjelölve. Távolítsa el a kötegelőt a jobb oldali kapaszkodóról. Ha szükséges, nyomja az M8 kalitka anyát (34) vissza a helyére.

Tartsa a jobb oldali kapaszkodót (101) a konzol-szerelvény mellett. Vezesse a konzol-vezeték a jobb oldali kapaszkodó oldala körül az ábra szerint, majd a jobb oldali kapaszkodóban lévő nyíláson át.

Ha szükséges, állítsa be a konzolvázat (111) úgy, hogy a jobb oldali kapaszkodón (101) lévő nyílások egybe essenek a konzolvázon lévő nyílásokkal.

Rögzítse a jobb oldali kapaszkodót (101) a konzolvázhoz (111) és a konzol-szerelvényhez két M8 x 25mm végcsavarral (5), két M8 csillag-alátéttel (10), egy M5 x 16mm csavarral (108), valamint egy 1/4" csillagalátéttel (73). **Ügyeljen arra, hogy a konzol-vezeték ne csípődjön be. Csavarja be mind a három csavart, majd húzza meg az összeszt.**

Erősítse fel a bal kapaszkodót (az ábrán nem látható) a fent leírt módon. **Figyelem: A bal oldalon nincs vezeték.**

Húzza meg a # 8 x 1" csavarokat (107). **Ügyeljen arra, hogy a csavarokat ne feszítse túl.**

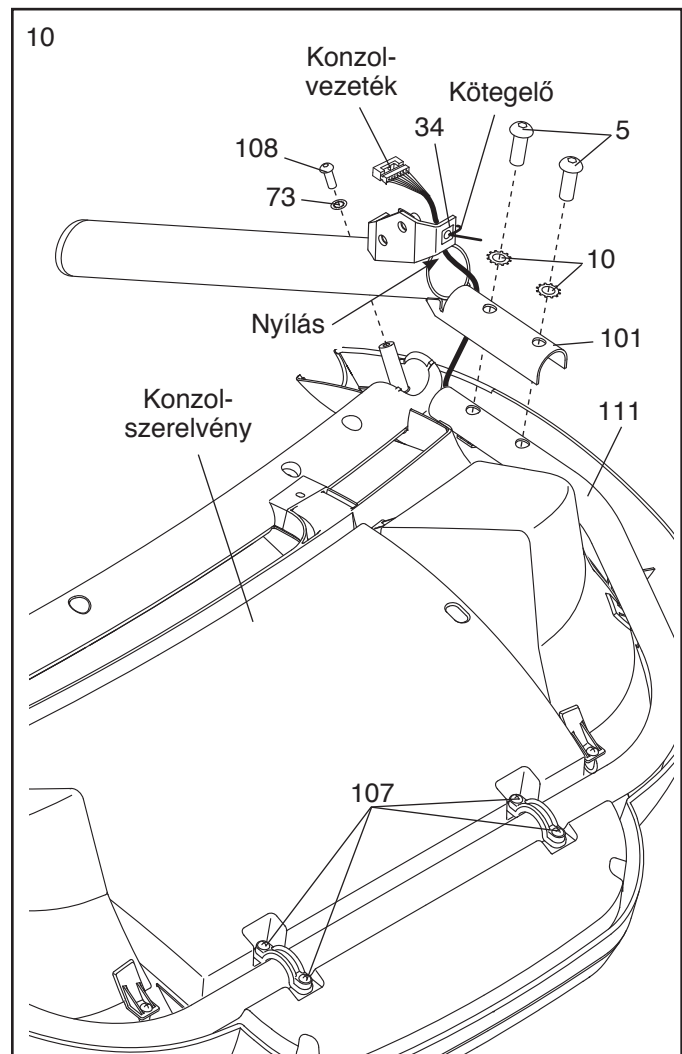

11. Egy másik személy segítségével tartsa a konzol-szerelvényt a jobb oldali tartóoszlop (89) mellett.

Csatlakoztassa a tartóoszlop-vezetékét (88) a konzolvezetékhez. **Lásd a belső képet.**

A csatlakozóknak könnyen össze kell csúszniuk és a helyükre kell pattanniuk. Ha nem ez a helyzet, forgassa el valamelyik csatlakozót és próbálja meg újból. **HA A CSATLAKOZÓKAT NEM ILLESZTI BE MEGFELELŐEN, A KONZOL AZ ÁRAMELLÁTÁS BEKAPCSOLÁSÁKOR KÁROSODHAT.** Ezután dugja be a csatlakozókat a jobb oldali tartóoszlopba (89).

Állítsa a konzol szerelvényt a jobb oldali tartóoszlopra (89) és a bal tartóoszlop tetejére (nem szerepel az ábrán). **Győződjön meg arról, hogy a vezetékek nincsenek-e becsipődve.**

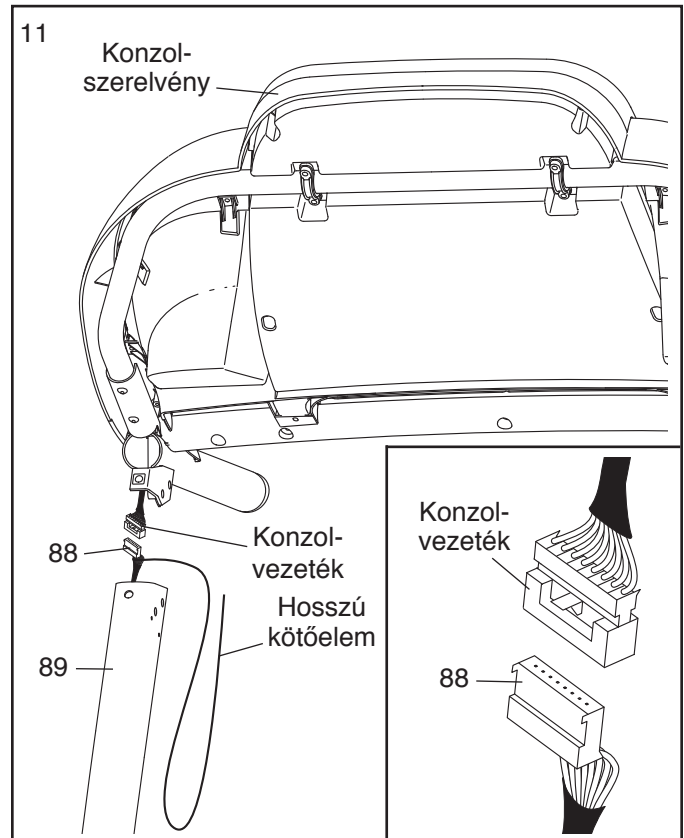

12. Csavarjon be félig egy M8 x 25mm végcsavart (5) és két 5/16" x 5/8" végcsavart (113) két M8 csillag-alátéttel (10) a jobb oldali tartóoszlopba (89) és a jobb oldali kapaszkodóba (101) az ábra szerint. **Még ne húzza meg a végcsavarokat.**

Erősítse fel a bal kapaszkodót (az ábrán nem látható) a fent leírt módon. **Ezután erősen húzza meg mind a hat végcsavart.**

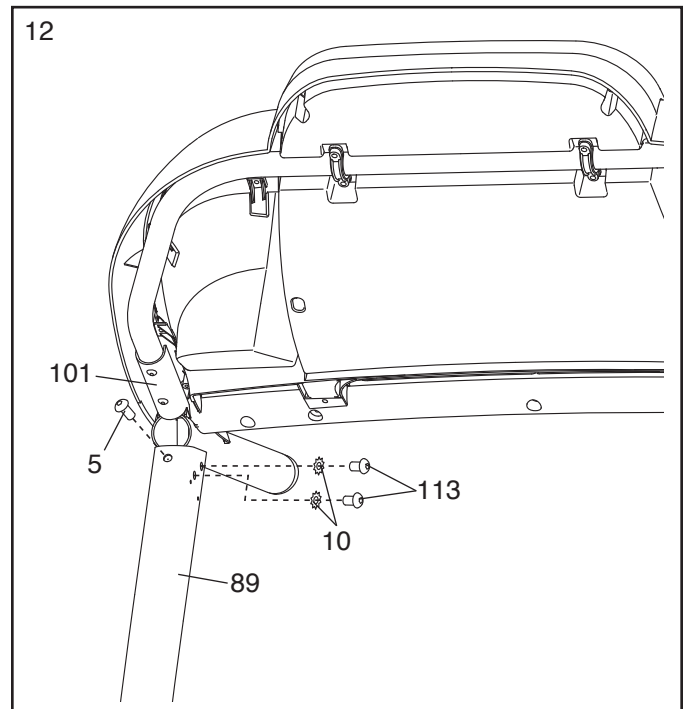

13. Csúsztassa a jobb oldali tartóoszlop burkolatot (110) fel egészen a jobb oldali kapaszkodóhoz (101). Csatlakoztassa a jobb oldali tartóoszlop burkolatot két M4 x 16mm csavarral (124).
Ügyeljen, hogy a csavarokat ne feszítse túl.

Erősítse fel a bal oldali tartóoszlop burkolatot (az ábrán nem látható) a fent leírt módon.

Ld. az 5. és 7. lépést. Húzza meg a két M10 x 95mm végcsavart (8) és a két M10 x 68mm végcsavart (114).

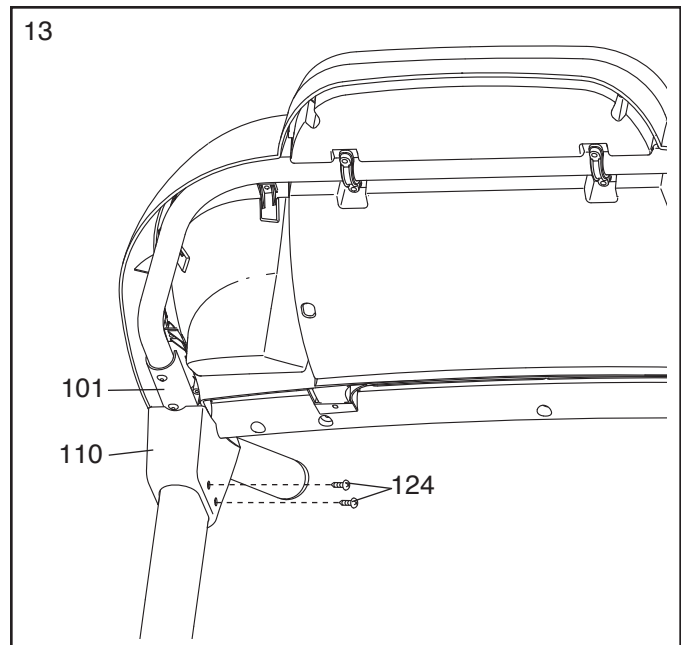

14. Emelje fel a vázat (56) az ábrán látható helyzetbe. **Egy másik személy tartsa meg a vázat addig, amíg ezzel a lépéssel nem végzett.**

Igazítsa úgy a tárolási reteszt (60), hogy a nagy hüvely és a retesz gombja a képen látható helyzetben legyen.

Erősítse fel a tárolási retesz (60) felső végét a vázon (56) lévő konzolra egy 3/8" x 1 3/4" végcsavarral (7) és egy 3/8" önzáró anyával (6) segítségével.

Rögzítse a tárolási retesz (60) alsó részét az alaphoz (95) 3/8" x 2" csavarral (37) és két 3/8" önzáró anyával (6). Figyelem: Szükséges lehet a váz (56) ide-oda mozgatása, hogy a tárolási reteszt az alaphoz igazítsa.

Engedje le a vázat (56). (Lásd A FUTÓPAD LEENGEDÉSE HASZNÁLAT ELŐTT c. alatt a 24. oldalon.)

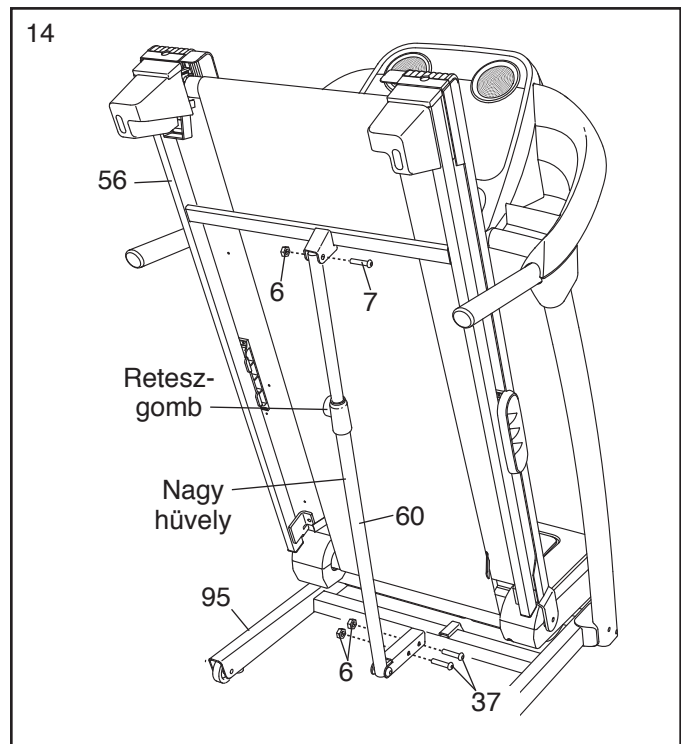

15. **Ügyeljen arra, hogy minden alkatrész megfelelően meg legyen húzva, mielőtt a futópadot használná.** Ha műanyaglapok vannak a futópad matricákon, távolítsa el a műanyagot. A szőnyeg vagy padló védelmére helyezzen taposószőnyeget a futópad alá. Őrizze meg a mellékelt imbusz-kulcsokat biztonságos helyen; az imbusz-kulcsok egyikét a sétálószalag beállításához használjuk (ld. 26. és 27. oldal).

Ha megvásárolja az opcionális mellkasi pulzusérzékelőt (ld. 23. oldal), kövesse az alábbi lépéseket a mellkasi pulzusérzékelőhöz kapott vevőegység felszereléséhez.

1. **Ügyeljen arra, hogy az áram tápkábel ki legyen húzva.** Távolítsa el az ábrán szereplő öt M4 x 19mm csavart (35) és a két M4 x 45mm csavart (2) a konzol-szerelvény hátuljáról.

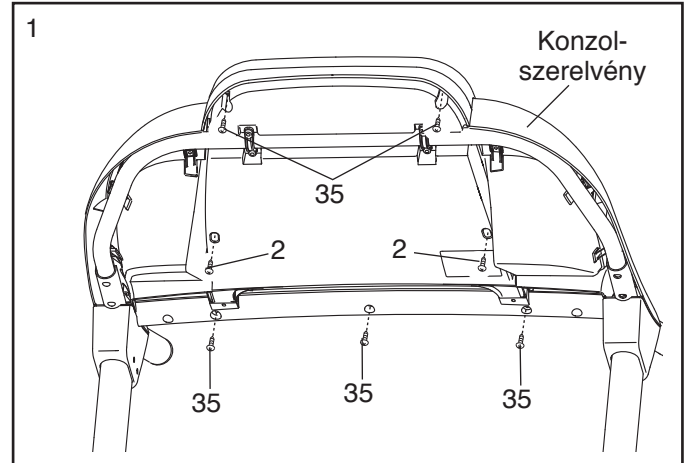

2. Óvatosan emelje le a konzolszerelvényt a konzol alapról (103). Keress meg a pulzus vezetékét (A) a konzolszerelvényen.

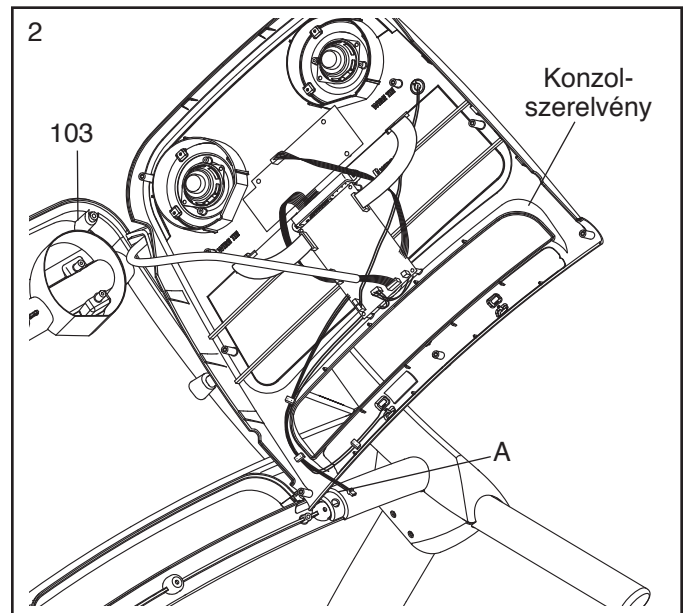

3. Csatlakoztassa vevőegységen (B) lévő vezetékét a pulzus vezetékhez (A).

Húzza le a papírborítást a vevőegység (B) alján lévő lapról és a konzol lapról. **Ezután tartsa a vevőegységet úgy, hogy az antenna az ábrán látható irányba nézzen.** Nyomja rá a vevőegységet a konzol-lapra.

Távolítsa el a vezeték-tartót (C). Helyezze a vezetékét a vevőegységre (B) a két műanyag tűske közé és nyomja rá vissza a vezetéktartót.

4. **Ld. 1. lépés.** Rögzítse vissza a konzol-szerelvényt. **Ügyeljen arra, hogy a vezetékek ne csípődjenek be.** Szabaduljon meg a vevőegységhez mellékelte többi vezetéktől.

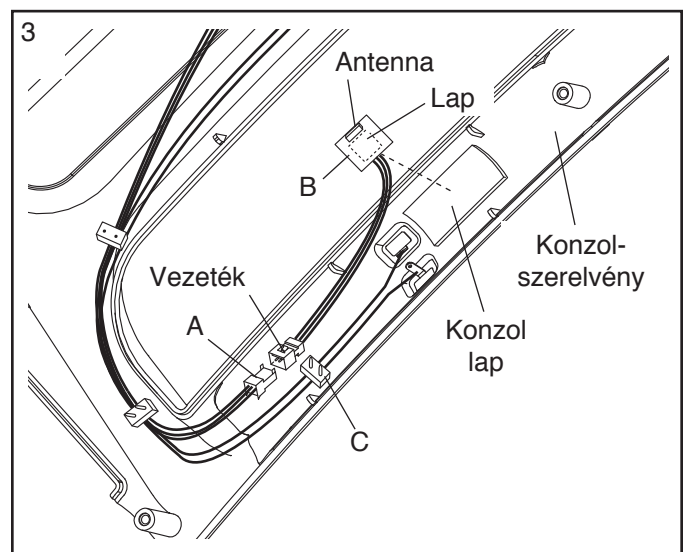

MŰKÖDÉS ÉS BEÁLLÍTÁSOK

A GYÁRILAG SÍKOSÍTOTT FUTÓSZALAG

A futópadnak része a kitűnő teljesítményű kenőanyaggal bevont sétálószalag. **FONTOS! Soha ne használjon szilikonsprayt vagy egyéb anyagot a sétálószalaghoz, illetve a futóplatformhoz. Az ilyen anyagok rontják a sétálószalag állapotát és túlzott kopást okoznak.**

A TÁPKÁBEL CSATLAKOZTATÁSA

Ezt a terméket földelni kell. Ha hibásan működne vagy elromolna, a földelés az elektromos áram számára biztosítja a legkisebb ellenállási útvonalat, ezzel csökkentve az áramütés kockázatát. Ez a termék készülék-földelő vezetékkel tartalmazó áram-kábellel rendelkezik és földelt dugasszal. **FONTOS! Ha az áram-kábel megrongálódott, a gyártó által javasolt áram-kábelre kell kicserélni.**

⚠ VESZÉLY! A készülék-földelő vezeték nem megfelelő csatlakoztatása megnövelt áramütés veszélyét idézheti elő. Ellenőriztesse szakképzett villanyszerelővel vagy szervizessel, ha nem biztos abban, hogy a termék megfelelően van-e földelve. Ne módosítsa a termékhez kapott dugaszt, ha nem illeszkedik az aljzatba, szereltesse be egy megfelelő aljzatot egy szakképzett villanyszerelővel.

Kövesse az alábbi lépéseket az áram-kábel bedugaszolásához.

1. Dugaszolja be az áram-kábel ábrán látható végét a futópadon lévő aljzatba.

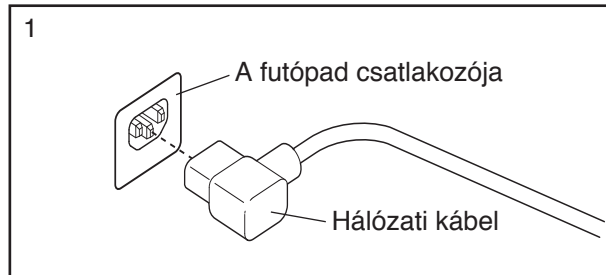

2. Dugja be az áramkábelt egy megfelelő hálózati csatlakozóba, amely a helyi szabályoknak, rendeleteknek megfelelően van beszerelve.

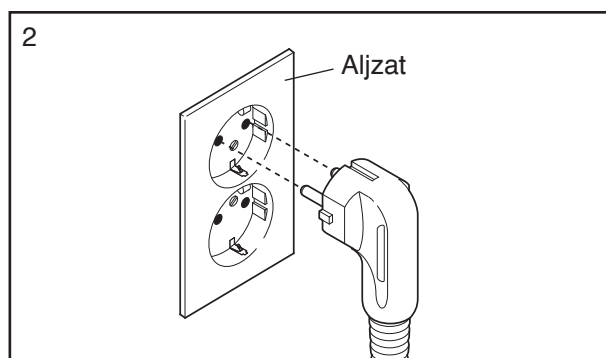

FONTOS! Ha nem megfelelő csatlakozó aljzatot használ, rövidzárlatot okozhat. Ne módosítsa a termékhez tartozó dugaszolót! Ha nem illik a aljzatba, bízza szakképzett villanyszerelőre a megfelelő aljzat szerelését! Ne használjon adaptert!

KONZOL-DIAGRAM

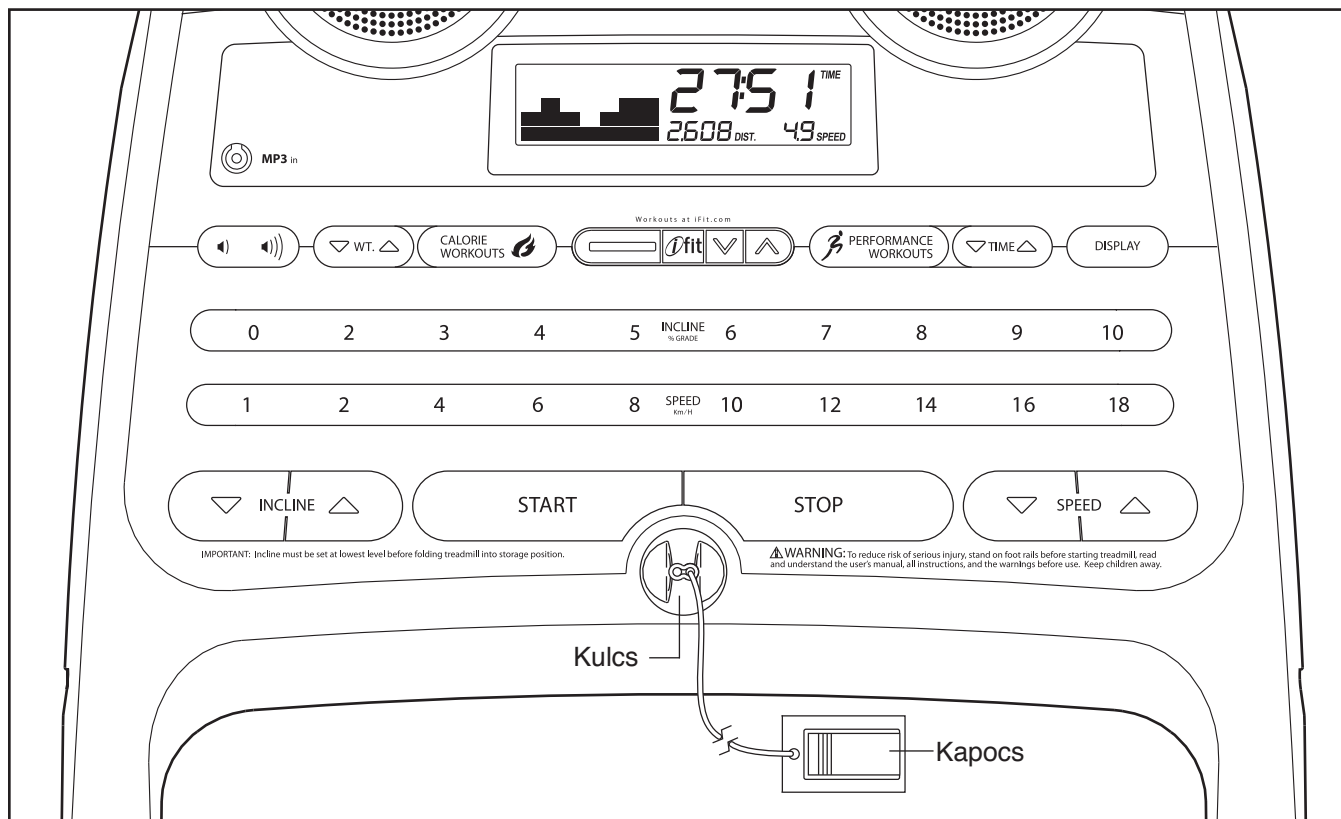

A FIGYELMEZTETŐ CÍMKE FELRAGASZTÁSA

Keresse meg az angol nyelvű figyelmeztetéseket a konzolon. Ugyanezek a figyelmeztetések — más nyelven — a mellékelt matricalapon is megtalálhatók. Ragassza fel a magyar nyelvű figyelmeztető címkét a konzolra.

KONZOL JELLEMZŐK

A futópad konzol lenyűgöző jellemzők sorát nyújtja, amelyeket arra terveztek, hogy az Ön edzésprogramjait hatékonyabbá és élvezetesebbé tegyék. Amikor a konzol manuális módját választja, a futópad sebessége és lejtése egy gombnyomással megváltoztatható. Edzés közben a konzol folyamatos edzési visszajelzéseket ad. Még a pulzusát is megmérheti a markolatos vagy opcionális mellkasi pulzusérzékelő segítségével (ld. a 23. oldalon lévő információt).

Ezen kívül a konzol hat kalória-edzésprogramot és hat teljesítmény-edzésprogramot tartalmaz. Mindegyik edzésprogram automatikusan szabályozza a futópad sebességét és lejtését, miközben végigvezeti Önt a hatékony edzés összeállításán.

A konzol jellemzője az új iFit interaktív edzési rendszer is. Az iFit rendszer elfogadja az iFit kártyákat,

amelyeken edzésprogramok vannak, hogy ezek segítségével Ön elérje a specifikus fitness céljait. Például szabaduljon meg nem kívánt kilótól a 8-hetes súlycsökkentés edzésprogrammal. Az iFit edzésprogramok automatikusan szabályozzák a futószalagot. Az iFit kártyák külön kaphatók. **Egy iFit kártya bármikor történő megvásárlásához látogasson a következőre: www.iFit.com vagy hívja fel a jelen kézikönyv fedőlapján lévő telefonszámot.**

Még saját kedvenc zenéjét vagy hangoskönyvét is hallgathatja edzés közben a konzol sztereo hangosító rendszere segítségével.

Az áramellátás bekapcsolásához kövesse a 17. oldalt. A manuális mód használatát ld. a 17. oldalon. A kalória-edzésprogram használatát ld. a 20. oldalon. Egy iFit edzésprogram használatának leírását ld. a 21. oldalon. Az információs mód használatának leírását ld. a 23. oldalon. A sztereo hangrendszer használata a 23. oldalon van leírva.

Figyelem: A konzol meg tudja jeleníteni az angol vagy metrikus mértékegységeket. Annak megállapításához, hogy melyik mértékegység van kiválasztva, nézze meg AZ INFORMÁCIÓ MÓD részt a 23. oldalon. **Figyelem:** Az egyszerűség kedvéért a jelen kézikönyvben szereplő minden információ a metrikus mértékegységekre vonatkozik.

AZ ÁRAMELLÁTÁS BEKAPCSOLÁSA

FONTOS: Ha a futópad hidegnek volt kitéve, az áramellátás bekapcsolása előtt tegye lehetővé, hogy szobahőmérsékletre melegedhessen fel. Ha ezt nem teszi meg, a konzol kijelzői vagy más elektromos alkatrészek károsodhatnak.

Dugja be a hálózati kábelt (lásd a 15. oldalt). Ezután keresse meg a futópad vázán az áramkapcsolót a hálózati kábel közelében. Nyomja meg az áramkapcsolót a visszaállítás [RESET] állásba.

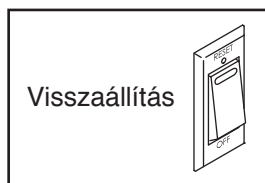

FONTOS: A konzol egy kijelző demó módot is tartalmaz, amelyet arra az esetre terveztek, ha a futópad egy üzletben van kiállítva. Ha a kijelzők azonnal kivilágosodnak, amikor a hálózati kábelt bedugja, és az áramkapcsolót a visszaállítás állásba kapcsolja, a demó-mód van bekapcsolva. A demó-mód kikapcsolásához tartsa lenyomva a Stop [STOP] gombot pár másodpercig. Ha a kijelzők tovább világítanak, nézze meg AZ INFORMÁCIÓ MÓD részt a 23. oldalon, hogy a demó módot kikapcsolja.

Ezután álljon rá a futópad talpsínjeire. Keresse meg a kulcshoz csatlakoztatott csiptetőt. (ld. a 16. oldalon lévő ábrát), majd csúsztassa a kapcsot a ruhája övpántjára. Ezt követően helyezze be a kulcsot a konzolba. Kis idő múlva a kijelzők világítani kezdenek. **FONTOS: Vészhelyzetben a kulcs kihúzódhat a konzolból, ami a sétálószalag lelassulását és megállását eredményezi. Tesztelje a kapcsot úgy, hogy óvatosan tesz pár lépést hátrafelé, és ha a kulcs nem húzódik a konzolból, igazítsa meg a kapocs állását.**

FONTOS: Ha a konzol felületén átlátszó műanyag lapok vannak, távolítsa el a műanyagot. A sétálóplatform károsodásának megelőzésére viseljen tiszta edzőcipőt, amíg a futópadot használja. Amikor a futópadot első alkalommal használja, ügyeljen a sétálószalag beállítására, és - ha szükséges - centrálja a sétálószalagot (lásd a 27. oldalt).

A MANUÁLIS ÜZEMMÓD HASZNÁLATA

1. Helyezze be a kulcsot a konzolba.

Lásd AZ ÁRAMELLÁTÁS BEKAPCSOLÁSA c. alatt a bal oldalon.

2. Válassza ki a manuális üzemmódot.

Ha a kulcsot beillesztette, a kézi mód kiválasztása történik. Ha egy előre beállított edzésprogramot választ, távolítsa el a kulcsot, majd illessze be ismét.

3. Vigye be a súlya adatát, ha kívánja.

A pontosabb kalória-számlálás céljából, vigye be a testsúlya adatát a konzolba a súly-növelés és csökkentés [WT.] gombok ismételt megnyomásával. Figyelem: Amikor bevitte a testsúlyát, az Ön súlya elmentődik a memóriába.

4. Indítsa el a sétálószalagot.

A sétálószalag elindításához nyomja meg a Start [START] gombot, a sebesség [SPEED] növelés gombot, vagy a számozott 1-18 sebességgombok [SPEED KM/H] valamelyikét.

Amikor a Start gombot vagy a sebesség-növelés gombot megnyomjuk, a sétálószalag elkezd 2 km/h sebességgel mozogni. Edzés közben változtassa meg a sétálószalag sebességét a kívánt tempóra a sebesség növelés és csökkentés gombok megnyomásával. Valahányszor megnyom egy gombot, a sebesség beállítás 0,1 km/h sebességgel változik; ha a gombot lenyomva tartja, a sebesség beállítás 0,5 km/h növekményekkel változik. Figyelem: A gombok megnyomása után egy kis ideig eltarthat, amíg a sétálószalag a kiválasztott sebesség-beállítást el nem éri.

Ha a számozott sebesség gombok valamelyikét lenyomta, a sétálószalag sebessége fokozatosan változik addig, amíg a kijelölt sebesség-beállítást el nem érte.

A sétálószalag leállításához nyomja meg a Stop [STOP] gombot. Az idő elkezd villogni az egyik kijelzőn. A sétálószalag újraindításához nyomja le a Start gombot, vagy a sebességnövelés gombot.

5. Változtassa meg a futópád lejtését a kívánsága szerint.

A futópád lejtésszögének megváltoztatásához nyomja le az lejtésnövelő, illetve –csökkentő [INCLINE] vagy [INCLINE % GRADE] gombokat. Amikor megnyom egy gombot a lejtés fokozatosan változik, amíg a kiválasztott lejtés-beállítást el nem éri.

6. Kövesse az előrehaladását a kijelzők segítségével.

A pálya— Amikor a manuális módot választja, egy 400 méteres távot képviselő pálya jelenik meg. Amíg a futópádon sétál vagy fut, a pálya szegmensei egyesével jelennek meg egészen addig, amíg az egész pálya nem látható. A pálya ekkor eltűnik és a mutatók ismét egymás után kezdenek megjelenni.



A bal alsó kijelző— Amikor Ön edz, a bal alsó kijelző megmutathatja az eltelt időt [TIME] és a megtett távolságot [DISTANCE], amelyet Ön lefutott vagy legyalogolt. A bal alsó kijelző megmutatja a futópád lejtését is, valahányszor a lejtési szint megváltozik. Figyelem: Ha Ön már kiválasztott egy teljesítmény edzésprogramot vagy egy iFit edzésprogramot, a bal alsó kijelzőn az edzésprogramból hátralévő idő látható az eltelt idő helyett.

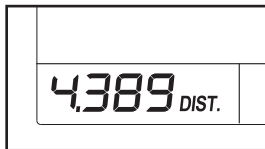

A jobb alsó kijelző— A jobb alsó kijelző megmutathatja az Ön által elégetett kalóriák [CAL.S.] körülbelüli számát és a sétálószalag sebességét. A kijelző a szívverését is megmutatja, amikor a markolatos pulzusérzékelőt használja (ld. 7. lépést).

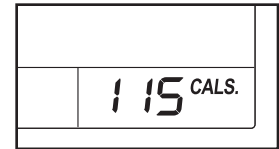

A felső kijelző— A felső kijelző megmutathatja az eltelt időt, a gyaloglással vagy futással megtett távot, az Ön által elégetett kalóriák körülbelüli számát vagy a sétálószalag sebességét. Ismételten nyomja meg a kijelző [DISPLAY] gombot, amíg a felső kijelző ki nem mutatja az információt, amely a legjobban érdekli Önt. Figyelem: Miközben a felső kijelzőn bizonyos információ látszik, ugyanaz az információ nem fog megjelenni a bal alsó vagy bal felső kijelzőn.



A kijelzők visszaállításához nyomja meg a Stop gombot, vegye ki, majd újból helyezze be a kulcsot.

7. Ha úgy kívánja, mérje meg a pulzusszámát.

Figyelem: Ha a markolatos pulzusérzékelőt és az opcionális mellkasi pulzusérzékelőt is használja egyszerre, a konzol nem fogja pontosan mutatni a pulzusszámát. Ld. 23. oldalon lévő információt az opcionális mellkasi pulzusérzékelőről.

A markolatos pulzusérzékelő használata előtt vegye le az átlátszó műanyag lapokat a fémérintkezőkről. Ezen felül ügyeljen arra is, hogy keze tiszta legyen.

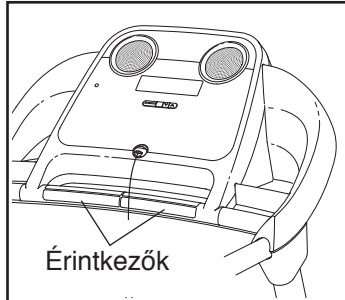

A pulzusszáma megméréséhez álljon a lábtartó sínekre, majd fogja meg a fémérintkezőket kb. tíz másodpercig, a kezét ne mozgassa.

Amikor a készülék érzékeli a pulzusát, a jobb alsó kijelzőn egy szív szimbólum villog, amikor a szíve ver, először egy vagy két vonal jelenik meg, majd a pulzusszáma megjelenik a kijelzőn. **A legpontosabb pulzusszám adatok kijelzése érdekében tartsa az érintkezőket még kb. 15 másodpercig.**

8. Amikor az edzéssel végzett, vegye ki a kulcsot a konzolból.

Álljon rá a lábtartó sínekre, nyomja meg a Stop gombot, és állítsa a futópad lejtését a legkisebb értékre. A lejtésnek a legkisebb beállításon kell lennie, amikor a futópadot a tárolási helyzetébe hajtja össze, különben a futópad károsodhat. Ezután vegye ki a kulcsot a konzolból, majd tegye biztonságos helyre.

Amikor már nem használja a futópadot, kapcsolja a ki [OFF] állásba az áram-kapcsolót, majd húzza ki a hálózati kábelt. **FONTOS: Ha ezt nem teszi meg, a futópad elektromos alkatrészei idő előtt elhasználódhatnak.**

KALÓRIA EDZÉSPROGRAM ALKALMAZÁSA

1. Helyezze be a kulcsot a konzolba.

Lásd AZ ÁRAMELLÁTÁS BEKAPCSOLÁSA részt a 17. oldalon.

2. Kalória-edzésprogram kiválasztása

A kalória-edzésprogram kiválasztásához ismételten nyomja meg a kalória edzésprogramok [CALORIE WORKOUTS] gombot, amíg a kívánt edzésprogram meg nem jelenik a kijelzőn.

Amikor Ön kiválaszt egy kalória-edzésprogramot, az edzésprogram maximális lejtési szintje villog a bal alsó kijelzőn, a maximális sebesség beállítás villog a jobb alsó kijelzőn, és az elégetendő körülbelüli kalóriaszám villog a felső kijelzőn. Ezen kívül az edzésprogram sebesség-beállítási profilja gördül végig a kijelzőn.

3. Vigye be a súlya adatát, ha kívánja.

A pontosabb kalória-számlálás céljából, vigye be a testsúlya adatát a konzolba a súly-növelés és csökkentés [WT.] gombok ismételt megnyomásával. Figyelem: Amikor bevitte a testsúlyát, az Ön súlya elmentődik a memóriába.

4. Kezdje el az edzésprogramot.

Nyomja meg a Start [START] gombot vagy a sebesség-növelés [SPEED] gombot az edzésprogram elindításához. Egy kis idővel a gomb megnyomása után a futópad automatikusan az edzésprogram első sebesség-, valamint lejtésbeállításához igazodik. Fogja meg a kapaszkodókat, majd kezdjen sétálni.

Mindegyik edzésprogram több egyperces szegmensre oszlik. Egy sebesség-beállítás és egy lejtés-beállítás van minden egyes szegmenshez programozva. Figyelem: Ugyanaz a sebesség és lejtés-beállítás beprogramozható az egymást követő szegmensekhez is.

Az edzésprogram folyamán a profil az Ön előrehaladását mutatja. A profil villogó szegmense az edzésprogram aktuális szegmensét képviseli.

A villogó szegmens magassága mutatja az aktuális szegmens sebesség-beállítását. Minden szegmens végén hangjelzések sorozata hangzik el. Ha egy eltérő sebesség- és/vagy lejtés-beállítás van beprogramozva a következő szegmensre, a sebesség- és/vagy lejtés-beállítás fog villogni a kijelzőkön, hogy figyelmeztesse Önt és a futópad automatikusan beáll az új sebesség és/vagy lejtés-beállásra.

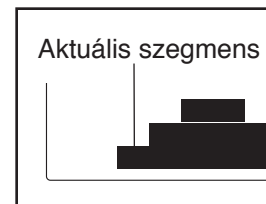

Amikor az edzésprogram véget ér, a sétálószalag lassan leáll.

Ha az edzésprogram folyamán a sebesség-, illetve lejtés-beállítás bármikor túl nagy vagy túl kicsi, Ön a beállítást kézzel is felülbíráhatja a sebesség vagy lejtés [INCLINE] gomb megnyomásával; **azonban, ha az edzésprogram következő szegmense már elindult, a futópad automatikusan a következő szegmenshez tartozó sebesség-, illetve lejtés-beállításhoz igazodik.**

Az edzésprogram bármikor történő leállításához nyomja meg a Stop [STOP] gombot. Az edzésprogram újraindításához nyomja meg a Start gombot vagy a sebességnövelés gombot. A sétálószalag ekkor 2 km/h sebességgel mozogni kezd. Amikor az edzésprogram következő szegmense elkezdődik, a futópad automatikusan alkalmazkodik a következő szegmenshez.

5. Kövesse az előrehaladását a kijelzők segítségével.

Lásd a 6. lépést a 18. oldalon.

6. Ha úgy kívánja, mérje meg a pulzusszámát.

Lásd a 7. lépést a 19. oldalon.

7. Amikor az edzéssel végzett, vegye ki a kulcsot a konzolból.

Lásd a 8. lépést a 19. oldalon.

A TELJESÍTMÉNY EDZÉSPROGRAM HASZNÁLATA

1. Helyezze be a kulcsot a konzolba.

Lásd AZ ÁRAMELLÁTÁS BEKAPCSOLÁSA részt a 17. oldalon.

2. Válasszon egy teljesítmény edzésprogramot

Egy teljesítmény edzésprogram kiválasztásához ismételten nyomja meg a teljesítmény edzésprogramok [PERFORMANCE WORKOUTS] gombot, amíg a kívánt edzésprogram meg nem jelenik a kijelzőn.

Amikor Ön kiválaszt egy teljesítmény-edzésprogramot, az edzésprogram száma megjelenik a kijelzőn, a maximális lejtési szintje villog a bal alsó kijelzőn, a maximális sebesség beállítás villog a jobb alsó kijelzőn, és az edzésprogram időtartama jelenik meg a felső kijelzőn. Ezen kívül az edzésprogram sebesség-beállítási profilja gördül végig a kijelzőn.

3. Vigye be a súlya adatát, ha kívánja.

A pontosabb kalória-számlálás céljából, vigye be a testsúlya adatát a konzolba a súly-növelés és csökkentés [WT.] gombok ismételt megnyomásával. Figyelem: Amikor bevitte a testsúlyát, az Ön súlya elmentődik a memóriába.

4. Válassza ki az edzésprogram időtartamát, ha úgy kívánja.

Ha Ön egy teljesítmény-edzésprogramot választott, beállíthatja az edzésprogram időtartamát 15 és 45 perc közötti időre, 5 perces növekményekkel. Az edzésprogram időtartamának beállításához nyomja meg a idő [TIME] növelés vagy csökkentés gombot, amíg a kívánt időt el nem éri.

5. Kezdje el az edzésprogramot.

Lásd a 4. lépést a 20. oldalon.

6. Kövesse az előrehaladását a kijelzők segítségével.

Lásd a 6. lépést a 18. oldalon.

7. Ha úgy kívánja, mérje meg a pulzusszámát.

Lásd a 7. lépést a 19. oldalon.

8. Amikor az edzéssel végzett, vegye ki a kulcsot a konzolból.

Lásd a 8. lépést a 19. oldalon.

IFIT EDZÉSPROGRAM HASZNÁLATA

Ha iFit kártyákat kíván vásárolni, lépjen a www.iFit.com weboldalra vagy hívja fel az e kézikönyv borítóján látható telefonszámot. Az iFit kártyák a kiválasztott boltokban is kaphatók.

1. Helyezze be a kulcsot a konzolba.

Lásd AZ ÁRAMELLÁTÁS BEKAPCSOLÁSA részt a 17. oldalon.

2. Illesszen be egy iFit kártyát, majd válasszon ki egy edzésprogramot.

Az iFit edzésprogram használatához tegyen be egy iFit kártyát az iFit nyílásába; ügyeljen arra, hogy az iFit kártya úgy helyezkedjen el, hogy a fémérintkezők lefelé nézzenek, és benne legyenek az iFit nyílásban.

Ezután válasszon ki egy iFit edzésprogramot az iFit növelés vagy csökkentés gombbal. Amikor Ön kiválaszt egy iFit edzésprogramot, az edzésprogram száma maximális lejtési szintje villog a bal alsó kijelzőn, a maximális sebesség beállítás villog a jobb alsó kijelzőn, majd ezután az edzésprogram időtartama jelenik meg a bal alsó kijelzőn. Ezen kívül az edzésprogram sebesség-beállítási profilja gördül végig a kijelzőn.

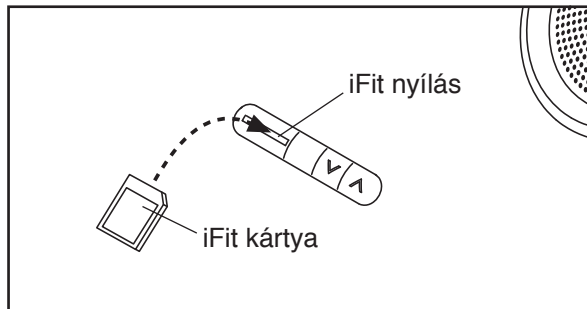

Mindegyik edzésprogram több egyperces szegmensre oszlik. Egy sebesség-beállítás és egy lejtés-beállítás van minden egyes szegmenshez beprogramozva. Figyelem: Ugyanaz a sebesség- és lejtés-beállítás beprogramozható az egymást követő szegmensekhez is.

3. Kezdje el az edzésprogramot.

Nyomja meg a Start [START] gombot vagy a sebesség-növelés [SPEED] gombot az edzésprogram elindításához. Egy kis idővel a gomb megnyomása után a futópad automatikusan az edzésprogram első sebesség-, valamint lejtésbeállításához igazodik. Fogja meg a kapaszkodókat, majd kezdjen sétálni.

Az edzésprogram folyamán egy személyi edző hangja vezeti végig Önt az edzésprogramon. Az iFit edzésprogram ugyanúgy működik, mint a kalória-edzésprogram (lásd a 4. lépést a 20. oldalon).

Ha az aktuális szegmensre érvényes sebesség-, illetve lejtésbeállítás túl nagy vagy túl kicsi, a beállítást felülbíráhatja a sebesség, illetve a lejtés [INCLINE] gomb megnyomásával; **azonban, amikor a következő szegmens már elindult, a futópad automatikusan a következő szegmensre érvényes sebesség-, illetve lejtésbeállításhoz igazodik.**

Az edzésprogram bármikor történő leállításához nyomja meg a Stop [STOP] gombot. Az edzésprogram újraindításához nyomja meg a Start gombot. A sétálószalag ekkor 2 km/h sebességgel mozogni kezd. Amikor az edzésprogram következő szegmense elkezdődik, a futópad automatikusan alkalmazkodik a következő szegmenshez.

4. Kövesse az előrehaladását a kijelzők segítségével.

Lásd a 6. lépést a 18. oldalon.

5. Ha úgy kívánja, mérje meg a pulzusszámát.

Lásd a 7. lépést a 19. oldalon.

6. Amikor az edzéssel végzett, vegye ki a kulcsot a konzolból.

Lásd a 8. lépést a 19. oldalon.

FIGYELEM: Mindig vegye ki az iFit kártyákat az iFit nyílásból, ha nem használja őket.

AZ INFORMÁCIÓ MÓD

A konzolon van egy információ-mód is, amely nyomon követi a teljes távot, amelyet a sétálószalag megtett és a teljes óraszámot, amennyit a futópadot használták. Az információ-mód azt is lehetővé teszi, hogy Ön angol mérföldet válasszon a távolság mérésére, valamint hogy a kijelző demó módot be- vagy kikapcsolja.

Az információ-mód kiválasztásához tartsa lenyomva a Stop [STOP] gombot, miközben a kulcsot beilleszti a konzolba, majd engedje fel a Stop gombot. Amikor az információ-módot választja, a következő információ jelenik meg:

A felső kijelzőn az összes óraszám látható, amennyi ideig a futópadot eddig használták.



A bal alsó kijelzőn az összes kilométerszám (vagy mérföld) látható, amennyit a sétálószalag eddig megtett.

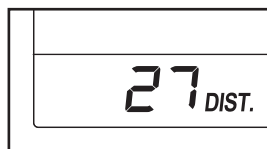

Egy *M* jelenik meg a metrikus kilométer, egy *E* jelenik meg az angol mérföld megjelölésére a jobb alsó kijelzőn. Ha úgy kívánja, a mértékegység megváltoztatásához nyomja meg a sebességnövelő [SPEED] gombot.



A konzol egy kijelző demó módot is tartalmaz, amelyet arra az esetre terveztek, ha a futópad egy üzletben van kiállítva. Amikor a demó-mód van bekapcsolva, a konzol normál módban üzemel, amikor a hálózati kábelt bedugja, és az áram-kapcsolót a reset állásba kapcsolja, és beilleszti a kulcsot a konzolba. Ha azonban kiveszi a kulcsot, a kijelzők tovább világítanak, bár a gombok nem működnek. Ha a demó-mód van bekapcsolva, egy „d” jelenik meg a jobb kijelzőn miközben az információ-mód van kiválasztva. A demó kijelző mód be- vagy kikapcsolásához nyomja meg a sebességcsökkentés gombot.

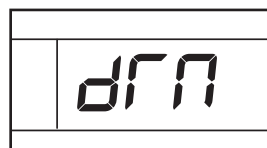

Az információs üzemmódból való kilépéshez vegye ki a kulcsot a konzolból.

A SZTEREO HANGRENDSZER HASZNÁLATA

Zene vagy hangoskönyvek a sztereó hangszóróin történő lejátszásához az MP3-lejátszóját, CD-lejátszóját vagy egyéb személyi audió lejátszóját a konzolhoz kell csatlakoztatnia az MP3 jack dugaszon keresztül.

Csatlakoztassa az audio vezetéket a jack audio oldalán a konzol. Csatlakoztassa a másik végét egy jack MP3 lejátszó, CD lejátszó, vagy más hordozható audiorejátszó. **Ügyeljen arra, hogy az audió vezeték teljesen be legyen dugva.**

Ezután nyomja meg a lejátszás gombot az MP3 lejátszóján, CD lejátszóján vagy egyéb személyi audió lejátszóját. Állítsa be a hangerőt a személyi audió lejátszóján, vagy nyomja meg a hangerő növelés illetve csökkentés gombot a konzolon.

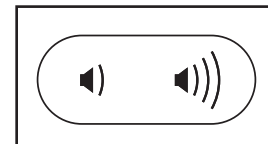

Ha éppen személyi CD-lejátszót használ, és a CD ugrik, tegye a CD-lejátszót a padlóra vagy más lapos felületre a konzol helyett.

AZ OPCIONÁLIS MELLKASI PULZUSÉRZÉKELŐ

Egy opcionális mellkasi pulzusérzékelő kéz nélküli irányítást biztosít, amint a pulzusát nyomon követi az edzésprogramjai folyamán. **Ha opcionális mellkasi pulzusérzékelőt kíván vásárolni, hívja fel az ennek a kézikönyvnek a borítóján látható telefonszámot.**

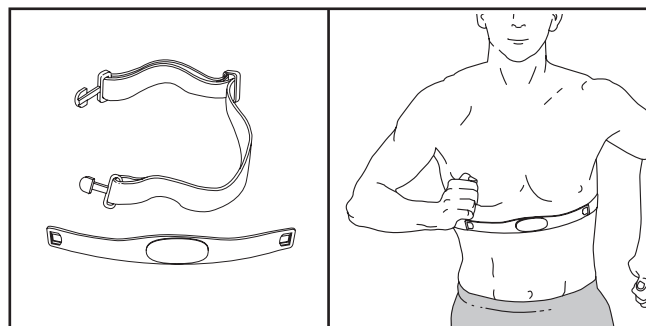

A FUTÓPAD ÖSSZECSUKÁSA ÉS MOZGATÁSA

A FUTÓPAD ÖSSZEHAJTÁSA

A futópad károsodásának elkerülésére állítsa be a lejtését a legalacsonyabb állásba, mielőtt a futópadot összehajtja. Ezután vegye ki a kulcsot és húzza ki a hálózati kábelt. **FIGYELEM:** Önnek képesnek kell lennie 20 kg-ot felemelni, hogy a futópadot biztonságosan felemelje, leengedje vagy mozgassa.

1. Fogja meg a fém vázat erősen a nyíl által alább mutatott helyen. **FIGYELEM:** Ne fogja meg a vázat a műanyag talpsíneknél fogva. Hajlítsa be a lábát, és tartsa egyenesen a hátát.

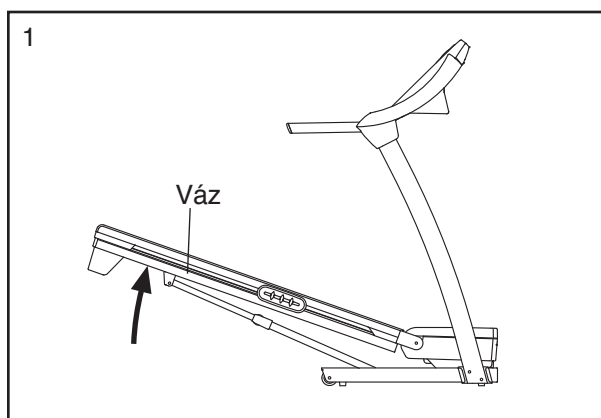

2. Emelje fel a vázat, amíg a retesz-gomb nem rögzül a tárolási állásban. **FIGYELEM:** Ügyeljen arra, hogy a retesz gombja lezárt állapotban legyen.

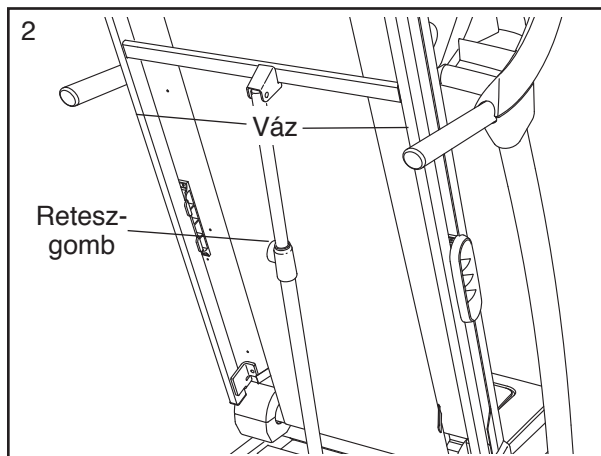

Hogy a padlót és a szőnyeget megóvja a sérüléstől, helyezzen egy taposószőnyeget a futópad alá. Tartsa távol a futópadot a közvetlen napfénytől. Ne hagyja a futópadot tárolási állapotban 30° C-nál magasabb hőmérsékleten.

A FUTÓPAD MOZGATÁSA

Mielőtt a futópadot mozgatja, helyezze tárolási állásba a fent leírtak szerint. **FIGYELEM:** Ügyeljen arra, hogy a retesz-gomb a tárolási helyzetben lezárt legyen. Lehet, hogy a futópad mozgatásához két személy szükséges.

1. Fogja meg a vázat és az egyik kapaszkodót, majd helyezze egyik lábát az egyik kerékre.

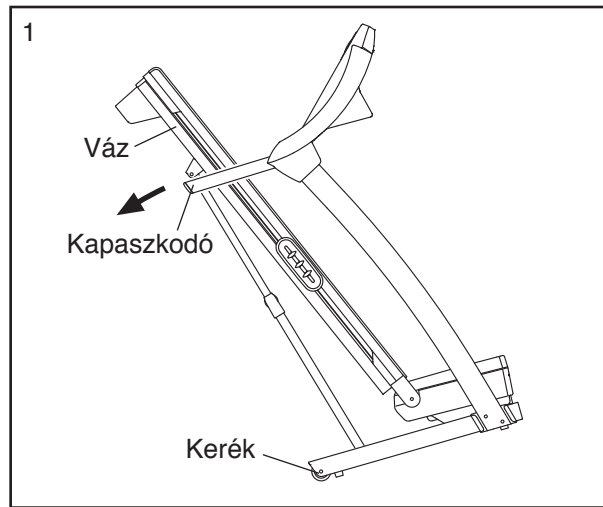

2. Húzza hátra a kapaszkodót, amíg a futópad a kerekeken nem gördül, majd óvatosan mozgassa el a kívánt helyre. **FIGYELEM:** Ne mozgassa a futópadot anélkül, hogy vissza nem hajtaná, ne húzza a váznál fogva és ne mozgassa a futópadot egyenetlen felületen.

3. Helyezze az egyik lábát az egyik kerékre és óvatosan engedje le a futópadot.

A FUTÓPAD LEENGEDÉSE HASZNÁLAT ELŐTT

1. **Ld. 2. ábra.** Fogja meg a futópad felső végét a jobb kezével. Húzza balra a retesz gombját, ha szükséges, tolja a vázat kissé előre. Fordítsa néhány centiméterrel lefelé a keretet, majd engedje el a retesz gombját.
2. **Ld. a bal oldali 1. sz. ábrát.** Fogja meg a fém vázat erősen, két kézzel és engedje le a padlóra. **FIGYELEM:** Ne fogja meg a vázat a műanyag talpsíneknél fogva, és ne ejtse le a vázat. Hajlítsa be mindkét lábát és tartsa egyenesen a hátát.

HIBAEELHÁRÍTÁS

A futópadnál felmerülő legtöbb probléma az alábbi lépések végrehajtásával megoldható. Keresse meg az adott esetre érvényes jelenséget, majd kövesse a felsorolt lépéseket. Ha további segítségre van szüksége, tekintse meg a kézikönyv külső borítóját.

PROBLÉMA: Az áramellátás nem kapcsol be

MEGOLDÁS: a. Bizonyosodjon meg arról, hogy a hálózati kábel megfelelően földelt aljzatba lett bedugva (lásd a(z) 15 oldalt). Ha hosszabbító kábelre van szükség, kizárólag három eres, 1 mm²-es kábelt használjon, amely 1,5 m-nél nem hosszabb.

b. A hálózati kábel bedugása után bizonyosodjon meg arról, hogy a kulcs benne van a konzolban.

c. Ellenőrizze a áramkapcsoló a futópád keretén a hálózati kábel mellett. Ha a kapcsoló a képen látható módon kiemelkedik, akkor az árammegszakító ki van kapcsolva. Az árammegszakító visszaállításához várjon 5 percig, majd nyomja vissza a kapcsolót.

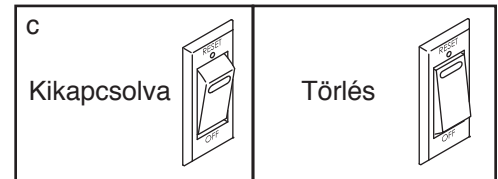

PROBLÉMA: Az áramellátás használat közben kikapcsol

MEGOLDÁS: a. Ellenőrizze a visszaállító/kikapcsoló árammegszakítót (lásd a fenti rajzot). Ha az árammegszakító kikap-csolt, várjon 5 percig, majd nyomja vissza a kapcsolót.

b. Bizonyosodjon meg arról, hogy a hálózati kábel be lett dugva. Ha a hálózati kábel be van dugva, húzza ki, várjon 5 percig, majd dugja vissza.

c. Vegye ki a kulcsot a konzolból. Tegye vissza a kulcsot a konzolba.

d. Ha a futópád még mindig nem működik, lásd a kézikönyv külső borítóját.

PROBLÉMA: A konzol azután is világít, hogy kivették a kulcsot a konzolból

MEGOLDÁS: a. A konzolra a kijelző demó üzemmódja is jellemző, amelyet akkor használnak, ha a futópádot üzletben állítják ki. Ha a kijelzők azután is világítanak, hogy a kulcsot kivették, a demó üzemmód be van kapcsolva. A demó üzemmód kikapcsolásához tartsa lenyomva pár másodpercig a leállító [STOP] gombot. Ha a kijelzők továbbra is világítanak, a demó üzemmód kikapcsolásával kapcsolatban lásd AZ INFORMÁCIÓ MÓD címszó alatt a(z) 23 oldalon.

PROBLÉMA: A konzol kijelzői nem működnek megfelelően

MEGOLDÁS: a. Nyomja meg a lejtés gombokat és állítsa be a futópád lejtésszintjét 5 százalékra.

Vegye ki a kulcsot a konzolból és **HÚZZA KI A TÁPKÁBELT**. Egy másik személy segítségével óvatosan döntse le a tartóoszlopokat (85, 89). Lehet két védőlemez csavar (A) a védőburkolat (84) alján. Ha ott vannak, távolítsa el őket. Figyelem: Egy legalább 13 cm-es szárú csillagcsavarhúzó szükséges ehhez.

Ezután emelje fel a tartóoszlopokat (85, 89).

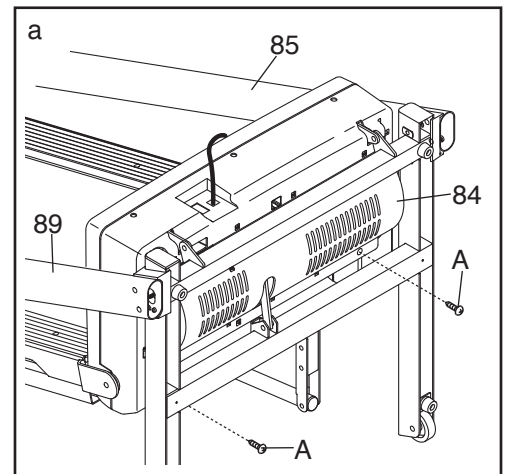

Távolítsa el a három M4,2 x 19mm motorház-fedél csavart (12) és óvatosan fordítsa lefelé a motorház fedelét (67).

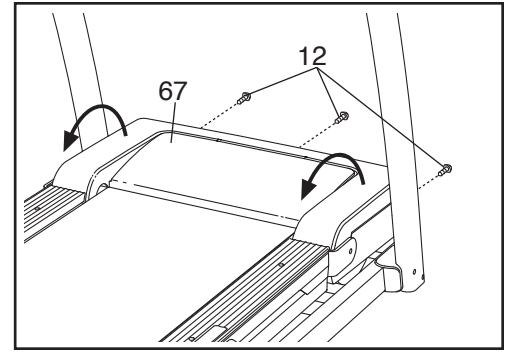

Keresse meg a Reed kapcsolót (70) és a mágneset (51) a csiga (53) bal oldalán. Fordítsa el a csigát, amíg a mágnes egy vonalba nem kerül a Reed kapcsolóval. **Ügyeljen arra, hogy a mágnes és a Reed kapcsoló közötti hézag kb. 3 mm legyen.** Ha szükséges, lazítsa meg az M4,2 x 19mm csavart (1), mozgassa el kissé a Reed kapcsolót és húzza meg újra a csavart. Tegye vissza a motorház fedelét (nincs ábrázolva). Tegye vissza a motorház-fedél csavarokat (nincs ábrázolva), ha szükséges. Működtesse a futópadozt pár percig, hogy ellenőrizze a helyes sebesség-mérést.

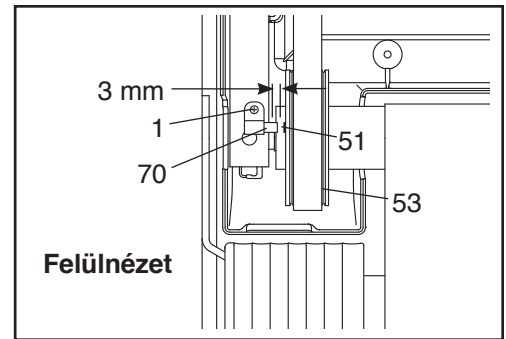

PROBLÉMA: A futópadozt lejtése nem megfelelően változik

MEGOLDÁS: a. Miközben a kulcs a konzolban van, nyomja meg az egyik lejtés-állító [INCLINE] gombot. **Miközben változik a lejtés, vegye ki a kulcsot.** Pár másodperc elteltével illessze a kulcsot vissza. A futópadozt automatikusan felemelkedik a maximális lejtésbe, majd visszatér a minimális szintre. Ezzel újrakalibrálódik a lejtési rendszer.

PROBLÉMA: A futószalag lelassul gyaloglás közben

MEGOLDÁS: a. Ha hosszabbító kábelre van szükség, kizárólag 1,5 m-nél nem hosszabb, három-eres, 1 mm²-es, 14-es kábelt használjon.

b. Ha a sétálószalag túl van feszítve, a futópadozt teljesítménye csökkenhet, és a sétálószalag is sérülhet. Vegye ki a kulcsot és **HÚZZA KI A TÁPKÁBELT.** Az imbusz kulcsot használva, fordítsa el a két hátsó görgőcsavart az óramutató járásával ellentétes irányba, 1/4 fordulattal. Ha a futószalag megfelelően meg van feszítve, akkor a szélén 5–7 cm-re meg lehet emelni a sétálóplatformról. Ügyeljen arra, hogy a futószalag közepén maradjon. Ezután dugja be a tápkábelt a konnektorba, helyezze be a kulcsot és járassa a futópadozt pár percig. Ezt addig ismétlje, amíg a futószalag megfelelően meg nincs feszítve.

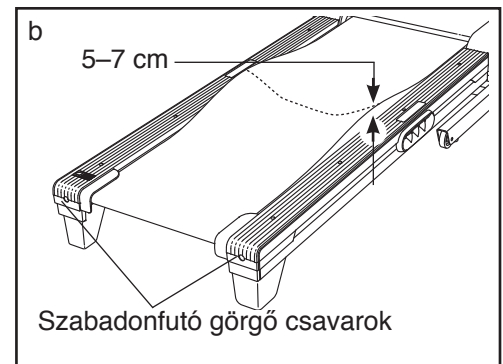

c. Ha a sétálószalag még mindig lelassul, ld. e kézikönyv első borítóját.

PROBLÉMA: A sétálószalag nincs centerben vagy csúszik működés közben

MEGOLDÁS: a. **Ha a sétálószalag nincs centerben,** először vegye ki a kulcsot és **HÚZZA KI A TÁPKÁBELT.** Ha a sétálószalag **balra mozdult,** az imbusz kulcs segítségével fordítsa el a bal görgő csavarját az óramutató járásával megegyező irányba 1/2 fordulattal; **ha a jobb oldalra mozdult el,** fordítsa el a csavart az óramutató járásával ellentétes irányba 1/2 fordulattal. Ügyeljen arra, hogy a futószalagot ne feszítse túl. Ezután dugja be a tápkábelt a konnektorba, helyezze be a kulcsot és járassa pár percig a futópaddot. Ezt addig ismételje, amíg a futószalag a központba nem kerül.

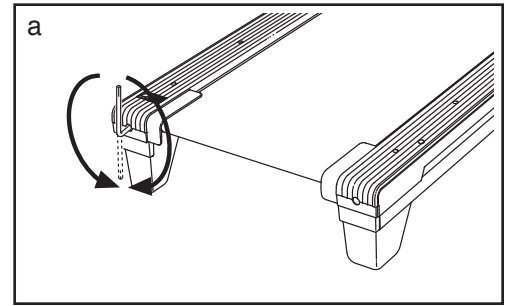

b. **Ha a futófelület csúszik a rajta történő járás közben,** vegye ki a kulcsot és **HÚZZA KI A TÁPKÁBELT.** Az imbusz kulcsot használva fordítsa el mind a két szabadonfutó görgőcsavart az óramutató járásával megegyező irányba, 1/4 fordulattal. Ha a futószalag megfelelő módon meg van feszítve, akkor a szélén 5–7 cm-re fel lehet emelni a sétálóplatformról. Ügyeljen arra, hogy a futószalag középen legyen. Ezután dugja be a tápkábelt a konnektorba, helyezze be a kulcsot és sétáljon pár percet a futópaddon. Ezt addig ismételje, amíg a futószalag megfelelően meg nincs feszítve.

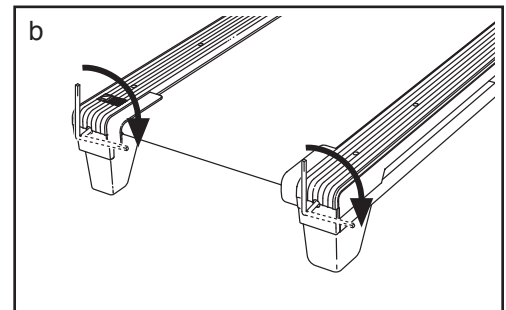

EDZÉSI ÚTMUTATÓ

⚠ FIGYELEM! Ennek vagy bármely más edzésprogramnak a megkezdése előtt konzultáljon orvosával. Különösen fontos ez a 35 évnél idősebeknél vagy olyanoknál, akiknél eleve fennáll már valamilyen egészségügyi probléma.

A pulzusszám-érzékelő nem orvosi eszköz. Külön-böző tényezők befolyásolhatják a pulzusszám leolvasásának a pontosságát. A pulzusszám-érzékelő csak az edzés során használható segédeszközként alkalmazható a pulzusszámban tapasztalható trendek általános meghatározásakor.

Ez az útmutató segít edzésprogramjának a megtervezésekor. Az edzéssel kapcsolatos részletesebb tájékozódás végett szerezzen be valamilyen jobb szakkönyvet, vagy konzultáljon orvosával. Ne felejtse el, hogy a sikeres eredmény érdekében lényeges a megfelelő táplálkozás és az elegendő pihenés.

EDZÉSINTENZITÁS

Akár az a cél, hogy zsírt égessen el, akár erősíteni kívánja kardiovaszkuláris rendszerét, a megfelelő intenzitású edzés az eredmények elérésének a kulcsa. Irányadónak veheti a saját pulzusszámát, amikor meg akarja állapítani a megfelelő intenzitásszintet. Az alábbi táblázaton láthatók a zsírégetéshez és az aerobik jellegű edzéshez javasolt pulzusszámok.

165	155	145	140	130	125	115	♥♥
145	138	130	125	118	110	103	♥
125	120	115	110	105	95	90	♥
<hr/>							
20	30	40	50	60	70	80	

Ahhoz, hogy a megfelelő intenzitásszintet megtalálja, keresse meg saját életkorát a táblázat alján (az életkorokat a legközelebbi tíz évre kerekítettük). Az Ön kora feletti három szám határozza meg az adott „edzési zónát.” A legalsó szám a zsírégetéshez szükséges pulzusszám, a középső a maximális zsírégetéshez szükséges pulzusszám, a legfelső pedig az aerobik edzéshez szükséges pulzusszám.

Zsírégetés — Ahhoz, hogy a zsírt hatékonyan elégethesse, huzamosabb ideig kell kis intenzitásszinten edzenie. Az edzés első pár percében a test – hogy energiához jusson – a *szénhidrátból származó kalóriákat* használja fel. Csupán az első pár perc eltelte után kezdi meg a test ugyanebből a célból a *tárolt zsírkalóriákat* is hasznosítani. Ha az a cél, hogy zsírt égessen el, addig állítgassa edzésének intenzitását, amíg pulzusszáma a közelében nem lesz az edzészónában látható legalsó számnak. A maximális zsírégetéshez pedig úgy edzzen, hogy pulzusszáma az edzészónában látható középső szám közelében legyen.

Aerobik edzés — Ha az a cél, hogy kardiovaszkuláris rend-szerét erősítse, akkor aerobik edzést kell végeznie, amely huzamosabb ideig nagy mennyiségű oxigént igénylő tevékenység. Aerobik edzéshez addig állítgassa edzésének intenzitását, amíg pulzusszáma a közelében nincs az edzészónában látható legfelső számnak.

EDZÉSI IRÁNYELVEK

Bemelegítés — Kezdje 5–10 perc nyújtással és könnyebb testmozgással. A bemelegítéskor emelkedik a testhőmérséklet, a pulzusszám és fokozódik a keringés, mintegy előkészítve mindent az edzéshez.

Edzés az edzészónában — Edzzen 20–30 percig úgy, hogy pulzusszáma az edzészónában van. (Az edzésprogram első pár hetében figyeljen arra is, hogy pulzusszáma 20 percnél tovább ne legyen az edzészónában.) Edzés közben lélegezzen szabályosan és mélyen – soha ne tartsa vissza lélegzetét.

Levezetés — Fejezze be 5–10 perces nyújtással. A nyújtással fokozható az izmok rugalmassága, ugyanakkor mindez segít megakadályozni az edzés után jelentkező esetleges problémákat is.

EDZÉSGYAKORISÁG

Állapotának fenntartásához vagy javításához hetente három edzést tartson, legalább egy pihenőnappal az edzések között. Pár hónapos rendszeres edzést követően hetente akár öt edzést is végezhet, ha szükséges. Ne felejtse el: a siker kulcsa, hogy az edzést mindennapi életének rendszeres és élvezhető részévé teszi.

JAVASOLT GYAKORLATOK A NYÚJTÁSHOZ

Jobb oldalon látható többféle alapvető nyújtási gyakorlat végrehajtásának a megfelelő formája. Nyújtáskor mozogjon lassan — soha ne szökdécseljen.

1. Hajolgtatás a lábujjak megérintésével

Álljon kicsit behajlított térdel, majd lassan hajlogasson előre csípőből. Hagyja, hogy – miközben, amennyire tudja, igyekszik elérni a lábujjait – a háta és a válla ellazuljon. Ezt addig csinálja, amíg el nem számolt 15-ig, majd pihenjen. Ismételje meg 3-szor. Nyújtási javaslatok: Térdinak, térdhajlat és hát.

2. A térdinak nyújtása

Üljön le, egyik lábát nyújtsa ki. Húzza maga felé másik lábának a talpát, majd támassza azt a kinyújtott láb combjának a belső oldalához. Amennyire csak lehet, nyújtózkodva igyekezzen elérni a lábujjait. Ezt addig csinálja, amíg el nem számolt 15-ig, majd pihenjen. Mindkét láb esetében ismételje meg 3-szor. Nyújtási javaslatok: Térdinak, a hát alsó része és a lágyék.

3. A lábikra/az Achilles-in nyújtása

Egyik lábát a másik elé helyezve hajoljon előre, majd támaszkodjon mindkét kezével a falnak. Hátsó lába maradjon egyenes, hátsó lábának talpa pedig teljes egészében érintse a talajt. Hajlítsa be elől lévő lábát, dőljön előre és közelítsen csípőjével a fal felé. Ezt addig csinálja, amíg el nem számolt 15-ig, majd pihenjen. Mindkét láb esetében ismételje meg 3-szor. Az Achilles-inak további nyújtásához hajlítsa be a hátsó lábát is. Nyújtási javaslatok: Lábikra, Achilles-inak és boka.

4. A négyfejű izom nyújtása

Miközben egyik kezével a falnak támaszkodik, hogy egyensúlyát megtartsa, nyúljon hátra és fogja meg egyik lábát a másik kezével. Vigye a sarkát olyan közel a fenekéhez, amennyire csak lehet. Ezt addig csinálja, amíg el nem számolt 15-ig, majd pihenjen. Ismételje meg mindkét lábbal 3-szor. Nyújtási javaslatok: Négyfejű izom, illetve a csípő izmai.

5. A belső combizom nyújtása

Üljön le úgy, hogy talpai egymás felé legyenek, térdel kifelé. Amennyire csak tudja, húzza mindkét lábát a lágyék területe felé. Ezt addig csinálja, amíg el nem számolt 15-ig, majd pihenjen. Ismételje meg 3-szor. Nyújtási javaslatok: A négyfejű izom és a csípő izmai.

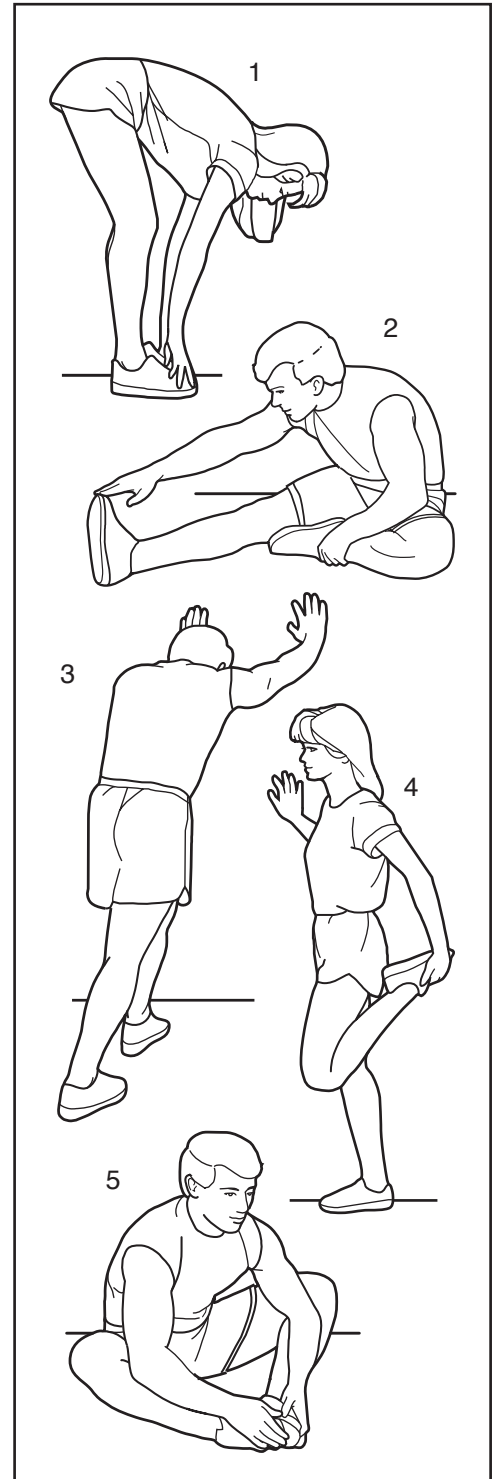

Az alább felsorolt alkatrészek beazonosításához lásd a ROBBANTOTT NÉZETRAJZ ábrát e kézikönyv vége felé.

Kulcssz.	Db.	Leírás	Kulcssz.	Db.	Leírás
1	9	M4,2 x 19mm csavar	51	1	Mágnes
2	2	M4 x 45mm csavar	52	1	Motor szíj
3	4	M4,2 x 25mm önmetsző csavar	53	1	Meghajtás görgő/csigá
4	11	#8 x 1/2" földelés csavar	54	1	Sétálószalag
5	6	M8 x 25mm végcsavar	55	1	Sétálóplatform
6	6	3/8" önzáró anya	56	1	Váz
7	1	3/8" x 1 3/4" végcsavar	57	2	Görgő-konzol
8	2	M10 x 95mm végcsavar	58	1	Jobb oldali lábtartó sín
9	4	M10 csillagalátét	59	1	Szerviznyílás ajtaja
10	8	M8 csillagalátét	60	1	Tárolási retesz
11	5	M4,2 x 13mm csavar	61	1	Retes tartó konzol
12	3	M4,2 x 19mm motorház csavar	62	1	Jobb talp
13	3	Motorház kapocs	63	1	Szabadonfutó görgő
14	–	Nem használt	64	2	Görgő konzol lemez
15	2	M8 x 35mm csavar	65	1	Bal talp
16	2	M8 x 90mm csavar	66	2	Konzol kapocs
17	2	Lábtartó matrica	67	1	Motorházfedél
18	2	M10 x 30mm csavar	68	1	Hajtómotor
19	4	M10 anya	69	3	Emelő váz kábelkötegelő
20	1	3/8" x 1 3/4" csavar	70	1	Reed kapcsoló
21	1	3/8" x 1 1/2" csavar	71	1	Reed kapcsoló bilincs
22	1	Vezérlőegység földvezetéke	72	2	Váz távtartó
23	2	3/8" x 1" csavar	73	2	1/4" csillagalátét
24	2	3/8" anya	74	1	Emelő váz
25	1	M6 x 45mm csavar	75	1	Lejtés stop konzol
26	2	M6 x 70mm csavar	76	1	Emelőváz / Görgő földvezetéke
27	2	M6 önzáró alátét	77	1	Emelő motor
28	2	M6 lapos alátét	78	1	Emelő motor távtartója
29	8	M5 x 25mm csavar	79	1	Emelő motor vezeték
30	2	1/4" Motor csavar	80	1	Vezérlő
31	2	M10 x 50mm csavar	81	1	Hálózati kábel
32	4	M4,2 x 13mm alátét-fejű csavar	82	1	Egyesült Királyságban használatos tápkábel
33	5	M4,2 x 10mm csavar			
34	2	M8 kalitka anya	83	1	Áram-kapcsoló
35	10	M4,2 x 19mm csavar	84	1	Védő lemez
36	2	M8 anya	85	1	Bal oldali tartóoszlop
37	3	3/8" x 2" csavar	86	1	Bal oldali tartóoszlop távtartója
38	2	Kábelkötegelő	87	2	Alap sapkája
39	9	8" kábelkötegelő	88	1	Tartóoszlop-vezeték
40	2	Kioldható kötőelem	89	1	Jobb oldali tartóoszlop
41	1	Kulcs/csíptető	90	4	Csavar távtartó
42	1	6 mm imbusz kulcs	91	1	Jobb oldali tartóoszlop távtartója
43	1	4 mm imbusz kulcs	92	4	Alap talp
44	1	5 mm imbusz kulcs	93	2	Figyelmeztető matrica
45	1	Imbusz kulcs	94	2	Alap talp távtartója
46	1	Bal talpsín	95	1	Alap
47	1	Figyelmeztető matrica	96	1	Emelő váz / Alap földvezetéke
48	2	Platform párna	97	2	Kerék
49	2	Szalagvezető	98	2	Kapaszkodó sapka
50	2	Váz sapka	99	1	Bal oldali kapaszkodó

Kulcssz.	Db.	Leírás	Kulcssz.	Db.	Leírás
100	1	Pulzus rúd	113	4	5/16" x 5/8" végcsavar
101	1	Jobb oldali kapaszkodó	114	2	M10 x 68mm végcsavar
102	1	Konzol földvezetéke	115	2	M8 peremes anya
103	1	Konzol alap	116	8	M4 x 13mm csavar
104	1	Bal kiegészítő tálca	117	2	Motor persely
105	1	Konzol	118	1	Motor-szigetelés
106	1	Jobb kiegészítő tálca	119	1	Transzformátor
107	4	#8 x 1" csavar	120	1	Szűrő
108	2	M5 x 16mm csavar	121	1	Aljzat
109	1	Bal oldali tartóoszlop-burkolat	122	1	Elektronika tartókonzol
110	1	Jobb oldali tartóoszlop-burkolat	123	2	#8 csillagalátét
111	1	Konzol váz	124	6	M4 x 16mm csavar
112	–	Nem Használt	*	–	Használati utasítás

Megjegyzés: A műszaki jellemzők figyelmeztetés nélkül módosulhatnak. A cserealkatrészek megrendelésével kapcsolatos tájékoztatást illetően lásd ennek a használati utasításnak a hátsó borítóját. *Ezek az alkatrészek az ábrán nem láthatók.

ROBBANTOTT NÉZETRAJZ A

Modellszám: PETL69910.0 R0413A

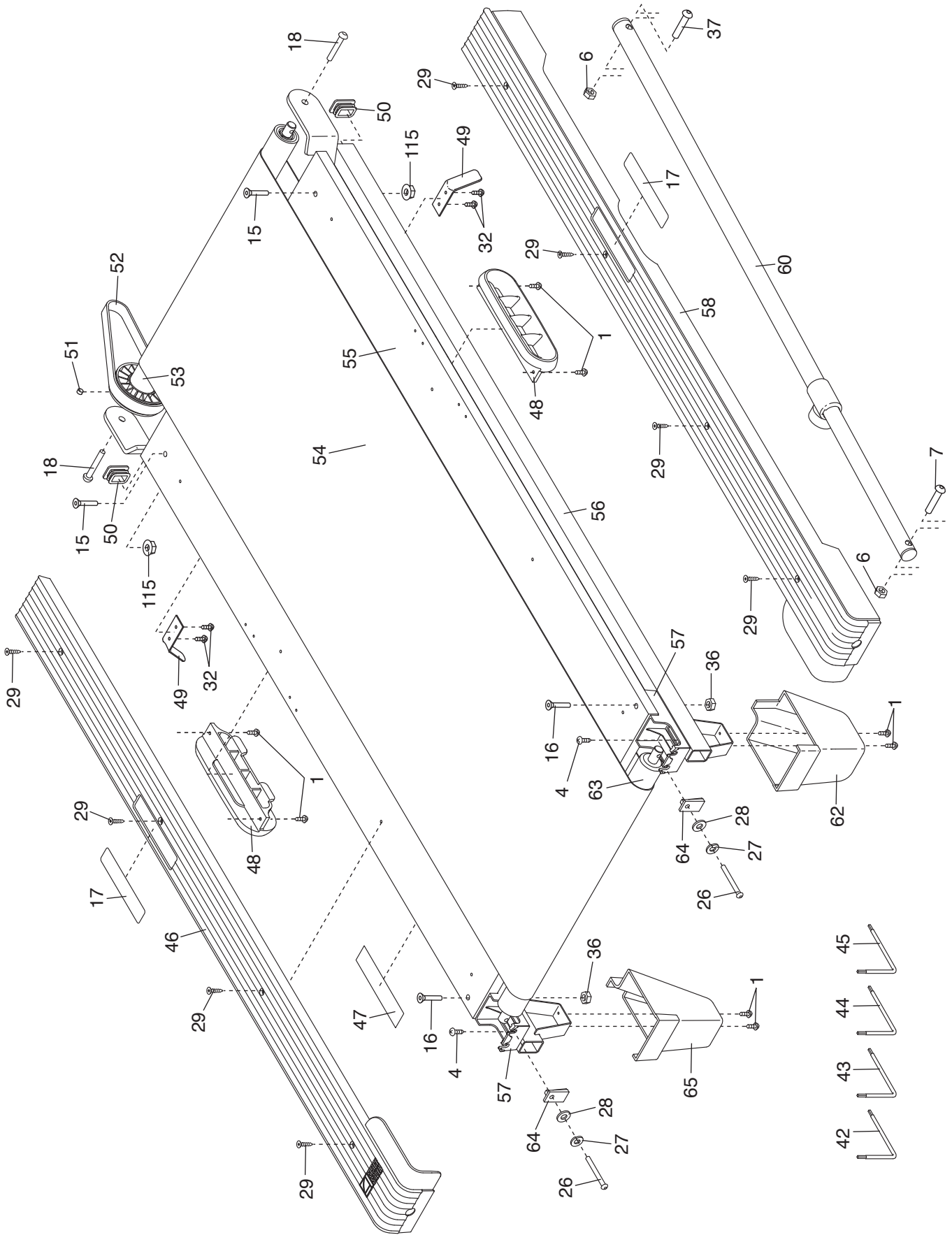

ROBBANTOTT NÉZETRAJZ B

Modellszám: PETL69910.0 R0413A

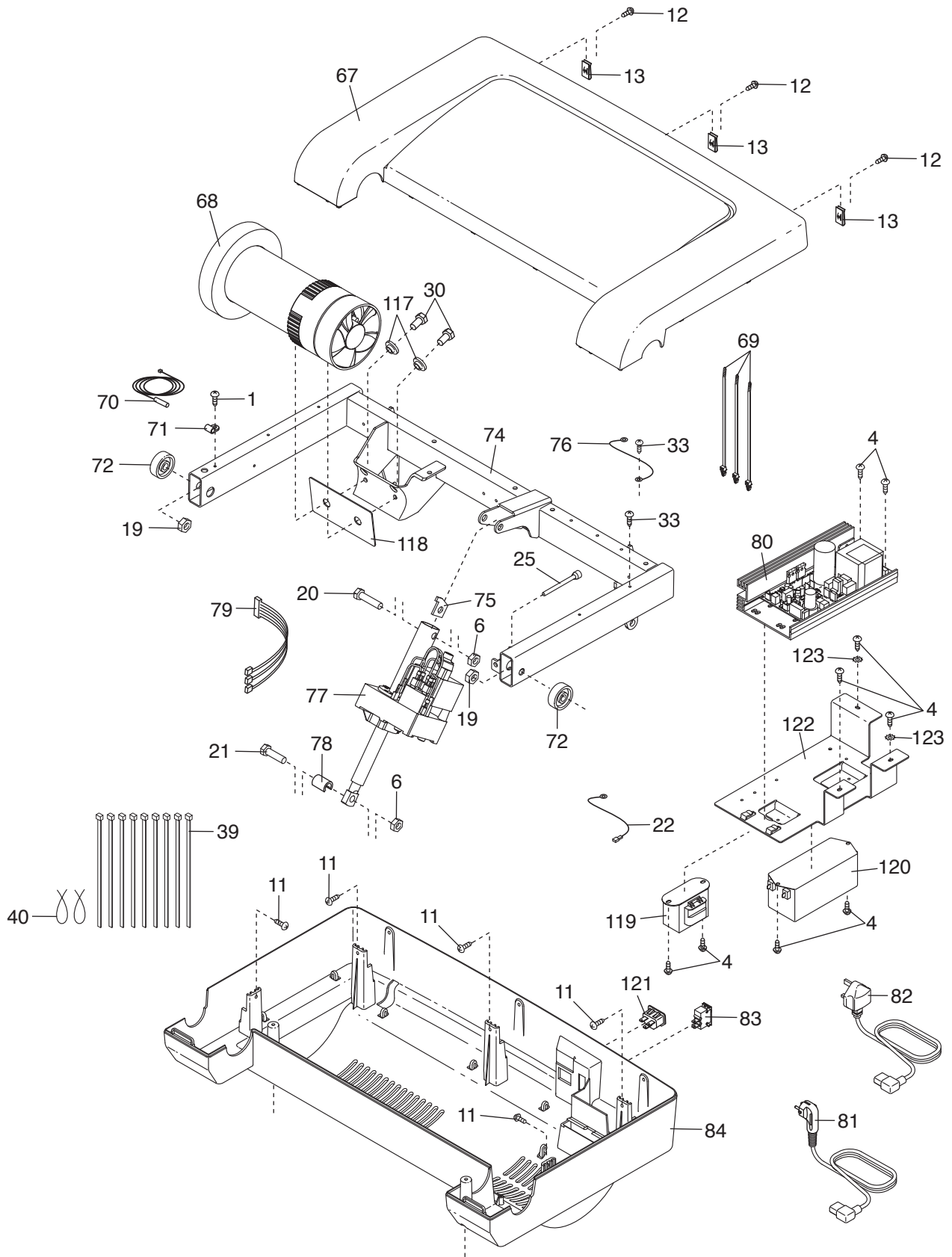

ROBBANTOTT NÉZETRAJZ C

Modellszám: PETL69910.0 R0413A

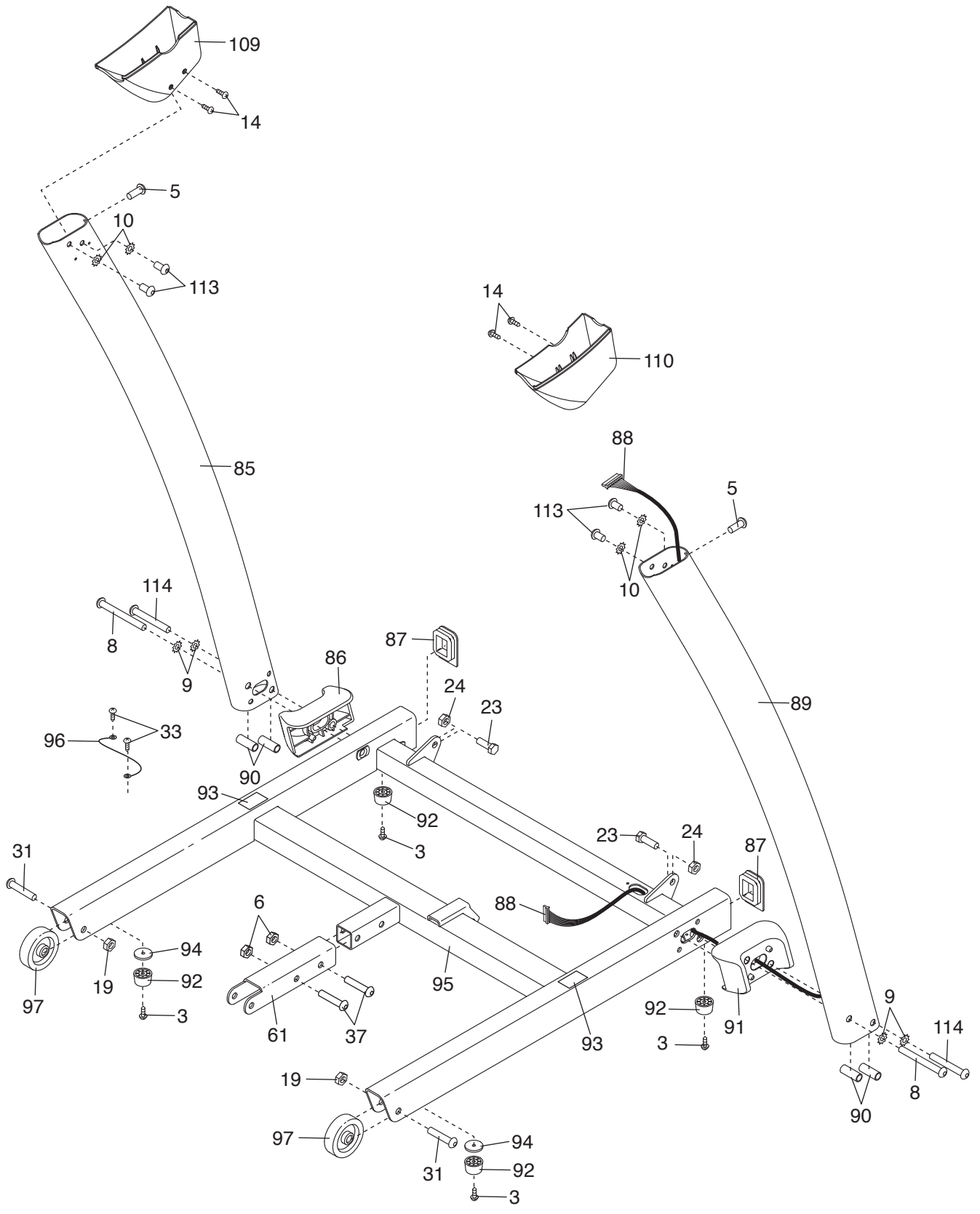

ROBBANTOTT NÉZETRAJZ D

Modellszám: PETL69910.0 R0413A

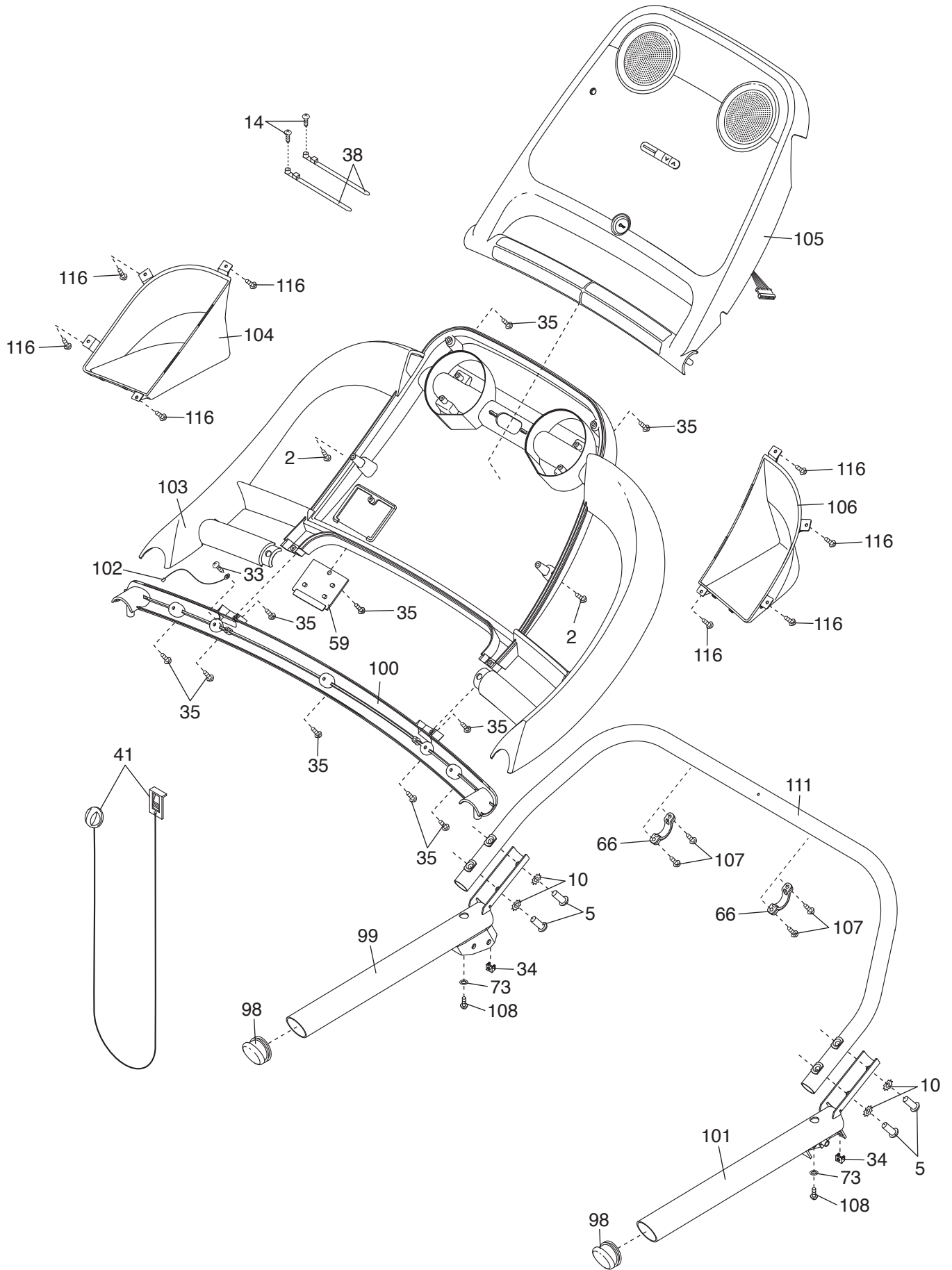

CSEREALKATRÉSZEK RENDELÉSE

Pótalkatrészek megrendelésével kapcsolatban lásd a kézikönyv borítóját. Ha azt akarja, hogy gyorsan segítsünk, készítse elő az alábbi adatokat, amikor hozzánk fordul!

- a termék modell és sorozatszám (lásd a kézikönyv borítóját)
- a termék neve (lásd a kézikönyv borítóját)
- az alkatrész(ek) kulcsszáma és leírása (lásd az ALKATRÉSZJEGYZÉKET, valamint a ROBBANTOTT NÉZETRAJZOT a kézikönyv végén)

ÚJRAHASZNOSÍTÁSI INFORMÁCIÓ

Ezt az elektromos terméket tilos a lakossági hulladékkal együtt kidobni! A törvény előírja, hogy a terméket újra kell hasznosítani élettartamának lejártja után, a környezet védelme érdekében.

Kérjük, használja az elektromos hulladékok gyűjtésére kijelölt újrahasznosító létesítményeket! Az ilyen létesítmények használatával segíti természeti értékeink megőrzését és a környezet védelmére vonatkozó európai szabványok javítását. Az ártalmatlanítás biztonságos és szakszerű módszereivel kapcsolatos további információért, kérjük, forduljon a helyi önkormányzathoz és/vagy ahhoz az üzlethez, ahol a terméket vette.

