

500-APCP

EN INTRODUCTION

This instruction sheet provides you with the information required to safely own and operate your product. Retain these instructions for future reference.

The product you have purchased is of the highest quality workmanship and material, and has been engineered to give you long and reliable service. This product has been carefully tested, inspected, and packaged to ensure safe delivery and operation. Please examine your item(s) carefully to ensure that no damage occurred during shipment. If damage has occurred, please contact the place of purchase. They will assist you in replacement or repair, if required.

READ THESE INSTRUCTIONS CAREFULLY BEFORE ATTEMPTING TO INSTALL, OPERATE, OR SERVICE YOUR PRODUCT. KNOW THE PRODUCT'S APPLICATION, LIMITATIONS, AND POTENTIAL HAZARDS. PROTECT YOURSELF AND OTHERS BY OBSERVING ALL SAFETY INFORMATION. FAILURE TO COMPLY WITH THESE INSTRUCTIONS COULD RESULT IN PERSONAL INJURY AND/OR PROPERTY DAMAGE.

SAFETY GUIDELINES



WARNING: Your pump is an electrical product and caution should be used when handling the pool cover pump or its electrical cord. Small children or pets may require restraining devices to prevent them from entering wet areas surrounding the pump or its power supply connections.

1. This product is provided with a three-prong grounding plug, to reduce the risk of electrical shock. When pump is in operation, make sure it is properly connected to grounded outlet.
2. Never pump chemicals or corrosive liquids with this pump. This could damage the integrity of the enclosure and cause an electrical short.
3. Do not run this pump dry. Running this pump without water may damage the integrity of the enclosure and cause electrical short.
4. If service is required, proceed carefully. The pump and surrounding areas may be covered with water. Never plug or unplug the device while standing on wet or damp surfaces. If necessary, remove power at the breaker panel or have certified electrician remove power before attempting to service. Serious or fatal shocks could result if proper procedures are not followed:
 - a. Disconnect the power at the main electrical service box, by switching the appropriate circuit breaker or removing fuse. In applications where screw type fuses are used, remove only with one hand while other hand or torso are free from contact with anything. Do not stand in water and do not touch any other conductive surfaces.
 - b. Remove pump cord plug only after the power to the supply outlet has been removed. See Service Instructions before proceeding.
5. Remove pump when freezing conditions will cause water to freeze. Freezing water may result in cracking or distortions and could result in possible electrical short or sensor failure.
6. Never pump gasoline or other low flash point fluids with this pump. Explosion or fire could result.

SPECIFICATIONS

VOLTS	AMPS	WATTS	GALLONS PER HOUR				
			1'	3'	5'	7'	9'
115	.8	45	500	395	293	184	82

CAPACITY SIZING INFORMATION

The 500 GPH performance was obtained through a one inch I.D. tube, with friction losses neglected. Using a 5/8" garden hose, 50 feet long, reduces this performance to approximately 200 gallons per hour due to friction losses in the garden hose. If your area frequently has heavy rainfalls (one to two inches per hour), it may be necessary to use one inch tubing (available in most pool supply stores). The gallons of water a pool cover collects in a rainfall of one inch per hour can be determined by multiplying cover length (feet) x cover width (feet) x .6234. (**NOTE:** This is cover dimension, NOT pool dimension)

Examples:

A 16' x 32' pool cover collects 319 gallons in one hour, in one-inch-per-hour rain ($16 \times 32 \times .6234 = 319$).

A 20' x 40' pool cover collects 499 gallons in one hour, in one-inch-per-hour rain ($20 \times 40 \times .6234 = 499$).

INSTALLATION



1. Be certain electrical outlet to be used meets the requirements of the National Electric Code, as well as local electrical codes, including grounding, and GFCI protection. Also verify that outlet is properly sized and located for this pump. Your installation may require a certified electrician or plumber. See ELECTRICAL CONNECTIONS section.
2. If necessary, check your local plumbing codes to verify that final installation will be in compliance with their requirements.
3. Remove the pump from the carton. Connect a garden hose to the volute. Secure the discharge end of the hose so that it cannot blow back onto the pool cover in high wind.
4. Gently lower pump onto the pool cover by holding the garden hose. Be certain you do not pull the power cord plug onto pool cover. It is recommended that two people position the pump. One person should hold electrical cord plugs while second person positions pump at desired location on pool cover. Position the pump so that it remains upright to allow proper switch operation. The pump is equipped with a 25', 18 AWG power cord, and has a 3-prong, grounding-type attachment plug. Once the pump is in position and proper electrical connections have been made, the pump is ready for testing (see ELECTRICAL CONNECTIONS section).

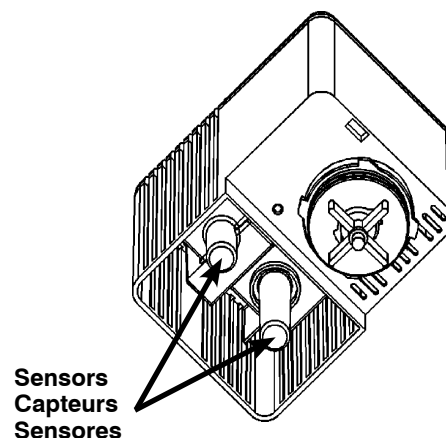

Fig. 1

NOTE: Become familiar with the SAFETY GUIDELINES section. During the rainy season, you should check daily to see that your pump is functioning properly. Also, if you experience high winds, or excessive movement of the pool cover, be certain the power supply cord has not been pulled onto the cover, and that the pump is still upright, with the discharge hose properly positioned. If you will be away from your pool for an extended period, have someone periodically check your pump and verify that everything is still functioning properly. Be sure to review the SAFETY GUIDELINES and ELECTRICAL CONNECTIONS sections with them.

ELECTRICAL CONNECTIONS



WARNING: Always disconnect the electrical power before touching the pump, discharge, or electrical plug when water is present in the area. Failure to do so can result in serious bodily injury and/or property damage. Always connect pump to grounded receptacle (see SAFETY GUIDELINES section).

1. Your pump is supplied with a three-prong electrical plug. The third prong is to ground the pump to prevent possible electric shock hazard. Do not remove the third prong from the plug.
2. A separate branch electrical circuit is recommended. The electrical power required is 5 amps at 115 VAC.
3. Be sure that the electrical connection cannot be reached by rising water. Under no circumstances should the connection be located where it may become flooded or submerged by water.
4. Test the pump after all electrical connections have been made. Run water into the area where the pump is to be placed. Do not attempt to operate the pump without water; this could result in permanent damage to the pump. Fill the area to a normal ON level and allow the pump to remove water to a normal OFF level.

OPERATION



WARNING: This pump is intended to remove water from your pool cover to help prevent damage; it is NOT intended to be a life-saving device to prevent drowning in pool cover water. Accumulated water does present a potential drowning hazard and pool owner must take actions to prevent this should the pump fail to operate.

As water rises around the sensors the switch actuates the pump. The pump should come on when the water level reaches approximately two inches. Pump should remain running until the water level is approximately one inch. The water acts as a conductor between the sensors when both are covered. As the water level drops below the longer sensor, the pump will shut off.

SERVICE INSTRUCTIONS



1. **WARNING:** Before servicing the pump, disconnect the pump from electrical service, unplug the cord, remove the fuse, or turn off the disconnect box.
2. The motor housing of the pump is completely sealed and requires no service. Disassembly of the motor housing or alteration of the power cord voids all warranty.
3. Keep the pump clean and in a well-maintained condition at all times. Pump should be thoroughly cleaned for summer storage. If the pump becomes clogged, remove the intake screen (Figure 2) and clean out the debris. Make sure the sensor is clean and free of debris.
4. To disassemble the pump for cleaning, first remove the intake screen and volute (Figure 2). Slide the washer and impeller off the shaft. The shaft can then be easily removed. Use a brush to clean any corrosion or debris from the impeller, shaft, and impeller cavity. Reassemble the parts in reverse order.

FR INTRODUCTION

Cette feuille d'instructions vous fournit les informations nécessaires pour entretenir et faire fonctionner votre produit. Conserver ces directives afin de pouvoir les consulter plus tard.

Le produit que vous avez acheté a été soigneusement fabriqué avec des matériaux de la plus haute qualité et a été conçu pour durer longtemps et offrir un service fiable. Les produits sont soigneusement testés, inspectés et emballés afin d'en assurer la sécurité de fonctionnement et une livraison en bonne condition. Vérifier attentivement le produit afin de vous assurer qu'il n'a pas été endommagé pendant le transport. S'il est endommagé, veuillez contacter l'entreprise qui vous l'a vendu. Si une réparation ou un remplacement est requis, elle vous prêtera assistance.

LIRE ATTENTIVEMENT CES DIRECTIVES AVANT DE PROCÉDER À L'INSTALLATION, À L'UTILISATION OU À L'ENTRETIEN DU PRODUIT. SE FAMILIARISER AVEC LES APPLICATIONS, LES LIMITES ET LES RISQUES POTENTIELS DU PRODUIT. ASSURER SA PROPRE PROTECTION ET CELLE DES AUTRES EN SUIVANT TOUTES LES RÈGLES DE SÉCURITÉ. LE NON-RESPECT DE CES DIRECTIVES PEUT ENTRAÎNER DES BLESSURES ET/OU DES DOMMAGES MATÉRIELS.

DIRECTIVES DE SÉCURITÉ



AVERTISSEMENT : Cette pompe est un appareil électrique, et sa manipulation, ainsi que celle du fil d'alimentation, doit se faire avec soin. Dans le cas des jeunes enfants et des animaux, il peut être nécessaire d'employer des dispositifs de retenue pour les empêcher de s'approcher des endroits humides près de la pompe ou de sa connexion électrique.

1. Afin que les risques de choc électrique soient réduits, cet appareil comprend une fiche électrique à trois branches. Lorsque la pompe fonctionne, s'assurer qu'elle est correctement raccordée à une prise mise à la terre.
2. Ne jamais utiliser la pompe pour des produits chimiques ou corrosifs. Cela pourrait causer des dommages au bâti et causer un court circuit.
3. Éviter de faire fonctionner la pompe à sec. Il pourrait en résulter des dommages au bâti ou un court circuit.
4. Faire preuve de prudence au moment de l'entretien de la pompe. L'appareil et ses environs peuvent être couverts d'eau. S'assurer d'avoir les pieds secs lors du branchement ou du débranchement de l'appareil. Si nécessaire, ouvrir le disjoncteur correspondant ou demander à un électricien de couper le courant avant de faire l'entretien de la pompe. Le non respect de ces consignes pourrait causer des chocs électriques graves, voire fatals.
 - a. Couper l'alimentation électrique au coffret de branchement principal en ouvrant le disjoncteur ou en retirant le fusible. Lorsqu'un coupe circuit avec douille est utilisé, n'employer qu'une main pour retirer le fusible et s'assurer qu'aucune autre partie du corps ne touche à quoi que ce soit. Éviter tout contact avec l'eau ou toute surface conductrice.
 - b. Retirer le fil d'alimentation de la pompe seulement après que l'alimentation a été coupée. Consulter les instructions d'entretien avant de poursuivre.
5. Retirer la pompe de l'installation lorsque la température tombe sous le point de congélation. Le gel peut provoquer des craquements ou des déformations et causer un court circuit ou une défaillance du capteur.
6. Ne jamais pomper de l'essence ou tout autre liquide à bas point d'éclair. Il pourrait en résulter un incendie ou une explosion.

CARACTÉRISTIQUES TECHNIQUES

VOLTS	AMPS	WATTS	GALLONS PAR HEURE				
			1'	3'	5'	7'	9'
115	.8	45	500	395	293	184	82

EVALUATION DE LA CAPACITE

Le débit de 500 gallons U.S. par heure a été obtenu avec un tuyau d'un diam. int. de 1 po; les pertes dues à la friction furent ignorées. L'utilisation d'un tuyau d'arrosage de 5/8 po de diam. et de 50 pieds de longueur ramène le débit à 200 gallons U.S. par heure, étant donné la friction à l'intérieur du tuyau. S'il y a souvent de fortes pluies dans votre secteur (de 1 à 2 pouces par heure), l'utilisation d'un tuyau de 1 po, disponible chez la plupart des détaillants d'articles pour piscines, peut s'avérer nécessaire. Pour déterminer la quantité d'eau, en gallons U.S./heure, accumulée lors d'une averse (précipitations de 1 po/h), multiplier longueur hors tout de la couverture (pi) x largeur hors tout de la couverture (pi) x 0,6234. (**NOTE** : Employer les dimensions de la couverture, et NON de la piscine.)

Exemples :

Une couverture de 16 pi x 32 pi accumule 319 gallons U.S./heure, pendant une averse d'une intensité de 1 po/h ($16 \times 32 \times 0,6234 = 319$)

Une couverture de 20 pi x 40 pi accumule 499 gallons U.S./heure, pendant une averse d'une intensité de 1 po/h ($20 \times 40 \times 0,6234 = 499$)

Multiplier par 3,785 pour obtenir la quantité en litres.

INSTALLATION



1. S'assurer que la prise de courant utilisée est conforme au Code national de l'électricité ainsi qu'aux normes locales, incluant la mise à la terre, et la protection avec disjoncteur différentiel. Vérifier aussi si l'emplacement et les dimensions de la prise de courant conviennent à l'utilisation de cette pompe. L'intervention d'un électricien ou d'un plombier sera peut-être nécessaire. Consulter la section CONNEXIONS ÉLECTRIQUES.
2. Si nécessaire, consulter les règlements locaux concernant la plomberie afin de s'assurer que l'installation finale sera conforme à ceux-ci.
3. Retirer la pompe de son emballage. Raccorder un tuyau d'arrosage à la tête. **NOTE** : L'extrémité libre du tuyau de sortie doit être immobilisée afin que, pendant de forts vents, elle ne retourne pas sur la couverture de la piscine.
4. Poser doucement la pompe sur la couverture en tenant le tuyau d'arrosage. S'assurer de ne pas placer le fil d'alimentation sur la couverture. La présence de deux personnes est recommandée pour le positionnement de la pompe. Une tient la fiche électrique, tandis que l'autre place la pompe à l'endroit désiré sur la couverture. La pompe doit être placée de manière à rester droite, afin que l'interrupteur fonctionne bien. Elle est dotée d'un fil d'alimentation 18 AWG de 25 pieds avec fiche à 3 branches. Une fois placée et branchée correctement, la pompe est prête à être testée. Voir la section CONNEXIONS ÉLECTRIQUES.

NOTE : Bien lire les consignes de sécurité. Durant les périodes de fortes pluies, vérifier quotidiennement le bon fonctionnement de la pompe. De plus, s'assurer que, en cas de forts vents ou de mouvements excessifs de la couverture, le fil n'a pas été ramené sur la couverture et que la pompe est toujours en position verticale, avec le tuyau de sortie placé adéquatement. En cas d'absence prolongée, demander à un ami ou voisin de vérifier régulièrement le bon fonctionnement de l'installation. S'assurer d'avoir bien lu les DIRECTIVES DE SÉCURITÉ et les CONNEXIONS ÉLECTRIQUES incluses.

CONNEXIONS ÉLECTRIQUES



AVERTISSEMENT : Toujours couper l'alimentation électrique avant de toucher à la pompe, à la sortie ou à la prise de courant lorsqu'il y a de l'eau à proximité. Le non respect de cette consigne peut causer des dommages et/ou des blessures graves. Toujours brancher la pompe à une prise mise à la terre. Consulter les DIRECTIVES DE SÉCURITÉ.

1. La pompe est équipée d'une prise électrique à trois broches. Pour éviter les risques d'électrocution, la troisième broche relie la pompe à la terre. Ne pas retirer la troisième broche de la prise.
2. Un circuit de dérivation séparé est recommandé. Le courant requis est de 5 ampères à 115 V c.a.
3. S'assurer que l'eau ne peut atteindre la prise de courant. La connexion ne doit en aucun cas se situer où elle peut être éclaboussée ou submergée.
4. Vérifier le fonctionnement de la pompe une fois tous les branchements effectués. Mettre de l'eau à l'endroit où la pompe sera installée. Ne pas faire fonctionner la pompe à sec : cela pourrait l'endommager irrémédiablement. Remplir le réservoir jusqu'à un niveau normal de marche et laisser la pompe faire son travail jusqu'à ce que l'eau retourne au niveau d'arrêt de la pompe.

FUNCTIONNEMENT



AVERTISSEMENT : Cette pompe a été conçue pour retirer l'eau de la couverture de votre piscine et ainsi prévenir tout dommage, et non pour servir d'équipement de sauvetage et de prévention de noyade dans l'eau stagnant sur le couvercle. L'eau accumulée présente en effet un danger réel de noyade. Il incombe au propriétaire de prévenir toute accumulation en cas de défaillance de la pompe.

Lorsque l'eau aura atteint un certain niveau, un flotteur mettra la pompe en marche. Celle-ci devrait s'allumer lorsque le niveau d'eau atteint 2 po et fonctionner jusqu'à ce qu'il soit redescendu à environ 1 po. Ces deux niveaux sont ceux de mise en marche et d'arrêt lorsque la pompe est aux réglages les plus bas. Il est possible de remonter les deux niveaux en desserrant les vis de montage du bâti de l'interrupteur, en faisant glisser ce dernier vers le haut puis en resserrant les vis de montage.

DIRECTIVES D'ENTRETIEN



1. **MISE EN GARDE** : Avant de faire l'entretien de la pompe, couper l'alimentation électrique, débrancher le fil d'alimentation puis retirer le fusible ou ouvrir le disjoncteur.
2. Le carter moteur de la pompe est étanche et ne nécessite aucun entretien spécial. La dépose du carter moteur ou tout travail effectué sur le câble électrique annule la garantie.
3. Garder la pompe propre et bien entretenue en tout temps. Nettoyer la pompe en profondeur avant de la ranger pour l'été. Si la pompe se bloque, retirer l'écran d'entrée (Figure 2) et enlever les résidus. S'assurer que le capteur est propre et exempt de résidus.
4. Pour démonter la pompe avant nettoyage, retirer d'abord l'écran d'entrée et la tête (Figure 2) de la pompe. Retirer la rondelle et la turbine de l'arbre. Ce dernier peut alors être retiré facilement. Avec une brosse, nettoyer toute trace de corrosion ou tout débris sur la turbine et sa cavité ainsi que sur l'arbre. Remonter la pompe en suivant l'ordre inverse.

ES INTRODUCCIÓN

Esta hoja de instrucciones le proporciona la información requerida para tener y operar de forma segura su producto. Guarde las instrucciones para referencia futura.

El producto que ha adquirido se fabrica utilizando mano de obra y materiales de la más alta calidad y ha sido diseñado para prestarle un servicio duradero y confiable. Los productos son cuidadosamente probados, inspeccionados y empacados para garantizarle una entrega y operación seguras. Examine su unidad cuidadosamente para asegurarse de que no haya ocurrido ningún daño durante el transporte. Si se ha presentado algún daño, comuníquese con el lugar de compra. Deberán darle asistencia para obtener la reparación o reemplazo, si se requiere.

LEA ESTAS INSTRUCCIONES CUIDADOSAMENTE ANTES DE INTENTAR INSTALAR, HACER FUNCIONAR O PRESTAR SERVICIO TÉCNICO A SU PRODUCTO. CONOZCA CUÁLES SON LAS APLICACIONES, LIMITACIONES Y PELIGROS POTENCIALES DE LA UNIDAD. PROTEJA A TERCEROS Y PROTÉJASE A USTED MISMO SIGUIENDO TODA LA INFORMACIÓN DE SEGURIDAD. ¡LA FALTA DE CUMPLIMIENTO DE ESTAS INSTRUCCIONES PUEDE PRODUCIR LESIONES PERSONALES Y/O DAÑOS A LA PROPIEDAD.

REGLAMENTO DE SEGURIDAD



Lea cuidadosamente estas instrucciones. De no seguirlas, podría resultar en daño personal serio y/o daños a la propiedad. La bomba es un aparato eléctrico y se debe usar precaución al manejarla o al tocar su cordón eléctrico. Podría ser necesario utilizar sistemas de contención para niños pequeños o mascotas, para evitar que éstos entren en áreas húmedas cercanas a la bomba o las conexiones eléctricas.

- Este producto viene con un enchufe de tres espigas con conexión a tierra para reducir el peligro de un choque eléctrico. Cuando la bomba se encuentre en operación, verifique que se encuentre conectada a un tomacorriente conectado a tierra.
- Nunca bombee productos químicos o líquidos corrosivos con esta bomba, ya que ello podría dañar la integridad de la cobertura y provocar un cortocircuito.
- No haga funcionar en seco la bomba, ya que ello podría dañar la integridad de la cobertura y provocar un cortocircuito.
- Si es necesario repararla, proceda con cautela. La bomba o las áreas adyacentes podrían encontrarse húmedas o cubiertas con agua. Nunca enchufe o desenchufe el aparato si usted se encuentra sobre una superficie húmeda o mojada. De ser necesario, desconecte la electricidad mediante el tablero de interruptores de circuito, o deje que un electricista profesional desconecte la electricidad antes de iniciar las reparaciones. Un choque serio o fatal podría resultar si no se sigue el procedimiento apropiado, que se explica a continuación:
 - Desconecte la electricidad en la caja de servicio eléctrico principal, apagando el interruptor de circuito apropiado o quitando el fusible. Cuando existan fusibles de tornillo, desconecte el fusible con una mano cuidando que el torso y la otra mano no entren en contacto con ningún objeto. Cuide de no pararse en charcos y de no tocar ninguna otra superficie conductora de electricidad.
 - Desenchufe el cordón eléctrico de la bomba únicamente después que la electricidad del tomacorriente ha sido desconectada. Véase las instrucciones para servicio antes de continuar.
- Cuando existan condiciones ambientales de congelamiento quite la bomba. El agua al congelarse podría ocasionar grietas o distorsiones y resultar en un posible cortocircuito o fallas en los sensores.
- Nunca bombee gasolina u otros líquidos con punto de inflamación bajo, ya que podría dar lugar a una explosión o fuego.

ESPECIFICACIONES

VOLTS	AMPS	WATTS	GALONES POR HORA				
			1'	3'	5'	7'	9'
115	.8	45	500	395	293	184	82

INFORMACIÓN SOBRE LA CAPACIDAD

El rendimiento de 500 galones por hora se obtuvo con un conducto de una pulgada de diámetro interior, donde la fricción se consideró nula. Al usar una manguera para jardín de 5/8 de pulgada y 50 pies de largo, el rendimiento se reduce a aproximadamente 200 galones por hora debido a las pérdidas por fricción en la manguera. Si su área experimenta frecuentemente lluvias fuertes (una o dos pulgadas por hora), podría ser necesario utilizar un conducto de una pulgada, el que se encuentra disponible en la mayoría de almacenes de suministro para piscinas. El número de galones de agua acumulados en su piscina durante una lluvia de una pulgada por hora se calcula de la siguiente manera: largo total de la cubierta (pies) x ancho total de la cubierta (pies) x 0,6234 = galones por hora. **NOTA:** Éstas son las dimensiones de la cubierta, NO de la piscina.

Ejemplos:

Una cubierta para piscina de 16 pies x 32 pies acumula:
 $16 \times 32 \times 0,6234 = 319$ galones en una hora, durante una lluvia con intensidad de una pulgada por hora

Una cubierta para piscina de 20 pies x 40 pies acumula:
 $20 \times 40 \times 0,6234 = 499$ galones en una hora, durante una lluvia con intensidad de una pulgada por hora

INSTALACION



- Asegúrese de que el tomacorriente a utilizar cumple con los requerimientos del Código Nacional Eléctrico (EE.UU.), así como con los códigos locales, incluyendo lo relativo al soterramiento, y a la protección GFCI. También verifique que el tomacorriente tenga el tamaño apropiado y esté bien ubicado para esta bomba. La instalación puede requerir un electricista o plomero calificado. Vea la sección de CONEXIONES ELÉCTRICAS.
- Si es necesario, consulte los códigos locales de plomería para verificar que la instalación final cumpla con sus requerimientos.
- Saque la bomba de la caja de cartón. Conecte una manguera corriente para jardín en la voluta. **NOTA:** Se debe tapar el extremo libre del agujero de la descarga para evitar que el viento fuerte sople el agua de regreso sobre la cubierta de la piscina.
- Baje cuidadosamente la bomba sobre la cubierta de la piscina, sosteniéndola mediante la manguera para jardín. Asegúrese de no colocar el cable de alimentación eléctrica sobre la cubierta de la piscina. Se recomienda que dos personas ayuden en la colocación de la bomba, una de ellas deberá sostener los cables eléctricos, mientras la otra ubica la bomba en el lugar deseado en la cubierta de la piscina. La bomba debe permanecer derecha, para que el interruptor opere adecuadamente. La bomba viene con un cable para alimentación eléctrica 18 AWG, de 25 pies de largo y un tomacorriente de tres espigas con conexión a tierra. Una vez la bomba esté colocada y se hayan establecido las conexiones eléctricas apropiadas, estará lista para probarse. Véase ELECTRICIDAD.

NOTA: Familiarícese con las instrucciones de seguridad. Durante la época lluviosa deberá revisar diariamente el funcionamiento apropiado de la bomba. Además, en caso de vientos fuertes o movimiento excesivo de la cubierta de la piscina asegúrese que el cable para alimentación no ha caído sobre la cubierta, y que la bomba permanece derecha y la manguera de descarga está ubicada apropiadamente. Si tiene planificado alejarse de su piscina por muchos días, se recomienda que un vecino o amigo revise periódicamente la bomba para cubierta de la piscina y que verifique que todo esté aún funcionando apropiadamente. ¡Asegúrese de leer con ellos las INSTRUCCIONES DE SEGURIDAD y los PELIGROS DE CHOQUES ELÉCTRICOS.

CONEXIONES ELECTRICAS



¡ADVERTENCIA!: Cuando haya agua en el área, desconecte siempre la electricidad antes de tocar la bomba, la descarga del agua o el tomacorriente. De no ser así, podría resultar en daño personal serio o daños a la propiedad. Enchufe siempre la bomba a un tomacorriente conectado a tierra. Véase las INSTRUCCIONES DE SEGURIDAD.

- Su bomba está dotada de un enchufe eléctrico de tres dientes. El tercer diente es para ponderarla a tierra, con el fin de evitar el riesgo de posibles choques eléctricos. No quite el tercer diente del enchufe.

- Se recomienda un circuito de ramal independiente. Se requiere una fuente de alimentación de 115 V de CA y 5 amperios.
- Asegúrese que el nivel del agua nunca alcance la conexión eléctrica. Bajo ninguna circunstancia se debe colocar la conexión en algún lugar donde el agua pueda alcanzarla o sumergirla.
- Pruebe la bomba después de hacer todas conexiones eléctricas. Deje que el agua entre al área donde se va a colocar la bomba. No intente hacer funcionar la bomba sin agua; esto podría dañar la bomba permanentemente. Llène el área hasta un nivel normal de encendido ON y deje que la bomba saque el agua hasta un nivel normal de apagado OFF.

Fig. 2

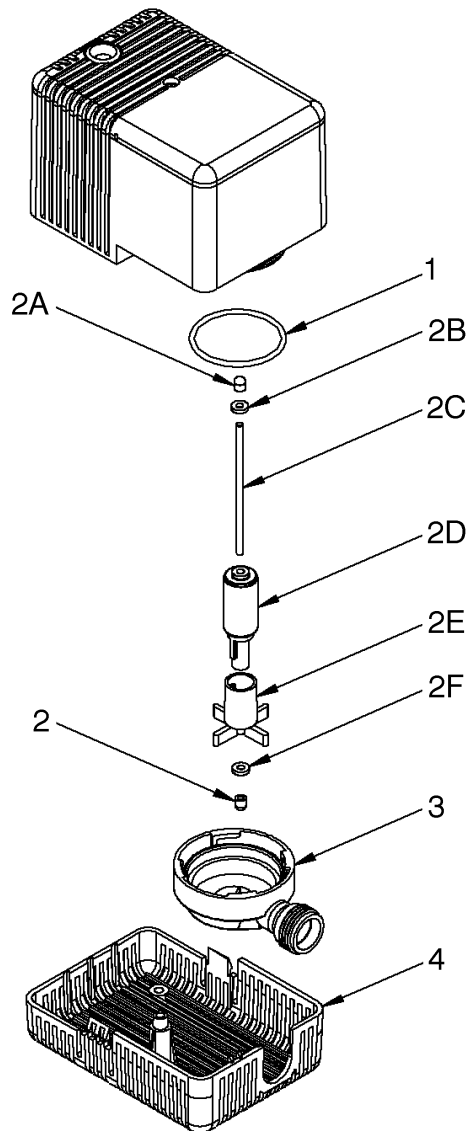

FUNCIONAMIENTO

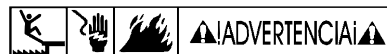

PELIGRO: El objetivo de la bomba es remover el exceso de agua sobre la cubierta de la piscina, para evitar daños a ésta, y no se pretende que sirva como mecanismo para evitar que las personas se ahoguen en el agua de la cubierta. El agua acumulada representa un peligro potencial de ahogamiento, y el dueño de la piscina debe llevar a cabo acciones preventivas para evitar esto, en caso de que la bomba falle.

A medida que el agua sube alrededor de la cubierta del interruptor, un flotador sube y activa el interruptor de la bomba. la bomba debe encenderse cuando el nivel del agua alcanza un nivel de 2". La bomba debe seguir funcionando hasta que el nivel de agua baje aproximadamente a 1". Estos son los niveles de encendido y apagado cuando el interruptor se monta en la posición más baja. El nivel de encendido y apagado puede elevarse aflojando los tornillos de montaje de la cubierta del interruptor y deslizando la cubierta hacia arriba y luego apretando los tornillos de montaje.

INSTRUCCIONES DE SERVICIO



- PRECAUCIÓN:** Antes de dar mantenimiento a la bomba desconecte el cable del tomacorriente, además quite el fusible o apague el cortacircuitos.
- El estátor del motor de la bomba está completamente sellado y no requiere de ningún tipo de servicio. Cualquier desensamblado del estátor del motor o alteración del cordón de alimentación eléctrica anula todas las garantías.
- Mantenga la bomba siempre limpia y en buenas condiciones de mantenimiento. Se debe limpiar completamente la bomba antes de almacenarla durante el verano. Si la bomba se atasca, quite la pantalla de entrada (Figura 2) y límpiela. Asegúrese que el sensor se encuentre limpio y sin desechos.
- Al desarmar la bomba para limpiarla, quite primero la pantalla de entrada y la voluta (Figure 2). Saque del eje la arandela y el impulsor, luego podrá sacar el eje fácilmente. Limpie con una brocha la corrosión o basura del impulsor, el eje y la cavidad del impulsor. Coloque de nuevo los componentes, en orden inverso.

REPLACEMENT PARTS • LISTE DES PIÉCES DE RECHANGE • LISTA DE PARTES

Item No. Nº de Repere No. de Artículo	Part No. Nº de Piece No. de Pieza	DESCRIPTION • NOMENCLATURE • DESCRIPCIÓN	Quantity Quantité Cantidad
1	924050	O-Ring, nitrile • Joint torique, nitrile • Sello anular de nitrilo	1
2	599093	Impeller assembly • Bloc-turbine • Conjunto del impulsor	1
3	119583	Volute • Volute • Voluta	1
4	119582	Intake screen • Filtre d'admission • Rejilla, toma	1

**TROUBLESHOOTING INFORMATION • INFORMATION SUR LA RELÈVE DES DÉRANGEMENTS
• INFORMACION DE INVESTIGACION DE AVERIAS**

PROBLEM • FONCTIONNEMENT DÉFECTUEUX • PROBLEMA	PROBABLE CAUSES • CAUSES PROBABLES • CAUSES PROBABLES	CORRECTIVE ACTION • SOLUTIONS • SOLUCION
Pump will not shut off. • Le moteur de la pompe ne s'arrête pas. • La bomba no se apaga.	Debris built up on sensors. • Accumulation de débris sur le capteur. • Los escombros construyeron en sensores.	Remove screen (item 4) and clean sensors. • Retirer l'écran (l'article 4) et nettoyer les capteurs. • Quite la pantalla (artículo 4) y limpie los sensores.
	Defective switch. • Interrupteur défectueux. • Interruptor defectuoso.	Disassemble switch assembly. If the pump continues to run with the float at the bottom of the stem, the switch is defective. Have pump serviced. • Démontez le montage de l'interrupteur. Si la pompe continue à fonctionner même si le flotteur est au bas de la tige, l'interrupteur est défectueux. Faire réparer la pompe. • Desarme el conjunto del interruptor. Si la bomba continúa funcionando con el flotador al fondo del vástago, el interruptor está averiado. Haga que reparen y le den mantenimiento a la bomba.
	Pump is air locked. • Poche d'air dans la pompe. • Burbujas de aire en la bomba.	Shut power off for approximately one minute, then restart. Repeat several times to clear air from pump. If system includes a check valve, a 3/16" hole should be drilled in discharge pipe approximately 2" above discharge connections. • Couper le courant pendant 1 minute environ puis recommencer. Répéter cette opération plusieurs fois pour évacuer l'air de la pompe. S'il y a une soupape d'arrêt, percer un trou de 3/16 po dans letuyau d'écoulement, à environ 2 po au-dessus des connexions d'écoulement. • Desconecte la electricidad durante un minuto, aproximadamente. Luego, vuélvala a conectar. Repita varias veces, para purgar el aire de la bomba. Si el sistema tiene un válvula de retención, debe perforarse un orificio de ventilación en el tubo de descarga, aproximadamente 2 pulgadas por encima de las conexiones de descarga.
	Liquid inflow matches or exceeds pump capacity. • Afflux de liquide correspondant au volume de la pompe. • El caudal que entra es igual a la capacidad de la bomba.	Larger pump required, or multiple pumps. See capacity sizing information. • Une pompe plus grosse, ou plusieurs pompes, est nécessaire. Voir les données sur les capacités. • Se requiere de bombas más grandes, o bombas múltiples. Vea la información acerca de la capacidad.
	Frozen water in discharge hose. • L'eau dans le tuyau d'écoulement est gelée. • Hay agua congelada dentro la cubierta del interruptor.	Thaw hose or replace hose. • Faire dégeler ou remplacer le tuyau. • Reemplace o descongele la manguera.
Pump runs but does not discharge liquid. • La pompe fonctionne mais il n'y a pas d'écoulement de liquide. • La bomba funciona, pero no descarga líquido.	Check valve installed backwards. NOTE: Check valve is accessory item. • Montage à l'envers de la soupape d'arrêt. NOTE: La clapet anti-retour est à part • Válvula de retención montada al revés. NOTA: La válvula de retención es un artículo auxiliar.	Check flow indicating arrow on check valve body to insure it is installed properly. • Vérifier la flèche indiquant l'écoulement pour s'assurer que la soupape d'arrêt est bien montée. • Inspeccione la flecha indicadora del flujo en el cuerpo de la válvula de retención, para cerciorarse de que se encuentre instalada correctamente.
	Check valve stuck or plugged. • Soupape d'arrêt bloquée ou obstruée. • Válvula de retención atorada u ocluida.	Remove check valve and inspect for proper operation. • Démontez et vérifiez la soupape d'arrêt pour un bon fonctionnement. • Quite la válvula de retención, y verifique que funcione debidamente.
	Lift too high for pump. • Aspiration trop puissante pour la pompe. • Altura de impulsión excesiva para la bomba.	Check rating table. • Vérifier le tableau d'évaluation. • Estudie la tabla de capacidad.
	Inlet to impeller plugged. • Arrivée de la roue à aubes obstruée. • Toma de la rueda móvil conectada.	Pull pump and clean. • Tirer la pompe pour la nettoyer. • Saque la bomba y límpiela.
	Pump is air locked. • Poche d'air dans la pompe. • Burbujas de aire en la bomba.	Shut power off for approximately 1 minute, then restart. Repeat several times to clear air from pump. If system includes a check valve, a 3/16" hole should be drilled in discharge pipe approximately 2" above discharge connections. • Couper le courant pendant 1 minute environ puis recommencer. Répéter cette opération plusieurs fois pour évacuer l'air de la pompe. S'il y a une soupape d'arrêt, percer un trou de 3/16 po dans letuyau d'écoulement, à environ 2 po au-dessus des connexions d'écoulement. • Desconecte la electricidad durante un minuto, aproximadamente. Luego, vuélvala a conectar. Repita varias veces, para purgar el aire de la bomba. Si el sistema tiene un válvula de retención, debe perforarse un orificio de ventilación en el tubo de descarga, aproximadamente 2 pulgadas por encima de las conexiones de descarga.
Pump does not deliver rated capacity. • La pompe ne pompe pas le volume normal. • La bomba no impele a su capacidad normal.	Lift too high for pump. • Aspiration trop puissante pour la pompe. • Altura de impulsión excesiva para la bomba.	Check rated pump performance. • Vérifier les caractéristiques techniques de la pompe. • Verifique el rendimiento normal de la bomba.
	Low voltage, speed too slow. • Voltage et vitesse pas assez puissants. • Voltaje demasiado bajo, velocidad demasiado baja.	Check for proper supply voltage to make certain it corresponds to nameplate voltage. • S'assurer que le voltage correspond bien à celui mentionné sur la plaque. • Verifique que el suministro de electricidad sea adecuado, para cerciorarse de que corresponde al voltaje indicado en la placa del fabricante.
	Impeller or discharge pipe is clogged. • Obstruction de la roue à aubes ou du tuyau d'écoulement. • La rueda móvil en el tubo de descarga está ocluida.	Pull pump and clean. Check pipe for scale or corrosion. • Tirer la pompe pour la nettoyer. Vérifier la présence de dépôts ou de corrosion dans les tuyaux. • Saque la bomba y límpiela.
Pump cycles continually. • La pompe recommence son cycle sans s'arrêter. • La bomba se enciende y apaga continuamente.	No check valve in long discharge pipe allowing liquid to drain back onto cover. • Pas de clapet anti retour dans le long tuyau de sortie permettant le retour du liquide sur la couverture. • No hay válvula de retención en la tubería larga de descarga, lo que permite que el líquido regrese hacia la cubierta de la piscina.	Install a check valve in discharge line. • Installer une soupape d'arrêt sur le tuyau d'écoulement. • Instale una válvula de retención en la tubería de descarga.
	Check valve leaking. • Fuite à la soupape d'arrêt. • Escape en la válvula de retención.	Inspect check valve for correct operation. • Vérifier la soupape d'arrêt pour obtenir un bon fonctionnement. • Escape en la válvula de retención.
Pump will not operate. • La pompe ne fonctionne pas. • La bomba no funciona.	Blown fuse. • Fusible grillé. • Fusible quemado.	Replace fuse. • Remplacer le fusible. • Cambie el fusible.
	Frozen water in sensor enclosure. • L'eau est gelée dans le bâti du capteur. • Hay agua congelada en la cubierta de los sensores.	Thaw sensor enclosure. • Dégeler le bâti du capteur. • Descongele la cubierta de los sensores.
	Volute clogged. • La volute est bloquée. • La voluta está tapada.	Clean screen and volute. • Nettoyer l'écran et la volute. • Limpie la rejilla y la voluta.
	Debris built up on sensors. • Accumulation de débris sur le capteur. • Los escombros construyeron en sensores.	Remove screen (item 4) and clean sensors. • Retirer l'écran (l'article 4) et nettoyer les capteurs. • Quite la pantalla (artículo 4) y limpie los sensores.
	Switch assembly filter clogged. • Le filtre du montage de l'interrupteur est bloqué. • El filtro del conjunto del interruptor está tapado.	Clean filter • Nettoyer le filtre. • Limpie el filtro.
	Motor failure. • Le moteur est défectueux. • Falla del motor.	Have pump serviced. • Faites réparer la pompe à un centre de service autorisé. • Lleve la bomba a un centro de servicio autorizado.
	Thermal protector. • Le protecteur thermique s'est déclenché. • Protector termal.	Allow pump to cool. • Laisser refroidir la pompe. • Permita que la bomba se enfríe.
	GFCI device activated. • Interrupteur différentiel activé. • El protector térmico ha sido activado.	Inspect all electrical connections and reset GFCI. • Vérifier tous les branchements électriques et remettre le disjoncteur différentiel (GFCI) à zéro. • Inspeccione todas las conexiones eléctricas y reajuste el GFCI.
	Defective switch. • Commutateur défectueux. • Interruptor defectuoso.	Have pump serviced. • Faites réparer la pompe à un centre de service autorisé. • Lleve la bomba a un centro de servicio autorizado.

LIMITED WARRANTY

Your product is guaranteed to be in perfect condition when it leaves our Factory. It is warranted against defective materials and workmanship for a period of 24 months from date of purchase by the user.

Any product that should fail for either of the above two reasons and is still within the warranty period will be repaired or replaced at the option of Little Giant Pump Company, Inc. dba Franklin Electric Water Transfer Systems (hereafter "the Manufacturer") as the sole remedy of buyer. For our customers in the CONTINENTAL UNITED STATES: Please return the defective unit, postage paid, to the factory at 301 N. MacArthur, Oklahoma City, OK 73127-6616. All defective product returned under warranty will be fully inspected to determine the cause of failure before warranty is approved.

For our customers located elsewhere; it is not economical, due to duties and freight, to return the pump to the factory for inspection. Please return the defective unit to any authorized distributor or dealer with a brief written explanation of the problem. If there are no apparent signs of customer abuse, unit will be repaired or replaced. If dispute arises over replacement of the pump, the distributor or dealer is to segregate such items and hold for inspection by a representative of Little Giant Pump Company or notify factory with details of the problem for factory disposition and settlement of warranty claim.

DISCLAIMER:

THE FOREGOING WARRANTY IS AN EXCLUSIVE WARRANTY IN LIEU OF ANY OTHER EXPRESS WARRANTIES. ANY IMPLIED WARRANTIES (INCLUDING, BUT NOT LIMITED TO ANY IMPLIED WARRANTY OF MERCHANTABILITY OR FITNESS FOR A PARTICULAR PURPOSE) TO THE EXTENT EITHER APPLIES TO A PUMP SHALL BE LIMITED IN DURATION TO THE PERIODS OF THE EXPRESS WARRANTIES GIVEN ABOVE.

Warranty will be VOID if any of the following conditions are found:

1. Sealed motor housing opened
2. Product connected to voltage other than indicated on nameplate
3. Pump allowed to operate dry (fluid supply cut off)
4. Pump used to circulate anything other than fresh water at approximately room temperature
5. Product abuse by customer

Any oral statements about the product made by the seller, the manufacturer, the representatives or any other parties, do not constitute warranties, shall not be relied upon by the user and are not part of the contract for sale. Seller's and manufacturer's only obligation, and buyer's only remedy, shall be the replacement and/or repair by the manufacturer of the product as described above. **NEITHER SELLER NOR THE MANUFACTURER SHALL BE LIABLE FOR ANY INJURY, LOSS OR DAMAGE, DIRECT, INCIDENTAL OR CONSEQUENTIAL (INCLUDING, BUT NOT LIMITED TO INCIDENTAL OR CONSEQUENTIAL DAMAGES FOR LOST PROFITS, LOST SALES, INJURY TO PERSON OR PROPERTY, OR ANY OTHER INCIDENTAL OR CONSEQUENTIAL LOSS), ARISING OUT OF THE USE OR THE INABILITY TO USE THE PRODUCT AND THE USER AGREES THAT NO OTHER REMEDY SHALL BE AVAILABLE TO IT.** Before using, the user shall determine the suitability of the product for the intended use, and user assumes all risk and liability whatsoever in connection therewith.

Some states and countries do not allow limitations on how long an implied warranty lasts or the exclusion or limitation of incidental or consequential damages, so the above limitations or exclusions may not apply to you. This warranty gives you specific legal rights, and you may also have other rights which vary from state to state and country to country.

The National Electric Code (in the USA) and similar codes in other countries require a Ground Fault Circuit Interrupter (GFCI) to be installed in the branch circuit supplying fountain equipment rated above 15 volts. 115 volt GFCI's (with various cord lengths) are in stock, and we recommend each pump be used with a GFCI.

GARANTIE LIMITÉE

Votre produit est garanti pour être dans la condition parfaite quand il quitte notre Usine. La produit est garantie contre tout défaut de matériau ou de fabrication pendant une période de 24 mois à partir de la date d'achat initial.

Tout produit encore garanti qui serait défectueux pour l'une des deux raisons sus-mentionnées sera réparé ou remplacé à la discrétion du Little Giant Pump Company, Inc. faisant affaires sous la raison sociale d' Franklin Electric Water Transfer Systems (ci-après appelée « le Fabricant »). L'acheteur n'aura pas d'autre recours. Pour nos clients aux ÉTATS-UNIS (territoire continental seulement): Veuillez retourner l'article défectueux suffisamment affranchi à l'usine à l'adresse suivante: 301 N. MacArthur Blvd., Oklahoma City, OK 73127-6616. Tous les produits garantis retournés feront l'objet d'une inspection détaillée afin de déterminer si la défectuosité est couverte par la garantie.

Pour les clients à l'extérieur des États-Unis : étant donné les frais de douane et de transport, il n'est pas économique de retourner la pompe à l'usine pour inspection. Expédier la pompe ainsi qu'une brève description du problème à tout distributeur ou détaillant autorisé. Si elle ne présente aucun signe apparent d'une mauvaise utilisation, elle sera remplacée ou réparée. S'il y a conflit sur la nécessité de remplacer la pompe, le distributeur ou le détaillant devra garder celle-ci et, soit la fera inspecter par un représentant de Little Giant Pump Company, soit avisera l'usine du problème afin de connaître la décision de celle-ci et le règlement de la réclamation.

DÉNÉGATION :

LA GARANTIE ÉNONCÉE DANS LES PRÉSENTES EST EXCLUSIVE ET REMPLACETOUTE AUTRE GARANTIE EXPRESSE OU IMPLICITE; CELA COMPORTE, MAIS NON EXCLUSIVEMENT, TOUTE GARANTIE IMPLICITE D'APTITUDE À LA COMMERCIALISATION OU D'APTITUDE PARTICULIÈRE, POUVANT S'APPLIQUER À UNE POMPE LITTLE GIANT. DE PLUS, ELLE NE S'APPLIQUE QUE DURANT LA PÉRIODE DE COUVERTURE PRÉCISÉE CI-DEVANT.

La présente garantie sera ANNULÉE si :

1. Le boîtier scellé du moteur a été ouvert
2. Le branchement à une tension autre que celle indiquée sur la plaque du fabricant a été effectué
3. La pompe a tourné à vide (l'alimentation en liquide a été coupée)
4. La pompe a été utilisée avec des liquides autres que de l'eau douce approximativement à la température ambiante
5. La pompe a été mal utilisée

Toute déclaration sur la pompe faite oralement par le vendeur, le fabricant, le représentant ou par toute autre partie ne constitue pas une garantie et, par conséquent, ne peut servir à l'utilisateur. De plus, une telle déclaration ne peut, en aucun cas, faire partie du contrat de vente. L'unique obligation du vendeur et du fabricant, et l'unique recours de l'acheteur, est le remplacement ou la réparation de la pompe selon les modalités décrites précédemment. **NI LE VENDEUR NI LE FABRICANT NE PEUVENT ÊTRE TENUS RESPONSABLES DE TOUTE BLESSURE, TOUTE PERTE, OU TOUT DOMMAGE DIRECT, INDIRECT OU ACCESSOIRE (INCLUANT, MAIS NON EXCLUSIVEMENT, LES VENTES OU PROFITS PERDUS, LES ATTEINTES AUX PERSONNES OU À LA PROPRIÉTÉ OU TOUTE AUTRE PERTE INDIRECTE OU ACCESSOIRE) RÉSULTANT DE L'UTILISATION OU DE L'INCAPACITÉ D'UTILISATION DE LA POMPE, ET L'ACHETEUR CONVIENT QU'IL NE DISPOSE D'AUCUN AUTRE RECOURS.** L'acheteur doit s'assurer que la pompe convient à l'usage projeté; il assume aussi tout risque et toute responsabilité relativement à cet usage.

Certaines juridictions ne permettent pas la limitation de la durée d'une garantie ou l'exclusion ou la limitation de responsabilité pour des dommages indirects ou accessoires. Par conséquent, il est possible que la limitation ou l'exclusion indiquée précédemment puisse ne pas être applicable. Cette garantie vous donne des droits particuliers et peut-être d'autres, dépendamment des juridictions en vigueur.

Le code national de l'électricité et autres codes semblables d'autres pays exigent l'installation d'un interrupteur avec mise à la terre (GFI) sur le circuit d'alimentation de la fontaine pour toute installation dont la tension est supérieure à 15 volts. Nous recommandons de tels interrupteurs (avec différentes longueurs de fil) et nous recommandons que chaque pompe soit reliée à un interrupteur de ce type.

GARANTIA LIMITADA

El producto está garantizado a estar en perfectas condiciones al momento de salir de la fábrica. El producto está garantizado contra materiales y fabricación defectuosa por un período de 24 meses desde la fecha en la cual fue comprada por el usuario.

Cualquier producto que falle por alguna de las dos razones anteriores y que esté dentro del período de garantía será reparado o reemplazado a opción de Little Giant Pump Company, Inc. comerciar bajo el nombre de Franklin Electric Water Transfer Systems (de ahora en adelante "el Fabricante") y éste será el único remedio del comprador. Para nuestros clientes en los ESTADOS UNIDOS CONTINENTALES: Por favor, devolver la unidad defectuosa, con el porte pagado, a la fábrica en P. O. Box 12010, Oklahoma City, OK 73127-6616. Todo producto defectuoso devuelto bajo la garantía será cuidadosamente inspeccionado para determinar la causa de la falla antes de aprobar la garantía.

Para nuestros clientes ubicados en otros lugares; no es económico devolver la bomba a la fábrica para que ésta sea inspeccionada, debido a los impuestos y al flete. Por favor, devuelva la unidad defectuosa a cualquier distribuidor o vendedor autorizado con una breve explicación por escrito del problema. Si no existen señas aparentes de abuso por parte del cliente, la unidad será reemplazada o reparada. Si se produce una disputa sobre el reemplazo de la bomba, el distribuidor o vendedor debe separar los artículos y retenerlos para que sean inspeccionados por un representante de Little Giant Pump Company o avisarle a la fábrica de los detalles del problema para que la fábrica disponga de las acciones necesarias y resuelva el reclamo de la garantía.

DESAUTORIZACION:

LA GARANTIA ANTERIOR ES UNA GARANTIA EXCLUSIVA EN LUGAR DE CUALQUIER OTRA GARANTIA EXPRESA. CUALQUIER GARANTIA IMPLICADA (INCLUYENDO PERO NO LIMITADO A CUALQUIER GARANTIA IMPLICADA DE COMERCIALIZACION O APTITUD PARA PROPOSITO PARTICULAR) EN LA MEDIDA EN QUE SE PUEDA APLICAR A UNA BOMBA, QUEDARA LIMITADA EN DURACION A LOS PERIODOS DE GARANTIAS PROPORCIONADOS ANTERIORMENTE.

La garantía será declarada nula si se encuentran cualesquiera de las siguientes condiciones:

1. El alojamiento sellado del motor abierto
2. El producto conectado a un voltaje que no es el indicado en la placa principal
3. Se permitió que la bomba opere en seco (envío de fluido cortado)
4. La bomba se utilizó con fluidos distintos al agua dulce a temperatura ambiente aproximadamente
5. Abuso del producto por parte del cliente

Cualquier declaración oral acerca del producto hecha por el vendedor, fabricante, representantes o cualquiera de las partes, no constituyen garantías, el usuario no debe confiarse de ellas, y no forman parte del contrato de compra-venta. La única obligación del vendedor y del fabricante y el único remedio para el comprador, será la reposición y/o reparación del producto por parte del fabricante bajo las condiciones descritas anteriormente. NI EL VENDEDOR NI EL FABRICANTE SE HACEN RESPONSABLES DE NINGUNA LESION, PERDIDA O DAÑO, DIRECTO, INCIDENTAL O CONSECUENTE (INCLUYENDO, PERO SIN LIMITARSE A, DAÑOS INCIDENTALES O CONSECUENTES DEBIDO A GANANCIAS PERDIDAS, VENTAS PERDIDAS, DAÑOS A PERSONAS O PROPIEDADES O CUALQUIER OTRA PERDIDA INCIDENTAL O CONSECUENTE), QUE RESULTE DEL USO O DE LA IMPOSIBILIDAD DEL USO DEL PRODUCTO, Y EL COMPRADOR ACUERDA QUE NO EXISTE OTRO REMEDIO DISPONIBLE PARA EL. Antes de usar, el usuario debe determinar si el producto se adapta al uso deseado, y el usuario asume todos los riesgos y responsabilidades en relación a ello.

Algunos estados y países no permiten limitaciones sobre la duración de una garantía implícita o la exclusión o limitación de daños incidentales o consecuentes, de manera que las limitaciones o exclusiones anteriores podrían no tener aplicación en su caso. Esta garantía le da derechos legales específicos, y usted podría disponer también de otros derechos que varían de un estado a otro y de un país a otro.

El Código Eléctrico Nacional (en los Estados Unidos) y códigos similares en otros países requieren un Interruptor de circuito de falla de conexión a tierra (GFCI) para ser instalado en el circuito secundario que suministra equipo de fuente calibrado por encima de 15 voltios. En el almacén se encuentran GFCI de 115 voltios (con varias longitudes de cable), y recomendamos que cada bomba sea usada con un GFCI.

For parts or repair, please contact1-888-572-9933
For technical assistance, please contact1-888-956-0000

Pour des parties ou la réparation,
entrez s'il vous plaît en contact1-888-572-9933
Pour l'aide technique, entrez s'il vous plaît en contact1-888-956-0000

Para partes o la reparación,
por favor póngase en contacto1-888-572-9933
Para la ayuda técnica, por favor póngase en contacto1-888-956-0000

www.LittleGiantPump.com
CustomerService-WTS@fele.com