

Guide d'utilisation du système portatif sans fil pour surveillance de bébé UBR223

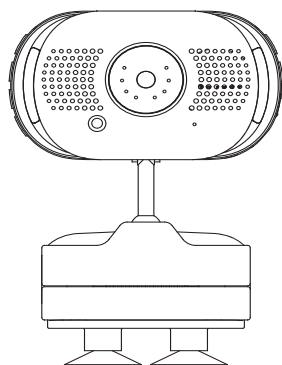



S



MESURES DE SÉCURITÉ IMPORTANTES

Ce guide contient des renseignements importants se rapportant au fonctionnement de cet appareil. Si vous installez cet appareil pour d'autres personnes, vous devez laisser ce guide ou une copie à l'utilisateur final.

Lorsque vous utilisez cet appareil, assurez-vous de suivre les mesures de sécurité de base ci-dessous à la lettre afin de réduire les risques d'incendie, d'électrocution et de blessures corporelles :

- La caméra n'est PAS à l'épreuve des intempéries. Celle-ci est une caméra d'intérieur.
- Pour éviter les risques d'électrocution provoqués par les éclairs, évitez de manipuler les appareils électroniques (à l'exception de ceux qui sont alimentés par piles) pendant un orage.
- N'utilisez que le cordon d'alimentation indiqué dans ce guide.
- Ne tirez pas sur un cordon électrique; assurez-vous de laisser les cordons un peu lâches lorsque vous installez vos appareils et utilisez toujours la fiche pour les brancher et les débrancher de la prise murale.
- Ne laissez jamais traîner les cordons d'alimentation là où on peut les écraser, les couper ou les écorcher; lorsque vous acheminez des cordons électriques, évitez de les laisser se frotter contre les rebords coupants ou dans les endroits où la circulation est dense et où les gens pourraient trébucher dessus.
- N'utilisez pas l'appareil si les cordons de l'adaptateur ou les fiches sont endommagés, si le moniteur a été exposé aux liquides, ou si le moniteur ou la caméra a été échappé ou est endommagée.



AVERTISSEMENT AUX PARENTS ET AUTRES UTILISATEURS

Si vous ne suivez pas ces avertissements et les instructions d'assemblage, vous risquez de subir de graves blessures corporelles, même mortelles. Cet appareil n'a pas été conçu pour être utilisé en tant que moniteur médical ni comme solution de rechange pour toute supervision médicale ou parentale. Assurez-vous que le transmetteur et le récepteur sont en excellent état de fonctionnement et qu'ils sont dans la portée requise pour communiquer correctement l'un avec l'autre.

- **RISQUE D'ÉTRANGLEMENT** : Tenez toujours tous les cordons des adaptateurs secteur hors de la portée des enfants.
- **AVERTISSEMENT : TENIR CET APPAREIL HORS DE LA PORTÉE DES ENFANTS**. Cet appareil n'est pas un jouet et n'a pas été conçu pour être manipulé ni utilisé par un enfant de moins de 13 ans. Si vous êtes âgé(e) de 13 à 18 ans, réviser ces conditions et modalités et les avertissements relatifs à la sécurité avec vos parents ou gardiens afin de vous assurer que vous et eux comprenez bien ces conditions, modalités et avertissements relatifs à la sécurité.
- Allouez une aération adéquate lorsque vous utilisez cet appareil. Ne recouvrez pas la caméra ni le récepteur avec des objets tels que des couvertures. Ne l'installez pas dans un tiroir ni dans un endroit pouvant étouffer le son ou interférer avec la circulation normale de l'air.

CONSERVEZ CES INSTRUCTIONS!

POUR DE MEILLEURS RÉSULTATS

Pour éviter d'endommager votre appareil, suivez ces quelques mesures préventives:

- Ne pas échapper, percer ni démonter l'une des pièces de l'appareil. Celui-ci ne contient aucune pièce pouvant être réparée par l'utilisateur.
- Ne pas exposer l'appareil à des sources de température élevées et éviter de le laisser à la lumière directe du soleil pendant plus de quelques minutes. La chaleur peut endommager le boîtier ou les pièces électriques de l'appareil.
- Ne déposez pas d'objet lourd sur l'appareil et ne mettez pas de pression indue sur celui-ci.
- Retirez l'adaptateur secteur pendant les longues périodes d'inutilisation.
- Ne nettoyez l'appareil qu'avec un sec.

Vous risquez d'annuler votre garantie si vous ne suivez pas les directives de ce guide d'utilisation. Uniden n'assume aucune responsabilité pour les dommages faits à la propriété ou les blessures corporelles causées par la manipulation inadéquate ou tout défaut de se conformer à ces instructions de sécurité.

CONTENU

SURVOL5

CARACTÉRISTIQUES.....	5
Caméra.....	5
Moniteur.....	6
UTILISATION DU GUIDE D'UTILISATION.....	6
CE QUI EST INCLUS DANS L'EMBALLAGE.....	7
INSTALLATION du moniteur.....	7
Directives générales relatives à l'emplacement d'installation.....	8
Installation murale.....	9
Support à ventouse.....	9
Pince de fixation.....	9
Brancher l'alimentation.....	10

FONCTIONNEMENT DE BASE 11

CAMÉRA SANS FIL.....	11
MONITEUR SANS FIL.....	13
AFFICHAGE ACL.....	15
UTILISATION DU SYSTÈME UBR223.....	17
Modes de visionnement.....	17
Fonctionnement standard.....	18

DESCRIPTION DES MENUS DU SYSTÈME ... 19

SYSTÈME.....	19
Date et heure.....	20
Luminosité.....	21
Réinitialisation par défaut.....	21
Langage.....	22
Unité d'affichage de la température.....	22
Niveau des alertes de température.....	23
ALERTE.....	24
VOX.....	25
CAMÉRA.....	26

Jumelage.....	27
Mise en ou hors fonction.....	28
ÉCONOMIE D'ÉNERGIE.....	29

CARACTÉRISTIQUES SPÉCIALES 30

ZOOM.....	30
VEILLEUSE.....	30
BERCEUSES.....	30
UTILISATION DE L'INTERPHONE.....	31
JUMELAGE DE LA CAMÉRA.....	31

ENTRETIEN DE VOTRE SYSTÈME 32

MONITEUR.....	32
CAMÉRA.....	32

DÉPANNAGE..... 33

SPÉCIFICATIONS 34

Général.....	34
Caméra.....	34
MONITEUR.....	35
AVIS DE LA FCC.....	35

Renseignements relatifs à la conformité à la

FCC 35

Énoncé de conformité à l'article 15.....	35
Renseignements relatifs à l'exposition aux fréquences radio.....	36

Renseignements relatifs à la conformité

européenne (CE) 36



SURVOL

CARACTÉRISTIQUES

- La technologie numérique sans fil offre une excellente qualité et clarté d'image
- Sans interférence, sécuritaire et signal privé
- Puissance de transmission jusqu'à 152 mètres (500 pi.)

Portée de transmission maximum à aire ouverte. La portée actuelle varie selon les matériaux de construction et autres obstructions dans la portée du signal sans fil.

- Qualité sonore exceptionnelle
- Avis de déplacement hors de portée
- Sélection de quatre berceuses
- Veilleuse avec contrôle sur le moniteur et la caméra
- Système évolutif jusqu'à 4 caméras (une caméra incluse; caméras supplémentaires vendues séparément)
- Communication audio à deux voies
- Température de la pièce où se trouve à caméra est affiché à l'écran du moniteur ainsi que l'alerte de température élevée

Caméra

- Résolution VGA
- Microphone intégré
- Commande de la veilleuse
- Commande de la berceuse
- Pile intégrée offrant un fonctionnement portatif sans fil
- La vision nocturne permet le visionnement en condition d'éclairage faible jusqu'à 4,5 mètres (15 pi.)

Portée infrarouge maximale de 4,5 mètres (15 pi.) dans des conditions idéales. Les objets à cette distance ou à l'écart de cette portée peuvent être partiellement ou complètement obscurs, selon l'application de la caméra.

Moniteur

- Moniteur ACL couleur de 2,3 po à image de qualité supérieure
- Pile au lithium-polymère rechargeable offrant une portabilité réelle
- Niveau d'indication sonore
- Interphone
- Affichage de la température de la pièce
- Commande de la veilleuse à distance
- Commande des berceuses à distance

Si un des articles est endommagé ou manquant, veuillez contacter notre ligne d'assistance à la clientèle immédiatement. N'utilisez jamais un appareil endommagé!

UTILISATION DU GUIDE D'UTILISATION

Ce guide d'utilisation comporte huit sections principales :

- Survol. Cette section vous énumère les fonctions du système. Elle vous indique comment utiliser le guide d'utilisation.
- Comment débiter. Cette section énumère les éléments se trouvant dans la boîte et comment les installer.
- Fonctionnement de base. Le fonctionnement de base. Cette section explique les fonctions détaillées des touches de votre appareil. Celle-ci comporte également une description brève du fonctionnement. Les écrans sont énumérés en détail dans la section suivante.
- La description des écrans du modèle UBR223 . Vous trouverez ici la description détaillée de chaque écran ainsi que son fonctionnement.
- Caractéristiques spéciales. Cette section vous explique les caractéristiques spéciales du UBR223.
- Entretien de votre système. Cette section vous offre des conseils en rapport avec la manière de maintenir propre et en bonne condition de fonctionnement le matériel du système UBR223.
- Résolution de problèmes - Les conseils de dépannage se trouvent dans cette section.
- Spécifications - Cette dernière section comporte les spécifications matérielles et logicielles.

COMMENT DÉBUTER

CE QUI EST INCLUS DANS L'EMBALLAGE

Le système est doté des composants suivantes :

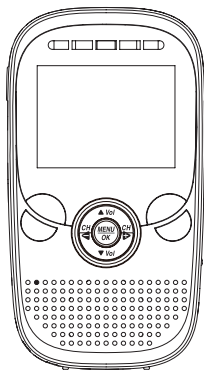

(1) moniteur numérique sans fil

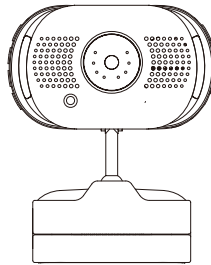

(1) caméra numérique sans fil

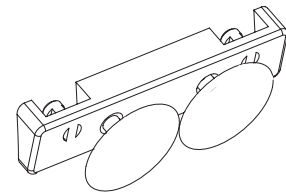

(1) support à ventouses

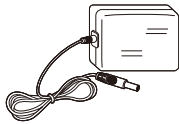

(2) adaptateurs
d'alimentation CA

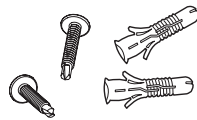

Vis et ancrages

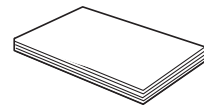

Guide d'utilisation

Si un des articles est endommagé ou manquant, veuillez contacter notre ligne d'assistance à la clientèle immédiatement. N'utilisez jamais un appareil endommagé!

INSTALLATION DU MONITEUR

1. Installez le moniteur dans un emplacement où la réception de votre(vos) caméra(s) est claire. Installez la caméra à un minimum de 0,9 m (3 pieds) du berceau.

- 
2. Branchez l'adaptateur CA dans la prise d'entrée CC de votre moniteur.
 3. Branchez l'autre extrémité de l'adaptateur CA dans une prise de courant CA standard (prise intérieure) ou un limiteur de surtension.
 4. Maintenez enfoncée la touche **POWER** pour mettre le moniteur en ou hors fonction. Permettez au moniteur de se recharger pendant six heures avant l'utilisation initiale, de manière à ce que la pile rechargeable intégrée soit complètement chargée. Ne débranchez PAS le câble d'alimentation du moniteur pendant le processus de recharge initial. Après la recharge initiale, procédez à la recharge du moniteur au besoin.
 5. L'inscription *Hors de portée* apparaît jusqu'à ce que la caméra soit mise en fonction.

INSTALLATION DE CAMÉRA

La caméra UBR223 et la pince de fixation font partie d'une unité complète. Le système UBR223 comporte un support à ventouses en accessoire. Lorsqu'il est installé, vous pouvez fixer la caméra sur une vitre ou une surface métallique unie.

Directives générales relatives à l'emplacement d'installation

- La caméra incluse avec votre moniteur n'est PAS à l'épreuve des intempéries; elle est une caméra d'intérieur.
- La meilleure ligne de visée entre la caméra et le moniteur est préférable. Les murs, tels que les murs de brique ou de béton peuvent altérer la qualité de réception.
- Évitez que la caméra se trouve dans la ligne de visée des éclairages (lumières de plafond ou les lampes de plancher).
- Planifiez soigneusement l'endroit d'installation et comment vous procéderez à l'installation, et la manière dont vous acheminerez le câble qui relie la caméra à l'adaptateur d'alimentation. Installez la caméra à un minimum de 0,9 m (3 pieds) du berceau.
- Lorsque vous placez la caméra, apportez votre moniteur avec vous; il est tellement plus facile de trouver le meilleur emplacement pour la caméra lorsque vous avez le moniteur à portée de main. Vérifiez l'image sur le moniteur avant d'installer la caméra.
- L'inscription *Hors de portée* apparaît lorsque la caméra se trouve hors de portée.

Vous pouvez installer des caméras supplémentaires (un maximum de 4 caméras). Lorsque vous ajoutez des caméras qui n'étaient pas incluses dans la boîte originale, vous devrez les jumeler avec le moniteur. Consultez la page 27.

Installation murale

Le système UBR223 est doté d'une pince de fixation à deux vis qui permettent de fixer l'unité au mur.

1. Marquez la position des vis sur le mur.
2. Percez les trous et insérez les ancrages et les vis incluses. Assurez-vous de laisser suffisamment d'espace pour insérer la pince de fixation sur la tête des vis.
3. Placez la pince de fixation sur les vis installées et appuyez vers le bas, jusqu'à ce qu'il se verrouille en place.
4. Ajustez la caméra au besoin.

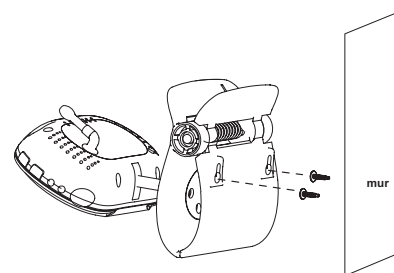

Support à ventouse

1. Insérez le support à ventouse dans la pince de fixation, tel que démontré:
2. Appuyez fermement sur la caméra, lorsque le support à ventouse est fixé, sur la vitre ou une surface métallique.
3. Ajustez la caméra au besoin.

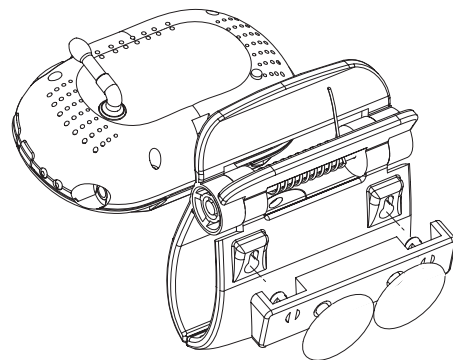

Pince de fixation

Fixez la pince du UBR223 sur un rebord ou une tablette.

1. Appuyez sur la pince de fixation, tel que démontré.
2. Placez l'unité sur la surface de fixation et relâchez-la.
3. Ajustez la caméra au besoin.

Brancher l'alimentation

1. Insérez l'adaptateur CA dans la fiche d'entrée DC de l'adaptateur de la caméra.
2. Branchez l'autre extrémité dans une prise de courant CA standard (prise intérieure) ou un limiteur de surtension. Le voyant à DEL rouge se mettra en fonction.
3. Appuyez sur **POWER** et assurez-vous que le voyant à DEL vert s'allume et le moniteur affiche les images en provenance de la caméra. S'il ne s'allume pas, tentez de rebrancher l'adaptateur CA, en vous assurant que la prise de courant n'est pas contrôlée par un interrupteur.

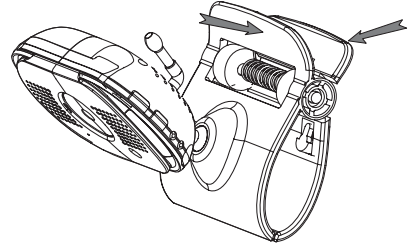

FONCTIONNEMENT DE BASE

CAMÉRA SANS FIL

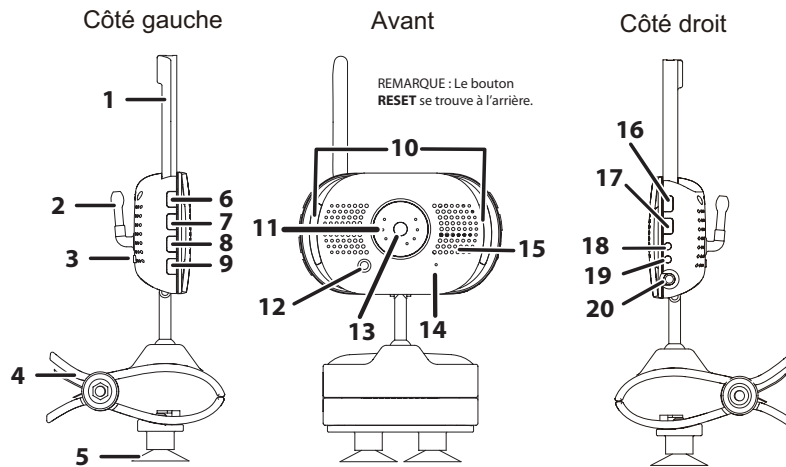

Numéro	Ce que cela signifie
1	Antenne de la caméra : Permet d'envoyer et de recevoir des signaux de la caméra ou du moniteur.
2	Capteur de température : Permet de détecter la température de l'endroit où se trouve la caméra et de l'afficher sur le moniteur ACL.
3	PAIR : Permet de jumeler la caméra au moniteur.
4	Pince de fixation : Cette attache permet de fixer la caméra aux tablettes ou aux rebords.
5	Support à ventouses : Permet à la caméra d'être installée sur une vitre ou une surface métallique.
6	▲ Vol : Permet d'augmenter le niveau de volume du haut-parleur.
7	▼ Vol : Permet de diminuer le niveau de volume du haut-parleur.

Numéro	Ce que cela signifie
8	LULLABY PLAY/STOP : Appuyez sur cette touche pour écouter les berceuses. Appuyez à nouveau pour arrêter la lecture.
9	LULLABY SKIP : Appuyez pour écouter la berceuse suivante.
10	Barres de voyants DEL pour la veilleuse.
11	Voyants à DEL infrarouge (couverts) : Les voyants infrarouges à DEL vous offre la possibilité de voir la vidéo dans des conditions d'éclairage faible ou inexistant.
12	Capteur optique : Permet de mesurer l'intensité de la lumière sur la caméra.
13	Lentille : Lentille de la caméra.
14	Microphone : Reçoit les sons près de la caméra, et de transmettre les sons de la caméra sur le moniteur.
15	Haut-parleur : reproduite le son transis par la caméra.
16	POWER : Permet de mettre la caméra en ou hors fonction.
17	NIGHT LIGHT : Permet de mettre la veilleuse en ou hors fonction.
18	Voyant à DEL de recharge : Rouge = En cours de recharge Vert = Pleinement chargé Hors fonction = L'adaptateur CA de la caméra est débranché de la prise d'entrée de la caméra ou est débranché de la prise de courant murale.
19	Voyant à DEL d'alimentation : Vert = La caméra est en fonction. Vert (clignotant) = La pile est faible.
20	Alimentation de 5 V CC : Permet de brancher l'adaptateur CA de 5 V CC.

MONITEUR SANS FIL

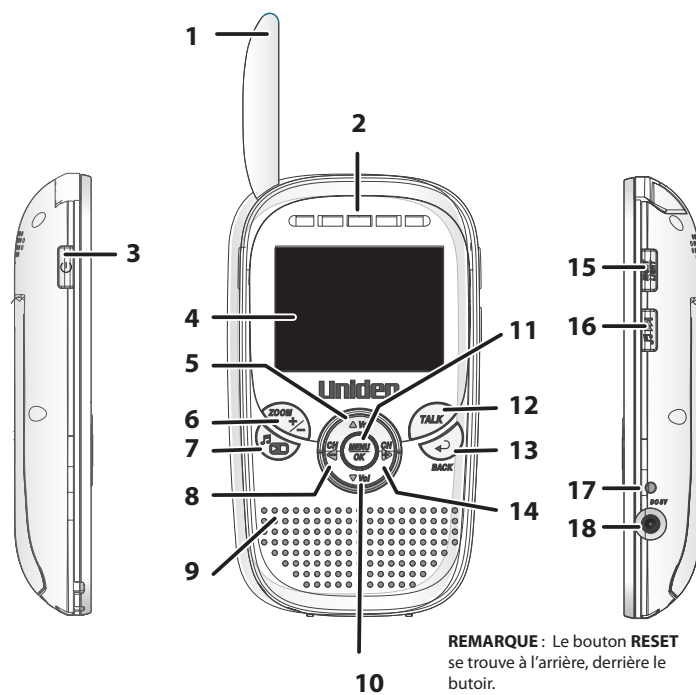

REMARQUE : Le bouton **RESET** se trouve à l'arrière, derrière le butoir.

Numéro	Ce que cela signifie
1	Antenne du moniteur : Permet d'envoyer et de recevoir des signaux de la caméra.
2	Barre de voyant à DEL.
3	POWER : Permet de mettre la caméra en ou hors fonction.
4	Écran ACL de 2,3 po.



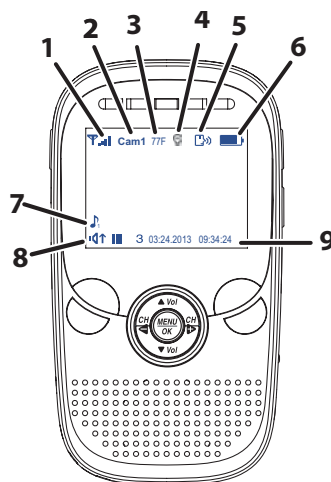

Numéro	Ce que cela signifie
5	<p>▲ Vol :</p> <ul style="list-style-type: none"> • Augmenter le volume du haut-parleur. • Dans les menus : Défiler vers le haut. • Dans une veilleuse : Augmenter le niveau de volume. • En mode de zoom : Défiler vers le haut.
6	ZOOM : Affiche l'image de la caméra au double de la taille réelle (voir la page 30).
7	LULLABY PLAY/STOP : Appuyez sur ce bouton pour écouter les berceuses à distance. Appuyez à nouveau pour arrêter.
8	<p>CH◀ :</p> <ul style="list-style-type: none"> • Dans les menus : Défiler vers la gauche. • En mode de zoom : Défiler vers la gauche. • En mode de visionnement en direct : Permuter entre les caméras.
9	Microphone.
10	<p>▼ Vol :</p> <ul style="list-style-type: none"> • Diminuer le volume du haut-parleur. • Dans les menus : Défiler vers le bas. • Dans une veilleuse : Diminuer le niveau de volume. • En mode de zoom : Défiler vers le bas.
11	MENU/OK : Sélectionner une option du menu ou accepter un réglage.
12	TALK : Activer la fonction d'interphone (consultez la page 31).
13	BACK : Arrière dans un menu : Reculer d'un niveau.
14	<p>CH▶ :</p> <ul style="list-style-type: none"> • Dans les menus : Défiler vers la droite. • En mode de zoom : Défiler vers la droite. • En visionnement en direct : Permuter entre les caméras disponibles.

Numéro	Ce que cela signifie
15	<p>NIGHT LIGHT : Permet d'activer ou de désactiver la veilleuse de la caméra à distance.</p> <p><i>La fonction de veilleuse du moniteur n'est disponible que lorsque la caméra est jumelée au moniteur.</i></p>
16	<p>LULLABY SKIP : Permet de sauter à la prochaine berceuse de la liste.</p>
17	<p>Voyant à DEL de recharge :</p> <p>Rouge = En cours de recharge.</p> <p>Vert = Recharge terminée.</p> <p><i>Si le moniteur est débranché de l'adaptateur, ce voyant à DEL s'éteindra.</i></p>
18	<p>Alimentation de 5 V CC : Permet de brancher l'adaptateur CA de 5 V CC du moniteur.</p>

AFFICHAGE ACL



Numéro	Icône	Ce qu'elle signifie																		
1		<p>Indication du signal (s'affiche en mode plein écran seulement). Le nombre de barres est indicatif de la puissance du signal en provenance de la caméra. Une barre ou aucune barre indique que le signal est faible, et quatre barres indiquent un signal très puissant.</p> <table border="1"> <thead> <tr> <th>Puissance du signal</th> <th>Indication</th> <th>Avertissement</th> </tr> </thead> <tbody> <tr> <td>Puissant</td> <td></td> <td>Aucun</td> </tr> <tr> <td>Bon</td> <td></td> <td>Aucun</td> </tr> <tr> <td>Moyenne</td> <td></td> <td>Aucun</td> </tr> <tr> <td>Faible</td> <td></td> <td>Aucun</td> </tr> <tr> <td>Aucun signal</td> <td></td> <td>Hors de portée</td> </tr> </tbody> </table>	Puissance du signal	Indication	Avertissement	Puissant		Aucun	Bon		Aucun	Moyenne		Aucun	Faible		Aucun	Aucun signal		Hors de portée
Puissance du signal	Indication	Avertissement																		
Puissant		Aucun																		
Bon		Aucun																		
Moyenne		Aucun																		
Faible		Aucun																		
Aucun signal		Hors de portée																		
2	Cam1	<p>Indication de la caméra vous permet de savoir quelle caméra est affichée. Appuyez sur CH▶ ou CH◀ du moniteur pour commuter entre les caméras disponibles. Les caméras commuteront dans l'ordre suivant :</p> <p>CH▶ : CAM1—CAM2—CAM3—CAM4—QUAD—BALAYAGE AUTOMATIQUE—CAM1</p> <p>CH◀ : CAM1—BALAYAGE AUTOMATIQUE—QUAD—CAM4—CAM3—CAM2—CAM1</p>																		
3	77F	Indication de la température (s'affiche en mode plein écran seulement). Permet d'afficher la température de la pièce où est installée la caméra.																		
4		Voyant de la veilleuse (s'affiche en mode plein écran seulement). Affiché lorsque la veilleuse est activée. (Voir la page 30).																		
5		Interphone (conversation). S'affiche en mode plein écran seulement, lorsque maintenez enfoncée TALK du moniteur (voir la page 31).																		

Numéro	Icône	Ce qu'elle signifie
6		Niveau de la pile. Indique le niveau résiduel de la pile. L'icône  apparaîtra lorsque la pile se recharge.
7		Berceuse. s'affiche en mode plein écran seulement lorsqu'une berceuse est entendue. Le chiffre indique quelle berceuse est en cours de lecture (voir la page 30). <ol style="list-style-type: none"> 1. Rock-a-Bye Baby 2. Twinkle Twinkle 3. Golden Slumber 4. Sons de l'océan et battements cardiaques
8		Indication du volume. Apparaît lorsque les touches ▲ Vol ou ▼ Vol sont enfoncées sur le moniteur.
9		Date et heure (s'affiche en mode plein écran seulement). Apparaît pendant le réglage de la date et de l'heure sur le moniteur. 12.02.2013 12:26:00 = mois.jour.année heure:minute:seconde

Si vous appuyez sur ZOOM, X2 à l'endroit du volume (numéro 8) sur le graphique. L'image en zoom est affichée en tant qu'image de fond.

UTILISATION DU SYSTÈME UBR223

Modes de visionnement

Le visionnement en direct vous permettra de visionner des images en direct en provenance des caméras dans les modes suivants :

- En mode quadruple : Le moniteur affiche la vidéo provenant de toutes les caméras sur un seul écran divisé en quatre. Les canaux qui n'ont pas de caméra seront vides.
- Mode simple : Le moniteur affichera la vidéo d'une seule caméra à la fois.
- Mode de balayage : Le moniteur affichera la vidéo d'une caméra à la fois, mais défilera à travers toutes les caméras, une après l'autre.

Utilisez la touche **CH▶** ou **CH◀** pour défiler à travers ces modes.

Votre système est doté d'une seule caméra, donc le seul mode de visionnement sera le mode simple ou en plein écran en mode quadruple.

Fonctionnement standard

Pour...	Faites ceci...
Changer le mode de visionnement quadruple, visionnement simple, balayage ou visionnement en direct	Lorsque l'écran est en mode de visionnement en direct, appuyez sur CH▶ pour défiler entre les écrans dans l'ordre suivant : CAM1—CAM2—CAM3—CAM4—QUADRUPLE—BALAYAGE AUTOMATIQUE—CAM1
Vérifier la température	La température s'affichera à l'écran du moniteur, lorsque la caméra est en mode plein écran. Voir page 22.
Mettre la veilleuse en fonction	Appuyez sur NIGHT LIGHT située sur le côté de la caméra (voir la page 12) ou sur le moniteur (voir la page 15). Voir la page 30.
Réglage de la date et de l'heure	Voir la page 20.
Réglage de la portée de la température pour l'alerte de température	Voir la page 23.
Utilisation de la fonction de la berceuse	Voir la page 30.
Réglage du volume du système UBR223	Appuyez sur ▲Vol (pour augmenter le niveau de volume) ou ▼Vol (pour diminuer le niveau de volume) de la caméra ou du moniteur.
Utilisation de l'interphone	<ol style="list-style-type: none">1. Maintenez enfoncée la touche TALK du moniteur.2. Parlez en direction du microphone.3. Relâchez pour entendre la réponse.

DESCRIPTION DES MENUS DU SYSTÈME

Appuyez sur **MENU/OK** pour accéder aux menus du système. Utilisez les touches de navigation pour naviguer vers le haut (**▲Vol**), le bas (**▼Vol**), la gauche (**CH◀**), et la droite (**CH▶**) dans les menus, et appuyez sur **MENU/OK** pour confirmer le réglage. Utilisez la touche **CH▶** et **CH◀** pour accéder à l'un des cinq menus différents de la corde à linge.

- Système
- Économie d'énergie
- Caméra
- VOX
- Alerte

SYSTÈME

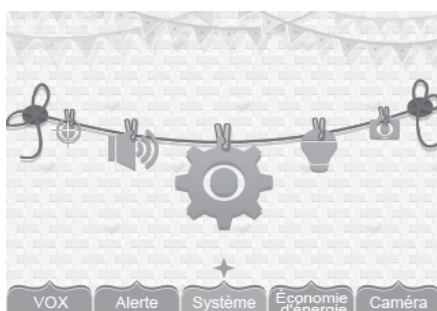

Déplacez-vous à travers les options du système se trouvant sur la corde à linge **MENU/OK** pour accéder à l'une des six options du système :

- Date et heure
- Luminosité
- Réinitialisation des réglages par défaut

- Langage
- Affichage de la température
- Intervalles des alertes de température

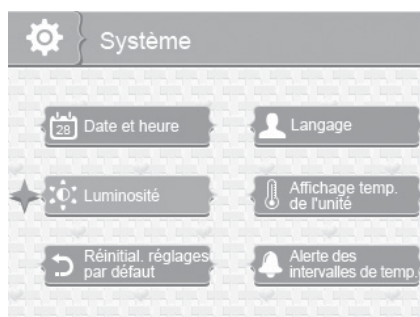

Date et heure

Cette option vous permet de régler la date et l'heure du système. Le format d'affichage est en mois.jour.année et heure:minute (par défaut = 01.02.2013 12:26).

1. Au menu *Système* sélectionnez *Date et heure* et appuyez sur **MENU/OK**. L'écran *Date et heure* apparaîtra.



2. Appuyez sur **▲ Vol** ou **▼ Vol** pour augmenter ou diminuer le chiffre pour ce réglage.
3. Appuyez sur **CH▶** ou **CH◀** pour sauvegarder le réglage actuel et vous déplacer au prochain réglage.

- Appuyez sur **MENU/OK** pour sauvegarder et compléter le réglage de la date et de l'heure et retourner aux options principales du système.

Luminosité

Cette option vous permet de régler le niveau de luminosité pour chaque caméra (par défaut = 3).

- Au menu *Système* pour sélectionner *Luminosité* et appuyez sur **MENU/OK**. L'écran *Luminosité* apparaîtra.

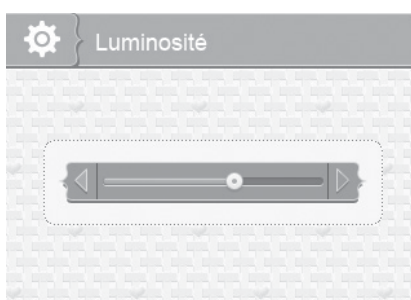

- Appuyez sur **CH▶** ou **CH◀** pour augmenter ou diminuer le niveau de luminosité (six niveaux).
- Appuyez sur **MENU/OK** pour sauvegarder le réglage et retourner au menu des options principales du système. Le niveau de luminosité apparaît la prochaine fois que vous serez en mode de visionnement en direct.

Réinitialisation par défaut

Cette option vous permet de rétablir les réglages par défaut (par défaut = *Non*).

- Au menu *Système*, sélectionnez *Réinitial. réglages par défaut* et appuyez **MENU/OK**. L'écran *Réinitial. réglages par défaut* apparaîtra.

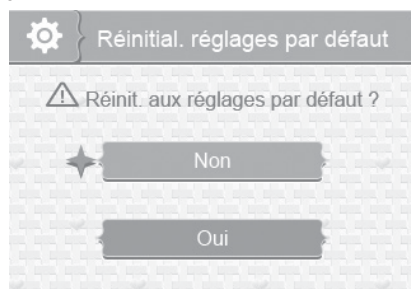

2. Appuyez sur **Vol▲** ou **▼Vol** pour annuler ou sélectionner les réglages par défaut.
3. Appuyez sur **MENU/OK** pour sauvegarder le réglage et retourner aux options principales du système.

Le jumelage de la caméra et le réglage de la date et de l'heure ne seront PAS affectés par une réinitialisation. Les caméras demeureront jumelées au moniteur.

Langage

Cette option vous permet de sélectionner le langage d'affichage du système *English, Español* ou *Français* (Par défaut = *English*).

1. Au menu *Système*, sélectionner *Langage* et appuyez sur **MENU/OK**. L'écran *Langage* apparaîtra.



2. Appuyez sur **▲Vol** ou **▼Vol** pour sélectionner un langage.
3. Appuyez sur **MENU/OK** pour sauvegarder et retourner au menu des options principales du système.

Unité d'affichage de la température

Cette option vous permet de régler l'affichage de la température en Celcius (C) ou Fahrenheit (F) (par défaut = F).

1. Au menu *Système*, sélectionnez *Affichage temp. de l'unité.* et appuyez sur **MENU/OK**. L'écran de l'unité *Affichage temp. de l'unité* apparaîtra.



2. Appuyez sur **▲Vol** ou **▼Vol** pour sélectionner °C ou °F.
3. Appuyez sur **MENU/OK** pour sauvegarder le réglage et retourner au menu des options principales du système.

Niveau des alertes de température

Votre système UBR223 mesure la température ambiante de la pièce où la caméra est installée. Si la température passe sous le niveau pré-réglé, le système vous alertera. *Temp. alert range* vous permet de régler ces niveaux [par défaut = *Température faible: 61 °F; Température élevée: 77 °F; Hors fonction*].

1. Au menu *Système*, sélectionnez *Alerte des intervalles de temp.* et appuyez sur **MENU/OK**. L'écran *Alerte des intervalles de temp.* apparaîtra.



2. Appuyez sur **CH▶** ou **CH◀** pour sélectionner *Température faible* ou *Température élevée*.
3. Appuyez sur **Vol▲** ou **▼Vol** pour augmenter ou diminuer la valeur du niveau de température.

4. Après avoir réglé le niveau de température, Appuyez sur **CH▶** ou **CH◀** pour sélectionner *En/hors fonction*.
5. Appuyez sur **CH▶** ou **CH◀** pour permuter entre *En fonction* (activé). ou *Hors fonction* (désactivé).
6. Appuyez sur **MENU/OK** pour sauvegarder le réglage et retourner au menu des options principales du système.

ALERTE

Les températures hors de la portée établie ou la caméra hors de portée provoquera des alertes. Cette option vous permet de régler le niveau de volume de l'alerte. Six niveaux sont disponibles [par défaut = Zéro (Sourdine)].



1. Au menu des sélections principales, sélectionnez *Alerte* et appuyez sur **MENU/OK**. L'écran *Alerte* apparaîtra.

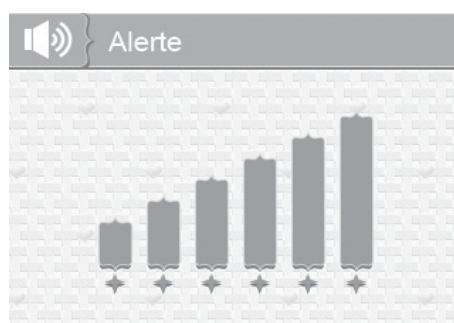

2. Appuyez sur **CH▶** ou **CH◀** pour régler le niveau de volume.
3. Appuyez sur **MENU/OK** pour sauvegarder les réglages et retourner menu des sélections principales.

VOX

Cette option vous permet de régler le niveau de sensibilité sonore de la caméra (par défaut = *Élevé*).

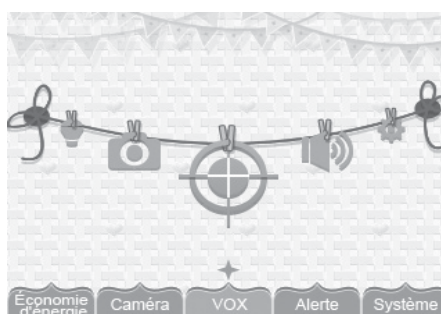

1. Au menu des sélections principales, sélectionnez **VOX** et appuyez sur **MENU/OK**. L'écran de sensibilité **VOX** apparaîtra.



2. Appuyez sur **▲ Vol** ou **▼ Vol** pour sélectionner un niveau (*Élevé, Faible, ou Hors fonction*).
3. Appuyez sur **MENU/OK** pour sauvegarder la sélection et retourner au menu des sélections principales.

CAMÉRA

Cette option vous permet de jumeler le moniteur avec les caméras (le système peut supporter jusqu'à quatre caméras) ou pour mettre en ou hors fonction les caméras individuellement. Les caméras seront toujours en fonction, mais ne seront plus visibles par le moniteur.



1. Au menu des sélections principales, sélectionnez *Caméra* et appuyez sur **MENU/OK**.
2. L'écran des options de la *Caméra* sera affichée. Deux options seront affichées : *Jumeler* et *En/hors fonction*.



Jumelage

Le jumelage vous permet d'introduire des caméras supplémentaires au moniteur. Le moniteur pourra ensuite reconnaître et afficher la vidéo provenant de la caméra. La caméra incluse avec ce système est déjà jumelée au moniteur.

Avant de procéder au jumelage d'autres caméras, assurez-vous que les deux appareils soient en fonction. Voir la page 10.

1. Sélectionnez *Jumelage* à l'écran *Caméra*. L'écran de sélection de la caméra apparaîtra.

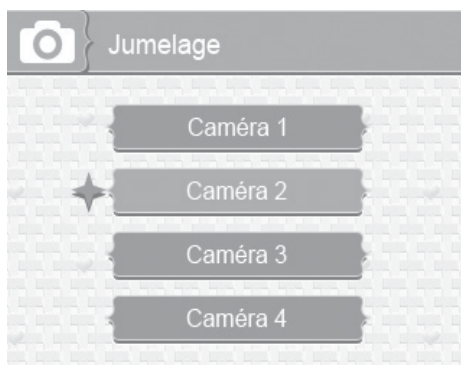

- Appuyez sur **▲ Vol** ou **▼ Vol** pour sélectionner la caméra que vous désirez jumeler, et appuyez sur **MENU/OK**. Le moniteur vous invitera à appuyer sur **PAIR** (jumelage) situé à l'arrière de la caméra, à l'intérieur de 30 secondes.
- Appuyez sur **PAIR** (jumelage) situé à l'arrière de la caméra à l'intérieur de 30 secondes.
- La vidéo de cette caméra apparaîtra à l'écran du moniteur lorsque le jumelage sera effectué avec succès.

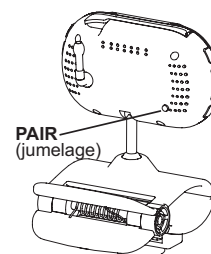

Jumelez les caméras au moniteur avant de procéder à l'installation des caméras.

Mise en ou hors fonction

Cette option vous permet de mettre une caméra en ou hors fonction de manière à ce que la vidéo ne soit pas visible par le moniteur (par défaut = *Caméra 1 - En fonction, Caméra 2 à 4 = Hors fonction*).

- Sélectionnez *En/hors fonction* à l'écran *Caméra*. L'écran *En/hors fonction* apparaîtra (par défaut = *En fonction*).



- Appuyez sur **▲ Vol** ou **▼ Vol** pour sélectionner une caméra.
- Appuyez sur **CH▶** ou **CH◀** pour permuter entre *En fonction* et *Hors fonction* pour cette caméra.
- Appuyez sur **▲ Vol** ou **▼ Vol** pour sélectionner une autre caméra.
- Appuyez sur **MENU/OK** pour valider ce réglage et retourner à l'écran *Caméra*.

ÉCONOMIE D'ÉNERGIE

L'activation de la fonction d'économie d'énergie permettra de désactiver automatiquement l'écran ACL après 2 minutes d'inactivité. Cette option vous permet d'activer ou de désactiver cette fonction (par défaut = *En fonction*).

L'activation par la voix (VOX) réactivera l'écran ACL. Assurez-vous que la fonction VOX est activée (voir la page 25). Si la fonction VOX est désactivée, appuyez sur n'importe quel bouton du monitor pour mettre l'écran ACL en fonction. Même si l'écran ACL est hors fonction, la barre de voyants à DEL est toujours active.

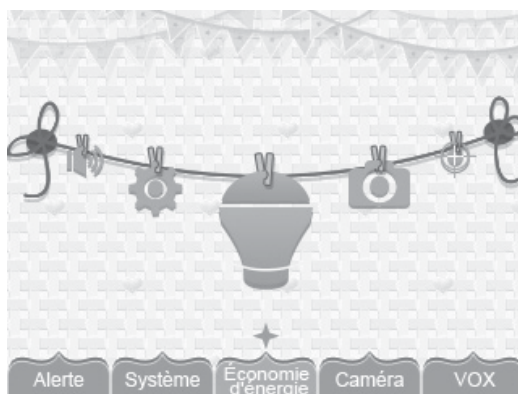

1. Au menu des sélections principales, sélectionnez *Économie d'énergie* et appuyez sur **MENU/OK**. L'écran *Économie d'énergie* apparaîtra.

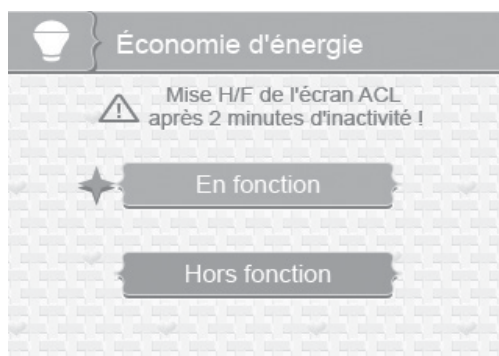

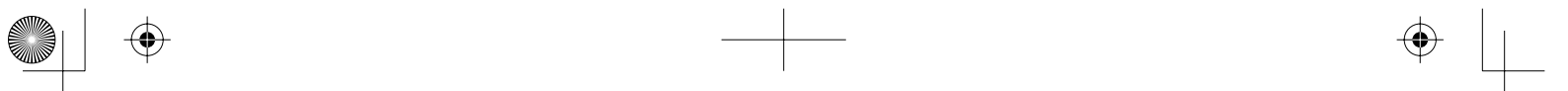

2. Appuyez sur **▲Vol** ou **▼Vol** pour activer ou désactiver la fonction d'économie d'énergie.
3. Appuyez sur **MENU/OK** pour valider ce réglage et retourner au menu des sélections principales.

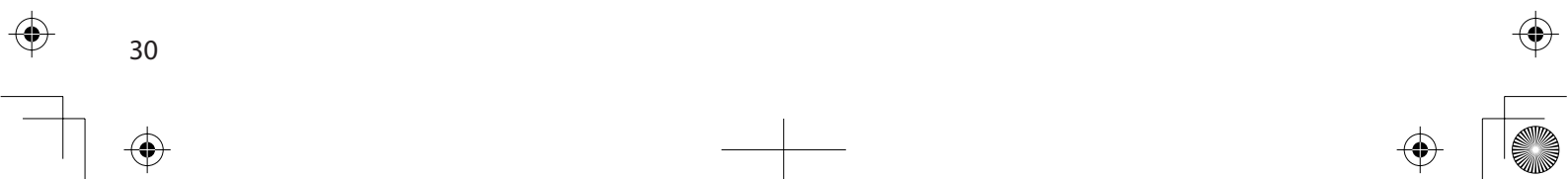

CARACTÉRISTIQUES SPÉCIALES

ZOOM

Lorsque vous appuyez sur **ZOOM**, l'image de la caméra doublera de taille. Appuyez sur **▲Vol**, **▼Vol**, **CH▶**, ou **CH◀** afin de voir les portions de l'image qui ne sont pas affichées à l'écran ACL. Appuyez de nouveau sur **ZOOM** pour retourner en mode de visionnement normal.

VEILLEUSE

Vous pouvez contrôler la veilleuse du système UBR223 à l'aide du bouton **NIGHT LIGHT** situé sur le côté droit du moniteur et de la caméra. Appuyez sur ce bouton pour activer la veilleuse. Celle-ci demeurera en fonction jusqu'à ce que vous appuyez à nouveau sur le bouton (soit celui de la caméra ou du moniteur) pour la désactiver.

BERCEUSES

Votre système est préprogrammé avec les berceuses suivantes :

- Rock-a-Bye Baby
- Twinkle, Twinkle Little Star
- Golden Slumbers
- Sons de l'océan et du battement cardiaque

Vous pouvez contrôler les berceuses à partir du moniteur ou de la caméra. Cependant, si vous désirez les contrôler du moniteur, la caméra sur laquelle vous désirez les faire jouer devra être en mode plein écran. Le système jouera toutes les berceuses et les répétera jusqu'à ce que la fonction soit désactivée.

1. Si vous désirez contrôler les berceuses sur le moniteur, choisissez la caméra sur laquelle vous désirez jouer les berceuses et réglez-la en mode plein écran.

- 
2. Appuyez sur **LULLABY PLAY/STOP** du moniteur ou de la caméra. Le système effectuera la lecture de toutes les berceuses jusqu'à ce que la fonction soit désactivée (lorsque vous appuyez de nouveau sur **LULLABY PLAY/STOP**.)
 3. Appuyez sur **LULLABY SKIP** pour sauter à la berceuse suivante.
 4. Appuyez sur **▲Vol** ou **▼Vol** du moniteur ou de la caméra pour régler le volume. Appuyez sur **▼Vol** du moniteur jusqu'au niveau le plus bas pour mettre le volume en sourdine afin de mettre en sourdine la berceuse qui joue sur le moniteur.

UTILISATION DE L'INTERPHONE

La fonction de l'interphone vous permet de parler à quiconque se trouve à portée de la caméra.

1. Choisissez la caméra avec laquelle vous désirez établir un lien interphone et réglez-la en mode de visionnement plein écran.
2. Maintenez enfoncé **TALK** du moniteur.
3. Parlez clairement dans le microphone.
4. Relâchez la touche **TALK** pour écouter la réponse.

JUMELAGE DE LA CAMÉRA

La caméra incluse avec le système est déjà jumelée. Celle-ci communiquera avec le moniteur dès qu'elle sera mise en fonction.

La fonction de jumelage permet d'ajouter jusqu'à 3 caméras supplémentaires à votre système. Cette fonction vous permet également d'effectuer le jumelage de la première caméra, si nécessaire.

Jumelez les caméras au moniteur avant d'installer la caméra.

1. Assurez-vous que le moniteur est en fonction (voir la page 10).
2. Installez et alimentez les caméras supplémentaires selon les indications débutant à la page 8.
3. Jumelez les caméras supplémentaires selon les procédures décrites à la page 27.
4. Lorsque la caméra sera jumelée, elle sera immédiatement visible sur le moniteur.



ENTRETIEN DE VOTRE SYSTÈME



MONITEUR

Veillez vous assurer que l'écran du moniteur est propre en l'essuyant à l'aide d'un chiffon de microfibre, afin d'en retirer les empreintes digitales, la poussière, etc.

CAMÉRA

Lorsque de la poussière et de la saleté s'accumulent sur la lentille et la vitre de la caméra, la vision nocturne pourrait en être affectée. Le voyant infrarouge réfléchit la poussière et la saleté et limite l'efficacité de la vision de la caméra. Utilisez un chiffon en microfibre pour nettoyer régulièrement la(les) caméra(s) ou lorsque la qualité de l'image en vision nocturne devient moins bonne.

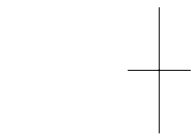
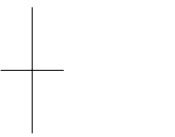

DÉPANNAGE

Si vous éprouvez de la difficulté avec votre système, essayez ces étapes simples. Si vous avez toujours de la difficulté avec votre caméra, vérifiez le guide d'utilisation inclus avec la caméra :

Problème	Solution
Aucune image provenant de la caméra	<ul style="list-style-type: none">• Vérifiez toutes les connexions de la caméra. Assurez-vous que l'adaptateur est branché.• Assurez-vous que le moniteur est en fonction.• Assurez-vous que la caméra se trouve à l'intérieur de la portée.
L'image de demeure pas à l'écran	<ul style="list-style-type: none">• Rapprochez la caméra du moniteur.• Remplacez la caméra, le moniteur, ou les deux afin d'améliorer la réception.• Ajustez les antennes du moniteur et de la caméra à la position verticale.
Il y a des problèmes de son	<ul style="list-style-type: none">• Assurez-vous qu'il y a du son à portée du microphone de la caméra.• Éloignez la caméra ou le moniteur l'un de l'autre si l'unité émet des rétroactions.
L'image est hachurée	L'image peut devenir hachurée lorsque la vitesse de trame est trop faible. Essayez : <ul style="list-style-type: none">• Rapprochez la caméra du moniteur.• Retirez les obstacles entre le moniteur et la caméra.• Ajustez les antennes du moniteur et de la caméra à la position verticale.
L'image du moniteur est gelée	Utilisez un objet pointu tel qu'une attache-feuille et appuyez sur le bouton RESET pour réinitialiser le moniteur. Le moniteur se mettra hors fonction. Appuyez sur POWER pour le mettre en fonction à nouveau.
Le moniteur émet des bips irréguliers	Ceci est la tonalité d'alerte. Allez à l'écran d'alerte pour régler le volume de l'alerte ou pour la désactiver (voir la page 24).

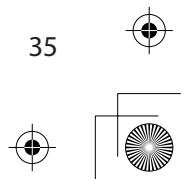
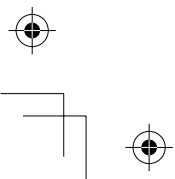
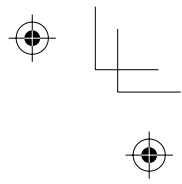
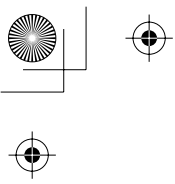

SPÉCIFICATIONS

GÉNÉRAL

	Caméra	Moniteur
Portée de fréquence de fonctionnement	2.400 ~ 2.4835GHz	
Puissance de transmission	15 dBm	N/D
Sensibilité RX	N/D	-81 dBm
Type d'étalement du spectre	Saut de fréquence "FHSS"	
Type de modulation	GFSK	
Portée de transmission	152 mètres/500 pieds à aire ouverte (ligne de visée)	

CAMÉRA

Type de capteur d'image

Fabricant/no de modèle capteur d'image CMOS couleur de 1/6,5 po

Pixels efficaces	640 x 480
Traitement de l'image	MJPEG
Lentille	3.0 mm/F2.8
Exposition	Automatique
Balance des blancs	Automatique
Alimentation	5,0 V CC +/-5 %
Consommation	150 mA max. (infrarouge hors fonction) 730 mA max. (infrarouge en fonction) 440 mA max. (pendant la recharge)
Température de fonctionnement	14°F ~ 104°F (-10°C ~ 40°C)
Humidité de fonctionnement	À l'intérieur de 80 % RH
Conformité RoHS	Oui
Matériau du boîtier	Plastique

MONITEUR

Type d'écran et dimensions	Écran ACL TFT de 2,3 po
Résolution	320 x 240
Alimentation	5,0 V CC +/-5%
Consommation	130 mA max. (normal) 570 mA max. (pendant la recharge)
Température de fonctionnement	14°F ~ 104°F (-10°C ~ 40°C)
Humidité de fonctionnement	À l'intérieur de 85 % RH
Conformité RoHS	Oui
Autonomie de la pile	4,5 heures
Matériau du boîtier	Plastique

AVIS DE LA FCC

Renseignements relatifs à la conformité à la FCC

Énoncé de conformité à l'article 15

Cet appareil est conforme à l'article 15 des règlements de la FCC. Son fonctionnement est soumis aux deux conditions suivantes : (1) Cet appareil ne doit pas causer d'interférences nuisibles et; (2) Il doit pouvoir supporter les parasites qu'il reçoit, incluant les parasites pouvant nuire à son fonctionnement. La confidentialité des communications peut ne pas être assurée avec ce dispositif.

Cet appareil a été testé et s'avère conforme aux restrictions relatives aux équipements numériques de classe B, d'après l'article 15 des règlements de la FCC et l'article 300328 d'ETSI (EN). Ces restrictions ont été instaurées pour offrir une protection raisonnable contre les interférences nuisibles au sein d'une installation résidentielle. Cet appareil génère, utilise et peut émettre des fréquences radio et s'il n'est pas installé selon les instructions, peut nuire aux radiocommunications.

Toutefois, rien ne garantit que des parasites ne surviendront pas dans une installation particulière. Si cet appareil cause des interférences nuisibles à la réception du téléviseur ou de la radio, ce que vous pouvez déterminer en ouvrant et en fermant votre appareil, nous vous invitons à essayer l'une des mesures correctives suivantes :

- Réorientez l'antenne de réception installée sur l'appareil qui manifeste les parasites.
- Éloignez l'appareil du composant qui reçoit les ondes.



- Branchez l'appareil dans une prise de courant CA différente de celle du composant qui reçoit les ondes.
- Au besoin, consultez votre marchand électronique ou un technicien spécialisé dans le service des radios/téléviseurs pour des suggestions supplémentaires.

MISE EN GARDE! Tous les changements ou modifications apportés à cet appareil, s'ils ne sont pas expressément approuvés par Uniden, peuvent annuler le droit de l'utilisateur de faire fonctionner ce produit.

Renseignements relatifs à l'exposition aux fréquences radio

L'antenne utilisée pour ce transmetteur doit être installée de manière à offrir une séparation d'au moins 20 cm (7,9 po) de toutes les personnes et elle ne doit pas être co-située ni fonctionner près d'une autre antenne ou d'un transmetteur.

Renseignements relatifs à la conformité d'I.C.

Équipement radio

Le terme "IC:" devant le numéro de certification signifie uniquement que les spécifications d'Industrie Canada ont été rencontrées. Son fonctionnement est soumis aux deux conditions suivantes : (1) Ce dispositif téléphonique ne doit pas causer d'interférences et (2), il doit pouvoir accepter les interférences, incluant celles pouvant nuire à son fonctionnement normal. "La confidentialité de vos conversations n'est pas garantie avec cet appareil".

