

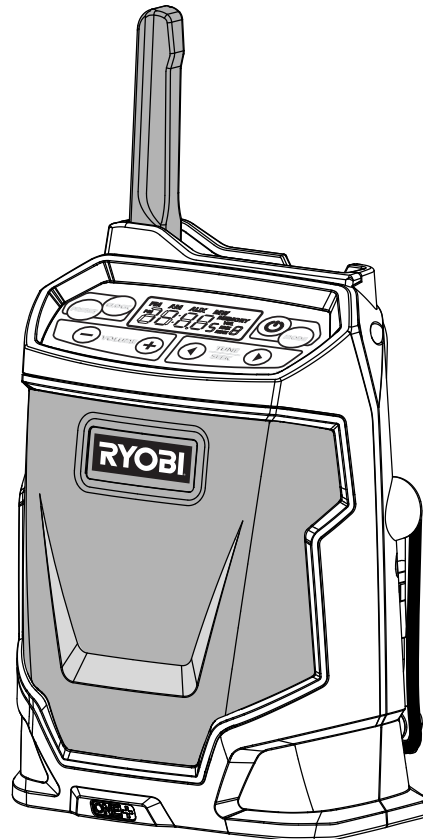

**OPERATOR'S MANUAL**  
**MANUEL D'UTILISATION**  
**MANUAL DEL OPERADOR**  
**18 VOLT PORTABLE RADIO**  
**RADIO PORTATIVE 18 V**  
**RADIO PORTÁTIL DE 18 V**  
**P741**



Your portable radio has been engineered and manufactured to our high standard for dependability, ease of operation, and operator safety. When properly cared for, it will give you years of rugged, trouble-free performance.

**WARNING:** To reduce the risk of injury, the user must read and understand the operator's manual before using this product.

Thank you for your purchase.

**SAVE THIS MANUAL FOR FUTURE REFERENCE**

La radio portative a été conçue et fabriquée conformément à nos strictes normes de fiabilité, simplicité d'emploi et sécurité d'utilisation. Correctement entretenue, elle vous donnera des années de fonctionnement robuste et sans problème.

**AVERTISSEMENT :** Pour réduire les risques de blessures, l'utilisateur doit lire et veiller à bien comprendre le manuel d'utilisation avant d'employer ce produit.

Merci de votre achat.

**CONSERVER CE MANUEL POUR  
FUTURE RÉFÉRENCE**

Esta radio portátil ha sido diseñada y fabricada de conformidad con nuestras estrictas normas para brindar fiabilidad, facilidad de uso y seguridad para el operador. Con el debido cuidado, le brindará muchos años de sólido y eficiente funcionamiento.

**ADVERTENCIA:** Para reducir el riesgo de lesiones, el usuario debe leer y comprender el manual del operador antes de usar este producto.

Le agradecemos su compra.

**GUARDE ESTE MANUAL PARA  
FUTURAS CONSULTAS**

# TABLE OF CONTENTS

■ Introduction .....	2
■ Warranty .....	2
■ General Safety Rules .....	3
■ Specific Safety Rules.....	4
■ Symbols.....	5
■ Features.....	6
■ Assembly .....	6
■ Operation.....	7-9
■ Maintenance.....	9
■ Figure Numbers (Illustrations).....	10-11
■ Parts Ordering / Service .....	Back Page

## INTRODUCTION

This product has many features for making its use more pleasant and enjoyable. Safety, performance, and dependability have been given top priority in the design of this product making it easy to maintain and operate.

## WARRANTY

### Ryobi® POWER TOOL - LIMITED TWO YEAR WARRANTY AND 30 DAY EXCHANGE POLICY

One World Technologies, Inc., warrants its Ryobi® power tools with the following conditions:

**30-DAY EXCHANGE POLICY:** During the first 30 days after date of purchase, you may either request service under this warranty or you may exchange any Ryobi® power tool which does not work properly due to defective workmanship or materials by returning the power tool to the dealer from which it was purchased. To receive a replacement power tool or requested warranty service, you must present proof of purchase and return all original equipment packaged with the original product. The replacement power tool will be covered by the limited warranty for the balance of the two year period from the date of the original purchase.

**WHAT THIS WARRANTY COVERS:** This warranty covers all defects in workmanship or materials in your Ryobi® power tool for a period of two years from the date of purchase. With the exception of batteries, power tool accessories are warranted for ninety (90) days. Batteries are warranted for two years.

**HOW TO GET SERVICE:** Just return the power tool, properly packaged and postage prepaid, to an Authorized Service Center. You can obtain the location of the Service Center nearest you by contacting a service representative at One World Technologies, Inc., P.O. Box 1207, Anderson, SC 29622-1207, by calling 1-800-525-2579 or by logging on to [www.ryobitools.com](http://www.ryobitools.com). When you request warranty service, you must also present proof of purchase documentation, which includes the date of purchase (for example, a bill of sale). We will repair any faulty workmanship, and either repair or replace any defective part, at our option. We will do so without any charge to you. We will complete the work in a reasonable time, but, in any case, within ninety (90) days or less.

**WHAT'S NOT COVERED:** This warranty applies only to the original purchaser at retail and may not be transferred. This warranty only covers defects arising under normal usage and does not cover any malfunction, failure or defects resulting from misuse, abuse, neglect, alteration, modification or repairs by other than Authorized Service Centers. One World Technologies, Inc. makes no warranties, representations or promises as to the quality or performance of its power tools other than those specifically stated in this warranty.

**ADDITIONAL LIMITATIONS:** Any implied warranties granted under state law, including warranties of merchantability or fitness for a particular purpose, are limited to two years from the date of purchase. One World Technologies, Inc. is not responsible for direct, indirect, or incidental damages, so the above limitations and exclusions may not apply to you. This warranty gives you specific legal rights, and you may also have other rights which vary from state to state.

# GENERAL SAFETY RULES

## IMPORTANT SAFETY INSTRUCTIONS

### **WARNING!**

**READ THESE INSTRUCTIONS.** Failure to follow all instructions listed below, may result in electric shock, fire and/or serious personal injury.

### **KEEP THESE INSTRUCTIONS**

### **HEED ALL WARNINGS**

### **FOLLOW ALL INSTRUCTIONS**

### **WORK AREA**

- **Keep your work area clean and well lit.** Cluttered benches and dark areas invite accidents.
- **Do not operate products in explosive atmospheres, such as in the presence of flammable liquids, gases, or dust.** Products create sparks which may ignite the dust or fumes.

### **ELECTRICAL SAFETY**

- **A battery operated product with integral batteries or a separate battery pack must be recharged only with the specified charger for the battery.** A charger that may be suitable for one type of battery may create a risk of fire when used with another battery.
- **Use battery operated product only with specifically designated battery pack.** Use of any other batteries may create a risk of fire.
- **Use only with charger listed.** For use with 18V nickel-cadmium and 18 V lithium-ion battery packs, see tool/appliance/battery pack/charger correlation supplement 987000-432.

### **PERSONAL SAFETY**

- **Do not overreach. Keep proper footing and balance at all times.** Proper footing and balance enable better control of the product in unexpected situations.
- **Do not use on a ladder or unstable support.** Stable footing on a solid surface enables better control of the product in unexpected situations.

### **PRODUCT USE AND CARE**

- **Do not use product if switch does not turn it on or off.** A product that cannot be controlled with the switch is dangerous and must be repaired.
- **Disconnect battery pack from product or place the switch in the locked or off position before making any adjustments, changing accessories, or storing the product.** Such preventive safety measures reduce the risk of starting the product accidentally.
- **When battery pack is not in use, keep it away from other metal objects like: paper clips, coins, keys, nails, screws, or other small metal objects that can make a connection from one terminal to another.** Shorting the battery terminals together may cause sparks, burns, or a fire.
- **Keep the radio and its handle dry, clean and free from oil and grease.** Always use a clean cloth when cleaning. Never use brake fluids, gasoline, petroleum-based products, or any strong solvents to clean your radio. Following this rule will reduce the risk of loss of control and deterioration of the enclosure plastic.
- **Do not use this apparatus near water.**
- **Clean only with dry cloth.**
- **Do not block any ventilation openings. Install in accordance with the manufacturer's instructions.**
- **Do not install near any heat sources such as radiators, heat registers, stoves, or other apparatus (including amplifiers) that produce heat.**
- **Only use attachments/accessories specified by the manufacturer.**

### **SERVICE**

- **Product service must be performed only by qualified repair personnel.** Service or maintenance performed by unqualified personnel may result in a risk of injury.
- **When servicing a product, use only identical replacement parts. Follow instructions in the Maintenance section of this manual.** Use of unauthorized parts or failure to follow Maintenance Instructions may create a risk of shock or injury.
- **Refer all servicing to qualified service personnel.** Servicing is required when the apparatus has been damaged in any way, such as power-supply cord or plug is damaged, liquid has been spilled or objects have fallen into the apparatus, the apparatus has been exposed to rain or moisture, does not operate normally, or has been dropped.



# SPECIFIC SAFETY RULES

## IMPORTANT SAFETY INSTRUCTIONS





- **Know your product.** Read operator's manual carefully. Learn its applications and limitations, as well as the specific potential hazards related to this product. Following this rule will reduce the risk of electric shock, fire, or serious injury.
- **Battery products do not have to be plugged into an electrical outlet; therefore, they are always in operating condition. Be aware of possible hazards when not using your battery product or when changing accessories.** Following this rule will reduce the risk of electric shock, fire, or serious personal injury.
- **Do not place battery products or their batteries near fire or heat.** This will reduce the risk of explosion and possibly injury.
- **Do not crush, drop or damage battery pack. Do not use a battery pack or charger that has been dropped or received a sharp blow.** A damaged battery is subject to explosion. Properly dispose of a dropped or damaged battery immediately.
- **Batteries can explode in the presence of a source of ignition, such as a pilot light.** To reduce the risk of serious personal injury, never use any cordless product in the presence of open flame. An exploded battery can propel debris and chemicals. If exposed, flush with water immediately.
- **Do not charge battery product in a damp or wet location.** Following this rule will reduce the risk of electric shock.
- **For best results, your battery product should be charged in a location where the temperature is more than 50°F but less than 100°F.** To reduce the risk of serious personal injury, do not store outside or in vehicles.
- **Under extreme usage or temperature conditions, battery leakage may occur. If liquid comes in contact with your skin, wash immediately with soap and water, then neutralize with lemon juice or vinegar. If liquid gets into your eyes, flush them with clean water for at least 10 minutes, then seek immediate medical attention.** Following this rule will reduce the risk of serious personal injury.
- **To reduce the risk of personal injury and electric shock, the product should not be played with or placed where small children can reach it.**
- **To reduce the risk of electric shock, do not expose to water or rain.**
- **Do not use the radio to listen to music or other audio programs while operating machinery.** Doing so may cause distractions that could result in serious personal injury.
- **This radio is capable of producing sound levels that can be dangerous to long-term hearing.** Listening to music at high volume for any period of time may cause noise-induced hearing loss. The higher the volume, the less time required before your hearing may be affected.
- **Save these instructions.** Refer to them frequently and use them to instruct others who may use this tool. If you loan someone this tool, loan them these instructions also to prevent misuse of the product and possible injury.

# SYMBOLS

The following signal words and meanings are intended to explain the levels of risk associated with this product.

SYMBOL	SIGNAL	MEANING
	<b>DANGER:</b>	Indicates an imminently hazardous situation, which, if not avoided, will result in death or serious injury.
	<b>WARNING:</b>	Indicates a potentially hazardous situation, which, if not avoided, could result in death or serious injury.
	<b>CAUTION:</b>	Indicates a potentially hazardous situation, which, if not avoided, may result in minor or moderate injury.
	<b>CAUTION:</b>	(Without Safety Alert Symbol) Indicates a situation that may result in property damage.

Some of the following symbols may be used on this product. Please study them and learn their meaning. Proper interpretation of these symbols will allow you to operate the product better and safer.

SYMBOL	NAME	DESIGNATION/EXPLANATION
	Safety Alert	Indicates a potential personal injury hazard.
	Read Operator's Manual	To reduce the risk of injury, user must read and understand operator's manual before using this product.
	Wet Conditions Alert	Do not expose to rain or use in damp locations.
	Recycle Symbols	This product uses nickel-cadmium and lithium-ion batteries. Local, state or federal laws may prohibit disposal of batteries in ordinary trash. Consult your local waste authority for information regarding available recycling and/or disposal options.
==	Direct Current	Type or a characteristic of current
	Class II Construction	Double-insulated construction
V	Volts	Voltage
A	Amperes	Current
Hz	Hertz	Frequency (cycles per second)
W	Watt	Power
min	Minutes	Time

# FEATURES

## PRODUCT SPECIFICATIONS

Radio Voltage ..... 18 Volt DC  
AM Tuner ..... 520-1710 (KHz)

FM Tuner ..... 87.5 - 107.9 MHz  
Auxiliary Cable..... 3.5 mm

## KNOW YOUR PORTABLE RADIO

See Figure 1, page 10.

The safe use of this product requires an understanding of the information on the product and in this operator's manual. Before use of this product, familiarize yourself with all operating features and safety rules.

## INTEGRATED AUXILIARY CABLE

The radio can be used as an amplifier for MP3 players, CD players, and other audio devices using the integrated auxiliary cable.

## DIGITAL DISPLAY

Displays the time in hours and minutes or the radio frequency and mode.

**NOTE:** The illustrations of the display shown in this manual are only examples of the frequencies you may see on your radio and are not the exact frequencies that you may choose to listen to.

## RETAINER STRAP

A retainer strap is located on the back of the radio for holding small music devices such as MP3 players.

## TOUCHPAD CONTROLS

Use the touchpad, located on the front of the radio, to adjust time, frequency, and settings.

# ASSEMBLY

## UNPACKING

This product has been shipped completely assembled.

- Carefully remove the product and any accessories from the box. Make sure that all items listed in the packing list are included.

### **WARNING:**

Do not use this product if it is not completely assembled or if any parts appear to be missing or damaged. Use of a product that is not properly and completely assembled could result in serious personal injury.

- Inspect the product carefully to make sure no breakage or damage occurred during shipping.
- Do not discard the packing material until you have carefully inspected and satisfactorily operated the product.
- If any parts are damaged or missing, please call 1-800-525-2579 for assistance.

## PACKING LIST

18 Volt Radio  
AAA Batteries (2)  
Operator's Manual

### **WARNING:**

If any parts are damaged or missing do not operate this product until the parts are replaced. Use of this product with damaged or missing parts could result in serious personal injury.

### **WARNING:**

Do not attempt to modify this product or create accessories not recommended for use with this product. Any such alteration or modification is misuse and could result in a hazardous condition leading to possible serious personal injury.

### **WARNING:**

To prevent accidental starting that could cause serious personal injury, always remove the battery pack from the product when assembling parts.

# OPERATION

## **WARNING:**

Do not allow familiarity with products to make you careless. Remember that a careless fraction of a second is sufficient to inflict serious injury.

## **WARNING:**

Always wear eye protection with side shields marked to comply with ANSI Z87.1. Failure to do so could result in objects being thrown into your eyes resulting in possible serious injury.

## **WARNING:**

Do not use any attachments or accessories not recommended by the manufacturer of this product. The use of attachments or accessories not recommended can result in serious personal injury.

## **WARNING:**

This radio is capable of producing sound levels that can be dangerous to long-term hearing. Listening to music at high volume for any period of time may cause noise-induced hearing loss. The higher the volume, the less time required before your hearing may be affected.

## APPLICATIONS

You may use this product for the purposes listed below:

- Listening to AM/FM radio
- Amplifying MP3 players, CD players, and other audio devices

This product will accept Ryobi One+ 18 V lithium-ion battery packs and Ryobi One+ 18 V nickel-cadmium battery packs.

For complete charging instructions, refer to the Operator's Manual for the battery packs and chargers listed in the General Safety Rules.

## BATTERY PROTECTION FEATURES

Ryobi lithium-ion battery packs are designed with features that protect the lithium-ion cells and maximize battery life.

## TO INSTALL / REMOVE AAA BATTERIES (INCLUDED)

See Figure 2, page 10.

It is advisable to write down stored frequencies before replacing the clock batteries.

There is a 15-second time frame for replacing the AAA batteries. If batteries are not replaced within 15 seconds, the radio will lose all settings previously stored in memory, and they will require reprogramming.

Always use new alkaline batteries for replacement.

- Loosen the screw from the battery cover.
- Remove the battery cover.
- Install two new AAA batteries according to polarity indicators inside the battery compartment.  
**NOTE:** Do not mix old and new batteries.
- Replace the battery cover and secure with the screw.

## TO INSTALL/REMOVE BATTERY PACK

See Figure 3, page 10.

## **WARNING:**

Always remove battery pack from the product when you are assembling parts, making adjustments, cleaning, or when not in use.

### To install:

- Place the battery pack in the radio, aligning the raised rib on the battery pack with the groove in the radio's battery port.
- Make sure the latches on each side of the battery pack snap in place and that battery pack is secured in the radio.

### To remove:

- Depress the latches on both sides of the battery pack to release and remove the battery pack.

## DIGITAL DISPLAY

See Figure 4, page 10.

The digital display on the front of the radio illuminates when the radio is switched **ON**, displaying the time or frequency, and mode. If the battery charge is low, a flashing low battery indicator [  ] will also be displayed.

**NOTE:** Charge battery when low battery indicator begins to flash. If the radio continues to operate with the low battery indicator flashing, the radio will drain the battery until the radio no longer emits sound. To avoid deep discharge, remove the battery pack from the radio and charge immediately.

## TURNING THE RADIO ON/OFF

See Figure 4, page 10.

Press the **ON/OFF** button to turn the radio on or off.

**NOTE:** When the radio is off, the time will be shown on the display even if the 18V battery is removed after the AAA batteries have been installed.

# OPERATION

## ADJUSTING THE VOLUME

See Figure 4, page 10.

When the radio is turned ON, it will return to the last volume setting used.

**NOTE:** If the 18V battery is removed from the radio or has no charge, the radio will return to the default volume setting.

**To increase the volume:** push the **VOLUME UP** button.

**To decrease the volume:** push the **VOLUME DOWN** button.

**NOTE:** To change volume quickly, hold the **VOLUME UP** or **VOLUME DOWN** button.

## MODE SELECTION

See Figure 4, page 10.

To switch modes, press the **MODE** button. The selected mode will be shown in the digital display. There are three modes:

- FM mode
- AM mode
- AUX mode

**NOTE:** When turned on, the radio will return to the last mode that was used unless the 18V battery is removed or has no charge.

## MANUAL TUNING

See Figure 4, page 10.

The **TUNE/SEEK** buttons are used to manually tune to the desired radio frequency. The selected frequency is displayed on the digital display.

### To use tune feature:

- Press the **TUNE/SEEK DOWN** button and quickly release to tune to the next lowest frequency step.
- Press the **TUNE/SEEK UP** button and quickly release to tune to the next highest frequency step.

### To use seek feature:

- Press and hold **TUNE/SEEK DOWN** button for one second to tune to the next lowest frequency with clear reception.
- Press and hold **TUNE/SEEK UP** button for one second to tune to the next highest frequency with clear reception.

### To use the antenna:

- Raise or lower radio antenna until radio channel can be heard clearly.

## STORING A PRESET IN MEMORY

See Figure 4, page 10.

The memory feature saves up to 20 frequencies as presets in the radio's memory. You can save 10 frequencies in FM mode and 10 in AM mode.

### To store a frequency in memory:

- Tune to the frequency you want to save.
- Press and hold the **PRESET** button. A memory location number will blink on and off.
- Press the **TUNE/SEEK UP** or **TUNE/SEEK DOWN** button to select a memory location.
- Press the **PRESET** button to store the frequency in the selected memory location.

### To recall a preset frequency:

- Press the **PRESET** button and quickly release to cycle through stored frequencies.

## SETTING THE CLOCK

See Figure 5, page 11.

Press the **CLOCK** button to view the time in the digital display. To return to the frequency view, press the **CLOCK** button again.

**NOTE:** In AUX mode, the time is always displayed.

### To set the clock:

- Press the **CLOCK** button until the time is displayed on the digital display.
- Press and hold the **CLOCK** button. The number representing the hours will blink on and off.
- Press the **VOLUME UP** or **VOLUME DOWN** button to set the hour.

**NOTE:** To set the clock to an hour between noon and midnight, press the **VOLUME UP** or **VOLUME DOWN** button until "PM" appears in the display.

- Press the **CLOCK** button. The number representing the minutes will blink on and off.
- Press the **VOLUME UP** or **VOLUME DOWN** button to set the minutes.
- Press the **CLOCK** button. The clock is now set.

**NOTE:** If AAA batteries are removed or lose charge for more than 15 seconds, clock settings will be lost. Settings are not affected by the removal of the 18 V battery.

# OPERATION

## USING MP3 AND CD PLAYERS (NOT INCLUDED)

See Figure 6, page 11.

- Select AUX mode.
- The retainer strap may be used to secure an MP3 player into position.  
**NOTE:** The retainer strap cannot secure CD players.
- Connect the integrated auxiliary cable to the MP3 or CD player.  
**NOTE:** The auxiliary cable cannot be removed from the radio.
- The CD or MP3 player must be **ON** and in **PLAY** mode for sound to be heard through the speaker.

- All MP3 player controls can be used normally while connected to the radio.

**NOTE:** Volume for any device connected through the auxiliary connector can be adjusted using the volume control for that device or with the **VOLUME UP** or **VOLUME DOWN** buttons on the radio.

- Turning the radio OFF will NOT turn the MP3 player OFF.
- The integrated auxiliary cable DOES NOT provide charging function.
- For complete operating instructions for all MP3 and CD players, always refer to the manual that was included with your model.

# MAINTENANCE

## WARNING:

When servicing, use only identical replacement parts. Use of any other parts may create a hazard or cause product damage.

## WARNING:

Always wear eye protection with side shields marked to comply with ANSI Z87.1. Failure to do so could result in objects being thrown into your eyes, resulting in possible serious injury.

## GENERAL MAINTENANCE

Avoid using solvents when cleaning plastic parts. Most plastics are susceptible to damage from various types of commercial solvents and may be damaged by their use. Use clean cloths to remove dirt, dust, oil, grease, etc.

## WARNING:

Do not at any time let brake fluids, gasoline, petroleum-based products, penetrating oils, etc., come in contact with plastic parts. Chemicals can damage, weaken or destroy plastic which may result in serious personal injury.

Only the parts shown on the parts list are intended to be repaired or replaced by the customer. All other parts should be replaced at an Authorized Service Center.

## BATTERY PACK REMOVAL AND PREPARATION FOR RECYCLING

### WARNING:

Upon removal, cover the battery pack's terminals with heavy-duty adhesive tape. Do not attempt to destroy or disassemble battery pack or remove any of its components. Lithium-ion and nickel-cadmium batteries must be recycled or disposed of properly. Also, never touch both terminals with metal objects and/or body parts as short circuit may result. Keep away from children. Failure to comply with these warnings could result in fire and/or serious injury.

**NOTE: FIGURES (ILLUSTRATIONS) START ON PAGE 10 AFTER FRENCH AND SPANISH LANGUAGE SECTIONS.**

# TABLE DES MATIÈRES

■ Introduction .....	2
■ Garantie .....	2
■ Règles de sécurité générales .....	3
■ Règles de sécurité particulières .....	4
■ Symboles.....	5
■ Caractéristiques .....	6
■ Assemblage.....	6
■ Utilisation.....	7-9
■ Entretien .....	9
■ Figure numéros (illustrations).....	10-11
■ Commande de pièces / Réparation .....	Page arrière

## INTRODUCTION

Ce produit offre de nombreuses caractéristiques destinées à rendre son utilisation plus plaisante et satisfaisante. Afin de rendre cet outil facile à utiliser et à entretenir, nous avons conçu ce produit en mettant l'accent sur la sécurité, les performances et la fiabilité.

## GARANTIE

### OUTILS ÉLECTRIQUES Ryobi® – GARANTIE LIMITÉE DE DEUX ANS ET POLITIQUE D'ÉCHANGE DE 30 JOURS

One World Technologies, Inc., garantit ses outils électriques dans les conditions suivantes :

**POLITIQUE D'ÉCHANGE DE 30 JOURS :** En cas de défaillance due à des vices de matériaux ou de fabrication au cours des 30 jours suivant la date d'achat, l'acheteur pourra faire réparer tout outil électrique Ryobi® au titre de cette garantie ou le retourner l'établissement où il a été acheté. Pour obtenir un outil en échange ou demander la réparation en garantie, l'équipement complet devra être retourné, dans son emballage d'origine, accompagné d'une preuve d'achat. L'outil fourni en échange sera couvert par la garantie limitée pour le restant de la période de validité de deux ans à compter de la date d'achat.

**CE QUI EST COUVERT PAR LA GARANTIE :** Cette garantie couvre tous les vices de matériaux et de fabrication de cet outil électrique Ryobi®, pour une période de deux ans, à compter de la date d'achat. À l'exception des batteries, les accessoires sont garantis pour une période de quatre-vingt-dix (90) jours. Les batteries sont garanties deux ans.

**RÉPARATIONS SOUS GARANTIE :** Il suffit de retourner l'outil, correctement emballé, en port payé, à un centre de réparations agréé. L'adresse du centre de réparations agréé le plus proche peut être obtenue en contactant un représentant du service après-vente par courrier, à l'adresse One World Technologies, Inc., P.O. Box 1207, Anderson, SC 29622-1207, par téléphone au 1-800-525-2579 ou par courriel, à l'adresse Internet [www.ryobitools.com](http://www.ryobitools.com). Lors de toute demande de réparation sous garantie, une preuve d'achat datée (par exemple un reçu de vente) doit être fournie. Nous nous engageons à réparer tous les défauts de fabrication et à réparer ou remplacer, à notre choix, toutes les pièces défectueuses. Les réparations et remplacements seront gratuits. Les réparations sous garantie seront effectuées dans un délai raisonnable, ne dépassant en aucun cas quatre-vingt-dix (90) jours.

**CE QUI N'EST PAS COUVERT :** La garantie ne couvre que l'acheteur au détail original et n'est pas transférable. Cette garantie ne couvre que les défauts résultant d'une utilisation normale. Elle ne couvre pas les problèmes de fonctionnement, défaillances ou autres défauts résultant d'un usage incorrect ou abusif, de la négligence, de la modification, de l'altération ou de réparations effectuées par quiconque autre qu'un centre de réparations agréé. One World Technologies, Inc. ne fait aucune autre garantie, représentation ou promesse concernant la qualité et les performances de cet outil électrique, autres que celles expressément indiquées dans le présent document.

**AUTRES LIMITATIONS :** Toutes les garanties implicites accordées par les lois en vigueur, y compris les garanties de valeur marchande ou d'adéquation à un usage particulier, sont limitées à une durée de deux ans, à compter de la date d'achat. One World Technologies, Inc. déclinant toute responsabilité pour les dommages directs ou indirects, les limitations et exclusions peuvent ne pas s'appliquer à chaque acheteur. Cette garantie donne au consommateur des droits spécifiques, et celui-ci peut bénéficier d'autres droits, qui varient selon les états ou provinces.

# RÈGLES DE SÉCURITÉ GÉNÉRALES

## CONSIGNES DE SÉCURITÉ IMPORTANTES

### AVERTISSEMENT !

**LIRE CES INSTRUCTIONS.** Le non-respect de toutes les instructions ci-dessous peut entraîner un choc électrique, un incendie et des blessures graves.

### CONSERVER CES INSTRUCTIONS

### OBSERVER TOUS LES AVERTISSEMENTS

### LIRE TOUTES LES INSTRUCTIONS

### LIEU DE TRAVAIL

- **Garder le lieu de travail propre et bien éclairé.** Les établis encombrés et les endroits sombres sont propices aux accidents.
- **Ne pas utiliser de produits dans des atmosphères explosives, en présence de liquides, de gaz ou de poussières inflammables par exemple.** Les produits créent des étincelles qui pourraient enflammer les poussières ou les vapeurs.

### SÉCURITÉ ÉLECTRIQUE

- **Les batteries du produit, qu'elles soient intégrées ou amovibles, ne doivent être rechargées qu'avec le chargeur spécifié.** Un chargeur approprié pour un type de batterie peut créer un risque d'incendie s'il est utilisé avec un autre type de batterie.
- **Utiliser le produit exclusivement avec le bloc de batteries indiqué.** L'usage de tout autre bloc peut créer un risque d'incendie.
- **Ne recharger les batteries qu'avec l'appareil indiqué.** Pour utiliser l'appareil avec des piles au nickel-cadmium et au lithium-ion de 18 V, consulter le supplément de raccordement pour chargeur/outils/piles/appareil n° 987000-432.

### SÉCURITÉ PERSONNELLE

- **Ne pas travailler hors de portée. Toujours se tenir bien campé et en équilibre.** Une bonne tenue et un bon équilibre permettent de mieux contrôler le produit en cas de situation imprévue.
- **Ne pas utiliser l'outil sur une échelle ou un support instable.** Une bonne tenue et un bon équilibre permettent de mieux contrôler le produit en cas de situation imprévue.

### UTILISATION ET ENTRETIEN DU PRODUIT

- **Ne pas utiliser le produit si le commutateur ne permet pas de le mettre en marche et de l'arrêter.** Un produit qui ne peut pas être contrôlé par son commutateur est dangereux et doit être réparé.
- **Déconnecter le bloc de batteries du produit et mettre le commutateur en position d'arrêt ou de verrouillage avant d'effectuer des réglages, de changer d'accessoire ou de remiser le produit.** Ces mesures de sécurité réduisent les risques de démarrage accidentel du produit.
- **Lorsque le bloc de batteries n'est pas en usage, le tenir à l'écart d'articles métalliques tels que : attaches trombones, pièces de monnaie, clous, vis et autres petits objets métalliques risquant d'établir le contact entre les deux bornes.** La mise en court-circuit des bornes d'une batterie peut entraîner des étincelles, des brûlures ou un incendie.
- **Garder la radio et sa poignée sèches, propres et exemptes d'huile ou de graisse.** Toujours utiliser un chiffon propre pour le nettoyage. Ne jamais utiliser de liquide de freins, d'essence ou de produits à base de pétrole pour nettoyer la radio. Le respect de cette consigne réduira les risques de perte de contrôle et d'endommagement du boîtier en plastique.
- **Ne pas utiliser cet appareil près d'eau.**
- **Ne nettoyer l'appareil qu'avec un chiffon sec.**
- **Ne pas bloquer les ouïes d'aération.** Installer l'appareil conformément aux instructions du fabricant.
- **Ne pas installer l'appareil près de sources de chaleur telles que radiateurs, bouches de chaleurs, poêles ni d'autres appareils (y compris les amplificateurs) qui produisent de la chaleur.**
- **Utiliser uniquement les raccords ou les accessoires spécifiés par le fabricant.**

### DÉPANNAGE

- **L'entretien de l'outil doit être réalisé uniquement par un personnel de réparation qualifié.** Les réparations ou entretiens effectués par des personnes non qualifiées présentent des risques de blessures.
- **Utiliser exclusivement des pièces identiques à celles d'origine pour les réparations. Se conformer aux instructions de la section Entretien de ce manuel.** L'usage de pièces non autorisées ou le non-respect des instructions peut présenter des risques de choc électrique ou de blessures.
- **Faire effectuer toutes les réparations par un personnel d'entretien qualifié.** Il est nécessaire de faire réparer l'appareil lorsqu'il a subi des dommages quelconques ; si, par exemple, le cordon d'alimentation ou la fiche est endommagé, si du liquide a été renversé ou si des objets sont tombés dans l'appareil, si celui-ci a été exposé à la pluie ou à l'humidité, s'il ne fonctionne pas normalement ou s'il a chuté.



# RÈGLES DE SÉCURITÉ PARTICULIÈRES

## CONSIGNES DE SÉCURITÉ IMPORTANTES





- **Bien connaître le produit.** Lire attentivement le manuel d'utilisation. Apprendre les applications et les limites du produit, et connaître les dangers spécifiques relatifs à son utilisation. Le respect de cette consigne réduira les risques d'incendie, de choc électrique et de blessures graves.
- **Les produits fonctionnant sur batteries n'ayant pas besoin d'être branchés sur une prise secteur sont toujours en état de fonctionnement. Tenir compte des dangers possibles lorsque le produit fonctionnant sur batterie n'est pas utilisé et lors du remplacement d'accessoires.** Le respect de cette consigne réduit les risques d'incendie, de choc électrique et de blessures graves.
- **Ne pas placer un produit fonctionnant sur batterie ou sa batterie à proximité de flammes ou d'une source de chaleur.** Ceci réduira les risques d'explosion et de blessures.
- **Ne pas écraser, faire tomber ou endommager le bloc de batteries. Ne pas utiliser un bloc de batteries ou un chargeur endommagé ou soumis à un choc violent.** Une batterie endommagée risque d'exploser. Éliminer immédiatement toute batterie endommagée, selon une méthode appropriée.
- **Les batteries peuvent exploser en présence d'une source d'allumage, telle qu'une veilleuse.** Pour réduire les risques de blessures graves, ne jamais utiliser un appareil sans fil, quel qu'il soit, en présence d'une flamme vive. En explosant, une batterie peut projeter des débris et des produits chimiques. En cas d'exposition, rincer immédiatement les parties atteintes avec de l'eau.
- **Ne pas recharger un produit fonctionnant sur batterie dans un endroit humide ou mouillé.** Le respect de cette règle réduira les risques de choc électrique.
- **Pour un résultat optimal, recharger le produit fonctionnant sur batterie dans un local où la température est comprise entre 10 et 38 °C.** Ne pas ranger le produit à l'extérieur ou dans un véhicule, afin de réduire le risque de blessures graves.
- **Si le produit est utilisé de façon intensive ou sous des températures extrêmes, des fuites de batterie peuvent se produire. En cas de contact du liquide avec la peau, rincer immédiatement la partie atteinte avec de l'eau savonneuse, puis neutraliser avec du jus de citron ou du vinaigre. En cas de projection dans les yeux, les rincer à l'eau fraîche pendant au moins 10 minutes, puis contacter immédiatement un médecin.** Le respect de cette consigne réduira les risques de blessures graves.
- **Pour réduire le risque de blessures et de choc électrique, ne pas utiliser ni placer ce produit à la portée d'enfants en bas âge.**
- **Pour réduire le risque de choc électrique, ne pas exposer à l'eau ou à la pluie.**
- **Ne pas utiliser l'appareil radio pour écouter de la musique ou d'autres émissions audio au moment d'opérer de la machinerie.** Ne pas respecter cette directive peut causer des distractions qui pourraient entraîner des blessures graves.
- **Cet appareil radio est suffisamment puissant pour endommager l'ouïe à long terme.** L'écoute de la musique à un niveau sonore élevé pendant une certaine période peut entraîner une perte auditive attribuable au bruit. Plus le niveau sonore est élevé, moins il faudra de temps pour endommager l'ouïe.
- **Conserver ces instructions.** Les consulter fréquemment et les utiliser pour instruire les autres utilisateurs éventuels. Si cet outil est prêté, il doit être accompagné de ces instructions, afin d'éviter un usage incorrect et d'éventuelles blessures.

# SYMBOLES

Les termes de mise en garde suivants et leur signification ont pour but d'expliquer le niveau de risques associés à l'utilisation de ce produit.

SYMBOLE	SIGNAL	SIGNIFICATION
	<b>DANGER :</b>	Indique une situation extrêmement dangereuse qui, si elle n'est pas évitée, causera des blessures graves ou mortelles.
	<b>AVERTISSEMENT :</b>	Indique une situation potentiellement dangereuse qui, si elle n'est pas évitée, peut causer des blessures graves ou mortelles.
	<b>ATTENTION :</b>	Indique une situation potentiellement dangereuse qui, si elle n'est pas évitée, peut causer des blessures légères ou de gravité modérée.
	<b>ATTENTION :</b>	(Sans symbole d'alerte de sécurité) Indique une situation pouvant causer des dommages matériels.

Certains des symboles ci-dessous peuvent être utilisés sur l'outil. Veiller à les étudier et à apprendre leur signification. Une interprétation correcte de ces symboles permettra d'utiliser l'outil plus efficacement et de réduire les risques.

SYMBOLE	NOM	DÉSIGNATION / EXPLICATION
	Symbole d'alerte de sécurité	Précautions destinées à assurer la sécurité.
	Lire le manuel d'utilisation	Pour réduire les risques de blessures, l'utilisateur doit lire et veiller à bien comprendre le manuel d'utilisation avant d'utiliser ce produit.
	Avertissement concernant l'humidité	Ne pas exposer à la pluie ou l'humidité.
	Symboles de recyclage	Ce produit utilise les piles de lithium-ion ou nickel-cadmium. Les réglementations locales ou gouvernementales peuvent interdire de jeter les piles au nickel-cadmium dans les ordures ménagères. Consulter les autorités locales compétentes pour les options de recyclage et/ou l'élimination.
==	Courant continu	Type ou caractéristique du courant
	Construction de classe II	Construction à double isolation
V	Volts	Tension
A	Ampères	Intensité
Hz	Hertz	Fréquence (cycles par seconde)
W	Watt	Puissance
min	Minutes	Temps

# CARACTÉRISTIQUES

## FICHE TECHNIQUE

Tension de la radio ..... 18 V c.c.  
Syntoniseur AM ..... 520 – 1710 (kHz)

Syntoniseur FM ..... 87,5 - 107,9 MHz  
Câble auxiliaire ..... 3,5 mm

## BIEN CONNAÎTRE CETTE RADIO PORTATIVE

Voir la Figure 1, page 10.

L'utilisation sûre de ce produit exige une compréhension des informations figurant sur l'outil et contenues dans le manuel d'utilisation, ainsi qu'une bonne connaissance du projet entrepris. Avant d'utiliser ce produit, se familiariser avec toutes ses caractéristiques et règles de sécurité.

## CÂBLE AUXILIAIRE INTÉGRÉE

Cette radio peut servir d'amplificateur pour un lecteur MP3, un lecteur de CD et d'autres périphériques numériques utilisant le câble auxiliaire intégrée.

## AFFICHAGE NUMÉRIQUE

Affiche le temps en heures et en minutes ou la fréquence radio et le mode.

**NOTE:** Les images de l'afficheur présentées dans le manuel d'utilisation constituent seulement des exemples de fréquences qu'il est possible de voir sur la radio. Il ne s'agit pas de fréquences exactes qu'il est possible de syntoniser.

## COURROIE DE RETENUE

Une courroie de retenue est prévue au dos de la radio pour y attacher de petits périphériques de musique comme un lecteur MP3.

## COMMANDES DU PANNEAU DE TOUCHE

À l'aide du panneau de touche situé à l'avant de la chaîne radio, ajuster l'heure, la fréquence et les réglages.

# ASSEMBLAGE

## DÉBALLAGE

Ce produit a été expédié complètement assemblé.

- Avec précaution, sortir l'outil et les accessoires de la boîte. S'assurer que toutes les pièces figurant sur la liste de contrôle sont incluses.

### AVERTISSEMENT :

Ne pas utiliser le produit s'il n'est pas complètement assemblé ou si des pièces semblent manquantes ou endommagées. Le fait d'utiliser un produit assemblé de façon inadéquate ou incomplète peut entraîner des blessures graves.

- Examiner soigneusement l'outil pour s'assurer que rien n'a été brisé ou endommagé en cours de transport.
- Ne pas jeter les matériaux d'emballage avant d'avoir soigneusement examiné l'outil et avoir vérifié qu'il fonctionne correctement.
- Si des pièces manquent ou sont endommagées, appeler le 1-800-525-2579.

## LISTE DE CONTRÔLE D'EXPÉDITION

Radio 18 Volt  
Piles AAA (2)  
Manuel d'utilisation

### AVERTISSEMENT :

Si des pièces manquent ou sont endommagées, ne pas utiliser cet outil avant qu'elles aient été remplacées. Le fait d'utiliser ce produit même s'il contient des pièces endommagées ou s'il lui manque des pièces peut entraîner des blessures graves.

### AVERTISSEMENT :

Ne pas essayer de modifier cet outil ou de créer des accessoires non recommandés pour l'outil. De telles altérations ou modifications sont considérées comme un usage abusif et peuvent créer des conditions dangereuses, risquant d'entraîner des blessures graves.

### AVERTISSEMENT :

Pour empêcher un démarrage accidentel pouvant entraîner des blessures graves, toujours retirer le bloc de batteries de l'outil avant d'assembler des pièces.

# UTILISATION

## **AVERTISSEMENT :**

Ne pas laisser la familiarité avec produits faire oublier la prudence. Ne pas oublier qu'une fraction de seconde d'inattention peut entraîner des blessures graves.

## **AVERTISSEMENT :**

Toujours porter une protection oculaire certifiée conforme à la norme ANSI Z87.1. Si cette précaution n'est pas prise, des objets peuvent être projetés dans les yeux et causer des lésions graves.

## **AVERTISSEMENT :**

Ne pas utiliser d'outils ou accessoires non recommandés par le fabricant pour ce produit. L'utilisation de pièces et accessoires non recommandés peut entraîner des blessures graves.

## **AVERTISSEMENT :**

La chaîne radio est suffisamment puissante pour occasionner des problèmes auditifs à long terme. L'écoute de la musique à un niveau sonore élevé pendant une certaine période peut entraîner une perte auditive attribuable au bruit. Plus le niveau sonore est élevé, moins il faudra de temps pour endommager l'ouïe.

## APPLICATIONS

Ce produit peut être utilisé pour les applications ci-dessous :

- Écoute de la radio FM et AM
- Amplification des signaux de lecteur MP3, de lecteur de CD et d'autres périphériques audio

Ce produit est compatible avec les batteries 18 V au lithium-ion et au nickel cadmium de Ryobi One+.

Pour prendre connaissance des consignes de chargement, consulter le manuel d'utilisation des batteries et des chargeurs à la section des règles de sécurité générales.

## CARACTÉRISTIQUES DE PROTECTION DES PILES

Les piles au lithium ion de Ryobi sont conçues de manière à protéger les piles au lithium ion et à maximiser l'autonomie des piles.

## INSTALLATION ET REMPLACEMENT DES PILES DE AAA (COMPRISES)

Voir la figure 2, page 10.

Il est recommandé de prendre en note les canaux enregistrés avant de remplacer les batteries de l'horloge.

L'utilisateur dispose d'un délai de 15 secondes pour remplacer les piles AAA. Si les nouvelles piles ne sont pas installées dans ce délai, tous les réglages de la radio qui ont été mis en mémoire seront perdus. Il sera alors nécessaire de la reprogrammer.

Toujours remplacer les batteries usées par des batteries neuves.

- Desserrer la vis du couvercle du compartiment des piles
- Retirer le couvercle du compartiment des piles.
- Installer deux nouvelles piles AAA en respectant les indicateurs de polarité se trouvant à l'intérieur du compartiment des piles.

**NOTE :** Ne pas mélanger des piles neuves et usées.

- Remettre le couvercle du compartiment des piles et le serrer à l'aide d'une vis.

## RETRAIT/INSTALLATION DUE BLOC-PILES

Voir la figure 3, page 10.

## **AVERTISSEMENT :**

Toujours retirer la pile de l'outil au moment d'assembler des pièces, d'effectuer des réglages et de procéder au nettoyage, ou lorsque l'outil n'est pas utilisé.

### Pour installer :

- Placer la batterie dans la radio et aligner la nervure surélevée de la batterie avec la rainure du compartiment pour batterie de la radio.
- S'assurer que les attaches de chaque côté de la batterie s'enclenchent en place et que la batterie est bien fixée dans la radio

### Pour enlever :

- Appuyer sur les attaches de part et d'autre de la batterie pour la retirer.

## AFFICHEUR NUMÉRIQUE

Voir la figure 4, page 10.

L'afficheur numérique devant la radio s'allume lorsque la radio est **MARCHE** et affiche l'heure ou la fréquence et le mode. Si la charge de la batterie est basse, un témoin de niveau bas de batterie clignote [  ] sur l'écran.

**NOTE :** Charger la batterie lorsque le témoin de niveau bas de la batterie commence à clignoter. Si la radio continue de fonctionner alors que l'indicateur de batterie clignote, la radio videra la batterie jusqu'à ce que la radio n'émette plus de son. Afin d'éviter une décharge complète, retirer le bloc-piles de la radio et le charger immédiatement.

## MISE EN MARCHE ET HORS TENSION DE LA RADIO

Voir la figure 4, page 10.

Appuyer l'interrupteur marche/arrêt pour éteindre ou arrêter la radio.

# UTILISATION

**NOTE :** Lorsque la radio est éteinte, l'heure est affichée même si la pile de 18 V est retirée après l'installation des piles AAA.

## RÉGLAGE DU VOLUME

Voir la figure 4, page 10.

Lorsque la radio est allumée, elle revient au dernier réglage de volume utilisé.

**NOTE :** Si la pile de 18 V est retirée de la radio ou si elle est vide, la radio revient au réglage de volume par défaut.

**Pour augmenter le volume:** appuyer le bouton de «**VOLUME UP**» (volume vers le haut).

**Pour réduire le volume:** appuyer le bouton de «**VOLUME DOWN**» (volume vers le bas).

**NOTE :** Pour augmenter ou réduire le volume rapidement, maintenir enfoncé le bouton «**VOLUME UP**» (volume vers le haut) ou «**VOLUME DOWN**» (volume vers le bas).

## SÉLECTION DU MODE

Voir la figure 4, page 10.

Pour changer les modes, prise le bouton de **MODE**. Le mode sélectionné est affiché au-dessus de la fréquence. La radio comprend les quatre modes suivants :

- Le mode « FM »
- Le mode « AM »
- Le mode « AUX »

**NOTE :** Lorsque la radio est allumée, elle revient au dernier mode utilisé à moins que la pile de 18 V ne soit retirée ou vide.

## SYNTONISATION MANUELLE

Voir la figure 4, page 10.

Les boutons TUNE/SEEK (syntonisation/recherche) sont utilisés pour syntoniser manuellement la fréquence radio désirée. La fréquence sélectionnée apparaît sur l'afficheur.

**Pour utiliser la fonction syntonisation:**

- Appuyer le bouton de «**TUNE/SEEK DOWN**» (syntonisation/recherche vers le bas) et relâcher rapidement pour syntoniser la fréquence inférieure suivante.
- Appuyer le bouton de «**TUNE/SEEK UP**» (syntonisation/recherche vers le haut) et relâcher rapidement pour syntoniser la fréquence supérieure suivante.

**Pour utiliser la fonction recherche :**

- Appuyer et prise le bouton de «**TUNE/SEEK DOWN**» (syntonisation/recherche vers le bas) pendant une seconde pour syntoniser la fréquence inférieure suivante avec une réception claire.
- Appuyer et prise le bouton de «**TUNE/SEEK UP**» (syntonisation/recherche vers le haut) pendant une seconde pour syntoniser la fréquence supérieure suivante avec une réception claire.

**Pour utiliser l'antenne :**

- Relever ou abaisser l'antenne radio pour une meilleure écoute.

## MISE EN MÉMOIRE DES CANAUX PRÉRÉGLÉS

Voir la figure 4, page 10.

La fonction de mise en mémoire permet d'enregistrer jusqu'à 20 fréquences à titre de canaux préréglés dans la mémoire de la radio. Il est possible de sauvegarder 10 fréquences en mode FM et 10 fréquences en mode AM.

**Pour mettre une fréquence en mémoire :**

- Syntoniser la fréquence à enregistrer.
- Appuyer et prise le bouton de «**PRESET**». Un numéro d'espace de mémoire clignotera.
- Appuyer le bouton de «**TUNE/SEEK UP**» (syntonisation/recherche vers le haut) ou le bouton de «**TUNE/SEEK DOWN**» (syntonisation/recherche vers le bas) pour sélectionner un espace de mémoire.
- Appuyer le bouton de «**PRESET**» (préréglé) pour emmagasiner la fréquence dans l'espace de mémoire sélectionné.

**Pour sélectionner une fréquence préréglée :**

- Appuyer le bouton de «**PRESET**» (préréglé) et relâcher rapidement pour faire défiler les fréquences emmagasinées.

## RÉGLAGE DE L'HORLOGE

Voir la figure 5, page 11.

Appuyer le bouton de «**CLOCK**» (l'horloge) pour visualiser l'horloge sur l'écran. Appuyer le bouton de «**CLOCK**» (l'horloge) de nouveau pour retourner à l'affichage par défaut.

**NOTE :** En mode AUX, l'heure est affichée en permanence.

**Pour régler de l'horloge :**

- Appuyer le bouton de «**CLOCK**» (l'horloge) jusqu'à ce que l'horloge s'affiche à l'écran.
- Appuyer et prise le bouton de «**CLOCK**» (l'horloge). Le nombre représentant les heures clignote.
- Appuyer le bouton de «**VOLUME UP**» (volume vers le haut) ou le bouton de «**VOLUME DOWN**» (volume vers le bas) pour régler l'heure.  
**NOTE :** Pour régler l'horloge à une heure entre midi et minuit, appuyer sur le bouton «**VOLUME UP**» (volume vers le haut) ou «**VOLUME DOWN**» (volume vers le bas) jusqu'à ce que « PM » s'affiche.
- Appuyer et prise le bouton de «**CLOCK**» (l'horloge). Le nombre représentant les minutes clignote.
- Appuyer le bouton de «**VOLUME UP**» (volume vers le haut) ou le bouton de «**VOLUME DOWN**» (volume vers le bas) pour régler les minutes.
- Appuyer et prise le bouton de «**CLOCK**» (l'horloge). L'horloge est maintenant réglée.

**NOTE :** Si les piles AAA ont été retirées ou perdent de leur charge pendant plus de quinze secondes, les réglages de l'horloge seront perdus. Le retrait de la pile de 18 V n'aura toutefois aucune incidence sur les réglages.

# UTILISATION

## UTILISATION D'UN LECTEUR MP3 OU DE CD (N'EST PAS INCLUSE)

Voir la figure 6, page 11.

- Sélectionner le mode «**AUX**».
- La courroie de retenue peut être utilisée pour maintenir un lecteur MP3 en place.  
**NOTE** : La courroie de retenue ne peut maintenir en place des CD.
- Brancher le câble auxiliaire intégrée à la lecteur MP3 ou de CD.  
**NOTE** : Il est impossible de retirer le câble auxiliaire de la radio.
- Le lecteur MP3 ou de CD doit être à en **MARCHE** et en mode **LECTURE** pour transmettre le son par les haut-parleurs.

- Toutes les commandes de lecteur MP3 ou de CD fonctionnent normalement lorsque l'appareil est branché la radio.

**NOTE** : Le volume de tout dispositif branché par le connecteur auxiliaire peut être réglé à l'aide de la commande de volume de ce dispositif ou à l'aide du bouton **VOLUME UP** (volume vers le haut) ou **VOLUME DOWN** (volume vers le bas) de la radio.

- **ÉTEINDRE** la radio n'éteint pas le lecteur MP3.
- Le fait d'**ÉTEINDRE** la chaîne stéréo ne permet PAS d'**ÉTEINDRE** les lecteur MP3s.
- Pour prendre connaissance de l'ensemble des instructions d'utilisation sur les lecteurs CD et MP3, toujours consulter le manuel fourni avec le produit.

# ENTRETIEN

## **AVERTISSEMENT :**

Utiliser exclusivement des pièces d'origine pour les réparations. L'usage de toute autre pièce pourrait créer une situation dangereuse ou endommager l'produit.

## **AVERTISSEMENT :**

Toujours porter une protection oculaire certifiée conforme à la norme ANSI Z87.1. Si cette précaution n'est pas prise, des objets peuvent être projetés dans les yeux et causer des lésions graves.

## ENTRETIEN GÉNÉRAL

Éviter d'utiliser des solvants pour le nettoyage des pièces en plastique. La plupart des matières plastiques peuvent être endommagées par divers types de solvants du commerce. Utiliser un chiffon propre pour éliminer la saleté, la poussière, l'huile, la graisse, etc.

## **AVERTISSEMENT :**

Ne jamais laisser de liquides tels que le fluide de freins, l'essence, les produits à base de pétrole, les huiles pénétrantes, etc., entrer en contact avec les pièces en plastique. Les produits chimiques peuvent endommager, affaiblir ou détruire le plastique, ce qui peut entraîner des blessures graves.

Seules les pièces figurant sur la liste de contrôle sont conçues pour être réparées ou remplacées par l'utilisateur. Toutes les autres pièces doivent être remplacées dans un centre de réparations agréé.

## RETRAIT ET PRÉPARATION DU BATTERIES POUR LE RECYCLAGE

### **AVERTISSEMENT :**

Après avoir retiré les batteries, couvrir ses bornes avec un ruban adhésif de qualité industrielle. Ne pas essayer de démonter ou détruire les batteries, ni de retirer des composants quels qu'ils soient. Les batteries épuisées doivent être recyclées ou éliminées selon une méthode appropriée. Ne jamais toucher les deux bornes avec des objets en métal ou une partie du corps, car cela pourrait créer un court-circuit. Garder hors de la portée des enfants. Le non-respect de ces mises en garde peut résulter en un incendie et/ou des blessures graves.

**NOTE: FIGURES (ILLUSTRATIONS) COMMENÇANT SUR 10 DE PAGE APRÈS LE SECTION ESPAGNOL.**

# ÍNDICE DE CONTENIDO

■ Introducción.....	2
■ Garantía.....	2
■ Reglas de seguridad generales.....	3
■ Reglas de seguridad específicas.....	4
■ Símbolos.....	5
■ Características.....	6
■ Armado.....	6
■ Funcionamiento.....	7-9
■ Mantenimiento.....	9
■ Figura numeras (ilustraciones).....	10-11
■ Pedidos de piezas / Servicio.....	Pág. posterior

## INTRODUCCIÓN

Este producto ofrece numerosas características para hacer más agradable y placentero su uso. En el diseño de este producto se ha conferido prioridad a la seguridad, el desempeño y la fiabilidad, por lo cual se facilita su manejo y mantenimiento.

## GARANTÍA

### HERRAMIENTAS ELÉCTRICAS Ryobi® – GARANTÍA LIMITADA DE DOS AÑOS Y POLÍTICA DE INTERCAMBIO A LOS 30 DÍAS

One World Technologies, Inc., garantiza sus herramientas eléctricas con las siguientes condiciones:

**POLÍTICA DE INTERCAMBIO A LOS 30 DÍAS:** Durante los primeros 30 días a partir de la fecha de compra, usted puede solicitar servicio al amparo de esta garantía o puede intercambiar cualquier herramienta eléctrica Ryobi® que no funcione correctamente debido a defectos en los materiales o en la mano de obra, devolviéndola en el establecimiento donde la adquirió. Para recibir la herramienta eléctrica de reemplazo o el servicio de garantía solicitado, debe presentar documentación de prueba de la compra, y devolver el equipo original empaquetado con el producto original. La herramienta eléctrica de reemplazo queda cubierta por la garantía limitada por el resto del período de garantía de dos años a partir de la fecha de la compra original.

**LO QUE CUBRE ESTA GARANTÍA:** Esta garantía cubre todos los defectos en material y en mano de obra empleados en la herramienta eléctrica Ryobi® por un período de dos años a partir de la fecha de compra. Con excepción de las baterías, los accesorios de las herramientas eléctricas están garantizados por noventa (90) días. Las baterías están garantizadas por dos años.

**FORMA DE OBTENER SERVICIO:** Simplemente envíe la herramienta eléctrica debidamente empaquetada y con el flete pagado por anticipado a un centro de servicio autorizado. Puede obtener información sobre la ubicación del centro de servicio autorizado más cercano escribiendo a One World Technologies, Inc., P.O. Box 1207, Anderson, SC 29622-1207, USA, llamando al 1-800-525-2579 o dirigiéndose al sitio en Internet, [www.ryobitools.com](http://www.ryobitools.com). Al solicitar servicio al amparo de la garantía, debe presentar documentación de prueba de la compra que incluya la fecha de ésta (por ejemplo un recibo de venta). Reparamos toda mano de obra deficiente del producto, y reparamos o reemplazamos cualquier pieza defectuosa, a nuestra sola discreción. Lo hacemos sin cargarle ningún costo al consumidor. Efectuamos el trabajo en un período de tiempo razonable, pero en todo caso en menos de noventa (90) días.

**LO QUE NO ESTÁ CUBIERTO:** Esta garantía se ofrece exclusivamente al comprador original al menudeo y no puede transferirse. Esta garantía sólo cubre defectos que aparezcan en el uso normal de la herramienta y no cubre ningún malfuncionamiento, falla o defecto producido por el uso indebido, maltrato, negligencia, alteración, modificación o reparación efectuada por terceros diferentes de los centros de servicio autorizados. One World Technologies, Inc. no ofrece ninguna garantía, declaración o promesa en relación con la calidad o el desempeño de sus herramientas eléctricas más que las señaladas específicamente en esta garantía.

**LIMITACIONES ADICIONALES:** Toda garantía otorgada de conformidad con las leyes estatales, incluidas las garantías de comerciabilidad o idoneidad para un uso en particular, está limitada a dos años a partir de la fecha de compra. One World Technologies, Inc. no es responsable de daños directos, indirectos o incidentales, por lo tanto es posible que las limitaciones y exclusiones descritas arriba no se apliquen en el caso de usted. Esta garantía le confiere derechos legales específicos, y es posible que usted goce de otros derechos, los cuales pueden variar de estado a estado.

# REGLAS DE SEGURIDAD GENERALES

## INSTRUCCIONES DE SEGURIDAD IMPORTANTES

### ¡ADVERTENCIA!

**LEA ESTAS INSTRUCCIONES.** El incumplimiento de las instrucciones señaladas abajo puede causar descargas eléctricas, incendios y/o lesiones serias.

### **GUARDE ESTAS INSTRUCCIONES PRESTE ATENCIÓN A TODAS LAS ADVERTENCIAS**

### **SIGA TODAS LAS INSTRUCCIONES**

#### **ÁREA DE TRABAJO**

- **Mantenga limpia y bien iluminada el área de trabajo.** Una mesa de trabajo mal despejada y una mala iluminación son causas comunes de accidentes.
- **No utilice productos en entornos explosivos, como los existentes alrededor de líquidos, gases y polvos inflamables.** Los productos generan chispas que pueden encender el polvo y los vapores inflamables.

#### **SEGURIDAD ELÉCTRICA**

- **Los productos de pilas, ya sean de pilas integradas o de paquete de pilas separado, deben recargarse únicamente con el cargador especificado para la pila.** Un cargador que puede ser adecuado para un tipo de pila puede significar un riesgo de incendio si se emplea con otro tipo de pila.
- **Utilice el producto sólo con la pila específicamente indicada.** El empleo de pilas diferentes puede presentar un riesgo de incendio.
- **Cargue la pila solamente con el cargador indicado.** Pour utiliser l'appareil avec des piles au nickel-cadmium et au lithium-ion de 18 V, consulter le supplément de raccordement pour chargeur/outils/piles/appareil n° 987000-432.

#### **SEGURIDAD PERSONAL**

- **No estire el cuerpo para alcanzar un distancia mayor a la natural. Mantenga una postura firme y buen equilibrio en todo momento.** La firmeza de los pies y el equilibrio permiten un mejor control del producto en situaciones inesperadas.
- **No utilice la unidad al estar en una escalera o en un soporte inestable.** Una postura estable sobre una superficie sólida permite un mejor control del producto en situaciones inesperadas.

#### **EMPLEO Y CUIDADO DEL PRODUCTO**

- **No utilice el producto si el interruptor no enciende o no apaga.** Un producto que no puede controlarse con el interruptor es peligroso y debe repararse.
- **Desconecte la pila del producto o ponga el interruptor en la posición de aseguramiento o apagado antes de efectuar ajustes, de cambiar accesorios o de guardar el producto.** Con tales medidas preventivas de seguridad se reduce el riesgo de poner en marcha accidentalmente el producto.
- **Cuando no esté usando la pila, manténgala alejada de todo objeto metálico como: clips, monedas, llaves, clavos, tornillos y otros objetos metálicos pequeños que puedan establecer conexión entre ambas terminales.** Al establecer una conexión directa entre las dos terminales se puede causar chispas, quemaduras o incendios.
- **Mantenga la radio y el mango secos, limpios y sin aceite ni grasa. Siempre utilice un paño limpio para limpiar la unidad.** Nunca utilice fluidos para frenos, gasolina, productos a base de petróleo ni solventes fuertes para limpiar la radio. Con el cumplimiento de esta regla se reduce el riesgo de una pérdida de control y el deterioro del alojamiento de plástico de la unidad.
- **No use este aparato cerca del agua.**
- **Limpie sólo con un paño seco.**
- **No bloquee ninguna de las aberturas de ventilación. Instale de acuerdo con las instrucciones del fabricante.**
- **No instale cerca de fuentes de calor como, por ejemplo, radiadores, rejillas térmicas u otros aparatos que generen calor (entre ellos, amplificadores).**
- **Use sólo los accesorios/aditamentos especificados por el fabricante.**

#### **SERVICIO**

- **El servicio del producto sólo debe ser efectuado por personal de reparación calificado.** Todo servicio o mantenimiento efectuado por personal no calificado puede significar un riesgo de lesiones.
- **Al dar servicio a un producto, sólo utilice piezas de repuesto idénticas. Siga las instrucciones señaladas en la sección "Mantenimiento" de este manual.** El empleo de piezas no autorizadas o el incumplimiento de las instrucciones de mantenimiento puede significar un riesgo de descarga eléctrica o de lesiones.
- **Remita todo servicio de mantenimiento a personal técnico calificado.** Es necesario dar mantenimiento al aparato si ha sufrido cualquier tipo de daño, p. ej., se ha dañado el cordón de alimentación, se ha derramado líquido o han caído objetos dentro del aparato, si el mismo ha estado expuesto a lluvia o humedad, no funciona normalmente o se ha dejado caer.



# REGLAS DE SEGURIDAD ESPECÍFICAS

## INSTRUCCIONES DE SEGURIDAD IMPORTANTES







- **Familiarícese con el producto.** Lea cuidadosamente el manual del operador. Aprenda sus aplicaciones y limitaciones así como los posibles peligros específicos de este producto. Con el cumplimiento de esta regla se reduce el riesgo de una descarga eléctrica, incendio o lesión seria.
- **No se necesita conectar a una toma de corriente los productos de pilas, por lo tanto, siempre están en condiciones de funcionamiento.** Esté consciente de los posibles peligros cuando no esté usando el producto de pilas o cuando esté cambiando los accesorios de la misma. Con el cumplimiento de esta regla se reduce el riesgo de una descarga eléctrica, incendio o lesión corporal seria.
- **No coloque productos de pilas ni las pilas mismas cerca del fuego o del calor.** De esta manera se reduce el riesgo de explosiones y de lesiones.
- **No aplaste, deje caer o dañe el paquete de pilas. No utilice el paquete de pilas ni el cargador si han sufrido una caída o un golpe contundente.** Las pilas dañadas pueden sufrir explosiones. Deseche de inmediato toda pila que haya sufrido una caída o que haya sido dañada.
- **Las baterías pueden explotar en presencia de una fuente de inflamación, como una luz guía.** Para reducir el riesgo de lesiones corporales serias, nunca use un producto inalámbrico en presencia de llamas expuestas. La explosión de una pila puede lanzar fragmentos y compuestos químicos. Si ha quedado expuesto a la explosión de una pila, lávese de inmediato con agua.
- **No cargue la pila en lugares mojados o húmedos.** Con el cumplimiento de esta regla se reduce el riesgo de una descarga eléctrica.
- **Para obtener resultados óptimos, debe cargar el producto de baterías en un lugar donde la temperatura esté entre 10 °C (50 °F) y 30 °C (100 °F).** Para reducir el riesgo de sufrir lesiones personales graves, no guarde el producto a la intemperie ni en el interior de vehículos.
- **En condiciones extremas de uso o temperatura las pilas pueden emanar líquido.** Si el líquido llega a tocarle la piel, lávese de inmediato con agua y jabón, y después neutralice la sustancia con jugo de limón o vinagre. Si le entra líquido en los ojos, láveselos con agua limpia por lo menos 10 minutos, y después busque de inmediato atención médica. Con el cumplimiento de esta regla se reduce el riesgo de lesiones serias.
- **Para reducir el riesgo de lesiones personales y descargas eléctricas, no debe usarse ni colocarse el producto en lugares al alcance de los niños.**
- **Para reducir el riesgo de una descarga eléctrica, no exponga la unidad al agua o la lluvia.**
- **No utilice la radio para escuchar música u otros programas de audio mientras usa maquinaria.** Si lo hace, puede ocasionar distracciones que podrían resultar en lesiones graves.
- **Esta radio alcanza niveles de sonido que pueden ser peligrosos para la audición a largo plazo.** Escuchar música a volumen elevado por cualquier cantidad de tiempo puede causar pérdida de la audición inducida por el ruido. A mayor volumen, será necesario menos tiempo para que se vea afectada la audición.
- **Guarde estas instrucciones.** Consúltelas con frecuencia y empléelas para instruir a otras personas que puedan utilizar esta herramienta. Si presta a alguien esta herramienta, facilítele también las instrucciones con el fin de evitar un uso indebido del producto y posibles lesiones.

# SÍMBOLOS

Las siguientes palabras de señalización y sus significados tienen el objeto de explicar los niveles de riesgo relacionados con este producto.

SÍMBOLO	SEÑAL	SIGNIFICADO
	<b>PELIGRO:</b>	Indica una situación peligrosa inminente, la cual, si no se evita, causará lesiones graves o mortales.
	<b>ADVERTENCIA:</b>	Indica una situación peligrosa posible, la cual, si no se evita, podría causar lesiones graves o mortales.
	<b>PRECAUCIÓN:</b>	Indica una situación peligrosa posible, la cual, si no se evita, podría causar lesiones menores o leves.
	<b>PRECAUCIÓN:</b>	(Sin el símbolo de alerta de seguridad) Indica una situación que puede producir daños materiales.

Es posible que se empleen en este producto algunos de los siguientes símbolos. Le suplicamos estudiarlos y aprender su significado. Una correcta interpretación de estos símbolos le permitirá utilizar mejor y de manera más segura el producto.

SYMBOL	NAME	DESIGNATION/EXPLANATION
	Symbole d'alerte de sécurité	Précautions destinées à assurer la sécurité.
	Lire le manuel d'utilisation	Pour réduire les risques de blessures, l'utilisateur doit lire et veiller à bien comprendre le manuel d'utilisation avant d'utiliser ce produit.
	Avertissement concernant l'humidité	Ne pas exposer à la pluie ou l'humidité.
	Symboles de recyclage	Ce produit utilise les piles de lithium-ion ou nickel-cadmium. Les réglementations locales ou gouvernementales peuvent interdire de jeter les piles au nickel-cadmium dans les ordures ménagères. Consulter les autorités locales compétentes pour les options de recyclage et/ou l'élimination.
	Courant continu	Type ou caractéristique du courant
	Construction de classe II	Construction à double isolation
V	Volts	Tension
A	Ampères	Intensité
Hz	Hertz	Fréquence (cycles par seconde)
W	Watt	Puissance
min	Minutes	Temps

# CARACTERÍSTICAS

## ESPECIFICACIONES DEL PRODUCTO

Voltaje de la radio ..... 18 V Corr. cont.  
Sintonizador de AM ..... 520-1 710 (KHz)

## FAMILIARÍCESE CON SU RADIO PORTÁTIL

Vea la Figura 1, página 10.

El uso seguro que este producto requiere la comprensión de la información impresa en el producto y en el manual del operador así como ciertos conocimientos sobre el proyecto a realizar. Antes de usar este producto, familiarícese con todas las características de funcionamiento y normas de seguridad.

## CABLE AUXILIAR INCORPORADO

Puede usarse la radio como amplificador para reproductores de MP3, reproductores de CD y otros aparatos de sonido valiéndose del cable auxiliar incorporado.

Sintonizador de FM ..... 87,5 - 107,9 MHz  
Cable auxiliar ..... 3,5 mm

## PANTALLA DIGITAL

Muestra la hora en horas y minutos o la radio frecuencia y el modo.

**NOTA:** Las ilustraciones de la pantalla que se muestran en este manual son sólo ejemplos de las frecuencias que usted puede ver en su estéreo, y no son las frecuencias exactas que puede elegir para escuchar.

## CORREA DE RETENCIÓN

En la parte trasera de la radio se encuentra una correa de retención del que puede sujetarse aparatos de música pequeños como, por ejemplo, reproductores de MP3.

## PANEL TÁCTIL

Use el panel táctil ubicado en el frente del estéreo para ajustar la hora, la frecuencia y las configuraciones.

# ARMADO

## DESEMPAQUETADO

Embarcamos este producto completamente armado.

- Extraiga cuidadosamente de la caja el producto y los accesorios. Asegúrese de que estén presentes todos los artículos enumerados en la lista de empaquetado.

### ADVERTENCIA:

No use este producto si no está totalmente ensamblado o si alguna pieza falta o está dañada. Si utiliza un producto que no se encuentra ensamblado de forma correcta y completa, puede sufrir lesiones graves.

- Inspeccione cuidadosamente el producto para asegurarse de que no haya sufrido ninguna rotura o daño durante el transporte.
- No deseche el material de empaquetado sin haber inspeccionado cuidadosamente el producto y haberla utilizado satisfactoriamente.
- Si hay piezas dañadas o faltantes, le suplicamos llamar al 1-800-525-2579, donde le brindaremos asistencia.

## LISTA DE EMPAQUETADO

Estéreo de 18 voltios  
Baterías AAA (2)  
Manual del operador

### ADVERTENCIA:

Si hay piezas dañadas o faltantes, no utilice este producto sin haber reemplazado todas las piezas. Usar este producto con partes dañadas o faltantes puede causar lesiones serias al operador.

### ADVERTENCIA:

No intente modificar este producto ni hacer accesorios no recomendados para la misma. Cualquier alteración o modificación constituye maltrato, el cual puede causar una condición peligrosa, y como consecuencia posibles lesiones corporales serias.

### ADVERTENCIA:

Para evitar un arranque accidental que podría causar lesiones corporales serias, siempre desmonte de la producto el paquete de baterías al montarle piezas a aquélla.

# FUNCIONAMIENTO

## ADVERTENCIA:

No permita que su familiarización con los productos lo vuelva descuidado. Tenga presente que un descuido de un instante es suficiente para causar una lesión grave.

## ADVERTENCIA:

Siempre póngase protección ocular con la marca de cumplimiento de la norma ANSI Z87.1. Si no cumple esta advertencia, los objetos que salen despedidos pueden producirle lesiones serias en los ojos.

## ADVERTENCIA:

No utilice ningún aditamento o accesorio no recomendado por el fabricante de esta producto. El empleo de aditamentos o accesorios no recomendados podría causar lesiones serias.

## ADVERTENCIA:

Este estéreo produce niveles de sonido que pueden ser peligrosos en exposiciones prolongadas. Escuchar música a un volumen alto durante cualquier extensión de tiempo puede producir una pérdida auditiva inducida por el ruido. Cuanto más alto esté el volumen, menos será el tiempo necesario para que su audición se vea afectada.

## USOS

Este producto puede emplearse para la fine siguientes:

- Escuchar estéreo AM/FM
- Amplificar reproductores de MP3, reproductores de CD y otros aparatos de audio

Este producto acepta los paquetes de baterías Ryobi One+ de iones de litio de 18 V y los paquetes de baterías Ryobi One+ de níquel-cadmio de 18 V.

Para ver las instrucciones de carga completas, consulte el manual del operador de los paquetes de baterías y cargadores enumerados en las Reglas de Seguridad Generales.

## CARACTERÍSTICAS DE PROTECCIÓN DE LAS BATERÍAS

Las baterías de iones de litio Ryobi están diseñadas con características que protegen las celdas de iones de litio y maximizan la duración de las baterías.

## PARA INSTALAR Y QUITAR BATERÍAS AAA (INCLUIDA)

Vea la Figura 2, página 10.

Se recomienda tomar nota de las frecuencias guardados antes de reemplazar las baterías del reloj.

Hay un margen de 15 segundos para reemplazar las baterías AAA. Si las baterías no se reemplazan en el término de 15 segundos, la estéreo pierde todas las configuraciones guardadas previamente en la memoria, y se las debe reprogramar.

Siempre reemplace las baterías con alcalina baterías nuevas.

- Aflojar el tornillo de la tapa de las baterías.
- Retire la tapa de las baterías.
- Instale dos baterías AAA nuevas de la forma indicada por las marcas de polaridad situadas dentro del compartimiento de las baterías.

**NOTA:** No mezcle las baterías viejas con las nuevas.

- Coloque de nuevo la tapa de las baterías y asegúrela con el tornillo.

## PARA INSTALAR Y QUITAR EL PAQUETE DE BATERÍAS

Vea la Figura 3, página 10.

## ADVERTENCIA:

Retire siempre el paquete de baterías de la herramienta antes de instalar las piezas, realizar ajustes. limpiarla o cuando no la utilice.

### Para instalar:

- Coloque el paquete de baterías en la estéreo, alineando la costilla realizada del paquete de baterías con la ranura en el receptáculo para baterías de la estéreo.
- Asegúrese de que los pestillos situados a ambos lados del paquete de baterías entren completamente en su lugar y de que el paquete quede bien asegurado en la estéreo antes de empezar a utilizarla.

### Para retirar:

- Oprima los pestillos a ambos lados para soltar y extraer el paquete de baterías.

## PANTALLA DIGITAL

Vea la Figura 4, página 10.

La pantalla digital de la parte delantera de la radio se enciende cuando se **ENCIENDE** la radio, Muestra la hora o la frecuencia y el modo. Si la pila tiene poca carga, aparece también un indicador intermitente de pila baja [  ].

**NOTA:** Cargue la batería cuando se encienda el indicador de batería baja. Si la estéreo continúa funcionando con el indicador de batería baja destellando, la estéreo agotará la batería hasta dejar de emitir sonidos. Para evitar la descarga completa, quite el paquete de baterías de la estéreo y cárguelo inmediatamente.

# FUNCIONAMIENTO

## ENCENDIDO Y APAGADO DE LA ESTÉREO

Vea la Figura 4, página 10.

Oprima la botón de **ENCENDIDO/APAGADO** para encender o apagar la estéreo.

**NOTA:** Cuando la radio está apagada, se mostrará la hora en la pantalla, incluso si no está colocada la batería de 18 V luego de instalar las baterías AAA.

## AJUSTE DEL VOLUMEN

Vea la Figura 4, página 10.

Cuando está encendida, la estéreo regresa al último volumen utilizado.

**NOTA:** Si se quita la batería de 18 V de la radio o ésta no tiene carga, la radio se cambiará a la configuración de volumen predeterminada.

**Para aumentar el volumen:** presione el **VOLUME UP** botón (subir volumen).

**Para disminuir el volumen:** presione el **VOLUME DOWN** botón (bajar volumen).

**NOTA:** Para cambiar el volumen rápidamente, mantenga oprimido el botón **VOLUME UP** (subir volumen) o **VOLUME DOWN** (bajar volumen).

## SELECCIÓN DE MODO

Vea la Figura 4, página 10.

Para cambiar los modos, presione el botón de **MODE** (modo). El modo seleccionado se mostrará encima de la frecuencia. Hay tres modos:

- Modo FM
- Modo AM
- Modo AUX

**NOTA:** Cuando se enciende, la radio estará en el último modo seleccionado, a menos que haya quitado la batería de 18 V o que ésta no tenga carga.

## SINTONIZACIÓN MANUAL

Vea la Figura 4, página 10.

Los botones de **TUNE/SEEK** (sintonización/búsqueda) se utilizan para sintonizar la frecuencia de estéreo deseada. La frecuencia seleccionada se muestra en la pantalla digital.

**Para usar la función sintonización:**

- Presione el **TUNE/SEEK DOWN** botón (sintonizar/búsqueda hacia abajo) y suéltelo rápidamente para sintonizar una frecuencia menor.
- Presione el **TUNE/SEEK UP** botón (sintonizar/búsqueda hacia arriba) y suéltelo rápidamente para sintonizar una frecuencia mayor.

**Para usar la función buscar:**

- Presione y sostenga el **TUNE/SEEK DOWN** botón (sintonizar/búsqueda hacia abajo) durante un segundo para sintonizar la siguiente frecuencia menor con recepción clara.

- Presione y sostenga el **TUNE/SEEK UP** botón (sintonizar/búsqueda hacia arriba) durante un segundo para sintonizar la siguiente frecuencia mayor con recepción clara.

**Para usar la antena:**

- Suba o baje la antena de la radio hasta que se oiga claramente el canal de radio.

## GUARDAR UNA FRECUENCIA PREFIJADA EN LA MEMORIA

Vea la Figura 4, página 10.

La función de la memoria guarda hasta 20 frecuencias prefijadas en la memoria de la estéreo. You can save 10 frequencies in FM mode and 10 in AM mode.

**Para guardar una frecuencia en la memoria:**

- Sintonice la frecuencia que desea guardar.
- Presione y sostenga el **PRESET** botón (prefijada). Parpadeará un número de ubicación en la memoria.
- Presione el **TUNE/SEEK UP** botón (sintonizar/búsqueda hacia arriba) o **TUNE/SEEK DOWN** botón (sintonizar/búsqueda hacia abajo) to select a memory location.
- Presione el **PRESET** botón (prefijada) para guardar la frecuencia en la ubicación seleccionada en la memoria

**Para seleccionar una frecuencia prefijada:**

- Presione el **PRESET** botón (prefijada) y suéltelo rápidamente alterne entre las frecuencias guardadas.

## AJUSTAR EL RELOJ

Vea la Figura 5, página 11.

Presione el botón de **CLOCK** (reloj) para ver el reloj en la pantalla digital. Para volver a la vista predeterminada presione el botón de **CLOCK** (reloj) de nuevo.

**NOTA:** En el modo AUX, siempre se muestra la hora.

**Para ajustar el reloj:**

- Presione el botón de **CLOCK** (reloj) hasta que el reloj aparezca en la pantalla digital.
- Presione y sostenga el botón de **CLOCK** (reloj). El número que representa las horas destellará encendiéndose y apagándose.
- Presione el botón de **VOLUME UP** (subir volumen) o botón de **VOLUME DOWN** (subir volumen) para configurar la hora.  
**NOTA :** Para configurar el reloj en una hora entre el mediodía y la medianoche, oprima el botón **VOLUME UP** (subir volumen) o **VOLUME DOWN** (bajar volumen) hasta que aparezca "PM" en la pantalla
- Presione el botón de **CLOCK** (reloj). El número que representa los minutos destellará encendiéndose y apagándose.
- Presione el botón de **VOLUME UP** (subir volumen) o botón de **VOLUME DOWN** (subir volumen) para configurar los minutos.

# FUNCIONAMIENTO

- Presione el botón de **CLOCK** (reloj). El reloj se encuentra configurado.

**NOTA:** Si se retiran las baterías AAA o si pierden carga por más de 15 segundos, se perderá la configuración del reloj. La configuración no se verá afectada si se quita la batería de 18V.

## USO DE REPRODUCTORES DE MP3 Y REPRODUCTORES DE CD (NO SE INCLUYE)

Vea la Figura 6, página 11..

- Seleccione **MODO AUX**.
- Se puede utilizar la correa de fijación para asegurar el reproductor de MP3 en una posición.  
**NOTA:** La correa de fijación no puede asegurar reproductores de CD.
- Conecte el cable auxiliar incorporado al reproductor de MP3 o reproductor de CD.

**NOTA:** El cable auxiliar incorporado no puede extraerse de la radio.

- Reproductor de CD o MP3 debe estar **ENCENDIDO** y en el modo **REPRODUCIR** para que el sonido se oiga a través de los altavoces.

- Todos los controles de reproductor de MP3 pueden utilizarse normalmente mientras está conectado a la estéreo.

**NOTA:** Volumen para cualquier dispositivo conectado a través de cable de conexión auxiliar puede ajustarse usando el control del volumen para ese dispositivo o con **VOLUME UP** botón (subir volumen) o **VOLUME DOWN** botón (bajar volumen) en el estéreo.

- Apagar la estéreo NO apaga el reproductor de MP3.
- El cable auxiliar incorporado NO sirve para cargar dispositivos.
- Para conocer las instrucciones de operación completas de todos los reproductores de MP3 y reproductores de CD, siempre consulte el manual incluido con su modelo.

# MANTENIMIENTO

## ADVERTENCIA:

Al dar servicio a la unidad, sólo utilice piezas de repuesto idénticas. El empleo de piezas diferentes puede causar un peligro o dañar el producto.

## ADVERTENCIA:

Siempre póngase protección ocular con la marca de cumplimiento de la norma ANSI Z87.1. Si no cumple esta advertencia, los objetos que salen despedidos pueden producirle lesiones serias en los ojos.

## MANTENIMIENTO GENERAL

Evite el empleo de solventes al limpiar piezas de plástico. La mayoría de los plásticos son susceptibles a diferentes tipos de solventes comerciales y pueden resultar dañados. Utilice paños limpios para eliminar la suciedad, el polvo, el aceite, la grasa, etc.

## ADVERTENCIA:

No permita en ningún momento que fluidos para frenos, gasolina, productos a base de petróleo, aceites penetrantes, etc., lleguen a tocar las piezas de plástico. Las sustancias químicas pueden dañar, debilitar o destruir el plástico, lo cual a su vez puede producir lesiones serias.

Solamente las piezas mostradas en la lista de piezas pueden ser reparadas o cambiadas por el consumidor. Todas las piezas restantes deben ser reemplazadas en un centro de servicio autorizado.

## REMOCIÓN Y PREPARACIÓN DEL PAQUETE DE BATERÍAS PARA EL RECICLADO

### ADVERTENCIA:

Al retirar el paquete de baterías, cubra las terminales de la misma con cinta adhesiva reforzada. No intente destruir o desarmar el paquete de baterías, ni de desmontar ninguno de sus componentes. Las baterías de níquel-cadmio o iones de litio deben reciclarse o desecharse debidamente. También, nunca toque ambas terminales con objetos metálicos y partes del cuerpo, ya que puede producirse un corto circuito. Manténgase fuera del alcance de los niños. La inobservancia de estas advertencias puede causar incendios y lesiones corporales serias.

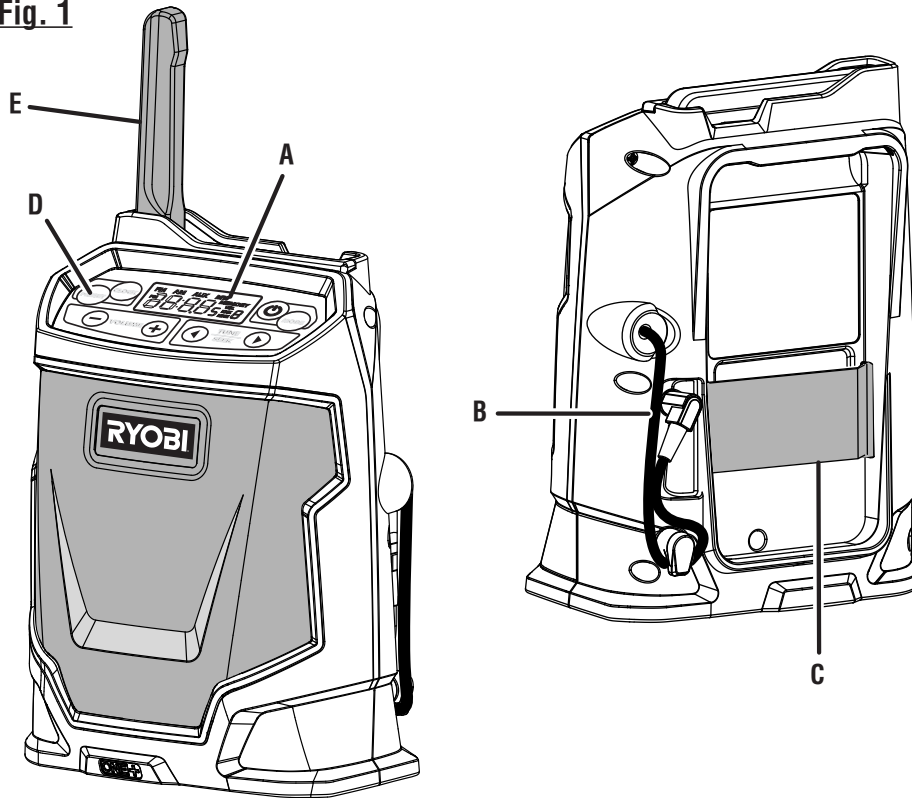
**Fig. 1**

- A - Digital display (afficheur numérique, pantalla digital)
- B - Integrated auxiliary cable (câble auxiliaire intégrée, cable auxiliar incorporado)
- C - Retainer strap (courroie de retenue, correa de retención)
- D - Touch pad controls (commandes du panneau de touche, panel táctil)
- E - Antenna (antenne, antena)

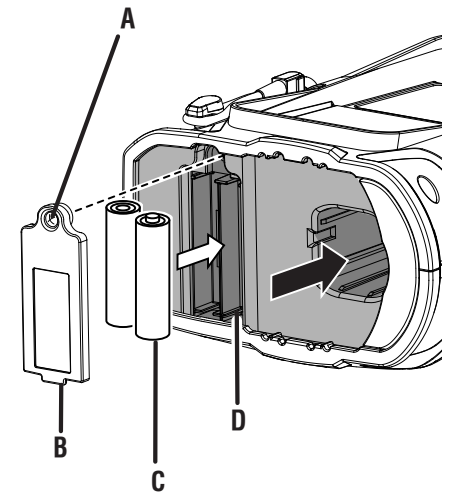
**Fig. 2**

- A - Screw (vis, tornillo)
- B - Battery cover (couverture des piles, tapa del compartiment de las baterías)
- C - AAA batteries (piles AAA, baterías AAA)
- D - Battery compartment (compartiment de piles, compartiment de la batería)

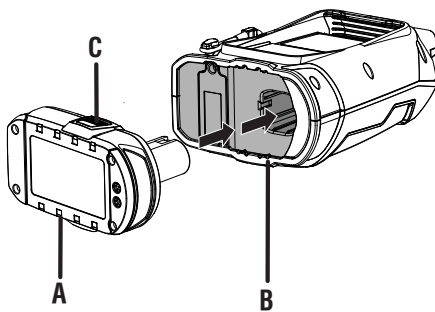
**Fig. 3**

- A - Battery pack (bloc-piles, paquete de baterías)
- B - Battery port (logement de piles, receptáculo para baterías)
- C - Latches (loquets, pestillos)

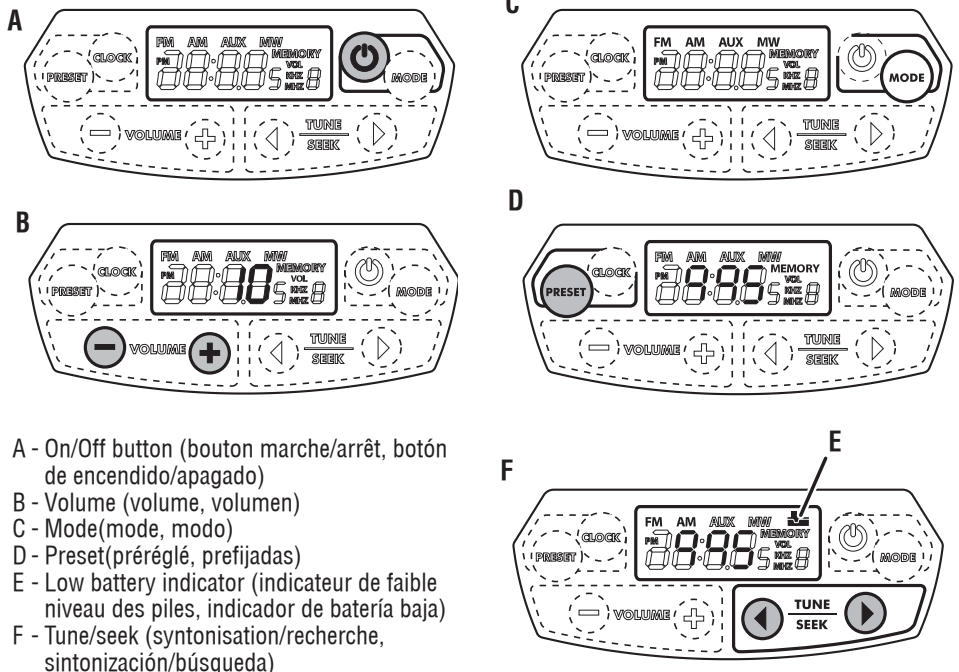
**Fig. 4**

- A - On/Off button (bouton marche/arrêt, botón de encendido/apagado)
- B - Volume (volume, volumen)
- C - Mode(mode, modo)
- D - Preset(préréglé, prefijadas)
- E - Low battery indicator (indicateur de faible niveau des piles, indicador de batería baja)
- F - Tune/seek (syntonisation/recherche, sintonización/búsqueda)

**Fig. 5**

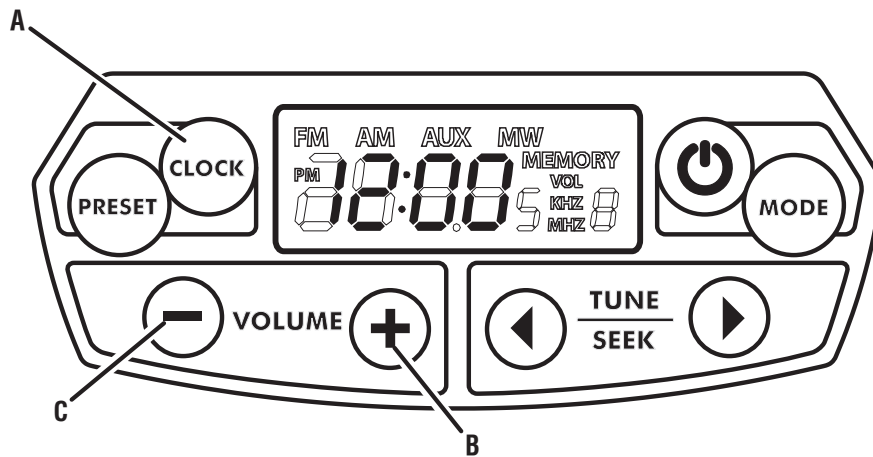

- A - Clock button (bouton de l'horloge, botón de reloj)
- B - Volume up button (bouton de augmenter le volume ,botón de subir volumen)
- C - Volume down button (bouton de réduire le volume ,botón de bajar volumen)

**Fig. 6**

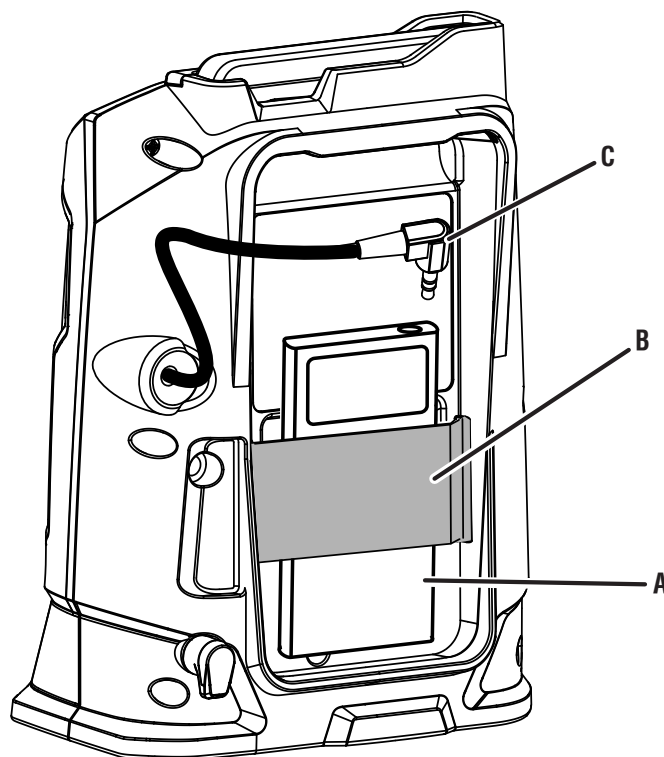

- A - MP3 player [not included] (lecteur MP3 [non inclus], reproductor de MP3 [no incluida])
- B - Retainer strap (courroie de retenue, correa de retención)
- C - Integrated auxiliary cable (câble auxiliaire intégrée, cable auxiliar incorporado)

