



REGISTER YOUR TOOLS
@ <http://register.ryobitools.com>
1-800-525-2579

OPERATOR'S MANUAL MANUEL D'UTILISATION MANUAL DEL OPERADOR

**TEK4® 4 VOLT
STUD SENSOR**

**DÉTECTEUR DE MONTANTS
DE 4 V TEK4®**

**DETECTOR DE PERNOS
DE 4 V TEK4®**

RP4050

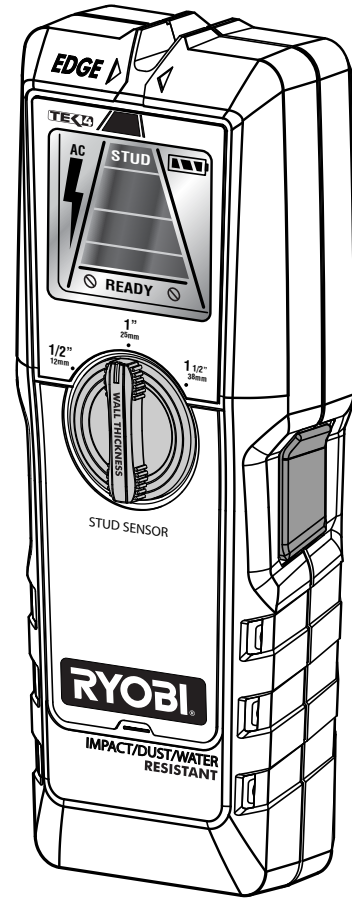

Your stud sensor has been engineered and manufactured to our high standard for dependability, ease of operation, and operator safety. When properly cared for, it will give you years of rugged, trouble-free performance.

CAUTION: To reduce the risk of injury or property damage, the user must read and understand the operator's manual before using this product. If you do not understand the warnings and instructions in the operator's manual, do not use this product.

SAVE THIS MANUAL FOR FUTURE REFERENCE

Votre détecteur de montants a été conçue et fabriquée conformément à nos strictes normes de fiabilité, simplicité d'emploi et sécurité d'utilisation. Correctement entretenue, elle vous donnera des années de fonctionnement robuste et sans problème.

ATTENTION : Pour réduire les risques de blessures et de dommages matériels, l'utilisateur doit lire et veiller à bien comprendre le manuel d'utilisation avant d'utiliser ce produit. Si tous les avertissements et toutes les consignes de sécurités et instructions du manuel d'utilisation ne sont pas bien compris, ne pas utiliser ce produit.

Su detector de pernos ha sido diseñado y fabricado de conformidad con nuestras estrictas normas para brindar fiabilidad, facilidad de uso y seguridad para el operador. Con el debido cuidado, le brindará muchos años de sólido y eficiente funcionamiento.

PRECAUCIÓN: Para reducir el riesgo de lesiones o daños a los bienes, el usuario debe leer y comprender el manual del operador antes de usar este producto. Si no comprende las advertencias y las instrucciones incluidas en el manual del operador, no use este producto.

**CONSERVER CE MANUEL POUR
FUTURE RÉFÉRENCE**

**GUARDE ESTE MANUAL PARA
FUTURAS CONSULTAS**

TABLE OF CONTENTS

■ Introduction	2
■ Warranty	2
■ Important Safety Instructions	3
■ Symbols.....	4
■ Features.....	5
■ Assembly	5
■ Operation.....	6-7
■ Maintenance.....	7
■ Figure Numbers (Illustrations).....	8
■ Parts Ordering / Service	Back page

INTRODUCTION

This product has many features for making its use more pleasant and enjoyable. Safety, performance, and dependability have been given top priority in the design of this product making it easy to maintain and operate.

WARRANTY

LIMITED TWO YEAR WARRANTY AND 90 DAY EXCHANGE POLICY

90-DAY EXCHANGE POLICY: During the first 90 days after date of purchasing this product, you may either request service under this warranty or you may exchange it by returning it with proof of purchase and all original equipment packaged with the original product to the dealer from which it was purchased. The replacement product will be covered by the limited warranty for the balance of the two year period from the date of the original purchase.

LIMITED TWO YEAR WARRANTY. This product is warranted against all defects in workmanship or materials for a period of two years from the date of purchase. The warranty on any accessories for this product, excluding batteries, is limited to 90 days from the date the accessory is purchased. To obtain warranty service, call Customer Service at 1-800-525-2579 for warranty return instructions. The product must be properly packaged and returned with all equipment that was included with the original product. When you request warranty service, you must also present proof of purchase documentation, which includes the date of purchase (for example, a receipt or a bill of sale). Defective products returned within the warranty period will be repaired or replaced, at our option, free of charge, within ninety (90) days or less. The cost of shipping the product to us is your responsibility. This warranty only covers defects arising under normal usage and does not cover any malfunction, failure or defects resulting from misuse, abuse, neglect, alteration, modification or unauthorized repairs. It applies only to the original purchaser at retail, and may not be transferred. One World Technologies, Inc. makes no warranties, representations or promises as to the quality or performance of this product other than those specifically stated in this warranty. Any implied warranties granted under state law, including warranties of merchantability or fitness for a particular purpose, are limited to two years from the date of purchase. One World Technologies, Inc. is not responsible for direct, indirect, or incidental damages. Some states do not allow limitations on how long an implied warranty lasts, or the exclusion or limitation of incidental or consequential damages, so the above limitations and exclusions may not apply to you. This warranty gives you specific legal rights, and you may also have other rights which vary from state to state.

IMPORTANT SAFETY INSTRUCTIONS

WARNING!

Read all instructions. Failure to follow all instructions listed below may result in electric shock, fire and/or serious injury.

SAVE THESE INSTRUCTIONS

- **Shielded wires or wires in conduits or behind thick walls cannot be reliably detected. Always turn the AC power off when working near live wires.**
- **This device detects the general location of live electrical wires.** Once you have detected the location, turn off the electricity to the wires before proceeding with any type of demolition to avoid the possibility of electrocution.
- **Readings on some surfaces may be unreliable.** Be aware that wallpaper containing metallic foil or fibers and plaster with metal mesh may cause the unit to function improperly.
- **Do not expose product to rain or wet conditions.** Water entering a product will increase the risk of electric shock.
- **Use only with charger listed.**

MODEL	BATTERY PACK	CHARGER
RP4050	AP4001	AP4500, AP4700, AP4800

- **Do not use on a ladder or unstable support.** Stable footing on a solid surface enables better control of the product in unexpected situations.

PRODUCT USE AND CARE

- **Use the product and accessories, etc., in accordance with these instructions and in the manner intended for the particular type of product, taking into account the working conditions and the work to be performed.** Use of the product for operations different from those intended could result in a hazardous situation.

BATTERY PRODUCT USE AND CARE

- **Recharge only with the charger specified by the manufacturer.** A charger that is suitable for one type of battery pack may create a risk of fire when used with another battery pack.
- **Use product only with specifically designated battery packs.** Use of any other battery packs may create a risk of injury and fire.
- **When battery pack is not in use, keep it away from other metal objects like paper clips, coins, keys, nails, screws, or other small metal objects that can make a connection from one terminal to another.** Shorting the battery terminals together may cause burns or a fire.



- **Under abusive conditions, liquid may be ejected from the battery, avoid contact. If contact accidentally occurs, flush with water. If liquid contacts eyes, additionally seek medical help.** Liquid ejected from the battery may cause irritation or burns.
- **Battery products do not have to be plugged into an electrical outlet; therefore, they are always in operating condition. Be aware of possible hazards when not using your battery product or when changing accessories.** Following this rule will reduce the risk of electric shock, fire, or serious personal injury.
- **Do not place battery products or their batteries near fire or heat.** This will reduce the risk of explosion and possibly injury.
- **Do not crush, drop or damage battery pack. Do not use a battery pack or charger that has been dropped or received a sharp blow.** A damaged battery is subject to explosion. Properly dispose of a dropped or damaged battery immediately.
- **Batteries can explode in the presence of a source of ignition, such as a pilot light.** To reduce the risk of serious personal injury, never use any cordless product in the presence of open flame. An exploded battery can propel debris and chemicals. If exposed, flush with water immediately.
- **Do not charge battery product in a damp or wet location.** Following this rule will reduce the risk of electric shock.
- **For best results, your battery product should be charged in a location where the temperature is more than 50°F but less than 94°F.** To reduce the risk of serious personal injury, do not store outside or in vehicles.
- **Under extreme usage or temperature conditions, battery leakage may occur. If liquid comes in contact with your skin, wash immediately with soap and water. If liquid gets into your eyes, flush them with clean water for at least 10 minutes, then seek immediate medical attention.** Following this rule will reduce the risk of serious personal injury.

SERVICE





- **When servicing the product, use only identical replacement parts. Follow instructions in the Maintenance section of this manual.** Use of unauthorized parts or failure to follow Maintenance instructions may create a risk of shock or injury.
- **Save these instructions.** Refer to them frequently and use them to instruct others who may use this product. If you loan someone this product, loan them these instructions also.

SYMBOLS

The following signal words and meanings are intended to explain the levels of risk associated with this product.

SYMBOL	SIGNAL	MEANING
	DANGER:	Indicates an imminently hazardous situation, which, if not avoided, will result in death or serious injury.
	WARNING:	Indicates a potentially hazardous situation, which, if not avoided, could result in death or serious injury.
	CAUTION:	Indicates a potentially hazardous situation, which, if not avoided, may result in minor or moderate injury.
	CAUTION:	(Without Safety Alert Symbol) Indicates a situation that may result in property damage.

Some of the following symbols may be used on this product. Please study them and learn their meaning. Proper interpretation of these symbols will allow you to operate the product better and safer.

SYMBOL	NAME	DESIGNATION/EXPLANATION
	Safety Alert	Indicates a potential personal injury hazard.
	Read Operator's Manual	To reduce the risk of injury, user must read and understand operator's manual before using this product.
	Wet Conditions Alert	Do not expose to rain or use in damp locations.
	Recycle Symbol	This product uses lithium-ion (Li-ion) batteries. Local, state, or federal laws may prohibit disposal of batteries in ordinary trash. Consult your local waste authority for information regarding available recycling and/or disposal options.
V	Volts	Voltage
min	Minutes	Time
	Direct Current	Type or a characteristic of current

FEATURES

PRODUCT SPECIFICATIONS

Battery	4 Volt	Depth Selection	1/2 in., 1 in., 1-1/2 in.
Detection Method	Edge	Water/Dust Protection	IP54 rated*

**IP Rating: Specifies the environmental protection the product enclosure provides. An IP Rating of 54 denotes protection against harmful deposits of dust and protection against water sprayed from all directions. The water resistance rating applies only when the battery cover is installed.*

KNOW YOUR STUD SENSOR

See Figure 1, page 9.

The safe use of this product requires an understanding of the information on the product and in this operator's manual as well as a knowledge of the project you are attempting. Before use of this product, familiarize yourself with all operating features and safety rules.

DEPTH SELECTION

Choose the depth of detection that is closest to the depth you want to measure. Accuracy of edge detection will be best when the actual depth being measured matches the depth selected on the unit.

DETECTION TYPES

The stud sensor can locate wood or metal studs and joists and live AC wiring.

ASSEMBLY

UNPACKING

This product has been shipped completely assembled.

- Carefully remove the product and any accessories from the box. Make sure that all items listed in the packing list are included.

WARNING:

Do not use this product if any parts on the Packing List are already assembled to your product when you unpack it. Parts on this list are not assembled to the product by the manufacturer and require customer installation. Use of a product that may have been improperly assembled could result in serious personal injury.

- Inspect the product carefully to make sure no breakage or damage occurred during shipping.
- Do not discard the packing material until you have carefully inspected and satisfactorily operated the product.
- If any parts are damaged or missing, please call 1-800-525-2579 for assistance.

PACKING LIST

Stud Sensor
Operator's Manual

WARNING:

If any parts are damaged or missing do not operate this product until the parts are replaced. Use of this product with damaged or missing parts could result in serious personal injury.

WARNING:

Do not attempt to modify this product or create accessories not recommended for use with this product. Any such alteration or modification is misuse and could result in a hazardous condition leading to possible serious personal injury.

OPERATION

WARNING:

Do not use any attachments or accessories not recommended by the manufacturer of this product. The use of attachments or accessories not recommended can result in serious personal injury.

APPLICATIONS

You may use this product for the purposes listed below:

- Locating wood or metal studs or joists
- Finding general location of AC wiring

TO INSTALL/REMOVE BATTERY PACK

See Figure 2, page 9.

- Open the battery compartment door.
- Place the battery into the battery compartment.
NOTE: The raised rib on the side of the battery must be aligned with the groove in the battery compartment.
- Reinstall the battery compartment door.

OPERATING TIPS

- Once activated, the ON button must be continuously depressed to allow the unit to function. If the ON button is released, you must restart the process from the beginning.
- The unit should remain firmly against the wall surface during the entire detection process. Hold the unit only in the gripping areas provided.
- Once you have located a stud or AC wire, verify the location by repeating the detection process from the opposite side. The location of the wire or stud will generally be at the center point between the two detected positions.
- If using the unit on uneven or textured surfaces, place a thin piece of cardboard between the unit and the surface. Make sure you have the cardboard in place during both the calibration and the detection process.
- If you are having trouble locating live wires, ground the unit by placing your other hand against the wall approximately 8 in. to the side of the unit. Slide your hand along the wall as you slide the unit.
- The presence of any type of metal material or metal studs in the detection area can cause unreliable readings.

USING THE STUD SENSOR

See Figures 3 - 4, page 9.

NOTE: The stud sensing feature of this unit is accurate under most conditions.

- Using the dial on the front of the unit, select the detection depth needed based on the surface being scanned.
NOTE: As a general guideline, use the 1/2 in. setting for unpainted, painted, or wallpapered drywall. For panelled drywall or plastered walls, use the 1 in. setting. The 1-1/2 in. setting should be used for detecting floor joists underneath plywood.
- Place the unit against the wall and depress the ON button. Hold the product still to allow the unit to calibrate. When the calibration process is completed, the unit will beep and READY will appear on the LCD display. If ⊙ symbols are displayed instead of READY, repeat the calibration process.
NOTE: The unit must not be placed over a stud or live wire during the calibration process.

Locating studs or joists:

- Once calibration is complete, begin to slowly move the unit in a straight line to the left or right against the wall. As you near a stud, the graduated display will begin to light up. When you reach the edge of the stud, the display will fully light up, the word STUD will appear at the top, and an audio signal will sound.
- Using a pencil in the groove at the top of the unit, make a mark on the wall at the point where STUD first appeared on the display.
- Continue to move the unit across the wall. STUD will remain on the display until you reach the other edge of the stud. Mark the spot on the wall just before the word STUD disappeared from the display. These two pencil marks show the left and right edges of the stud. The mid-point between the marks indicates the center of the stud.

OPERATION

Locating live wires:

NOTE: The accuracy of the live AC detection feature of this unit is dependent upon the existing conditions of the area being scanned. Refer to **Operating Tips** earlier in this section and the instructions below for conditions that may affect accuracy.

- Once calibration is complete, begin to slowly move the unit against the wall. A continuously flashing lightning bolt will appear beneath AC and an audio tone will sound. This tone is different from the one that sounds when you reach a stud. If AC appears alone on the display, a live wire is detected somewhere in the wall. If the lightning bolt also appears, the unit has fully detected live AC.

NOTE: Always verify the location by repeating the detection process from the opposite direction as explained in **Operating Tips**.

- Live wire detection works when your wire is 2 in. or less from the back side of the wall surface.
- If you are having trouble locating live wires, ground the unit by placing your other hand against the wall approximately 8 in. to the side of the unit. Slide your hand along the wall as you slide the unit.

WARNING:

Shielded wires, wires in conduits, wires behind thick walls, or walls constructed with metal materials cannot be reliably detected. **Always turn the AC power off when working near live wires.**

MAINTENANCE

WARNING:

When servicing, use only identical replacement parts. Use of any other parts may create a hazard or cause product damage.

GENERAL MAINTENANCE

Avoid using solvents when cleaning plastic parts. Most plastics are susceptible to damage from various types of commercial solvents and may be damaged by their use. Use clean cloths to remove dirt, dust, oil, grease, etc.

WARNING:

Do not at any time let brake fluids, gasoline, petroleum-based products, penetrating oils, etc., come in contact with plastic parts. Chemicals can damage, weaken or destroy plastic which may result in serious personal injury.

DEVICE STORAGE

Always remove battery pack before storing the device.

BATTERY PACK PREPARATION FOR RECYCLING

WARNING:

Upon removal, cover the battery pack's terminals with heavy-duty adhesive tape. Do not attempt to destroy or disassemble battery pack or remove any of its components. Lithium-ion and nickel-cadmium batteries must be recycled or disposed of properly. Also, never touch both terminals with metal objects and/or body parts as short circuit may result. Keep away from children. Failure to comply with these warnings could result in fire and/or serious injury.

CALIFORNIA PROPOSITION 65

WARNING:

This product may contain chemicals, including lead, known to the State of California to cause cancer, birth defects, or other reproductive harm. **Wash hands after handling.**

NOTE: FIGURES (ILLUSTRATIONS) START ON PAGE 8 AFTER FRENCH AND SPANISH LANGUAGE SECTIONS.

TABLE DES MATIÈRES

■ Introduction	2
■ Garantie	2
■ Instructions importantes concernant la sécurité	3
■ Symboles.....	4
■ Caractéristiques	5
■ Assemblage.....	5
■ Utilisation.....	6-7
■ Entretien	7
■ Figure numéros (illustrations).....	8
■ Commande de pièces / réparation.....	Page arrière

INTRODUCTION

Ce produit offre de nombreuses fonctions destinées à rendre son utilisation plus plaisante et satisfaisante. Lors de la conception de ce produit, l'accent a été mis sur la sécurité, les performances et la fiabilité, afin d'en faire un outil facile à utiliser et à entretenir.

GARANTIE

GARANTIE LIMITÉE DE DEUX ANS ET POLITIQUE D'ÉCHANGE DE TRENTE (90) JOURS

POLITIQUE D'ÉCHANGE DE TRENTE (90) JOURS : Pendant les 90 premiers jours suivant la date d'achat, l'utilisateur peut demander un entretien sous garantie ou échanger le produit en le retournant, accompagné d'une preuve d'achat ainsi que de tout l'équipement d'origine emballé avec le produit d'origine, au détaillant chez qui l'achat a été effectué. Ce produit de remplacement sera couvert par cette garantie limitée pendant le reste des deux ans suivant la date d'achat de l'outil original.

GARANTIE LIMITÉE DE DEUX ANS. Ce produit est garanti contre tout vice de fabrication ou de matériel, pour une période de deux (2) ans à compter de la date d'achat. La garantie couvrant les accessoires de ce produit, à l'exception des piles, est limitée à 90 jours à compter de la date d'achat de l'accessoire. Pour bénéficier d'un entretien sous garantie, communiquer avec le service à la clientèle au 1-800-525-2579 pour connaître les instructions de retour sous garantie. Le produit doit être emballé adéquatement et retourné avec tout l'équipement qui était inclus avec le produit d'origine. Lorsque l'utilisateur demande un entretien sous garantie, il doit également présenter une preuve d'achat qui comprend la date d'achat (par exemple, un reçu ou un acte de vente). Les produits défectueux retournés pendant la période de la garantie seront réparés ou remplacés, à notre discrétion, sans frais, dans un délai de quatre-vingt-dix (90) jours ou moins. L'utilisateur doit assumer les coûts liés à l'expédition du produit. La présente garantie couvre uniquement les défauts survenus lors d'une utilisation normale. Elle ne couvre pas les défauts de fonctionnement, les pannes ou les défauts attribuables à une mauvaise utilisation, à un usage abusif, à la négligence, à une modification ou à des réparations non autorisées. Cette garantie s'applique uniquement à l'acheteur d'origine au détail et ne peut être transférée. One World Technologies Inc. ne donne aucune garantie et ne fait aucune représentation ou promesse relativement à la qualité ou au rendement de ce produit autres que celles mentionnées spécifiquement dans la présente garantie. Toutes les garanties implicites permises par la loi, y compris les garanties de valeur marchande ou d'adéquation à un usage particulier, sont limitées à deux ans à compter de la date d'achat. One World Technologies Inc. n'est pas responsable des dommages directs, indirects ou consécutifs. Certains états et certaines provinces ne permettent pas d'exonération ou de réserve pour la couverture des dommages directs ou consécutifs et pour la durée de toute garantie implicite; il se peut donc que l'exonération décrite précédemment ne puisse s'appliquer. La présente garantie donne au consommateur des droits spécifiques, et il peut bénéficier d'autres droits qui varient selon les états ou les provinces.

INSTRUCTIONS IMPORTANTES CONCERNANT LA SÉCURITÉ

AVERTISSEMENT !

Lire toutes les instructions. Le non-respect de toutes les instructions ci-dessous peut entraîner un choc électrique, un incendie et/ou des blessures graves.

CONSERVER CES INSTRUCTIONS

- Il est impossible de détecter de façon fiable les fils blindés ou les fils se trouvant dans des conduits ou derrière des murs épais. Toujours couper l'alimentation c.a. avant de travailler à proximité de fils sous tension.
 - Le dispositif permet de détecter l'emplacement général des fils électriques sous tension. Une fois l'emplacement détecté, mettre les fils hors tension avant d'effectuer tout type de démolition pour éviter tout risque de décharge électrique.
 - Les lectures à travers certaines surfaces peuvent ne pas être fiables. Être conscient qu'un papier peint qui renferme des feuilles ou des fibres métalliques, ainsi que du plâtre appliqué sur treillis métallique peuvent nuire au fonctionnement de l'unité.
 - Ne pas exposer les produits à l'eau ou l'humidité. La pénétration d'eau dans ces produits accroît le risque de choc électrique.
 - Ne recharger qu'avec l'appareil indiqué.
- | MODÈLE | BLOC-PILES | CHARGEUR |
|--------|------------|------------------------|
| RP4050 | AP4001 | AP4500, AP4700, AP4800 |
- Ne pas utiliser le produit sur une échelle ou un support instable. Une bonne tenue et un bon équilibre permettent de mieux contrôler l'outil en cas de situation imprévue.

UTILISATION ET ENTRETIEN DES PRODUITS MOTORISÉS

- Utiliser le produit et les accessoires, etc., conformément à ces instructions pour les applications pour lesquelles ils sont conçus, en tenant compte des conditions et du type de travail à exécuter. L'usage d'un produit motorisé pour des applications pour lesquelles il n'est pas conçu peut être dangereux.

UTILISATION ET ENTRETIEN DE LE PRODUIT DE BATTERIE

- Ne recharger qu'avec l'appareil spécifié par le fabricant. Un chargeur approprié pour un type de batterie peut créer un risque d'incendie s'il est utilisé avec un autre type de batterie.
- Utiliser exclusivement le bloc de batterie spécifiquement indiqué pour de le produit. L'usage de tout autre bloc peut créer un risque de blessures et d'incendie.
- Lorsque le bloc de batteries n'est pas en usage, le garder à l'écart d'articles tels qu'attaches trombones, pièces de monnaie, clous, vis et autres petits objets métalliques risquant d'établir le contact entre les deux bornes. La mise en court-circuit des bornes de batteries peut causer des étincelles, des brûlures ou un incendie.



- En cas d'usage abusif, du liquide peut s'échapper des batteries. Éviter tout contact avec ce liquide. En cas de contact accidentel, rincer immédiatement les parties atteintes avec de l'eau. En cas d'éclaboussure dans les yeux consulter un médecin. Le liquide s'échappant des batteries peut causer des irritations ou des brûlures.
- Les produits fonctionnant sur batteries n'ayant pas besoin d'être branchés sur une prise secteur, ils sont toujours en état de fonctionnement. Tenir compte des dangers possibles lorsque le produit n'est pas en usage et lors du remplacement des batteries. Le respect de cette consigne réduira les risques d'incendie, de choc électrique et de blessures graves.
- Ne pas placer les produits sans fil ou leurs batteries à proximité de flammes ou d'une source de chaleur. Ceci réduira les risques d'explosion et de blessures.
- Ne pas écraser, faire tomber ou endommager le bloc de batteries. Ne jamais utiliser un bloc de batteries ou un chargeur qui est tombé, a été écrasé, a reçu un choc violent ou a été endommagé de quelque façon que ce soit. Une batterie endommagée risque d'exploser. Éliminer immédiatement toute batterie endommagée, selon une méthode appropriée.
- Les batteries peuvent exploser en présence d'une source d'allumage, telle qu'une veilleuse. Pour réduire les risques de blessures graves, ne jamais utiliser un appareil sans fil, quel qu'il soit, en présence d'une flamme vive. En explosant, une batterie peut projeter des débris et des produits chimiques. En cas d'exposition, rincer immédiatement les parties atteintes avec de l'eau.
- Ne pas recharger un produit fonctionnant sur batteries dans un endroit humide ou mouillé. Le respect de cette règle réduira les risques de choc électrique.
- Pour un résultat optimal, le batteries de le produit doivent être rechargées dans un local où la température est de 10 à 35 °C (50 à 94 °F). Ne pas ranger l'outil à l'extérieur ou dans un véhicule.
- Si l'outil est utilisé de façon intensive ou sous des températures extrêmes, des fuites de batterie peuvent se produire. En cas de contact du liquide avec la peau, rincer immédiatement la partie atteinte avec de l'eau savonneuse. En cas d'éclaboussure dans les yeux, les rincer à l'eau fraîche pendant au moins 10 minutes, puis contacter immédiatement un médecin. Le respect de cette règle réduira les risques de blessures graves.

DÉPANNAGE





- Utiliser exclusivement des pièces identiques à celles d'origine pour les réparations. Se conformer aux instructions de la section Entretien de ce manuel. L'usage de pièces non autorisées ou le non-respect des instructions peut présenter des risques de choc électrique ou de blessures.
- Conserver ces instructions. Les consulter fréquemment et les utiliser pour instruire les autres utilisateurs éventuels. Si ce produit est prêté, il doit être accompagné de ces instructions, afin d'éviter un usage incorrect et d'éventuelles blessures.

SYMBOLES

Les termes de mise en garde suivants et leur signification ont pour but d'expliquer le degré de risques associé à l'utilisation de ce produit.

SYMBOLE	SIGNAL	SIGNIFICATION
	DANGER :	Indique une situation extrêmement dangereuse qui, si elle n'est pas évitée, aura pour conséquences des blessures graves ou mortelles.
	AVERTISSEMENT :	Indique une situation potentiellement dangereuse qui, si elle n'est pas évitée, pourrait entraîner des blessures graves ou mortelles.
	ATTENTION :	Indique une situation potentiellement dangereuse qui, si elle n'est pas évitée, pourrait entraîner des blessures légères ou de gravité modérée.
	ATTENTION :	(Sans symbole d'alerte de sécurité) Indique une situation pouvant entraîner des dommages matériels.

Certains des symboles ci-dessous peuvent être utilisés sur produit. Veiller à les étudier et à apprendre leur signification. Une interprétation correcte de ces symboles permettra d'utiliser produit plus efficacement et de réduire les risques.

SYMBOLE	NOM	DÉSIGNATION / EXPLICATION
	Symbole d'alerte de sécurité	Indique un risque de blessure potentiel.
	Lire le manuel d'utilisation	Pour réduire les risques de blessures, l'utilisateur doit lire et veiller à bien comprendre le manuel d'utilisation avant d'utiliser ce produit.
	Avertissement concernant l'humidité	Ne pas exposer à la pluie ou l'humidité.
	Symbole recycler	Ce produit utilise les piles de lithium-ion (Li-ion). Les réglementations locales ou gouvernementales peuvent interdire de jeter les piles dans les ordures ménagères. Consulter les autorités locales compétentes pour les options de recyclage et/ou l'élimination.
V	Volts	Tension
min	Minutes	Temps
≡	Courant continu	Type ou caractéristique du courant

CARACTÉRISTIQUES

FICHE TECHNIQUE

Pile.....4 V
Méthode de détectionRebord

Sélection de la profondeur 12,7 mm (1/2 po),
25,4 mm (1 po), 38,1 mm (1-1/2 po)

Protection contre l'eau et la poussière..... conforme à la
norme IP54*

**Taux d'étanchéité : Précise la protection environnementale dont profite le boîtier. Un taux d'étanchéité de 54 rend compte d'une protection contre les dépôts dangereux de poussière et d'une protection contre toute pulvérisation d'eau (dans toutes les directions). Le taux de résistance à l'eau spécifié s'applique uniquement si le couvercle du compartiment des piles est installé.*

VEILLER À BIEN CONNAÎTRE VOTRE DÉTECTEUR DE MONTANTS

Voir la figure 1, page 9.

La sécurité d'utilisation de ce produit exige la compréhension des informations apposées sur le produit et contenues dans ce manuel d'utilisation, ainsi que la connaissance du travail à exécuter. Avant d'utiliser ce produit, se familiariser avec toutes ses fonctions et règles de sécurité.

SÉLECTION DE LA PROFONDEUR

Choisir la profondeur de détection qui correspond le plus à la profondeur qui doit être mesurée. On obtient une plus grande précision au moment de procéder à une détection sur les rebords si la profondeur réelle mesurée correspond à la profondeur sélectionnée sur l'unité.

TYPES DE DÉTECTION

Le détecteur de montants permet de repérer les montants en bois ou en métal, ainsi que les solives et le câblage c.a. sous tension.

ASSEMBLAGE

DÉBALLAGE

Ce produit a été expédié complètement assemblé.

- Avec précaution, sortir le produit et les accessoires de la boîte. S'assurer que toutes les pièces figurant sur la liste de contrôle sont incluses.

AVERTISSEMENT :

Ne pas utiliser le produit si, en le déballant, vous constatez que des éléments figurant dans la liste de contrôle d'expédition sont déjà assemblés. Certaines pièces figurant sur cette liste n'ont pas été assemblées par le fabricant et exigent une installation. Le fait d'utiliser un produit qui a été assemblé de façon inadéquate peut entraîner des blessures.

- Examiner soigneusement le produit pour s'assurer que rien n'a été brisé ou endommagé en cours de transport.
- Ne pas jeter les matériaux d'emballage avant d'avoir soigneusement examiné le produit et avoir vérifié qu'il fonctionne correctement.
- Si des pièces sont manquantes ou endommagées, appeler le 1-800-525-2579.

LISTE DE CONTRÔLE D'EXPÉDITION

Détecteur de montants

Manuel d'utilisation

AVERTISSEMENT :

Si des pièces manquent ou sont endommagées, ne pas utiliser ce produit avant qu'elles aient été remplacées. Le fait d'utiliser ce produit même s'il contient des pièces endommagées ou s'il lui manque des pièces peut entraîner des blessures graves.

AVERTISSEMENT :

Ne pas essayer de modifier ce produit ou de créer des accessoires non recommandés pour le produit. De telles altérations ou modifications sont considérées comme un usage abusif et peuvent créer des conditions dangereuses, risquant d'entraîner des blessures graves.

UTILISATION



AVERTISSEMENT :

Ne pas utiliser d'outils ou accessoires non recommandés par le fabricant pour cet outil. L'utilisation de pièces et accessoires non recommandés peut entraîner des blessures graves.

APPLICATIONS

Ce produit peut être utilisé pour l'applications ci-dessous :

- Repérer les montants en bois ou en métal, ainsi que les solives
- Trouver l'emplacement général du câblage c.a.

INSTALLATION / RETRAIT DU BLOCS-PILES

Voir la figure 2, page 0.

- Ouvrir la porte du compartiment des piles.
- Placer la pile dans le compartiment des piles.
NOTE : Le tasseau sur le côté de la pile doit être aligné avec la rainure du compartiment des piles.
- Réinstaller la porte du compartiment des piles.

CONSEILS SUR L'UTILISATION

- Une fois activé, le bouton « ON » (Marche) doit être enfoncé de façon continue afin de permettre à l'unité de fonctionner. Si le bouton « ON » (Marche) est relâché, il est nécessaire de reprendre le processus du début.
- L'unité doit demeurer fermement appuyée contre la surface du mur pendant tout le processus de détection. Tenir l'unité uniquement au moyen des zones de préhension fournies.
- Après avoir repéré un montant ou un fil c.a., vérifier l'emplacement en répétant le processus de détection à partir de l'autre côté. L'emplacement du fil ou du montant se trouve généralement au point central entre les deux positions détectées.
- Si l'unité est utilisée sur des surfaces inégales ou texturées, placer une mince feuille de carton entre l'unité et la surface. S'assurer que le carton demeure en place pendant les processus d'étalonnage et de détection.
- En cas de difficultés au moment de repérer des fils sous tension, mettre l'unité à la terre en plaçant l'autre main contre le mur à environ 203,2 mm (8 po) de la paroi de l'unité. Glisser la main le long du mur tout en glissant l'unité.
- La présence de tout type de matériaux ou de montants en métal dans le secteur de détection peut fausser les lectures.

UTILISATION DU DÉTECTEUR DE MONTANTS

Voir les figures 3 et 4, page 9.

NOTE : La fonction de détection des montants de cette unité est précise dans la plupart des conditions.

- À l'aide du cadran situé à l'avant de l'unité, sélectionner la profondeur de détection requise en fonction de la surface balayée.

NOTE : À titre de directive générale, utiliser le réglage « 12,7 mm (1/2 po) » dans le cas d'une cloison sèche non peinte, peinte ou recouverte de papier peint. Dans le cas des murs en cloison sèche lambrissée ou des murs en plâtre, utiliser le réglage « 25,4 mm (1 po) ». Le réglage « 38,1 mm (1-1/2 po) » doit être utilisé pour détecter les solives de plancher situées en dessous des surfaces en contreplaqué.

- Placer l'unité contre le mur et appuyer sur le bouton « ON » (Marche). Immobiliser le produit afin de permettre à l'unité d'effectuer l'étalonnage. Une fois le processus d'étalonnage terminé, l'unité émet un signal sonore et l'indication « READY » (Prêt) apparaît à l'écran ACL. Si les symboles s'affichent au lieu de l'indication « READY » (Prêt), répéter le processus d'étalonnage.

NOTE : L'unité ne doit pas être placée au-dessus d'un montant ou fil sous tension pendant le processus d'étalonnage.

Repérer les montants ou les solives :

- Une fois l'étalonnage terminé, commencer à déplacer lentement l'unité en ligne droite vers la gauche ou la droite contre le mur. À l'approche d'un montant, l'afficheur gradué de l'appareil commence à s'allumer. Lorsque le rebord du montant est atteint, l'afficheur s'allume complètement, l'indication « STUD » (Montant) apparaît dans le haut de l'écran, et un signal sonore se fait entendre.
- Insérer un crayon dans la rainure située au-dessus de l'unité, et faire une marque sur le mur à l'endroit où le montant est apparu en premier à l'écran.
- Continuer de déplacer l'unité sur le mur. L'indication « STUD » (Montant) demeure allumée à l'écran jusqu'à ce que l'autre rebord du montant soit atteint. Marquer l'emplacement sur le mur avant que l'indication « STUD » (Montant) ne disparaisse de l'écran. Ces deux traits de crayon indiquent les rebords de gauche et de droite du montant. Le point situé entre les traits correspond au centre du montant.

UTILISATION

Repérer les fils sous tension :

NOTE : La précision de la fonction de détection de courant alternatif (c.a.) de cette unité dépend des conditions du secteur balayé. Consulter la rubrique intitulée **Conseils sur l'utilisation** présentée précédemment dans la présente section, ainsi que les instructions décrites ci-dessous afin de prendre connaissance des conditions pouvant influencer la précision.

- Une fois l'étalonnage terminé, commencer à déplacer lentement l'unité contre le mur. L'icône d'éclair clignotant de façon constante s'affiche en dessous de l'indication « AC », et un signal sonore se fait entendre. Ce signal sonore est différent de celui émis pour un montant. Si l'indication « AC » s'affiche seule à l'écran, cela signifie qu'un fil sous tension a été détecté quelque part dans le mur. Si l'icône d'éclair s'affiche également, cela signifie que l'unité a détecté complètement un fil c.a. sous tension.

NOTE : Toujours vérifier l'emplacement en répétant le processus de détection en venant du côté opposé, comme il est expliqué à la rubrique intitulée **Conseils sur l'utilisation**.

- La détection de fils sous tension est possible si les fils se trouvent à 50,8 mm (2 po) ou moins de la face arrière de la surface murale.
- En cas de difficultés au moment de repérer des fils sous tension, mettre l'unité à la terre en plaçant l'autre main contre le mur à environ 203,2 mm (8 po) de la paroi de l'unité. Glisser la main le long du mur tout en glissant l'unité.

AVERTISSEMENT :

Il est impossible de détecter de façon fiable les fils blindés ou les fils se trouvant dans des conduits ou derrière des murs épais. **Toujours couper l'alimentation c.a. avant de travailler à proximité de fils sous tension.**

ENTRETIEN

AVERTISSEMENT :

Utiliser exclusivement des pièces d'origine pour les réparations. L'usage de toute autre pièce pourrait créer une situation dangereuse ou endommager l'outil.

ENTRETIEN GÉNÉRAL

Éviter d'utiliser des solvants pour le nettoyage des pièces en plastique. La plupart des matières plastiques peuvent être endommagées par divers types de solvants du commerce. Utiliser un chiffon propre pour éliminer la saleté, la poussière, l'huile, la graisse, etc.

AVERTISSEMENT :

Ne jamais laisser de liquides tels que le fluide de freins, l'essence, les produits à base de pétrole, les huiles pénétrantes, etc., entrer en contact avec les pièces en plastique. Les produits chimiques peuvent endommager, affaiblir ou détruire le plastique, ce qui peut entraîner des blessures graves.

ENTREPOSAGE DU DISPOSITIF

Toujours retirer le bloc-piles avant d'entreposer le dispositif.

RETRAIT ET PRÉPARATION DU PILES POUR LE RECYCLAGE

AVERTISSEMENT :

Après avoir retiré le piles, couvrir ses bornes avec un ruban adhésif de qualité industrielle. Ne pas essayer de démonter ou détruire le piles, ni de retirer des composants quels qu'ils soient. Les piles épuisées doivent être recyclées ou éliminées selon une méthode appropriée. Ne jamais toucher les deux bornes avec des objets en métal ou une partie du corps, car cela pourrait créer un court-circuit. Garder hors de la portée des enfants. Le non-respect de ces mises en garde peut résulter en un incendie et/ou des blessures graves.

PROPOSITION 65 DE LA CALIFORNIE

AVERTISSEMENT :

Ce produit peut contenir des produits chimiques, notamment du plomb, identifiés par l'état de Californie comme causes de cancer, de malformations congénitales et d'autres troubles de l'appareil reproducteur. **Bien se laver les mains après toute manipulation.**

**FIGURES (ILLUSTRATIONS) COMMENÇANT SUR
8 DE PAGE APRÈS LA SECTION ESPAGNOL.**

ÍNDICE DE CONTENIDO

■ Introducción.....	2
■ Garantía.....	2
■ Instrucciones de seguridad importantes.....	3
■ Símbolos.....	4
■ Características.....	5
■ Armado.....	5
■ Funcionamiento.....	6-7
■ Mantenimiento.....	7
■ Figura numeras (ilustraciones).....	8
■ Pedidos de piezas / Servicio.....	Pág. posterior

INTRODUCCIÓN

Este producto ofrece numerosas características para hacer más agradable y placentero su uso. En el diseño de este producto se ha conferido prioridad a la seguridad, el desempeño y la fiabilidad, por lo cual se facilita su manejo y mantenimiento.

GARANTÍA

POLÍTICA DE INTERCAMBIO DURANTE 90 DÍAS Y GARANTÍA LIMITADA POR DOS AÑOS

POLÍTICA DE INTERCAMBIO DURANTE 90 DÍAS. Durante los primeros 90 días a partir de la fecha de compra de este producto, puede solicitar servicio bajo esta garantía o puede intercambiar el artículo devolviéndolo con el comprobante de compra y todo el equipo original empaquetado con el producto original al comerciante a quien se lo compró. El producto de reemplazo estará cubierta por la garantía limitada durante el resto del período de dos años a partir de la fecha de compra original.

GARANTÍA LIMITADA POR DOS AÑOS. La garantía de este producto cubre todos los defectos de mano de obra y materiales durante dos años a partir de la fecha de compra. La garantía de cualquiera de los accesorios de este producto, sin incluir las baterías, se limita a 90 días a partir de la fecha de compra del accesorio. Para solicitar el servicio de la garantía, llame a Servicio o Asistencia Técnica al Consumidor al 1-800-525-2579 a fin de obtener instrucciones para devoluciones bajo garantía. El producto debe empaquetarse de forma apropiada y devolverse con todo el equipo que se incluyó con el producto original. Cuando solicite el servicio de garantía, también deberá presentar el comprobante de compra que incluya la fecha de compra (por ejemplo, un recibo o una factura de venta). Los productos defectuosos devueltos dentro del período de garantía se repararán o reemplazarán -a nuestro criterio- dentro de los noventa (90) días o antes, sin cargo alguno. El costo de envío del producto a nuestras instalaciones corre por su cuenta. Esta garantía sólo cubre defectos que surjan del uso habitual y no se hace responsable del mal funcionamiento, las fallas o los defectos que resulten del uso indebido, el abuso, la negligencia, la alteración, la modificación o la reparación no autorizada. Se aplica solamente al comprador original en una venta minorista y no puede transferirse. One World Technologies, Inc. no otorga otras garantías, representaciones ni promesas respecto de la calidad o del desempeño de este producto además de las que se expresan específicamente en esta garantía. Todas las garantías implícitas otorgadas por leyes estatales, que incluyen garantías de comerciabilidad o idoneidad para un fin determinado, se limitan a dos años a partir de la fecha de compra. One World Technologies, Inc. no se hace responsable de daños directos, indirectos o accidentales. Algunos estados no permiten limitaciones con respecto a la duración de una garantía implícita o la exclusión o limitación de los daños accidentales o resultantes, de modo que es posible que las limitaciones y exclusiones descritas anteriormente no se apliquen en su caso. Esta garantía le otorga derechos legales específicos y también puede gozar de otros derechos que varían según el estado.

INSTRUCCIONES DE SEGURIDAD IMPORTANTES

¡ADVERTENCIA!

Lea todas las instrucciones. El incumplimiento de las instrucciones señaladas abajo puede causar descargas eléctricas, incendios y lesiones serias.

GUARDE ESTAS INSTRUCCIONES

- Los cables blindados o los cables en conductos o detrás de paredes de gran espesor no se pueden detectar fácilmente. Siempre apague la corr. alt. cuando trabaje cerca de cables con corriente.
- Este dispositivo detecta la ubicación general de cables eléctricos con corriente. Una vez que haya detectado la ubicación, apague la electricidad de los cables antes de realizar cualquier tipo de demolición para evitar la posibilidad de electrocución.
- Las mediciones en algunas superficies pueden ser poco fiables. Tenga presente que el papel tapiz que contiene hojas metálicas o fibra y yeso con malla metálica pueden causar que la unidad funcione de forma incorrecta.
- No exponga las productos a la lluvia ni a condiciones de humedad. La introducción de agua en una producto aumenta el riesgo de descargas eléctricas.
- Cargue solamente con el cargador indicado.

MODELO	PAQUETE DE BATERÍAS	CARGADOR
RP4050	AP4001	AP4500, AP4700, AP4800

- No utilice la unidad al estar en una escalera o en un soporte inestable. Una postura estable sobre una superficie sólida permite un mejor control de la producto en situaciones inesperadas.

EMPLEO Y CUIDADO DE LA PRODUCTO ELÉCTRICA

- Utilice la producto y los accesorios, etc. de conformidad con estas instrucciones, y de la forma apropiada para cada una de dichas productos, tomando en cuenta las condiciones de trabajo y la tarea por realizar. Si se utiliza la producto para operaciones diferentes de las indicadas podría originar una situación peligrosa.

EMPLEO Y CUIDADO DE LA PRODUCTO DE BATERÍAS

- Sólo cargue el paquete de baterías con el cargador especificado por el fabricante. Un cargador adecuado para un tipo paquete de baterías puede significar un riesgo de incendio si se emplea con un paquete de baterías diferente.
- Utilice producto sólo con los paquetes de baterías específicamente indicados. El empleo de paquetes de baterías diferentes puede presentar un riesgo de incendio.
- Cuando no esté utilizándose el paquete de baterías, manténgalo lejos de otros objetos metálicos como clips, monedas, llaves, clavos, tornillos y otros objetos metálicos pequeños que puedan establecer conexión entre ambas terminales. Establecer una conexión directa

entre las dos terminales de las baterías puede causar quemaduras o incendios.



- Si se maltratan las baterías, puede derramarse líquido de las mismas; evite todo contacto con éste. En caso de contacto, lávese con agua. Si el líquido llega a tocar los ojos, además busque atención médica. El líquido de las baterías puede causar irritación y quemaduras.
- No se necesita conectar a una toma de corriente los productos de baterías; por lo tanto, siempre están en condiciones de funcionamiento. Esté consciente de los posibles peligros cuando no esté usando la producto de baterías o cuando esté cambiando los accesorios de la misma. Con el cumplimiento de esta regla se reduce el riesgo de una descarga eléctrica, incendio o lesión corporal seria.
- No coloque productos de baterías ni las baterías mismas cerca del fuego o del calor. De esta manera se reduce el riesgo de explosiones y de lesiones.
- No aplaste, deje caer o dañe la batería. Nunca utilice una batería o cargador que se ha caído, aplastado, recibido un golpe contundente o ha sido dañado(a) de alguna manera. Las baterías dañadas pueden sufrir explosiones. Deseche de inmediato toda batería que haya sufrido una caída o cualquier daño.
- Las baterías pueden explotar en presencia de una fuente de inflamación, como una luz guía. Para reducir el riesgo de lesiones corporales serias, nunca use un producto inalámbrico en presencia de llamas expuestas. La explosión de una batería puede lanzar fragmentos y compuestos químicos. Si ha quedado expuesto a la explosión de una batería, lávese de inmediato con agua.
- No cargue productos de baterías en lugares mojados o húmedos. Con el cumplimiento de esta regla se reduce el riesgo de una descarga eléctrica.
- Para obtener resultados óptimos, debe cargar la producto de baterías en un lugar donde la temperatura esté entre 10 y 35 °C (entre 50 y 94 °F). Para reducir el riesgo de lesiones serias, no guarde la herramienta a la intemperie ni en el interior de vehículos.
- En condiciones extremas de uso o temperatura las baterías pueden emanar líquido. Si el líquido llega a tocarle la piel, lávese de inmediato con agua y jabón. Si le entra líquido en los ojos, láveselos con agua limpia por lo menos 10 minutos, y después busque de inmediato atención médica. Con el cumplimiento de esta regla se reduce el riesgo de lesiones corporales serias.

SERVICIO





- Al dar servicio a una producto, sólo utilice piezas de repuesto idénticas. Siga las instrucciones señaladas en la sección Mantenimiento de este manual. El empleo de piezas no autorizadas o el incumplimiento de las instrucciones de mantenimiento puede significar un riesgo de descarga eléctrica o de lesiones.
- Guarde estas instrucciones. Consúltelas con frecuencia y empléelas para instruir a otras personas que puedan utilizar esta producto. Si presta a alguien esta producto, facilítele también las instrucciones con el fin de evitar un uso indebido del producto y posibles lesiones.

SÍMBOLOS

Las siguientes palabras de señalización y sus significados tienen el objeto de explicar los niveles de riesgo relacionados con este producto.

SÍMBOLO	SEÑAL	SIGNIFICADO
	PELIGRO:	Indica una situación peligrosa inminente, la cual, si no se evita, causará la muerte o lesiones serias.
	ADVERTENCIA:	Indica una situación peligrosa posible, la cual, si no se evita, podría causar la muerte o lesiones serias.
	PRECAUCIÓN:	Indica una situación potencialmente peligrosa la cual, si no se evita, puede causar lesiones leves o moderadas.
	PRECAUCIÓN:	(Sin el símbolo de alerta de seguridad) Indica una situación que puede producir daños materiales.

Es posible que se empleen en este producto algunos de los siguientes símbolos. Le suplicamos estudiarlos y aprender su significado. Una correcta interpretación de estos símbolos le permitirá utilizar mejor y de manera más segura el producto.

SÍMBOLO	NOMBRE	DENOMINACIÓN/EXPLICACIÓN
	Alerta de seguridad	Indica un peligro posible de lesiones personales.
	Lea el manual del operador	Para reducir el riesgo de lesiones, el usuario debe leer y comprender el manual del operador antes de usar este producto.
	Alerta de condiciones húmedas	No exponga la unidad a la lluvia ni la use en lugares húmedos.
	Símbolo de reciclado	Este producto contiene baterías de iones de litio (Li-ion). Es posible que algunas leyes municipales, estatales o federales prohíban desechar las baterías de níquel-cadmio en la basura normal. Consulte a las autoridades reguladoras de desechos para obtener información en relación con las alternativas de reciclado y desecho disponibles.
V	Volts	Voltaje
min	Minutos	Tiempo
≡	Corriente continua	Tipo o característica de corriente

CARACTERÍSTICAS

ESPECIFICACIONES DEL PRODUCTO

Batería4 V
Método de detección Borde

Selección de profundidad 12,7 mm (1/2 pulg.),
25,4 mm (1 pulg.), 38,1 mm (1-1/2 pulg.)
Protección contra el agua/polvo Clasificación IP54*

**Clasificación IP: Especifica la protección ambiental que ofrece el alojamiento. La clasificación IP de 54 indica que la unidad está protegida contra depósitos de polvo dañinos de suciedad y contra agua rociada desde diferentes direcciones. La clasificación de resistencia al agua se aplica únicamente cuando la tapa de la batería está instalada.*

FAMILIARÍCESE CON EL DETECTOR DE PERNOS

Vea la figura 1, página 9.

Para usar este producto con la debida seguridad se debe comprender la información indicada en la producto misma y en este manual, y se debe comprender también el trabajo que intenta realizar. Antes de usar este producto, familiarícese con todas las características de funcionamiento y normas de seguridad del mismo.

SELECCIÓN DE PROFUNDIDAD

Elija la profundidad de detección que está más cerca de la profundidad que desea medir. La precisión de la detección del borde será mejor cuando la profundidad actual que se está midiendo coincida con la profundidad seleccionada en la unidad.

TIPOS DE DETECCIÓN

El detector de pernos puede localizar pernos de madera o metal y vigas y cableado de corr. alt. con corriente.

ARMADO

DESEMPAQUETADO

Embarcamos este producto completamente armado.

- Extraiga cuidadosamente de la caja la producto y los accesorios. Asegúrese de que estén presentes todos los artículos enumerados en la lista de empaquetado.

ADVERTENCIA:

No utilice este producto si alguna pieza incluida en la lista de empaquetado ya está ensamblada al producto cuando lo desempaqueta. El fabricante no ensambla las piezas de esta lista en el producto. Éstas deben ser instaladas por el usuario. El uso de un producto que puede haber sido ensamblado de forma inadecuada podría causar lesiones personales graves.

- Inspeccione cuidadosamente la producto para asegurarse de que no haya sufrido ninguna rotura o daño durante el transporte.
- No deseche el material de empaquetado hasta que haya inspeccionado cuidadosamente la producto y la haya utilizado satisfactoriamente.
- Si hay piezas dañadas o faltantes, le suplicamos llamar al 1-800-525-2579, donde le brindaremos asistencia.

LISTA DE EMPAQUETADO

Detector de pernos
Manual del operador

ADVERTENCIA:

Si hay piezas dañadas o faltantes, no utilice esta producto sin haber reemplazado las piezas dañadas o faltantes. Usar este producto con partes dañadas o faltantes puede causar lesiones serias al operador.

ADVERTENCIA:

No intente modificar esta producto ni hacer accesorios no recomendados para la misma. Cualquier alteración o modificación constituye maltrato, el cual puede causar una condición peligrosa, y como consecuencia posibles lesiones corporales serias.

FUNCIONAMIENTO

ADVERTENCIA:

No utilice ningún aditamento o accesorio no recomendado por el fabricante de esta herramienta. El empleo de aditamentos o accesorios no recomendados podría causar lesiones serias.

APLICACIONES

Este producto puede emplearse para las fines enumerados abajo:

- Ubicar los pernos de madera o metal, o vigas
- Encontrar la ubicación general del cableado de corr. alt.

PARA INSTALAR / DESMONTAR EL PAQUETE DE BATERÍAS

Veja la figura 2, página 9.

- Abra la puerta del compartimiento de las baterías.
- Coloque la batería en el compartimiento de la batería.
NOTA: La costilla realizada en el costado de la batería debe alinearse con la ranura en el compartimiento de la batería.
- Vuelva a instalar la puerta del compartimiento de las baterías.

SUGERENCIAS PARA LA UTILIZACIÓN DE LA UNIDAD

- Una vez que se active, el botón de encendido debe estar presionado en forma continua para permitir que la unidad funcione. Si el botón de encendido está suelto, debe volver a arrancar el proceso desde el comienzo.
- La unidad debe permanecer firmemente contra la superficie de la pared durante todo el proceso de detección. Sostenga la unidad sólo en las áreas de sujeción suministradas.
- Una vez que haya ubicado un perno o un cable de corr. alt., verifique la ubicación repitiendo el proceso de detección del lado opuesto. La ubicación del cable o perno por lo general será en un punto central entre las dos posiciones detectadas.
- Si utiliza la unidad en superficies desgastadas o texturadas, coloque un pedazo delgado de cartón entre la unidad y la superficie. Asegúrese de tener el cartón en su lugar durante la calibración y el proceso de detección.
- Si tiene problemas para ubicar cables con corriente, conecte la unidad a tierra colocando su otra mano contra la pared aproximadamente 203,2 mm (8 pulg.) hacia el lado de la unidad. Deslice su mano por la pared a medida que deslice la unidad.
- La presencia de cualquier tipo de material metálico o de pernos metálicos puede resultar en mediciones poco fiables.

UTILIZAR EL DETECTOR DE PERNOS

Veja las figuras 3 y 4, página 9.

NOTA: La característica de detección de pernos de esta unidad es precisa en la mayoría de las condiciones.

- Utilizando el dial en la parte frontal de la unidad, seleccione la profundidad de detección necesaria según la superficie que se está examinando.

NOTA: Como una pauta general, use la configuración de 12,7 mm (1/2 pulg.) para los paneles de yeso sin pintura, los pintados o los empapelados. Para paneles de yeso recubiertos con paneles o paredes recubiertas con yeso, utilice la configuración de 25,4 mm (1 pulg.). La configuración de 38,1 mm (1-1/2 pulg.) debe utilizarse para detectar las vigas de piso debajo del contrachapado.

- Coloque la unidad contra la pared y presione el botón de encendido. Mantenga el producto quieto para permitir que se calibre la unidad. Cuando el proceso de calibración se completa, la unidad emitirá un pitido y aparecerá el mensaje READY en la pantalla de LCD. Si se muestran los símbolos en lugar de READY, repita el proceso de calibración.

NOTA: La unidad no debe estar ubicada sobre un perno o cable de corriente durante el proceso de calibración.

Ubicar pernos o vigas:

- Una vez que finalice la calibración, comience a mover lentamente la unidad en una línea recta hacia la izquierda o la derecha contra la pared. A medida que se acerque a un perno, la pantalla graduada se iluminará. Cuando alcance el borde del perno, la pantalla se iluminará completamente, la palabra PERNO aparecerá en la parte superior y sonará una señal de audio.
- Utilizando un lápiz en la ranura en la parte superior de la unidad, haga una marca en la pared en el punto en donde apareció por primera vez la palabra PERNO en la pantalla.
- Continúe moviendo la unidad por la pared. PERNO permanecerá en la pantalla hasta que alcance el otro borde del perno. Marque el punto en la pared antes de que la palabra PERNO desaparezca de la pantalla. Esas dos marcas de lápiz muestran el borde izquierdo y el derecho del perno. El punto medio entre las marcas indica el centro del perno.

FUNCIONAMIENTO

Ubicar los cables con corriente:

NOTA: La precisión de la característica de detección de CA con corriente de esta unidad depende de las condiciones existentes en el área por examinar. Consulte las **Sugerencias para la utilización de la unidad** antes mencionadas en esta sección y las instrucciones a continuación para conocer las condiciones que pueden alterar la precisión.

■ Una vez que finalice la calibración, comience a mover lentamente la unidad contra la pared. Un perno continuamente relampagueante aparecerá debajo de CA y sonará una señal de audio. Esta señal es diferente de la que suena cuando alcanza un perno. Si aparece CA solo en la pantalla, se ha detectado un cable con corriente en alguna parte de la pared. Si también aparece el perno relampagueante, la unidad ha detectado un cable de CA con corriente.

NOTA: Siempre verifique la ubicación repitiendo el proceso de detección desde la dirección opuesta, como se explica en **Sugerencias para la utilización de la unidad**.

- La detección de cables con corriente funciona cuando el cable se encuentra a 50,8 mm (2 pulg.) o menos del lado trasero de la superficie de la pared.
- Si tiene problemas para ubicar cables con corriente, conecte la unidad a tierra colocando su otra mano contra la pared aproximadamente 203,2 mm (8 pulg.) hacia el lado de la unidad. Deslice su mano por la pared a medida que deslice la unidad.

ADVERTENCIA:

Los cables blindados o los cables en conductos o detrás de paredes de gran espesor no se pueden detectar fácilmente. **Siempre apague la corr. alt. cuando trabaje cerca de cables con corriente.**

MANTENIMIENTO

ADVERTENCIA:

Al dar servicio a la unidad, sólo utilice piezas de repuesto idénticas. El empleo de piezas diferentes puede causar un peligro o dañar el producto.

MANTENIMIENTO GENERAL

Evite el empleo de solventes al limpiar piezas de plástico. La mayoría de los plásticos son susceptibles a diferentes tipos de solventes comerciales y pueden resultar dañados. Utilice paños limpios para eliminar la suciedad, el polvo, el aceite, la grasa, etc.

ADVERTENCIA:

No permita en ningún momento que fluidos para frenos, gasolina, productos a base de petróleo, aceites penetrantes, etc., lleguen a tocar las piezas de plástico. Las sustancias químicas pueden dañar, debilitar o destruir el plástico, lo cual a su vez puede producir lesiones corporales serias.

CÓMO GUARDAR LA UNIDAD

Retire siempre el paquete de baterías antes de guardar la unidad.

REMOCIÓN Y PREPARACIÓN DEL PAQUETE DE BATERÍAS PARA EL RECICLADO

ADVERTENCIA:

Al retirar el paquete de baterías, cubra las terminales del mismo con cinta adhesiva reforzada. No intente destruir o desarmar el paquete de baterías, ni de desmontar ninguno de sus componentes. Las baterías deben reciclarse o desecharse debidamente. Asimismo, nunca toque ambas terminales con objetos metálicos y partes del cuerpo, ya que puede producirse un corto circuito. Manténgase fuera del alcance de los niños. La inobservancia de estas advertencias puede causar incendios y lesiones corporales serias.

CALIFORNIA - PROPUESTA DE LEY NÚM. 65

ADVERTENCIA:

Este producto puede contener sustancias químicas (por ejemplo, plomo) reconocidas por el estado de California como causantes de cáncer, defectos congénitos y otras afecciones del aparato reproductor. **Lávese las manos después de utilizar el aparato.**

Fig. 1

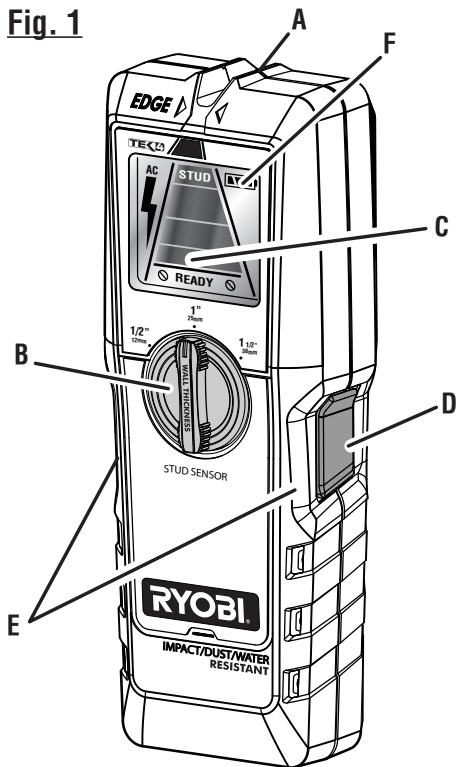

- A - Edge groove (rainure du rebord, ranura del borde)
- B - Depth selection dial (cadran de sélection de la profondeur, dial de selección de profundidad)
- C - LCD display (écran ACL, pantalla de LCD)
- D - ON button [bouton « on » (marche), botón de encendido «on»]
- E - Finger grips (prises digitales, empuñaduras para dedos)
- F - Battery status indicator (indicateur d'état de la pile, indicador del estado de la batería)

Fig. 2

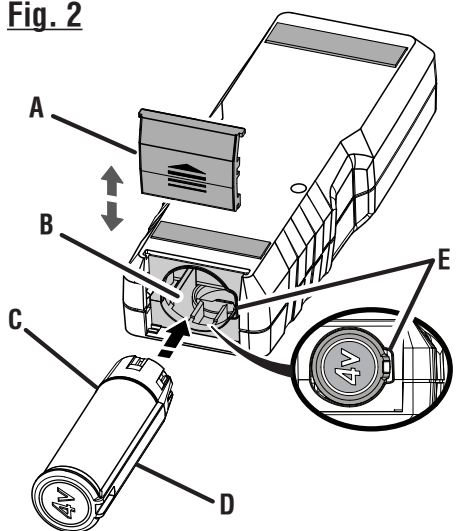

- A - Battery compartment door (porte du compartiment des piles, puerta del compartimiento de las baterías)
- B - Battery compartment (compartiment de pile, compartimiento de la batería)
- C - Battery (pile, batería)
- D - Raised rib (épaulement surélevés, costilla realzadas)
- E - Groove (rainure, ranura)

Fig. 3



Fig. 4

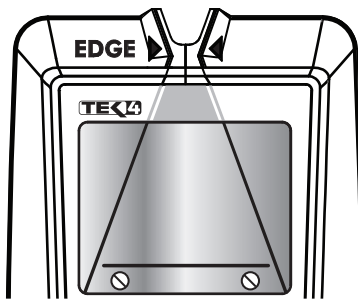

Unit Needs to Be Calibrated
L'unité doit subir un étalonnage
La unidad se debe calibrar

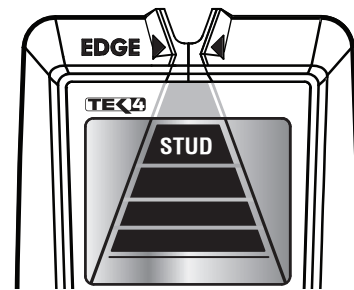

Unit Has Located Stud
L'unité a repéré un montant
La unidad ha encontrado un perno

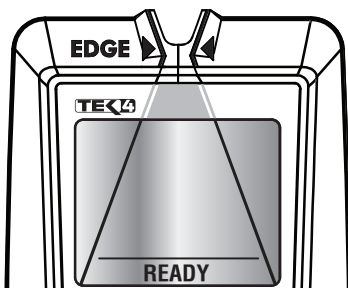

Unit is Calibrated and Ready to Scan
L'unité a subi un étalonnage et est prête pour effectuer un balayage
La unidad está calibrada y lista para recorrer

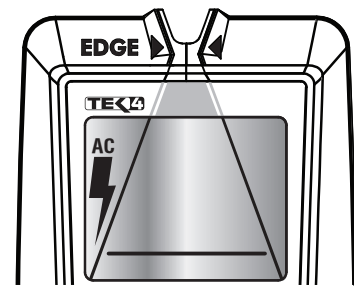

Unit Has Detected the Presence of a live AC Wire
L'unité a détecté la présence d'un fil c.a. sous tension
La unidad ha detectado la presencia de un cable de corr. alt. con corriente



OPERATOR'S MANUAL
MANUEL D'UTILISATION/MANUAL DEL OPERADOR
TEK4® 4 VOLT STUD SENSOR
DÉTECTEUR DE MONTANTS DE 4 V TEK4®
DETECTOR DE PERNOS DE 4 V TEK4®
RP4050

• **REPLACEMENT PARTS**

Prior to purchasing replacement parts, please obtain your model and serial number from the product data plate.

- MODEL NUMBER RP4050
- SERIAL NUMBER _____

• **HOW TO OBTAIN REPLACEMENT PARTS:**

Replacement parts can be purchased online at www.ryobitools.com or by calling 1-800-525-2579.

• **HOW TO OBTAIN CUSTOMER OR TECHNICAL SUPPORT:**

To obtain Customer or Technical Support please contact us at 1-800-525-2579.

RYOBI® is a registered trademark of Ryobi Limited used under license.

• **PIÈCES DE REMPLACEMENT**

Avant l'achat de pièces de remplacement, veuillez obtenir le numéro de série du modèle à partir de la plaque de données du produit.

- NUMÉRO DE MODÈLE RP4050
- NUMÉRO DE SÉRIE _____

• **COMMENT OBTENIR LES PIÈCES DE REMPLACEMENT :**

Les pièces de remplacement peuvent être achetées en ligne sur le site www.ryobitools.com ou par téléphone au 1-800-525-2579.

• **COMMENT OBTENIR DE L'AIDE EN CONTACTANT LE SERVICE À LA CLIENTÈLE :**

Pour contacter le service à la clientèle pour une question technique ou pour tout autre renseignement, veuillez nous téléphoner au 1-800-525-2579.

RYOBI® est une marque déposée de Ryobi Limited utilisée sous licence.

• **PIEZAS DE REPUESTO**

Antes de solicitar servicio técnico o comprar piezas de repuesto, obtenga su modelo y número de serie de la placa de datos del producto.

- NÚMERO DE MODELO RP4050
- NÚMERO DE SERIE _____

• **CÓMO OBTENER PIEZAS DE REPUESTO:**

Las piezas de repuesto se pueden comprar en nuestro sitio en la red mundial, en la dirección www.ryobitools.com o llamando al 1-800-525-2579.

• **CÓMO OBTENER SERVICIO O ASISTENCIA TÉCNICA AL CONSUMIDOR:**

Para obtener Servicio o Asistencia Técnica al Consumidor, sírvase comunicarse con nosotros llamando al 1-800-525-2579.

RYOBI® es una marca comercial registrada de Ryobi Limited y es empleada mediante autorización.

ONE WORLD TECHNOLOGIES, INC.

1428 Pearman Dairy Road, Anderson, SC 29625 • Phone 1-800-525-2579
États-Unis, Téléphone 1-800-525-2579 • USA, Teléfono 1-800-525-2579