

LIVRET D'INSTALLATION

(Installation guide)

EFT930S

Terminal stationnaire (*station terminal*)



Sommaire

1.	CONSIGNES DE SECURITE.....	4
2.	DEBALLAGE ET CONSTITUTION DU PRODUIT	5
3.	UTILISATION JOURNALIERE	5
4.	AFFECTATION DES TOUCHES DU CLAVIER	6
5.	TRAPPE CONNECTIQUE	7
5.1	INSTALLATION DES CABLES	7
6.	ACCES AUX EMPLACEMENTS SAM, SIM ET MMC/SDCARD.....	8
6.1	TRAPPE SAM	8
6.2	(DES)INSTALLATION DES MODULES	9
6.3	(DES)INSTALLATION MMC OU SDCARD.....	9
7.	BRANCHEMENT SUR LA NOIX DE CONNEXION MODEM ET ETHERNET	10
7.1	BRANCHEMENT SUR LA NOIX DE CONNEXION MODEM	10
7.2	BRANCHEMENT SUR LA NOIX DE CONNEXION ETHERNET	11
8.	FIXATION DE LA NOIX	12
9.	AUTRES BRANCHEMENTS SUR LE TERMINAL.....	13
9.1	USB LATERAUX	13
9.2	USB SOUS TRAPPE CONNECTIQUE	13
10.	REGLAGE DU CONTRASTE	15
11.	MISE EN PLACE D'UN ROULEAU DE PAPIER.....	15
11.1	PILE AU LITHIUM.....	16
11.2	NETTOYAGE DE L'APPAREIL.....	16
12.	TRANSPORT ET STOCKAGE	16
13.	CARACTERISTIQUES DE L'EFT930S	17
14.	ANNEXE	18
14.1	MARQUAGE "CE" DE CONFORMITE	18
14.2	COMPATIBILITE RESEAU.....	18

AVANT-PROPOS

Nous vous remercions d'avoir choisi un portable EFT930S.

INSTALLATION. *Nous vous recommandons de lire attentivement cette notice. Elle a été rédigée à votre attention afin de vous donner les indications nécessaires à l'installation de votre terminal.*

UTILISATION. *Une fois votre EFT930S installé et équipé de votre (vos) application(s), vous l'utiliserez en vous aidant du "guide d'utilisation" propre à votre (vos) application(s).*

GARANTIE. SECURITE. *Afin de bénéficier de la garantie attachée à cet appareil, et afin de respecter les consignes de sécurité, nous vous demandons d'utiliser uniquement le bloc alimentation agréé SAGEM Monétel et de confier les opérations de démontage uniquement à une personne agréée.*

Le non respect de ces consignes dégage la responsabilité du constructeur.

Urgence téléphonique, mise hors ligne :

Vous avez un besoin urgent de téléphoner, mais EFT930S occupe la ligne téléphonique.

Pour récupérer la tonalité, ...

laissez votre combiné en position de raccroché, puis au choix :

Appuyez sur la touche rouge (= ANNULATION) ;

ou **Libérez la prise murale d'arrivée du réseau téléphonique en déconnectant**

le câble téléphonique venant d'EFT930S ;

puis branchez à sa place le conjoncteur de votre téléphone.

La tonalité est disponible dans un délai maximum de 6 secondes.

1. CONSIGNES DE SECURITE

A- Pour mettre EFT930S hors secteur :

Déconnecter le bloc alimentation du réseau d'alimentation électrique.

B- Pile au lithium :

EFT930S est muni d'une **pile au lithium** qui n'est pas accessible à l'opérateur. Seule une personne informée et habilitée peut être autorisée à ouvrir l'appareil et intervenir sur ce composant. Voir le chapitre "Entretien", paragraphe "Pile au lithium".

C- Réseau d'alimentation électrique :

Prévoir une prise d'arrivée du réseau d'alimentation électrique satisfaisant aux points suivants :

- prise installée à **proximité du matériel et aisément accessible** ;
- prise répondant aux normes et réglementations en vigueur dans le pays d'utilisation;

Pour un équipement avec prise Type A, la protection de l'installation doit être fixée à 20A.

D- Réseau téléphonique :

Prévoir une prise d'arrivée du téléphone conforme aux normes et réglementations en vigueur dans le pays d'utilisation.

E- Trappes d'accès aux connecteurs :

Les trappes d'accès aux connecteurs, situées sous l'appareil, doivent être en place au cours de l'utilisation normale de l'appareil (voir chapitre "Branchement de la connectique").

F- Trappe d'accès aux lecteurs SAM :

La trappe d'accès aux lecteurs SAM, située sous l'appareil, doit être en place au cours de l'utilisation normale de l'appareil (voir chapitres "(dés)installation des modules SAM).

G- Raccordement au réseau Ethernet :

Le réseau Ethernet utilisé doit rester interne au bâtiment. Cette liaison est un circuit TBTS (Très Basse Tension de Sécurité) au sens de la norme EN60950.

2. DEBALLAGE ET CONSTITUTION DU PRODUIT

Conservez soigneusement l'emballage de votre EFT930S. Il devra être réutilisé pour tout transport.

L'emballage contient :

- Le terminal, équipé des son rouleau de papier ;
- Le bloc alimentation débrochable ;

(Le bloc alimentation livré avec votre terminal est spécialement étudié pour celui-ci. N'en utilisez pas d'autre.

L'utilisation d'un bloc alimentation ayant des caractéristiques tension/courant apparemment identiques peut malgré cela entraîner une dégradation du terminal).

- La notice d'installation ;
- Le câble torsadé à relier à la machine ;
- Un câble téléphonique et une prise téléphonique spécifique (suivant modèle) ;

3. UTILISATION JOURNALIERE

Sens d'introduction et de lecture des cartes

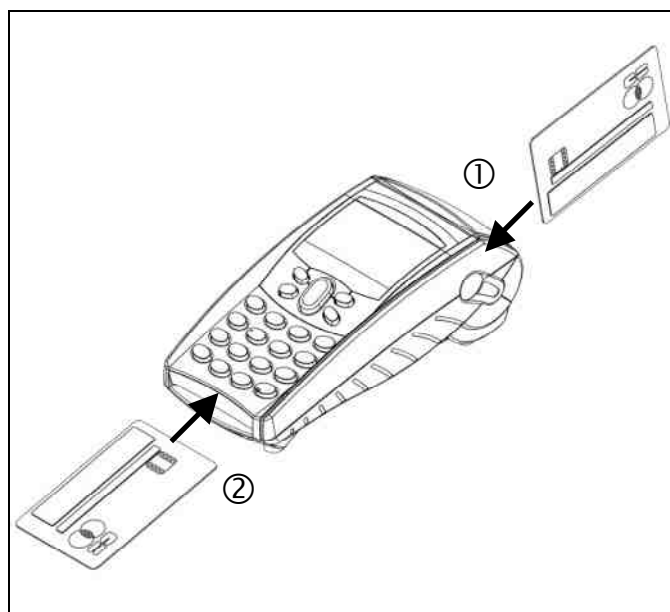

Lecture de la **piste magnétique** (d'une carte à piste ou d'une carte à puce) :

- Orienter la carte de la façon suivante :
 - côté recto à droite (La piste magnétique se trouve au verso).
 - bord supérieur de la carte (défini par rapport au sens de lecture du texte) posé à l'entrée du lecteur.
- Faire défiler la carte manuellement dans le lecteur. (flèche ①).

Introduction d'une **carte à puce** :

Puce visible sur le dessus (flèche ②)

Utilisation

Une fois installé, EFT930S est conçu pour rester en permanence sous tension et raccordé au réseau téléphonique.
→ Il n'est pas souhaitable de partager la ligne téléphonique avec un autre équipement.

Précautions concernant le papier thermique

Sachant que le ticket peut se détériorer en cas de stockage inadéquat, **nous vous recommandons d'éviter** :

- le stockage aux endroits chauds et humides (proximité de climatiseur, taux d'humidité supérieur à 85%) ;
- l'exposition au soleil ou aux rayons ultraviolets de longue durée ;
- le contact avec des solvants organiques (adhésif à solvant) ;
- le contact direct avec des matériaux contenant des plastifiants (enveloppes ou chemises transparentes en polychlorure de vinyle) ;
- le contact direct avec des papiers "diaz" ;
- le contact direct avec l'eau ;
- la pression ou le frottement trop fort du papier.

4. AFFECTATION DES TOUCHES DU CLAVIER

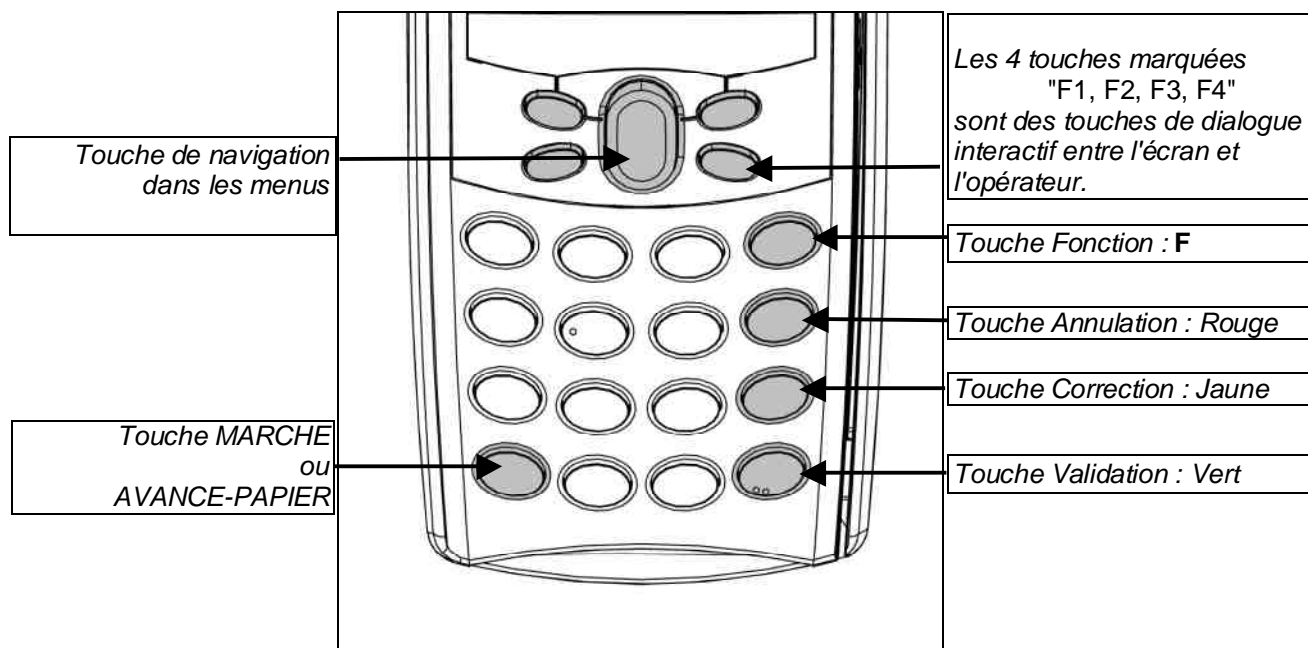

5. TRAPPE CONNECTIQUE

La trappe connectique se trouve sous l'appareil

5.1 INSTALLATION DES CABLES

Précautions : Débrancher le terminal au niveau de la noix de connexion avant d'ouvrir l'appareil. Bien s'assurer que le câble à utiliser correspond au type du terminal : câble modem (gris foncé) ou câble Ethernet (jaune).

1. Placer les quarts de tour en position verticale.

Nota :

On peut se servir de la trappe SAM comme tournevis (voir détail).

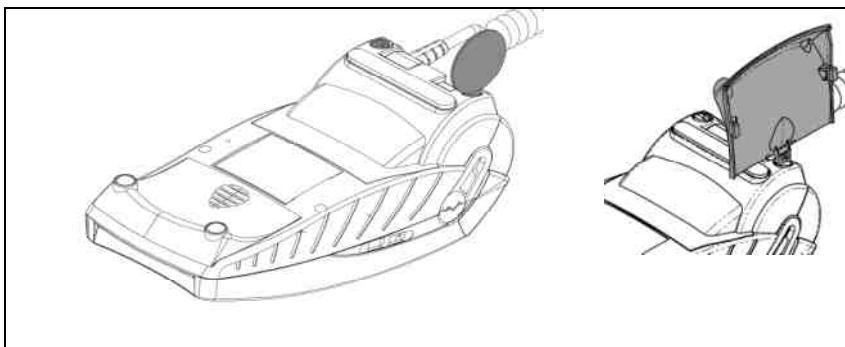

2. Faire basculer la trappe vers l'avant.

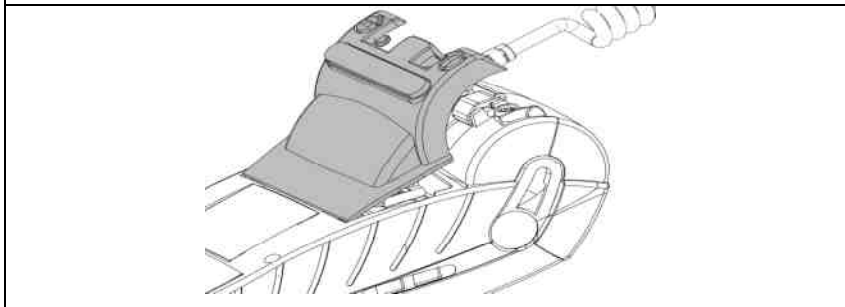

3. Enficher les connecteurs :

- Ⓐ Le connecteur alimentation,
- Ⓑ Le connecteur modem ou Ethernet,
- Ⓒ Le connecteur liaison série.

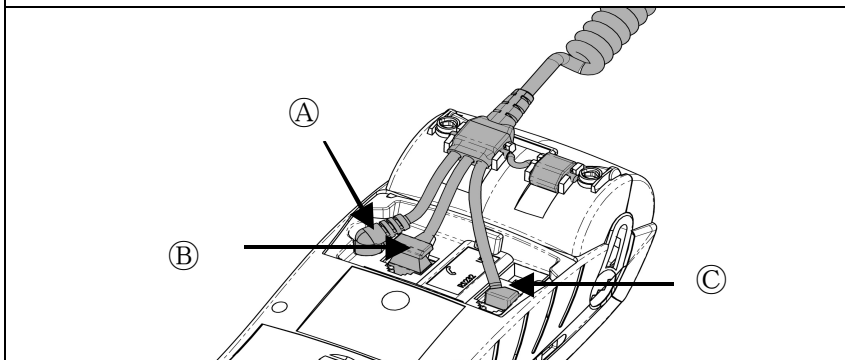

4. Positionner et bien clipser le passe câble (flèches 1) en prenant garde à bien placer le bouchon dans le logement à côté.

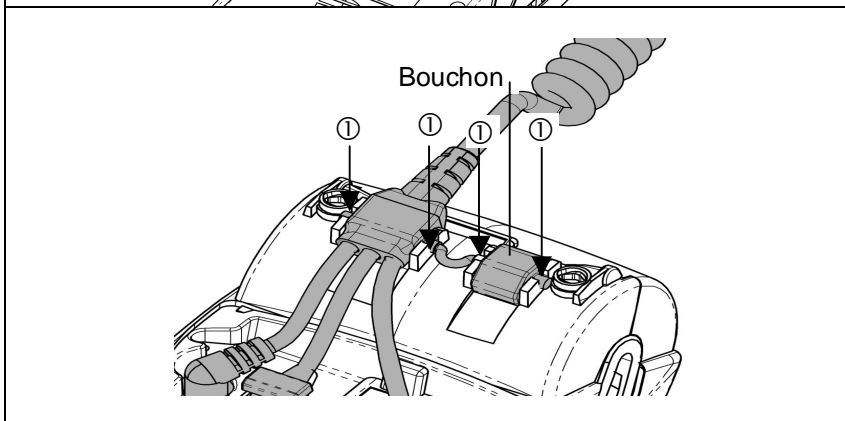

5. Fermer la trappe, puis positionner les quarts de tour dans la position horizontale, tout en appuyant fermement sur la trappe.

6. ACCES AUX EMBLEMES SAM, SIM ET MMC/SDCARD

6.1 TRAPPE SAM

La trappe SAM située sous l'appareil livre l'accès aux emplacements SAM, SIM et MMC/SDCARD

Précautions : *Mettre hors tension le produit en débranchant le bloc d'alimentation.*

Ouverture :

Appuyer fermement au centre de la trappe, puis faire glisser la trappe vers l'avant du terminal.

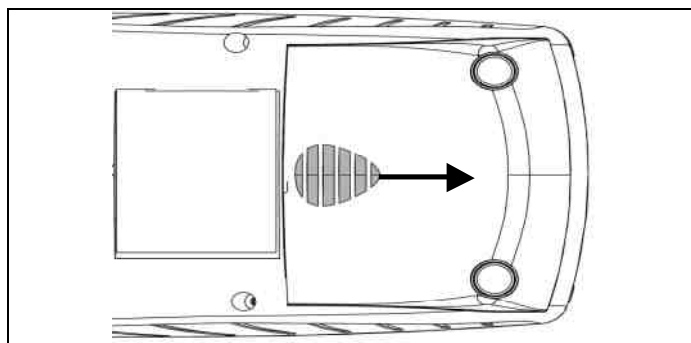

Fermeture :

Placer les clips de la trappe dans les ouvertures du terminal, puis faire glisser la trappe, en appuyant fermement sur la zone crantée.

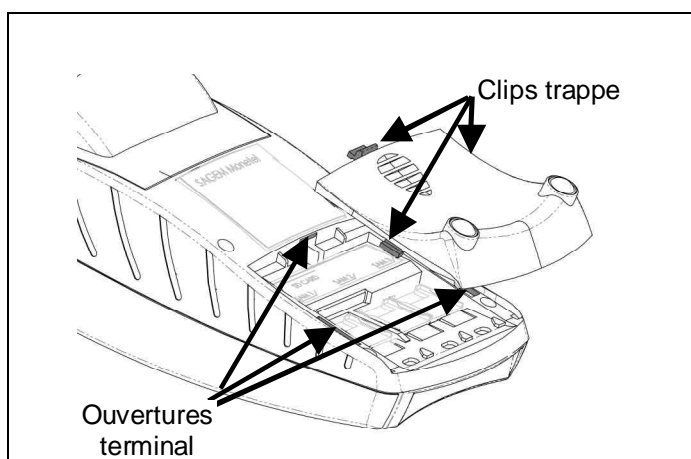

6.2 (DES)INSTALLATION DES MODULES

Les modules SAM (ou SIM) s'installent sous la trappe SAM.
L'emplacement 1 est utilisé pour le SIM dans le cas des terminaux GSM/GPRS.

Précaution : Débrancher le terminal avant d'ouvrir la trappe SAM.

- Ouvrir la trappe SAM (voir le § "Trappe SAM") :
On peut lire le repérage des emplacements SAM2, SAM3, gravé dans le capot inférieur ;
- Introduire le SAM dans son emplacement en prenant soin de positionner son coin coupé comme indiqué sur la figure ci-contre, la position du coin coupé figure sur le capot inférieur ;
- Refermer la trappe d'accès SAM.

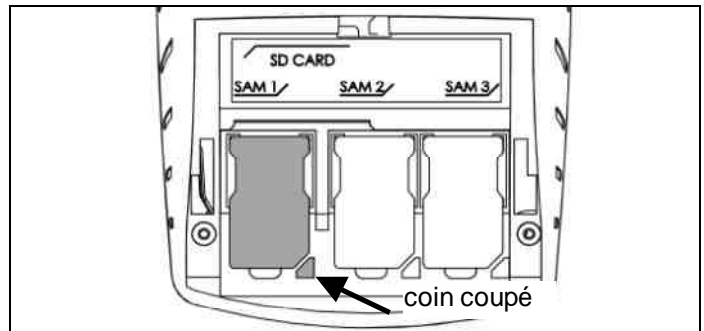

6.3 (DES)INSTALLATION MMC OU SDCARD

L'accès au logement de la MMC ou de la SDCARD s'effectue par la trappe SAM.

Précaution : Débrancher le produit avant d'ouvrir la trappe SAM.

Pour installer une MMC ou une SDCARD :

- Ouvrir la trappe d'accès SAM ;
- Insérer complètement la MMC ou la SDCARD dans la fente d'introduction indiquée par la flèche dans le dessin ci-contre. Attention à la position du coin coupé ;
- Refermer la trappe d'accès SAM.

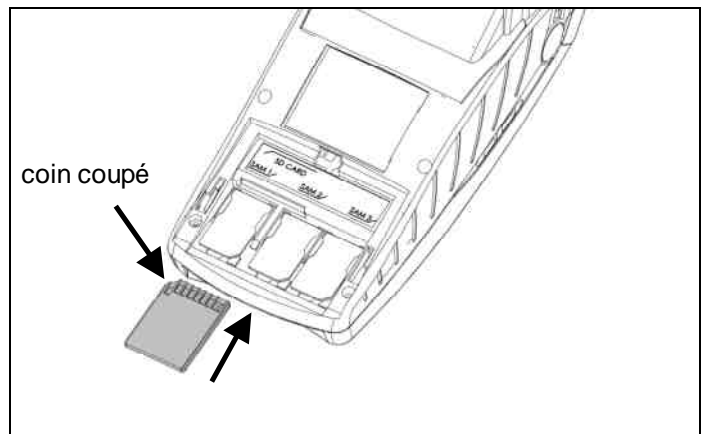

Pour désinstaller une MMC ou une SDCARD

- Ouvrir la trappe d'accès SAM ;
- Retirer la MMC ou la SDCARD en appuyant pour qu'elle puisse s'éjecter ;
- Refermer la trappe d'accès SAM.

7. BRANCHEMENT SUR LA NOIX DE CONNEXION MODEM ET ETHERNET

7.1 BRANCHEMENT SUR LA NOIX DE CONNEXION MODEM

Rappel des consignes de sécurité :

Choisir une prise d'arrivée du réseau électrique correspondant aux consignes générales de sécurité données au chapitre 1 de ce document.

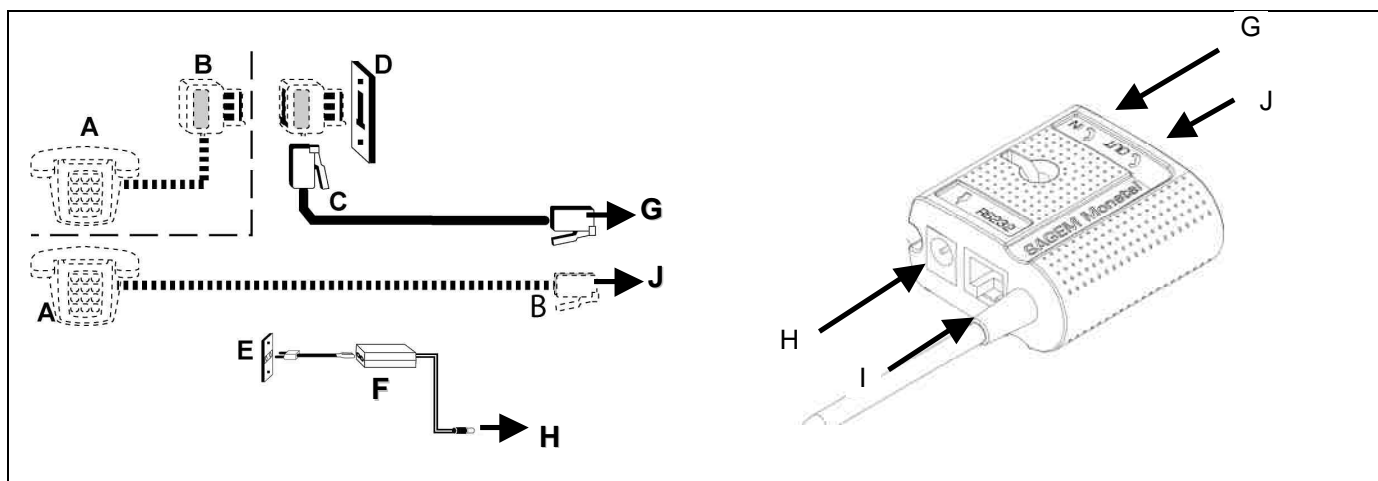

A	= poste téléphonique éventuel	B	= joncteur du téléphone (selon pays)
C	= raccordement au réseau téléphonique	D	= prise arrivée réseau téléphonique
E	= prise d'arrivée du réseau électrique	F	= bloc alimentation
G	= liaison réseau téléphonique	H	= entrée alimentation
I	= liaison série (Caisse enregistreuse, Outil de chargement local...)	J	= sortie pour poste téléphonique

Effectuez les opérations suivantes :

- Raccorder la noix au réseau téléphonique :
 - Connecter la prise téléphonique **C**, associée éventuellement à un joncteur normalisé dans le pays d'utilisation, au réseau téléphonique **D**. Raccorder l'autre extrémité du cordon à la prise **G** de la noix.
 - Connecter éventuellement le téléphone **A** (la présence du téléphone **A** n'est pas nécessaire pour le fonctionnement du terminal)
 - France : Connecteur **B** au réseau téléphonique **D** via la prise gigogne.
 - Autres pays : Téléphone raccordé au socle via la prise "**J**" (prise type RJ...).
- Brancher le bloc alimentation **F** sur la prise d'alimentation électrique.
- Utiliser le lien fourni pour attacher le câble d'entrée d'alimentation et éviter les déconnexions intempestives. (voir paragraphe "fixation de la noix").

Prise G (=prise J) : circuit TRT-3 : Tension de Réseau de Télécommunication, suivant norme de sécurité EN 60950.

Prise I : Cette liaison établissant des circuits TBTS (Très Basse Tension de Sécurité), elle doit être nécessairement interconnectée à un équipement dont les interfaces sont alimentées par des circuits de même nature. L'établissement des connexions sera réalisé appareil hors tension.

7.2 BRANCHEMENT SUR LA NOIX DE CONNEXION ETHERNET

Nota : le terminal et le câble Ethernet sont identifiés clairement par un code couleur (jaune).

Rappel des consignes de sécurité :

Choisir une prise d'arrivée du réseau électrique correspondant aux consignes générales de sécurité données au chapitre 1 de ce document.

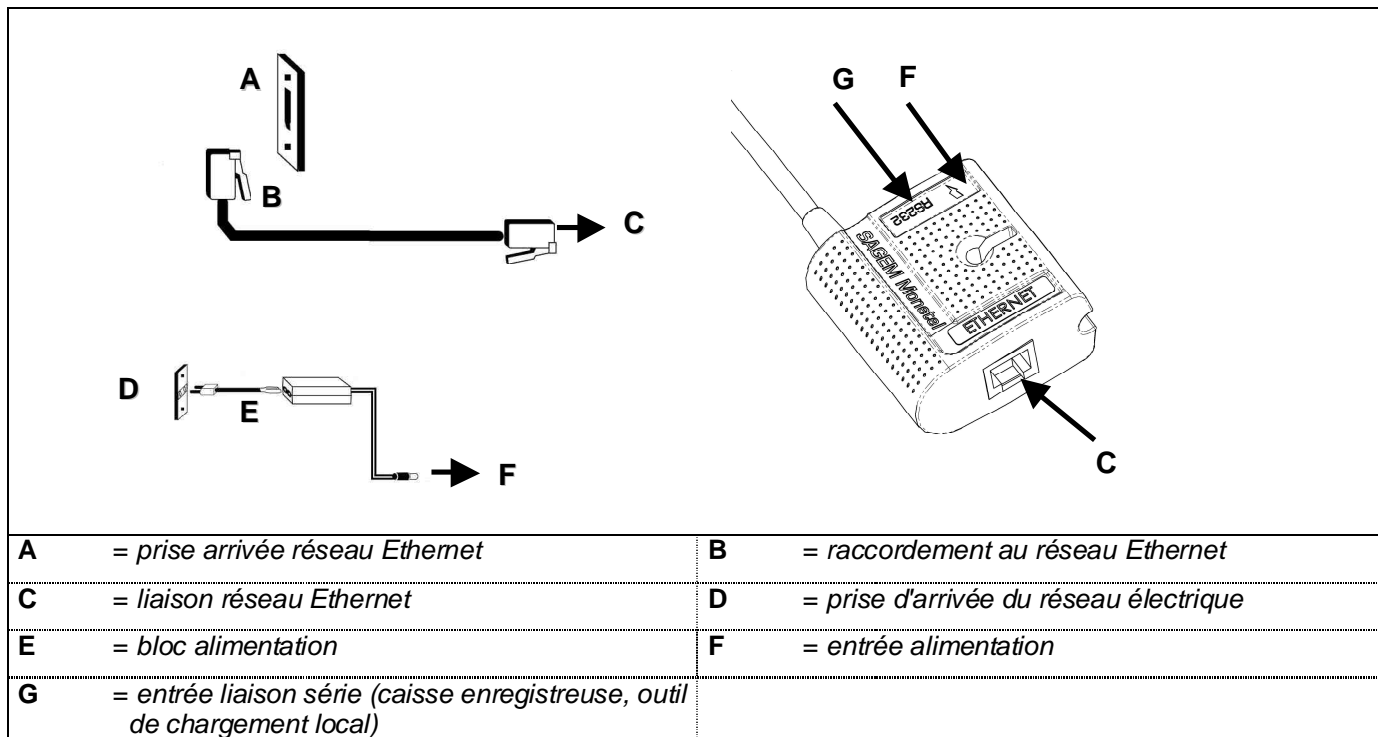

Effectuez les opérations suivantes :

- Raccorder la noix au réseau Ethernet :
 - Connecter la prise B, au réseau Ethernet A.
 - Raccorder l'autre extrémité du cordon à la prise C de la noix.
- Brancher le bloc alimentation E sur la prise d'arrivée du réseau d'alimentation électrique.
- Utiliser le lien fourni pour attacher le câble d'entrée d'alimentation et éviter les déconnexions intempestives. (voir paragraphe "fixation de la noix).

Prises B et C: Ces liaisons étant des circuits TBTS (Très Basse Tension de Sécurité au sens de la norme EN 60950), elles doivent être nécessairement interconnectées à des équipements dont les interfaces sont alimentées par des circuits de même nature.

Prise G: Cette liaison établissant des circuits TBTS (Très Basse Tension de Sécurité), elle doit être nécessairement interconnectée à un équipement dont les interfaces sont alimentées par des circuits de même nature.

L'établissement des connexions sera réalisé appareil hors tension.

8. FIXATION DE LA NOIX

Il est vivement conseillé, pour limiter les efforts sur les connexions, de fixer la noix sous la surface d'utilisation du terminal.

Exemples de fixation de la noix

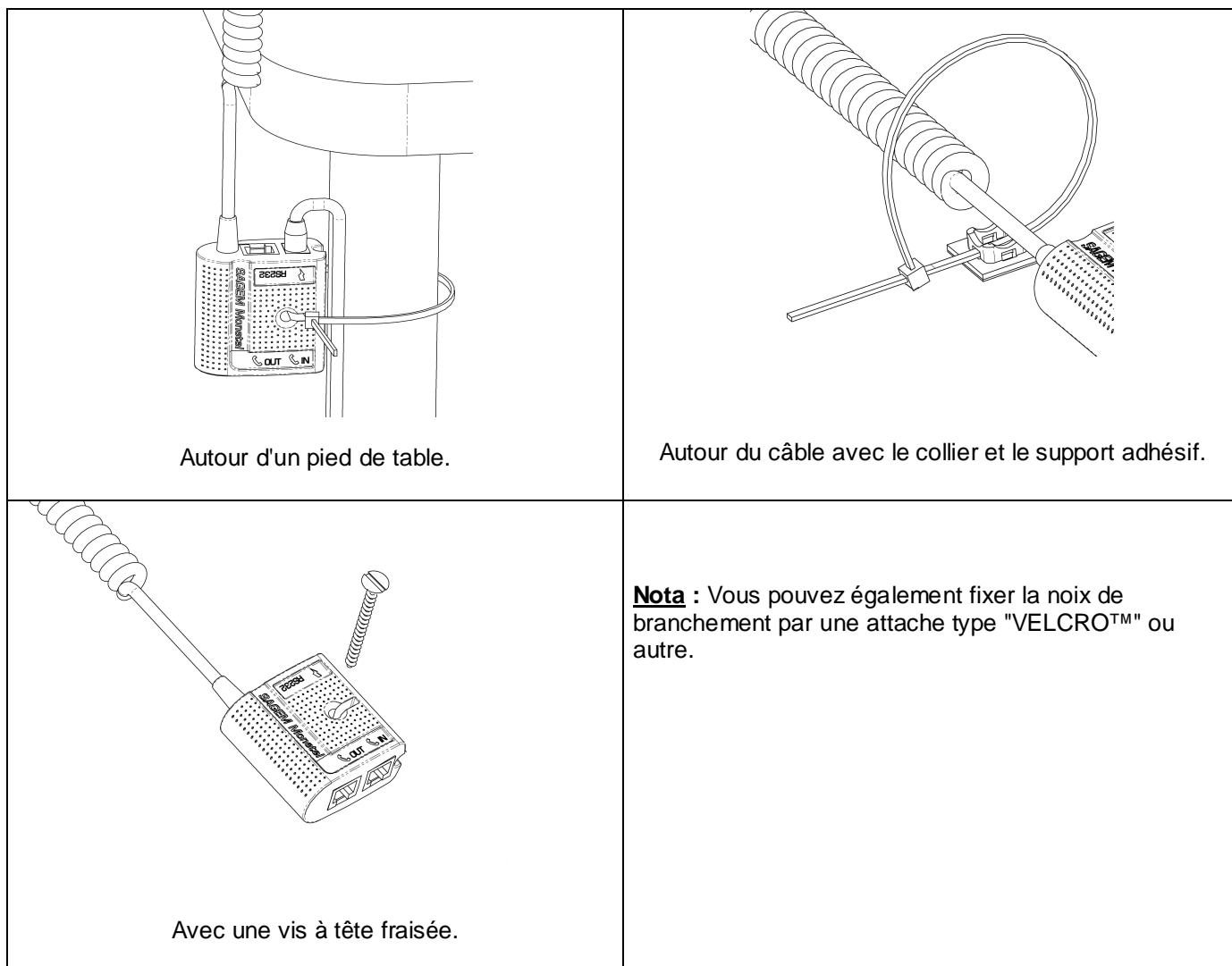

9. AUTRES BRANCHEMENTS SUR LE TERMINAL

Sur le côté du terminal se trouvent deux connecteurs USB.

9.1 USB LATERAUX

Connecteur **mini-USB maître** (souris, clé USB etc.)

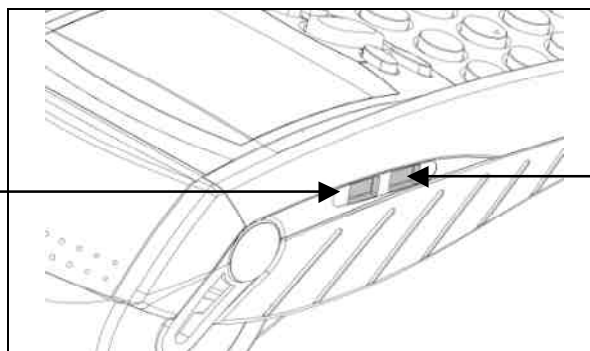

Connecteur **mini-USB esclave**, (PC etc.)

9.2 USB SOUS TRAPPE CONNECTIQUE

Sous la trappe connectique se trouve un connecteur USB. Celui-ci est utilisable avec un câble spécifique.

Montage de ce câble :

1- Ouvrir la trappe câble à l'aide des quarts de tour. (Position verticale comme sur le croquis).

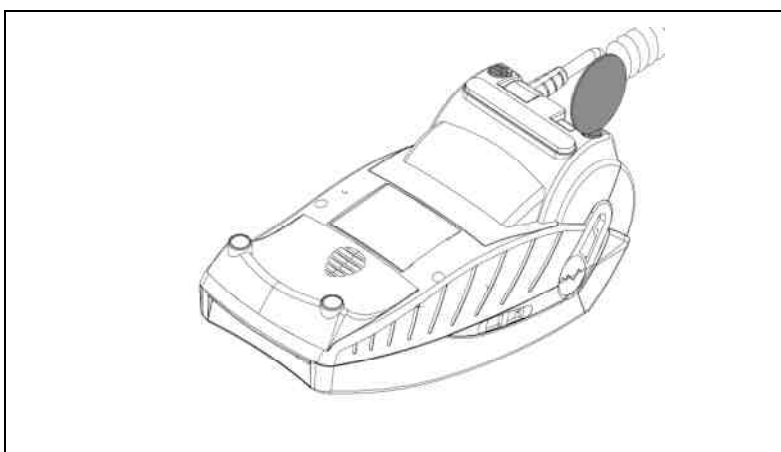

2- Couper le câble alimentation modem série entre le bouchon et le passe fil principal, et le connecter comme d'habitude dans son emplacement (voir paragraphe installation des câbles).

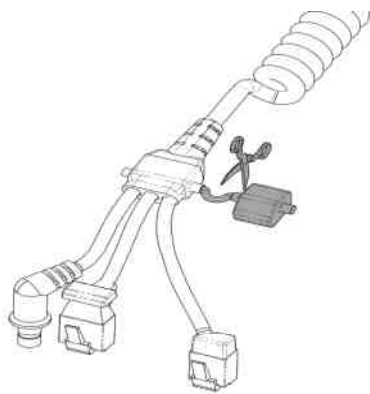

3- Brancher le câble USB (accessible en pièce détachée auprès de votre revendeur).

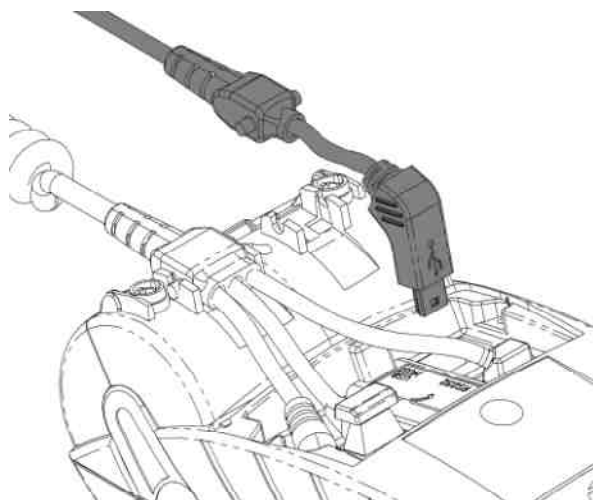

4- Bien positionner le câble USB dans son logement.

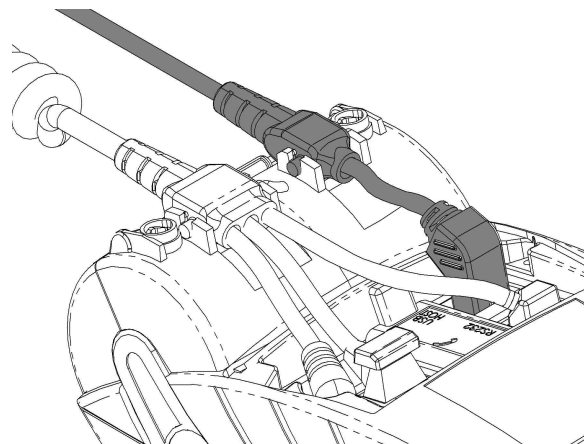

5- Refermer puis verrouiller la trappe câble à l'aide des quarts de tour.

10. REGLAGE DU CONTRASTE

Si vous souhaitez augmenter ou diminuer le contraste des caractères affichés à l'écran, vous pouvez le faire en appuyant simultanément sur les touches "Point" et "▲", ou sur les touches "Point" et "▼". Maintenir l'appui sur les touches aussi longtemps que nécessaire.

11. MISE EN PLACE D'UN ROULEAU DE PAPIER

Attention : Utiliser du papier agréé **SAGEM Monétel**. Diamètre du rouleau : 40 mm.
L'utilisation de papier non approprié risque d'endommager l'imprimante de votre terminal.

- 1- **Supprimer le premier tour de papier** en cas de mise en place d'un rouleau neuf.
- 2- Ouvrir le capot du logement papier (figure 1a) de la façon suivante :
 - Lever le loquet de fermeture situé à l'arrière d'EFT930S ;
 - Accompagner le basculement du capot vers l'arrière de l'appareil. (figure 1b)
 - Ne pas forcer l'ouverture de la trappe contre les passages de câble.
- 3- Installer le rouleau de papier dans son logement selon le sens de déroulement de la figure 2.

Loquet de fermeture

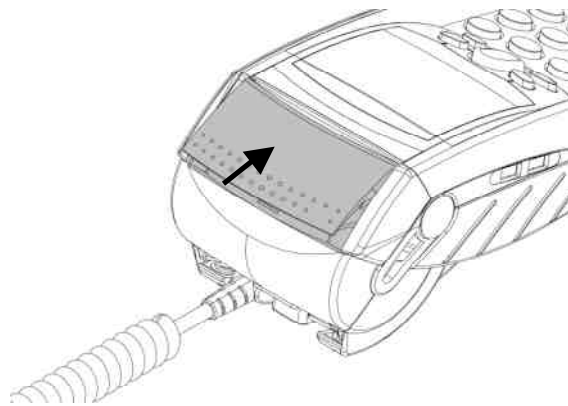

fig.1a

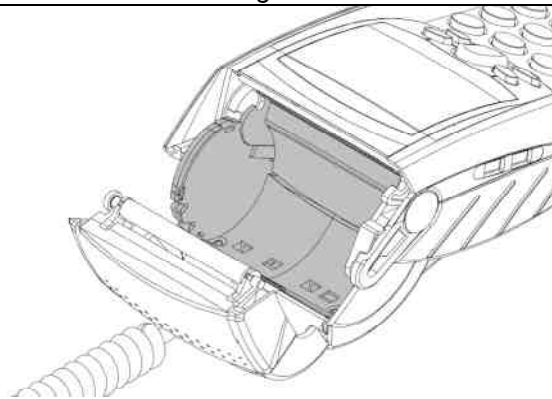

fig.1b

- 4- Dévider le papier jusqu'au sommet de l'appareil (figure 2). Le maintenir dans cette position.

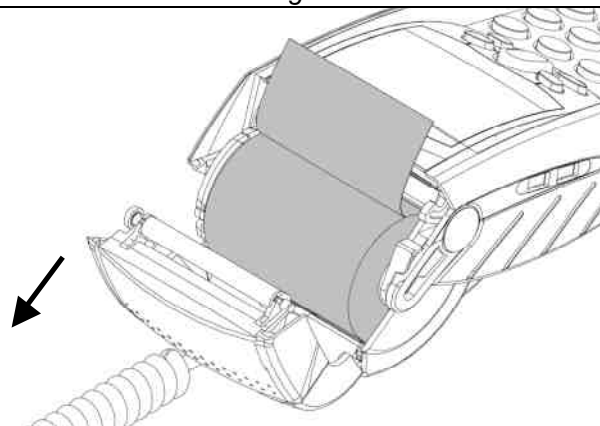

fig.2

5- Tout en maintenant le papier, refermer le capot. (figure 3).

6- Appuyer simultanément sur les deux extrémités supérieures de la trappe papier (figure 3). Celle-ci se clipse en assurant le maintien du papier.

EFT930S est prêt à être utilisé.

Astuce : le niveau de papier est visible par l'orifice latéral gauche.

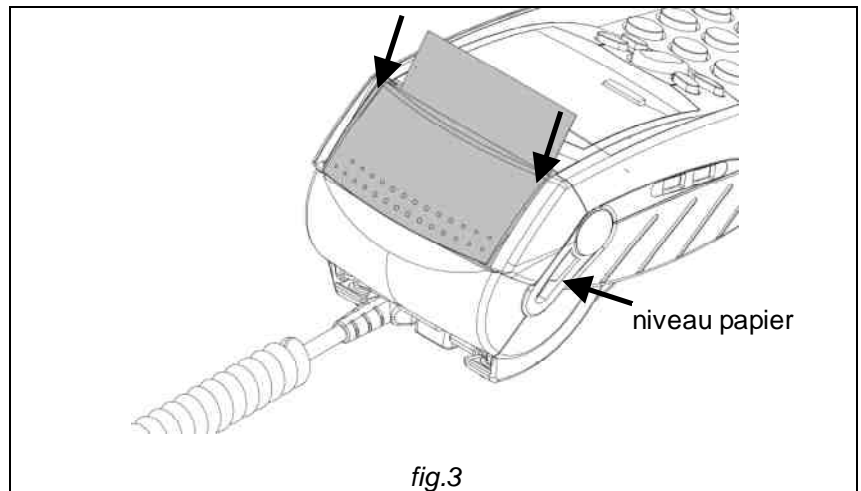

L'installation étant réalisée, poursuivre la mise en service d'EFT930S en consultant les notices qui concernent les applications.

11.1 PILE AU LITHIUM

A l'attention des services de maintenance :

Attention cet appareil contient une **pile au lithium**. Il y a **danger** d'explosion s'il y a remplacement incorrect de celle-ci. Remplacer uniquement par une pile de même type ou d'un type équivalent recommandé par le constructeur.

Mettre au rebut les piles usagées conformément aux instructions de recyclage en vigueur.

Seul un personnel informé et habilité peut être autorisé à intervenir sur ce composant.

11.2 NETTOYAGE DE L'APPAREIL

- Débranchez tous les cordons de la noix.
- Utilisez un chiffon doux **TRES LEGEREMENT** humecté d'eau savonneuse pour nettoyer les capots du terminal et du socle. Ne pas nettoyer les connecteurs électriques.

12. TRANSPORT ET STOCKAGE

- Utiliser les emballages d'origine pour tout transport et stockage de l'appareil.
- Il est recommandé de débrancher les câbles de l'appareil lors du transport.

13. CARACTERISTIQUES DE L'EFT930S

Caractéristiques physiques du portable

Masse	:	300 g sans rouleau de papier
Dimensions	:	180 x 80 x 77 mm (L x l x h)

Caractéristiques physiques du câble principal

Masse	:	160 g
Dimensions	:	1m80 (torsadé)
Longueur du câble téléphonique	:	3 m
Longueur du câble alimentation	:	3 m
Masse du bloc alimentation	:	100 g

Normes

Voir en annexe le marquage "CE" de conformité aux normes.

Conditions d'exploitation

Matériel de classe II		
Réseau électrique	:	100-240V _{CA} ; 50-60 Hz
Consommation	:	150 mA
Bloc alimentation	:	prise 2 pôles 3 A
Température ambiante	:	+5°C à +45°C
Humidité relative maximum	:	85% à +40°C
Liaison série	:	niveaux RS 232 / V28
Liaison série mini-USB A	:	consommation maxi 500 mA.
Liaison série mini-USB B		

Conditions de stockage

Température de stockage	:	-20°C à +55°C
Humidité relative maximum	:	85% à +55°C

Référence du papier

Afin de profiter de la garantie totale du produit, **il est impératif d'utiliser le papier thermique agréé SAGEM Monétel.**

Diamètre des rouleaux de papier : 40 mm

14. ANNEXE

14.1 MARQUAGE "CE" DE CONFORMITE

Le **marquage CE** atteste que les produits de la gamme

EFT930S

☞ satisfont aux exigences essentielles de la Directive Européenne 1999/5/CE du 09/03/1999, dite **Directive R&TTE**, concernant les équipements hertziens et les équipements terminaux de télécommunications pour :

– les exigences de protection de la santé et de la sécurité de l'utilisateur et de toute autre personne

– les exigences de protection en ce qui concerne la compatibilité électromagnétique

☞ sont conformes aux normes harmonisées suivantes :

– EN 60950 -1 : Sécurité des matériels de traitement de l'information, y compris les matériels de bureau électriques. Édition décembre 2001

– EN 55022 : Appareils de traitement de l'information - Caractéristiques de perturbations radioélectriques - Limites et méthodes de mesure - Édition 1998 / A1 : 2000

– EN 55024 : Appareils de traitement de l'information - Caractéristiques d'immunité Limites et méthodes de mesure - Édition 1998 / A1 : 2001

☞ satisfont à la décision 98/482/EC du **Conseil Européen** du 04/08/1998

☞ sont conformes à la spécification suivante :

– CTR 21 : Spécification d'agrément Européen pour la connexion au réseau commuté public des terminaux (hors terminaux acoustiques) à numérotation DTMF

14.2 COMPATIBILITE RESEAU



Attention : applicable dans la **communauté européenne**

Les produits :

EFT930S

☞ sont en conformité avec les normes harmonisées et règles techniques suivantes :

TBR21

☞ Ils sont conçus pour fonctionner avec les **Réseaux Téléphoniques publics Commutés (RTC) analogiques** suivants :

Allemagne, Autriche, Belgique, Danemark, Espagne, Finlande, France, Grèce, Irlande, Islande, Italie, Liechtenstein, Luxembourg, Norvège, Pays-bas, Portugal, Royaume-Uni, Suède, Suisse.
(Pour les autres pays, prière de nous consulter)

Notes :

Contents

1.	SAFETY INSTRUCTIONS	22
2.	UNPACKING AND ASSEMBLING THE PRODUCT	23
3.	NORMAL USE	23
4.	THE KEYPAD BUTTONS	24
5.	CONNECTIONS COVER	25
5.1	CABLE INSTALLATION	25
6.	ACCESS TO SAM, SIM AND MMC/SDCARD LOCATIONS	26
6.1	SAM COVER.....	26
6.2	MODULE INSTALLATION/REMOVAL.....	27
6.3	MMC OR SDCARD INSTALLATION/REMOVAL.....	27
7.	CONNECTING THE MODEM AND ETHERNET STUB.....	28
7.1	CONNECTING THE MODEM STUB	28
7.2	CONNECTING THE ETHERNET TO THE STUB	29
8.	ATTACHING THE STUB	30
9.	OTHER CONNECTIONS TO THE TERMINAL.....	31
9.1	SIDE USBs.....	31
9.2	USB UNDER CONNECTION COVER	31
10.	CONTRAST ADJUSTMENT	33
11.	INSTALLING A PAPER ROLL	33
11.1	LITHIUM BATTERY	34
11.2	CLEANING THE DEVICE	34
12.	TRANSPORTATION AND STORAGE	34
13.	EFT930S CHARACTERISTICS	35
14.	ANNEXE	36
14.1	"CE" CONFORMITY MARKING.....	36
14.2	NETWORK COMPATIBILITY.....	36
14.3	FCC COMPLIANCE.....	37

FOREWORD

Thank you for choosing a portable EFT930S.

INSTALLATION. *We recommend you to read this guide carefully. It has been especially written to give you the information necessary to install your terminal.*

USE. *Once the EFT930S is installed and equipped with your applications, you should use it with reference to the "user guides" specific to your applications.*

WARRANTY. SAFETY. *To benefit from the warranty attached to this device, and to respect the safety instructions, you should only use the SAGEM Monetel approved power adapter and have any dismantling operations carried out by an approved person.*

Non-compliance with these instructions will release the manufacturer's from its liability.

Telephone emergency, going off line:

If you need to make a phone call urgently, but the EFT930S is using the telephone line

You can recover the dial tone...

by leaving your handset in the hang up position, then either:

Press the red button (= CANCEL);

or **Free the telephone line incoming wall socket by disconnecting**

the telephone cable from the EFT930S;

and plug in your telephone's connector in its place.

The dial tone is available within six seconds at most.

1. SAFETY INSTRUCTIONS

A- Cutting the power supply to the EFT930S:

Disconnect the power adapter from the power supply network.

B- Lithium battery:

The EFT930S has a **lithium battery** which is not accessible to the operator. Only a trained and qualified person may be authorized to open up the device and work on this component. See the section "Maintenance", subsection "Lithium battery".

C- Power supply network:

You should provide a socket for the incoming power supply satisfying the following points:

- socket installed **near the equipment and easy to access**;
- socket meeting the standards and regulations in force in the country of use;

For Pluggable Equipment Type A, the protection in the installation is assumed to be 20A.

D- Telephone network:

You should provide an incoming telephone socket meeting the standards and regulations in force in the country of use.

E- Connector access covers:

The connector access covers, located underneath the terminal, must be in place during its normal use (see section "Making the connections").

F- SAM reader access cover:

The SAM reader access cover, located underneath the terminal, must be in place during its normal use (see section "SAM module installation/removal").

G- Ethernet connection:

The Ethernet used must remain inside the building. This link is a SELV circuit (Safe Extra Low Voltage) according to standard EN60950.

2. UNPACKING AND ASSEMBLING THE PRODUCT

Keep the EFT930S packaging. It should be reused for any transportation.

The package contains:

- The terminal, equipped with its paper roll.
- The plug-in power adapter.

(The power adapter supplied with your terminal is specially designed for it. Do not use any other unit.

Using a power adapter having apparently identical voltage/current characteristics can nevertheless deteriorate the terminal).

- Installation instructions.
- The twisted cable to link to the machine.
- A telephone cable and specific telephone socket (according to model).

3. NORMAL USE

Card reader swipe direction

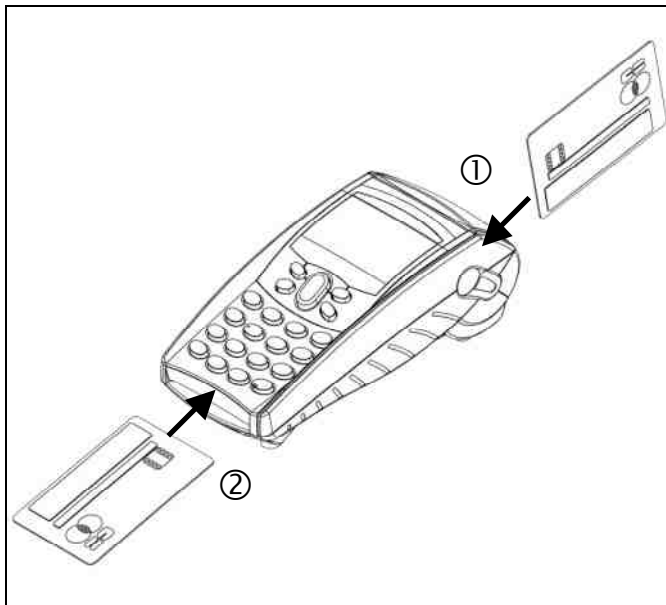

Reading a **magnetic stripe** (of a swipe card or smart card):

- Hold the card as follows:
 - face to the right (the magnetic stripe is on the back).
 - card top edge (defined in relation to the reading direction) placed at the reader entry.
- Pull the card through the reader.
(arrow ①).

Introducing a **smart card**:

Chip visible on top (arrow ②)

Use

Once installed, the EFT930S is designed to stay permanently powered and linked to the telephone network.
→ It is best not to share the telephone line with other equipment.

Precautions for thermal paper

Given that the ticket can deteriorate with poor storage, **we recommend you avoid:**

- storage in hot wet places (near to air-conditioner, humidity higher than 85%),
- exposure to sunlight or ultraviolet for long periods,
- contact with organic solvents (solvent type adhesive),
- direct contact with materials containing plasticizers (PVC transparent folders or envelopes),
- direct contact with "dialo" papers,
- direct contact with water,
- pressure on or too much rubbing of the paper.

4. THE KEYPAD BUTTONS

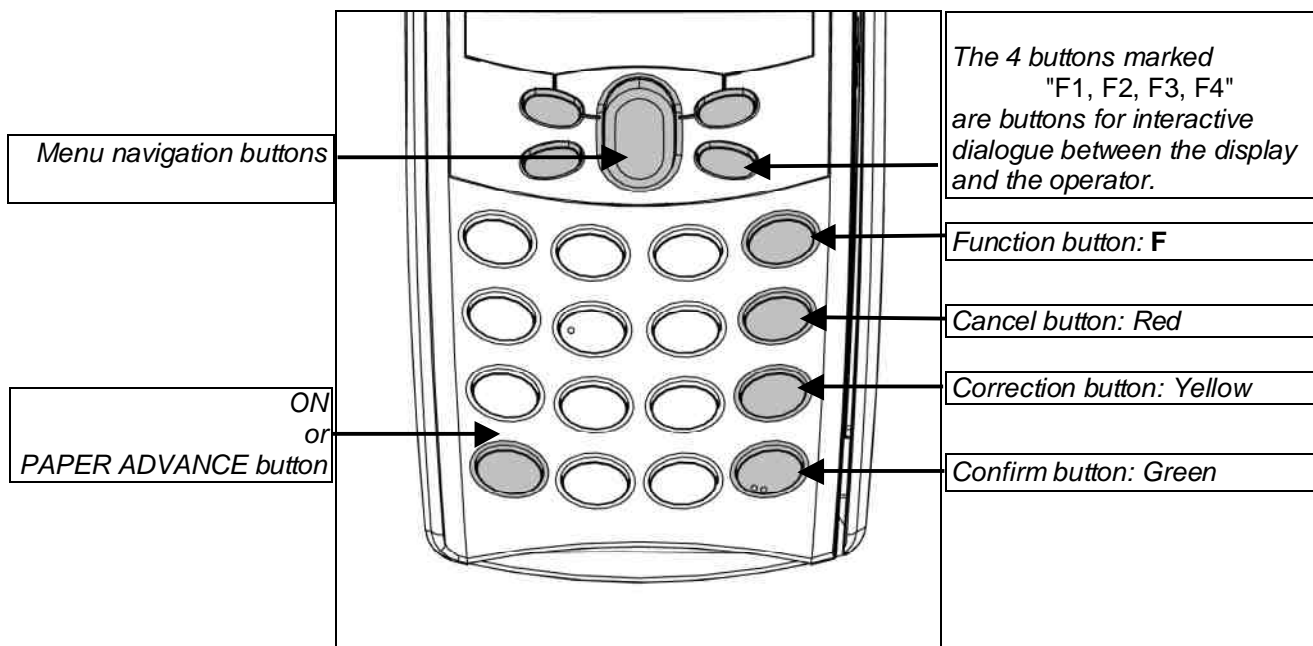

5. CONNECTIONS COVER

The connections cover is underneath the terminal

5.1 CABLE INSTALLATION

Precautions: *Disconnect the terminal at the connection stub before opening it. Make sure that the cable used matches the terminal type: modem cable (dark gray) or Ethernet cable (yellow).*

6. Set the quarter-turn screws vertical.

Note :
You can use the SAM cover as screwdriver (see detail).

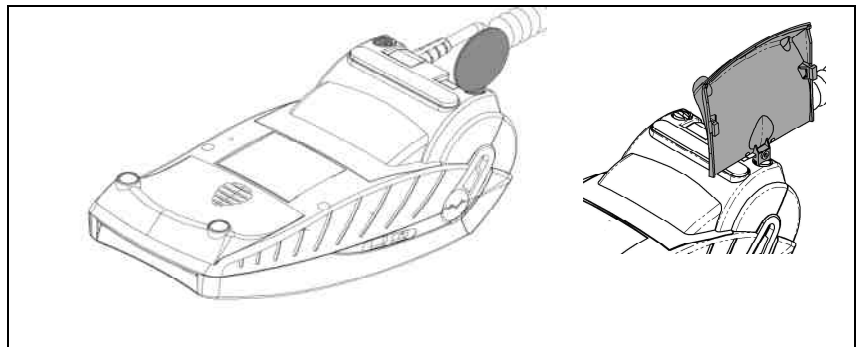

7. Tip the cover towards the front.

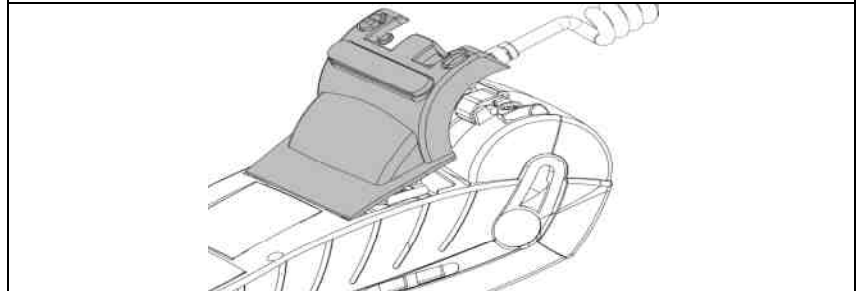

8. Plug in the connectors:

- Ⓐ Power supply connector
- Ⓑ Modem or Ethernet connector
- Ⓒ Serial link connector

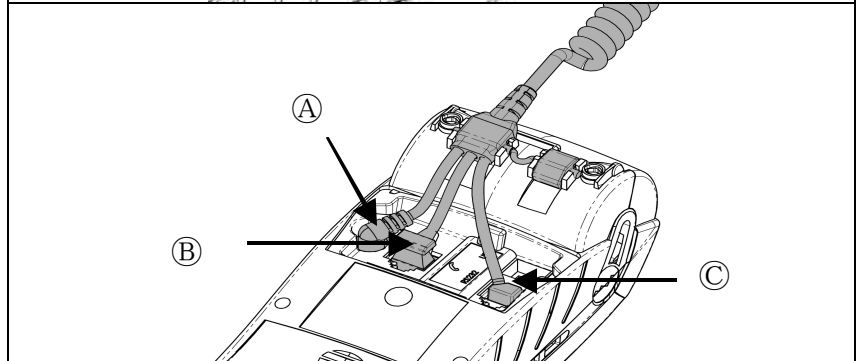

9. Install and snap fit the lead-through (arrows 1) and put the cap in place beside.

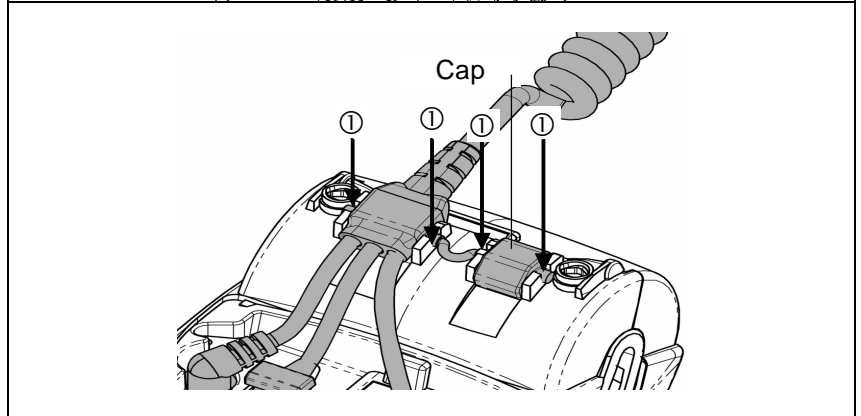

10. Close the cover, set the quarter-turn screws horizontal, while pressing the cover down firmly.

6. ACCESS TO SAM, SIM AND MMC/SDCARD LOCATIONS

6.1 SAM COVER

The SAM cover located underneath the terminal gives access to the SAM, SIM and MMC/SDCARD locations

Precautions: *Switch off the product by disconnecting the power adapter.*

Opening:

Press down firmly in the middle of the cover and slide it towards the front of the terminal.

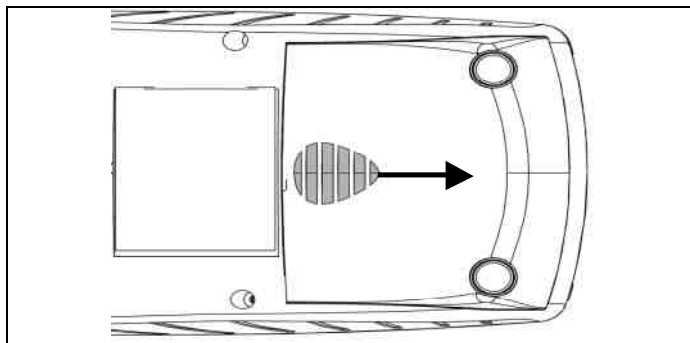

Closing:

Set the cover clips into the terminal slots and slide the cover in by pressing firmly on the ribbed zone.

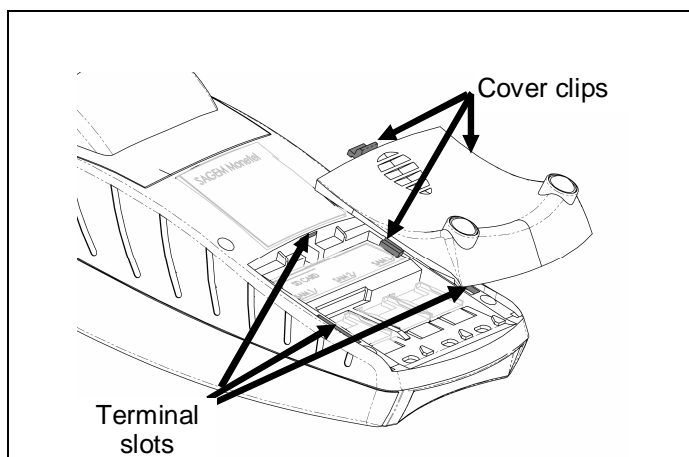

6.2 MODULE INSTALLATION/REMOVAL

The SAM (or SIM) modules are installed under the SAM cover. Slot 1 is used for the SIM for GSM/GPRS terminals.

Precaution: Disconnect the terminal before opening the SAM cover.

- Open the SAM cover (see "SAM cover" above): Look for the marking of the SAM2, SAM3 slots inside.
- Install the SAM in its slot with the angled corner positioned as shown in the illustration opposite; this positioning is also indicated inside.
- Close the SAM access cover.

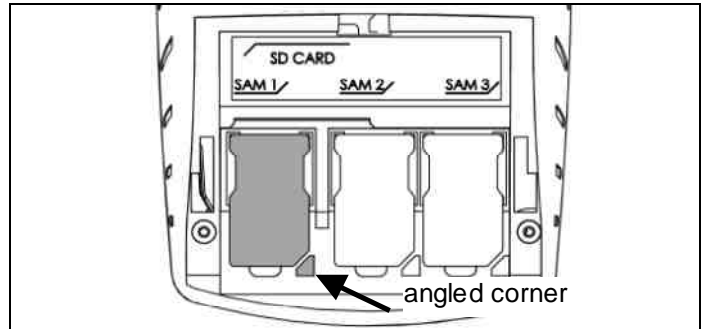

6.3 MMC OR SDCARD INSTALLATION/REMOVAL

Get access to the MMC or SDCARD slot under the SAM cover.

Precaution: Disconnect the product before opening the SAM cover.

Installing an MMC or SDCARD:

- Open the SAM access cover.
- Insert the MMC or SDCARD fully into the slot shown by the arrow in the illustration opposite. Position the angled corner correctly.
- Close the SAM access cover.

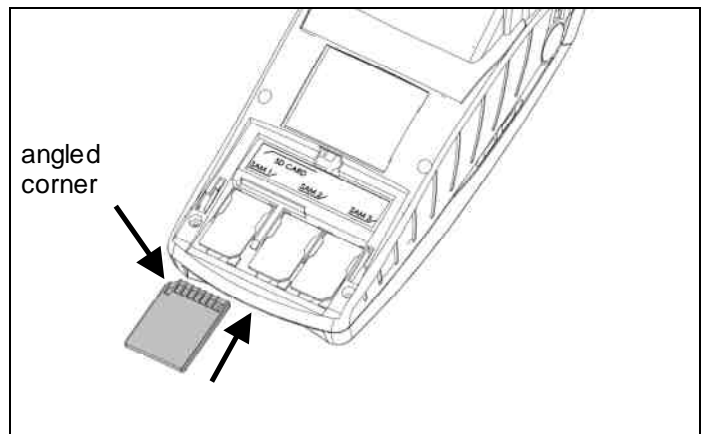

Removing an MMC or SDCARD:

- Open the SAM access cover.
- Remove the MMC or SDCARD by pressing it to eject.
- Close the SAM access cover.

7. CONNECTING THE MODEM AND ETHERNET STUB

7.1 CONNECTING THE MODEM STUB

Safety instructions reminder:

Select a power supply socket in compliance with the general safety instructions given in section 1 of this document.

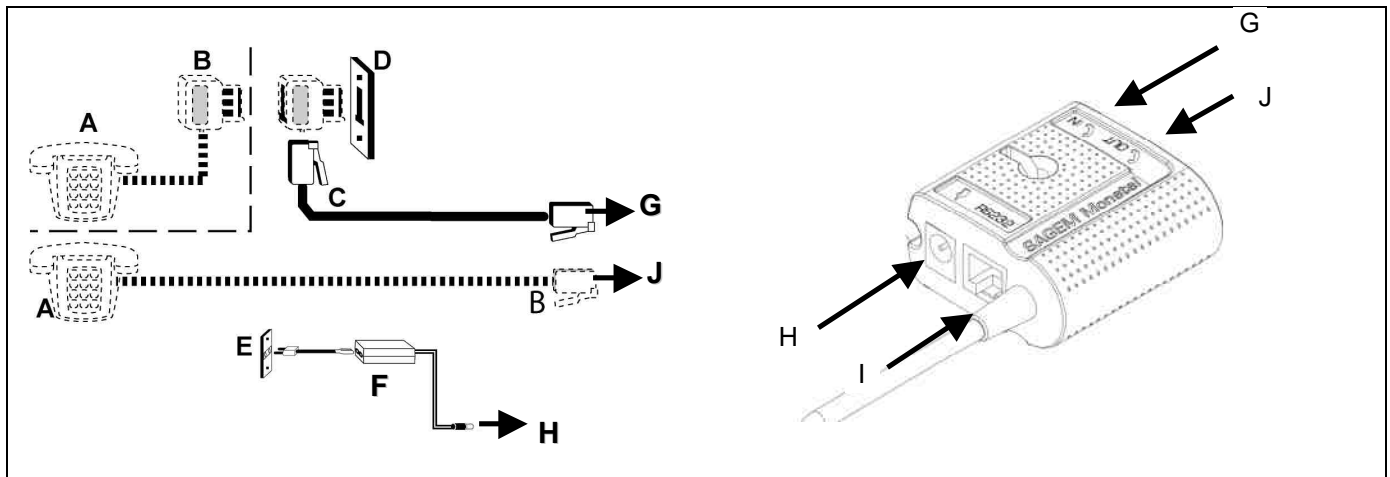

A	= possible telephone handset	B	= telephone connector (country specific)
C	= connection to the telephone network	D	= telephone network wall socket
E	= mains power supply socket	F	= power adapter
G	= telephone network link	H	= power input
I	= serial port (cash register, local loading tool, etc.)	J	= telephone handset output

Carry out the following operations:

- Connect the stub to the telephone network:
 - Connect the telephone plug **C**, possibly linked with a standard connector in use in the country, to the telephone network **D**. Connect the other end of the cord to socket **G** on the stub.
 - Connect telephone **A**, if any (the telephone **A** does not have to be present for the terminal to operate)
 - France: Connector **B** to the telephone network **D** using the stackable plug.
 - Other countries: Telephone connected to the base using the "J" socket (RJ type socket).
- Connect the power adapter **F** to the power supply socket.
- Use the link provided to attach the power supply input cable and prevent unwanted disconnections (see section "attaching the stub").

Socket G (=socket J): TPSV-3 circuit: Telecommunication Power Supply Voltage, according to safety standard EN 60950.

Socket I: This link establishes SELV circuits (Safe Extra Low Voltage) and must be interconnected with equipment whose ports are powered by similar circuits.

These connections are to be made with the device switched off.

7.2 CONNECTING THE ETHERNET TO THE STUB

Note: the terminal and the Ethernet cable are clearly color coded (yellow).

Safety instructions reminder:

Select a power supply socket in compliance with the general safety instructions given in section 1 of this document.

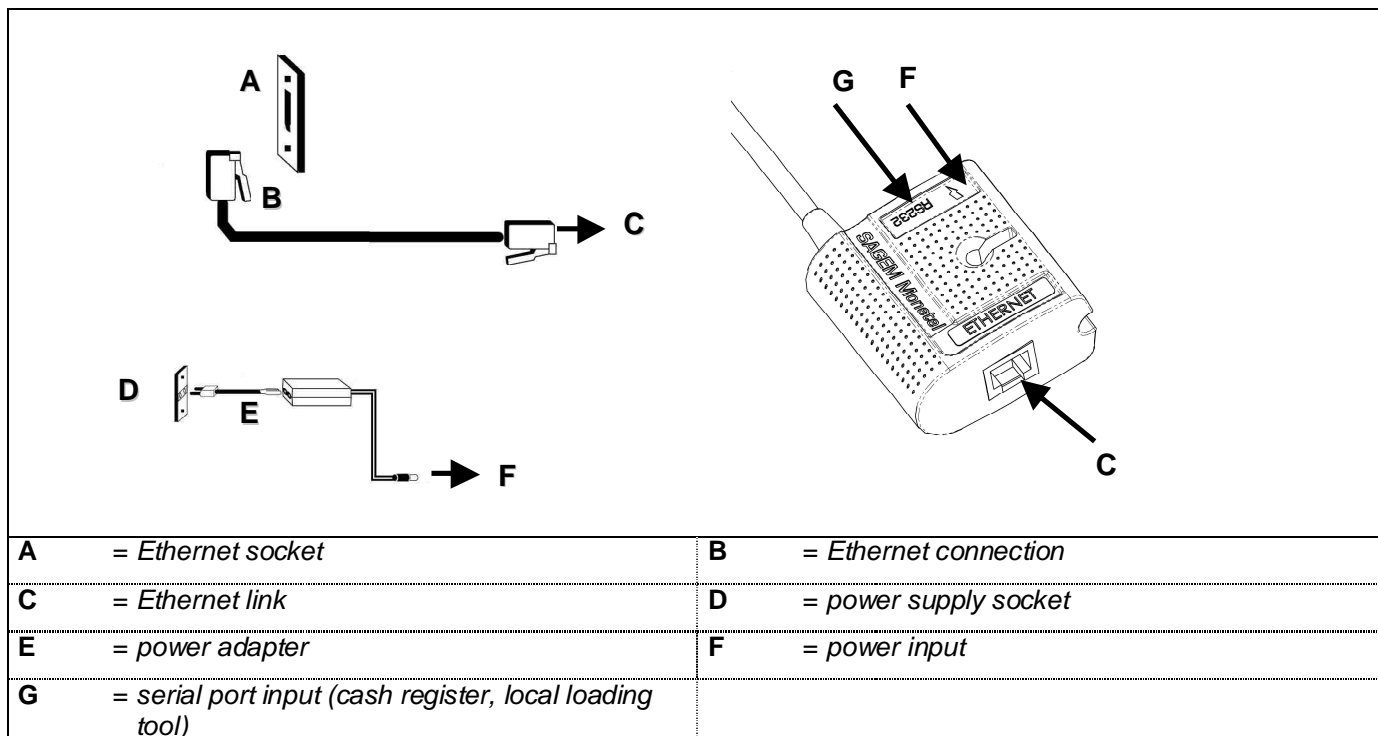

Carry out the following operations:

- Connect the stub to the Ethernet:
 - Connect plug **B** to the Ethernet **A**.
 - Connect the other end of the cord to socket **C** on the stub.
- Connect the power adapter **E** to the incoming power supply socket.
- Use the link provided to attach the power supply input cable and prevent unwanted disconnections (see section "attaching the stub").

Plugs B and C: These links establish SELV circuits (Safe Extra Low Voltage according to standard EN 60950) and must be interconnected with equipment whose ports are powered by similar circuits.

Socket G: This link establishes SELV circuits (Safe Extra Low Voltage) and must be interconnected with equipment whose ports are powered by similar circuits.
These connections are to be made with the device switched off.

8. ATTACHING THE STUB

It is strongly recommended to attach the stub under the terminal's worktop in order to limit the stresses on the connections.

Examples of stub attachment

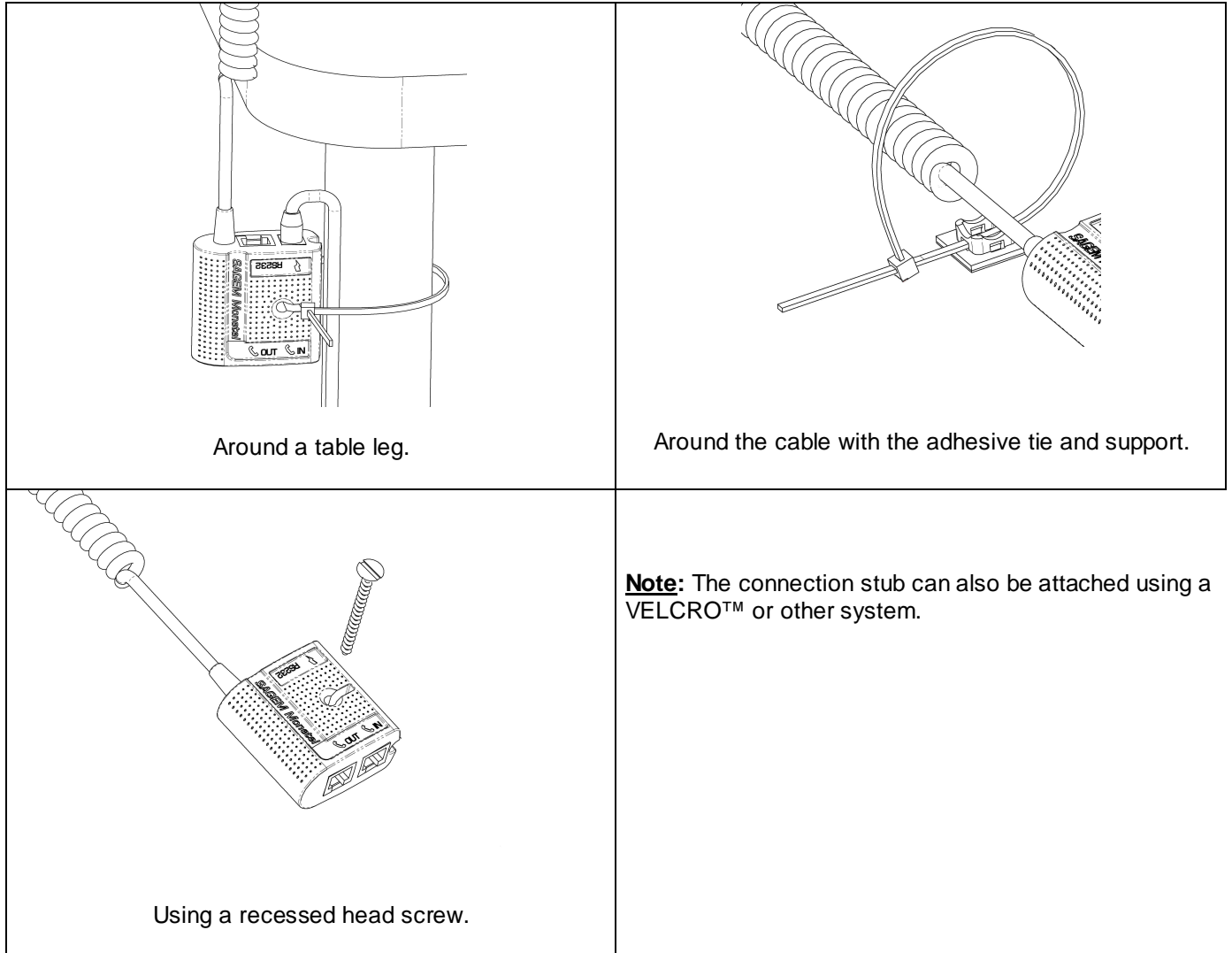

9. OTHER CONNECTIONS TO THE TERMINAL

The terminal has two USB ports on the side.

9.1 SIDE USBS

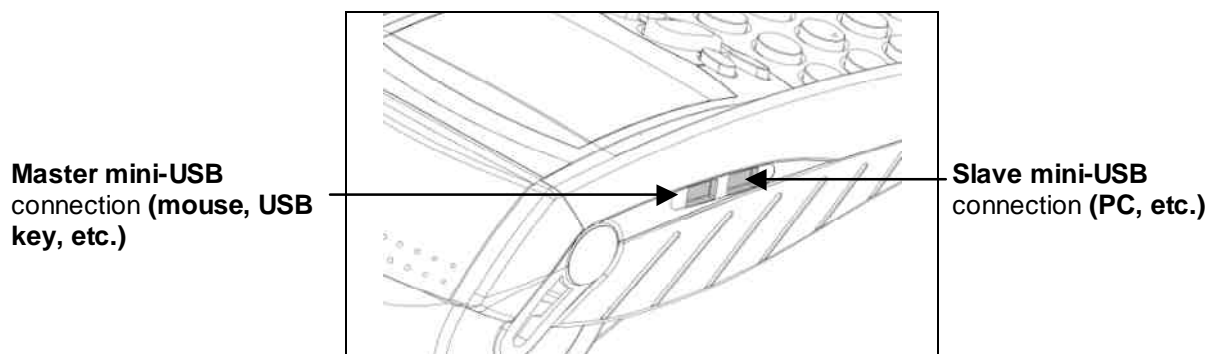

9.2 USB UNDER CONNECTION COVER

A USB port can be found under the connection cover. This is used with a specific cable.

Mounting this cable:

1- Open the cable cover by means of the quarter-turn screws. (Set vertical, see drawing).

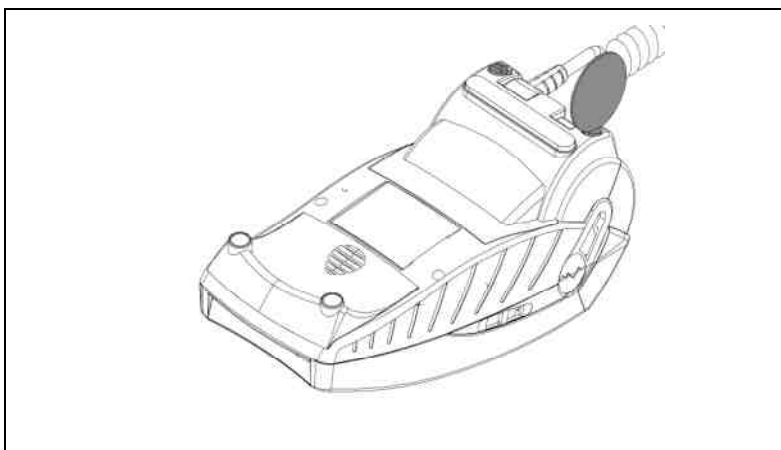

2- Cut the serial modem power supply cable between the cap and main lead through, and connect it as usual in its location (see cable installation section above).

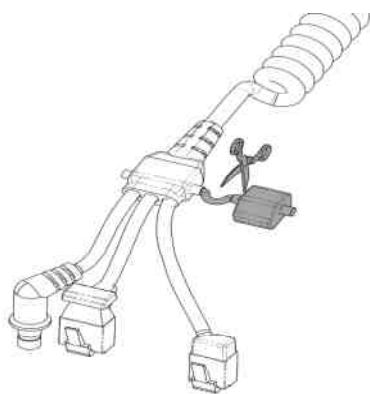

3- Connect the USB cable (available as spare part from your dealer).

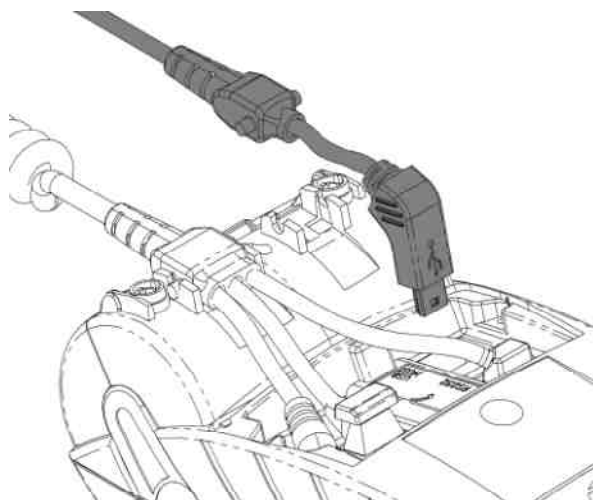

4- Fit the USB cable correctly in its location.

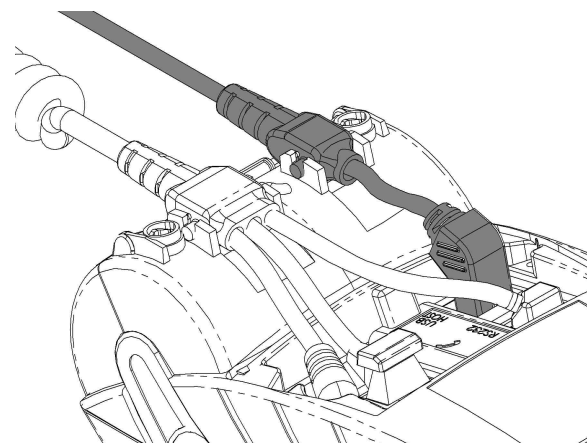

5- Close the cable cover by means of the quarter-turn screws.

10. CONTRAST ADJUSTMENT

If you wish to increase or to decrease the contrast of the characters displayed on screen, press simultaneously on the "Dot" and "▲" buttons, or the "Dot" and "▼" buttons.
Keep pressing the buttons as long as necessary.

11. INSTALLING A PAPER ROLL

Important: Use **SAGEM Monetel approved paper**. Roll diameter: 40 mm.
Using unsuitable paper can damage your terminal's printer.

- 1- If a new roll is installed, **remove the first turn of paper**.
- 2- Open the paper holder cover (figure 1a) as follows:
 - Lift the catch located at the rear of the EFT930S;
 - Pull the cover open to the rear of the device (figure 1b).
 - Do not force the cover against the cables below.
- 3- Place the paper roll in its location unwinding from the top according to figure 2.
- 4- Draw out the paper to the top of the terminal (figure 2).
Hold the paper in this position.

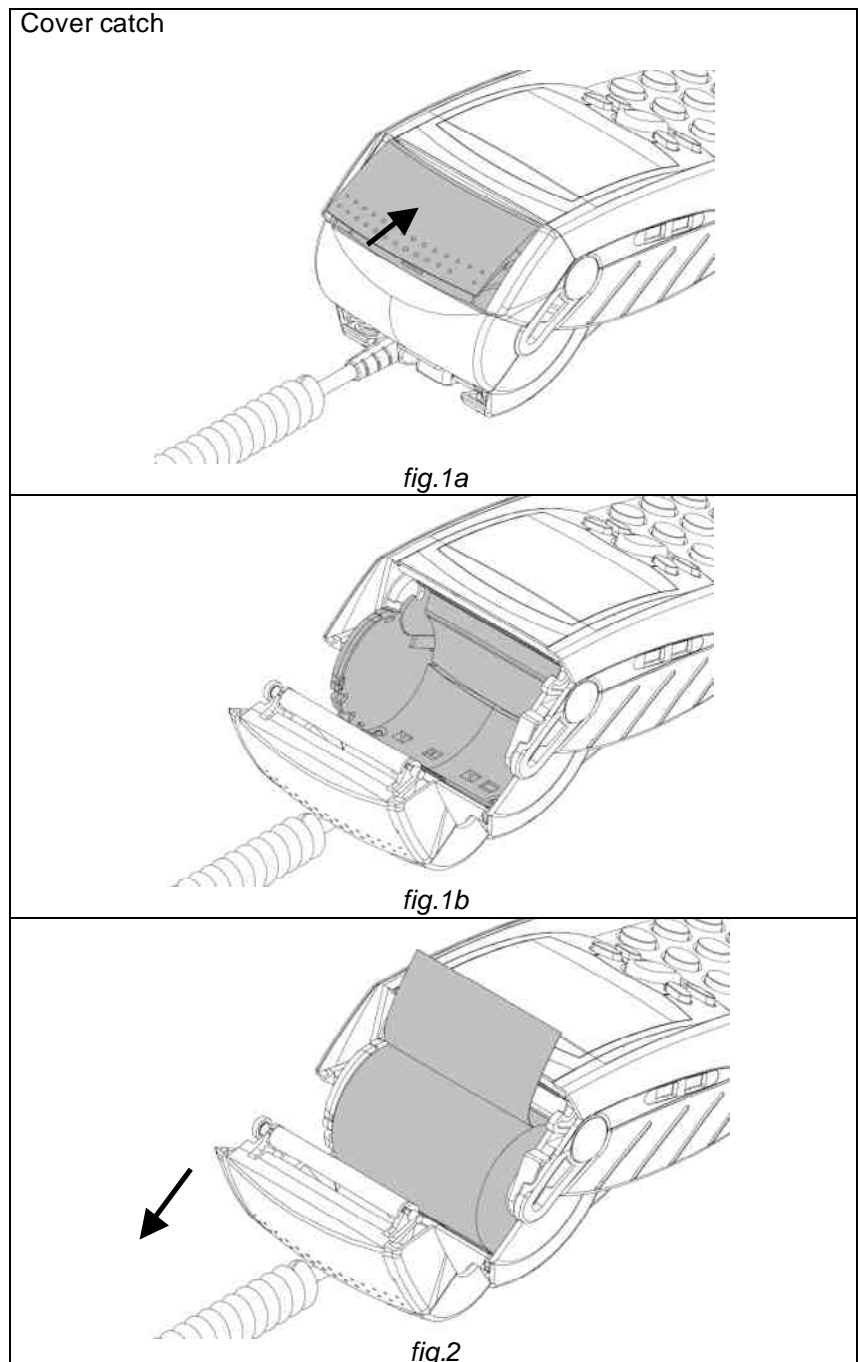

- 5- Keep holding the paper and close the cover (figure 3).
- 6- Press simultaneously on both ends of the top of the paper cover (figure 3). This snaps in to hold the paper.

The EFT930S is ready for use.

Tip: the paper level can be seen through the left side hole.

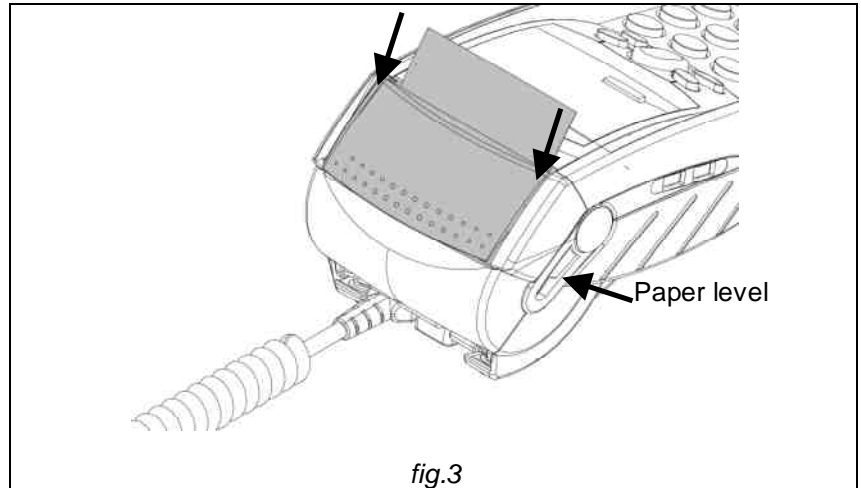

With the installation finished, continue starting up the EFT930S with reference to the application guides.

11.1 LITHIUM BATTERY

Note for maintenance:

Caution, this device contains a **lithium battery**. There is **danger** of explosion if its replacement is incorrect. Only replace with a battery of the same type or equivalent recommended by the manufacturer. Dispose of used batteries in accordance with the recycling instructions in force.

Only a trained and qualified person may be authorized to work on this component.

11.2 CLEANING THE DEVICE

- Disconnect all the cables from the stub.
- Use soft cloth **VERY LIGHTLY** moistened with soapy water to clean the terminal's covers and base. Do not clean the electrical connectors.

12. TRANSPORTATION AND STORAGE

- Use the original packaging for transportation and storage of the device.
- It is recommended to disconnect the cables from the terminal for transportation.

13. EFT930S CHARACTERISTICS

Physical characteristics of the portable

Weight	:	300 g without paper roll
Dimensions	:	180 x 80 x 77 mm (l x w x h)

Physical characteristics of the main cable

Weight	:	160 g
Dimensions	:	1.80 m (twisted)
Telephone cable length	:	3 m
Power supply cable length	:	3 m
Weight of the power adapter	:	100 g

Standards

See in annexe for the "CE" marking of conformity to the standards.

Conditions of use

Class II equipment		
Power supply	:	100-240 V _{AC} ; 50-60 Hz
Consumption	:	150 mA
Power adapter	:	2-pin 3 A plug
Ambient temperature	:	+5°C to +45°C
Maximum relative humidity	:	85% at +40°C
Serial link	:	levels RS 232 / V28
Mini-USB A serial link	:	max. consumption 500 mA.
Mini-USB B serial link		

Storage conditions

Storage temperature	:	-20°C to +55°C
Maximum relative humidity	:	85% at +55°C

Paper reference

In order to benefit from the full product warranty, **SAGEM Monetel approved thermal paper must be used.**

Paper roll diameter: 40 mm

14. ANNEXE

14.1 "CE" CONFORMITY MARKING

CE marking certifies that products in the **EFT930S** range

- satisfy the essential requirements of European Directive 1999/5/CE of 9 March 1999, **R&TTE** (radio and telecommunications terminal equipment), for:
 - the protection of the health and the safety of the user and any other person,
 - the protection requirements with respect to electromagnetic compatibility;
- and comply with the following harmonized standards:
 - EN 60950-1: Information technology equipment - safety: general requirements. December 2001,
 - EN 55022: Information technology equipment. Radio disturbance characteristics. Limits and methods of measurement - 1998 / A1: 2000,
 - EN 55024: Information technology equipment. Immunity characteristics. Limits and methods of measurement - 1998 / A1: 2001;
- satisfy decision 98/482/EC of the **European Council** of 4 August 1998;
- comply with the following specification:
 - CTR 21: European approval specification for attaching DTMF terminal equipment to the PSTN (excluding acoustic terminals).

14.2 NETWORK COMPATIBILITY



Caution: applicable in the **European Union**

These products:

EFT930S

- comply with the following harmonized standards and technical regulations:

TBR21

- They are designed to operate with the following **analog public switched telephone networks (STN)**: Germany, Austria, Belgium, Denmark, Spain, Finland, France, Greece, Ireland, Iceland, Italy, Liechtenstein, Luxemburg, Norway, Netherlands, Portugal, the United Kingdom, Sweden, and Switzerland.
(For other countries, please ask us.)

14.3 FCC COMPLIANCE

Part 15 of FCC Rules

The FCC ID for this model are : **TTSEFT930SE (for Ethernet version)**
TTSEFT930SM (for Modem version)

"NOTE : This equipment as been tested and found to comply with the limits for a Class B digital device, pursuant to part 15 of the FCC Rules. These limits are designed to provide reasonable protection against harmful interface in a residential installation. This equipment generates, uses and can radiate radio frequency energy and, if not installed and used in accordance with instruction, may cause harmful interference to radio communications. However, there is no guarantee that interference will not occur in a particular installation. If this equipment does cause harmful interference to radio or television reception which can be determined by turning the equipment off and on the user is encouraged to try to correct interface by one more of the following measures :

- o Reorient or relocate the receiving antenna.
- o Increase the separation between the equipment and receiver.
- o Connect the equipment into a outlet on circuit different from that to which the receiver is connected.
- o Consult the dealer or an experience radio/TV technician for help".

Part 68 of FCC Rules (Modem version Only)

This equipment complies with Part 68 of the FCC rules and the requirements adopted by the ACTA. On the bottom of this equipment is a label that contains, among other information, a product identifier in the format US:AAAEQ##TXXXX. If requested, this number must be provided to the telephone company.

This equipment uses the following USOC jacks: (RJ11C).

A plug and jack used to connect this equipment to the premises wiring and telephone network must comply with the applicable FCC Part 68 rules and requirements adopted by the ACTA. A compliant telephone cord and modular plug is provided with this product. It is designed to be connected to a compatible modular jack that is also compliant. See installation instructions for details.

The REN is used to determine the number of devices that may be connected to a telephone line. Excessive RENs on a telephone line may result in the devices not ringing in response to an incoming call. In most but not all areas, the sum of RENs should not exceed five (5.0). To be certain of the number of devices that may be connected to a line, as determined by the total RENs, contact the local telephone company.

If this equipment causes harm to the telephone network, the telephone company will notify you in advance that temporary discontinuance of service may be required. If advance notice is not practical, the telephone company will notify the customer as soon as possible. Also, you will be advised of your right to file a complaint with the FCC if you believe it is necessary.

The telephone company may make changes in its facilities, equipment, operations, or procedures that could affect the operation of this equipment. If this happens, the telephone company will provide advance notice in order for you to make the necessary modifications to maintain uninterrupted service.

If trouble is experienced with this equipment, please contact SAGEM Monetel, or your local SAGEM Monetel distributor or service center in the U.S.A. for repair and/or warrant information. If the trouble is causing harm to the telephone network, the telephone company may request you to remove this equipment from the network until the problem is resolved. No repairs can be done by a customer on this equipment.

Connection to party line service is subject to state tariffs. Contact the state public utility commission, public service commission or corporation commission for information.

If your home has specially wired alarm equipment connected to the telephone line, ensure the installation of this equipment does not disable your alarm equipment. If you have questions about what will disable alarm equipment, consult your telephone company or a qualified installer.

CAUTION: The user is cautioned that any changes or modification not approved by SAGEM MONETEL could void user's authority to operate the equipment.

Notes:

Notes:

252066074

Votre installateur / *your fitter*.

EN The descriptions, photographs, and characteristics in this document are given purely for guidance purposes and cannot under any circumstances be considered contractually binding upon SAGEM Monetel SAS.
SAGEM Monetel SAS reserves the right to make any modifications without any prior notice.
All reproduction, adaptation, implementation and translation rights reserved for all countries.

The SAGEM and SAGEM Monetel logos and trademarks are the property of SAGEM SA and SAGEM Monetel SAS.

FR Les descriptions, photographies et caractéristiques figurant sur ce document sont données uniquement à titre d'information et non d'engagement contractuel.
SAGEM Monétel SAS se réserve le droit d'effectuer sans préavis toute modification.
Tous droits de reproduction, d'adaptation, d'exécution, de traduction réservés pour tous pays.

Les marques et logos SAGEM et SAGEM Monétel sont la propriété des sociétés SAGEM SA et SAGEM Monétel SAS.

SAGEM Monetel SAS

Société par actions simplifiée au capital de 20.121.452 euros – 442 508 271 R.C.S. PARIS
Siège social : Le Ponant de Paris - 27, rue Leblanc - 75015 PARIS – France

Adresse commerciale / *Sales office*:
1, rue Claude-Chappe - BP 346 – 07503 GUILHERAND-GRANGES CEDEX - France
Téléphone : +33 4 75 81 40 40 - Fax : +33 4 75 81 43 00