

TT-BH042

 **TaoTronics**
www.taotronics.com

NORTH AMERICA

E-mail : support@taotronics.com(US)

support.ca@taotronics.com(CA)

Tel : 1-888-456-8468 (Monday-Friday: 9:00 - 17:00 PST)

Address: 46724 Lakeview Blvd, Fremont, CA 94538

EUROPE

E-mail:

support.uk@taotronics.com(UK)

support.de@taotronics.com(DE)

support.fr@taotronics.com(FR)

support.es@taotronics.com(ES)

support.it@taotronics.com(IT)

EU Importer: ZBT International Trading GmbH, Halstenbeker Weg98C, 25462 Rellingen, Deutschland

ASIA PACIFIC

E-mail: support.jp@taotronics.com(JP)

Tel: 03-5542-0238 (10-18時/土日祝除く)

JP Importer: 株式会社ニアバイダイレクトジャパン, 東京都中央区入船2-9-5 HKビル2F

MANUFACTURER

Shenzhen NearbyExpress Technology Development Co., Ltd.

Address: 333 Bulong Road, jialianda Industrial Park, Building 1, Bantian, Longgang District., Shenzhen, China, 518129

Learn more about the EU Declaration of Conformity:

<https://www.taotronics.com/downloads-TT-BH042-CE-Cert.html>

 **TaoTronics**
www.taotronics.com

Active Noise Cancelling Wireless Stereo Earphones

User Guide

CONTENTS

English 01/02

Deutsch 03/04

Français 05/06

Español 07/08

Italiano 09/10

日本語 11/12

简体中文 13/14

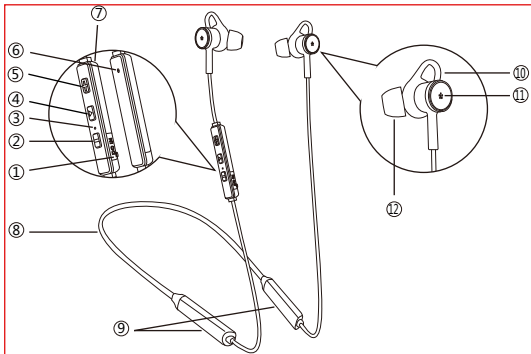

EN

Package Diagram

1. Micro USB Charging Port
2. Volume - / Previous Track (Long Press)
3. LED Indicator
4. Multifunction Button
5. Volume + / Next Track (Long Press)
6. Microphone (Phone Calls)
7. In-line Control
8. Headband
9. Built-in Battery
10. Ear Hooks
11. ANC Microphone
12. Ear Buds

DE

Produktabbildung

1. Micro-USB-Ladeanschluss
2. Lautstärke - / Vorheriges Lied (langes Drücken)
3. LED-Anzeige
4. Multifunktionsknopf
5. Lautstärke + / Nächstes Lied (langes Drücken)
6. Mikrofon
7. Inline-Steuerung
8. Kopfband
9. Integrierter Akku
10. Ohrhaken
11. ANC Mikrophon
12. Ohrstöpsel

FR

Schéma du Produit

1. Port de Charge Micro USB
2. Volume - / Piste Précédente (Appui Long)
3. Voyant à LED
4. Bouton Multifonction
5. Volume + / Piste Suivante (Appui Long)
6. Micro
7. Commandes en Ligne
8. Bandeau
9. Batterie Intégrée
10. Crochets d'Oreille
11. Micro ANC
12. Embouts d'Oreille

ES

Diagrama de Producto

1. Puerto de Carga Micro USB
2. Volumen - / Pista Anterior (Presión Larga)
3. Indicador LED
4. Botón Multifunción
5. Volumen + / Siguiente Pista (Presión Larga)
6. Micrófono
7. Control de Línea
8. Banda
9. Batería Integrada
10. Ganchos para la Oreja
11. Micrófono ANC
12. Gomas

IT

Schema del Prodotto

1. Porta di Ricarica Micro USB
2. Volume - / Traccia Precedente (Pressione Lunga)
3. Indicatore LED
4. Pulsante Multifunzione
5. Volume + / Traccia Successiva (Pressione Lunga)
6. Microfono
7. Controllo in Linea
8. Fascia
9. Batteria Integrata
10. Ganci Auricolari
11. Microfono ANC
12. Inserti Auricolari

JP

製品図

1. マイクロUSB充電ポート
2. 音量 - / 戻る (長押し)
3. LED 表示
4. 多機能ボタン
5. 音量 + / 進む (長押し)
6. マイク (フォンコール)
7. コントロール
8. ヘッドバンド
9. 内蔵バッテリー
10. イヤーフック
11. ANCマイク
12. イヤーチップ

CN

产品图示

- | | |
|---------------------|-----------|
| 1. Micro USB充电口 | 7. 控制面板 |
| 2. 音量- / 上一曲 (长按) | 8. 头带 |
| 3. LED指示灯 | 9. 电池 |
| 4. 多功能键 | 10. 耳钩 |
| 5. 音量+ / 下一曲 (长按) | 11. 降噪麦克风 |
| 6. 麦克风 (接打电话) | 12. 耳塞 |

EN

Package Contents

- 1 x TaoTronics Wireless ANC Earphones
- 1 x USB Charging Cable
- 6 x Ear Buds (two are already installed)
- 6 x Ear Hooks (two are already installed)
- 1 x User Guide

How to Use

1. Charging

- 1) Connect the charging port with any USB charging adapter or active computer USB port.
- 2) Charging will start automatically with the LED indicator turning red.
- 3) The earphones are fully charged when the LED indicator turns blue.

Note:

- The LED indicator will flash red when the battery is low.
- Make sure the battery is fully charged before putting the earphones away for storage.
- Charge the earphones at least once every 3 months when not using for a long time.

2. Pairing

- 1) Make sure the earphones and your Bluetooth® device are next to each other (within 3 feet / 1 meter).

- 2) Press and hold the Multifunction Button to bring the earphones into pairing mode until you see the LED indicator flashing blue and red.
- 3) Activate Bluetooth® on your phone and search for nearby Bluetooth® connections.
- 4) Find "TaoTronics TT-BH042" in the search results. Tap on the name to connect. Once connected, the LED indicator will flash blue.

Note:

- The Bluetooth earphones can remember previously paired devices.
- If the earphones cannot pair with your Bluetooth® device, clear the pairing history by pressing and holding the Volume + and Volume - buttons for 5 seconds until the LED Indicator turns purple with 2 beep sounds when the earphones are on.

Control Functions

Function	Operation
Power on / off	Press and hold the Multifunction Button until the LED indicator flashes / turns off.
Play / Pause / Answer / Hang up phone calls	Press the Multifunction Button once.
Reject phone calls	Press and hold the Multifunction Button for 2 seconds.
Volume + / -	Press the Volume + / - Button.
Previous / Next Track	Press and hold the Volume - / + Button.
ANC on / off	ANC is turned on by default when the earphones are powered on. Press the Multifunction Button twice to disable / enable ANC.

Im Lieferumfang enthalten

- 1 x TaoTronics Kabellose ANC Kopfhörer
- 1 x USB-Ladekabel
- 6 x Ohrstöpsel (zwei sind bereits installiert)
- 6 x Ohrhaken (zwei sind bereits installiert)
- 1 x Bedienungsanleitung

Bedienung

1. Aufladung

- 1) Verbinden Sie den Ladeanschluss mit einem USB-Ladeadapter oder einem USB-Anschluss eines Computers.
- 2) Der Ladeprozess beginnt automatisch und die LED-Anzeige wird rot leuchten.
- 3) Die Kopfhörer sind vollständig geladen, wenn die LED-Anzeige blau leuchtet.

Hinweis:

- Die LED-Anzeige blinkt rot, wenn der Akkustand niedrig ist.
- Stellen Sie sicher, dass der Akku vollständig geladen ist, bevor Sie die Kopfhörer zum Lagern verstauen.
- Laden Sie die Kopfhörer mindestens alle 3 Monate auf, wenn Sie sie für eine längere Zeit nicht benutzen.

2. Kopplung

- 1) Stellen Sie sicher, dass die Kopfhörer und Ihr Bluetooth®-Gerät nebeneinander sind (innerhalb von 1 Meter).
- 2) Halten Sie den Multifunktionsknopf gedrückt, um den Kopplungsmodus der Kopfhörer zu aktivieren. Die LED-Anzeige wird rot und blau blinken.
- 3) Aktivieren Sie die Bluetooth®-Funktion auf Ihrem Smartphone.
- 4) Verbinden Sie sich mit „TaoTronics TT-BH042“. Wenn erfolgreich eine Verbindung hergestellt wurde, wird die LED-Anzeige blau leuchten.

Anmerkung:

- Die Bluetooth-Kopfhörer merken sich bereits gekoppelte Geräte.
- Sollten sich die Kopfhörer nicht mit Ihrem Bluetooth®-Gerät koppeln lassen, bereinigen Sie den Kopplungsverlauf, indem Sie die Knöpfe "Lautstärke +" und "Lautstärke -" 5 Sekunden lang gedrückt halten, bis die LED-Anzeige lila leuchtet und 2 Pieptöne bei eingeschalteten Kopfhörern ertönen.

Steuerungsfunktionen

Funktion	Bedienung
Ein- / Ausschalten	Halten Sie den Multifunktionsknopf gedrückt, bis die LED-Anzeige blinkt / ausgeht.
Wiedergabe / Pause / Anruf annehmen / Telefonat auflegen	Drücken Sie den Multifunktionsknopf einmal.
Anruf ablehnen	Halten Sie den Multifunktionsknopf 2 Sekunden lang gedrückt.
Lautstärke + / -	Drücken Sie die Knöpfe Lautstärke + / -.
Vorheriges / Nächstes Lied	Halten Sie die Knöpfe Lautstärke +/- gedrückt.
ANC an / aus	ANC ist standardmäßig aktiviert, wenn die Kopfhörer eingeschaltet werden. Drücken Sie den Multifunktionsknopf zwei Mal, um ANC aus- / anzuschalten.

Contenu du Package

- 1 x Écouteurs ANC Sans Fil TaoTronics
- 1 x Câble de Charge USB
- 6 x Embouts d'Oreille (deux sont déjà en place)
- 6 x Crochets d'Oreille (deux sont déjà en place)
- 1 x Guide d'Utilisation

Comment l'utiliser

1. Charge

- 1) Branchez le port de charge à n'importe quel adaptateur USB ou un port USB actif d'ordinateur.
- 2) La charge commence automatiquement avec le voyant à LED passant en rouge.
- 3) Les écouteurs sont pleinement rechargés lorsque le voyant à LED devient bleu.

Note:

- Le voyant à LED clignote en rouge lorsque la batterie est faible.
- Assurez-vous que la batterie est complètement chargée avant de ranger les écouteurs pour le stockage.
- Chargez les écouteurs au minimum une fois tous les 3 mois si vous ne les utilisez pas dans une longue période.

2. Appairage

- 1) Assurez-vous que les écouteurs et votre appareil Bluetooth® soient à proximité l'un de l'autre (dans les 3 pieds / 1 mètre).
- 2) Appuyez et maintenez le Bouton Multifonction pour mettre les écouteurs en mode appairage jusqu'à ce que le voyant à LED clignote en bleu et rouge.
- 3) Activez la fonction Bluetooth® sur votre téléphone et recherchez les appareils Bluetooth® à proximité.
- 4) Trouvez "TaoTronics TT-BH042" dans la liste des résultats. Touchez-le pour vous y connecter. Une fois connecté, le voyant à LED clignotera en bleu.

Note :

- Les écouteurs mémorisent les appareils précédemment appariés.
- Si les écouteurs ne peuvent pas être couplés avec votre appareil Bluetooth®, effacez l'historique de couplage en appuyant et maintenant les Boutons Volume + et Volume - pendant 5 secondes jusqu'à ce que le voyant à LED devienne violet et que 2 bips sonores retentissent lorsque les écouteurs sont allumés.

Commandes et Fonctions

Fonction	Opération
Marche / Arrêt	Maintenez appuyé sur le Bouton Multifonction jusqu'à ce que le voyant clignote / s'éteigne.
Lecture / Pause / Décrocher / Raccrocher un Appel	Appuyez une fois sur le Bouton Multifonction.
Rejeter un Appel	Maintenez appuyé sur le Bouton Multifonction pendant 2 secondes.
Volume + / -	Appuyez sur le Bouton Volume + / -.
Piste Précédente / Suivante	Maintenez appuyé sur le Bouton Volume - / +.
ANC Marche / Arrêt	L'ANC est activé par défaut lorsque les écouteurs sont allumés. Appuyez deux fois sur le Bouton Multifonction pour désactiver / activer l'ANC.

Contenido del Paquete

- 1 x Auriculares ANC Inalámbricos de TaoTronics
- 1 x Cable de Carga USB
- 6 x Gomas (dos ya están instaladas)
- 6 X Ganchos para la Oreja (dos ya están instalados)
- 1 x Guía del Usuario

Cómo utilizar

1. Cargar

1. Conecte el puerto de carga con cualquier adaptador de carga USB o puerto USB de un ordenador activo.
2. La carga se iniciará automáticamente y el indicador LED se pondrá rojo.
3. Los auriculares están completamente cargados cuando el indicador LED se vuelva azul.

Nota:

- El indicador LED parpadeará en rojo cuando la batería esté de energía baja.
- Asegúrese de que la batería está completamente cargada antes de guardarlos.
- Cargue los auriculares por lo menos una vez cada 3 meses cuando no lo utilice durante mucho tiempo.

2. Emparejamiento

1. Asegúrese de que los auriculares y el dispositivo Bluetooth® están uno junto al otro (a menos de 3 pies / 1 metro).
2. Mantenga pulsado el botón multifunción para poner los auriculares en modo de sincronización hasta que vea el indicador LED parpadear en azul y rojo.
3. Active la función Bluetooth® en su teléfono y busque conexiones cercanas de Bluetooth®
4. Encuentre "TaoTronics TT-BH042" en los resultados de búsqueda. Toque en el nombre para conectarse. Una vez conectado, el indicador LED parpadeará en azul.

Nota:

- Los auriculares Bluetooth recuerdan los dispositivos previamente emparejados.
- Si los auriculares no pueden emparejarse con el dispositivo Bluetooth®, borre el historial de emparejamiento, presione y mantenga presionado el Botón de Volumen + / - durante 5 segundos hasta que el indicador LED se ilumine color morado y suenen 2 pitidos mientras que los auriculares estén encendidos

Funciones del Control

Función	Operación
Encender / Apagar	Mantenga presionado el Botón Multifunción hasta que el indicador LED parpadee / se apague.
Reproducir / Pausar / Contestar / Colgar Llamadas Telefónicas	Presione el Botón Multifunción una vez.
Rechazar Llamadas Telefónicas	Mantenga presionado el Botón Multifunción durante 2 segundos.
Volumen + / -	Presione el Botón de Volumen + / -
Pista Anterior / Siguiente	Mantenga presionado ambos Botones de Volumen - / +.
Encender / Apagar ANC	El ANC se enciende automáticamente cuando los auriculares están encendidos. Presione el Botón Multifunción dos veces para desactivar / activar ANC.

Contenuto della Confezione

- 1 x Paio di Auricolari Wireless ANC TaoTronics
- 1 x Cavo di Ricarica USB
- 6 x Inserti Auricolari (due già montati)
- 6 x Ganci Auricolari (due già montati)
- 1 x Manuale Utente

Funzionamento**1. Ricarica**

- 1) Connettere la porta ad un adattatore USB o alla porta USB del computer.
- 2) La ricarica si avvia automaticamente e l'indicatore LED diventa rosso.
- 3) L'indicatore LED diventa blu quando gli auricolari sono carichi.

Nota:

- L'indicatore LED lampeggia in rosso quando il livello della batteria è basso.
- Assicurarsi che la batteria sia completamente carica prima della preservazione delle cuffie.
- Ricaricare gli auricolari almeno una volta ogni 3 mesi per periodi di inutilizzo prolungato.

2. Associazione

- 1) Assicurarsi che gli auricolari e il dispositivo Bluetooth® siano entro 1 metro / 3 piedi di distanza.
- 2) Premere e tenere premuto il Tasto Multifunzione fino a che il LED non lampeggi in rosso per entrare in modalità d'associazione.
- 3) Attivare il Bluetooth® del proprio dispositivo e cercare le connessioni Bluetooth® nelle vicinanze.
- 4) Cliccare su "TaoTronics TT-BH042" tra la lista dei risultati. A connessione effettuata, l'indicatore LED lampeggia in blu.

Nota:

- Gli auricolari Bluetooth possono ricordare i dispositivi accoppiati in precedenza.
- Se gli auricolari non riescono ad accoppiarsi col proprio dispositivo Bluetooth®, cancellare lo storico degli accoppiamenti premendo e tenendo premuti i pulsanti Volume + e Volume - con gli auricolari accesi per 5 secondi finché l'indicatore LED diventa viola con 2 suoni di bip.

Funzioni dei Controlli

Funzione	Azione
Accensione / Spegnimento	Premere e tenere premuto il Pulsante Multifunzione finché l'indicatore LED lampeggia / si spegne.
Riproduzione / Pausa / Rispondere / Riattaccare le telefonate	Premere una volta il Pulsante Multifunzione.
Rifiutare le telefonate	Premere e tenere premuto il Pulsante Multifunzione per 2 secondi.
Volume + / -	Premere il Pulsante Volume + / -
Traccia Precedente / Successiva	Premere e tenere premuto il pulsante Volume - / +.
ANC acceso / spento	La cancellazione attiva del rumore (ANC) viene attivata di default quando gli auricolari vengono accesi. Premere il Pulsante Multifunzione due volte per disattivare / attivare l'ANC.

パッケージ内容

- ・ 1 x TaoTronics ワイヤレス ANC/ノイズキャンセリング イヤホン
- ・ 1 x USB 充電ケーブル
- ・ 6 x イヤーパッド (2つはすでに装着済)
- ・ 6 x イヤーフック (2つはすでに装着済)
- ・ 1 x ユーザーガイド

使い方

1. 充電

- 1) Micro USB 充電ケーブルでイヤホンをUSB充電アダプタまたはPCのUSBポートと接続します。
- 2) LEDインジケータが赤色になると、自動的に充電が開始されます。
- 3) フル充電されたら、LEDインジケータは青色に点灯します。

付記:

- ・ バッテリー残量が少なくなると、LEDインジケータが赤色に点滅します。
- ・ イヤホンをフル充電してから、保管してください。
- ・ 長時間使用しない場合でも、3ヶ月に1回はヘッドフォンを充電してください。

2. ペアリング

- 1) イヤホンと接続するBluetooth® 機器を近くにあることをご確認ください。
(1メートル以内)。
- 2) 初めてイヤホンを使用するときは、LEDインジケータが交互に赤青点滅するまで、多機能ボタンを長押しして下さい。イヤホンがペアリングモードになります。多機能ボタンを押したままにして、LEDインジケータが青色と赤色に点滅するまで、イヤホンをペアリングモードにします。
- 3) ご利用の機器のBluetooth®機能を有効にし、近くのBluetooth®接続を検索します。
- 4) 検索結果に「TaoTronics TT-BH042」をタップします。接続されると、LEDインジケータが青く点滅します。

注意:

- ・ Bluetoothイヤホンは、以前ペアリングされた機器を記憶します。以降、デバイスとイヤホンの電源を入れたら、イヤホンはペアリングモードにならずに自動的に接続されます。
- ・ イヤホンがご利用のBluetooth®機器とペアリングできない場合は、ペアリング履歴をクリアするため、イヤホンの電源を入れてから、LEDインジケータが紫色に変わり、ビープ音が2回するまで音量+ボタンと音量-ボタンを同時に5秒間押し続けてください。イヤホンを再起動して、再度ペアリングしてください。

コントロール機能

機能	操作
電源オン / オフ	LED表示が点滅する/消えるまで多機能ボタンを長押ししてください。
再生 / 一時停止 / 応答 / 通話終了	多機能ボタンを1回押す。
通話拒否	多機能ボタンを2秒間ほど長押ししてください。
音量 +/-	音量+/-ボタンを押す。
戻る / 進む	音量- / +ボタンを長押ししてください。
ANC オン / オフ	イヤホンの電源が入れると、初期設定でANCはオンに設定されています。 多機能ボタンを2回押すとANC機能を解除/有効することができます。

包装内容

- 1 X TaoTronics无线降噪耳机
- 1 X USB充电线
- 6 X耳塞（其中两个已经装在耳机上）
- 6 X耳钩（其中两个已经装在耳机上）
- 1 X说明书

使用方法

1. 充电

- 1) 将充电口连接到任何USB充电适配器或是通电的电脑USB口。
- 2) 充电自动开启，LED指示灯亮红灯。
- 3) 充满电时，LED指示灯变蓝。

注意：

- 电量低时，LED指示灯红灯闪烁。
- 存储耳机时，请将耳机充满电。
- 长时间不用本产品时，请至少每三个月为耳机充一次电。

2. 配对

- 1) 在配对时，请确保你的蓝牙设备与本产品距离在1米内。
- 2) 长按多功能键，直至LED指示灯红蓝交替闪烁。耳机进入蓝牙配对模式。
- 3) 开启手机蓝牙功能，搜索附近蓝牙设备。
- 4) 在搜索结果中找到“TaoTronics TT-BH042”，点击该名称进行连接。连接成功后，LED指示灯蓝灯闪烁。

注意：

- 此蓝牙耳机对之前配对成功设备具有记忆功能。
- 如果你的蓝牙设备无法与本产品配对，请开启耳机，同时长按音量+/-键五秒直至LED指示灯变紫同时听到两声提示声。

控制功能

功能	操作
开 / 关机	长按多功能键直至LED指示灯闪烁 / 熄灭
播放 / 暂停 / 接听电话 / 挂断电话	按一次多功能键
拒接来电	长按多功能键2秒
音量+ / -	按音量+ / -键
上一曲 / 下一曲	长按音量+ / -键
开启 / 关闭降噪	开机时默认开启降噪功能 按两下多功能键开启 / 关闭降噪功能

NOTE: This equipment has been tested and found to comply with the limits for a Class B digital device, pursuant to part 15 of the FCC Rules. These limits are designed to provide reasonable protection against harmful interference in a residential installation. This equipment generates uses and can radiate radio frequency energy and, if not installed and used in accordance with the instructions, may cause harmful interference to radio communications. However, there is no guarantee that interference will not occur in a particular installation. If this equipment does cause harmful interference to radio or television reception, which can be determined by turning the equipment off and on, the user is encouraged to try to correct the interference by one or more of the following measures:

- Reorient or relocate the receiving antenna.
- Increase the separation between the equipment and receiver.
- Connect the equipment into an outlet on a circuit different from that to which the receiver is connected.
- Consult the dealer or an experienced radio/TV technician for help

Changes or modifications not expressly approved by the party responsible for compliance could void the user's authority to operate the equipment. This device complies with Part 15 of the FCC Rules. Operation is subject to the following two conditions:

- (1) this device may not cause harmful interference,
- and (2) this device must accept any interference received, including interference that may cause undesired operation.

Learn more about the EU Declaration of Conformity:

<https://www.taotronics.com/downloads-TF-BH035-CE-Cert.html>

 **Bluetooth**™ EN The *Bluetooth*™ word mark and logos are registered trademarks owned by the Bluetooth SIG, Inc. and any use of such marks by Sunvalleytek International Inc. is under license. Other trademarks and trade names are those of their respective owners.

DE Die Marke *Bluetooth*™ und das Bluetooth Logo sind eingetragene Markenzeichen der Bluetooth SIG, Inc. und jegliche Verwendung dieser Marke durch Sunvalleytek International Inc. ist lizensiert. Die Rechte an anderen Markenzeichen liegen beim jeweiligen Eigentümer.

FR Le terme et les logos *Bluetooth*™ sont la propriété de Bluetooth SIG, Inc. et toute utilisation de ces marques par Sunvalleytek International Inc. se fait sous licence. Les autres désignations commerciales et marques mentionnées sont détenues par leur propriétaire respectif.

ES La marca *Bluetooth*™ y los logotipos son de propiedad de Bluetooth SIG, Inc. y se encuentra autorizado cualquier uso de estas marcas por parte de Sunvalleytek International Inc. Otras marcas y nombres comerciales son aquellas de sus respectivos propietarios.

IT La parola e i loghi *Bluetooth*™ sono marchi di fabbrica registrati di proprietà di Bluetooth SIG, Inc. e qualsiasi utilizzo di questi marchi da parte di Sunvalleytek International Inc. avviene su licenza. Gli altri marchi di fabbrica e nomi commerciali appartengono ai rispettivi proprietari.

JP *Bluetooth*™のワードマークおよびロゴはBluetooth SIG, Inc.が所有する登録商標であり、Sunvalleytek International Inc.はこれらのマークおよびロゴをライセンスに基づいて使用しています。その他の商標およびトレードネームは、それぞれの所有者に帰属します。

CN *Bluetooth*™文字商标和徽标已注册归Bluetooth SIG, Inc所有，Sunvalleytek International Inc. 对此类商标的使用已获得授权。其他商标和商品名则归双方各自所有。

www.taotronics.com