



VIDEOGRABADORA

Manual de Usuario

VHS

SV-K182P
SV-K181P
SV-K82P
SV-K71P



IMPORTANTE:
PARA PREVENIR CUALQUIER MAL FUNCIONAMIENTO
Y EVITAR DAÑOS, LEA DETALLDAMENTE ESTE MANUAL
DE INSTRUCCIONES ANTES DE CONECTAR Y OPERAR
EL APARATO. CONSERVE EL MANUAL PARA FUTURAS
REFERENCIAS. GRACIAS.

Instrucciones de Seguridad

ATENCIÓN

PELIGRO DE DESCARGA ELÉCTRICA NO ABRA

ATENCIÓN: PARA REDUCIR EL RIESGO DE UNA DESCARGA ELÉCTRICA, NO quite la cubierta (o parte posterior). NO HAY PARTES ADENTRO QUE PUEDA REPARAR EL USUARIO. PERMITA QUE EL PERSONAL TÉCNICO CALIFICADO REALICE LAS REPARACIONES NECESARIAS.



Este símbolo indica que el voltaje alto está presente por dentro. Es peligroso hacer cualquier contacto con cualquier parte interior de este producto



Este símbolo le alerta que la referenii importante respecto a la operación y el mantenimiento ha estado induido con este producto.

Aviso para el instalador de la TV por cable (CATV): Incluimos esta nota recordatoria para llamar a su atención el Artículo 820-40 del Código Nacional de Electricidad (Sección 54 del Código Canadiense de Electricidad, Parte I) el que proporciona pautas para una conexión a tierra adecuada, y especifica en particular, que el cable a tierra debe conectarse al sistema de conexión a tierra del edificio, lo más cercano posible al punto de entrada del cable.

Atención: Los reglamentos de la FCC (Comisión Federal de Comunicaciones) establecen que las modificaciones o los cambios no autorizados hechos a este equipo, pueden privar al usuario de su autoridad para ponerlo en funcionamiento.

Atención: Para prevenir las descargas eléctricas, haga coincidir la pata ancha del enchufe con la ranura ancha, insertándola por completo.

Attention: Pour éviter les chocs électriques, introduire la lame la plus large de la fiche dans la borne correspondante de la prise et pousser jusqu'au fond.

Importante: Una Corte Federal ha decidido que la grabación sin permiso de los programas de TV con derecho de autor es una violación a las leyes que protegen los derechos de autor en los Estados Unidos.

Para prevenir daños que puedan causar un incendio o peligro de descarga eléctrica, no exponga este aparato a la lluvia o a la humedad.

INSTRUCCIONES IMPORTANTES PARA SU SEGURIDAD

1. **Lea las instrucciones** - Antes de poner el aparato en funcionamiento debería leer todas las instrucciones de seguridad y funcionamiento.
2. **Guarde las instrucciones** - Guarde las instrucciones de seguridad y funcionamiento para referencia futura.
3. **Respete las advertencias** - Siga todas las advertencias que se incluyen con el producto y en las instrucciones de funcionamiento.
4. **Siga las instrucciones** - Siempre debe seguir todas las instrucciones relativas al funcionamiento y uso del aparato.
5. **Limpieza** - Antes de limpiar el aparato, desenchúfelo del tomacorriente de pared. No utilice limpiadores líquidos o en aerosol. Durante la limpieza, utilice un trapo humedecido.
6. **Adaptadores** - No utilice adaptadores que no sean los recomendados por el fabricante del producto, ya que éstos pueden causar daños.
7. **Agua y humedad** - No use este producto cerca del agua; por ejemplo, cerca de una tina o bañera, un lava manos, fregadero o piletta de cocina o para lavar la ropa; en un sótano húmedo; o cerca de una piscina o lugares similares.
8. **Accesorios** - No coloque este producto sobre un estante, carrito, trípode, soporte o mesa que no estén firmes. El producto puede caer y dañarse, causando también serios daños a niños o adultos. Sólo use con un carrito, estante, trípode, soporte o mesa recomendados por el fabricante o que se venda con el producto. Siga las instrucciones del fabricante cuando instale o monte la unidad y sólo use los accesorios de montaje recomendados por el fabricante.
9. Cuando traslade la unidad y el carrito juntos, hágalo con cuidado. El detenerse de repente, el uso excesivo de fuerza y las superficies desniveladas pueden hacer que la unidad y el carrito se vuelquen.



Instrucciones de Seguridad

10. **Ventilación** - La unidad cuenta con ranuras en el gabinete a fin de proveer una ventilación adecuada y garantizar el funcionamiento seguro del producto, además de prevenir el recalentamiento del mismo. Asegúrese de no bloquear o cubrir estos orificios. Nunca debería bloquear el aparato al colocarlo sobre una cama, sofá, alfombra u otra superficie similar. Este producto no debería colocarse en una unidad empotrada o mueble cerrado tal como un estante para libros o repisa, a menos que éstos reciban la ventilación adecuada o que se cumpla con las instrucciones dadas por el fabricante de la unidad.
11. **Fuentes de energía** - Este producto sólo debe operarse usando el tipo de fuente de energía indicado en la etiqueta de marca del producto. Si no está seguro en cuanto al tipo de energía que abastece su hogar, consulte con el distribuidor del producto o con la compañía de electricidad local. Para productos que se han fabricado para operar con energía de batería u otras fuentes, consulte las instrucciones de funcionamiento.
12. **Conexión a tierra o polarización** - Es posible que este producto se incluya con un enchufe de línea polarizado de corriente alterna (un enchufe con una pata más ancha que la otra). Este enchufe sólo encajará en el tomacorriente de una sola manera. Esta es una característica de seguridad. Si no puede insertar el enchufe por completo en el tomacorriente, trate de invertir el enchufe. Si aún así el enchufe no encaja, comuníquese con el electricista para reemplazar el tomacorriente obsoleto. No ignore las medidas de seguridad del enchufe polarizado.
13. **Advertencias alternas** - Este producto está equipado con un enchufe de tres polos tipo tierra, un enchufe que contiene una tercera clavija (tierra). Este enchufe solo entrará en el tomacorriente, llame a su electricista para que reemplace su tomacorriente obsoleto. No ponga en juego el propósito de seguridad del enchufe tipo tierra.
14. **Protección del cable de alimentación** - Los cables de alimentación deberían colocarse de manera que no se los pise o apriete por objetos colocados sobre o contra ellos, dando especial atención a los cables de enchufes, RecepTáculo auxiliares y al punto de donde salen los cables del producto.
15. **Conexión a tierra de la antena exterior** - Si se conecta una antena exterior o un sistema de TV por cable al producto, asegúrese de que la antena o el sistema por cable estén conectados a tierra para que puedan brindar cierta protección contra las sobrecargas de voltaje y las sobrecargas estáticas. La Sección 810 del Código Nacional de Electricidad, ANSI/NFPA N° 70, proporciona información relativa a la conexión a tierra adecuada del mástil y la estructura de soporte, la conexión a tierra del cable conductor a una unidad de descarga de antena, el tamaño de los conductores de conexión a tierra, la ubicación de la unidad de descarga de la antena, la conexión a los electrodos de conexión a tierra y los requisitos para el electrodo de conexión a tierra.
16. **Relámpagos** - Para proteger el producto aún más durante una tormenta de relámpagos o cuando lo deje sin supervisión y no lo use por largos períodos de tiempo, desenchúfelo del tomacorriente de pared y desconecte la antena o el sistema de TV por cable. Esto impedirá que se dañe el producto debido a los relámpagos y a las sobrecargas en la línea de alimentación.
17. **Líneas de alimentación eléctrica** - No debería colocar un sistema de antena exterior cerca de las líneas de alimentación eléctrica o de otros circuitos de energía o luz eléctrica, o donde pueda caer en las líneas o circuitos eléctricos. Cuando instale un sistema de antena exterior, debería tener mucho cuidado y no tocar las líneas o circuitos eléctricos, ya que el contacto con éstos puede ser fatal.
18. **Sobrecargas** - No sobrecargue los tomacorrientes de pared, los cables de extensión o los receptáculos integrales auxiliares ya que esto puede resultar en un incendio o descarga eléctrica.
19. **Entrada de objetos o líquidos** - Nunca empuje objetos de cualquier clase a través de los orificios del producto ya que los mismos pueden tocar puntos peligrosos de voltaje o causar que las partes entren en cortocircuito, lo que puede resultar en un incendio o descarga eléctrica. Nunca derrame líquido de cualquier clase sobre el producto.
20. **Reparaciones** - No intente reparar este producto usted mismo ya que al abrir o quitar las cubiertas usted se expone a los peligros de voltaje u otros peligros. Confíe todas las reparaciones al personal técnico capacitado.
21. **Daños que requieren reparaciones** - Desenchufe este producto del tomacorriente de pared y consulte al personal técnico calificado cuando se presenten las siguientes condiciones:
 - a. Eléctrica o enchufe estén dañados.
 - b. Si se ha derramado líquido o han penetrado objetos en el producto.
 - c. Si el producto se ha expuesto a la lluvia o al agua.
 - d. Si el producto no funciona normalmente después de seguir las instrucciones de funcionamiento. Sólo ajuste los controles que están indicados en las instrucciones de funcionamiento ya que el ajuste inapropiado de otros controles puede causar daños y a menudo puede requerir que un técnico calificado trabaje extensamente para restaurar el producto al modo normal de funcionamiento.
 - e. Si el producto ha caído al piso o se ha dañado en algún modo.
 - f. Cuando el producto presenta un cambio notable en su rendimiento-esto indica que necesita repararse.
22. **Partes de repuesto** - Cuando se requieran partes de repuesto, asegúrese de que el técnico de reparaciones ha utilizado partes de repuesto especificadas por el fabricante o que tengan las mismas características de la parte original. Las sustituciones no autorizadas pueden causar un incendio, descarga eléctrica u otras condiciones de peligro.
23. **Prueba de seguridad** - Después de efectuar cualquier tipo de servicio o reparación al producto, solicite al técnico de reparaciones que realice pruebas de seguridad para determinar si el producto se encuentra en buen estado de funcionamiento.
24. **Calor** - El producto debería colocarse lejos de fuentes de calor tales como radiadores, medidores térmicos, cocinas u otros productos (incluyendo amplificadores) que produzcan calor.
25. **Montaje en pared o techo** - Este producto debe ser montado solamente en una pared o un techo según lo recomienda el fabricante.

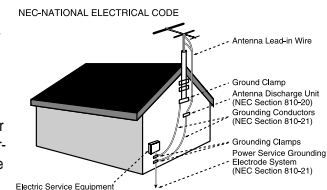

Desenchufe este producto del tomacorriente de pared y desconecte la antena o el sistema de TV por cable.

Tabla de Contenidos

Instrucciones de seguridad

Su Nuevo VCR

Características	1
Accesorios	1
Panel y Exposición de Frente	2
Mando a distancia	3

Ajuste de VCR

Panel Trasero	5
Conexiones	5
Enchufe y Marcha	7
Menús de uso y el mando a distancia	8
Selección de Lenguaje en pantalla	8
Ajuste de la hora	9
Ajuste de los canales	10
Funciones de VCR	12

Operación de VCR

Poner en marcha de casete	15
Seguimiento de la pista	15
Controles de Cinta	16
Uso del botón de exposición	18

Grabación

Grabación	19
Grabación por un sólo toque	19
Grabación de reloj	20

Copia o doblaje de un video

Cuidado y mantenimiento

Solución de problemas

Especificaciones

Certificado de Garantía

Su Nuevo VCR

Características

- *Diamond Head®
 - Sonido de Hi-Fi Estereo (Para SV-K182P/SV-K181P)
 - Información de grabación ;
Despliega en pantalla modos de grabación
 - 400x Rebobinado; Rebobine una cinta T-120 en cerca de 100 segundos
 - Plug & play
 - Respaldo de 6 horas (Para SV-K181P/SV-K71P)
 - Apagado automático
 - Puerta de seguridad
 - Grabación por un sólo toque hasta 4 horas
 - Programación trilingüe en pantalla (Español/Francés/Inglés)
 - Dos botones de ir y venir para varias velocidades de la reproducción
 - Rastreo automático digital
 - Repetición de efectos especiales, incluido movimiento lento
 - HQ(Alta calidad) Circuito incorporado de Video
 - Programación de reloj de un-mes ocho sucesos
 - Llave Cerradura-inutiliza todas las funciones de la llave
 - Detección de línea 2 automático de entrada (Para SV-K82P/SV-K71P)
 - Mando a distancia luminescenteuniversal para su VCR y la mayor parte de las TVs (Para SV-K182P/SV-J181P)
- * Diamond Head® (Cabeza de Diamante) Refiere a que un revestimiento de carbono basado se aplicó a las cabezas de video, el cual aumenta la durabilidad y reduce el desgaste de cabeza, mientras las cabezas de video siguen limpiando.

Accesorios

Compruebe que las piezas siguientes hayan sido incluido con su VCR.

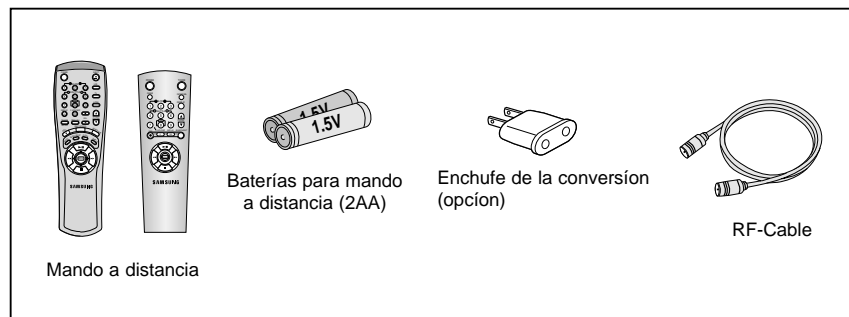

Su Nuevo VCR

Panel y Exposición de Frente

SV-K182P/SV-K181P/SV-K82P

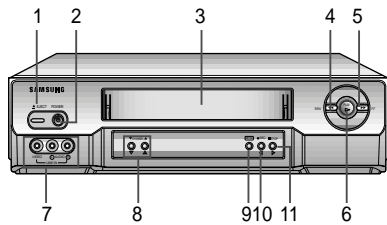

SV-K71P

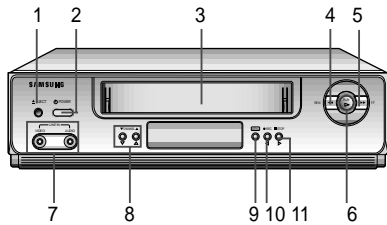

- 1 EJECT**
Presione para expulsar la cinta o presione para aclarar un programa de reloj en la pantalla de menú.
- 2 POWER**
Presione para encender y apagar el VCR. Modo de ahorro de corriente : Si usted mantiene presionado el botón Power por 5 segundos, la pantalla frontal del VCR se apagará para mantener un mínimo nivel de consumo de corriente. Vuelva a presionar Power para prender de nuevo la pantalla.
- 3 CASETE COMPARTIMENTO**
Inserte un videocasete
- 4 REW (REWIND)**
Presione REW en el modo de parada o búsqueda inversa en el modo de marcha
- 5 FF (FAST FORWARD)**
Presione FF en el modo de parada o búsqueda delantera en el modo de marcha.
- 6 PLAY**
Presione para poner en marcha la cinta.
- 7 LINE IN 2**
Señal de entrada desde otro VCR o Videocámara. (El modelo SV-K82p/ SV-K81P tiene solamente un entrada de audio)
- 8 CHANNEL ▼▲**
Presione para cambiar canales o presione para mover un cursor arriba o abajo en la pantalla de menú.
- 9 MENU**
Presione para exponer o aclarar la pantalla de menú.
- 10 RECORD**
Presione para grabar o presione para mover el cursor a la izquierda en la pantalla de menú.
- 11 STOP**
Presione para detener la cinta o presione para mover el cursor a la derecha en la pantalla de menú.

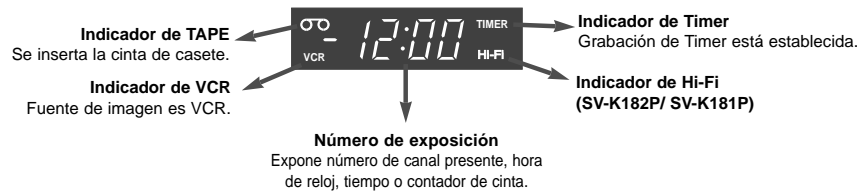

Su Nuevo VCR

Mando a distancia

SV-K181P/SV-K71P (Universal)

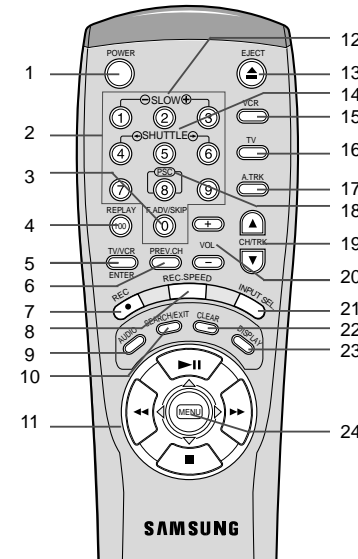

- 1. POWER**
Presione para encender y apagar su VCR o TV.
- 2. BOTONES DE NÚMERO**
Presione para seleccionar canales mediante números asignados.
- 3. F.ADV/SKIP**
En el modo de cámara lenta, presione para avanzar un cuadro. En el modo reproducir, presione para saltar hacia adelante 30 segundos.
- 4. REPLAY**
Presione para la repetición de los últimos 5 segundos durante la reproducción.
- 5. TV/VCR**
Presione para alternar entre la fuente de TV y VCR o para activar la función de cerradura. **ENTER**
Presione para guardar los datos OSP de TV
- 6. PREV.CH**
Presione para ver el canal anterior.
- 7. REC**
Presione para comenzar la grabación del VCR.
- 8. REC.SPEED**
Presione para seleccionar la velocidad de cinta.
- 9. AUDIO**
Presione para seleccionar VCR sonido.
- 10. SEARCH/EXIT**
Presione para entrar en el modo variable de búsqueda o para salir en la pantalla de menú.
- 11. STOP, PLAY, REW, FF**
Presione para controlar la reproducción de casete o para mover un cursor en la pantalla de menú.
- 12. SLOW**
Presione para el movimiento lento durante la reproducción.
- 13. EJECT**
Presione para expulsar un videocasete.
- 14. SHUTTLE**
Presione para cambiar la velocidad durante la reproducción.
- 15. VCR**
Presione para montar el mando a distancia del VCR.
- 16. TV**
Presione para montar el mando a distancia del TV.
- 17. A.TRK**
Presione para ajustar automáticamente el seguimiento de casete.
- 18. PSC**
Presione para ajustar la nitidez de la imagen durante la reproducción.
- 19. CH**
Presione para cambiar canales.
- TRK**
Presione para ajustar el seguimiento de casete.
- 20. VOL UP/DOWN**
Presione para cambiar el nivel de sonido de TV.
- 21. INPUT SEL.**
Presione para activar y desactivar la línea de entrada o antena.
- 22. CLEAR**
Presione para reajustar el contador de cinta o los indicadores visuales.
- 23. DISPLAY**
Presione para ver información en pantalla.
- 24. MENU**
Presione para exhibir la pantalla de menú.

SV-K182P/SV-K82P

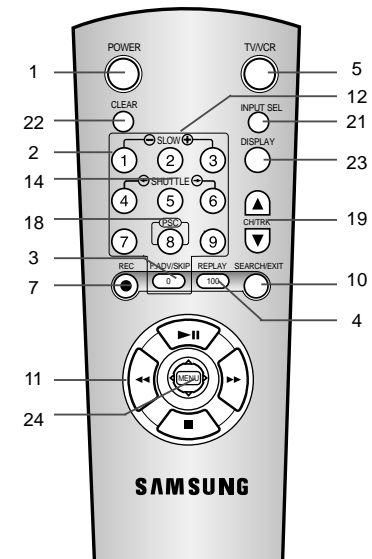

- 1. POWER**
Presione para encender y apagar su VCR o TV.
- 2. BOTONES DE NÚMERO**
Presione para seleccionar canales mediante números asignados.
- 3. F.ADV/SKIP**
En el modo de cámara lenta, presione para avanzar un cuadro. En el modo reproducir, presione para saltar hacia adelante 30 segundos.
- 4. REPLAY**
Presione para la repetición de los últimos 5 segundos durante la reproducción.
- 5. TV/VCR**
Presione para alternar entre la fuente de TV y VCR o para activar la función de cerradura. **ENTER**
Presione para guardar los datos OSP de TV
- 6. PREV.CH**
Presione para ver el canal anterior.
- 7. REC**
Presione para comenzar la grabación del VCR.
- 8. REC.SPEED**
Presione para seleccionar la velocidad de cinta.
- 9. AUDIO**
Presione para seleccionar VCR sonido.
- 10. SEARCH/EXIT**
Presione para entrar en el modo variable de búsqueda o para salir en la pantalla de menú.
- 11. STOP, PLAY, REW, FF**
Presione para controlar la reproducción de casete o para mover un cursor en la pantalla de menú.
- 12. SLOW**
Presione para el movimiento lento durante la reproducción.
- 13. EJECT**
Presione para expulsar un videocasete.
- 14. SHUTTLE**
Presione para cambiar la velocidad durante la reproducción.
- 15. VCR**
Presione para montar el mando a distancia del VCR.
- 16. TV**
Presione para montar el mando a distancia del TV.
- 17. A.TRK**
Presione para ajustar automáticamente el seguimiento de casete.
- 18. PSC**
Presione para ajustar la nitidez de la imagen durante la reproducción.
- 19. CH**
Presione para cambiar canales.
- TRK**
Presione para ajustar el seguimiento de casete.
- 20. VOL UP/DOWN**
Presione para cambiar el nivel de sonido de TV.
- 21. INPUT SEL.**
Presione para activar y desactivar la línea de entrada o antena.
- 22. CLEAR**
Presione para reajustar el contador de cinta o los indicadores visuales.
- 23. DISPLAY**
Presione para ver información en pantalla.
- 24. MENU**
Presione para exhibir la pantalla de menú.

Su Nuevo VCR

Controlación al TV compatible(Para SV-K181P/SV-K71P)

Ud. puede programar su VCR remoto para controlar algunas funciones de TV conectado:

- 1 Encienda el TV y señal el VCR remoto hacia el TV.
- 2 Presione y sujete el botón TV en el mando a distancia. Al mismo tiempo, presione los botones de número apropiado según el cuadro siguiente. Cuando se apaga el TV, la programación es completada. El remoto ahora controla las funciones de TV, aparecidas en el cuadro siguiente.

Este remoto no operará todos TV's hechos por los fabricantes en la lista siguiente. Si su TV no responde a ningunas combinaciones de botón, el TV probablemente no puede ser controlado por este mando a distancia.

Brand	Samsung old	Sharp new	Sony	Magnavox	Sanyo	Goldstar new	RCA/GE	Goldstar old	Toshiba	Hitachi	JVC	Panasonic 1	Mitsubishi	Samsung new
NO	01	02	03	04	05	06	07	08	09	10	11	12	13	14

Brand	Samsung Latin	Sharp	Zenith	Goldstar Latin	Daewoo	Sanyo	Emerson	Sharp	Samsung Latin	Panasonic 2	Noblex	Telefunken	Newsan
NO	15	16	17	18	19	20	21	22	23	24	25	26	27

Baterías de mando a distancia

Si Ud. no quiere usar el remoto durante largo tiempo, remueva las baterías y guardelas en un sitio fresco y seco. Baterías durarán aproximadamente un año. Cuando reemplaza las baterías, use baterías nuevas, y no mezcle de ninguna manera las baterías alcalinas y las de manganeso.

- 1 Remueva la tapa del compartimiento de baterías empujando la cubierta.
- 2 Inserte Dos baterías AA como se muestra. Empareje + y - de cabos de baterías como está indica en el interior del compartimiento
- 3 Coloque de nuevo la tapa del compartimiento.

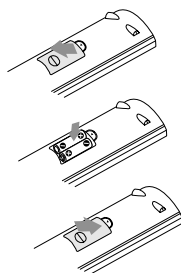

Ajuste de VCR

Panel Trasero

Use los gatos en el panel trasero para conectar el VCR a otros componentes y señales, incluido: VCRs, equipo de estereo, componentes de video digital, antena y señales de cable.

SV-K182P/SV-K181P

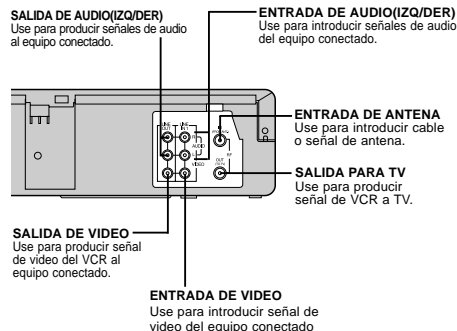

SV-K82P/SV-K71P

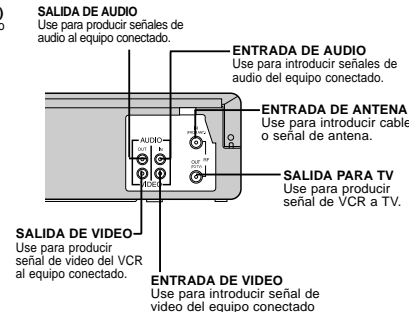

Conexiones

Conexiones de Antena

Si su cable de antena exterior es un cable plano de alimentación de 300 ohms, use un adaptador para la antena al terminal de entrada del VCR. Ud. puede comprar un adaptador en la tienda que vende productos electrónicos. Si su antena ya tiene un conductor redondo, conéctelo simplemente al terminal en el panel trasero del VCR.

Una vez que su antena está conectada con el VCR, conecte un cable del VCR a su TV desde la "Salida para TV" terminal en el panel trasero del VCR.

Conexiones de cable

Cable básica de la conexión de TV

Este montaje le hará posible:

- Grabar un canal descifrado.
- Ver un canal descifrado mientras está grabándolo.
- Grabar un canal descifrado mientras está viendo el otro (Sólo cuando Ud. conecta un cable - TV compatible).

Ud. necesitará:

- Seleccionar el canal de TV 3 para recibir señales de video.
- Para grabar un canal mientras está viendo el otro, presione TV/VCR en el mando a distancia para apagar el indicador de "VCR" en la exposición de VCR y seleccionar un canal deseado en TV.

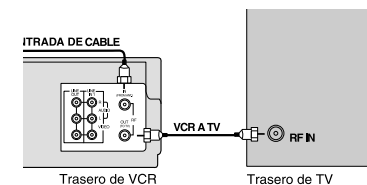
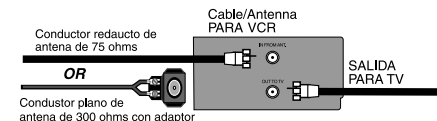

Ajuste de VCR

Conexión de TV cable prima 1

Este montaje le hará posible:

- Ver un canal descifrado o cifrado mientras está grabándolo.
- Grabar cualquier canal mediante la caja de cable.

Ud. necesitará:

- Fijar TV en el canal 3 para recibir señales de video.
- Fijar el canal de VCR en el canal de salida de la caja de cable, y seleccionar un canal deseado en la caja de cable.
- Mientras el VCR está apagado o el indicador del VCR no está encendido en la exposición del VCR, fije canal de TV en el canal de salida de la caja cable.

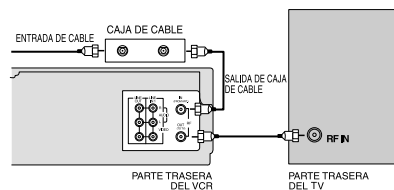

Conexión de TV cable prima 2

Este montaje le hará posible:

- Grabar un canal descifrado.
- Ver un canal descifrado mientras está grabándolo.
- Grabar un canal descifrado mientras está viendo el otro (cifrado o descifrado)

Ud. necesitará:

- Fija el canal de TV en el canal de salida de la caja de cable.
- Encienda la caja de cable y seleccione el canal cable 3 conforme al canal de salida del VCR.
- Para grabar un canal mientras está viendo el otro, presione TV/VCR en el mando a distancia para apagar el indicador "VCR" en la exposición del VCR y seleccionar un canal de cable deseado en la caja de cable.

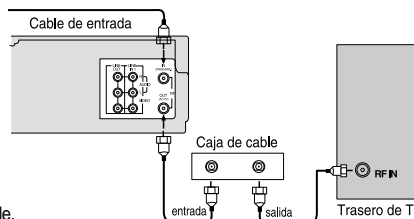

Conexión de TV cable prima 3

Este montaje le hará posible:

- Ver un canal descifrado o cifrado mientras está grabándolo.
- Grabar un canal descifrado mientras está mirando el otro canal descifrado (sólo cuando Ud. conecta un cable-TV compatible)
- A/B interruptor "A": grabar y ver un canal descifrado que desvía la caja de cable.
- A/B interruptor "B": grabar y ver un canal cifrado o descifrado venidero a través de la caja de cable.

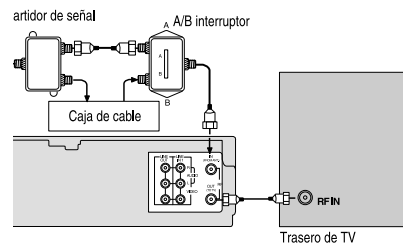

Ajuste de VCR

Conexiones de estereo externo [Para SV-K182P/SV-K181P]

Salir al sistema de Audio

Conectando su estereo de VCR a un amplificador externo y altavoces puede aumentar la calidad de sonido. El sonido desde el VCR puede ser oído a través del estereo.



Entrar desde sistema de Audio

Si Ud. quiere grabar un señal estereo desde equipo de audio externo, Ud. puede mandar el señal de audio desde el estereo al VCR.



Enchufe y Marcha (Plug and Play)

El sintonizador de canales de VCR seran puestos automáticamente cuando el VCR es conectado con el enchufe de AC. Si Ud. usa una caja de cable o caja de DSS®, Enchufe y su reproducción no funcionará.

- 1 Enchufe el VCR en el enchufe hembra de AC.
- 2 No presione ningunos botones en el VCR o Remoto durante sistema automático.
- 3 Mientras "AUTO" está parpadeando, la memoria de canal es también puesto automáticamente.
- 4 Cuando el Auto Montaje ha completado, Ahora Ud. puede usar su VCR.

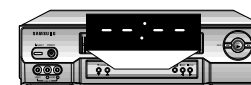
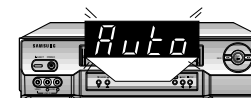

Ajuste de VCR

Menús de uso y el mando a distancia

Su VCR tiene menús en pantalla que le permite acercarse y controlar las características programables del VCR. Ud. puede usar los botones en el mando a distancia o en el panel delantero para trabajar con la programación en pantalla. Cada botón trabaja no sólo **PLAY**, **STOP**, **FF**, **REW** sino también como un cursor de cambio en el menú en pantalla.

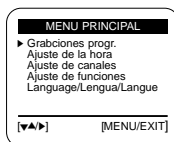
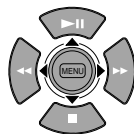
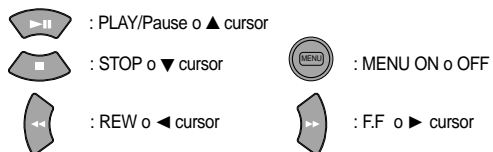

1 Presione el botón de **MENU** en el mando a distancia. El menú principal aparecerá en pantalla.

2 Seleccione el artículo que Ud. quiere para ajustar usando el **▼** botón seguido por el **▶** botón en su mando a distancia.

Si Ud. quiere salir algún menú en pantalla, presione simplemente el **SEARCH/EXIT** botón en el mando a distancia.

Si el menú principal no aparece, asegúrese de que la TV esté sintonizada al mismo canal que la salida video de Ajuste de menú, e inspeccione el indicador VCR en la pantalla frontal. Si la luz en el indicador VCR no está prendida, presione el botón **TV/VCR** en el mando a distancia para prenderla.

Selección de Lenguaje en pantalla

1 Para seleccionar el lenguaje para la exposición de menú en pantalla, presione el botón de **MENU** en el mando a distancia.

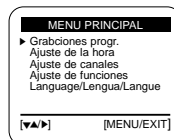

2 Presione **▼** en el mando a distancia para seleccionar "Lenguaje".

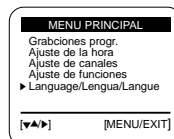

3 Presione **▶** para seleccionar el lenguaje que Ud. quiere para el menú en pantalla (Español, francés, Inglés)

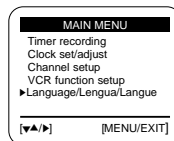

Ajuste de VCR

Ajuste de la hora

El VCR tiene un reloj interno que es usado para encender y apagar el VCR para grabación de reloj.

1 Presione **MENU** en el mando a distancia. Presione **▼** y **▶** para seleccionar "Ajuste de la hora".

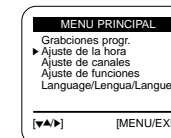

2 La primera exposición de montaje de hora aparece. Para entrar la hora corriente, presione **▼** o **▲** y presione **▶** para mover al montaje siguiente.



3 Para entrar el mes y la fecha corriente presione **▼** o **▲** y presione **▶** para mover al montaje siguiente.

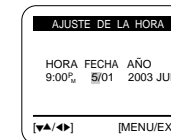

4 Para entrar el año corriente, presione **▲** o **▼**. El día de semana es añadido automáticamente después de montar el año.

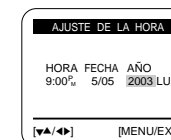

5 Presione el botón de **MENU** para poner en marcha el reloj. Presione el botón de **MENU** otra vez cuando Ud. termina ajuste de la hora.

Ajuste de VCR

Ajuste de los canales

Cuando el VCR aprende de memoria todos los canales disponibles, Ud. puede usar los botones **CH/TRK** ▼▲ para seleccionar los canales.

Ajuste de la fuente

Antes de que el VCR puede aprender de memoria los canales disponibles. Ud. tiene que montar la fuente de señal para su VCR.

- 1 Con el VCR activado, presione el botón de **MENU**. Presione ▼ y ► para seleccionar "Ajuste de canales".

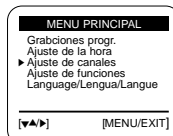

- 2 Si Ud. tiene el sistema de cable conectado con su VCR, deja CATV expuesto en la pantalla de Ant/Cable.



- 3 Si Ud. tiene una antena conectada con su VCR, presione ► hasta que aparece ANTENA. Presione el botón de **MENU** cuando Ud. tiene seleccionado la fuente de señal correcta.



Aprender de memoria de los canales

- 1 Presione el botón de **MENU**. Presione ▼ y ► para seleccionar "Ajuste de canales".



- 2 Presione ▼ y ► para poner en marcha la función de memoria automática de canal.

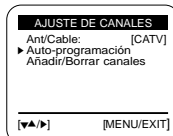

- 3 Su VCR comenzará el escrutinio a través de los canales disponibles. Para interrumpir, presione el botón de **MENU** en el mando a distancia. Cuando el número del canal en pantalla se detiene, el VCR ha terminado.

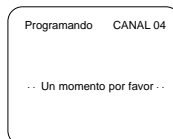

Ajuste de VCR

Añadir y borrar canales a la memoria

Ud. puede añadir o borrar canales que han sido memorizado por la función de memoria automática de canal. La función debe ser realizada antes de que canal añadir/borrar puede ser usado.

- 1 Presione el botón de **MENU**. Presione botones ▼ y ► para seleccionar "Ajuste de canales".

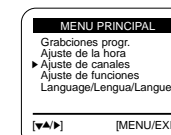

- 2 Presione botones ▼ y ► para seleccionar "Añadir/borrar canales".



- 3 Presione dos botones de número o presione **CH/TRK** ▼▲ para el canal que quiere añadir o borrar. Para números por encima de 100, presione a distancia primero el botón de 100 en el mando.



Por ejemplo : Para añadir canal 7, presione 0 luego 7 o use .

Por ejemplo : Para borrar canal, 121, presione el botón de 100, luego 2 y 1.



- 4 Para (AÑADIR) el canal selecto: Presione ► botón en el mando a distancia.
Para (BORRAR) el canal selecto: Presione ◄ botón en el mando a distancia.
Cuando Ud. ha terminado, presione el botón de **MENU** dos veces.

Nota:

- Al canal borrado se puede ser acertado con los botones de número, pero los botones **CH/TRK** ▼▲ saltan más allá de él.
- Para añadir la línea de entrada a la memoria de canal, seleccione Línea usando el botón de **INPUT SEL** en el mando a distancia, luego presione ► botón en el mando a distancia.

Ajuste de VCR

Funciones de VCR

Para hacer todas las características del VCR disponibles, ajuste las funciones de VCR antes de poner en marcha o grabar una cinta.

Velocidad de grabación

El VCR puede grabar por velocidades de dos cintas. La velocidad más lenta (SLP) permite que el VCR grabe más programa material en una cinta. Cintas grabadas por la velocidad normal (SP) proporciona una imagen más clara. Presione ► para seleccionar la velocidad de grabación.

Ud. puede consultar con la tabla siguiente:

Cinta	SP (función normal)	SLP (función de super larga)
T-120	2 horas	6 horas
T-160	2 horas 40 minutos	8 horas
T-180	3 horas	9 horas

Etiqueta que protege lo grabado

Antes de grabar en un videocasete, compruebe que la etiqueta de seguridad que protege la cinta está en su sitio. Para evitar una grabación accidental sobre un programa, remueva la etiqueta de seguridad que está pegado sobre el casete. Para grabar sobre una cinta con su etiqueta removida, cubra la cavidad con cinta adhesiva.



Ajuste de VCR

Salida de Audio (Para SV-K182P/SV-K181P)

El VCR puede grabar un programa en sonido estéreo. También se puede configurar para grabar el Programa Secundario de Audio (SAP) de cualquier transmisión con audio para un segundo idioma. El VCR graba el mismo audio tanto en las pistas Hi-Fi como en las lineales de la cinta.

Programas en Sonido Estéreo

- 1 Seleccione Salida de Audio en el menú para seleccionar ESTEREOFÓNICO. También puede seleccionar IZQUIERDA, DERECHA o MONO usando el botón ►.

Nota: Cuando el sonido estéreo es de baja calidad, seleccione MONO para obtener un sonido sin ruido.



Para Grabar Programas en SAP

- 2 Presione la Salida de Audio en el menú hasta que "SAP" aparece en la pantalla. "SAP" se visualizará en la pantalla de TV cuando se recibe una transmisión con SAP. Presione el botón **REC** para grabar SAP.

* Cuando aparece "MAIN", el sonido estéreo se ha seleccionado.

Selección del sonido de Reproducción con cintas de Hi-Fi

- 3 Durante reproducción, seleccione la Salida de Audio, para establecer el Audio en Hi-Fi, IZQUIERDA, DERECHA o en MONO.

Cuando se está reproduciendo una cinta que no es Hi-Fi, la función de Salida de Audio no tendrá ningún efecto.

Ajuste de VCR

Largo de cinta

- 1 Presione el botón de **MENU** en el mando a distancia.
Presione **▼** para seleccionar "Ajuste de funciones", luego presione **►**.
- 2 Presione **►** para seleccionar la longitud de videocasete. Esta información está impreso normalmente sobre la caja de cinta. El ciclo de menú a través de: T120, T160 o T180 una vez que el tipo de casete está puesto, el VCR puede exponer la cantidad de hora que queda en la cinta cuando Ud. presiona el botón **DISPLAY** (exposición).
- 3 Presione el botón de **MENU** cuando Ud. ha terminado.

AJUSTE DE FUNCIONES	
Velo de grabación:	[SP]
Salida-Audio:	[MAIN]
► Largo de cinta:	[T120]
Auto-reproducción:	[SI]
Auto-repetición:	[NO]
Auto-apagado:	[NO]
Salida video:	[3CH]
[▼▲/►]	[MENU/EXIT]

Marcha automática

Seleccione en el menú "Ajuste de funciones" como se describe. Presione **▼** para poner el cursor a "Auto-reproducción" luego presione **►** para situar SI o NO. Cuando "Auto-reproducción" está en SI, el VCR comenzará automáticamente marchar una cinta de video cuando es insertado, mientras que la etiqueta de seguridad de casete ha sido removido (Véase la página 11). Presione el botón de **MENU** en el mando a distancia cuando Ud. haya terminado.

AJUSTE DE FUNCIONES	
Velo de grabación:	[SP]
Salida-Audio:	[MAIN]
Largo de cinta:	[T120]
► Auto-reproducción:	[SI]
Auto-repetición:	[NO]
Auto-apagado:	[NO]
Salida video:	[3CH]
[▼▲/►]	[MENU/EXIT]

Repetición automática

Seleccione en el menú "Ajuste de funciones". Presione los botones **▼** y **►** seleccione "Auto-repetición" en SI o NO. En el "Ajuste de funciones" "Auto-repetición" pone el VCR a funcionar una cinta repetidas veces [a menos que un control de cinta este activado (stop, fast forward o rewind)]. Presione el botón de **MENU** en el mando a distancia cuando Ud. está terminado.

AJUSTE DE FUNCIONES	
Velo de grabación:	[SP]
Salida-Audio:	[MAIN]
Largo de cinta:	[T120]
Auto-reproducción:	[SI]
► Auto-repetición:	[NO]
Auto-apagado:	[NO]
Salida video:	[3CH]
[▼▲/►]	[MENU/EXIT]

Apagado automático

Seleccione el menú de "Ajuste de funciones". Presione **▼** y **►** para poner "Auto-apagado" a 1 Hr o 2 Hr "Apaga automáticamente" el VCR en 1Hr o 2Hr.

AJUSTE DE FUNCIONES	
Velo de grabación:	[SP]
Salida-Audio:	[MAIN]
Largo de cinta:	[T120]
Auto-reproducción:	[SI]
Auto-repetición:	[NO]
► Auto-apagado:	[NO]
Salida video:	[3CH]
[▼▲/►]	[MENU/EXIT]

Nota: El VCR se apagará 1 o 2 horas después de que el último botón es presionado.

Operación de VCR

Poner en marcha un casete

- 1 Cargue un casete grabado.
Electricidad es encendida automáticamente.
- 2 Presione **PLAY** para comenzar reproducción.
Cuando se inicia reproducción, el VCR ajusta automáticamente el seguimiento para dar imágenes y sonido.
- 3 Para parar la reproducción, presione **STOP**.

Seguimiento de la pista

Para la mejor calidad de imagen cuando está funcionando un casete, las cabezas de video debe ser alineado con la pista grabada. Este alineamiento es llamado el seguimiento. Cuando está reproduciendo una cinta, su VCR ajusta automáticamente el seguimiento de la pista en una cinta de video, pero ocasionalmente un casete puede requerir algún ajuste manual. Tenga presente que la distorsión de imagen ocurre a menudo al principio de una cinta.

Seguimiento automático

- 1 Encienda el TV e inserte un casete en su VCR. Presione el botón de **PLAY**, si es necesario.
- 2 Si el indicador del VCR en el panel frontal no se ilumina, presione el botón de **TV/VCR**. Después de pocos segundos del seguimiento automático, ud. oír el sonido de la cinta de video.

Nota: Presione este botón para resumir el modo de rastreo automático.

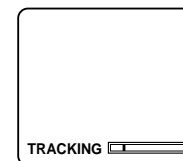

Seguimiento de la pista a mano

Presione los botones de **CH/TRK ▼▲** en el mando a distancia arriba o abajo hasta que se mejore la imagen.

Nota: El ruido en la pantalla no será eliminado por completo dependiendo de la cinta usada, especialmente cuando la cinta fue grabada en otro VCR.

Operación de VCR

Controles de Cinta



Reproducción y Pausa

- Presione el botón de **PLAY** en el mando a distancia o en la frente del VCR para funcionar un video. (Si la marcha automática es seleccionada y la cinta de video no tiene etiqueta de seguridad, comenzará a poner en marcha automáticamente cuando Ud. la inserta en el VCR.)
- En modo de marcha o movimiento lento, presione el botón de **STILL** para interrumpir la cinta en una imagen inmóvil singular. Presione el botón otra vez para reanudar visión normal.



Avance Rápido y Búsqueda de una Imagen en Avance

- Presione **FF** cuando la cinta está detenida para adelantar el casete por la velocidad máxima.
- Presione **FF** una vez mientras una cinta está funcionando para búsqueda adelante, presione **PLAY** para detener la búsqueda.
- Presione y sujete para aumentar la velocidad por 7 veces para cintas grabadas en SP velocidad y 21 veces para cintas grabadas en velocidad de SLP, suelte el botón para poner en marcha.



Rebobinado y Búsqueda de una Imagen en Retroceso

- Presione **REW** cuando la cinta está detenida para reenrollar el casete por la velocidad máxima.
- Presione el botón de **REW** una vez mientras una cinta está funcionando para búsqueda de rearrollamiento. Presione **PLAY** para detener búsqueda.
- Presione y sujete el botón mientras la cinta está funcionando para aumentar la velocidad de marcha atrás por 7 veces para cintas grabadas en velocidad SP y 21 veces para cintas grabadas en velocidad SLP. Suelte el botón para funcionar .



Avance de cuadro (Frame Advance)

- Presione **F.ADV/SKIP** repetidas veces para avanzar una cinta de video imagen por imagen en modo de vista inmóvil. Presione **PLAY** para reanudar imagen normal.



Búsqueda de salto (Skip search)

- Para **F.ADV/SKIP** search, Presione **F.ADV/SKIP** una vez para saltar adelante 30 segundos. Presione **F.ADV/SKIP** dos veces para saltar adelante 60 segundos, tres veces para saltar adelante 90 segundos y 4 veces para saltar adelante 120 segundos.



Camara Lenta (SLOW)

Presione el botón de **SLOW +** o **-** mientras un casete está funcionando en acción lenta. Presione los botones de **SLOW** repetidas veces para variar la velocidad de acción lenta de 1/5 a 1/30 de reproducción normal. Presione **PLAY** dos veces para reanudar imagen normal.



Repetir (REPLAY)

Presione **REPLAY** cuando un video está funcionando por velocidad normal o en acción lenta, y el VCR re-enrollará durante por 5 segundos materialmente en modo de SP o por 15 segundos en modo de SLP, luego reproduce la sección otra vez.



Shuttle Buttons

Shuttle buttons en el mando a distancia ofrece reproducción rápida de búsqueda por un sólo toque. Presione **6** para avanzar o **4** para reproducción de marcha atrás en el modo de función. La velocidad de reproducción está determinada por que cuántas veces Ud. presiona el shuttle botón.



PSC

- El control de nitidez de imagen le permite que ajuste la nitidez de la imagen automáticamente durante la reproducción.
- La nitidez de la imagen se cambia cada vez que se presiona . (Auto → Normal → Suave → Nítido)



A.TRK

- Presione el botón de A. TRK para ajustar automáticamente el seguimiento del casete.

Operación de VCR

Botón de bloqueo

Si Ud. no quiere que otros operen el VCR (por ejemplo, si Ud. tiene programada una grabación de hora) puede montar el VCR para bloquear todos los botones de control.

1

Presione y sujete el botón de **TV/VCR** en el mando a distancia durante 5 segundos, la exposición del VCR mostrará "SAFE" cuando la característica es activada.



2

Para reanudar el modo normal, presione y sujete el botón de **TV/VCR** otra vez durante 5 segundos. "SAFE" desaparecerá y el VCR operará normalmente.

SEARCH/EXIT



SEARCH/EXIT



Sistema de Búsqueda por índice VHS

Presione el botón de **SEARCH/EXIT** para exponer o salir la pantalla de búsqueda. Cuando un programa es grabado, el punto de partida es señalado por una marca de índice para la colocación fácil. No obstante, el VHS Index Search System (VISS) no puede reconocer marcas de índice hechas por VCRs viejos. Si el VCR tiene problema en buscar una marca, es probable que el casete fue grabado en un VCR sin VISS. Si Ud. quiere índice de dos programas seguidos, ponga su VCR en parar. Luego comience grabación de cada programa. Pausa no tiene efecto en marcas de índice.

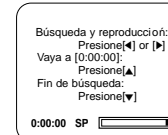

1. Búsqueda y Reproducción

Use esta función cuando ud, no conoce donde un programa está situado en una cinta de casete.

1. Presione **▶** para escudriñar adelante o **◀** para escudriñar atrás.
2. La exposición mostrará "Búsqueda y reproducción".
3. Cuando una marca de índice es buscada, el VCR funciona durante 5 segundos.
4. Presione **PLAY** para ver aquél programa. Si Ud. no presiona, el VCR busca automáticamente el índice próximo, o hasta que el cabo de cinta es alcanzado.

2. Vaya a [0:00:00]

Use esta característica cuando Ud. quiere buscar la posición contadora de 0:00:00 en un casete.

Presione **CLEAR** en el punto en la cinta donde Ud. quiere poner el contador en 0:00:00. Más tarde, mientras un casete esta funcionando o parado, presione el botón **▲**. El VCR re-enrollará o rápido adelante (fast forward), búsqueda para la posición contadora de 0:00:00, y luego para automáticamente en aquella posición.

3. Fin de Búsqueda

Use esta característica cuando Ud. quiere buscar la posición en blanco para grabar un programa en un casete.

Mientras un casete está funcionando o parado, presione el botón **▼**. El VCR re-enrollará o rápido adelante, búsqueda para una posición en blanco, y luego para automáticamente en aquella posición.

Si el VCR llega al cabo de cinta mientras cabo busca, este expulsará la cinta.

Operación de VCR

Uso del botón de exposición

La función de exposición le da información sobre el estado de su VCR.

Posición en pantalla	Información de exposición
Esquina izquierda superior Centro superior Esquina derecha superior Centro	La función de VCR (Play, stop o record) Estado de Audio (SV-K182P/SV-K181P) canal de VCR está entregado. Información de grabación (fecha, hora, canal)
Esquina izquierda inferior	La cantidad de hora que ha transcurrido desde el contador fue reajustado último
Central inferior Esquina Derecha inferior	La velocidad de cinta (SP y SLP) La gráfica quedada de cinta

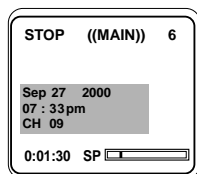

Acercamiento a la pantalla de DISPLAY

1 Presione el botón de **DISPLAY** mientras el casete está funcionando o grabando. Aproximadamente 3 segundos después, la exposición cambia automáticamente, luego sólo las exposiciones de contador y gráfica son mostrados.



2 Presione el botón de **DISPLAY** para cambiar de vía el modo de contador entre lo mostrado en la cinta y la hora corriente de día. Presione el botón de **DISPLAY** otra vez para remover exposición desde la pantalla de TV.

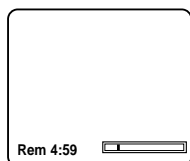

Nota: Para que sea exacta la información de exposición, monte la longitud de cinta en Ajuste de Funciones primero (página 12).

Información de Grabación

- La información de grabación será visualizada solo cuando la cinta se encuentre dentro de la VCR.
- Cuando la cinta se ha introducido en la VCR, la información de grabación será visualizada después de 3 segundos.
- Si la fecha y hora no están programadas, no se podrá acceder a la programación de la grabación.
- Cuando se cambie al modo de VCR, la información será visualizada con retraso cerca de 10 segundos.

Grabación

Grabación

Grabación mientras ud. está mirando

- 1** Inserte un videocasete con la etiqueta intacta de seguridad que impide grabación. Si el indicador de VCR en el panel delantero no ilumina, presione el botón de **TV/VCR**.
- 2** Seleccione un canal para grabar presionando **CH/TRK** ▼▲ o los botones de número.
- 3** Presione el botón de **REC** en el mando a distancia o directamente del VCR. El indicador de REC encenderá.
- 4** Si ud. quiere borrar una materia no deseada durante grabación, presione el botón de **P/STILL** mientras graba y el VCR hará una pausa. Para reanudar la grabación, presione el botón de **P/STILL** otra vez.
- 5** Para terminar grabación, presione el botón de **STOP**.



Grabación y vista por separado

Ud. puede ver un canal mientras graba otro programa si su VCR está conectado con su antena o sistema de cable. Cuando está usando la caja descifradora de cable, use un interruptor de A/B.

Mientras está grabando en un canal, presione el botón de **TV/VCR** en el mando a distancia para seleccionar ver de TV. La luz del indicador de VCR en la exposición frontal suspende. Seleccione el canal que quiere ver con los botones de canal de TV.

Grabación por un sólo toque (OTR)

- 1** Inserte una cinta de video, compruebe la velocidad de cinta, y seleccione el canal que quiere grabar, usando los botones de **CH/TRK** ▼▲ o de número.
- 2** Presione el botón de **REC** en el mando a distancia o directamente del VCR, el número de horas que corresponde a la longitud de hora de grabación que ud. desea (véa el esquema siguiente). La longitud temporal de grabación aparece en la pantalla.

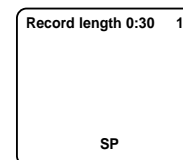

3 El VCR se apaga automáticamente al final de la hora de grabación. Para suspender una grabación de (OTR) que está en vía de realizarse, presione el botón de **POWER** en el mando a distancia o en la directamente de VCR.

Grabación	Exposición	Hora de Grabación
Presione 1 vez	Record	No establecido
Presione 2 veces	0:30	30 minutos
Presione 3 veces	1:00	1 hora
Presione 4 veces	1:30	1 hora + 30 minutos
Presione 5 veces	2:00	2 horas
Presione 6 veces	3:00	3 horas
Presione 7 veces	4:00	4 horas
Presione 8 veces	Record	No establecido

Grabación

Grabación de reloj

La característica de reloj le permite a Ud. que ponga el VCR para grabar automáticamente hasta ocho programas diferentes.

Montaje de grabación por reloj

Su VCR puede grabar en un día especial, o todos los días, de lunes a viernes. Los programas diarios y semanal se quedan en el reloj hasta que sean borrados. Un programa singular es borrado después de grabar el programa.

- 1 Para exponer una lista de grabación de reloj, presione **MENU** y **▶** en el mando a distancia.



- 2 Presione **▶** y **▲▼** para montar el canal. Presione **▶** para mover al montaje próximo.

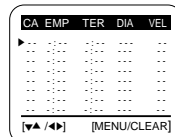

- 3 Repita paso 2 para poner la hora de partida, la hora de final la fecha y la velocidad de grabación. La fecha puede ser puesta para una hora, grabación diaria y semanal. Véase siguiente.

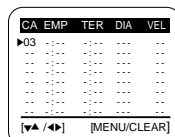

- 4 Presione el botón de **MENU** para completar programación de grabar el reloj. Suspenda el VCR o apague. El indicador de reloj sale en el VCR. El VCR se cenderá automáticamente y empezará la grabación en la hora que ud. ha puesto. Para detener una grabación de reloj, presione el botón de energía de VCR.

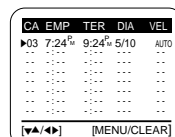

Nota: Cuando está usando una caja descifradora de cable o DSS, compruebe que la caja descifradora está funcionando y puesto en el canal correcto para grabación de reloj.

Selección automática de velocidad

Si ud. 30 está seguro de que la cinta es larga suficiente para grabar programa de reloj en la velocidad de cinta de SP, ponga la velocidad de cinta grabadora en "AUTO". La grabación empieza en la velocidad de cinta SP. Si la longitud de cinta no es suficientemente larga la velocidad de cinta cambia automáticamente de SP a SLP.

Programación de la fecha diaria y semanal

Semanal [DOM'S-SAB'S]: ud. puede grabar los programas de TV en el mismo canal en la misma hora de todas las semanas. Diario [LU ~ VI]: ud. puede grabar los programas de TV en el mismo canal en la misma hora de todos los días de lunes a viernes.

Copia o doblaje de un Video

Copia o doblaje de un Video

Para hacer una copia, o "dub" de un video, ud. necesita dos VCRs y dos cables de tipo-RCA.

Advertencia: una corte federal ha pronunciado que la grabación no autorizada de programas televisiones que están reservados todos los derechos es una infracción de ley de los derechos de autor.

- 1 Ate un cabo de cable de Audio a los gatos de OUT de Audio en el VCR de reproducción, y el otro cabo a los gatos de IN de Audio en el VCR de grabación.

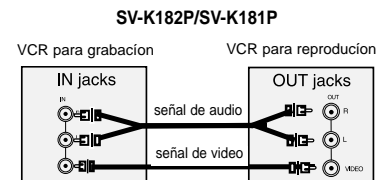

- 2 Ate un cabo de la cable primera al gato de video Out en el VCR de reproducción, y el otro cabo al gato de video IN de VCR de grabación.

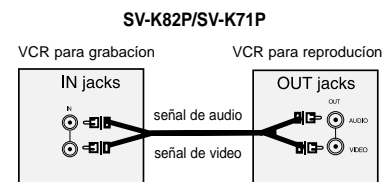

- 3 Ponga su nuevo Samsung VCR a grabar, y el otro VCR a reproducir. ud. tiene una opción entre usar los gatos de LINE en el trasero del VCR. (LINE1 o LINE en el trasero del VCR, o los gatos de LINE2 en la frente del VCR. Si ud.usa los gatos de LINE2 en la frente, el VCR cambiará automáticamente de vía el modo de entrada a LINE2.) Si es necesario, ud. puede cambiar esto presionando el botón **INPUT SEL** en el mando a distancia.

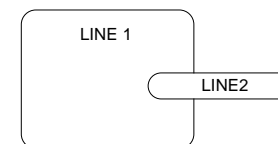

- 4 Presione play en el VCR de reproducción, y grabar en el VCR de grabación.

Nota: Cintas alquiladas con la protección de copyguard no puede ser copiado. Antes de copiar una cinta alquilada, compruébe primero.

Cuidado y Mantenimiento

VCR

- Desconecte su VCR del enchufe de pared antes de limpiar.
- Use un paño seco cuando quite el polvo de su VCR.
- Ventilación propia asegura que el recalentamiento no perjudicará los circuitos electrónicos. No bloquee los agujeros de ventilación.
- Tenga cuidado de su mando a distancia. Guarde el remoto con su VCR, donde no hay posibilidad de perder o dañarse.
- Tenga alejado líquidos de su VCR, incluido bebidas y líquidos de limpieza. Derramamiento de cualquier líquido sobre el VCR puede dañar los electrónicos, resultando un choque eléctrico o fuego.
- No use líquido o aerosol de limpieza que puede introducirse accidentalmente en el VCR causando daño o creando un peligro de fuego.
- No permite que cualquier objeto sea empujado dentro de las ranuras de gabinete. Este incluye monedas, plumeros, paños de limpieza, papeles y los demás objetos. Tales objetos pueden conectar puntos de voltaje dentro del VCR causando choques peligrosos, o estropeará partes y ocasionará un fuego o un choque eléctrico.

Limpieza de cabeza de video

Si imágenes de mala calidad aparecen en una variedad de casetes, las cabezas de video necesitarán de limpieza. Este no es un problema frecuente y a menos que aquellas aparezcan, las cabezas no necesitarán ser limpiadas. Si es necesario, compre un casete de limpieza-cabeza. La limpieza incorrecta puede dañar permanentemente las cabezas de video.

Casetes de Video

- Casetes de buena calidad, marca registrada duran más y proveen mejor imagen.
- Re-arrolle su casete durante todo el camino para que la cinta no este en el punto mediano. Esto puede prolongar la vida de cinta de casete.
- No toque o empalme la cinta. Esto puede dañar la cinta, y usar una cinta de este tipo puede dañar su VCR. No desmonte ningún casete que Ud. piana usar otra vez.
- No ponga ningún objeto dentro de la caja de videocasete y no limpie interior del casete. Esto puede dañar permanentemente la cinta haciéndola inservible.

Información de advertencia

Para asegurar la propia advertencia, tenga la bondad de devolver su tarjeta de registro dentro de dos semanas. Registre el número de modelo y número de serie del posterior de VCR y la fecha de compra en el espacio a la derecha. Guarde su recibo de compra con este manual para la referencia fácil.

Número de modelo _____

Número de serie _____

Fecha de compra _____

Comerciante _____

Solución de problemas

Antes de llamar para pedir servicios, compruebe esta lista de problemas posibles y soluciones para ver si el problema puede ser solucionado con un ajuste simple.

Problema	Solución Posible
No electricidad	<ul style="list-style-type: none"> • Compruebe que el VCR este puesto y conectado en el enchufe de pared.
Un casete no puede ser insertado	<ul style="list-style-type: none"> • Presione EJECT para ver si un casete está ya en el VCR. • Compruebe que el casete este subido por lado de ventana con el paramento de flecha hacia el VCR • Compruebe que el VCR no este en modo de KEY LOCK.
Un casete no puede ser expulsado	<ul style="list-style-type: none"> • Compruebe si el VCR está en modo de estar preparado para grabación de reloj.
Una grabación de reloj no grabó	<ul style="list-style-type: none"> • Compruebe que los montajes de Timer Record sean exactos. • Compruebe si hubo un fracaso de electricidad o un cambio de horario de emisión.
No imagen, o una imagen deformada en la reproducción.	<ul style="list-style-type: none"> • Compruebe si el casete grabó alguna imagen. • Presione CH/TRK o TRACKING para ajustar la imagen reproductora. • Presione TV/VCR par vista de VCR. • Ponga el canal de TV para emparejar con el canal de salida de VCR. • Asegure que el TV este funcionando bien.
No imagen de emisión televisora	<ul style="list-style-type: none"> • Presione TV/VCR para vista de TV. • Compruebe toda la instalación de cable entre VCR Antenna/Cable y TV. • Compruebe si el TV está puesto.
Rayas(ruido) en un programa grabado	<ul style="list-style-type: none"> • Presione CH/TRK o TRACKING para ajustar la imagen. • Compruebe todas las conexiones. • Vea otro casete. Si el problema persiste, limpie cabezas de video. • Sistema protector de copia puede deformar la imagen.
Rayas o "jitter" con el VCR en modo de P/STILL	<ul style="list-style-type: none"> • Presione CH/TRK o TRACKING para ajustar la imagen.
El VCR no hará PLAY, RECORD, REWIND o FAST FORWARD	<ul style="list-style-type: none"> • Compruebe si el VCR está en modo de pause de reproducción. • Compruebe si el casete ha sido re-enrollado
No función	<ul style="list-style-type: none"> • Compruebe si el VCR en modo de KEY LOCK.
Puede que el rebobinado automático no funcione.	<ul style="list-style-type: none"> • Algunas cintas pueden no rebobinarse automáticamente cuando llegan al final. Presione simplemente REW para rebobinar.

Especificaciones

Terminales de Antena Entrada/Salida: UHF/VHF: Conector de tipo 75 Ω F
 Sistema de señal: NTSC normal
 Sistema de Grabación/Reproducción: Grabación: formato VHS(SP, SLP)
 Reproducción: formato VHS(SP, LP, SLP)*
 Video casete con la marca de VHS
 6 horas con T-120 en modo de SLP
 Hora de Record/Play: Menos que 100 segundos
 Hora de FF/Rewind:
 Fuente de energía: 110/120/220/240V CA, 50/60Hz

Salida de energía:	SV-K182P/SV-K181P	Aprox. 16watts(vatios) encendido
	SV-K82P/SV-K71P	Aprox. 15watts(vatios) encendido

Dimensiones: Aprox. 1.5watts(vatios) apagado
 360mm(W) X 94mm(H) X 238mm(D)
 14.2"(W) X 3.7"(H) X 9.4"(D)
 Peso: 2.8kg/6.2lbs

Su VCR puede recibir 68 canales de emisora televisora o hasta 125 canales descompartibilidad completa.

Tipo	Número de canales	Lista de canal
Al aire	12	VHF (Channels 2~13)
	56	UHF (Channels 14~69)
CATV	113	Channels 14~22 (A-I) Channels 23~94 (J-W+58) y 100~125(W+59-W+84) Channels 95~97 (A~5,A~4,A~3)* Channels 98~99(A~2,A~1)* Channel 01 (5A)*
Total	181	

* Estos canales no son disponibles en Canadá.



CERTIFICADO DE GARANTIA Warranty Certificate

<input type="checkbox"/> TV	<input type="checkbox"/> Audio	<input type="checkbox"/> Video	<input type="checkbox"/> Lavadora Washing Machine	<input type="checkbox"/> Refrigeradora Refrigerator	<input type="checkbox"/> Microondas Microwave Oven	<input type="checkbox"/> Aire Acondicionado Air Conditioner
<input type="checkbox"/> Fax	<input type="checkbox"/> Monitor	<input type="checkbox"/> Impresora Printers	<input type="checkbox"/> Camera Camcorder	<input type="checkbox"/> Yepp	<input type="checkbox"/> Otros: Others	

Modelo Model	No. de Serie Serial No.
Fecha de Compra Purchase Date	No. de Factura Invoice No.
Nombre del Cliente Customer's Name	No. de Teléfono Telephone No.
Dirección del Cliente Customer's Address	
Nombre del Distribuidor Distributor's Name	Dirección del Distribuidor Distributor's Address

ADVERTENCIA / Warning

- La alteración o falta de información anula este certificado.
Alteration or missing information will invalidate this certificate.
- Los aires acondicionados tipo split deben ser instalados por centros de servicio autorizado.
Split type air conditioners should be installed by authorized service centers.

Términos de la Garantía

- Samsung Electronics Latinoamérica garantiza el servicio de reparación gratuita según el período de garantía especificado para cada tipo de producto.
- Cuando el consumidor solicita la reparación de un equipo en garantía debe presentar el recibo de compra del equipo (obligatorio) y este certificado.
- Sólo están bajo garantía los productos vendidos por Samsung Electronics Latinoamérica.
- Los gastos de instalación, mantenimiento y explicación de la operación no están cubiertos por ninguna garantía. Por lo tanto son entera responsabilidad del consumidor.

Condiciones de la Garantía

- El cliente debe presentar copia de la factura de compra y el certificado de garantía del equipo.
- Samsung acepta reparar durante el período de garantía aquellos productos que presenten daños durante su uso normal, según las instrucciones del manual de usuario y el propósito para el cual fue diseñado.

Situaciones no Cubiertas por la Garantía

- El cliente no presenta copia de la factura de compra.
- El certificado de garantía no presenta los datos completos o los mismos han sido alterados.
- El período de garantía ha expirado.
- Productos que presenten el número de serie alterado o removido.
- Productos que presenten modificaciones no autorizadas en las especificaciones.
- Problemas causados por operaciones o usos inadecuados, en forma incorrecta y/o diferentes a los especificados en el manual de usuario o por el uso de fuentes de poca calidad, como es el caso de las copias no auténticas en reproductores de DVD.
- Problemas causados por la instalación, reparación y/o reinstalación efectuada por centros de servicio o personal no autorizado por Samsung Electronics.
- Problemas causados por transporte inapropiado del equipo.
- Problemas causados por la invasión de cuerpos extraños al producto como agua, arena, insectos o similares.
- Problemas causados por condiciones de la naturaleza como: terremotos, inundaciones, tormentas eléctricas, etc.; por condiciones accidentales o provocadas como incendios, fluctuaciones de voltaje, vandalismo, robo o similares.
- No están cubiertos por la garantía: baterías, casetes, altavoces (bocinas), controles remotos, accesorios, agujas y partes plásticas o cosméticas.
- Pantallas marcadas debido a la sobreexposición de estas a una misma fuente de video o canal por un prolongado lapso de tiempo.
- Modificaciones a los equipos, tales como programaciones especiales en DVD; Samsung Electronics apoya la ley vigente de derechos de autor.

Warranty Terms

- Samsung Electronics Latinoamérica guarantees free repairing service according to the period of warranty specified for each product.
- When the customer requests the repair of any product under warranty, the purchase invoice of the product must be presented.
- The only products covered by this warranty are those sold by Samsung Electronics Latinoamérica.
- Installation, support and explanation expense are not covered by any warranty. Therefore the customer is totally responsible for them.

Warranty Conditions

- The customer must present a copy of the purchase invoice of the product.
- Samsung will repair any product that is under its warranty period if the product malfunctions under normal operation, according to the user manual instructions and for the purpose they were designed for.

Conditions not Covered by the Warranty

- The customer does not purchase invoice copy.
- Missing information on certificate or if the information has been changed.
- The warranty period has expired.
- The serial numbers have been changed or removed from the product.
- Non authorized modifications of the specification of the products.
- Problems caused by wrong operation or usage, by not following user manual instructions or defects caused by the usage of poor quality sources, like not authentic disc for DVD players.
- Problems caused by installation, repairs or reinstallation by non authorized personnel or service centers.
- Problems caused by inappropriate transportation.
- Problems caused by the invasion of strange bodies such as water, sand, insects or similar.
- Problems caused by natural disasters such as: earthquakes, floods, electric storms, etc.; Accidental means or provoked by fire, voltage fluctuations, vandalism, robbery or similar.
- The following products are not covered by warranty: batteries, cassettes, speakers, remote controls, accessories, needles and plastic or cosmetic parts.
- Marked display tubes by the over exposure to a certain source of video by a extended period of time.
- Modifications on equipment, such as DVD reprogram for multi zone purposes; Samsung Electronics support the current laws related to author rights.

Para información actualizada de la red de servicios, por favor diríjase a www.samsung-latin.com o llame a nuestras oficinas en Panamá al teléfono: 507-210-1122

For updated information on authorized service centers, pls. visit our web page at: www.samsung-latin.com, or call to our head quarters in Panamá: 507-210-1122

SAMSUNG SERVICE CENTERS NETWORK / RED DE CENTROS DE SERVICIOS

Para mayores detalles de nuestra red de servicios, favor visite nuestra página WWW.SAMSUNG-LATIN.COM o contacte a la oficina de su país.

Panamá
SAMSUNG ELECTRONICS LAT. (ZL), S.A
 Calle 50, Edif. Credicorp Bank
 Tel: 507-210-1122, 800-FAST (3278)
SAMSUNG DIGITAL CENTER
 Via España, Edif. APC
 Tel: 507-261-7430; fax: 261-7340
PANAMDIS
 Via España, Edif. Don Papi
 Tel: 224-9833; fax: 224-9794
AUDIO FOTO (A/V, W/G); tel: 236-9100
GRUPO PLATINA (A/V, W/G); tel: 227-6501

Ecuador
SAMSUNG ELECTRONICS LAT, ECUADOR
 Ave. Fsc. De Orellana, Edif. World Trade Center B. 605
 Tel: 593-4-2630-195, 1-800-SAMSUNG (726-7864)

(Guayaquil)
SAMSUNG DIGITAL CENTER
 Ave. Kennedy C.C. Olimpico local 1-3
 Tel: 593-4-229-6893; fax: 4-229-6892
COMANDATO (A/V, W/G); tel: 4-239-6427
CREDITOS ECONOMICOS (A/V, W/G); tel: 4-223-3028
 (Quito)
TECNOMEGA (MONI, ODD); tel: 2-290-8202
COMPUTACION R.V. (A/V, W/G, MON); tel: 2-254-7057
 (Cuenca)
OMEGA (A/V, W/G); tel: 7-822-349

Colombia
SAMSUNG ELECTRONICS LAT. (ZL), S.A.
 Carrera 9na. A #9002, Edif. City Bank ofc. 106
 Tel: 571-642-0555, 01-8000-112-112

Venezuela
SAMSUNG ELECTRONICS LAT, VENEZUELA
 Ave. Fsc. De Miranda, torre Edicampo piso 7; oficina 73-74
 Tel: 58-212-264-1354, fax: 266-6069
 (Caracas)

AUDIO VIDEO PANAVISION
 Socorro Calero, Edif. La Fuente; La Candelaria
 Tel: 212-564-9125, 800-843-3600
MULTISERVICIOS COLD LINE (W/G); tel: 212-237-8053
IMGEVE (A/V, W/G); tel: 212-481-8811
SERVIMAG (W/G); tel: 212-761-7923
KODE TECHNOLOGIES (MON); tel: 212-235-9511
QUORUM COMPUTER (MON); tel: 212-237-7080

(Barquisimeto)
KAMURA ELECTRONICS
 Ave. Venezuela entre Calles 15 y 16, Edif. Tawil local 2; Barquisimeto
 Tel: 251-251-1713, 800-526-8727

SERVICIO ELECTRONICO PROFESIONAL (A/V, W/G); tel: 251-717-7814
 (Maracaibo)
BRIGAMSA (W/G, A/V); tel: 261-653-953
FRIOS Y ASOCIADOS (W/G); tel: 261-722-5061
 (Valencia)
ELECTRONICA SEQUERA (A/V, W/G); tel: 41-717-430
AREA SISTEMAS ESCALONA (W/G); tel: 241-847-6191

CENTRAL AMERICA

Costa Rica
SAMSUNG ELECTRONICS LAT., COSTA RICA
 Paseo Colón, San José; Torre Mercedes piso 8
 Tel: 506-295-6892, 800-SAMSUNG (726-7864)
COSMOS ELECTRONICA
 La Uruca, 100mts. Al Oeste de la Plz. De Deportes
 Tel: 506-257-5051; fax: 221-9850
 (Limón)
ELECTROFIL (W/G); tel: 758-4522
 (Punta Arenas)
MULTISERVICIOS VICTORIA (A/V, W/G); tel: 661-3658
 (Zona Sur)
SERVICIOS TEC. F&S (W/G); tel: 771-7398
 (Zona Norte)
ALFER (W/G); tel: 460-4974
 (Guanacaste)
SERVICIOS TECNICOS DEL GUANACASTE (W/G); tel: 666-7746

Guatemala
SAMSUNG ELECTRONICS LAT, GUATEMALA
 Paseo Colón, San José Torre Mercedes Piso 6
 Tel: 502-385-3760,
ITSA
 4ta. Ave. 12-38, Zona 9; Guatemala
 Tel: 502-360-5790; fax: 360-5780
DISTELSA (A/V, W/G); tel: 331-4868
UNICOMER (A/V, W/G); tel: 439-5962
COMPUTRONIC (MON.); tel: 440-4630

Nicaragua
COPASA
 Del Portón Hospital Bautista
 Tel: 505-228-1286; fax: 222-3464
CORP. ROBERTO TERAN (MON); tel: 278-8000

Honduras
JET-STEREO
 Boulevard Los Proceres, Edif. La Paz
 Tel: 504-236-8440; fax: 236-9760
HONDURAS COMPUTER TRADING (MON)
 2da. Calle, casa 1201, Tegucigalpa
 Tel: 504-230-7485; fax: 230-6001
FRIOPARTES, S.A.
 1 y 2 Calle 8, Ave. Barrio Santa
 Tel/fax: 504-552-6171
AYRE DE HONDURAS
 Tel/fax: 504-550-0265

El Salvador
RELESA
 Colonia Miramonte, Ave. Sierra Nevada #807
 Tel: 503-275-6448; fax: 260-1157
UNICOMER (A/V); tel: 222-4000
SERVIPRADO (A/V); tel: 289-4266
PROF. EN COMPUT. (MON.); tel: 298-6499

CARIBBEAN

Trinidad y Tobago
CAPILS
 Lot 35B Tissue Drive, New Trincity Ind.
 Tel: 1-868-640-0867; fax: 640-5334
LUXSAM INDUSTRIES LTD

Aruba
OMNI-ARUBA
 Frankrijkstraat #9, Oranjestad
 Tel: 297-889-540; fax: 889-543

Puerto Rico
APPLIANCE PARTS IMPORT
 Ave. Campo Rico Q-11, Carolina
 Tel: 1-787-788-3109; fax: 750-8140
SCANNER OVERSEAS (MON); tel: 622-7677

517 Port of Spain, WI
 Tel: 1-868-672-6814; fax: 665-3466

ST. Marteen
OMNI AIR
 Orange Groove, St. Marteen
 Tel: 5995-442-190; fax: 442-191

ISLAND REFRIGERATION (W/G); tel: 876-2917
AIR NOVA (W/G); tel: 743-4445

Miami, Fl.

Curacao
OMNI ELECTRONICS
 N.V. Fokkerweg 64, Curacao
 Tel: 1-599-9465-4133; fax: 461-4047

Rep. Dominicana
DIST. CORRIPIO
 Ave. Nuñez de Cáceres, esquina Kennedy
 Tel: 1-809-227-3372; fax: 227-3384
MY PC (MON.); tel: 809-620-2333

Jamaica
Hantex
 7-9 Norman Road, Kingston
 Tel: 876-759-6432
 fax: 876-759-2962

USA
ALFOMEGA CORP.
 4815 NW 79, AVE. # 4; MIAMI FL.
 Tel/fax: 305-392-7150

Suriname
KASIMEX
 8, Keizerstraat Paramaribo
 Tel: 597-470-257; fax: 411-784

For further details about Samsung SVC. network, pls. visit our web page at WWW.SAMSUNG-LATIN.COM or contact our office at your country.



Impreso en China
 AC68-02027A(02)