

**SAMSUNG**

POTENTE SISTEMA  
MINICOMPACTO

**REPRODUCCIÓN DE  
VCD/MP3-CD/CD-R/RW**

MAX-VS940

MAX-VS950

MAX-VS990

Manual de instrucciones

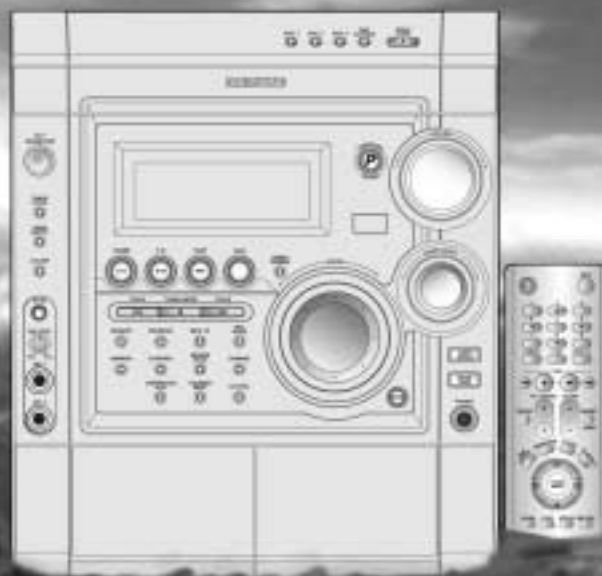

## Advertencias

E

CLASS 1 LASER PRODUCT  
KLASSE 1 LASER PRODUKT  
LUOKAN 1 LASER LAITE  
KLASS 1 LASER APPARAT  
PRODUCTO LASER CLASE 1

### PRODUCTO LÁSER DE CLASE 1

Este reproductor de discos compactos está clasificado como producto láser de clase 1.

El uso de los ajustes de control o rendimiento de los procedimientos que no sean los especificados aquí, pueden producir una exposición a la radiación peligrosa.

	<b>PRECAUCION</b> RIESGO DE ELECTROCUCION. NO ABRIR.	
<p>PRECAUCION: PARA REDUCIR EL RIESGO DE ELECTROCUCION, NO ABRA ESTA UNIDAD. NO CONTIENE ELEMENTOS QUE DEBA REEMPLAZAR EL USUARIO. EN CASO DE AVERÍA, SOLICITE LA AYUDA DE PERSONAL ESPECIALIZADO.</p>		

**PRECAUCIÓN: RADIACIÓN LASER INVISIBLE. CUANDO SE ABRA EL APARATO Y LOS DISPOSITIVOS DE ENCLAVAMIENTO SEAN DEFECTUOSOS, EVITAR LA EXPOSICIÓN AL HAZ.**



Este símbolo indica que existe un voltaje peligroso dentro de esta unidad que puede producir una descarga eléctrica.



Este símbolo indica que existen instrucciones importantes de funcionamiento y mantenimiento en la documentación que se suministra con esta unidad.

**ADVERTENCIA: PARA REDUCIR EL RIESGO DE INCENDIO O DE DESCARGA ELÉCTRICA, NO EXPONGA ESTE APARATO A LA LLUVIA NI A LA HUMEDAD.**

**PRECAUCION: PARA EVITAR DESCARGAS ELÉCTRICAS, INTRODUCIR TOTALMENTE EL ENCHUFE.**

# Índice

Gracias por compra esta minicadena SAMSUNG.

Le rogamos dedique el tiempo necesario para leer estas instrucciones ya que le permitirán instalar y utilizar su minicadena con suma facilidad.



◆ Advertencias .....	2
◆ INSTALACIÓN DE SU MINICADENA	
■ Advertencias .....	4
■ Mando a distancia .....	5
■ Panel posterior .....	6
■ Lugar de instalación de su minicadena .....	6
■ Conexión del sistema a la alimentación .....	6
■ Colocación de las pilas en el mando a distancia .....	7
■ Conexión de los altavoces .....	7
■ Conexión de una fuente externa .....	8
■ Conexión con el equipo .....	8
■ Enchufe de salida digital de CD(OPCIÓN) .....	8
■ Conexión de la antena AM (MW)/LW .....	9
■ Conexión de la antena FM .....	9
■ Conexión de la antena SW (OPCIÓN) .....	9
■ Función Demo/Atenuador .....	10
■ Función Modo ECO .....	10
■ Ajuste del reloj .....	10
◆ VCD/MP3-CD/AUDICIÓN DE UN DISCO COMPACTO	
■ Carga y descarga de los discos compactos .....	11
■ Para reproducir un CD/MP3 .....	11
■ Selección de un CD en el cambiador de disco .....	12
■ REPRODUCCIÓN DE MP3-CD .....	12
■ Selección de una canción .....	12
■ Selección de un punto concreto del disco .....	13
■ Función de saltos a través de 10 pistas .....	13
■ Reproducción continua .....	13
■ Repetición de una o todas las canciones .....	13
■ Función de última memoria .....	13
■ Programación del orden de reproducción .....	14
■ Comprobación y cambio del orden de reproducción .....	14
■ Reproducción de un Video CD .....	15
■ Funciones de búsqueda .....	15
■ Función de búsqueda por tiempo .....	15
■ Cuando se ajuste la velocidad de reproducción .....	16
■ Método de selección NTSC/PAL .....	16
■ Función de selección de sonido .....	16
■ Función de CONTROL DE TONOS .....	16
■ Función VCD VIEW .....	17
■ Función ZOOM .....	17
◆ AUDICIÓN DE LA RADIO	
■ Sintonización y almacenamiento de emisoras de radio .....	18
■ Selección de una emisora de radio almacenada .....	19
■ Mejora de la recepción de la señal de radio .....	19
◆ AUDICIÓN Y GRABACIÓN DE UNA CASETE	
■ Audición de una cinta .....	20
■ Función de grabación sincronizada de CD .....	20
■ Grabación de un programa de radio .....	21
■ Copia de una cinta .....	21
■ Selección del modo de reproducción de una cinta (Sólo platina 2) .....	21
■ Uso del contador para ordenar las canciones .....	21
◆ PROGRAMACIÓN DE LA HORA DE AUDICIÓN	
■ Programación temporizada para iniciar la reproducción .....	22
■ Cancelación del temporizador .....	22
■ Desactivación temporal del sonido .....	23
■ Selección de sonido latino .....	23
■ Control de nivel de altavoz de graves (MAX-VS940/VS990) .....	23
■ Función Sonido envolvente / Sonido potente .....	23
■ Ajuste del sistema para que se apague automáticamente .....	24
■ Función de nivel de MAXIMIZAR SÚPER GRAVES (MAX-VS940/VS990) .....	24
■ Función de nivel de SÚPER GRAVES (MAX-VS950) .....	24
■ Función de micrófono .....	24
■ Conexión de los auriculares .....	24
◆ CONSEJOS DE UTILIZACIÓN	
■ Instrucciones de seguridad .....	25
■ Limpieza de su minicadena .....	25
■ Precauciones al usar discos compactos .....	26
■ Precauciones al usar cintas de audio .....	26
■ Antes de ponerse en contacto con el servicio postventa .....	26
■ Especificaciones técnicas .....	27



Pulsar



Empujar

## Símbolos



Importante



Nota

## Advertencias

E

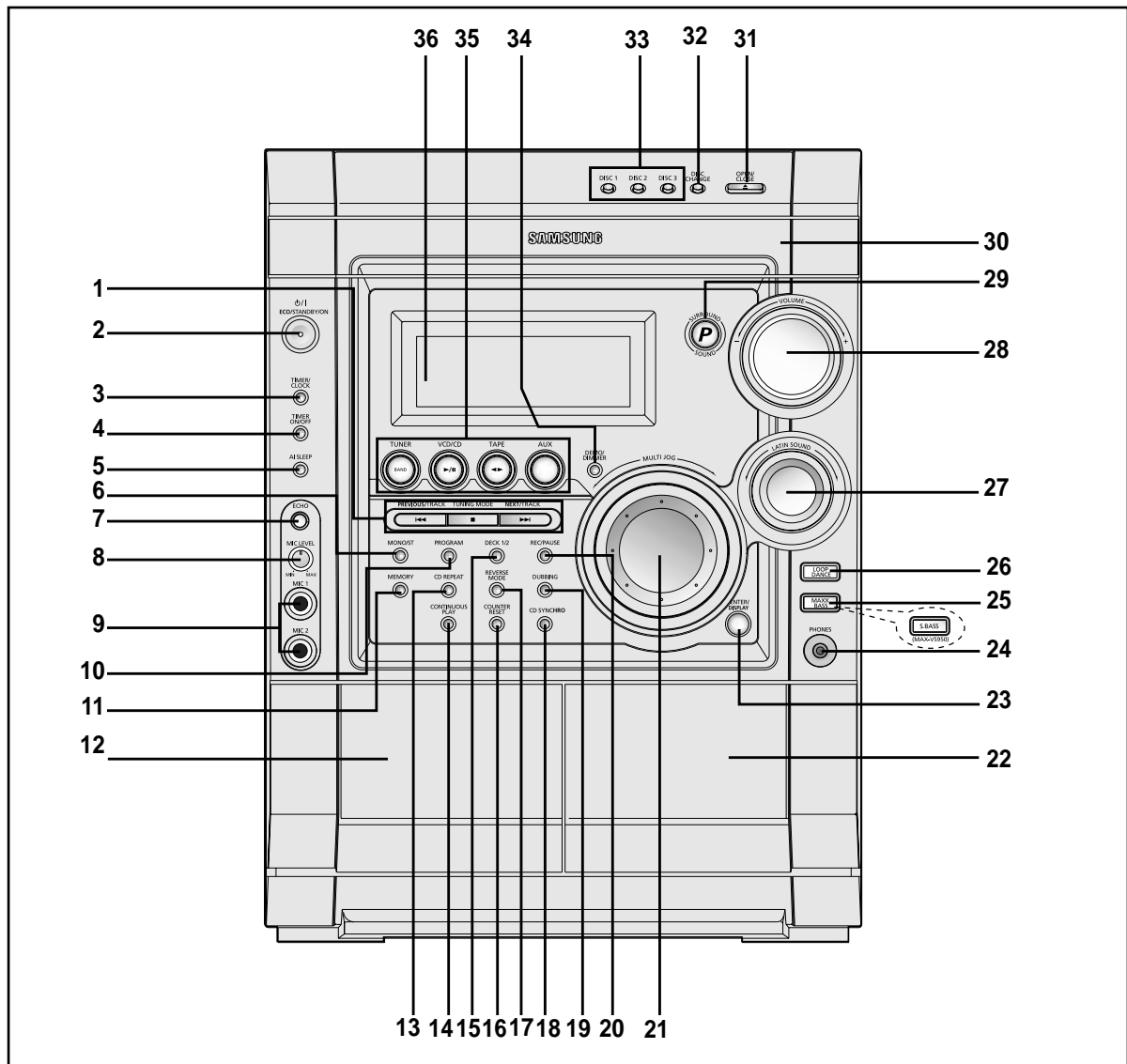

1. Botones de función de búsqueda/  
Modo de sintonización de Radio o el botón Parada
2. Botón ECO/STANDBY/ON
3. Ajuste del Temporizador y del Reloj
4. Verificación del Temporizador
5. Apagado Automático Después de Escuchar un CD
6. Selección Mono/Estéreo
7. Botón de eco del micrófono
8. Volumen del micrófono
9. MIC 1, MIC 2
10. Programación
11. Búsqueda de una pista del CD o de una Emisora de Radio
12. Platina 1
13. Repetición de CD
14. Reproducción continua
15. Selección de la Platina 1 o 2
16. Puesta a cero del Contador (Sólo casete)
17. Modo de Reproducción de casete
18. Grabación Sincronizada de Discos Compactos
19. Grabación Normal Velocidad

20. GRAB/Pausa (PAL/NTSC)
21. Multi Jog
22. Platina 2
23. Entrar / Mostrar
24. Conector de la Miniclavija de los Auriculares
25. MAXX Bass (MAX-VS940/VS990)  
Súper graves (MAX-VS950)
26. LOOP DANCE
27. Sonido latino
28. Volumen
29. Sonido envolvente / Sonido potente
30. Compartimiento de Discos Compactos
31. Abrir/Cerrar Compartimiento CD
32. Cambio de Disco
33. Botones de Selección de Disco
34. Demo/Dimmer
35. Botones de Selección de Función
36. Ventana de visualización

## Mando a distancia

E

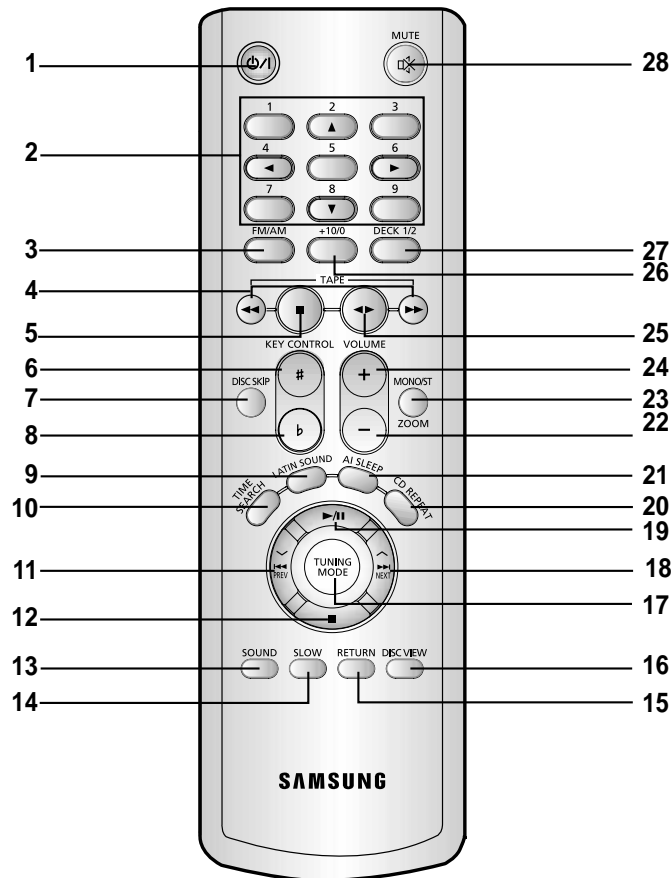

- |   |  |
|---|--|
| 1. Botón ECO/STANDBY/ON                               | 16. Vista del disco  |
| 2. Botones digitales/ Botones direccionales           | 17. Modo de Selección de Radio   |
| 3. FM /AM   | 18. Siguiete pista   |
| 4. Rebobinado de la cinta / Avance rápido de la cinta | 19. Disco Reproducción/Pausa   |
| 5. Parada (Reproducción/Grabación)                    | 20. CD Repetición  |
| 6. Control de Tonos #                                 | 21. Apagado Automático Después de Escuchar un CD                       |
| 7. Saltar número de disco                             | 22. Disminución del Volumen  |
| 8. Control de Tonos b                                 | 23. FM Mono/Estéreo/ Zoom VCD  |
| 9. Sonido latino                                      | 24. Aumento del Volumen  |
| 10. Búsqueda por tiempo (Last Memory)                 | 25. Reproducción Hacia Adelante (Cara A) Reproducción Inversa (Cara B) |
| 11. Pista anterior                                    | 26. +10/0  |
| 12. Parada  | 27. Selección de la Platina 1 o 2                                      |
| 13. Sonido VCD  | 28. Selección de Corte de sonido                                       |
| 14. Reproducción lenta del VCD                        |  |
| 15. Retorno   |  |

## Panel posterior

E

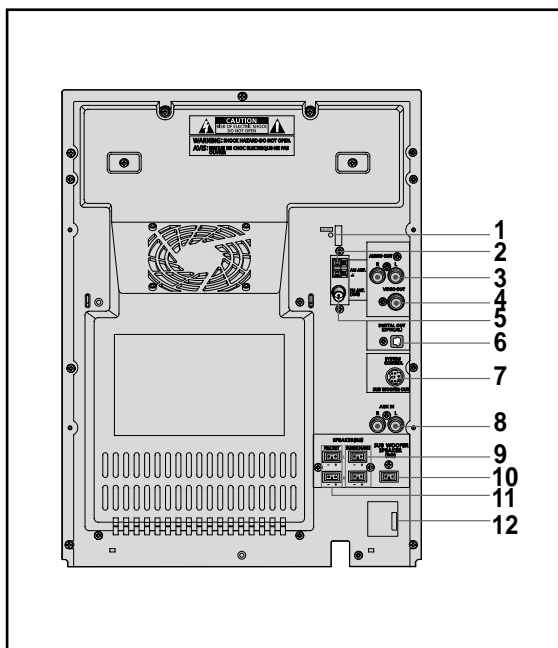

1. Terminal de conexión para antena SW (OPCIÓN)
2. TERMINAL CONECTOR ANTENA AM
3. Conectores de salida de AUDIO (DISCO)
4. Conectore de salida de VIDEO (DISCO)
5. TERMINAL CONECTOR ANTENA FM
6. Salida digital (OPCIÓN)
7. Entrada de control de altavoz de graves  
(MAX-VS940/VS990)
8. AUX INPUT
9. Terminales de conector de altavoz envolvente  
(MAX-VS950/VS990)
10. Terminales de conexión para altavoz  
(MAX-VS940/VS990)
11. Terminales del conector del altavoz frontal
12. Selector de Tensión (OPCIÓN)

## Lugar de instalación de su minicadena

Para aprovechar todas las ventajas de su nuevo sistema minicompacto, siga estas instrucciones de instalación antes de conectar la unidad.

- ◆ Instale la minicadena sobre una superficie plana y estable.
- ◆ No coloque nunca esta unidad sobre alfombras.
- ◆ No coloque nunca esta unidad al aire libre.
- ◆ Deje un espacio de ventilación de alrededor de 15 cm en los laterales y parte posterior del aparato.
- ◆ Asegúrese de que haya espacio suficiente para abrir fácilmente el compartimento de discos compactos.
- ◆ Ponga los altavoces a una distancia razonable a ambos lados del aparato.
- ◆ Oriente los altavoces hacia el centro del área de audición.
- ◆ Para obtener un rendimiento óptimo, ambos altavoces deben estar situados a igual distancia del suelo.



## Conexión del sistema a la alimentación

El cable de alimentación se debe enchufar en el zócalo apropiado.

- ☛ Antes de enchufar su sistema en un enchufe de la red, debe revisar el ajuste de voltaje (OPCIONAL). Si el voltaje del enchufe no corresponde a la especificación que aparece en la parte trasera de la unidad, usted puede dañar gravemente su sistema.

- 1 Si ésta no corresponde a la indicada en la parte posterior del aparato, puede dañar gravemente su minicadena.
- 2 Verifique la posición del selector de tensión en la parte posterior del aparato (opción). Enchufe el cable de alimentación principal (marcado **AC Cord** en la parte posterior del sistema) al zócalo apropiado.
- 3 Pulse el botón **ECO/STANDBY/ON** para encender la minicadena.

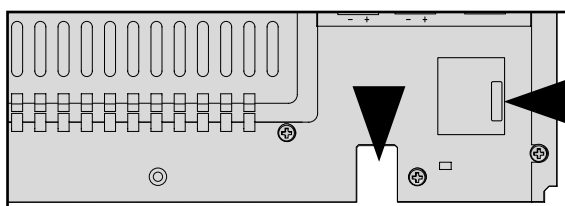

## Colocación de las pilas en el mando a distancia

E

Debe poner o reemplazar las pilas del mando a distancia:

- ◆ al comprar la minicadena
- ◆ cuando el mando a distancia ya no funciona correctamente.

☛ Cuando reemplace las pilas use sólo pilas nuevas y no mezcle pilas alcalinas y de manganeso.

- 1 Ponga su pulgar en la posición marcada  en la tapa del compartimiento de pilas (parte posterior del mando) y empuje la tapa en la dirección de la flecha.
- 2 Introduzca dos pilas AAA, LR03 o equivalentes, respetando las polaridades:
  - ◆ + de la pila sobre la marca + del mando a distancia.
  - ◆ - de la pila sobre la marca - del mando a distancia.
- 3 Vuelva a poner la tapa deslizándola hacia atrás hasta que encaje en su posición.

➤ Si no va a usar el mando a distancia durante largo tiempo, saque las pilas para evitar la corrosión.

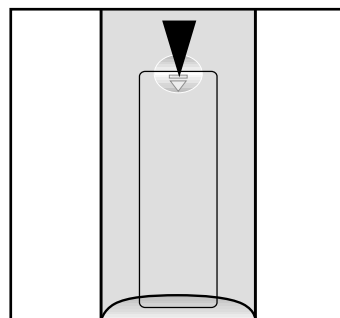

## Conexión de los altavoces

Conectar las entradas de conexión (6) a la parte superior del sistema minicomacto.

- ◆ Asegúrese de que los colores de los terminales de altavoces coinciden con los de las entradas de conexión.
- ◆ Asegúrese de que las polaridades (+ y -) sean correctas.

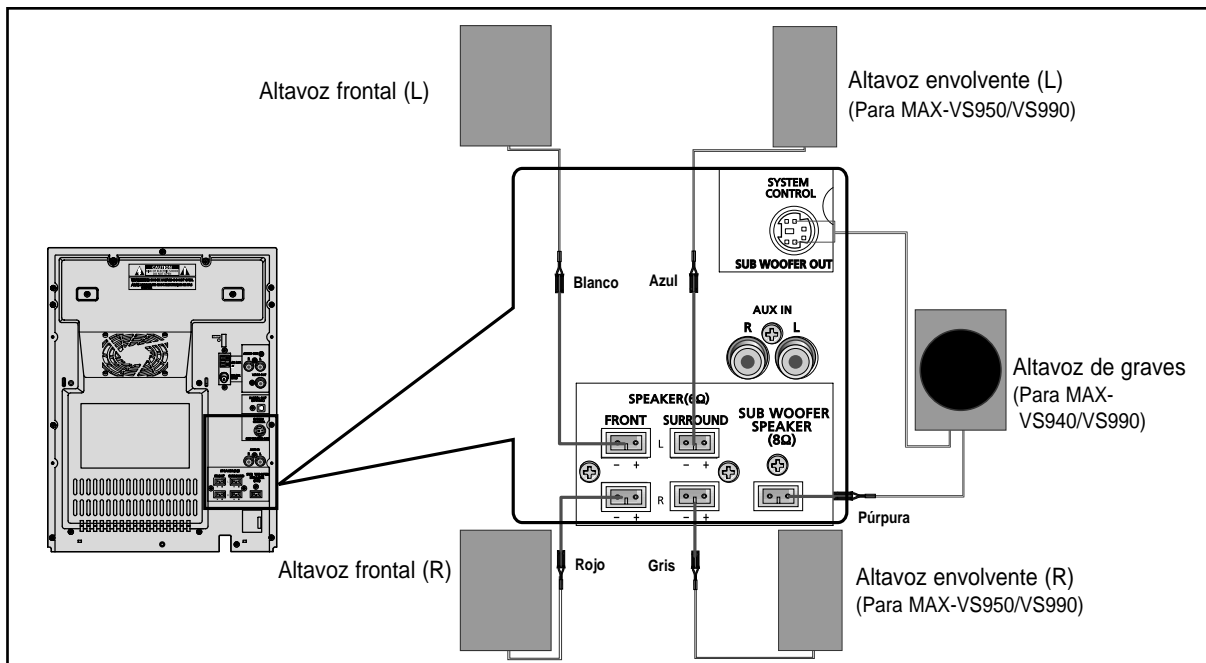

### ● Instrucciones para la instalación del altavoz

- ◆ La instalación cerca de un aparato de calefacción, bajo la luz solar directa o con humedad puede alterar el rendimiento del altavoz.
- ◆ No instale en la pared o en un lugar elevado o cualquier otra posición inestable para evitar un posible accidente causado por la caída del altavoz.
- ◆ No separe el altavoz del televisor o del monitor del ordenador.  
La posición del altavoz con respecto al televisor o el ordenador puede alterar la calidad de la imagen de la pantalla.

## Conexión de una fuente externa

E

La entrada auxiliar puede utilizarse para aprovechar la calidad de sonido de su minicadena cuando escucha otras fuentes.

- Ejemplo:**
- ◆ Un televisor
  - ◆ Un reproductor de videodisco
  - ◆ Un grabador de cintas de vídeo Hi-Fi estéreo

➤ Para conectar la fuente externa, debe disponer de una salida de audio y de un cable de conexión RCA.

1 Ponga la minicadena en modo de reposo y desconéctela de la red, al igual que la fuente externa.

2 Conecte el cable de audio a la parte posterior de la minicadena.

**Conecte la clavija... Al conector marcado...**

Roja ..... R (derecho)  
Blanca ..... L (izquierdo)

➤ Para obtener una calidad de sonido óptima, no invierta los canales izquierdo y derecho.

3 Enchufe la minicadena a la toma de alimentación y pulse **ECO/STANDBY/ON** para encenderla.

4 Seleccione la fuente AUX pulsando **AUX**.  
**Resultado:** Aparece **AUX**.

5 Encienda la fuente externa.

6 Ajuste el volumen y el balance según sea necesario:  
◆ Volumen ◆ Ecuilizador

**Ejemplo:** Puede ver una película y disfrutar del sonido estéreo como si estuviera en el cine (siempre que la banda original esté en estéreo).

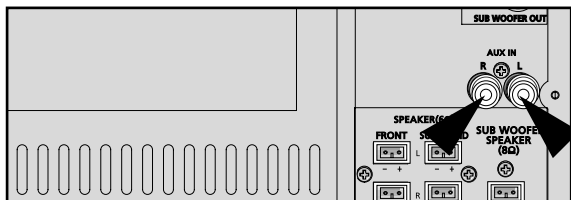

## Conexión con el equipo

- ◆ Utilizando el cable de audio, conecte los terminales de salida de audio (L, R) (Izquierda, Derecha) del sistema con los terminales de entrada de audio (L, R) (Izquierda, Derecha) del grabador de casete de videos, para poder grabar un VCD.
- ◆ Utilizando el cable de video, conecte los terminales de salida de video del sistema con el terminal de entrada de video de su TV.
- ◆ Prenda su TV y seleccione el modo video presionando el botón de selección TV/VIDEO hasta la posición VIDEO.

⚠ Preste atención para que no vaya a conectar los terminales de salida de audio (izquierda, derecha) del sistema con el terminal de entrada de audio de su TV.

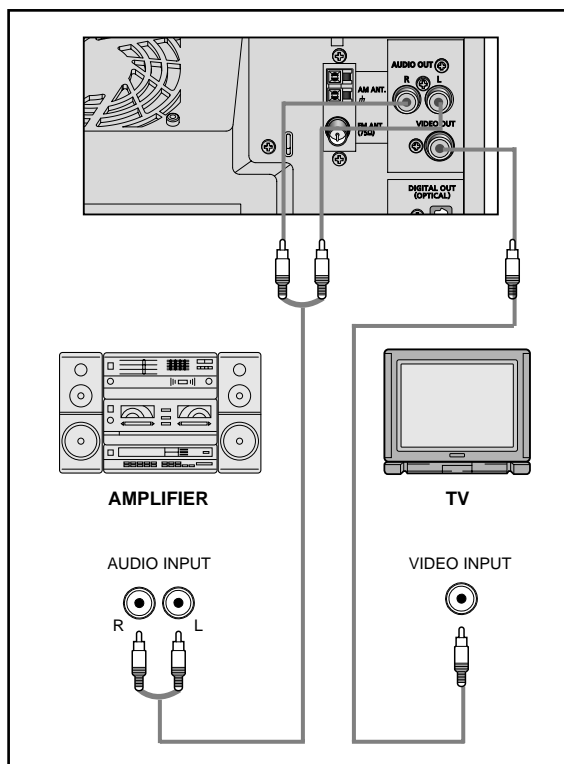

## Enchufe de salida digital de CD(OPCIÓN)

Esta unidad puede transmitir las señales de audio digitales de salida de CD a través de este enchufe. Use un cable óptico para conectar el equipo de audio digital.

(módulo DAT, grabador de minidisco, etc.). Retire la tapa contra polvo (1) del enchufe CD DIGITAL OUT. Luego, conecte un enchufe macho de cable digital al enchufe CD DIGITAL OUT.

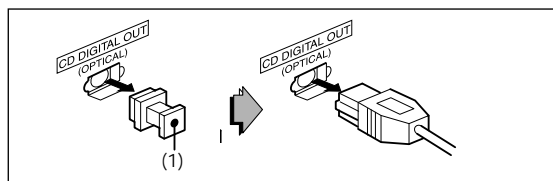

Cuando el enchufe CD DIGITAL OUT no se esté usando. Inserte la tapa contra polvo suministrada.



## Conexión de la antena AM (MW)/LW



La antena AM (para onda larga y media) puede:

- ◆ colocarse en una superficie estable
- ◆ fijarse en la pared

Los bornes de conexión están situados en la parte trasera del aparato y están marcados **AM**.

- ☛ Para evitar las interferencias, verifique que los hilos de los altavoces no pasen muy cerca de los hilos de la antena. Mantenga siempre entre ellos una distancia de al menos 5 cm.

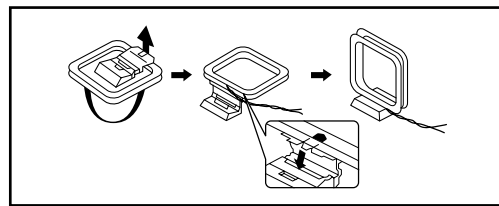
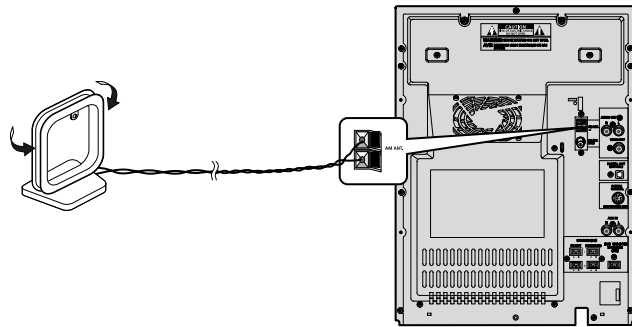

## Conexión de la antena FM

Cómo se efectúa la conexión en la antena del TIPO COAXIAL.

- ◆ Conecte la antena de 75Ω en el terminal de la antena **FM**.
- ◆ Enchufe el conector de la antena **FM** dentro del enchufe coaxial(75Ω), marcado **FM** en la parte posterior del sistema.
- ◆ Siga las instrucciones dadas en la página 18 para sintonizar la estación de radio y a continuación determine la mejor posición de la antena.
- ◆ Si la recepción es mala, quizás necesite instalar una antena exterior. En este caso, conecte la antena **FM** exterior en el enchufe **FM** de la parte posterior del sistema, usando el cable coaxial de 75Ω (no suministrado)

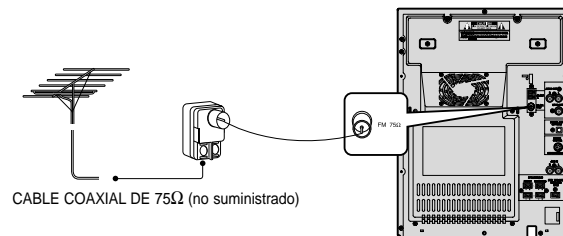
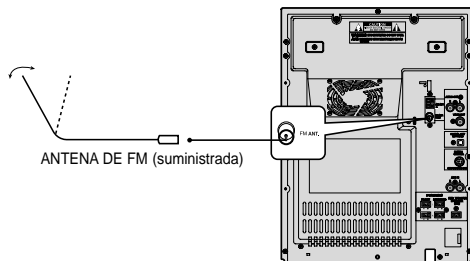

## Conexión de la antena SW (OPCIÓN)

Como conectar una antena DE ALAMBRE.

- ◆ Extienda la antena SW y fije los extremos a una pared, en la posición que ofrezca la mejor recepción.
- ◆ Si la recepción es deficiente (p.ej., el transmisor está muy alejado, hay paredes bloqueando las ondas de radio, etc.), instale una antena exterior.

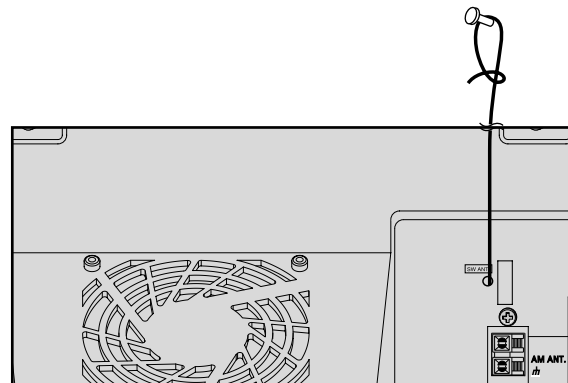

## Función DEMO/ATENUADOR

E

Todas las funciones disponibles del sistema pueden visualizarse en la pantalla y la luminosidad de la pantalla puede activarse o desactivarse.

- 1 Presione el botón **DEMO/DIMMER**.  
**Resultado:** Todas las funciones disponibles en el sistema aparecen en la pantalla del panel frontal.
- Cada una de estas funciones se explican en esta guía. Sírvase referirse a la sección pertinente.
- 2 Vuelva a presionar el botón **DEMO/DIMMER**.  
**Resultado:** Se selecciona la función Atenuador y la pantalla se oscurece.
- Vuelva a presionar el botón **DEMO/DIMMER** otra vez para aclarar la pantalla del panel frontal.
- 3 El control de luminosidad de la pantalla puede realizarse solamente mientras la unidad está prendida.

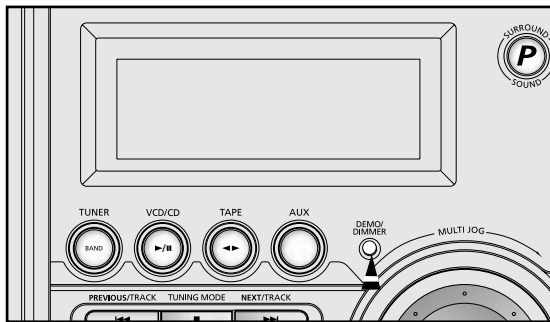

## Función Modo ECO

Puede ahorrar consumo de electricidad mientras la unidad está apagada (en espera).

- ◆ Para activar el modo ECO, pulse **ECO/STANDBY/ON** mientras la unidad está apagada (en espera) para que desaparezca la iluminación (incluida la demostración de visualización).
- Mientras está activado el modo ECO, la demostración de visualización se cancela temporalmente.

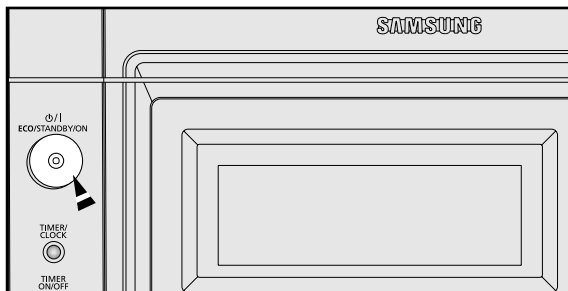

## Ajuste del reloj

Su minicadena está equipada con un reloj que le permite programarla para que se encienda o se apague.

Debe fijar la hora:

- ◆ Cuando haya acabado de comprar el sistema minicomacto
- ◆ Después de un apagón
- ◆ Después de haber desenchufado la unidad
- Se dispone de pocos segundos en cada paso para seleccionar las opciones. Si se supera ese intervalo, debe comenzar de nuevo.

- 1 Encienda la minicadena pulsando el botón **ECO/STANDBY/ON**.
- 2 Pulse el botón **TIMER/CLOCK** dos veces.  
**Resultado:** Aparece **CLOCK**.
- 3 Pulse el botón **ENTER/DISPLAY**.  
**Resultado:** La hora parpadea.
- 4 **Para... Gire el mando MULTI JOG a la...**  
Aumentar las horas ..... Derecha  
Disminuir las horas ..... Izquierda
- 5 Cuando aparezca la hora correcta, pulse **ENTER/DISPLAY**.  
**Resultado:** Los minutos parpadean.
- 6 **Para... Gire el mando MULTI JOG a la...**  
Aumentar los minutos ..... Derecha  
Disminuir los minutos ..... Izquierda
- 7 Cuando aparezca la hora correcta, pulse **ENTER/DISPLAY**.  
**Resultado:** El reloj se pone en funcionamiento y aparece incluso cuando el aparato está en espera.

- Puede ver la hora, incluso cuando utiliza otra función, pulsando **TIMER/CLOCK** una vez.
- ◆ También puede utilizar los botones ◀◀ / ▶▶ en vez del botón **MULTI JOG** en el paso 4, 6

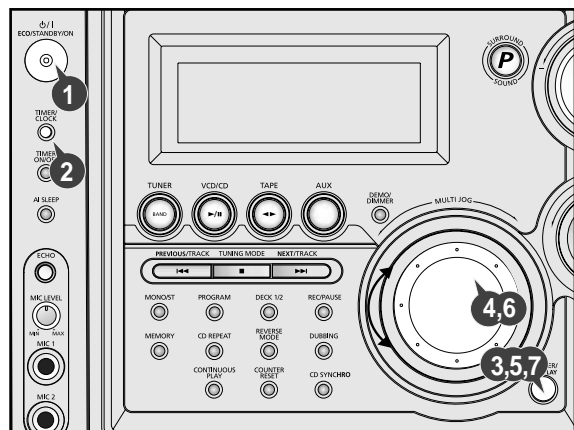

## Carga y descarga de los discos compactos

El cambiador de discos puede cargar hasta tres discos compactos de 12 cm o de 8 cm sin utilizar un adaptador.

- ☛ Evite forzar el carrusel de discos compactos cuando abra o cierre el compartimiento.  
Evite aplastar o poner objetos sobre el carrusel.
- Trate sus discos compactos con cuidado; si es necesario, consulte la sección titulada "Precauciones al usar discos compactos", en la página 26.

- 1 Encienda su minicadena pulsando el botón **ECO/STANDBY/ON**.
- 2 Pulse el botón **OPEN/CLOSE** (▲) del panel frontal.  
**Resultado:** Se abre el compartimiento.
- 3 Ponga uno o dos discos en las ranuras frontales del carrusel con la información impresa hacia arriba.
  - ☛ Compruebe que el disco compacto se ha insertado correctamente en el soporte antes de cerrar el compartimiento.
- 4 Si desea cargar un tercer disco compacto, pulse el botón **DISC CHANGE** del panel frontal (o **DISC SKIP** del mando a distancia).  
**Resultado:** El carrusel gira 120° aproximadamente.
- 5 Cierre el compartimiento pulsando el botón **OPEN/CLOSE** (▲) otra vez.
  - Si desea iniciar la reproducción de un disco directamente, también puede llevar a cabo el siguiente procedimiento.

Para reproducir...	Pulse...
Disco 1 .....	VCD/CD (▶  ) o Disco 1
Disco 2 .....	Disc 2
Disco 3 .....	Disc 3

**Resultado:** El compartimiento se cierra automáticamente y comienza la reproducción del disco seleccionado.

- 6 Para descargar el reproductor de CD, repita los pasos 2 a 5.

- ☛ Mantenga cerrado el compartimiento cuando no lo use, para evitar la acumulación de polvo.
- - ◆ Puede cargar o descargar discos compactos cuando esté seleccionada la función de radio, cinta o fuente auxiliar.
  - ◆ La función VCD/CD se seleccionará automáticamente desde la otra fuente cuando usted presione el botón OPEN/CLOSE del CD.

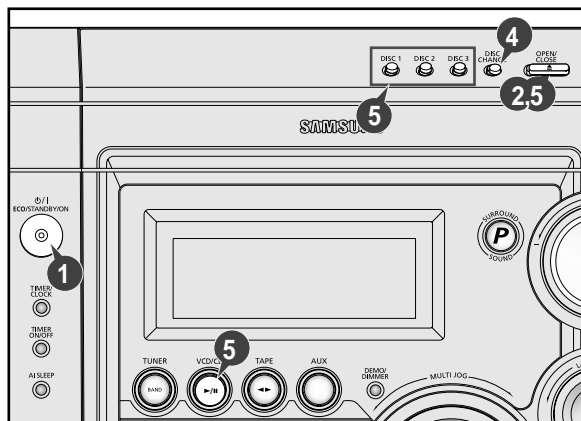

## Para reproducir un CD/MP3

Este es un reproductor capaz de reproducir audio de CD, CD-R, CD-RW y MP3-CD y no tiene la función para guardar archivos MP3.

- ☛ No use discos CD de formas irregulares tales como en forma de corazón u octagonales.  
El funcionamiento del reproductor puede perder calidad.

- Deben introducirse por lo menos dos CD para reproducción.

- 1 Presione el botón **ECO/STANDBY/ON** para prender el aparato.
  - 2 Presione el **VCD/CD** (▶||) de la unidad principal para seleccionar la función CD.
  - 3 Introduzca más de un CD o un MP3-CD.
  - 4 Presione el botón **VCD/CD** (▶||) en el panel frontal o el ▶|| botón del control remoto.
    - Si hay más de un CD o de un MP3-CD introducido, se procesará la reproducción por orden.
    - ◆ Su reproductor de CD tardará un momento en explorar a través de todas las pistas grabadas de un determinado MP3-CD.
  - 5 Ajuste el volumen como sea necesario con el procedimiento siguiente.
    - ◆ Gire el control de VOLUME en el panel frontal
    - o
    - ◆ Presione el botón VOLUME + o - en el control remoto.
    - El nivel del volumen puede ajustarse en 31 pasos (VOL MÍN, VOL 1 - VOL 29 y VOL MÁX). Pulse el botón ENTER/DISPLAY para seleccionar la visualización horizontal o vertical.
  - 6 Si se desea parar mientras se está reproduciendo, presione el botón VCD/CD (▶||).
    - Presione el botón VCD/CD (▶||) otra vez para volver a reproducir.
  - 7 Para parar la reproducción, presione el ■ botón .
- - ◆ Se puede insertar un nuevo disco en alguno de los otros compartimientos sin contar el CD que se está reproduciendo. Presione el botón DISC CHANGER para abrir la bandeja del CD. La parte giratoria no da vueltas durante las reproducciones.
    - ◆ Si no hay ningún CD insertado en la bandeja de CD, aparece la indicación "NO DISC".
    - ◆ Si no se selecciona la función CD Repeat, la reproducción se para automáticamente una vez que se hayan reproducido 3 CD.

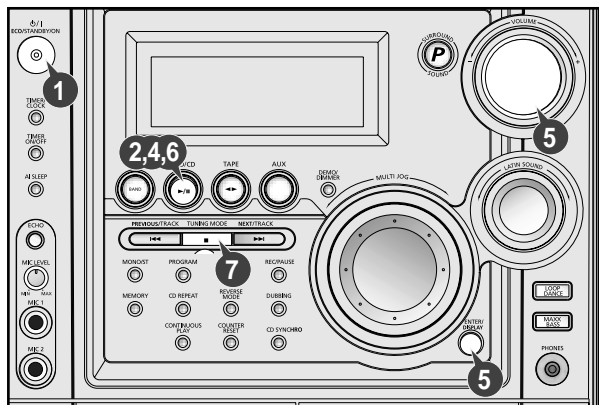

## Selección de un CD en el cambiador de disco

E

La función del CD se selecciona automáticamente cuando se pulsa Disc Skip.

Para seleccionar y reproducir un disco directamente, pulse el botón DISC (1, 2, 3) correspondiente del panel frontal, o bien DISC SKIP en el mando a distancia, hasta que el número solicitado parpadee en el pictograma.

**Resultado:** Todos los discos se reproducirán uno tras otro, comenzando por el disco seleccionado.

- Si desea reproducir sólo el disco actual, pulse CD REPEAT en el mando a distancia una o más veces, hasta que se visualice **1 CD**.
- ♦ Si utiliza la función de reproducción directa de disco mientras escucha la radio o una cinta, el sistema pasa automáticamente al modo CD.
- ♦ Si no se carga el disco seleccionado, el siguiente disco se reproducirá automáticamente.

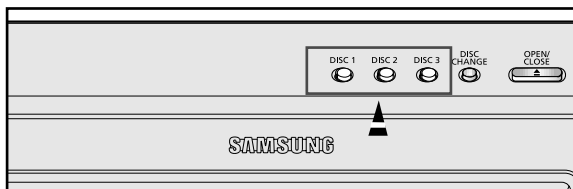

## Qué significa MP3?

MP3 significa MPEG1 Layer 3, el estándar global de la tecnología de compresión de señales de audio. Utiliza la tecnología de compresión digital para comprimir 12 veces los datos de audio originales sin deteriorar la calidad del sonido.

## Compatibilidad de archivos

- ♦ La unidad reproduce archivos creados en formato MP3 (Mpeg1.Layer3) con la extensión \*.mp3.
- ♦ No se pueden reproducir los archivos MP2 o de 22 KHz.
- ♦ Las etiquetas ID3\* no se pueden mostrar en la pantalla.  
\*Un archivo MP3 puede contener información de archivo denominada "ID3 Tag" en donde se han grabado el nombre del álbum, nombre del artista, título de pista, etc.

## Cuántos archivos MP3 pueden grabarse en un disco CD-R o CD-RW?

La capacidad máxima de un disco CD-R o CD-RW es de 680 MB.

Normalmente, un archivo MP3 es de 4 MB, por lo tanto se pueden grabar aproximadamente 170 archivos en un solo disco.

## Notas acerca de la reproducción de CD-R/RW

- ♦ En caso de un CD-R (Grabable) original grabado en formato CD de audio, o de un CD-RW (Re-escritura) y editado por el usuario, la reproducción se procesa en el estado respectivo que se haya completado. (El reproductor podría no reproducir dependiendo de las características del CD o estado de la grabación.)
- ♦ El CD-RW es comparativamente menos reflexivo que el CD, lo que causa un retardo mayor en la lectura.

## REPRODUCCIÓN DE MP3-CD

### COMO REPRODUCIR UN MP3-CD DIRECTAMENTE

- 1 Una vez que haya insertado el MP3-CD en el equipo, presione el **▶||** botón o el botón del número después de la lectura.
- 2 Usted puede ver la información del Disco en la TV.

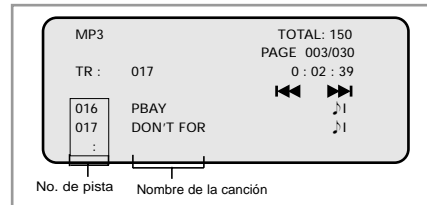

♪ 1 : Pantalla de archivos MP3  
7 pistas en la pantalla de TV PAL simultáneamente; 5 pistas en la pantalla de TV NTSC simultáneamente. Seleccione el número de la canción con los botones digitales del control remoto y podrá disfrutar de la música.

### COMO REPRODUCIR MP3-CD EN MODO MENU

- 1 Una vez que haya insertado el MP3-CD en el equipo, presione el botón "DISC VIEW".
- 2 Usted puede ver la siguiente información del disco en la TV.

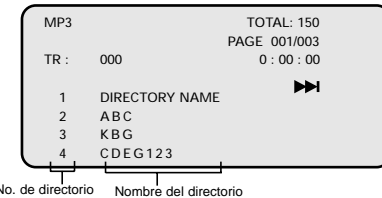

Seleccione el Número de directorio. Usted puede ver la pantalla siguiente.

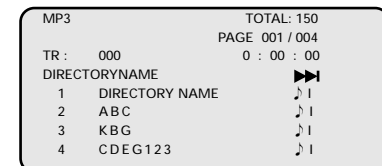

Seleccione el número de la canción con los botones digitales y podrá disfrutar de la música.

## Selección de una canción

Puede seleccionar la canción que desea escuchar, bien cuando el reproductor de discos compactos está parado, o cuando se está reproduciendo un disco.

Para escuchar el comienzo de la canción...	Entonces gire el mando MULTI JOG...
Siguiente .....	Un punto a la derecha
Actual .....	Un punto a la izquierda
Anterior .....	Dos puntos a la izquierda
Que prefiera .....	El número de puntos adecuado a la derecha o a la izquierda

- ♦ Puede utilizar los botones **◀◀** y **▶▶** del panel frontal, o los botones **◀◀** y **▶▶** del mando a distancia para seleccionar una pista.

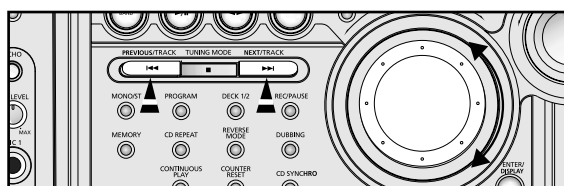

## Selección de un punto concreto del disco

Mientras escucha un disco compacto, puede buscar rápidamente un punto concreto del disco.

➤ Se recomienda bajar el sonido antes de usar esta función.

**Para buscar hacia...** **Mantenga pulsado...**

Adelante ..... ►► al menos un segundo

Atrás ..... ◀◀ al menos un segundo

También puede mantener pulsado ◀◀ / ►► del panel frontal para realizar búsqueda automática en las pistas

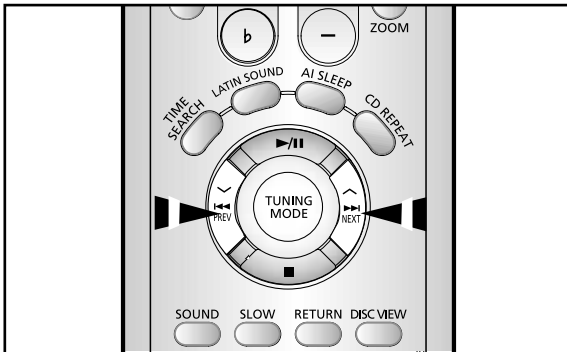

## Función de saltos a través de 10 pistas

Presione el botón +10/0 brevemente mientras reproduce un CD o un VCD. Se reproducirá la pista 10 después de la que se está reproduciendo.

**Ejemplo:** Si usted quiere seleccionar la pista 43 cuando se está reproduciendo la pista 15, presione el ►► botón +10/0 cuatro veces, y luego presione el botón tres veces o el botón DIGITAL 3 una vez.

15 → 10 → 20 → 30 → 40 → 41 → 42 → 43

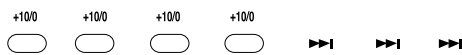

➤ Al seleccionar una pista en un MP3-CD y presionar el botón +10/0, se introducirá el dígito "0".

**Ejemplo:** Si usted desea seleccionar la pista 40 durante la reproducción de una cierta pista, presione los botones 4 y +10/0.

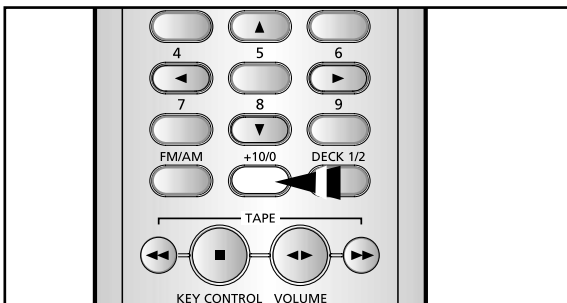

## Reproducción continua

(Esta función sólo está disponible durante la reproducción de un CD.)

Puede seleccionar "CONS ON" y "CONS OFF" durante la reproducción de un CD.

- 1 Pulse el botón **CONTINUOUS PLAY** una vez.  
**Resultado:** "CONS ON" is displayed.  
♦ El intervalo entre las pistas puede acortarse.
- 2 Pulse el botón **CONTINUOUS PLAY** de nuevo.  
**Resultado:** Aparecerá "CONS OFF".  
♦ Cancelar esta función, volver a la reproducción normal.

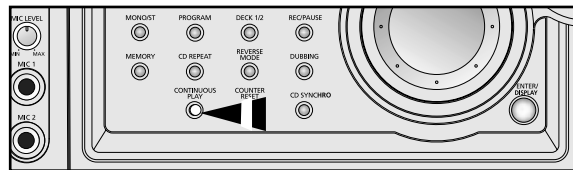

## Repetición de una o todas las canciones

Puede repetir indefinidamente:

- ♦ una canción concreta de un disco compacto
- ♦ todas las canciones del disco compacto elegido
- ♦ todos los discos cargados en el carrusel.

**1 Para repetir...** **Pulse CD REPEAT en el panel frontal una o más veces hasta...**

La canción actual indefinidamente ..... **REPEAT 1**  
El disco elegido ..... **REPEAT 1 CD**  
Todos los discos cargados ..... **REPEAT ALL CD**

- 2 Cuando se visualiza **ALL CD** o **1 CD** después de haber pulsado **CD REPEAT**, todos los discos cargados o el disco seleccionado se reproducirá una vez.

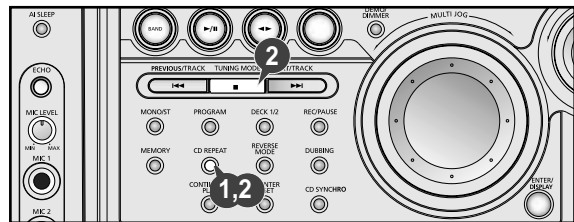

## Función de última memoria

(Esta función sólo está disponible durante la reproducción de un MP3-CD.)

Cuando se vuelve a seleccionar la reproducción de CD después de que su reproductor de CD se ha parado o apagado, esta función le permite reproducir desde el inicio de la pista que usted acaba de oír.

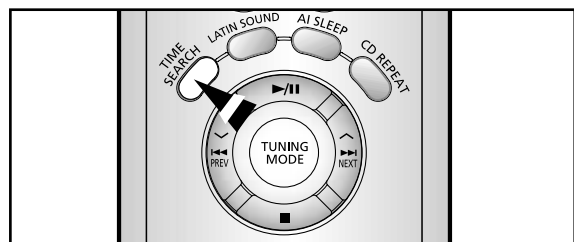

## Programación del orden de reproducción

(Esta función no está disponible durante la reproducción de un MP3-CD.)

E

Puede decidir por sí mismo:

- ◆ El orden en que desea escuchar las pistas
- ◆ Las pistas que no desea escuchar
- ◆ Se puede programar hasta una selección máxima de 30 pistas para escucharlas en un orden deseado.
  - ◆ Antes de seleccionar la pista, el reproductor de CD se debe parar.
  - ◆ Esta función puede usarse simultáneamente con la función CD Repeat (Repetición del CD).

1 Si es necesario, detenga el reproductor pulsando ■.

2 Cargue los CDs que desee.

3 Pulse **PROGRAM**.

Resultado: Aparecen las siguientes indicaciones:

PRGM  
01P 01 - - - -

(01 = N° del programa, 01 = N° del disco, - - = N° de la canción en el disco)

4 Si es necesario, seleccione el disco que contiene la canción deseada pulsando el botón **DISC (1, 2, 3)** correspondiente.

5 Seleccione la canción deseada girando el mando **MULTI JOG**:

- ◆ a la izquierda para retroceder entre las canciones
- ◆ a la derecha para avanzar entre las canciones.

6 Pulse **PROGRAM** para confirmar su selección.

Resultado: La selección se almacena y aparece 02P 01 - - - -

7 Para seleccionar otras canciones, repita los pasos 4 a 6.

8 Pulse **VCD/CD (▶/||)** para comenzar a escuchar la selección en el orden en que se programaron las canciones.

9 **Para...** **Gire el mando MULTI JOG...**

Escuchar otra vez la canción actual	Un punto a la izquierda
Escuchar la canción anterior	Dos puntos a la izquierda
Escuchar la canción siguiente	Un punto a la derecha
Ir hacia adelante o atrás una o más canciones	El número adecuado de puntos a la derecha o a la izquierda

10 Para anular la selección, pulse ■.

- ◆ una vez si el reproductor está parado
- Resultado: PRGM ya no aparece.

➤ ◆ Si abre el compartimento, se anula la selección.

- ◆ Si selecciona el número de un disco que no está cargado o una canción que no existe en el CD, la selección pasa a la siguiente canción programada.

- ◆ También puede utilizar los botones ◀ / ▶ para seleccionar las pistas deseadas en el paso 5, 9.

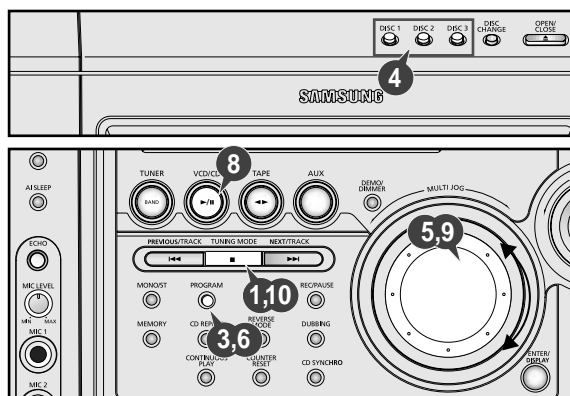

## Comprobación y cambio del orden de reproducción

Puede comprobar y cambiar su selección de canciones en cualquier momento.

1 Pulse ■ una vez si ha comenzado a escuchar la selección.

2 Pulse **PROGRAM**.

Resultado: Aparecen las siguientes indicaciones:

PRGM  
01C 01 - - - -

(CH = Comprobar, 01 = N° del programa, 01 = N° del disco, - - = N° de la canción en el disco)

➤ Si ya ha programado 30 canciones, se visualizará C en lugar de P cuando pulse **PROGRAM**.

3 Pulse **PROGRAM** de nuevo.

Resultado: Aparece la primera canción seleccionada junto con la letra C (Cambio).

4 Pulse **PROGRAM** una o varias veces hasta que aparezca la canción que vaya a cambiar.

5 Si es necesario, pulse el botón **DISC (1, 2, 3)** correspondiente para cambiar los discos.

6 Pulse ◀ y ▶ o gire el **MULTI JOG** para seleccionar una pista diferente.

7 Pulse **PROGRAM** para confirmar el cambio.

8 Pulse **VCD/CD (▶/||)** para comenzar a escuchar la selección.

Resultado: Se escucha la primera canción seleccionada.

➤ Cuando seleccione las pistas cuyos números correspondan a cifras con 3 dígitos (cifras mayores a 100), use los botones **DIGITALES**.

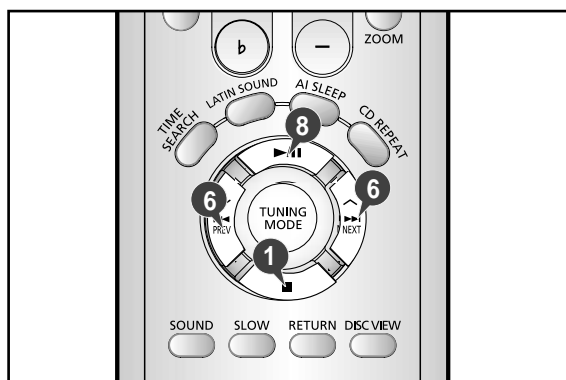
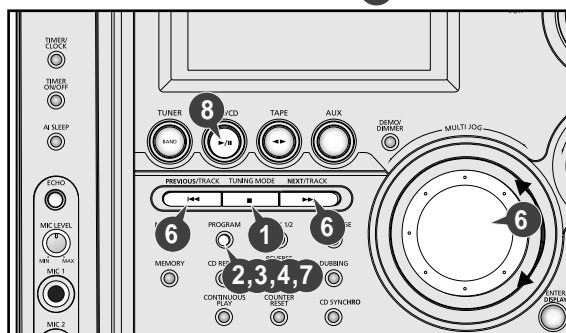
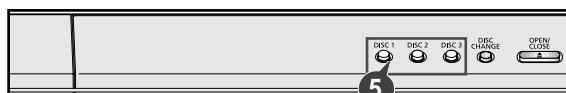

## Reproducción de un Video CD

Para poder reproducir videos de VIDEO-CD, asegúrese de que su unidad esté conectada a su equipo de TV.

Esta unidad está diseñada para reproducir video CD, versión 1.1 y 2.0. Sólo con la versión 2.0 se puede activar la función de menú en pantalla. Esta unidad no reproducirá VIDEO-CD que no sea de la versión 1.1 ó 2.0.

- 1 Deslice el interruptor **ECO/STANDBY/ON** y establezca el modo VCD.
  - 2 Presione el botón **OPEN/CLOSE** (▲) en la unidad para abrir la bandeja del CD.  
**Resultado:** aparece el mensaje "OPEN" y se abre la bandeja para el CD..
  - 3 Cargue un Video-CD en la bandeja con la etiqueta hacia arriba.
  - 4 Presione el botón **OPEN/CLOSE** (▲) otra vez para cerrar la bandeja del CD.
  - 5 Para reproducir:
    - ◆ En la versión 1.1, presione el botón ►|| para acceder directamente a la película, ya que no hay menú en pantalla.
    - ◆ En la versión 2.0, cargue un video CD, "Video CD2.0", y aparecerá "MENU ON" en la pantalla de TV. Presione el botón ►|| y aparecerá el menú en la pantalla de la TV. Seleccione un número del menú usando los botones **digitales** del control remoto o el botón **MULTI JOG** y presione el botón **VCD/CD**(►||)
    - Para volver al menú anterior, presione el botón **RETURN** del control remoto o el botón **ENTER/DISPLAY** del panel frontal.
    - ◆ Cuando reproduzca un Video-CD versión 2.0, la lectura puede tomar más tiempo, dependiendo del contenido del disco.
  - 6 Presione el botón ►|| en el control remoto para recibir una imagen fija.  
**Resultado:** Sale el mensaje Pause, aparece una imagen fija y se corta el sonido.
  - 7 Para volver a la reproducción normal, presione el botón **VCD/CD**(►||)
  - 8 Presione el botón ■ Stop para parar la reproducción.
- Asegúrese de que el VIDEO-CD a reproducir no esté defectuoso ópticamente, ya que esto puede ocasionar un sonido distorsionado o que se dañe la unidad.

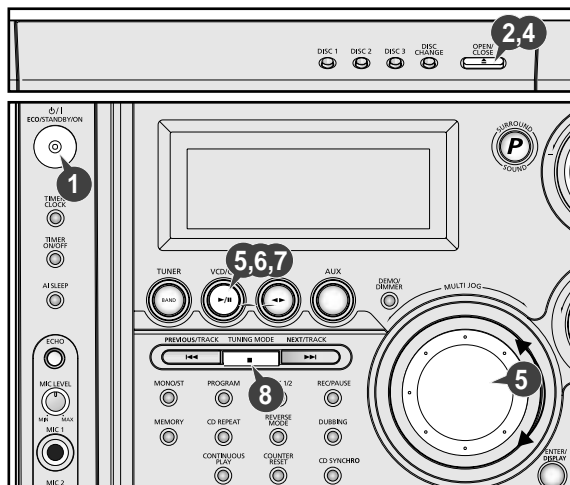

## Funciones de búsqueda

Usted puede buscar rápidamente un determinado pasaje durante una reproducción. Esta función es compatible con CD o VCD Ver 1.1 y Ver 2.0 en modo de menú desactivado.

- 1 Para... Mantenga presionado...  
 Buscar hacia delante ..... ►►  
 Buscar hacia atrás ..... ◀◀
  - 2 Suelte los botones **SKIP/SEARCH** cuando el pasaje deseado se haya encontrado.
- En el Video CD versión 1.1, en el cual el contenido del disco es de 15 minutos de duración, usted puede buscar hacia delante y hacia atrás a intervalos de cinco minutos.
- 3 Para... Presione ...  
 Buscar hacia delante a intervalos de 5 minutos ..... ►►  
 Buscar hacia atrás a intervalos de 5 minutos ..... ◀◀
- Resultado:** La imagen está fija, y el contenido del disco se mueve hacia delante o hacia atrás a intervalos de 5 minutos. La reproducción se reanuda entonces desde esta nueva posición.
- En el modo SKIP/SEARCH o SCAN, el sonido puede oírse sólo parcialmente y las escenas de imágenes cambiarán esporádicamente, hasta que se haya encontrado el pasaje buscado.

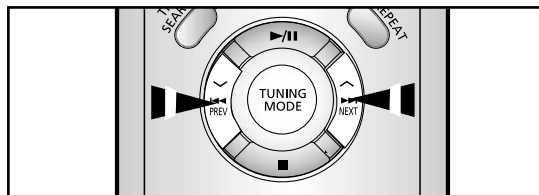

## Función de búsqueda por tiempo

(Esta función está disponible sólo para la reproducción de un CD/VCD)

Sírvase usar esta función para reproducir una pista deseada en un tiempo determinado de la reproducción.

- 1 Presione el botón **TIME SEARCH**.
- 2 Establezca el tiempo deseado presionando los botones **DIGITALES**.
- 3 Presione el botón **PLAY** (►||) .

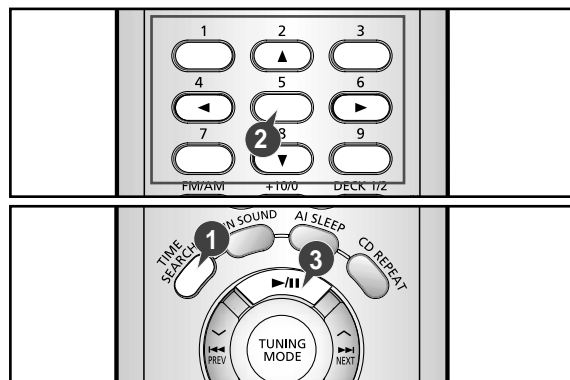

## Cuando se ajuste la velocidad de reproducción

E

Prenda la TV y establezca el modo de video.

Presione el botón **SLOW** en el control remoto cuando la función de reproducción esté activada.

- ◆ No se oirá el audio cuando se presiona el botón **SLOW**.
- ◆ La reproducción en cámara lenta es de 1/2, 1/4, 1/8 de la velocidad de reproducción normal.

Para volver al funcionamiento normal.

- ◆ Presione el botón **VCD/CD** (▶/||)

➤ Cuando se selecciona el modo cámara lenta o cuadro el disco tendrá sólo la función hacia delante.

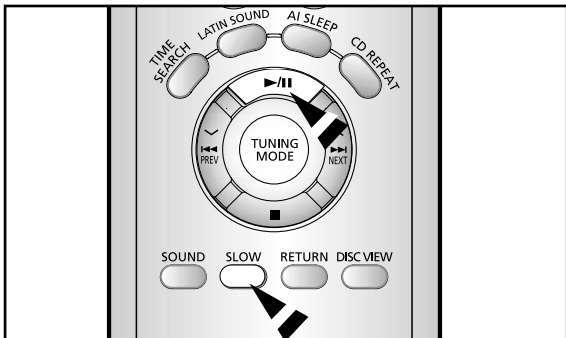
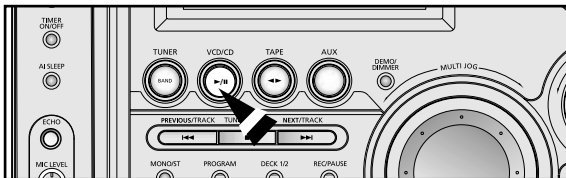

## Método de selección NTSC/PAL

Según el tipo de DISCO o de TV, presione el botón **REC/PAUSE** en el panel frontal.

Establezca el sistema en modo standby (apagado) y presione el botón **REC/PAUSE** en el panel frontal.

**Resultado:** Cada vez que se presiona el botón **REC/PAUSE**, aparece lo siguiente en la pantalla:

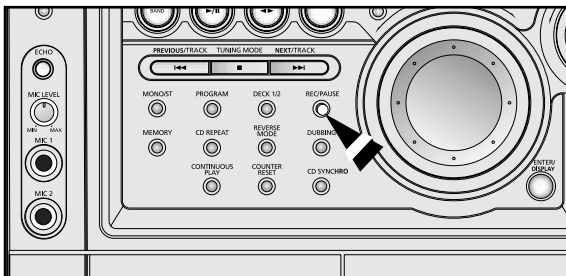
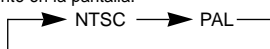

## Función de selección de sonido

Con esta función, usted puede reproducir un CD de video que ofrezca sonido por 2 canales (bilingüe) como idioma original. De igual manera, con video CD de Karaoke, usted puede seleccionar entre el canal para música sin la parte vocal para poder cantar solo, o el canal completo con música y parte vocal.

Durante la reproducción, presione el botón **SOUND** en el control remoto. **Resultado:** Cada vez que se presiona el botón **SOUND**, aparece lo siguiente en la pantalla del equipo y en la pantalla de TV:

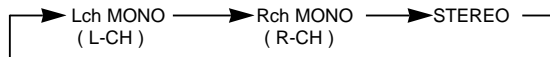

- ◆ **Lch MONO** : Se reproduce sólo el canal izquierdo (parte instrumental) por los altavoces derecho e izquierdo.
- ◆ **Rch MONO** : Se reproduce sólo el canal derecho (parte vocal) por los altavoces derecho e izquierdo.
- ◆ **STEREO** : Cancela el Multiplex Sound (se reanuda la reproducción normal en estéreo).

➤ Usted puede seleccionar si desea escuchar el sonido por el canal izquierdo, por el canal derecho o por ambos canales.

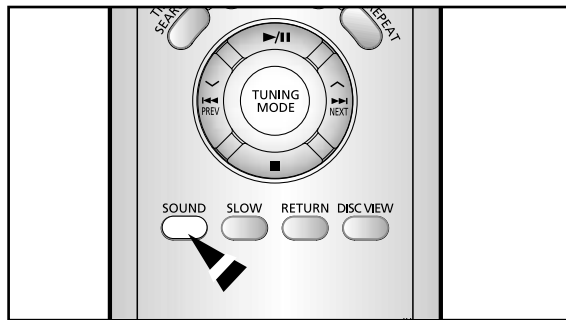

## Función de CONTROL DE TONOS

Esta función sirve solamente para el modo VCD cuando el micrófono está conectado.

Presione el botón **KEY CONTROL** para ajustar el tono a su voz. (el control de tonos de 15 pasos que puede usted seleccionar)

**Resultado:** Cada vez que se presiona el botón **KEY CONTROL #, ó b**, aparece el siguiente indicador en la pantalla de TV: "**KEY #-**"

**b** : Tono grave  
**#** : Tono agudo

➤ La función de control de tonos y la reproducción en cámara lenta del VCD no funcionan simultáneamente.

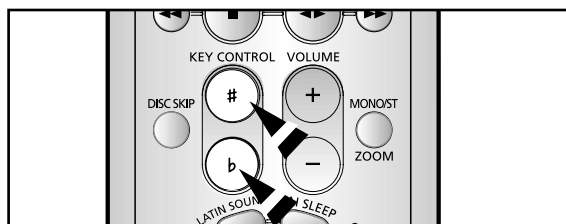



## Función VCD VIEW

Esta función puede servir para buscar fácilmente una pista deseada en un VCD. Esta función es compatible con CD o VCD Ver 1.1 y Ver 2.0 en modo de menú desactivado.

### Cuando usted desea seleccionar una pista

- 1 Presione el botón **DISC VIEW** en estado de pausa.  
**Resultado:** Aparece el mensaje "TRACK VIEW" en la pantalla.  
La pantalla se divide en 9 partes y cada imagen en la pantalla se reproduce por 4 segundos.  
-Presione el botón NEXT(▶▶) para ver las pistas siguientes.  
-Presione el botón PREV.(◀◀) para ver las pistas anteriores.
- 2 Seleccione una pista presionando los botones **DIGITALES**.
- 3 Presione el botón (▶||).  
**Resultado:** La imagen que seleccionó aparece en pantalla completa.
- 4 Cuando usted desee parar la función DISC VIEW, presione el botón ■.  
♦ **Cuando utilice más de 10 pistas:**  
Presione los botones **DIGITALES** y **+10/0**, y seleccione el número de la pista deseada.  
(Referencia página 14).  
-Presione el botón NEXT(▶▶) para ver la pista siguiente.  
-Presione el botón PREV.(◀◀) para ver la pista anterior.

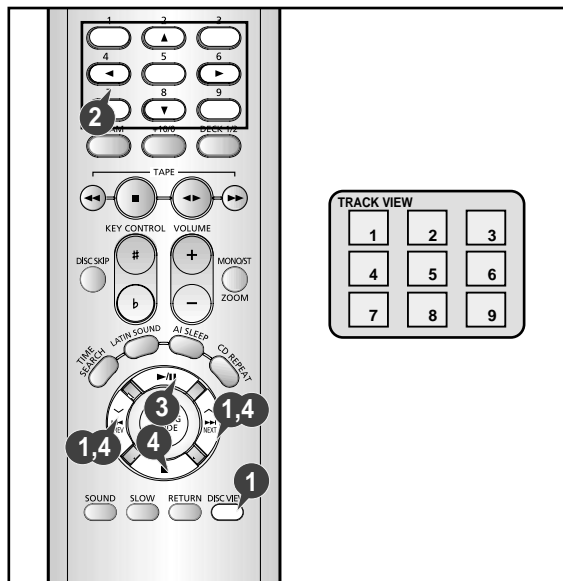

### Cuando usted desea seleccionar un ÍNDICE

Esta función sirve para buscar una escena deseada ya que presenta las pistas reproducidas por tiempo.

- 1 Reproducir las imágenes presionando el botón (▶||).
- 2 Presione el botón **DISC VIEW**.  
**Resultado:** Aparece el mensaje "INDEX VIEW" en la pantalla.  
La pantalla se divide en 9 partes y cada imagen en la pantalla se reproduce por 4 segundos.
- 3 Reproduzca las imágenes presionando el botón **DIGITAL** correspondiente.  
**Resultado:** Una de las nueve imágenes se presenta en pantalla completa.

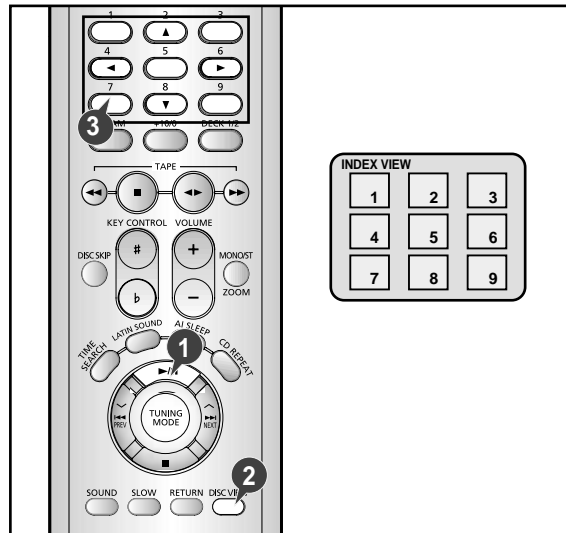

## Función ZOOM

- 1 Presione el botón **ZOOM** durante la reproducción.  
**Resultado:** La imagen a reproducir será ampliada dos veces con respecto a la imagen anterior.
- 2 Presione una vez el botón **ZOOM** en el estado de ampliación doble.  
**Resultado:** La imagen a reproducir será ampliada a un tamaño cuatro veces mayor que la inicial.
- 3 Presione una vez el botón **ZOOM** en el estado de ampliación cuádruple.  
**Resultado:** La imagen volverá a su tamaño inicial.  
♦ Durante el funcionamiento del zoom, si usted quiere mover la imagen hacia arriba/abajo/izquierda/derecha, sírvase presionar los botones **DIGITALES** respectivos (2,4,6,8).

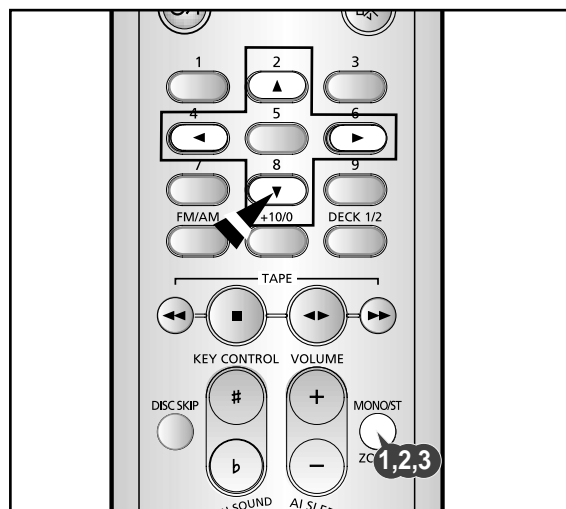

## Sintonización y almacenamiento de emisoras de radio

E



Se pueden almacenar hasta:

- ◆ 15 emisoras de FM (OPCIÓN)
- ◆ 15 emisoras de AM (OPCIÓN)
- ◆ 15 emisoras de FM (OPCIÓN)
- ◆ 8 emisoras de AM(MW)
- ◆ 7 emisoras de LW(OL)
- ◆ 15 emisoras de FM (OPCIÓN)
- ◆ 5 emisoras de MW
- ◆ 5 emisoras de SW1
- ◆ 5 emisoras de SW2

- 1 Encienda la minicadena pulsando **ECO/STANDBY/ON**.
- 2 Seleccione la función **TUNER**(SINTONIZADOR) pulsando **TUNER**.
- 3 Seleccione la banda de frecuencia deseada volviendo a pulsar **TUNER (Band)** en el panel frontal, o **TUNING MODE** en el mando a distancia.
 

**Resultado:** Se visualizará la indicación adecuada:

  - ◆ **FM** Modulación de frecuencia
  - ◆ **AM(MW)** Onda media
  - ◆ **LW(OPCIÓN)** Onda larga
  - ◆ **SW1, SW2 (OPCIÓN)** Onda corta
- 4 Para buscar una frecuencia...
 

Manualmente ..... Una o varias veces hasta que aparezca **MANUAL**.

Automáticamente ..... Una o varias veces hasta que aparezca **AUTO**.
- 5 Seleccione la frecuencia que vaya a almacenar:
  - ◆ haciendo girar el mando **MULTI JOG** a la derecha o a la izquierda para aumentar o disminuir respectivamente la frecuencia
  - ◆ pulsando los botones **TUNING**  $\vee$  o  $\wedge$  en el mando a distancia.
  - ◆ Para desplazarse por las frecuencias con más rapidez, mantenga pulsados los botones **TUNING DOWN** o **UP**.
  - ◆ La búsqueda automática puede detenerse en una frecuencia que no corresponde a una emisora de radio. En este caso use la búsqueda manual.
- 6 Ajuste el volumen:
  - ◆ girando el mando **VOLUME** del panel frontal.
  - ◆ pulsando los botones **VOLUME +** o **-** del mando a distancia.
- 7 Seleccione el modo estéreo o mono pulsando **MONO/ST**.
- 8 Si no quiere almacenar la emisora de radio encontrada, vuelva al paso 4 para buscar otra emisora.
 

De otra manera:

  - a Pulse el botón **MEMORY**.  
**Resultado:** Se visualiza **PRGM** durante unos segundos.
  - b Presione los botones multifunciones **TUNING DOWN** y **UP** para atribuir un número de programa entre **1** y **15**.
  - c Pulse el botón **MEMORY** para almacenar la emisora de radio.  
**Resultado:** **PRGM** deja de parpadear y se memoriza la emisora.
- 9 Para memorizar cualquier otra frecuencia de radio deseada, repita los pasos 3 a 8.

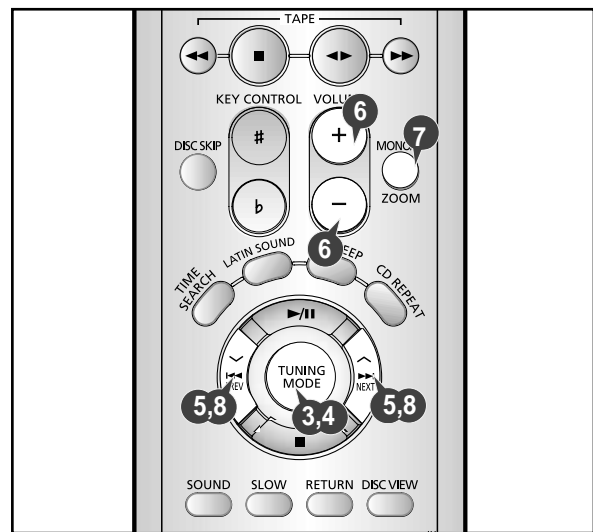
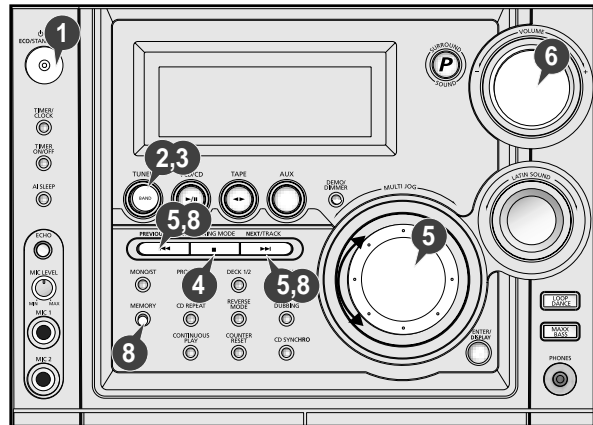

➤ ◆ La función de almacenamiento puede utilizarse para asignar una nueva emisora a un número de programa existente.

## Selección de una emisora de radio almacenada

Puede escuchar una frecuencia de radio almacenada o cualquier otra emisora de radio que desee.

- 1 Encienda la minicadena pulsando **ECO/STANDBY/ON**.
  - 2 Seleccione la función TUNER pulsando **TUNER** (Band) en mando a distancia.
  - 3 Seleccione la banda de frecuencia deseada pulsando **TUNER** (Band) en el mando a distancia, o **TUNER** (Band) otra vez en el panel frontal.
  - 4 Pulse el botón **TUNING MODE** del panel frontal de la unidad o el botón **TUNING MODE** del mando a distancia hasta que se visualice "PRESET".
  - 5 Gire **MULTI-JOG** del panel frontal a la derecha o la izquierda hasta que encuentre la emisora deseada o pulse ◀/▶ para seleccionar la emisora deseada.
    - o Seleccione la emisora de radio deseada pulsando el número de emisora almacenada utilizando el botón **TUNING** ∨ o ∧ del mando a distancia.
- Resultado** : Se recibe ahora la emisora deseada.

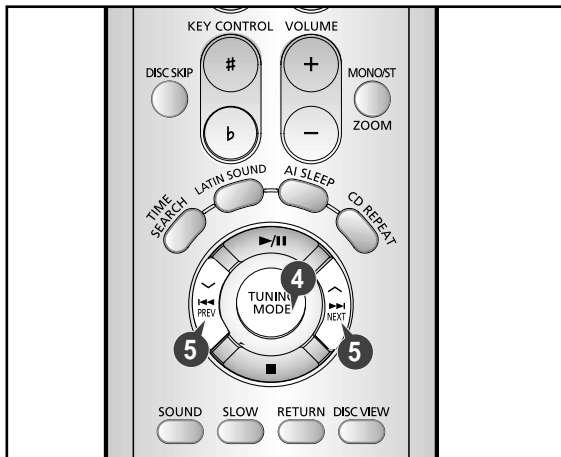
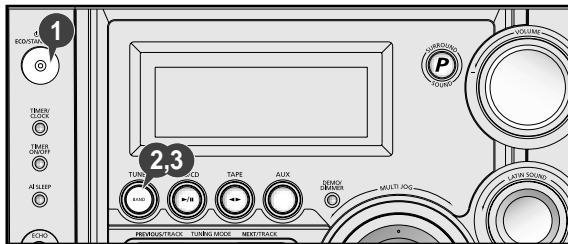

## Mejora de la recepción de la señal de radio

Puede mejorar la calidad de la recepción de radio:

- ♦ girando la antena FM o AM(MW)
- ♦ probando la posición de las antenas FM y AM(MW) antes de fijarlas de forma permanente.

➤ Si la recepción de una emisora FM es débil, pulse el botón **MONO/ST.** para cambiar del modo estéreo al modo mono. Mejorará la calidad del sonido.

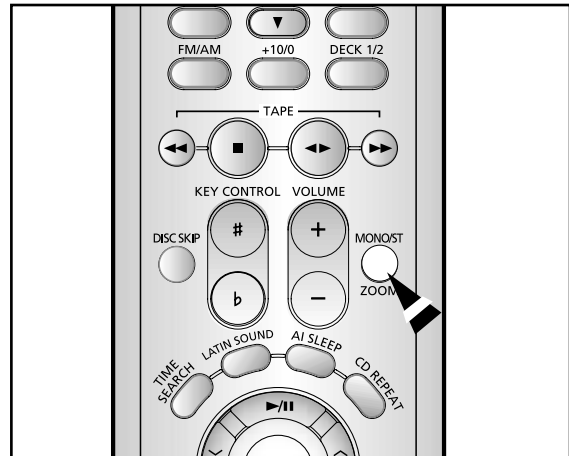

## Audición de una cinta

E



- ♦ Manipule siempre con cuidado sus cintas; si es necesario, remítase al párrafo titulado "Precauciones al usar cintas de audio", en la página 26.

- 1 Encienda el aparato pulsando **ECO/STANDBY/ON**.
- 2 Seleccione la función TAPE pulsando **TAPE** en el panel frontal.
- 3 Abra la platina 1 ó 2 presionando y soltando la cubierta de la platina donde está escrito **PUSH EJECT** (▲).
- 4 Introduzca la cinta pregrabada con el borde abierto hacia abajo.
- 5 Cierre la platina presionándola hasta oír un clic.  
**Resultado:** Según la platina seleccionada, aparece la indicación 1 ó 2 delante del número del contador.
- 6 Si introdujo dos cintas, pulse **DECK 1/2** en el panel frontal, o directamente el botón **DECK 1/2** en el mando a distancia para seleccionar la cinta que se va a reproducir.  
**Resultado:** Según la platina seleccionada, aparece la indicación TAPE 1 o TAPE 2.
- 7 **Para escuchar la... Pulse ...**  
Lado A CINTA (◀▶) .....una vez ..... (platina 1 y platina 2)  
Lado B CINTA (◀▶) .....dos veces ..... (platina 2--- VS940/950/990)  
Lado B CINTA (◀▶) .....dos veces ..... (platina 1--- VS950/990)  
**Resultado:** Comienza a escucharse la cinta.

- 8 Cuando la cinta se detiene, seleccione una de las siguientes funciones según sea necesario.

### Panel frontal

Para...	Pulse ...
Rebobinar la cinta .....	◀◀
Avanzar rápidamente la cinta .....	▶▶

### Mando a distancia

Para...	Pulse ...
Rebobinar la cinta .....	◀◀
Avanzar rápidamente la cinta .....	▶▶

- 9 **Para... Pulse...**  
Detener la reproducción ..... ■  
o la búsqueda

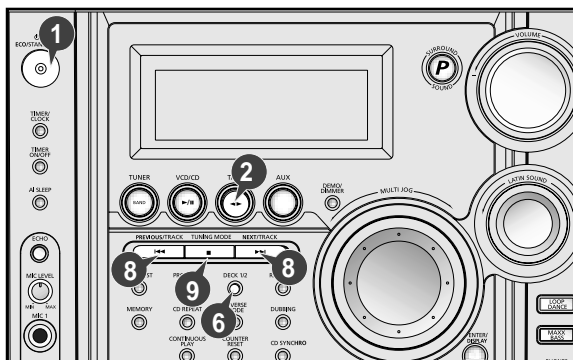

## Función de grabación sincronizada de CD

Puede grabar un disco compacto en una cinta de dos modos diferentes:

- ♦ grabación sincronizada
- ♦ grabación directa.

### grabación sincronizada

Esta función permite sincronizar el comienzo de la grabación con el comienzo del disco o canción elegida.

- 1 Encienda la minicadena pulsando el botón **ECO/STANDBY/ON**.
- 2 Introduzca una cinta virgen en la platina 2.
- 3 Seleccione la función VCD/CD pulsando **VCD/CD** en el panel frontal.
- 4 Introduzca un disco compacto.
- 5 Seleccione el disco deseado.
- 6 Seleccione la canción deseada y pulse **CD Synchro** o pulse **CD Synchro** directamente para comenzar la grabación desde el principio del disco.  
**Resultado:** Aparece el mensaje "REC" en rojo y comienza la grabación.
- 7 Para detener la grabación, pulse ■.

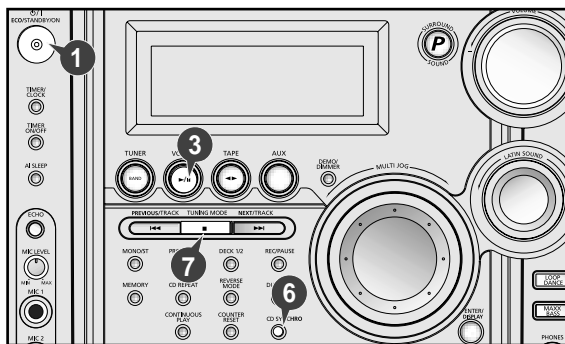

### grabación directa

El modo de grabación directa le permite comenzar a grabar cualquier pista del disco compacto.

- ♦ Sólo puede grabar en la cinta de la platina 2 (DECK 2).
- ♦ No necesita ajustar el volumen, ya que esto no afecta a la grabación.

- 1 Encienda la minicadena pulsando el botón **ECO/STANDBY/ON**.
- 2 Introduzca una cinta virgen en la platina 2.
- 3 Seleccione la función VCD/CD pulsando **VCD/CD** en el panel frontal.
- 4 Introduzca el disco compacto.
- 5 Seleccione el disco deseado.
- 6 Seleccione la pista deseada en el disco compacto y pulse ▶/|| en el panel frontal, o ▶/|| en el mando a distancia, para poner el reproductor en modo de pausa.
- 7 Pulse **REC/Pause**.  
**Resultado:** Aparece el mensaje "REC" en rojo y comienza la grabación.
- 8 Pulse (▶/||) para iniciar la reproducción de la pista.  
**Resultado:** La pista se graba en la cinta.
- 9 Para detener la grabación, pulse ■.

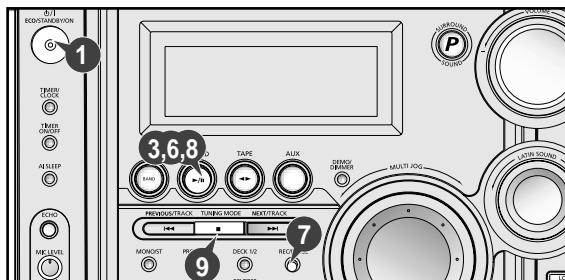

## Grabación de un programa de radio

Puede grabar el programa de radio que desee.

- ◆ Sólo puede grabar en la cinta de la platina 2 (DECK 2).
- ◆ No necesita ajustar el volumen, ya que esto no afecta a la grabación.

- 1 Encienda la minicadena pulsando el botón **ECO/STANDBY/ON**.
- 2 Introduzca una cinta virgen en la platina 2.
- 3 Seleccione la función **TUNER** pulsando **TUNER**.
- 4 Seleccione la emisora de radio que desee grabar presionando **Tuning**  $\wedge$  o  $\vee$  en el control remoto o presionando **◀◀/▶▶** **DOWN** o **UP** en el panel frontal.
- 5 Pulse **REC/PAUSE**.  
**Resultado:** Aparece el mensaje "REC" en rojo y comienza la grabación.
- 6 Para detener la grabación, pulse  $\blacksquare$ .

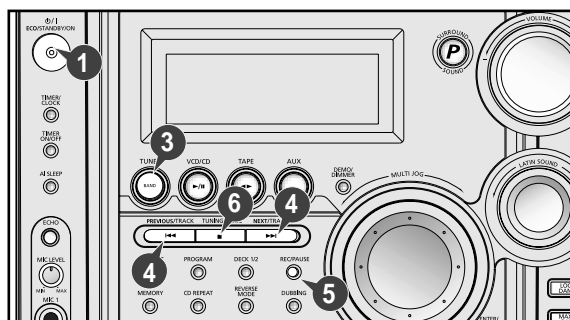

## Copia de una cinta

Puede copiar una cinta de la platina 1 (DECK 1) a la platina 2 (DECK 2). Dispone de dos opciones:

- ◆ Regrabación a velocidad normal
- ◆ No necesita ajustar el volumen, ya que esto no afecta a la grabación.
- ◆ No introduzca la cinta que vaya a copiar en la platina 2, ya que se borrará cuando comience la grabación.

- 1 Encienda la minicadena pulsando el botón **ECO/STANDBY/ON**.
- 2 Introduzca una cinta virgen en la platina 2 (DECK 2).
- 3 Introduzca la cinta que vaya a copiar en la platina 1 (DECK 1).
- 4 **Para copiar una cinta a...** **Pulse...**  
Velocidad normal ..... **DUBBING**  
**Resultado:** Aparecen las indicaciones correspondientes y la cinta de la platina 1 se copia en la cinta de la platina 2.
- 5 Para detener el copiado, pulse  $\blacksquare$ .

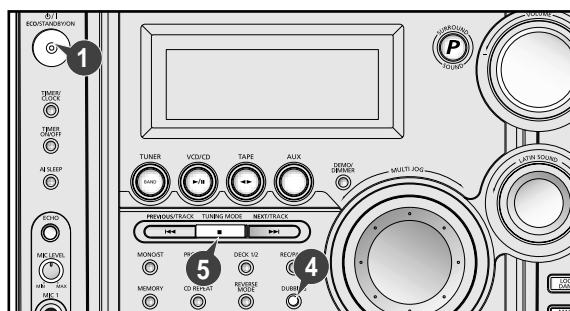

## Selección del modo de reproducción de una cinta

Su minicadena posee tres modos de reproducción de cintas, lo que le permite escuchar ambas caras de la cinta automáticamente.

Pulse **REVERSE MODE** hasta que aparezca el símbolo correspondiente.

Cuando aparece...	La minicadena reproduce...
	Una cara de la cinta seleccionada y después se detiene.
	Una cara de la cinta. La otra cara de la cinta y después se detiene.
	Ambas caras de la cinta indefinidamente hasta que pulse Stop.

- **MAX-VS950/VS990** ---- platina 1, platina 2
- MAX-VS940** ---- Sólo platina 2

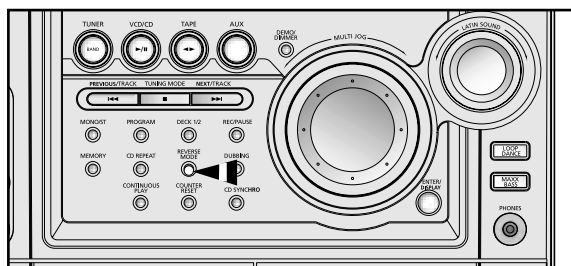

## Uso del contador para ordenar las canciones

Al reproducir un casete aparece un contador para que pueda anotar el valor del mismo al comienzo de cada pista. De esta forma, puede iniciar la reproducción al comienzo de la pista que desee escuchar.

- El contador aparece solamente cuando un casete está en reproducción.

Antes de comenzar a grabar una casete de la que desea anotar los valores del contador al comienzo de cada canción, ponga el contador a cero pulsando **COUNTER RESET** en el panel frontal.

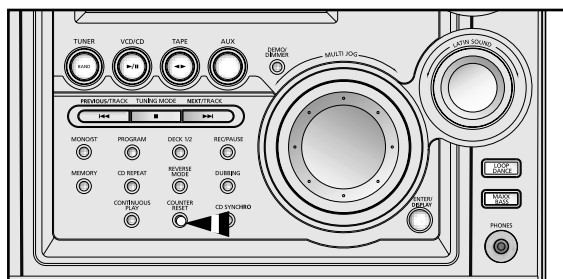

## Programación temporizada para iniciar la reproducción

E

El temporizador le permite encender o apagar la minicadena a horas específicas.

**Ejemplo:** Desea despertarse con música cada mañana.

➤ Si ya no desea que la minicadena se encienda o apague automáticamente, debe anular la programación del temporizador

- ◆ Antes de programar el temporizador, compruebe que la hora que marca es correcta.
- ◆ Para realizar cada paso dispone de unos pocos segundos para establecer las opciones deseadas. Si supera este intervalo de tiempo, debe comenzar de nuevo.

- 1 Encienda la minicadena pulsando el botón **ECO/STANDBY/ON**.
- 2 Pulse **TIMER/CLOCK** hasta que aparezca **TIMER** ☹.
- 3 Pulse **ENTER/DISPLAY**.  
**Resultado:** Aparece **ON TIME** (en lugar de los símbolos del ecualizador) durante unos segundos, seguido por cualquier hora de conexión ya programada; podrá establecer la hora de conexión.
- 4 Programe la hora de conexión.
  - a Fije la hora girando el mando **MULTI JOG** a la derecha o a la izquierda.
  - b Pulse **ENTER/DISPLAY**.  
**Resultado:** El indicador de minutos parpadea.
  - c Fije los minutos girando el mando **MULTI JOG** a la derecha o a la izquierda.
  - d Pulse **ENTER/DISPLAY**.  
**Resultado:** Aparece **OFF TIME** (en lugar de los símbolos del ecualizador) durante unos segundos, seguido por cualquier hora de desconexión ya programada; podrá establecer la hora de desconexión.
- 5 Programe la hora de desconexión.
  - a Fije la hora girando el mando **MULTI JOG** a la derecha o a la izquierda.
  - b Pulse **ENTER/DISPLAY**.  
**Resultado:** El indicador de minutos parpadea.
  - c Fije los minutos girando el mando **MULTI JOG** a la derecha o a la izquierda.
  - d Pulse **ENTER/DISPLAY**.  
**Resultado:** Aparece **VOL XX**, donde **XX** corresponde al volumen ya definido.

- 6 Presione **◀▶** y **▶▶** para ajustar el volumen y presione **ENTER/DISPLAY**.  
**Resultado:** La fuente a ser seleccionada aparecerá
- 7 Gire el mando **MULTI JOG** para seleccionar la fuente de audio que se va a escuchar cuando se encienda la minicadena.

Si selecciona...	Debe también...
TAPE (cinta) .....	Introducir una cinta grabada en una de las platinas antes de poner el aparato en modo de reposo.
TUNER (radio) .....	a Pulse <b>ENTER/DISPLAY</b> . b Seleccione una emisora programada girando el botón <b>MULTI JOG</b> hacia la derecha o hacia la izquierda.
VCD/CD (disco compacto) .....	Cargue uno o más discos compactos.

- 8 Pulse **ENTER/DISPLAY** para confirmar la programación del temporizador.

- 9 Pulse **ECO/STANDBY/ON** para poner el sistema en modo de reposo.  
**Resultado:** Aparece ☹ en la parte inferior izquierda de la hora, indicando que el temporizador está activado. La minicadena se encenderá automáticamente a las horas fijadas.

➤ Si los horarios de encendido y apagado son idénticos, aparece la palabra **ERROR**.

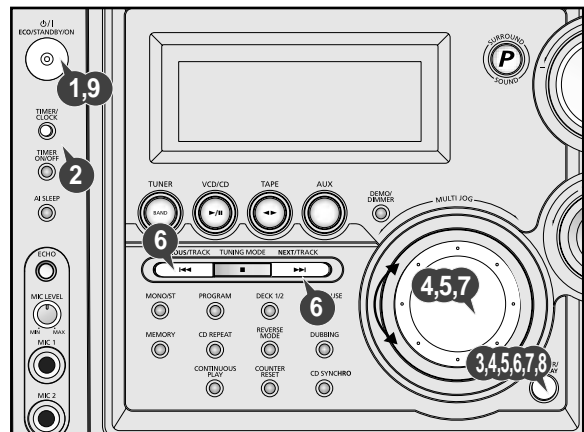

- Para configurar la función del temporizador
  - ◆ Puede utilizar los botones **MULTI JOG** o **◀▶** para ajustar en el paso 4, 5, 6, 7.

## Cancelación del temporizador

Después de programar el temporizador éste se activa automáticamente, como muestra el indicador **TIMER**. Puede detener el temporizador si ya no desea utilizarlo.

➤ Puede detener el temporizador en cualquier momento (con la minicadena encendida o en modo de reposo).

Para...	Pulse <b>TIMER-ON/OFF</b> ...
parar el temporizador .....	Una vez. <b>Resultado:</b> ☹ ya no aparece.
Reiniciar el temporizador .....	Dos veces. <b>Resultado:</b> ☹ aparece de nuevo.

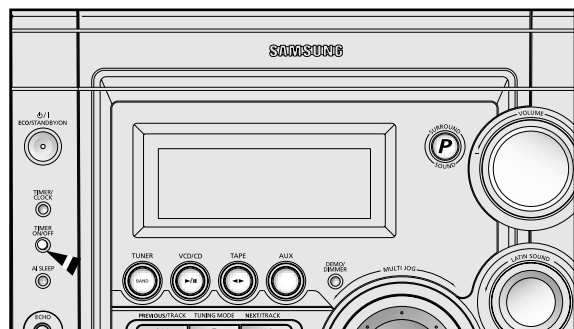

## Desactivación temporal del sonido

Puede desactivar temporalmente el sonido de su minicadena.  
Ejemplo: Desea responder a una llamada telefónica.

- 1 Pulse el botón **MUTE** en el mando a distancia.
- 2 Para volver a conectar el sonido (al mismo volumen en que estaba), pulse otra vez **MUTE** o los botones **VOLUME**.

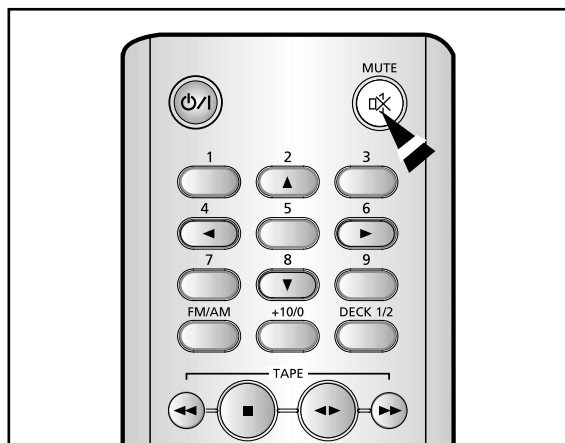

## Selección de sonido latino

Su sistema minicompacto está equipado de un ecualizador programado que le permite escoger el balance más apropiado entre los sonidos graves y agudos, según el tipo de música que esté escuchando.

Este modelo brinda el modo de D.S.P de manera que puede disfrutar prácticamente el sonido original.

- 1 Presione **LATIN SOUND** en el panel frontal y seleccione la opción deseada.

**Para obtener un... Seleccione...**

Balance normal (lineal) .....	PASS
Balance adecuado para música popular .....	POP
Balance adecuado para música rock .....	ROCK
Balance adecuado para música clásica .....	CLASSIC
Balance adecuado para música de salón .....	SALSA
Balance adecuado para música en vivo .....	SAMBA
Balance adecuado para música de cine .....	LAMBADA

- 2 Empuja el botón **LOOP DANCE**, el modo actual DSP puede convertir en el modo de **SALSA** y el blu(ámbar para MAX-VS940) del diodo luminoso puede brillar en un cierto modo. El lugar estará brillante y animado.

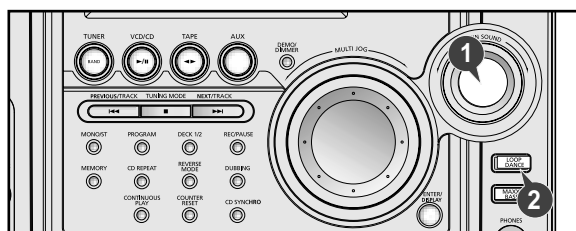

## Control de nivel de altavoz de graves (MAX-VS940/VS990)

Puede controlar el nivel del altavoz de graves con la entrada de SUBWOOFER OUT SYSTEM CONTROL.

- 1 Pulse el botón **POWER ON/OFF** para encender el altavoz de graves.
- 2 Gire la rueda **SUB WOOFER LEVEL** (nivel de altavoz de graves) para ajustar el volumen del altavoz de graves.

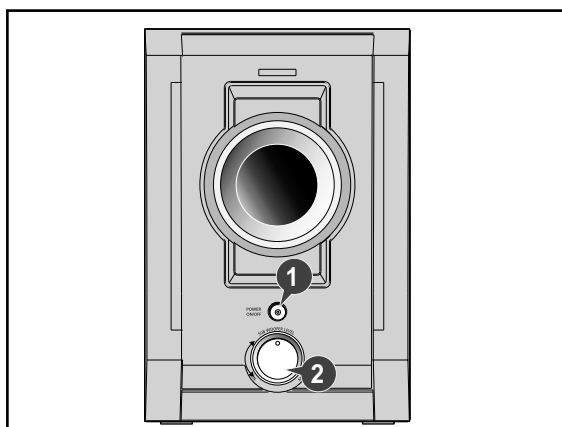

## Función Sonido envolvente / Sonido potente

El sistema minicompacto está equipado con la función y Power Surround/Power Sound.

Power Surround sustituye el sonido estéreo convencional por un sonido más amplio y más vivo. Produce la sensación de estar justo en el centro de la música y estar rodeado totalmente por el sonido.

La función de Power Sound amplifica el sonido bajo y mejora llave alta o el sonido bajo mucho para apreciar el sonido real fuerte.

- Empuja el botón de **P.SURROUND/P.SOUND** en el panel delantera hasta la selección de la opción necesaria. Cada vez de empujar el botón de **P.SURROUND/P.SOUND**, **\*P.SOUND**, **P.SURR** es seleccionado o cancelado en este orden.

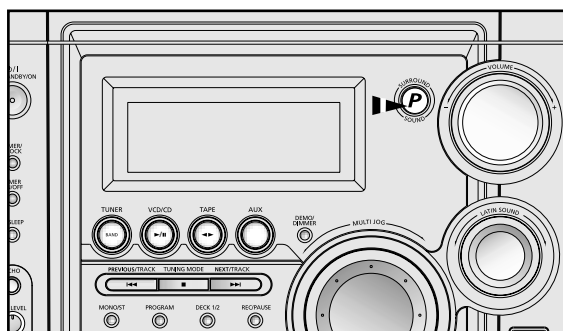

## Ajuste del sistema para que se apague automáticamente

Cuando está escuchando un disco compacto o un casete, puede establecer el sistema para que se apague automáticamente.

Ejemplo: Desea dormirse con la música.

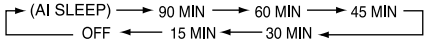
- 1 Presione **AI SLEEP**.  
**Resultado:** comienza la reproducción y aparece la siguiente indicación:  
**90 MIN**
- 2 Vuelva a presionar **AI SLEEP** una o varias veces para indicar la duración de reproducción que desea antes de que el sistema se apague:  

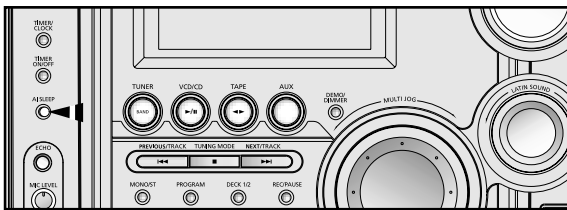
  - En cualquier momento, usted puede:
    - ◆ Comprobar el tiempo restante presionando **AI SLEEP**
    - ◆ Cambiar el tiempo restante repitiendo los pasos 1 y 2
- 3 Presione **AI SLEEP** una o varias veces hasta que aparezca **AI SLEEP**.  
**Resultado:** El sistema se apagará automáticamente al final del disco o del casete.
- 4 Para cancelar la función SLEEP, presione **AI SLEEP** una o varias veces hasta que aparezca el mensaje **OFF**.



## Función de nivel de MAXIMIZAR SÚPER GRAVES (MAX-VS940/VS990)

MAXIMIZAR GRAVES utiliza el principio de "missing fundamental" (fundamental que falta), que crea la sensación de bajas frecuencias al generar una serie cuidadosamente calculada de armónicos diseñados para simular la experiencia del público que provoca la ausencia del tono fundamental. Estos armónicos amplían la respuesta de frecuencia virtual hasta dos tercios o 1 1/2 octavas por debajo de la frecuencia de corte del altavoz físico sin percibir distorsión o un aumento del consumo de la potencia.

La función MAXIMIZAR GRAVES acentúa los tonos bajos y produce efectos de sonido de golpes sordos.

- 1 Pulse el botón **MAXX BASS** en el panel frontal para seleccionar "M-BASS 1 → M-BASS 2 → M-BASS 3 → M-BASS 4 → OFF".
- 2 Usted puede seleccionar el nivel de tonos graves que desee.

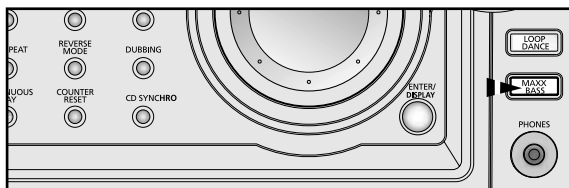

## Función de nivel de SÚPER GRAVES (MAX-VS950)

La función de SÚPER GRAVES destaca los tonos graves para proporcionar efectos de sonidos secos.

- 1 Pulse el botón **S.BASS** en el panel frontal para seleccionar "S-BASS 1 → S-BASS 2 → S-BASS 3 → S-BASS 4 → OFF".
- 2 Usted puede seleccionar el nivel de tonos graves que desee.

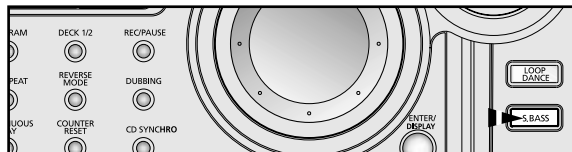

## Función de micrófono

El micrófono permite que el usuario mezcle su voz para cantar junto con la música.

Preparación

Enchufe el micrófono con un conector 6.3ø mic en el terminal para micrófono.

- 1 Gire el botón **MIC LEVEL** para ajustar el volumen del micrófono **MIC1, MIC2**.
- 2 Presione el botón **ECHO**.

➤ La función **POWER SURROUND** no está disponible cuando se enchufa un micrófono en alguno de los conectores **MIC**.

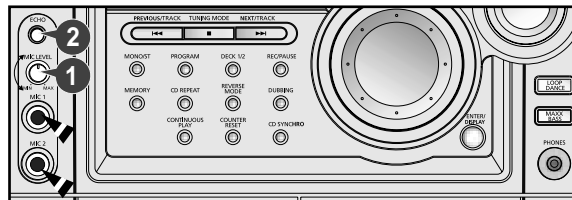

## Conexión de los auriculares

Puede conectar auriculares a su minicadena para escuchar música o programas de radio sin molestar a otras personas en la habitación.

Los auriculares deben tener una miniclavija de 3,5 ø o un adaptador apropiado.

Conecte los auriculares al conector **PHONES** del panel frontal.  
**Resultado:** Los altavoces ya no se usan para difundir el sonido.

⚠ El uso prolongado de los auriculares a un volumen alto puede dañar el sentido auditivo.

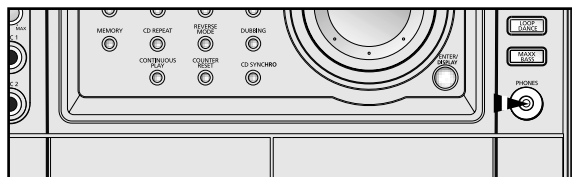



## Instrucciones de seguridad

En las siguientes figuras se representan las precauciones que debe observar al utilizar y trasladar su minicadena de un lugar a otro.

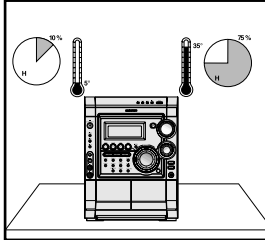

Condiciones de funcionamiento:  
Temperatura ambiente: 5°C - 35°C  
Humedad: 10%-75%

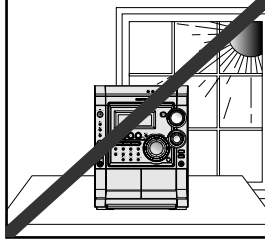

No exponga el equipo a la radiación solar directa o a otras fuentes de calor. Esto podría causar un sobrecalentamiento y provocar fallos en el equipo.

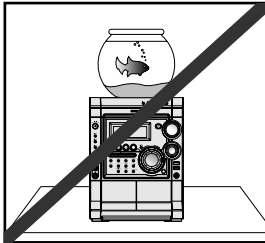

No coloque recipientes con agua encima de la cadena. La entrada de agua en la cadena podría provocar descargas eléctricas peligrosas y dañar el equipo. En caso de que entre agua, desconecte inmediatamente el enchufe de la toma de corriente de la red.

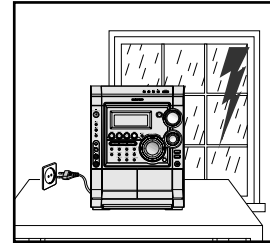

En caso de tormenta, desconecte el enchufe de la toma de corriente de la red. Los picos de tensión provocados por los rayos podrían dañar el equipo.

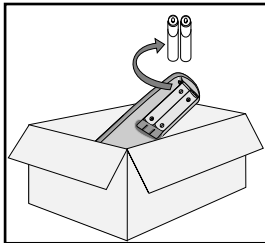

Quite las pilas del mando a distancia si no lo va a emplear durante un periodo prolongado. Las pérdidas de ácido de las pilas pueden causar graves daños al mando a distancia.

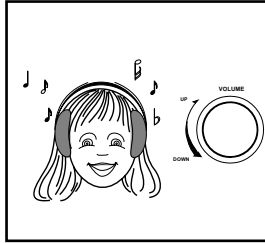

Cuando emplee auriculares, tenga cuidado de no escucharlos con un volumen excesivo. El uso prolongado de auriculares a un volumen excesivo puede provocar daños auditivos.

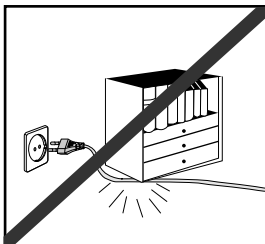

No coloque objetos pesados sobre el cable de alimentación. Los daños en el cable de alimentación pueden provocar daños en el equipo (peligro de incendio) o causar descargas eléctricas.

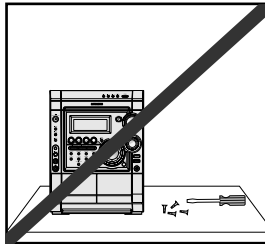

No desmonte ningún panel del equipo. El interior de la cadena contiene componentes activos que podrían provocar descargas eléctricas.

## Limpieza de su minicadena

E

Para obtener el mejor rendimiento posible de su minicadena, debe limpiar regularmente los siguientes elementos:

- ◆ la carcasa exterior de la minicadena
  - ◆ el reproductor de discos compactos
  - ◆ el reproductor de cintas (cabezales, rodillos y rodillos de arrastre).
- 👉 Desenchufe siempre la minicadena de la toma de alimentación:
- ◆ antes de limpiarla
  - ◆ si no va a usarla durante largo tiempo.

### Carcasa exterior

Limpie regularmente la carcasa usando un trapo y un detergente suaves. No utilice polvos abrasivos, ni limpiadores líquidos ni en aerosol. Evite que entre líquido en la minicadena.

### Reproductor de discos compactos

- 1 Antes de reproducir un disco compacto, límpielo con un limpiador especial para CD. No utilice los mismos limpiadores que para los discos de vinilo. Límpielo cuidadosamente desde el centro hacia fuera.
- 2 Limpie regularmente el reproductor con un disco limpiador especial (disponible en su distribuidor local).

### Reproductor de cintas

- 1 Pulse **Push Eject** (▲) para abrir la platina..
- 2 Use un bastoncillo y un producto especial para la limpieza de reproductores de cintas:
  - ◆ el cabezal (1)
  - ◆ los rodillos (2)
  - ◆ rodillos de arrastre(3)

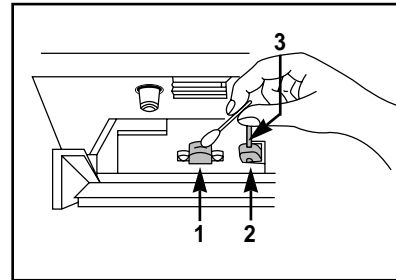

- 👉
- ◆ Si no va a usar el mando a distancia durante largo tiempo, saque las pilas para evitar la corrosión.
  - ◆ Aunque su minicadena es muy sólida, no debe usarse en un ambiente con mucho polvo ni someterla a choques o a temperaturas excesivas (cerca de fuentes de calor, exposición directa al sol, etc.).
  - ◆ Si la minicadena desprende un mal olor, desenchúfela y póngase en contacto con el servicio postventa.

## Precauciones al usar discos compactos

E

- ◆ Trate los discos compactos con cuidado. Cójalos siempre por los bordes para evitar dejar huellas en la superficie brillante.
- ◆ Después de terminar de escuchar un disco compacto, vuelva a ponerlo siempre en su caja.
- ◆ No pegue papeles ni cintas adhesivas en los discos y no escriba en la etiqueta.
- ◆ Límpielos con un trapo especial.
- ◆ Guarde los discos compactos en un lugar limpio y lejos de la exposición directa al sol, donde no estén expuestos a altas temperaturas.
- ◆ Use siempre discos compactos que lleven la marca .

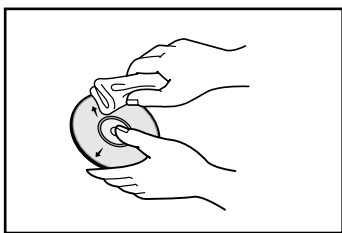

## Precauciones al usar cintas de audio

- ◆ Compruebe que la cinta está suficientemente tensa.
- ◆ Para evitar borrar una cinta que desea conservar, rompa las lengüetas de seguridad del borde superior de la cinta. Para volver a grabar esta cinta, tape los huecos con una cinta adhesiva.
- ◆ Cuando termine de escuchar una cinta, vuelva a guardarla siempre en su caja.
- ◆ Almacene sus cintas en un lugar limpio, lejos de la exposición directa al sol y donde no estén expuestas a altas temperaturas.
- ◆ Evite usar cintas de 120 minutos, ya que someten al mecanismo a un esfuerzo innecesario.

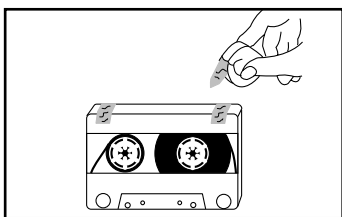
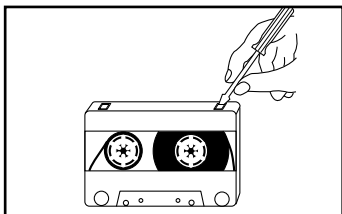
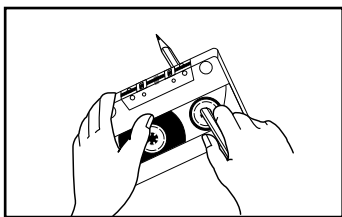

## Antes de ponerse en contacto con el servicio posventa

Siempre se necesita tiempo para familiarizarse con un aparato nuevo. Si tiene alguno de los problemas que se indican a continuación, trate de aplicar las soluciones sugeridas. Esto puede ahorrarle el tiempo y los inconvenientes de una llamada innecesaria al servicio posventa.

Problema	Comprobaciones/Explicación/Solución
La minicadena no funciona	<ul style="list-style-type: none"> <li>• El cable de alimentación no está enchufado correctamente o la toma de alimentación no recibe suministro.</li> <li>• Hay que cambiar las pilas del mando a distancia o no se ha respetado la polaridad.</li> <li>• No se ha pulsado el botón <b>ECO/STANDBY/ON</b>.</li> </ul>
No hay sonido	<ul style="list-style-type: none"> <li>• El volumen está puesto al mínimo.</li> <li>• No se ha seleccionado la función correcta (TUNER, CD, TAPE, AUX)</li> <li>• Ha conectado los auriculares.</li> <li>• Se han desconectado los altavoces.</li> <li>• Se ha pulsado el botón <b>MUTE</b>.</li> </ul>
El temporizador no funciona	<ul style="list-style-type: none"> <li>• Se ha detenido el temporizador al pulsar <b>TIMER ON/OFF</b>.</li> </ul>
Cuando, después de efectuar todo lo anterior, continúa sin funcionar.	<ul style="list-style-type: none"> <li>• Si pulsa el botón <b>P.SURROUND/P.SOUND</b> durante 5 segundos estando apagado (OFF) el equipo, volverá a su estado inicial(RESET).</li> </ul>
El reproductor de discos compactos no comienza la reproducción	<ul style="list-style-type: none"> <li>• No se ha seleccionado la función CD.</li> <li>• El disco se ha puesto hacia abajo, o está sucio o rayado.</li> <li>• El sensor láser está sucio o tiene polvo.</li> <li>• La minicadena no se ha instalado en una superficie plana y horizontal.</li> <li>• Se ha formado una condensación en el reproductor; deje la minicadena en un lugar cálido y ventilado durante al menos una hora.</li> </ul>
El disco MP3 no se puede reproducir.	<ul style="list-style-type: none"> <li>• Use su PC para confirmar si la extensión del archivo es *.mp3.</li> </ul>
No se reproduce la cinta	<ul style="list-style-type: none"> <li>• No se ha seleccionado la función TAPE.</li> <li>• La cinta no se ha introducido correctamente.</li> <li>• No se ha cerrado el reproductor de cintas.</li> <li>• La cinta está floja o cortada.</li> </ul>
El volumen baja. La cinta no se borra correctamente. Hay demasiada oscilación y fluctuación	<ul style="list-style-type: none"> <li>• Los cabezales de audio están sucios</li> <li>• Los rodillos o los rodillos de arrastre están sucios.</li> <li>• La cinta está desgastada.</li> </ul>
La recepción es muy débil o no se recibe a ninguna emisora de radio	<ul style="list-style-type: none"> <li>• No se ha seleccionado la función TUNER(SINTONIZADOR).</li> <li>• No se ha seleccionado la frecuencia de radio correctamente.</li> <li>• La antena está desconectada o mal orientada. Gírela hasta que encuentre la mejor orientación.</li> <li>• Se encuentra en un edificio que bloquea las ondas de radio. Debe instalar una antena exterior.</li> </ul>

Si estas indicaciones no le permiten solucionar el problema, anote:

- ◆ los números de modelo y de serie, impresos normalmente en la parte posterior de la minicadena
- ◆ los datos de su garantía
- ◆ una descripción clara del problema.

Póngase en contacto con su concesionario local o con el servicio posventa de SAMSUNG.

## Especificaciones técnicas

E

SAMSUNG se esfuerza permanente por mejorar sus productos. Tanto las especificaciones de diseño como las instrucciones del usuario pueden ser objeto de modificaciones sin aviso previo.

### RADIO

#### **SW(OPCIÓN)**

Sensibilidad útil 40 dB

#### **LW(OPCIÓN)**

Sensibilidad útil 60 dB

#### **AM (MW)**

Relación señal/ruido 40 dB

Sensibilidad útil 54 dB

Distorsión armónica total 2 %

#### **FM**

Relación señal/ruido 55 dB

Sensibilidad útil 10 dB

Distorsión armónica total 0,6 %

### REPRODUCTOR DE DISCOS COMPACTOS

Capacidad 3 discos

Gama de frecuencias 20 Hz - 20 KHz ( $\pm$  1 dB)

Relación señal/ruido 85 dB (a 1 KHz) con filtro

Distorsión 0,05 % (a 1 KHz)

Separación de canales 74 dB

Tamaño de discos Diámetro: 120 o 80 mm. Espesor: 1,2 mm

### REPRODUCTOR DE CINTAS

Gama de frecuencias 125 Hz ~ 10 KHz

Relación señal/ruido 40 dB

Separación de canales 30 dB

Efecto de borrado 50 dB

### SECCIÓN DE AUDIO

#### Potencia de salida

Frontal (6  $\Omega$ ) 250 vatios por canal RMS, (distorsión armónica total: 10 %).....(MAX-VS950/VS990)

100 vatios por canal RMS, (distorsión armónica total: 10 %).....(MAX-VS940)

Surround (6  $\Omega$ ) 250 vatios por canal RMS, (distorsión armónica total: 10 %).....(MAX-VS950/VS990)

Subwoofer (8  $\Omega$ ) 200 vatios RMS, (distorsión armónica total: 10 %).....(MAX-VS940/VS990)

Separación de canales 40 dB

Relación señal/ruido 75 dB

### GENERAL4

Dimensiones 280 (L) x 370 (A) x 455 (P) mm

ESTE APARATO ESTÁ FABRICADO POR:



AH68-01386D