



SAMSUNG



SIDE-BY-SIDE KJØLESKAP

NORSK

BRUKERVEILEDNING OG INSTALLASJON

INNHold

ADVARSEL OMSIKKERHET	2
DRIFTSINSTRUKSJONER	
INSTALLERE KJØLESKAPE	4
HOVEDFUNKSJONER	4
KONTROLLPANEL	5
DIGITALT PANEL	7
TEMPERATURKONTROLL	8
DISPENSER FOR IS OG KALDT VANN	8
HYLLER OG BEHOLDERE	9
VEILEDNING FOR HVORDAN DU OPPBEVARER MAT	10
Veiledning for CoolSelect Zone™-SKUFF	12
FJERNE TILBEHØR FOR FRYSER	14
FJERNE TILBEHØR FOR KJØLESKAP	14
BEVERAGE STATION™(valgfri)	14
RENGJØRING AV TILBEHØR	15
SKIFTE UT DET INNVENDIGE LYSET	16
VANNFILTER	17
DØRER	17
INSTALLASJONSINSTRUKSJONER	
INSTALLERING AV KJØLESKAPET	18
FJERNE FRONTBENDEKSELET	19
FJERNE KJØLESKAPSDØRENE	19
SETTE PÅ KJØLESKAPSDØRENE IGJEN	22
JUSTERE KLARINGEN MELLOM DØRENE	25
SJEKKE VANNDISPENSER-LEDNINGEN	27
INSTALLERE VANNDISPENSER-LEDNINGEN	28
PROBLEMLØSING	33

ADVARSLER OM SIKKERHET



ADVARSEL

- Før du tar i bruk apparatet, må du lese nøye gjennom denne veiledningen og oppbevare den til senere bruk.
- På grunn av at de følgende driftsinstruksjonene gjelder for forskjellige modeller, kan egenskapene for ditt kjøleskap være litt forskjellige fra de som beskrives i denne veiledningen
- Apparatet skal ikke brukes av barn eller funksjonshemmede uten påsyn av voksne.
- Barn må passes på for å sikre at de ikke leker med apparatet.
- R600a eller R134a brukes som kjølemiddel. Sjekk kompressoretiketten bak på apparatet og merkeetiketten inni kjøleskapet for å se hvilket kjølemiddel som brukes i ditt kjøleskap.

BRUKTE FORSIKTIGHETS-/ADVARSELSSYMBOLER

 ADVARSEL	Angir at det er fare for død eller alvorlig skade.
 FORSIKTIG	Angir at det er fare for skade på person eller materiale.

ANDRE BRUKTE SYMBOLER

	Står for noe du IKKE må gjøre.
	Står for noe du IKKE må demontere.
	Står for noe du IKKE må røre.
	Står for noe du må følge.
	Angir at du må ta støpselet ut fra stikkkontakten.
	Betyr at det trenges jording for å forhindre elektrisk støt.
	Det anbefales at dette avsnittet tas hånd om av en serviceperson.



ADVARSLER



Ikke sett flere apparat i en flerkontakt.

- Dette vil kunne forårsake overoppheting og brannfare.

Sjekk at strømkontakten ikke trykkes flat eller skades bak kjøleskapet.

- En skadet strømkontakt kan overopphetes og forårsake brann.

Ikke bøy strømledningen for mye eller sette tunge ting på den.

- Dette utgjør brannfare. Hvis strømledningen er skadet, må den skiftes ut øyeblikkelig av fabrikanten eller dens serviceagent.

Ikke sprøyt vann direkte på kjøleskapets innside eller utside.

- Det er fare for brann eller elektrisk støt.

Ikke sprøyt antenkelig gass i nærheten av kjøleskapet.

- Det er eksplosjons- eller brannfare.

Ikke sett inn støpselet med våte hender.

- Du kan få elektrisk støt.

Ikke sett en beholder med vann på kjøleskapet.

- Hvis det søles vann, er det fare for brann eller elektrisk støt.

Ikke installer kjøleskapet på et fuktig sted eller et sted hvor det kan komme i kontakt med vann.

- Forringet isolasjon på elektriske deler kan forårsake elektrisk støt eller brann.

Ikke oppbevar flyktige eller antenkelige stoffer i kjøleskapet.

- Oppbevaring av benzen, tynningsmiddel, alkohol, eter, flytende gass og andre slike produkter vil kunne forårsake eksplosjoner.



Du må ikke demontere eller reparere kjøleskapet selv.

- Du risikerer å forårsake brann, feilfunksjoner og/eller personskade.



Ta støpselet ut av stikkkontakten før du skifter det innvendige lyset i kjøleskapet.

- Ellers er det fare for elektrisk støt.



Hvis du ønsker å kvitte deg med kjøleskapet/fryseren, kan du kaste det etter å ha fjernet dørene og pakningene først.

- Dette må du gjøre slik at det ikke er mulig for et barn å bli fanget inni det.



Kjøleskapet skal være jordnet.

- Du må jorde kjøleskapet for å forhindre avledningsstrøm eller elektriske støt forårsaket av overledning fra kjøleskapet.



Aldri bruk gassledninger, telefonledninger eller andre potensielle belysningsstenger som jording.

- Feil bruk av jordingskontakten kan forårsake elektrisk støt.



ADVARSEL

- Hold luftåpningene i apparatets ramme eller innfatningsstruktur fri for tilstopning.
- Ikke bruk mekaniske innretninger eller andre midler for å påskynde avisningsprosessen, utenom de som anbefales av fabrikanten.
- Ikke skad kjølekretsen.
- Ikke bruk elektroapparater inni kjøleskapet/fryseren, unntatt hvis de er av en type som anbefales av fabrikanten.

FORSIKTIG



Ikke overfyll kjøleskapet med mat.

- Når du åpner døren, kan matvarer falle ut og forårsake personskade eller materialskade.

Ikke sett flasker eller glassbeholdere i fryseren.

- Når innholdet fryser, kan glasset knuses og forårsake personskade.

Hvis veggkontakten er løs, må du ikke sette inn støpselet.

- Det er fare for elektrisk støt eller brann.



Ikke ta ut støpselet ved å dra i det.

- Hvis det er skade på ledningen, vil dette kunne forårsake kortslutning, brann og/eller elektrisk støt.
- Hvis strømledningen er skadet, må den skiftes ut av fabrikanten, en godkjent serviceagent eller kvalifisert servicepersonale.

Ikke oppbevar ting oppe på apparatet.

- Når du åpner eller lukker døren kan ting falle ned og forårsake personskade og/eller materialskade.

Ikke oppbevar apotekvarer, vitenskapelige materialer eller temperaturfølsomme produkter på kjøleskapet.

- Produkter som påkrevrer strenge temperaturkontroller må ikke lagres i kjøleskapet.

Ikke la barn henge på døren. Dette kan føre til alvorlig skade. Hvis du kjenner lukten av farmasøytvarer eller røyk, må du ta ut støpselet øyeblikkelig og ta kontakt med ditt SAMSUNG Electronics servicesenter.



Ikke berør innsidveggene i fryseren eller varer lagret i fryseren med våte hender.

- Dette kan føre til frostskaade.

Ikke før hendene dine inn i bunnområdet under apparatet.

- Eventuelle skarpe kanter vil kunne forårsake personskade.

Alldri sett fingre eller andre gjenstander inni dispenserhullet og isgliderennen. Det kan forårsake personskade eller materialskade.

De kjølemidlene som brukes er enten R600a eller R134a. Sjekk kompressoretiketten på baksiden av apparatet og merkeetiketten inni kjøleskapet for å se hvilket kjølemiddel som brukes i kjøleskap.



FORSIKTIG

Kjølemiddelet som brukes i kjøleskapet/fryseren og gassene i isolasjonsmaterialet krever spesielle kasseringprosedyrer. Sikre at ingen av rørene på baksiden av apparatet er skadet før kassering.

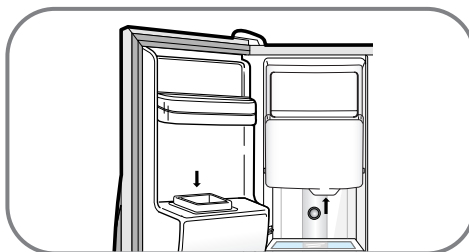

Ikke bruk en våt eller fuktig klut når du gjør ren støpselet. Fjern eventuelle fremmedlegemer eller støv fra støpseltappene.

- Ellers er det brannfare.
- Hvis kjøleskapet frakobles fra strømmettet, må du vente i minst fem minutter før du setter i støpselet igjen.



Hvis kjøleskapet ikke brukes over en lengre periode, må du ta ut støpselet.

- Forringelse i isolasjonen kan forårsake brann.



Apparatet skal ikke brukes av små barn eller funksjonshemmede uten tilsyn. Det må holdes tilsyn med små barn for å sikre at de ikke leker med apparatet.



Ikke sett utstyret i direkte sollys.

Apparatet må settes slik at støpselet er tilgjengelig etter installasjonen.

Hvis strømledningen er skadet, må den skiftes ut av fabrikanten, en godkjent serviceagent eller kvalifisert servicepersonale.



Dette apparatet inneholder en liten mengde isobutan kjølemiddel (R600a), en naturgass med høy miljøkompatibilitet som dessuten også er lettantennelig. Når du transporterer

og installerer apparatet, må det sørges for at ingen deler av kjølekretsen skades.

Kjølemiddelsprut ut av rørene kan antenne eller forårsake øyeskade. Hvis det oppspores lekkasje, må det unngås nakne flammer eller potensielle antenneskilder og luft i rommet hvor apparatet befinner seg i flere minutter.

- For å unngå at det dannes en antennelig gass-luftblanding hvis det oppstår lekkasje i kjølekretsen kan størrelsen på rommet hvor apparatet befinner seg, avhenge av mengden kjølemiddel som brukes. Rommet må ha en størrelse på 1m³ for hvert 8. g R600a kjølemiddel inne i apparatet. Mengden kjølemiddel i akkurat ditt apparat vises på merkeplaten inne i apparatet.
- Sett aldri i gang et apparat som viser tegn på skade. Hvis du er i tvil, ta kontakt med forhandleren.

INSTALLERE KJØLESKAPET

Så snart du har utført følgende trinn, vil kjøleskapet ditt være helt operasjonelt. Hvis ikke må du sjekke strømtilførsel og el-kilde. Hvis du har spørsmål, ta kontakt med ditt SAMSUNG servicesenter.

1

Sett kjøleskapet på et passende sted med rimelig avstand mellom veggen og kjøleskapet.
(Se installasjonsinstruksjonene i denne veiledningen)

2

Når kjøleskapets støpsel er satt i, skal det innvendige lyset komme på når du åpner dørene.

3

Sett temperaturkontrollen på den kaldeste temperaturen og vent i én time. Fryseren skal bli litt kald og motoren skal gå jevnt.

4

Så snart kjøleskapstemperaturen er tilstrekkelig lav, kan du oppbevare mat i kjøleskapet. Etter at du har startet kjøleskapet, tar det noen få timer å oppnå egnet temperatur.

HOVEDFUNKSJONER

Dobbelt kjølesystem

- Kjøleskapet og fryseren har to kjøleelement. Med dette uavhengige systemet, kjøles fryseren og kjøleskapet hver for etter behov, og er derfor mer effektive. Matlukt fra kjøleskapet påvirker ikke mat i fryseren pga. atskilt luftstrømsirku lasjon.

Flerluftstrøms-system

- Det sirkulerer kaldluft gjennom mange lufteåpninger på hvert hyllenivå. Dette gir jevn fordeling av kjølingen inni skapene slik at maten holdes fersk lenger.

Døralarm

- En pipelyd minner deg på om at døren er latt stå åpen.

Høy fuktighet for ferskere mat

- Du kan holde mat, frukt og grønnsaker ferske lenger fordi kjøleskapet ditt har sterkt fuktet kald luft. Dette kan være opptil fire eller fem ganger mer effektivt enn et vanlig kjøleskap.

Energisparende kjøleskap/fryser

- Strømforbruket er minimalt pga. at kaldluften fordeles atskilt til kjøleskapet og fryseren.

Raskere nedkjølingstid

- Effektfrysingsfunksjonen gjør at du kan fryse ned mat raskere.

Rikelig tilførsel på is og kaldt vann

- Is- og vanddispenseren gir is og kaldt vann til enhvertid.

Beverage Station (valgfri)

- Du behøver ikke å åpne hoveddøren for å få tilgang til mat som brukes ofte i det ekstra kjølerommet. Dette sparer tid og penger.

Luktfjerner (valgfri)

- Gjenbrukbar luktfjerner som gir kjøleskapet frisk luft og gjør det luktfritt.

CoolSelect Zone™-skuff

(skuff med temperaturvalg (valgfri))

- Brukeren kan velge knappene Quick Cool (rask nedkjøling), Thaw (tining) og Select (valg) for rask frysing, tining og kjøling. Velg Soft Freeze (lett nedfrysing), Cool (nedkjøle) eller Chill (fryse) for å kontrollere skuffens temperatur.

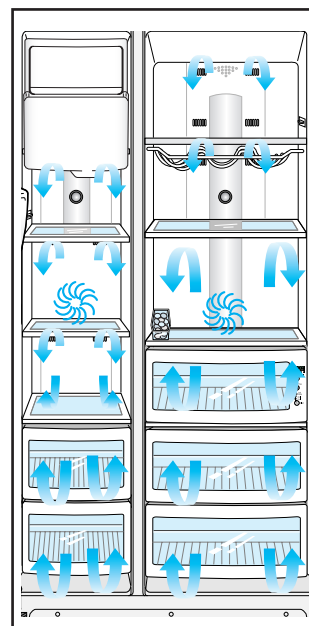

Denne bruksveiledningen gjelder for mange modeller. Egenskapene for ditt apparat kan være litt forskjellige fra de som er beskrevet i denne veiledningen.

KONTROLLPANEL

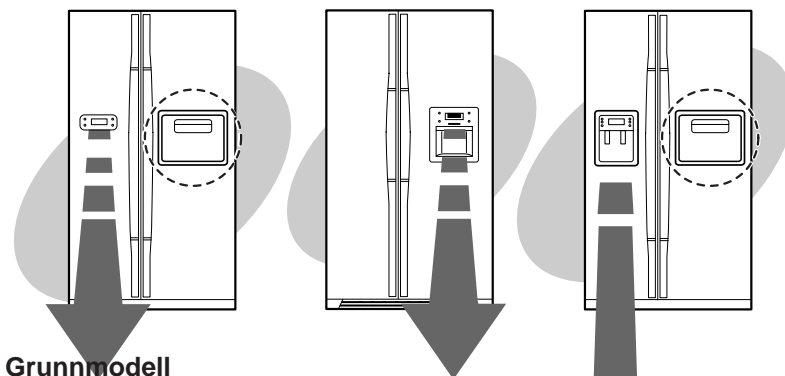

Grunnmodell

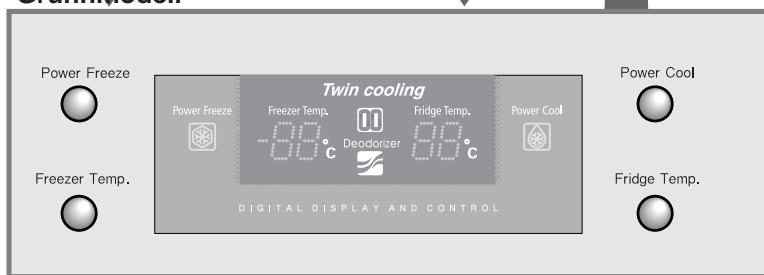

Dispensermodell

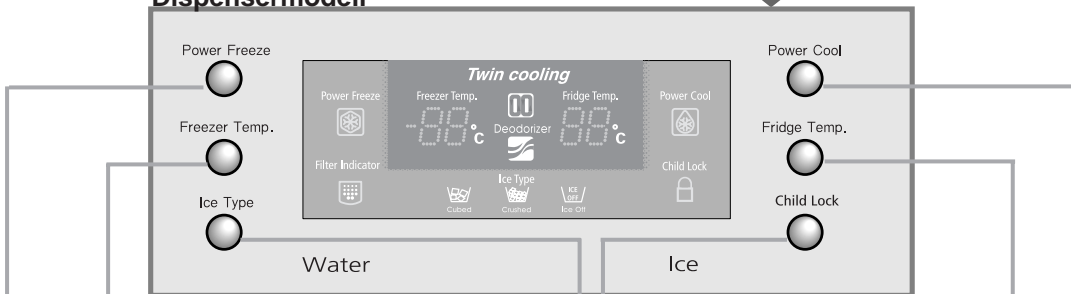

FREEZER TEMP. (frysertemp.-)KNAPP

For å stille frysertemperaturen trykker du på knappen flere ganger for å endre den stille temperaturen i ekvens mellom -14 °C og -25 °C

POWER FREEZE (effekt-fryse-) KNAPP

Setter fart på nedfrysingsprosessen i fryseren.

ICE TYPE (istype-) KNAPP

Bruk denne knappen for å velge Cubed (isbiter) eller Crushed Ice (knust is) eller Ice off (is av).

FRIDGE TEMP. (KJØLESKAPSTEMP.-) KNAPP

For å stille kjøleskaptemperaturen trykker du på knappen flere ganger for å endre den stille temperaturen i sekvens mellom 7 °C og 1 °C.

POWER COOL (EFFEKTJØLE-) KNAPP

Speeds up the cooling process in the refrigerator

CHILD LOCK KNAPP

Når barnelåsknappen trykkes inn i 3 sekunder starter barnelåsindikatoren med en hørbar tone. Når barnelåsindikatoren er på kan ikke noen innstillinger endres unntatt isvalgsknappen, og alle lamper er slukket unntatt isvalglampen og barnelåsindikatoren. Denne funksjonen hindrer at barn eller kjæledyr kan endre innstillingene ved et uhell. Hvis du vil fjerne sperringen av innstillingsfunksjonene, holder du denne knappen nede i 3 sekunder igjen.

Denne knappen har en annen funksjon. Når denne knappen holdes nede i 3 sekunder [indikatorlampen for sperring slås på], slås varmeelementet for kondenskontroll av samtidig. Hvis det oppstår kondens rundt dekselet for dispenser eller drikkestasjon (beverage station) med denne funksjonen, holder du denne knappen nede igjen i 3 sekunder. Da slås lyset av, kondenskontroll-funksjonen utføres og sperringen for alle tastene fjernes samtidig.

DRIFTSINSTRUKSJONER

KONTROLLPANEL

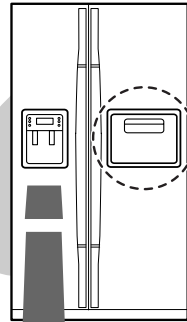
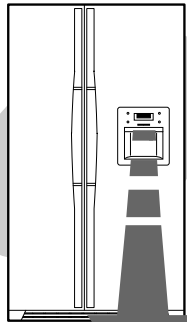
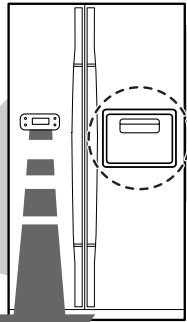

Grunnmodell (med CoolSelect Zone)

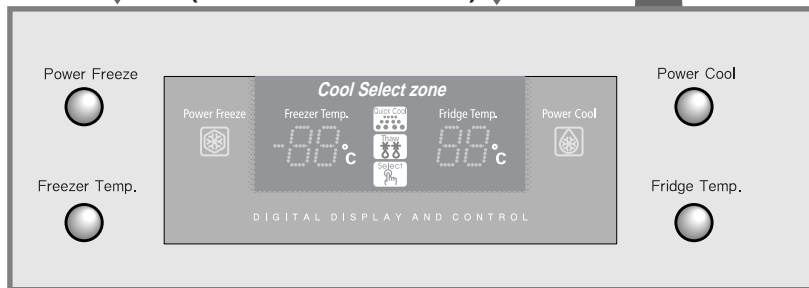

Dispensermøll (med CoolSelect Zone)

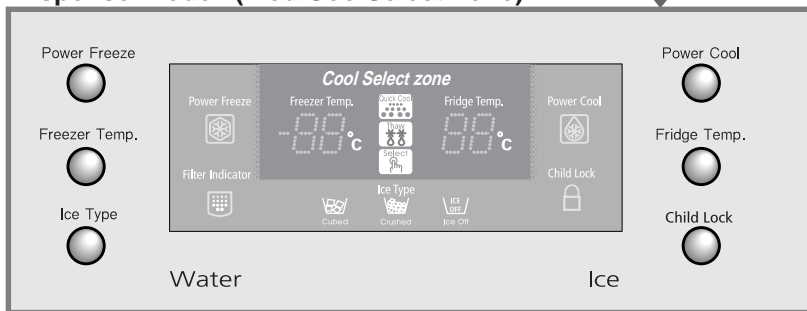

DIGITALT PANEL

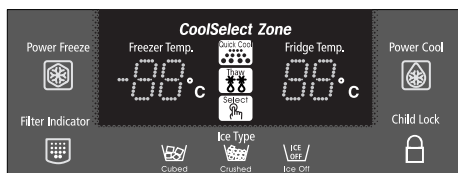
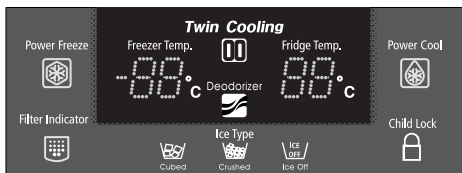
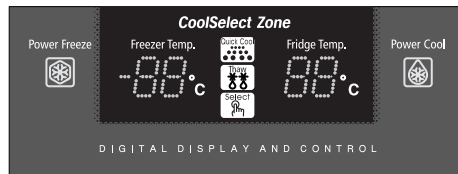
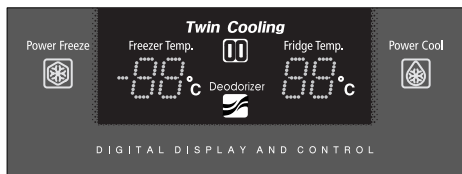

Freezer Temp. (frysertemp.) Angir den aktuelle frysertemperaturen.
Fridge Temp. (kjøleskaptemp.) Angir den aktuelle kjøleskaptemperaturen.
Quick Cool, Thaw, og Select viser status for CoolSelect Zone™-skuff.

Power Freeze (effektfrysing)



- Dette lyset er på når du trykker på knappen Power Freeze.
- Trykk på denne knappen for å få fryseren raskt tilbake til den satte temperaturen.
- Hvis du trenger mye is, kan du få is raskere.
- Trykk på knappen igjen for å oppheve Power Freezer-modus.

Power Cool (effektkjøling)



- Dette lyset er på når du trykker på knappen Power Cool.
- Trykk på knappen for å få kjøleskapet raskt tilbake til den satte temperaturen.
- Trykk på knappen igjen for å oppheve Power Cool-modusen.

Deodorizer (luftfjerner)



- Dette lyset angir at den resirkulerbare luftfjernerer er i drift.
- Resirkuler cellepatronen én eller to ganger i året (se avsnittet "Rengjøring av tilbehør").

Cubed Ice, Crushed Ice og Ice Off



- Trykk på knappen Ice Type i sekvens for å velge isbiter, knust is eller Is av for å stanse isfabrikasjonen.
- Et lyst ikon angir den isstatusen som er i drift nå.

Filter Indicator (filterindikator)



- Når det grønne lyset går over til oransje, må du skifte ut vannfilteret. Hvis indikatoren er rød, anbefales det sterkt å skifte det ut raskt.
- Når vannfilteret er skiftet ut, tilbakestiller du indikatoren ved å trykke på knappen Ice Type og Child Lock (barnelås) knappene samtidig i 3 sekunder.
- Hvis du vil slå denne indikatoren av, trykker du på istype- og barnelåsknappene samtidig i 5 sekunder.

TEMPERATURKONTROLL

Fryser

- Frysertemperaturen kan stilles mellom -14 °C og -25 °C.
- Trykk på knappen Freezer Temp. flere ganger til den ønskede innstillingstemperaturen vises i temperaturdisplayet.
- Temperaturdisplayet endres i sekvens mellom -14 °C og -25 °C. Når displayet når 14 °C, går det tilbake til -25 °C.
- Etter fem sekunder, vender displayet tilbake til den aktuelle frysertemperaturen. Enheten vil da virke slik at den justeres til den nye ønskede temperaturen.



ADVARSEL

- Når iscrem oppbevares over -15 °C i fryseren, kan den smelte.
- Temperaturen i fryseren eller kjøleskapet stiger ved hyppige åpninger, når det settes inn varm mat. Dette kan føre til at det digitale displayet blinker. Det digitale displayet stanser å blinke når fryseren og kjøleskapet går tilbake til normal temperatur.

Kjøleskap

- Kjøleskapttemperaturen kan stilles mellom 7 °C og 1 °C.
- Trykk på Fridge Temp. knappen flere ganger til ønsket temperatur vises i temperaturdisplayet.
- Temperaturdisplayet endres i sekvens og går tilbake på samme måte som fryseren.

IS- og KALDVANNSDISPENSER

Ismaskin (grunnmodell)



- Dra ut isskuffen.
- Tilføy vann til det når opp til vann-nivåindikatoren.
- Sett isskuffen tilbake på plass.

Isdispenser

Ismaskinen produserer 10 isbiter i gangen og ca. 120 isbiter pr. dag automatisk. Denne mengden kan påvirkes av faktorer som f.eks. frysertemperatur, effektfrysefunksjonen og antall døråpninger. Når kjøleskapet ditt er tilkoblet, velges isbitmodusen automatisk.

Trykk på knappen Ice Type for å velge typen is:

- Isbiter     
Isbiter
- Knust is     
Knust is
- Ingen is     **Ingen is**
Ingen is



MERK

Hvis isen forblir i isbøtten, oppnås det isbiter.

Trykk på isdispenserarmen med en kopp

- Sett en kopp på linje med dispenserarmen for å forhindre at det spretter ut is.



Vanndispenser

Vannbeholderens kapasitet er på ca. 1.2 l

Kaldt vann

- Trykk på vanddispenserarmen med en kopp.
- Hvis du akkurat har installert kjøleskapet, må du kaste de første seks glassene med vann for å spyle vekk urenheter i vannforsyningssystemet.

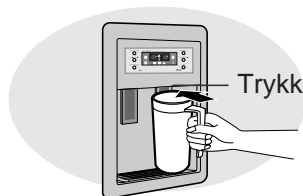

ADVARSEL

Hvis du skal på lang ferie eller forretningsreise og du ikke kommer til å bruke vann- eller isdispenserene, lukker du vannventilen. Ellers kan vannet forårsake lekkasje.



ADVARSEL

Aldri sett fingrene eller andre gjenstander inn i dispenseråpningen. Det kan forårsake skade.

HYLLER OG BEHOLDERE



FRYSER

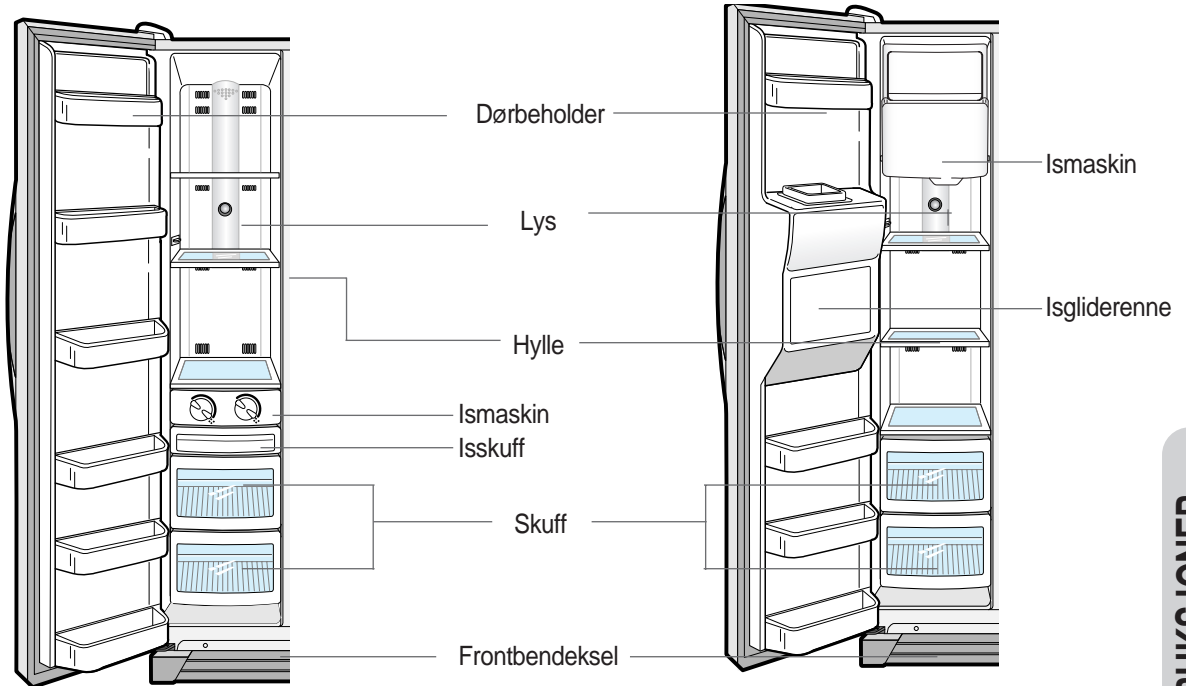

Grunn modell

Med is- og vanddispenser modell



KJØLESKAP

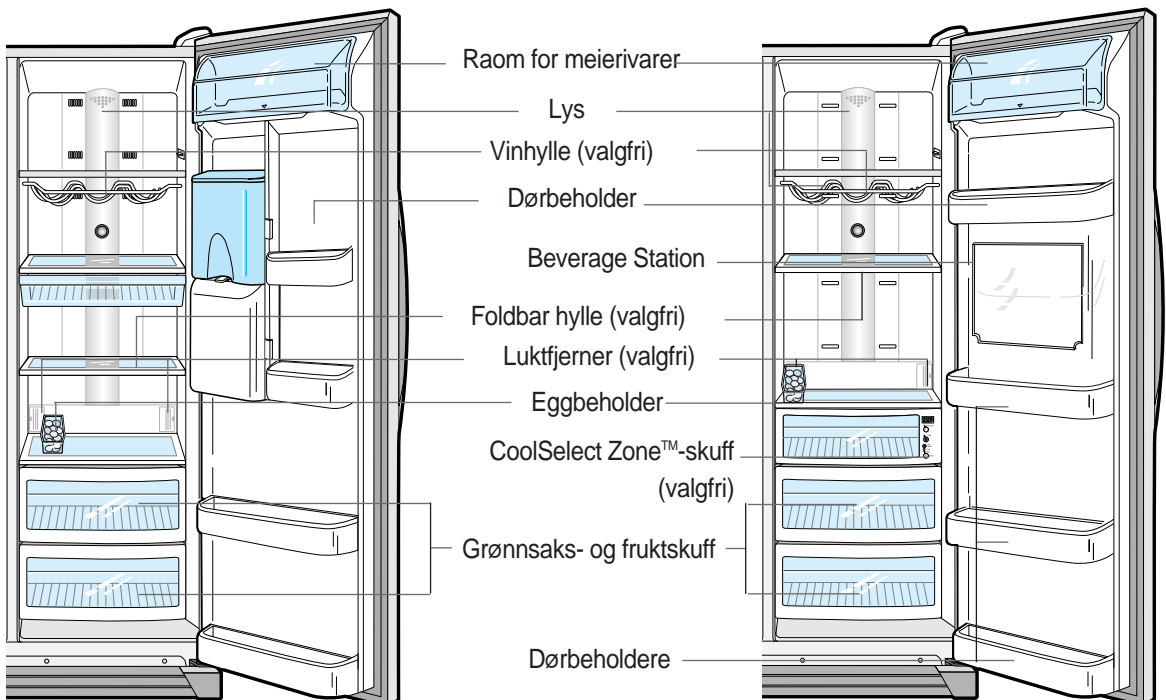

VEILEDNING FOR OPPBEVARING AV MAT

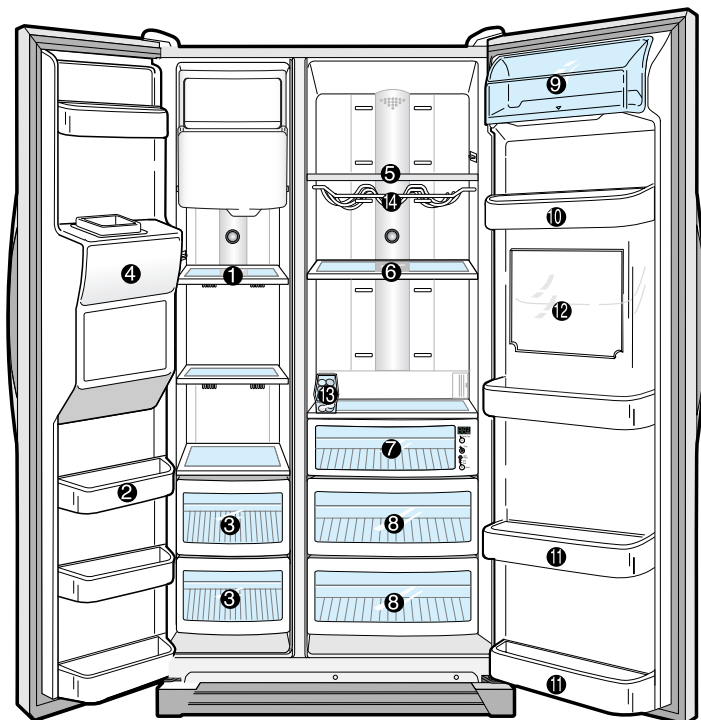

For å få mer plass for mat kan skuffer og ismaskin fjernes.

OPPBEVARING AV FROSSEN MAT I FRYSER

1

Hylle av termisk herdet glass

- Kan brukes til å oppbevare alle typer frossen mat.



2

Dørbeholder

- Kan brukes til små pakker med frossen mat.

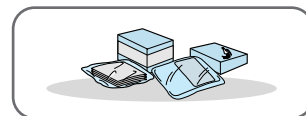

3

Plastskuff

- Kan brukes til å oppbevare kjøtt og tørre matvarer. Oppbevart mat bør pakkes skikkelig inn med folie eller andre enede innpakningsmaterialer eller beholdere.

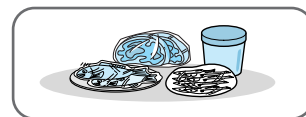

4

Isgliderenne (valgfri)



ADVARSEL

Ikke sett fingrene eller hendene dine eller andre egnede gjenstander i gliderennen eller ismaskinspannet, ettersom dette vil kunne føre til person- eller materialskade.

VEILEDNING FOR OPPBEVARING AV MAT

OPPBEVARING AV NEDKJØLT MAT I KJØLESKAP

5 Tett hylle av termisk herdet glass

- Kan brukes for alle typer nedkjølt mat.
- Sikker og knusebestandig.
- Runde merker på glassoverflaten er et normalt fenomen.

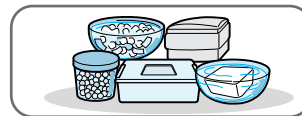

6 Foldbar hylle (valgfri)

- Hvis du trenger mer plass i høyden for høye ting. Sett opp hyllens front forsiktig og deretter bakover slik at den foldes. Du kan bruke hyllen i denne stillingen slik at du kan oppbevare høyere ting.

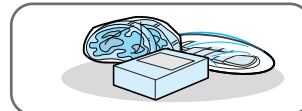

7 CoolSelect Zone™-skuff (valgfri)

- Gjør at smaken på maten opprettholdes og den holdes frisk lenger. Bruk denne til å oppbevare ost, kjøtt, fjærfe, fisk eller annen mat som forbrukes raskt.



8 Frukt- & grønnsakskuff (øvre og nedre)

- Brukes til å oppbevare frukt og grønnsaker.
- Denne skuffen er lufttett. Optimert fuktighetskontroll-design bidrar til å konservere de oppbevarte grønnsakene og fruktenes ferskhet.

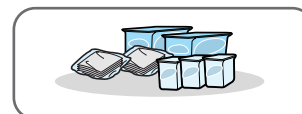

9 Rom for meierivarer

- Kan brukes til å oppbevare smør, margarin og ost.

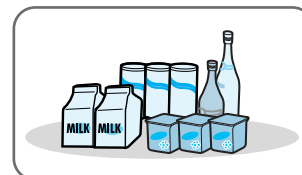

- 10 11 Dørbeholdere**
- Kan brukes til å oppbevare mat i små emballasjer, som f.eks. melk og yoghurt.



12 Beverage Station (valgfri)

- Kan brukes til å oppbevare ofte brukte ting, som f.eks. drikker på boks og snacks, og gjør at du kan få tilgang på disse tingene uten å åpne kjøleskapsdøren.



Flasker må settes tett sammen slik at de ikke faller ut.

FORSIKTIG

13 Eggbeholder

- Sett eggene i beholderen og plasser dem på hyllen.

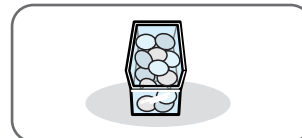

14 Vinhylle (valgfri)

- Legg vinflaskene dine på hyllen for å opprettholde vinsmaken.

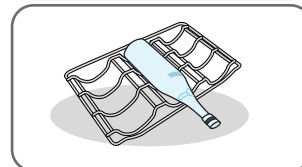

- Hvis du planlegger en lang ferie, bør du tømme kjøleskapet og slå det av. Tørk av fuktighet fra innsiden og la dørene stå åpne. Ellers kan det utvikles lukt og mugg.
- Hvis modellen har en CoolSelect zone (område med forskjellig kjøling), må du ikke sette inn en hylle på denne skinnen, da vil hyllen støte mot drikkestasjonens deksel og dette dekselet kan da brytes i stykker.



ADVARSEL

Ikke bruk denne skinnen i modell eller med CoolSelect zone.

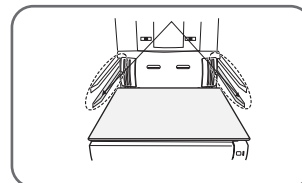

VEILEDNING for CoolSelect Zone™-skuff

“Select” knapp (valgfri)

- 1 Soft Freeze (lett nedfrysing)**
- Når “Soft Freeze” er valgt, viser temperaturen på det digitale displayet -5°C uansett temperatur som er satt i kjøleskapet.
 - “Soft-Freeze” -temperatur bidrar til å holde kjøtt og fisk ferske lenger.
 - Du kan enkelt kutte kjøtt uten at det drypper.

- 2 Chill**
- Når “Chill” er valgt, holdes temperaturen i CoolSelect Zone™-skuffen på -1°C uansett temperatur som er satt i kjøleskapet.
 - “Chill-temperatur bidrar til å holde kjøtt eller fisk ferske lenger.

- 3 Cool**
- Når “Cool” er valgt, er temperaturen den samme som den satte temperaturen i kjøleskapet. Det digitale panelet viser den samme temperaturen som den på displaypanelet.
 - The CoolSelect Zone™-skuffen gir ekstra kjøleskap plass.

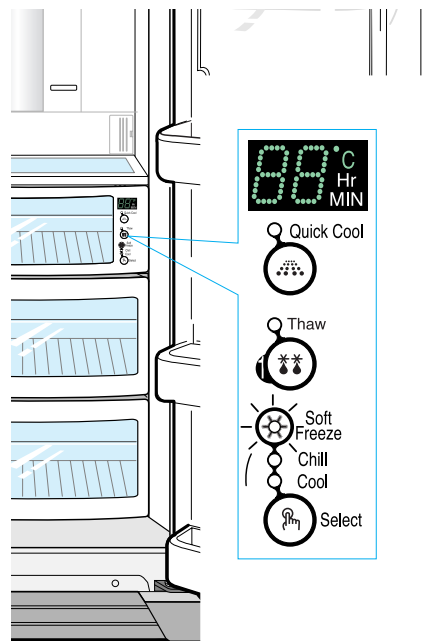

VEILEDNING for CoolSelect Zone™-skuff

“Quick Cool” (rask nedkjøling)-knapp

- Du kan bruke funksjonen Quick Cool med CoolSelect Zone™.
- “Quick Cool” gjør at du kan kjøle ned 1~3 drikker på boks innen 60 min.
- Hvis du vil oppheve dette alternativet, trykk på knappen “Quick Cool” igjen. CoolSelect Zone™ går tilbake til den forrige temperaturen.
- Når “Quick Cool” avsluttes, går den tilbake til “Cool” temperaturinnstilling.

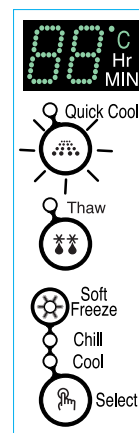

Nedkjølingstiden kan variere avhengig av typen drikke.

MERK



ADVARSEL

For alternativet “Quick Cool”, bør mat som oppbevares i CoolSelect Zone™-skuffen fjernes.

“Thaw”-knapp

- Dryppingstap og kvalitetsforringelse av kjøtt reduserer matens ferskhet.
- Etter at “Thaw” er valgt, tilføres det varm og kald luft vekselvis inn i CoolSelect Zone™-skuffen.
- Avhengig av matens vekt, kan opptiningstiden velges mellom 4 t, 6 t, 10 t, og 12 t sekvensielt.
- Når “Thaw” er avsluttet, går displayet CoolSelect Zone™ tilbake til “chill”.
- Når “Thaw” er ferdig er det ikke noen kraft i kjøttet og det er halvfrossent og lett å skjære.
- Hvis du vil oppheve dette alternativet, trykk på hvilken som helst knapp unntatt “Thaw”.
- Tilnærmet opptiningstid for kjøtt og fisk vises under. (Basert på en tykkelse på 1 tomme)

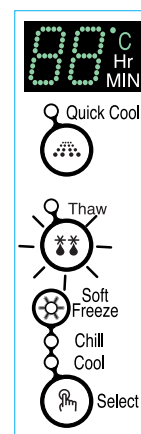

Opptiningstid	4 timer	6 timer	10 timer	12 timer
Vekt	400 g	600 g	800 g	1000g



MERK

Opptiningstiden kan variere avhengig av kjøttets og fiskens tykkelse. Vekten over tilsvarer den totale vekten for mat i CoolSelect Zone™-skuffen. Eks.: Den totale opptiningstiden for 400 g frossent oksekjøtt og 600 g frossen kylling vil være på 10 timer.



ADVARSEL

Med alternativet “Thaw”, bør mat som oppbevares i CoolSelect Zone™-skuffen fjernes.

FJERNE FRYSSERTILBEHØRET

1 Hylle av termisk herdet glass

- Dra hyllen ut så langt som mulig. Løft den deretter opp og ta den ut.

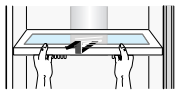

2 Dørbeholdere

- Hold dørbeholderen i begge hender og løft den deretter opp.

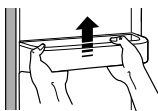

3 Skuffer

- Ta ut skuffen ved å dra den ut og løfte den litt opp.



4 Ismaskin og skuff

- Fjern isskuffen ved å dra den mot deg.
- Fjern deretter ismaskinen (bare grunnmodell).

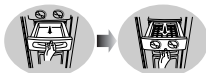

5 Ismaskinspann (valgfri)

- Fjern spannet ved å løfte det opp og dra det ut.

6 Frontbendeksel

- Åpne fryser- og kjøleskapdørene, fjern de tre skruene og løsne dekslet.
- For å sette på plass bendekselet igjen plasserer du det i stilling igjen og strammer de tre skruene.

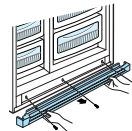

- ※ Bare fjern bendekselet hvis det er strengt nødvendig.



MERK

- Ikke bruk for mye kraft når du demonterer dekslet, ellers vil du kunne forårsake skade.

FJERNE KJØLESKAPTILBEHØRET

1 Hylle av termisk herdet glass

- Dra hyllen ut så langt som mulig. Løft den deretter opp og fjern den.

2 Dørbeholdere

- Hold dørbeholderen i begge hender og fjern den ved å løfte den opp.

3 Deksel og skuff for fersk frukt & grønnsaker

- Fjern rommet ved å holde i håndtaket samtidig som du drar rommet mot deg og løfter det litt opp.
- Fjern dekslet ved å dra det mot deg.

4 Vinhulle (valgfri)

- Ta ganske enkelt tak i hyllen og dra den mot deg.

BEVERAGE STATION™ (valgfri)

For å få tilgang til det ekstra kjølerommet holder du rommets dørhåndtak og drar det ned.

- Det ekstra kjølerommet gir deg ekstra komfort ettersom du ikke trenger å åpne hoveddøren på kjøleskapet. Dessuten sparer du energi.

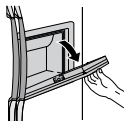

Det anbefales at du bruker det ekstra kjølerommet for ofte brukt mat som f.eks. drikker.



Når døren åpnes, kan den brukes som et brett for forskjellige gjenstander, f.eks. drikkeflasker og glass.

- Du må ikke skrape opp dørens overflate.



ADVARSEL

- Før du fjerner fryser- og kjøleskapstilbehør, må du flytte den oppbevarte maten til et annet sted.
- Drikkestasjonens dør må aldri fjernes. Beverage Station™ kan ikke fungere uten døren.
- Når du lukker drikkestasjonens dør, må du passe på at du ikke setter fingrene eller hendene i en slik stilling at de kan klemmes eller skades.
- Hvis du bruker den åpne døren som brett, må du ikke sette tunge gjenstander på det.
- Du må ikke la barn henge på døren, pga. fare for person- eller materialskade.

RENGJØRE TILBEHØRET

Innsiden

- Rengjør tilbehøret med et mildt vaskemiddel. Tørk deretter med en tørr klut.
- Etter at du har vasket tilbehøret, må du sjekke om det er tørt før du tar det i bruk igjen.



Utsiden

- Tørk av frontkontrollpanelet med en ren klut.
- Dørene og håndtakene bør rengjøres med et mildt vaskemiddel og en klut. Tørk dem med en ren klut.
- Utsiden bør poleres én eller to ganger i året.



Bakside

- Bruk støvsuger til å fjerne støv én eller to ganger i året.

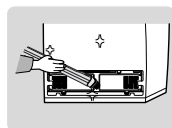

Is- og vanddispenser og avløpsrist (valgfri)

- Bruk en fuktig klut til å rengjøre is- og vanddispenseren. Tørk den deretter med en tørr klut.
- Hold is- og vanddispenseren og avløpsristen tørre.



Beverage Station (valgfri)

- Bruk en fuktig klut til å rengjøre det ekstra kjølerommet. Tørk deretter av det med en tørr klut.



Gummidørpakninger

- Hvis gummidørpakningene er skitne, lukkes ikke døren skikkelig og kjøleskapet og fryseren vil ikke fungere skikkelig. Rengjør de med et mildt vaskemiddel og en fuktig klut. Tørk deretter av dem med en tørr klut.



MERK

- Når du gjør ren apparatet eller hvis du ikke kommer til å bruke det over lengre tid, tar du ut støpselet og lar dørene stå åpne og holder apparatet tørt.
- Ikke rengjør det ved å sprøyte vann på det.
- Ikke rengjør det med benzen, tynningsmiddel eller bilrensemiddel.

GJØRE RENT TILBEHØRET

Luftfjerner (valgfri)

- Fjern dekselet med et flatt skrujern som vist
- Ta patronen ut av dekselet og gjennombløt det i rent, varmt vann i minst 4 t. Tørk patronen i sollys i minst 8 t i fri luft.
- Gjenta denne prosessen én eller to ganger i året.

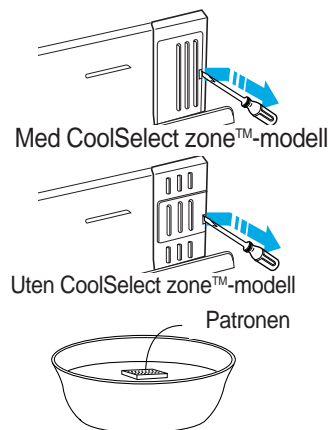

- Hvis den tørkes i et lukket område, vil lukt kunne spres i dette området.
- Pass på at barn ikke kommer i nærheten av det skitne vannet, de vil kunne drikke det.

SKIFTE DET INNVENDIGE LYSET



Før du skifter ut det innvendige lyset, må du ta støpselet ut av nettkontakten. Hvis du får problemer med å skifte lyset, ta kontakt med ditt servicesenter.

ADVARSEL



INNVENDIG LYS I FRYSEREN (BARE GRUNNMODELL) /KJØLESKAP

- 1** Sett et flatt skrujern under lysdekselkrokene og skyv de i pilens retning.



- 2** Dra dekselet i pilens retning.



- 3** Etter at du har skiftet lyspæren, setter du på plass lysdekselet igjen.

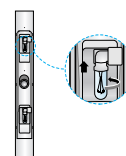

INNVENDIG LYS I FRYSER (MODELL MED IS-OG VANNDISPENSER)

- 1** Løft og dra ut ismaskindekselet (①).
- 2** Bruk skrujern til å fjerne lysdekselet (②).
- 3** Skift ut den gamle lyspæren med en ny (③), og sett lysdekselet tilbake på plass med et skrujern.
- 4** Sett på plass ismaskindekselet igjen.

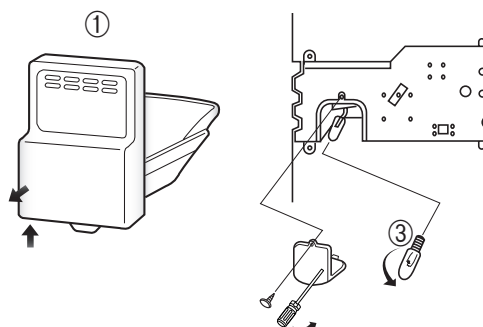

VANNFILTER

Indikatorlys (for vannfilter)

- “Filter Indicator”-lyset lar deg vite når du må skifte ut vannfilterpatronen. Lyset går over fra grønt til oransje. Dette forteller deg at tiden nesten er inne til å skifte ut den aktuelle patronen. Det anbefales å skifte ut patronen når lyset går over til rødt. (se avsnittet “Installere vannfilter” hvis du ønsker ytterligere opplysninger)

Bruke dispensereren uten vannfilteret

- Du kan ikke bruke vann- og isdispensereren uten en vannfilterpatron pga. vannledningsavstengningen ved vanntilførselen.

Bestilling av nye vannfiltre

- Hvis du vil bestille flere vannfilterpatroner, ta kontakt med din godkjente Samsung-forhandler.

KJØLESKAPDØRENE

Kjøleskapdørene har en spesiell døråpnings- og lukkingsfunksjon for å sikre at dørene lukkes helt og er helt tette.

Når du åpner døren, vil den bare åpnes så langt. Etter at den har nådd et visst punkt, vil den forbli åpen.

Når døren er delvis åpen, vil den lukkes automatisk.

INSTALLERE KJØLESKAPET



Sjekke målene på inngangsdøren din



MERK

- Sjekk målene på inngangsdøren din for å fastsette om kjøleskapet kan gå gjennom den.
- Når kjøleskapet går gjennom døren, men kjøleskapets dybde eller vidde er større, fjerner du kjøleskapdørene.



Velge plassering av kjøleskapet

- Velg et sted med enkel tilgang til vanntilførselen.
- Velg et sted med nok plass til kjøleskapet.
- Velg et sted uten direkte sollys.



FORSIKTIG

- Før fryserdøren demonteres, må vannforsyningsledningen frakobles. (Hvis ikke kan vannforsyningsledningen bli skadet.)
- Se "Atskille vanntilførselsledningen fra kjøleskapet" på neste side.

Lag til nok plass til å installere kjøleskapet på et flatt underlag.

- Hvis kjøleskapet ikke er plant, kan det hende at det interne kjølesystemet ikke vil fungere skikkelig.

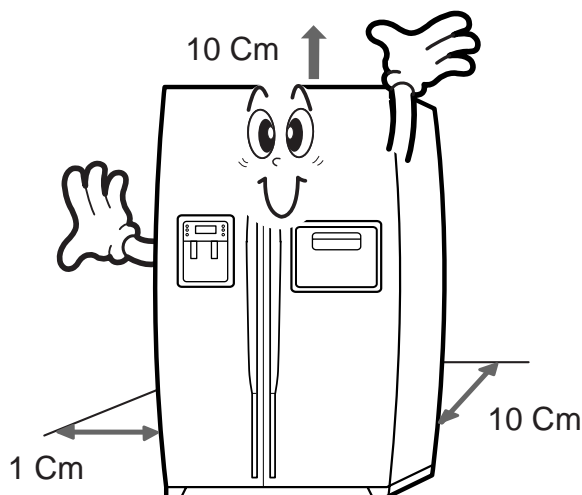

MERK

Lag til nok klaring til høyre, venstre, bak og over når du installerer kjøleskapet. Fordelen med dette er at du reduserer strømforbruket.

FJERNE FRONTBENDEKSELET



Fjerne frontbendekelet (valgfri)

Åpne fryser- og kjøleskapdørene og ta deretter av frontbendekelemonteringen ved å dreie de tre skruene mot klokken.

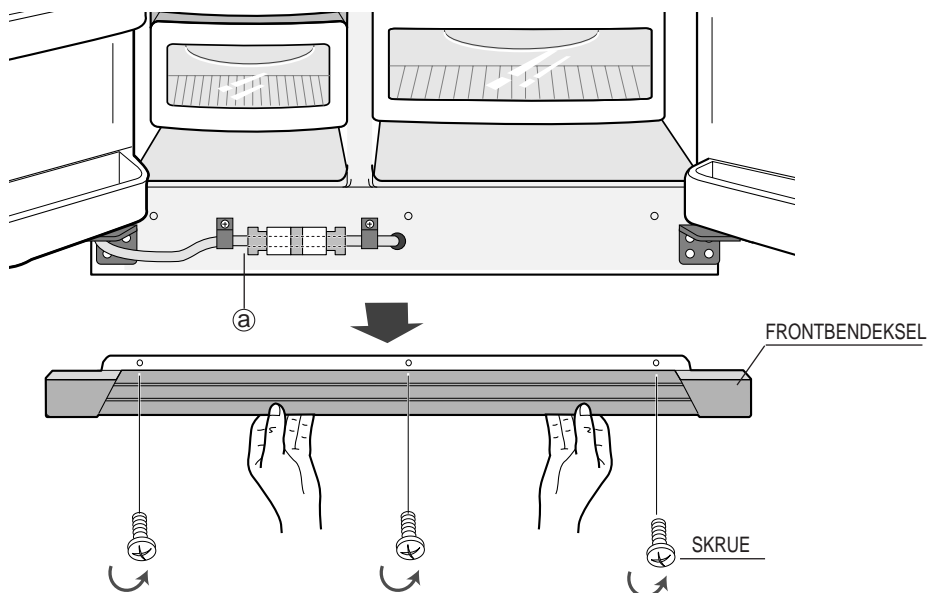

Atskill vannforsyningsledningen fra kjøleskapet (valgfri)

- 1) Fjern skruen fra klemmen (a).
- 2) Fjern vannledningen ved å trykke på koblingen (2) og dra vekk vannledningen (1)

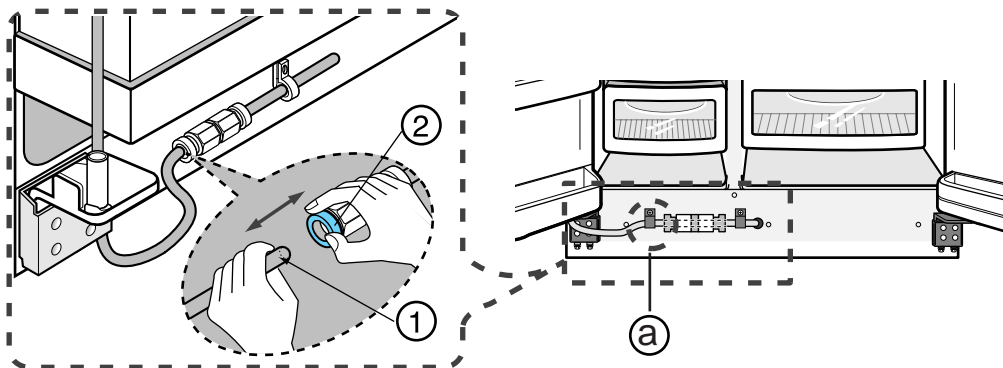

ADVARSEL

Ikke kutt av vannledningen men atskill den fra koblingen.

FJERNE KJØLESKAPDØRENE



- Løft døren rett opp.
- Vær forsiktig slik at du ikke klemmer vannledningene og trådledningskjemringen på døren.
- Sett dørene på et beskyttet sted.



Fjerne fryserdøren

1) Med lukkede dører, fjern det øvre hengseldekslet (①) med et skrujern, og frakoble deretter ledningene (②).

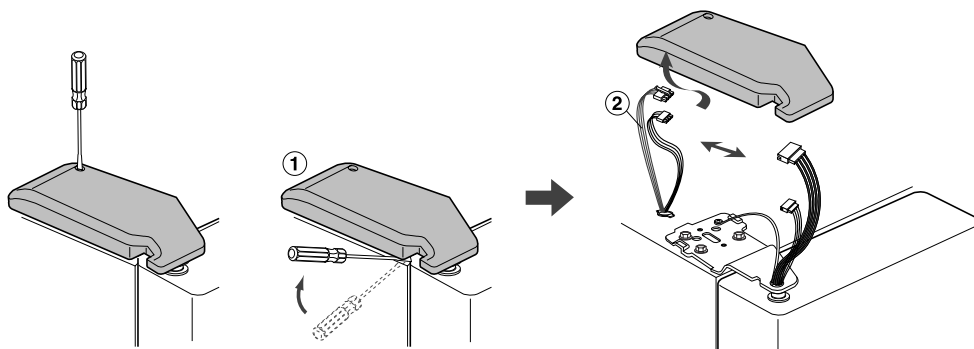

2) Fjern hengelskruene (③) og jordingskruen (④) mot klokken, og ta av den øvre hengselen (⑤) langs pilen (⑥). Vær forsiktig når du fjerner døren slik at den ikke faller på deg.

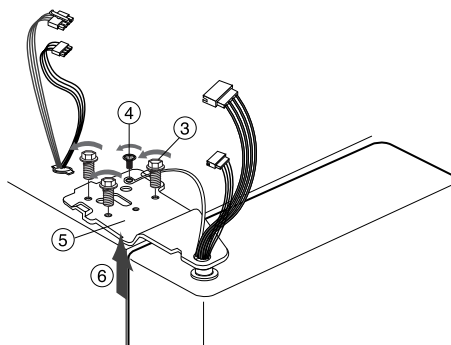

3) Fjern døren fra den nedre hengselen (⑦) ved å løfte døren forsiktig (⑧).

4) Fjern den nedre hengselen (⑨) fra den nedre klammehengselen (⑩) ved å løfte den nedre hengselen (⑨) i pilens retning.

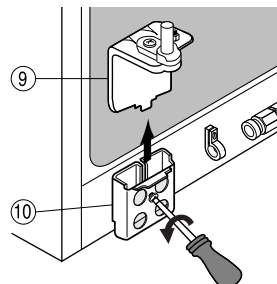
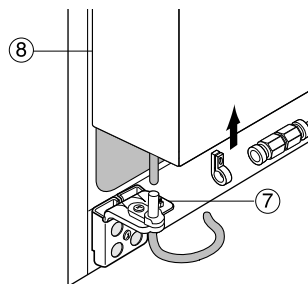

FJERNE KJØLESKAPSDØRENE



Fjerne kjøleskapsdøren

- 1) Med lukket dør, fjern det øvre hengselsdekslet (①) med et skrujern, og frakoble deretter ledningene (②).

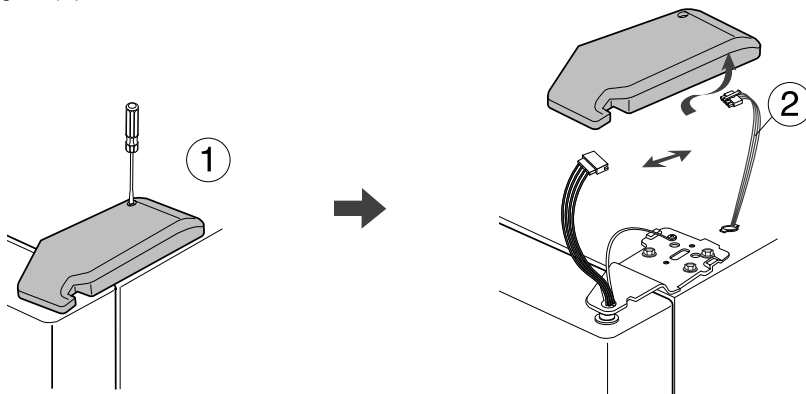

- 2) Fjern hengselskruene (③) og jordingskruen (④) mot klokken, og ta av den øvre hengselen (⑤) i pilens retning (⑥). Vær forsiktig når du fjerner døren slik at den ikke faller på deg.

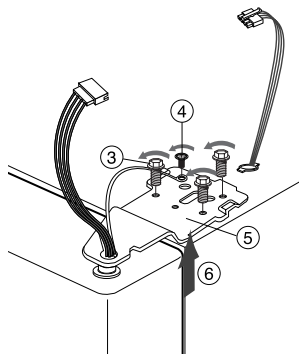

- 3) Fjern døren fra den nedre hengselen (⑦) ved å løfte døren (⑧).

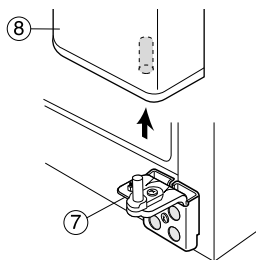

- 4) Fjern den nedre hengselen (⑨) fra den nedre klammehengselen (⑩) ved å løfte den nedre hengselen (⑨) i pilens retning.

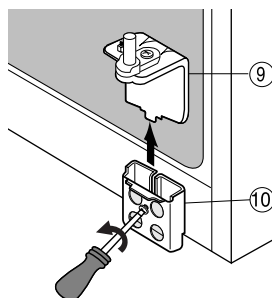

Etter at du har demontert fryser- / kjøleskapsdøren, flytter du den til ønsket sted hvor du skal gjenmontere den senere.

FESTE KJØLESKAPSDØRENE IGJEN



Feste fryserdøren igjen

1) Sett den nedre hengselen (①) i den nedre hengselsklammen (②).

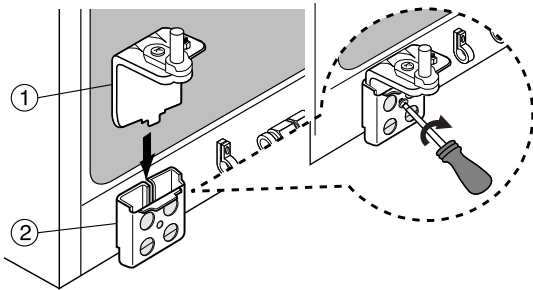

2) Fest fryserdøren ved å føre inn slangen (③) i den nedre siden av døren i den nedre hengselen (④) og ved å dra slangen ned.

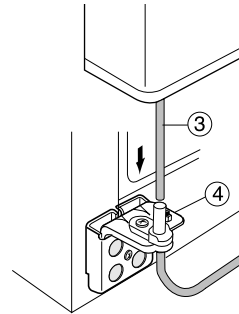

3) Før den øvre hengselstangen (⑤) inn i hullet (⑥). Etter å ha rettet ut mellom det øvre hengselhullet (⑦) og hullet i skapet (⑧), fester du boltene (⑨) og skruene (⑩) mot klokken.

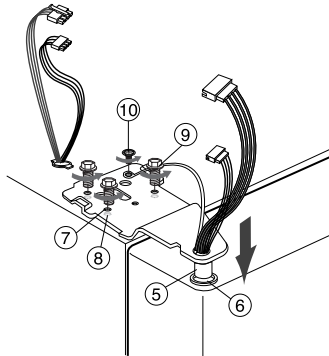

4) Koble til ledningene.

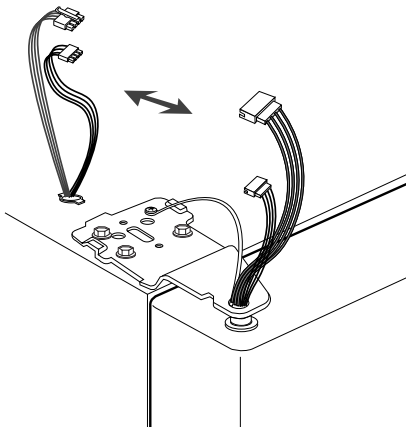

5) Sett framdelen på det øvre hengseldekelet (⑪) på framdelen på den øvre hengselen (⑫) og fest igjen fra framdelen på det øvre hengseldekelet først.

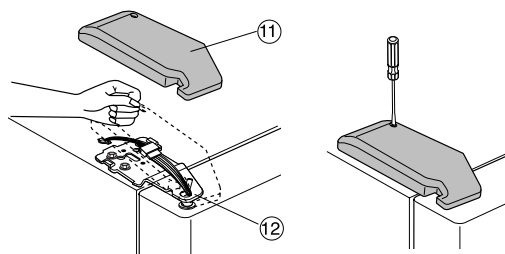

FESTE KJØLESKAPSDØRENE IGJEN



Feste kjøleskapsdørene igjen

1) Før den nedre hengselen (①) inn i den nedre hengselklammen (②).

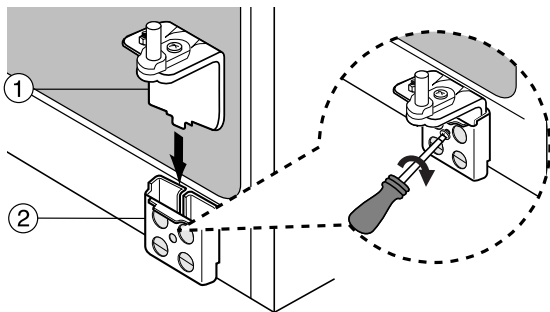

2) Sett hullet i kjøleskapsdøren (③) over den nedre hengselen (④).

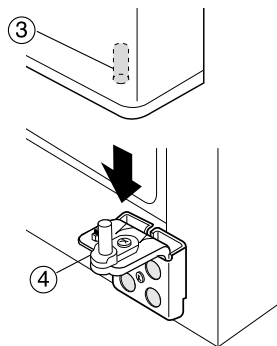

3) Før den øvre hengselstangen (⑤) inn i hullet (⑥). Etter å ha rettet ut mellom det øvre hengselhullet (⑦) og hullet i skapet (⑧), fester du hengelskruene (⑨) og skruene igjen (⑩) mot klokken.

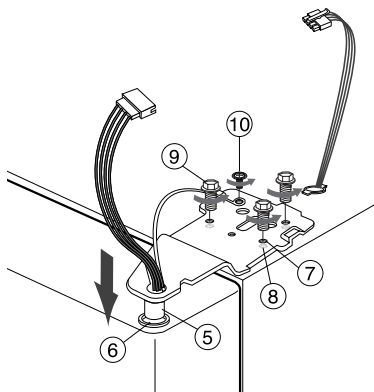

4) Koble til ledningene.

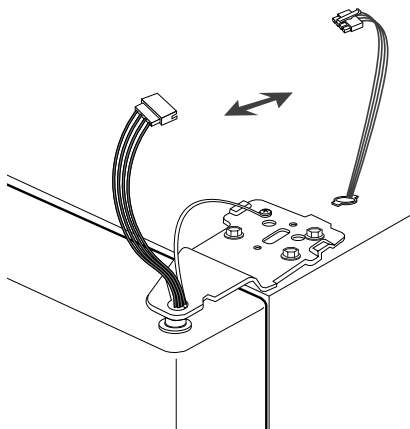

5) Sett framdelen på det øvre hengseldekselet (⑪) på framdelen på den øvre hengselen (⑫) og fest det igjen fra framdelen på det øvre hengseldekselet.

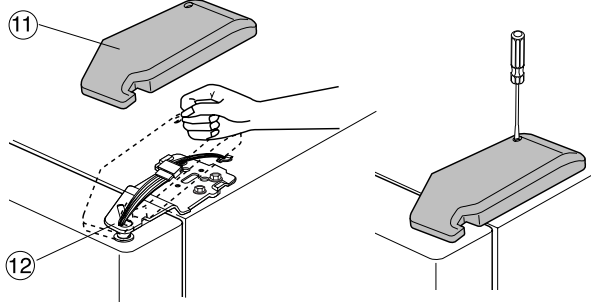

FESTE KJØLESKAPSDØRENE IGJEN



Feste vannrøret igjen (valgfri)

- 1) Mens du trykker på framsiden av koblingen (②), fører du vannledningen (①) inn i koblingen.
- 2) Stram til skruen på klemmen (a).

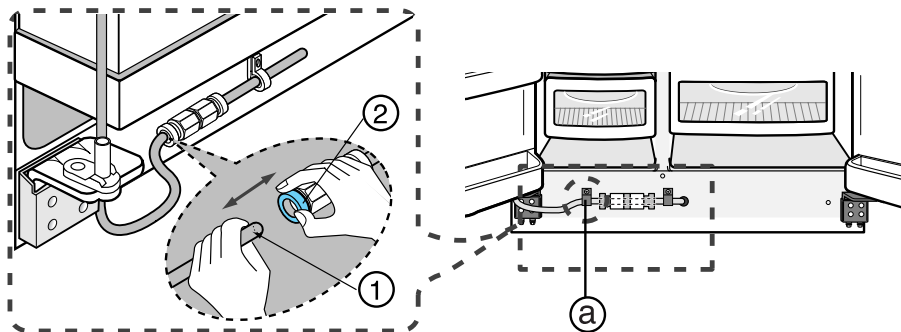

Feste frontbendekselet (valgfri)

Sett på frontbendekselet ved å sdreie de tre skruene med klokken, som vist på tegningen.

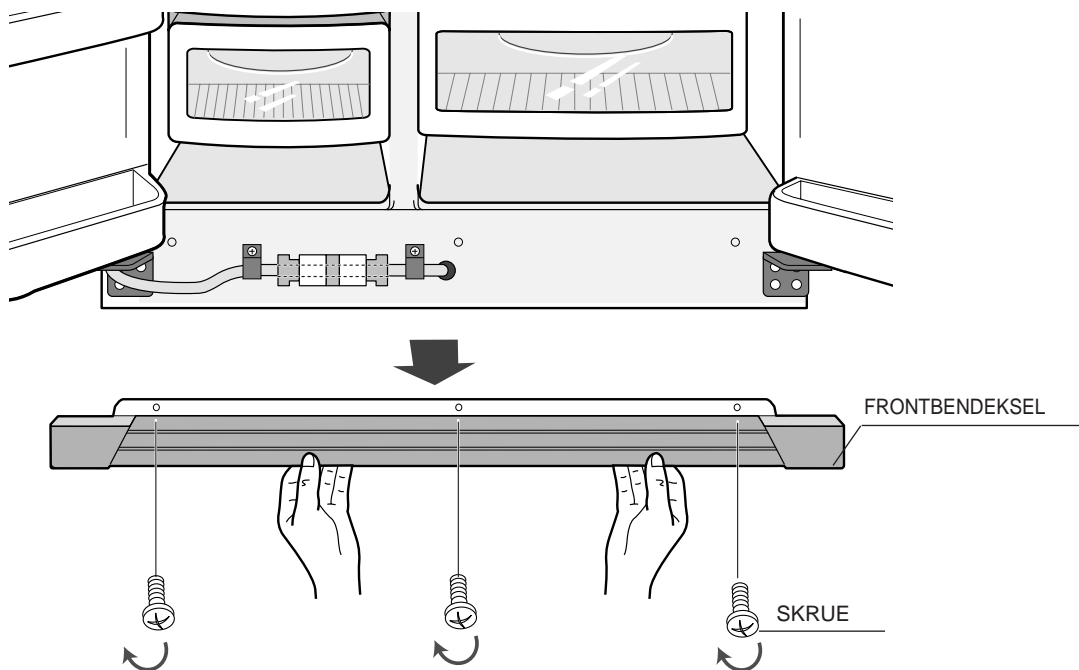

JUSTERE KLARINGEN MELLOM DØRENE



Kjøleskapet må være plant først

Dørene vil bli ujevne hvis kjøleskapet ikke er plant.

Tilfelle 1) Fryserdøren er lavere enn kjøleskapsdøren

Før et rett skrujern (-) (①) inn i åpningen på kontrollarmen (②), dreii det med klokken og gjør kjøleskapet plant.

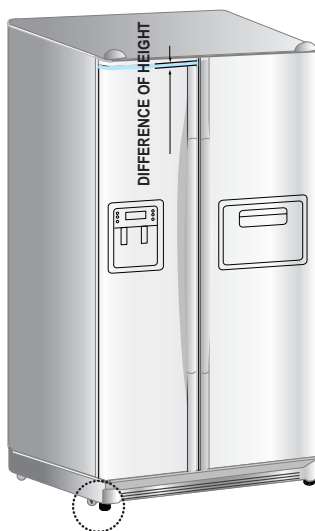

① SKRUJERN (-)

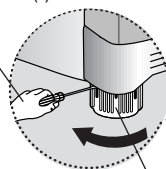

② KONTROLLARM



Tilfelle 2) Fryserdøren er høyere enn kjøleskapsdøren

Før et rett skrujern (-) (①) inn i åpningen på kontrollarmen (②), dreii det med klokken og gjør kjøleskapet plant.

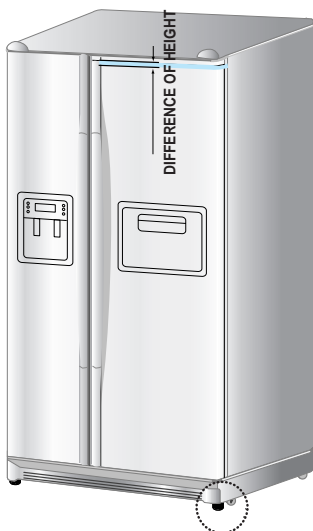

② KONTROLLARM



② KONTROLLARM



MERK

Ikke foreta små justeringer ved å dreie kontrollarmen. Se neste side.

JUSTERE KLARINGEN MELLOM DØRENE



Gjøre små justeringer mellom dører

Hvis døren på fryseren er lavere enn kjøleskapsdøren.

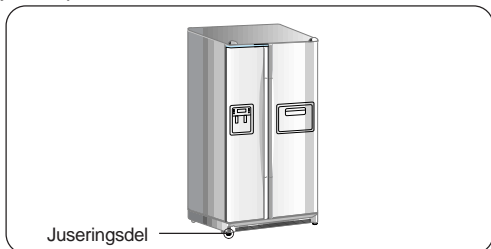

Åpne dørene og juster dem som følger:

- 1) Løsne mutteren (①) på den nedre hengselen inntil boltens øvre ende (②).



Når du løsner mutteren (①), bruk den vedlagte sekskantskrunøkkel (③) for å dreie boltene (②) litt med klokken for å få mutteren (①) til å løsne med fingrene.

MERK

Hvis fryserdøren er høyere enn kjøleskapsdøren.

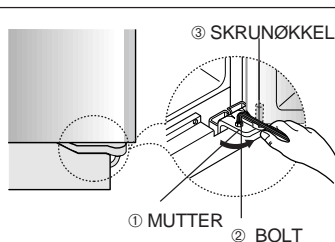
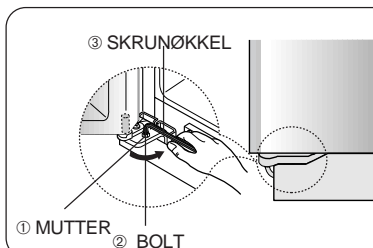

- 2) Juster høydeforskjellen mellom dørene ved å dreie boltene (②) med klokken (↻) eller mot klokken (↺).



Når du dreier den med klokken (↻), heves døren.

MERK

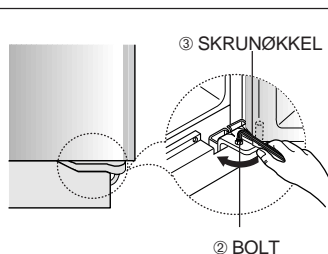
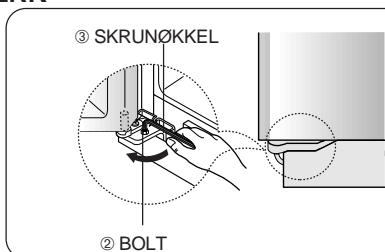

- 3) Etter å ha justert dørene, dreier du mutteren (①) med klokken (↻) inntil den nedre enden på boltene, og så strammer du boltene igjen med skrunøkkel (③) for å feste mutteren (①).

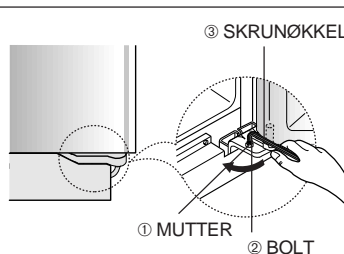
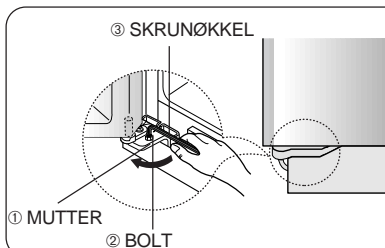

Hvis mutteren (①) ikke er skikkelig tilskrudd, vil boltene (②) kunne løsne.

MERK

SJEKKE VANNDISPENSERLEDNINGEN (VALGFRI)

- 1) For at ismaskinen skal fungere skikkelig kreves det et vanntrykk på 1.4 ~ 10 kg/cm². I dette omfanget kan et pappbeger på 100 cc fylles innen 10 sekunder.
- 2) Vannfilteret fjerner partikler. Idet steriliserer ikke eller ødelegger ikke mikroorganismer.
- 3) Hvis kjøleskapet er installert i et område med lavt vanntrykk (under 1.4kg/cm²), bør du installere en hjelpepumpe for å kompensere for det lave trykket.
- 4) Sørg for at oppbevaringsbeholderen for vann inni kjøleskapet er skikkelig fylt til å begynne med. Skyv vanddispenserarmen til vannet renner fra uttaket.



MERK

Du kan kjøpe et universal-vannforsyningssett hos din forhandler. Kjøleskapets fabrikant anbefaler at du bruker et vannforsyningssett med kobberør.



Sjekke delene

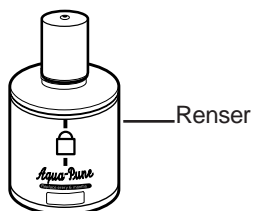

(Interior model)

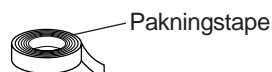

Linsesenkplateskrue x 12EA

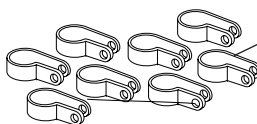

Klemme A x 8EA

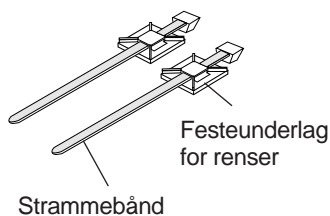
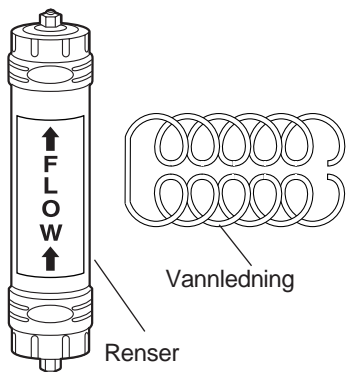

(Ekstern modell)

INSTALLERE VANNDISPENSERLEDNINGEN

For intern modell (Tilfelle 1)



Koble til vannforsyningsledningen

- Steng av hovedvannforsyningsledningen og slå ismaskinen av.
- Finn den nærmeste vannledningen for kaldt drikkevann.
- Følg instruksjonene i ismaskinens installasjonssett.

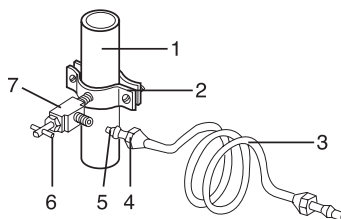

1. Kaldvannsledning
2. Rørklemme
3. Kobber- (eller plast-) ledning
4. Kompresjonsmutter
5. Kompresjonshylse
6. Avstengingsventil
7. Pakningsmutter



Koble vannledningen til kjøleskapet

- Sett kompresjonsmutteren og plastbøssingen over plastrøret.
- Etter at du har ført inn hylsen, strammer du kompresjonsmutteren til 1/4" kompresjonstilpasning (sammenslutning).



Ikke stram kompresjonsmutteren for mye.

MERK

- Sett kompresjonsbøssingen og mutteren på kobber-(eller plast-) røret som vist.
- Stram kompresjonsmutteren på kompresjonstilpasningen (sam menslutning).
- Skru på vannet og sjekk om det er lekkasje.

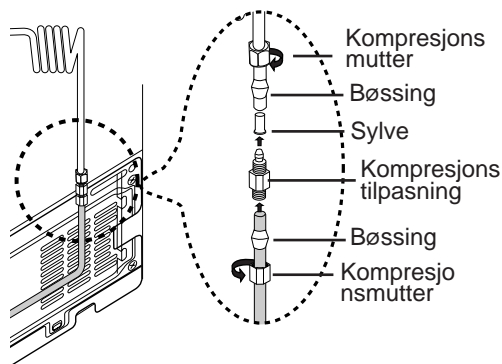

Vannledningen må bare tilkobles drikkevann.

MERK

(Tilfelle 2)



Sjekke vannforsyningsledningen

- Koble til vannrøret med kobling og tappekran.
- Lukk hovedvannkranen.
 - Koble kobling "A" til tappekranen.
 - Hver enkelt sammenføyning skal være beskyttet med tetningstape.

GARANTIOPPLYSNINGER

Denne vannledningsinstallasjonen dekkes ikke av kjøleskapets eller ismaskinens fabrikkgaranti.
Følg disse instruksjonene nøye for å minimere risikoen for dyr vannskade.

Merk:

Hvis koblingen ikke passer til den aktuelle tappekranen, må du kjøpe de rette koblingstilpasningene hos nærmeste forhandler.

FORSIKTIG

Vannledningen skal være tilkoblet kaldtvannsrøret. Hvis den er koblet til varmtvannsrøret, kan det føre til at renseren ikke fungerer skikkelig.

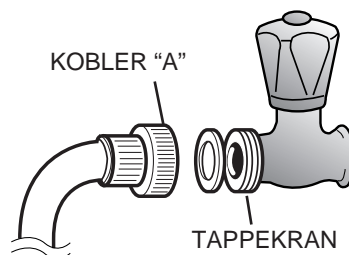

INSTALLERE VANNDISPENSERLEDNINGEN



Koble vannledningen til kjøleskapet

- Fjern kompressordekselet fra kjøleskapet.
- Koble vannledningen til ventilen, som vist på tegningen.
- Når den er tilkoblet, må du sjekke om det er lekkasje. I tilfelle lekkasje, må du gjenta tilkoblingen.
- Fest kompresjonsdekselet på kjøleskapet igjen.

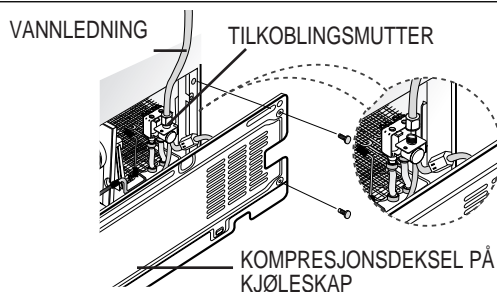

Feste vannledningen

- Bruk klemme "A", fest vannledningen til vegg (bak på kjøleskapet).
 - Når vannledningen er festet, må du sjekke om vannledningen er for mye bøyd, klemt eller trykt flat. Fullfør installasjonen av vannforsyningsledningen.
 - Slå på kjøleskapet og trykk på armen på dispenserens høyre side til vannet renner ut gjennom vannledningen og all luft er tømt.
 - Nå må du sjekke om det er mulige lekkasjer ved vannledningens forbindelsespunkt.
- Etter at du har festet vannledningen, flytter du kjøleskapet til dets rette plass. Så snart kjøleskapet er på plass, må du ikke flytte det, om mulig.

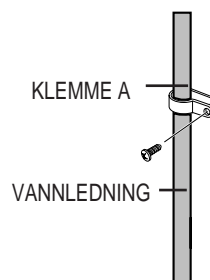

Installere vannfilteret

- Som vist, atskill den festede hetten i kjøleskapet ved å dreie den mot klokken. Fjern vannfilteret fra boksen og sett en etikett som angir måneden på filteret som vist.
- Skriv den måneden hvor du installerte filteret på etiketten. Eks.: Hvis vannfilteret ble installert i mars, skriver du "MAR".
- Fjern beskyttelseshetten og deretter plasserer du og fører inn filteret som vist.
- Drei vannfilteret sakte med klokken i 90° for å stille indikasjonensmerket på dekselet kant i kant, samtidig som du låser filteret i en fast stilling. Ikke stram for mye.

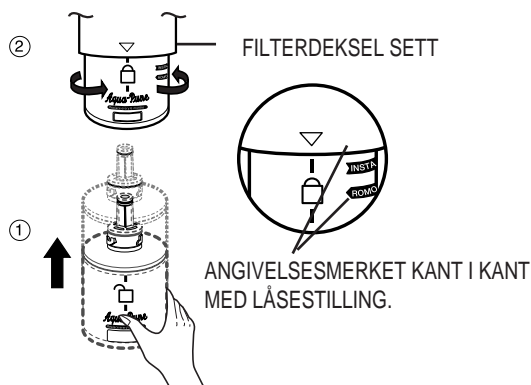
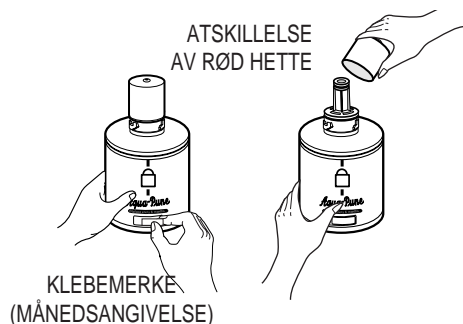
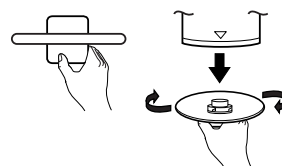

FORSIKTIG

Kontroller at angivelseslinjen er kant i kant med låsestillingen.

INSTALLERE VANNDISPENSERLEDNINGEN

For ekstern modell



Koble til vannforsyningsledningen

Koble til vannrøret med kobling og tappekran.

- Steng hovedvannkranen.
- Koble kobling "A" til tappekranen.
- Hver enkelt sammenføring skal være beskyttet med tetningstape.

FORSIKTIG

Vannledningen må kobles til kaldtvannsrøret. Hvis det er koblet til varmtvannsrøret, kan det føre til at renseren ikke fungerer skikkelig.

GARANTIOPPLYSNINGER

Denne vannledningsinstallasjonen dekkes ikke av kjøleskapets eller ismaskinens fabrikantgaranti. Følg disse instruksjonene nøye for å minimere risikoen for dyr vannskade.

Merk:

Hvis koblingen ikke passer til den aktuelle tappekranen, må du kjøpe de rette koblingstilpasningene hos nærmeste forhandler.

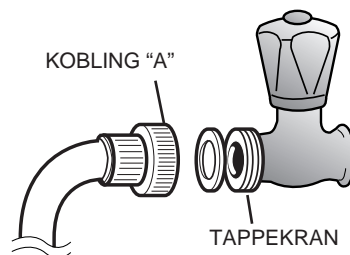

Velg det stedet hvor renseren skal installeres. (Modell med renser)

- Klipp av vannledningen som er festet i renseren i passende lengde etter å ha målt avstanden mellom renseren og kaldtvannskranen.

- Hvis du ønsker å gjenmontere vanninntaks- og uttakssidene på renseren under installasjonen av renseren, se henvisningsillustrasjonen.

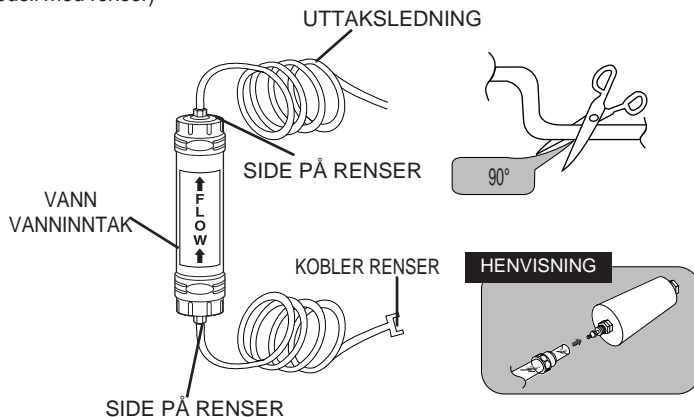

Fjern eventuelt reststoff inni renseren. (Modell med renser)

- Åpne hovedvannkranen for å sjekke om vannet renner gjennom vannrøret på vanninntakssiden på renseren.
- Hvis det ikke kommer vann gjennom røret, må du sjekke om tappekranen er åpen.
- La tappekranen stå åpen til vannet renner ut og til eventuelt reststoff som har bygd seg opp under fabrikasjonen har blitt fjernet.

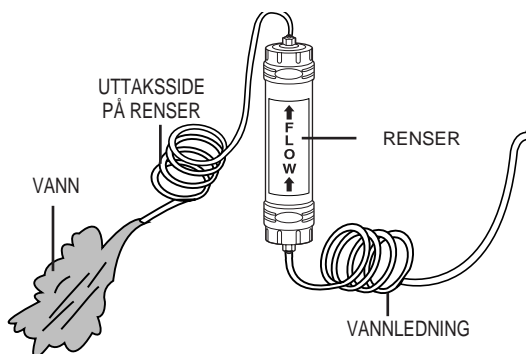

INSTALLERE VANNDISPENSERLEDNINGEN

Fest rensersens festeunderlag.

- Hold rensersens festeunderlag i egnet stilling (under oppvaskkummet f.eks.) og fest de godt med de to skruene.

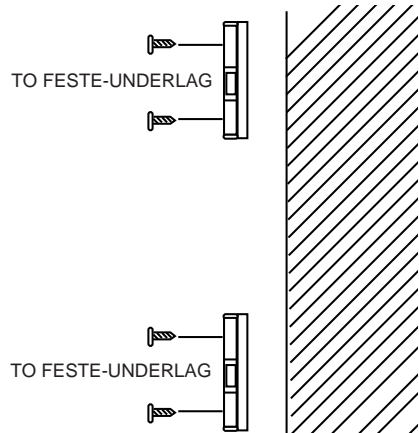

Fest renseren i stilling.

- Fest renseren i stilling, som vist på tegningen til høyre.

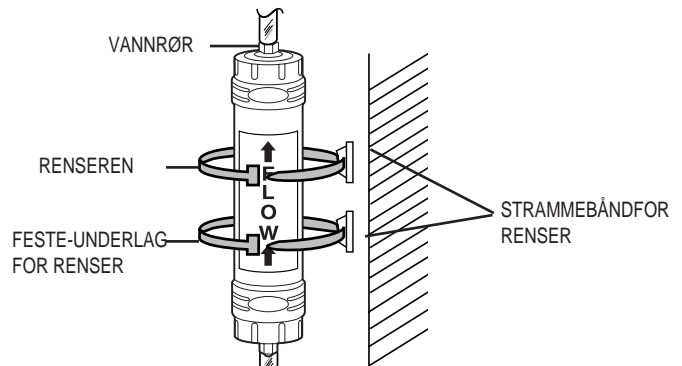

Koble vannledningen til kjøleskapet.

- Fjern kompresjonsdekslet fra kjøleskapet.
- Koble vannledningen til ventilen, som vist på tegningen.
- Når den er tilkoblet, må du sjekke at det ikke er noen lekkasje. I tilfelle lekkasje, må du gjenta tilkoblingen.
- Fest kompressordekslet på kjøleskapet igjen.

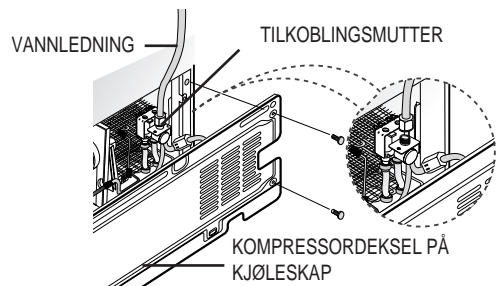

Fest vannledningen.

- Bruk klemme "A", fest vannledningen til veggen (bak på kjøleskapet).
- Når vannledningen er festet, må du sjekke om vannledningen er for mye bøyd, klemt eller trykt flat.

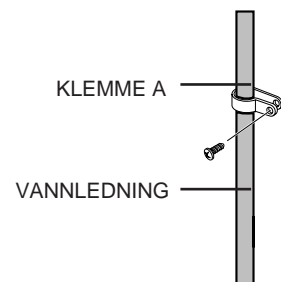

INSTALLERE VANNDISPENSERLEDNINGEN



Fjern eventuelt reststoff i vannforsyningsledningen

- 1) Slå på hovedvannforsyningen og avstengingsventilen for vannforsyningsledningen.
- 2) La vannet renne gjennom dispenserens til det er rent (6~7 minutter). Dette vil rense vannforsyningsystemet og fjerne luft fra ledningene.
- 3) I enkelte husholdninger vil det være nødvendig med tilleggsskylling.
- 4) Åpne kjøleskapsdøren og sjekk om det er vannlekkasje rundt vannfilteret.

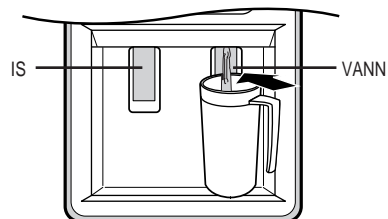

- En nylig installert vannfilterpatron kan forårsake at vannet spruter en kort stund fra dispenserens.
- Før du installerer vannfilteret igjen, må du fjerne vinhyllen.



Sjekk vannmengden i isskuffen

- 1) Løft opp (①) og dra ut (②) ismaskinspannet i fryseren.

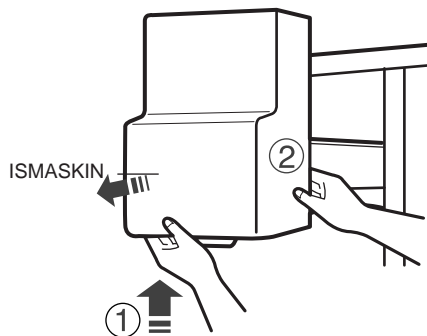

- 2) Når du trykker på testknappen, fylles isbitbeholderen med vann fra vannforsyningskranen.

Sjekk vannmengden (se tegningen under).

Hvis vannstanden er for lav, blir isbitene små.

Dette er ikke et problem pga.

ismaskinen, men pga. vanntrykket i røret, og det oppstår ofte.

Når dette problemet oppstår, må du ta kontakt med forhandlerservicesenteret for å sjekke hvor mye vann som finnes.

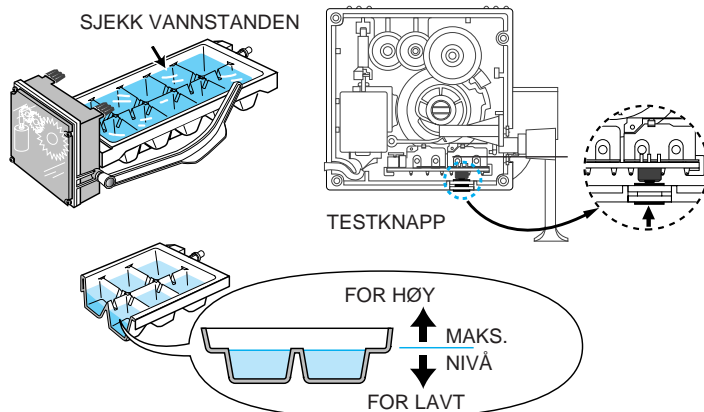

PROBLEMLØSNING

Kjøleskapsdøren virker ikke i det hele tatt eller den kjøler ikke nok

- Sjekk at støpselet er satt skikkelig i.
- Er temperaturkontrollen på displaypanelet satt på riktig temperatur? Prøv å stille en lavere temperatur.
- Er kjøleskapet i direkte sollys eller i nærheten av en varmekilde?
- Er baksiden av kjøleskapet for nært inntil veggen?

Maten i kjøleskapet er frossen

- Er temperaturkontrollen på displaypanelet satt på riktig temperatur? Prøv å stille en varmere temperatur.
- Er temperaturen i rommet for lav?
- Har du oppbevart mat med høyt vanninnhold i kjøleskapets nederste del?

Du hører uvanlige lyder

- Sjekk at gulvet er plant og stabilt.
- Er kjøleskapets bakside for nært inntil veggen?
- Er det noe som er falt ned bak eller under kjøleskapet?
- Det kan hende du hører en "tikkelyd" fra innsiden av kjøleskapet, men dette er normalt. Dette oppstår fordi forskjellig tilbehør trekkes sammen eller utvides.

Fronthjørnene og sidene av skapet er varme, det oppstår kondensasjon

- Det er installert antikondensatorer i kjøleskapets fronthjørner for å forebygge kondensasjon.
- Kondensasjon kan oppstå når du lar døren stå åpen lenge.

Det kommer ikke ut is

- Stanset du ismaskinfunksjonen?
- Er det is i isoppbevaringsenheten?
- Er vannledningen tilkoblet og avstengningsventilen åpen?
- Er frysertemperaturen for varm? (Still ned temperaturen)
- Ventet du i 12 timer etter installasjonen av vannforsyningsledningen før du lagde is?

Du hører vannet boble i kjøleskapet

- Boblingen kommer fra at kjølemiddelet sirkulerer i kjøleskapet og det er normalt.

Det er dårlig lukt i kjøleskapet

- Pakk mat med sterk lukt inn slik at den er lufttett. Kast rotten mat.

Det dannes frost på kjøleskapets vegger

- Er luftåpningene tette?
- Sørg for at det er nok plass mellom de oppbevarte matvarene slik at luftsirkulasjonen blir effektiv.
- Er døren skikkelig lukket?

Det kommer ikke noe vann

- Er vannledningen tilkoblet og avstengningsventilen åpen?
- Er vannforsyningsledningen knust?
- Er vannbeholderen frossen pga. at kjøleskapstemperaturen er for lav? Velg en varmere innstilling på displaypanelet.



SAMSUNG



TVÅDELAT KYLSKÅP

SVENSKA

ANVÄNDAR- OCH INSTALLATIONSHANDBOK

INNEHÅLLSFÖRTECKNING

SÄKERHETSVARNING	2
BRUKSANVISNINGAR	
INSTALLERA KYLSKÅPET	4
HUVUDFUNKTIONER	4
KONTROLLPANEL	5
DIGITAL PANEL	7
TEMPERATURKONTROLL	8
DISTRIBUTÖR AV IS OCH KALLT VATTEN	8
HYLLOR OCH FACK	9
MATFÖRVARINGSGUIDE	10
GUIDE LÅDAN CoolSelect Zone™	12
AVLÄGSNA FRYSSKÅPETS TILLBEHÖR	14
AVLÄGSNA KYLSKÅPETS TILLBEHÖR	14
BEVERAGE STATION™(tillval)	14
GÖRA RENT TILLBEHÖR	15
BYTA UT DET INVÄNDIGA LJUSET	16
VATTENFILTER	17
DÖRRAR	17
INSTALLATIONSINSTRUKTIONER	
INSTALLATION AV KYLSKÅPET	18
AVLÄGSNA FRAMBENETS SKYDD	19
AVLÄGSNA KYLSKÅPSDÖRRARNA	20
SÄTTA TILLBAKA KYLSKÅPSDÖRRARNA	22
JUSTERA SPELRUMMET MELLAN DÖRRARNA	25
KONTROLLERA VATTENDISTRIBUTÖRENS LEDNING	27
INSTALLERA VATTENDISTRIBUTÖRNS LEDNING	28
FELSÖKNING	33

SÄKERHETSVARNINGAR



VARNING

- Innan du använder apparaten, läs noggrant igenom denna handbok och bevara den som din hänvisning.
- Eftersom de följande användningsinstruktionerna täcker olika modeller, kan ditt kylskåps egen skaper skilja sig något från de som beskrivs i denna handbok.
- Apparaten är inte tillämnad att användas av barn eller handikappade personer utan en vuxens tillsyn.
- Håll barn under uppsikt för att garantera att de inte leker med apparaten.
- Använd R600a eller R134a som kylmedel. Kontrollera kompressorns etikett på baksidan av apparaten och klassificeringsetiketten inuti kylskåpet för att kontrollera vilket kylmedel som används till ditt kylskåp.

FÖRSIKTIGHETS- OCH VARNINGSSYMBOLER SOM ANVÄNDS

 VARNING	Anger att det föreligger dödsfara eller fara för allvarlig skada.
 FÖRSIKTIGHET	Anger att det föreligger risk för person- eller materialskada.

ANDRA SYMBOLER SOM ANVÄNDS

	Står för något som du INTE ska göra.
	Står för något du INTE ska montera ner.
	Står för något du INTE ska röra.
	Står för något du måste följa.
	Anger att du måste dra ut stickkontakten från uttaget.
	Står för att jordning behövs för att undvika elektrisk stöt.
	Det rekommenderas att detta avsnitt ska hanteras av en servicetekniker.



VARNINGAR



Anslut inte flera apparater till samma grenkontakt.
• Detta skulle kunna orsaka överhettning och brandrisk.

Se till att stickkontakten inte kläms mot eller skadas av kylskåpets baksida.

- En skadad stickkontakt kan överhettas och orsaka brand.

Böj inte elsladden på överdrivet sätt eller placera tunga föremål på den.

- Detta utgör en brandrisk. Om elsladden skadas, byt omedelbart ut den hos tillverkaren eller dennes serviceombud.

Spreja inte vatten direkt inuti eller utanpå kylskåpet.
• Det finns risk för brand eller elektrisk stöt.

Spreja inte lättantändlig gas nära kylskåpet.
• Det finns risk för explosion eller brand.

För inte in stickkontakten med våta händer.
• Du kan få en elektrisk stöt.

Placera inte en behållare med vatten på kylskåpet.
• Om det spills ut finns det risk för brand eller elektrisk stöt.

Installera inte kylskåpet på fuktig plats eller en plats där det kan komma i kontakt med vatten.

- Försämrad isolering av elektriska delar kan orsaka elektrisk stöt eller brand.

Förvara inte flyktiga eller brännbara ämnen i kylskåpet.

- En förvaring av bensen, alkohol, eter, gasol och andra sådana produkter kan orsaka explosioner.



Montera inte ner eller reparera kylskåpet på egen hand.

- Du kan riskera att orsaka brand, felfunktioner och/eller personskada.



Dra stickkontakten ut ur uttaget innan du ska byta ut kylskåpets invändiga ljus.

- Annars finns det risk för elektrisk stöt.



Om du vill göra dig av med kylskåpet/frys-skåpet, kasta bort det efter att ha avlägsnat dörrarna och packningarna.

- Utför detta på ett sätt som gör att det inte är möjligt för ett barn att stängas inne.



Kylskåpet måste jordas.

- Du måste jorda kylskåpet för att förhindra energiläckor eller elektriska stötar som orsakas av strömläcka från kylskåpet.



Använd aldrig gasledning, telefonlinjer eller andra möjliga åskledare som jordning.

- En felaktig användning av den jordade kontakten kan orsaka elektrisk stöt.



VARNING

- Bibehåll ventilationsöppningar i apparatens ram eller monteringsstruktur fria från tilltäppningar.
- Använd inte mekaniska anordningar eller andra medel för att påskynda avfrostningen andra än de som rekommenderas av tillverkaren.
- Skada inte kylmedlets krets.
- Använd inte elektriska apparater inuti kylskåpet/frys-skåpet förutom om de är en typ som rekommenderas av tillverkaren.

FÖRSIKTIG



HETER

Fyll inte på kylskåpet med för mycket mat.

- När du öppnar dörren kan ett föremål falla ut och orsaka person- eller materialskada.

Placera inte flaskor eller glasbehållare i frysskåpet.

- När innehållet fryser till, kan glaset spricka och orsaka personskada.



Om vägguttaget är löst, för inte in stickkontakten.

Det finns risk för elektrisk stöt eller brand.

Koppla inte ur elsladden genom att dra i den.

- En skada på sladden kan orsaka kortslutning, brand och/eller elektrisk stöt.
- Om elsladden är skadad, måste den bytas ut av tillverkaren, av ett auktoriserat serviceombud eller av kvalificerad servicepersonal.

Förvara inte föremål uppe på apparaten. Om kylskåpet inte används under en längre tid.

- När du öppnar eller stänger dörren, kan föremål falla ner och orsaka personskada och/eller materialskada.

Förvara inte läkemedel, vetenskapliga material eller temperaturkänsliga produkter i kylskåpet.

- Produkter som kräver strikta temperaturkontroller får inte förvaras i kylskåpet.

Låt inte barn hänga på dörren. I annat fall kan allvarlig skada inträffa.

Om du känner lukt av läkemedel eller rök, dra genast ut stickkontakten och kontakta SAMSUNG Electronics serviceavdelning.

Rör inte vid frysskåpets invändiga väggar eller vid produkter som förvaras i fryset med våta händer.

- Detta kan orsaka köldskada.



För inte in händerna i apparatens nedre område.

- Vassa kanter kan orsaka personskada.

Placera aldrig fingrar eller andra föremål i distributörens håll och isglidbana. Det kan orsaka person- eller materialskada.

Kylmedlen som används är antingen R600a eller R134a. Kontrollera kompressorns etikett bak på apparaten samt klassificeringsetiketten inuti kylskåpet för att kontrollera vilket kylmedel som används för ditt kylskåp.



FÖRSIKTIGHETER

Kylmedlet som används i kylskåpet/frysskåpet och gaserna i isoleringsmaterialet kräver speciella bortskaffningsprocedurer. Se till att inga ledningsrör bak på apparaten är skadade innan bortskaffningen.



Använd inte en våt eller fuktig trasa när du rengör stickkontakten. Avlägsna allt slags främmande material eller damm från stiften på stickkontakten.

- I annat fall finns det risk för brand.
- Om kylskåpet har kopplats ur från elnätet, borde du vänta minst fem minuter innan du kopplar tillbaka det.



Om kylskåpet inte används under en längre tidsperiod, dra ut stickkontakten.

- En försämring av isoleringen kan orsaka brand.



Apparaten är inte ämnad för användning av unga barn eller handikappade personer utan tillsyn. Unga barn borde hållas under uppsikt för att garantera att de inte leker med apparaten.



Placera inte utrustningen i direkt solljus.

Apparaten måste placeras så att stickkontakten är tillgänglig efter installationen.

Om elsladden skadas måste den bytas ut av tillverkaren, av ett auktoriserat serviceombud eller av kvalificerad servicepersonal.



Denna apparat innehåller en liten mängd kylmedel med isobutan (R600a), en naturgas med hög miljöförenlighet och som emeller-

tid är brännbar. När apparaten ska transporteras och installeras ska du se till att inga delar av kylmedelkretsen skadas.

Kylmedel som sprutar ur från ledningarna kan fatta eld eller orsaka ögonskada. Om en läcka upptäcks, undvik öppna lågor eller möjliga eldfattande källor och lufta rummet där apparaten är placerad under flera minuter.

- För att undvika att brännbar gas-luftblandning skapas om en läcka i kylmedelkretsen inträffar, beror storleken på rummet, i vilket apparaten är placerad, på mängden kylmedel som används. Rummet måste ha ett utrymme på 1m³ för var 8 grams kylmedel R600a som finns inuti apparaten. Mängden kylmedel i din särskilda apparat visas i på identifikationsplåten inuti apparaten.
- Starta aldrig en apparat som visar tecken på skada. Vid tvivel, kontakta din handlare.

INSTALLERA KYLSKÅPET

Så fort som du har utfört de följande stegen, borde ditt kylskåp vara fullt funktionsdugligt. I annat fall, kontrollera energiförsörjningen och elkällan. Om du har några frågor, kontakta SAMSUNGS serviceavdelning.

1

Placera kylskåpet på en lämplig plats med tillräckligt utrymme mellan väggen och kylskåpet.
(hänvisning ges till installationsinstruktionerna i denna handboken)

2

När kylskåpet är anslutet, borde det invändiga ljuset tändas då du dörrarna.

3

Ställ in temperaturkontrollen till den kallaste temperaturen och vänta en timma. Frysskåpet borde bli något kallt och motorn borde ha en jämn gång.

4

Då kylskåpets temperatur är tillräckligt låg, kan du förvara mat i kylskåpet. Efter att kylskåpet startats, tar det några timmar att nå den lämpliga temperaturen.

HUVUDFUNKTIONER

Dubbelt kylsystem

- Kyl- och frysskåpet har två avdunsningsapparater. Tack vare detta självständiga system, kyls fryss- och kylskåpet individuellt ner och är därmed mer effektiva. Matlukt från kylskåpet inverkar inte på maten som finns i frysskåpet på grund av den separata luftströmcirkulationen.

Flerströmningssystem

- Kylig luft cirkulerar genom flera öppningar på varje hyllnivå. Detta ger en jämn fördelning av kylan inuti skåpen för att hålla din mat färsk under längre tid.

Dörrlarm

- En ljudsignal påminner dig om att dörren lämnats öppen.

Hög fuktighet för färskare mat

- Du kan behålla mat, frukt och grönsaker färskare under längre tid därför att ditt kylskåp förser en högt fuktad kall luft. Detta kan vara upp till fyra eller fem gånger så mer effektivt än ett normalt kylskåp.

Energisparande kylskåp/frysskåp

- Energiförbrukningen hålls på lägsta nivå genom att kall luft förses separat till kyl- och frysskåpet.

Snabbare nerkylningstider

- Den snabba nerkylningsfunktionen tillåter dig att frysa ner mat snabbare.

Riklig tillgång till is och kallt vatten

- Is- och vattendistributören ger is och kallt vatten när som helst.

Beverage station (tillval)

- Du behöver inte öppna huvuddörren för att komma åt mat som används ofta i det extra kylfacket. Detta sparar tid och pengar.

Deodorisering (tillval)

- En deodorisering som kan återanvändas håller kylskåpets luft fräsch och fri från lukt.

Lådan CoolSelect Zone™(tillval)

- Du kan välja knapparna Quick Cool (Snabbkylning), Thaw (Upptining) och Select (Val) för att snabbt kyla ner, tina upp och svalka varor. Välj Soft Freeze (Mild frysning), Cool (Sval) eller Chill (Kylig) för att kontrollera temperaturen i lådan.

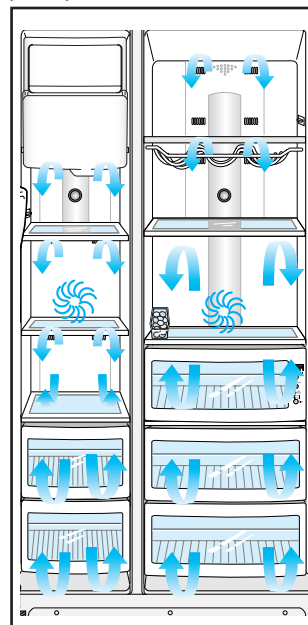

OBS

Denna bruksanvisning täcker olika modeller. Din apparats egenskaper kan skilja sig något från de som beskrivs i denna handboken.

KONTROLLPANEL

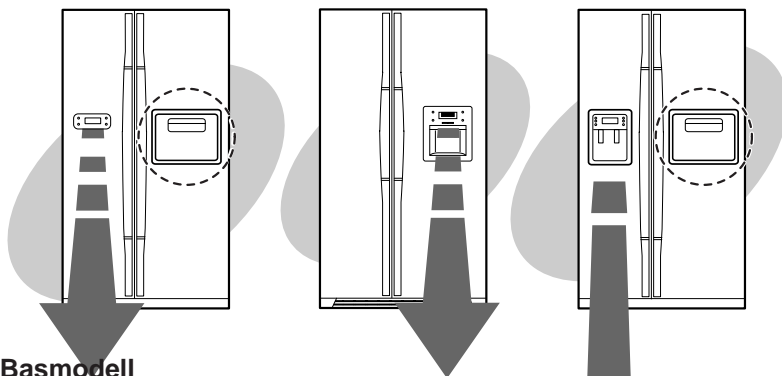

Basmodell

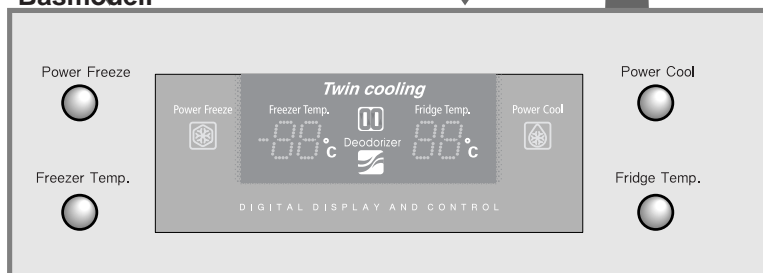

Distributörmoddell

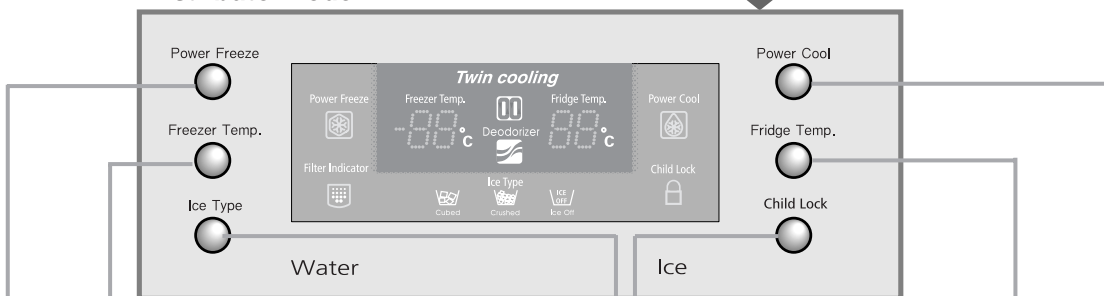

KNAPPEN FREEZER TEMP. (FRYSSKÅPSTEMPERATUR)

För att ställa in frysskåpets temperatur, tryck på knappen flera gånger för att ändra den inställda temperaturen i sekvens mellan -14 °C och -25 °C

KNAPPEN POWER FREEZE (SNABBFRYSNING)

Påskyndar frysprocessen i frysskåpet.

KNAPPEN ICE TYPE (ISTYP)

Använd denna knapp för att välja Cubed (Tärnad is) eller Crushed Ice (Krossad is) eller Ice off (Is av).

KNAPPEN FRIDGE TEMP. (KYLKÅPSTEMPERATUR)

För att ställa in kylskåpets temperatur, tryck på knappen flera gånger och ändra den inställda temperaturen i sekvens mellan 7 °C och 1 °C.

KNAPPEN POWER COOL (SNABBKYLNING)

Påskyndar nerkylningsprocessen i kylskåpet.

KNAPPEN CHILDLOCK

När barnlåsknappen trycks in i 3 sekunder slås barnlåsandikatorn på med en hörbar ton. När barnlåset är på kan inga inställningar ändras utom isvalsknappen, och alla lampor är släckta utom isvalslampan och barnlåsandikatorn. Denna funktion förhindrar att barn eller djur oavsiktligt kan ändra inställningarna. För att låsa upp inställningsfunktionerna, tryck igen på knappen under 3 sekunder

Denna knapp har en annan funktion. När den trycks ner under 3 sekunder [låsandikatorns lampa tänds], stängs samtidigt fuktkontrollens värmeapparat av. Om fukt uppstår runt distributören eller beverage station (extra dryckesförvaringsplats) med denna funktion, tryck igen på knappen under 3 sekunder. Då kommer ljuset att släckas, fuktkontrollen sätter igång och alla knappar kommer samtidigt att låsas upp.

BRUKSANVISNINGAR

KONTROLLPANEL

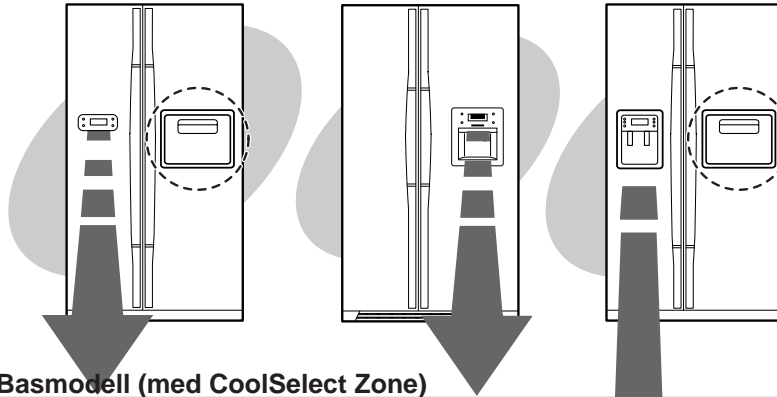

Basmodell (med CoolSelect Zone)

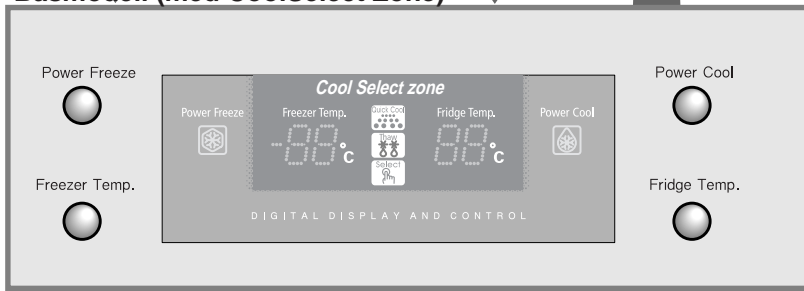

Distributörmodell (med CoolSelect Zone)

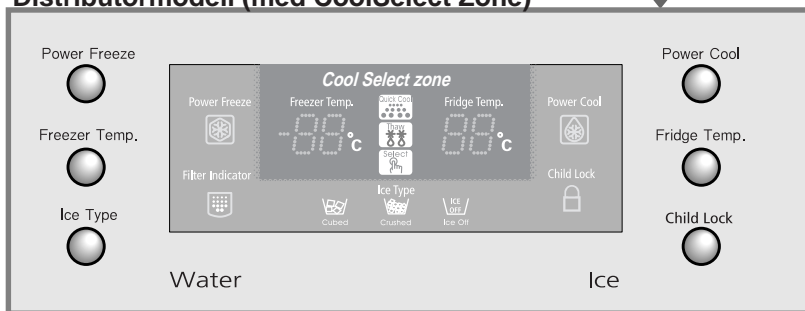

DIGITAL PANEL

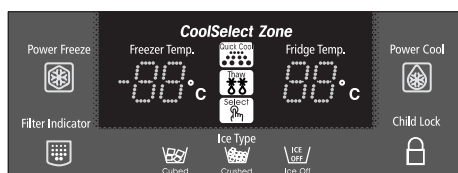
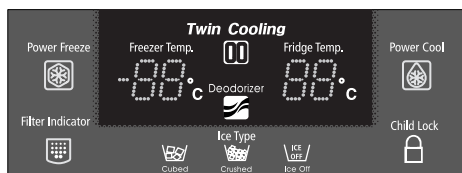
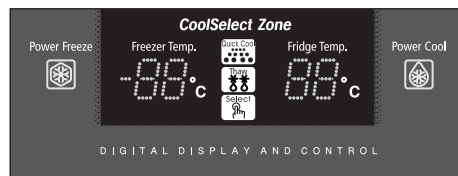
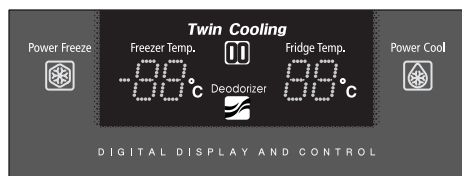

Freezer Temp. anger den nuvarande temperaturen i frysskåpet.
Fridge Temp. anger den nuvarande temperaturen i kylskåpet.
Quick Cool, Thaw och Select visar tillståndet av lådan CoolSelect Zone™.

Power Freeze



- Denna lampan är på när du trycker på knappen Power Freeze. Tryck på denna knapp för att snabbt återställa frysskåpet till den inställda temperaturen.
- Om du behöver mycket is kan du få is snabbare.
- Tryck på knappen igen för att annullera Power Freezer-läget.

Power Cool



- Denna lampan tänds när du trycker på knappen Power Cool. Tryck på knappen för att snabbt återställa kylskåpet till den inställda temperaturen.
- Tryck på knappen igen för att annullera Power Cool-läget.

Deodorizer



- Denna lampan anger att den återvinningsbara deodoriseringen är i funktion.
- Återvinn den vaxkakemönstrade kassetten en eller två gånger om året (se avsnittet "Göra rent tillbehör").

Cubed Ice, Crushed Ice och Ice Off



- Tryck på knappen Ice Type i sekvens för att välja Cubed Ice, Crushed Ice eller Ice Off för att stoppa istillverkningen.
- En lysande ikon anger vilket isläge som nuvarande.

Filter Indicator



- När det gröna ljuset ändras till orange, är det dags att byta ut vattenfiltret. Om indikatorn är röd, rekommenderas uttryckligen ett snabbt utbyte.
- När vattenfiltret har bytts ut, återställ indikatorn genom att trycka på knapparna Ice Type och Child Lock (Barnlåås) samtidigt under 3 sekunder.
- För att stänga av indikatorn, tryck på knapparna Ice Type och Child Lock samtidigt under 5 sekunder.

TEMPERATURKONTROLL

Frysåp

- Frysåpets temperatur kan ställas in mellan -14 °C och -25 °C.
- Tryck på knappen Freezer Temp. flera gånger tills den önskade temperaturen visas på temperaturens display.
- Temperaturens display ändras i sekvens mellan -14 °C och -25 °C. När displayen når 14 °C, går den tillbaka till -25 °C.
- Efter fem sekunder, återgår displayen till frysåpets aktuella temperatur. Enheten kommer sedan att arbeta för att regleras till den nya önskade temperaturen.

Kylåp

- The refrigerator temperature can be set between 7 °C and 1 °C.
- Tryck på knappen Fridge Temp. flera gånger tills den önskade temperaturen visas på temperaturens display.
- Temperaturens display ändras i sekvens och återgår på samma sätt som frysåpet.



VARNING

- När glass förvaras över -15 °C i frysåpet, kan den smälta.
- Temperaturen i frys- eller kylåpet stiger efter många öppningar och då man ställer in varm mat. Detta kan medföra att den digitala displayen blinkar. Den digitala displayen kommer att sluta blinka när frys- och kylåpet

DISTRIBUTÖR AV IS och KALLT VATTEN

Ismaskin (Basmodell)



- Dra ut islådan.
- Fyll på vatten tills det når vattennivåindikatorn.
- Sätt tillbaka islådan på plats.

Isdistributör

Ismaskinen tillverkar 10 istärningar på en gång och automatiskt ungefär 120 istärningar dagligen. Denna mängd kan påverkas av faktorer som frysåpets temperatur, funktionen Power Freeze och antalet gånger som dörren öppnas. När kylåpet ansluts är läget Cubed Ice automatiskt valt.

Vattendistributör

Vattenbehållarens kapacitet är ungefär 1,2 l.

Kallt vatten

- Tryck vattendistributörens spak med en kopp.
- Om du har precis installerat kylåpet, kasta bort de första sex glasen vatten för att rensa ut orenheter i vattenförsörjningssystemet.

Tryck på knappen Ice Type för att välja typen av is:

- Tärnad is



För tärnad is

- Krossad is



För krossad is

- Ingen is

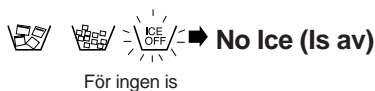

För ingen is



OBS

Om isen förblir i ishinken, får man fram istärningar.r.

Tryck på isdistributörens spak med en kopp.

- Placera en kopp i linje med distributörens spak för att undvika att is hoppar ut.

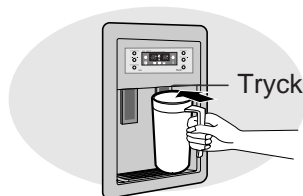

FÖRSIKTIGHET

Om du åker på en längre semester eller affärsresa och inte kommer att använda vatten- eller isdistributören, stäng vattenventilen. Annars kan vattnet orsaka läcka.



VARNING

Placera aldrig fingrar eller andra föremål i distributörens öppning. Detta kan orsaka skada.

HYLLOR OCH FACK



FRYSSKÅPET

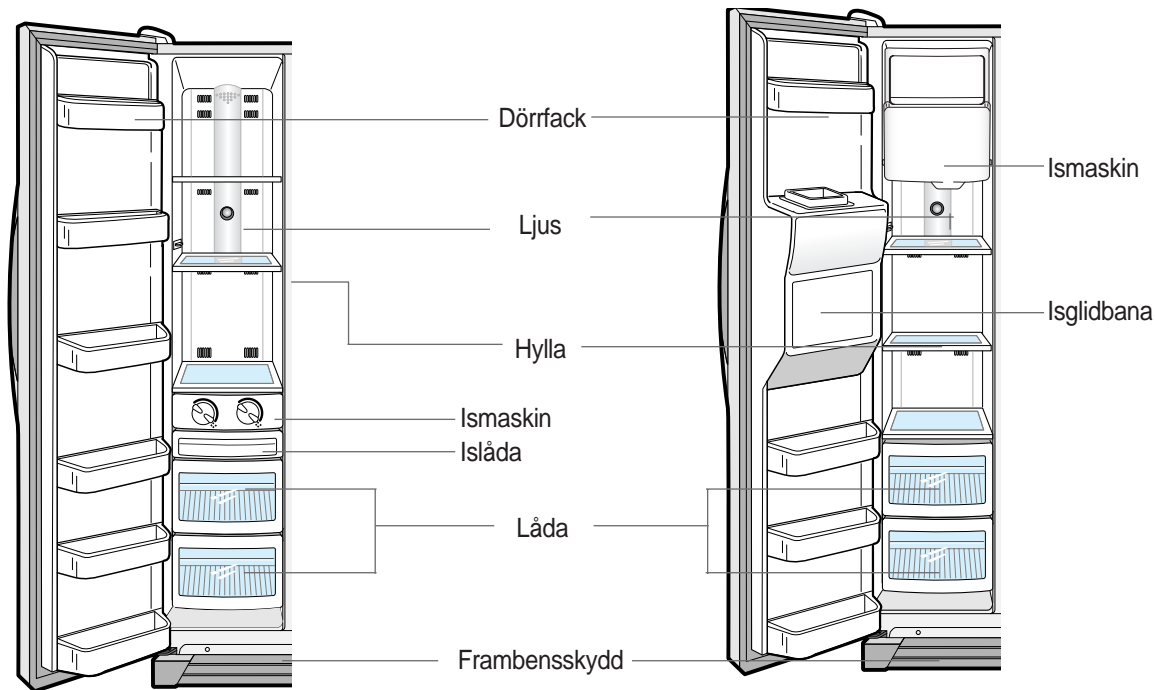

Basmodell

Modell med is- och vattendistributör



KYLSKÅP

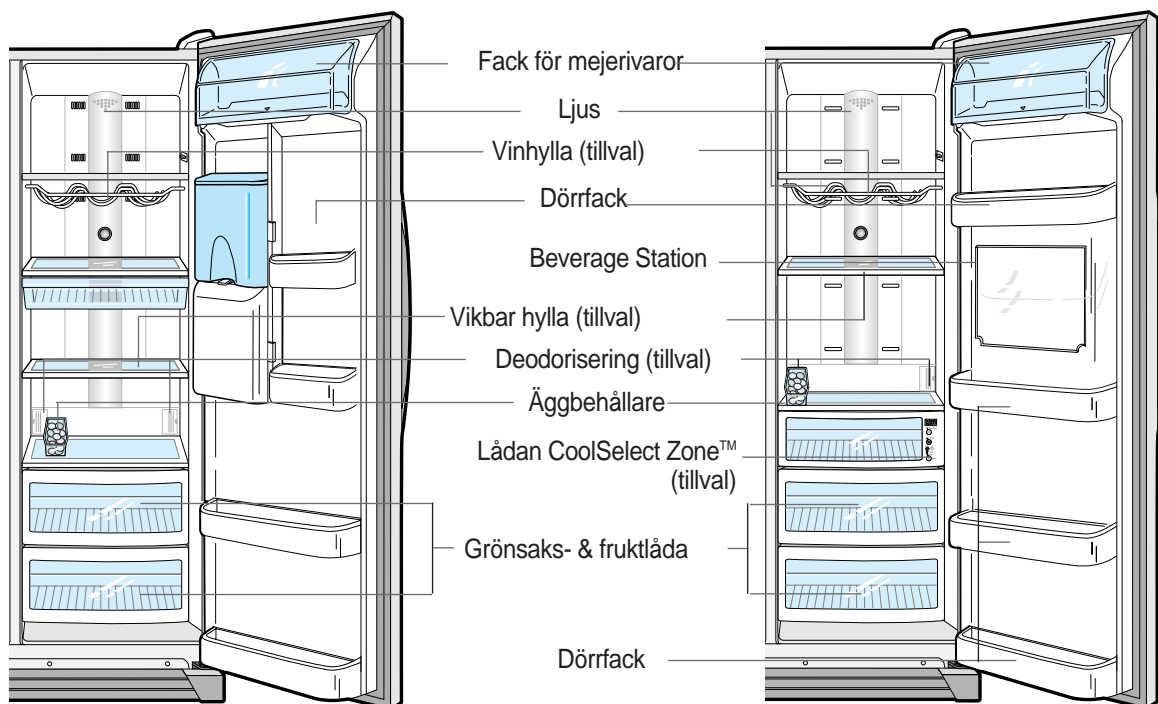

BRUKSANVISNINGAR

MATFÖRVARINGSGUIDE



För att få mer utrymme för mat kan utdragslådor och ismaskin avlägsnas.

FÖRVARING AV FRYST MAT I FRYSSKÅPET

1

Hylla av härdat glas

- Kan användas för att förvara alla typer av fryst mat.



2

Dörrfack

- Kan användas för mindre förpackningar av fryst mat.

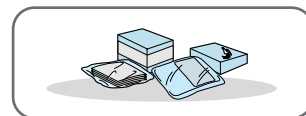

3

Plastlådor

- Kan användas för att förvara kött och andra torra matvaror. Förvarad mat borde noggrant slås in i folie eller andra lämpliga förpackningsmaterial eller behållare.

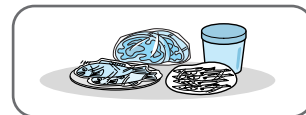

4

Isglidbana (tillval)



VARNING

Placera inga fingrar, händer eller andra olämpliga föremål i glidbanan eller ismaskinens hink, då detta kan medföra person- eller materialskada.

MATFÖRVARINGSGUIDE

FÖRVARING AV NERKYLD MAT I KYLSKÅPET

- 5 Hylla av härdat avrinningssäkert glas**
- Kan användas för att förvara all slags nerkyld mat.
 - Säkert och svårt att krossa.
 - Runda markeringar på glasets yta är normala företeelser.
- 6 Vikbar hylla (tillval)**
- Om du behöver plats på höjden för längre varor. Lyft lätt på hyllans främre del och vik den bakåt för att få en halv hylla. Du kan använda hyllan på detta läge för att kunna förvara längre varor.
- 7 CoolSelect Zone™(tillval)**
- Hjälper att bevara smaken på maten och håller dem färska längre. Används för att lagra ost, kött, fjäderfä, fisk eller annan mat som ska användas inom kort tid.
- 8 Frukt- & grönsakslåda (övre och undre)**
- Används för att förvara frukt och grönsaker.
 - Denna låda är lufttät. En optimal fuktighetskontroll hjälper att bevara grönsakerna och frukterna som förvaras färska.
- 9 Fack för mejerivaror**
- Kan användas för att förvara smör, margarin och ost.

- 10 11 Dörrfack**
- Kan användas för att förvara mat i små förpackningar såsom mjölk och yoghurt.

- 12 Beverage Station (tillval)**
- Kan användas för att förvara varor som ofta används såsom drycker på burk och tilltugg. Du kan också komma åt dessa varor utan att behöva öppna kylskåpsdörren.



FÖRSIKTIGHET

Flaskor borde förvaras tätt tillsammans så att de inte faller ut.

- 13 Äggbehållare**
- Lägg ägg i behållaren och placera dem på hyllan.

- 14 Vinhylla (tillval)**
- Placera dina vinflaskor på hyllan så att de bibehåller sin smak.



VARNING

- Om du planerat en lång semester, måste du tömma kylskåpet och stänga av det. Torka bort överdriven fukt från insidan och lämna dörrarna öppna. Annars kan lukt och mögel bildas.
- Om modellen har en CoolSelect zone (område med väljbar kyla), för inte in en hylla på denna fals. Detta skulle kunna medföra att hyllan stöter emot locket på beverage station och detta lock kan då gå sönder.

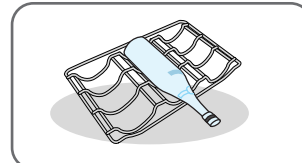
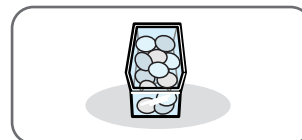
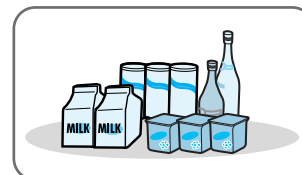
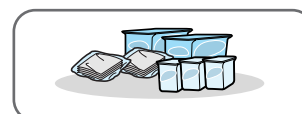
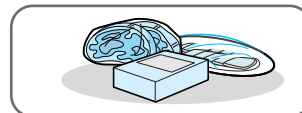
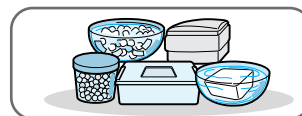

Använd inte denna fals i modeller med en CoolSelect zone.

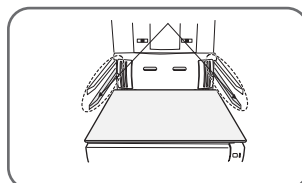

GUIDE LÅDAN CoolSelect Zone™

Knappen “Select” (tillval)

1

Soft Freeze

- När “Soft Freeze” är valt, visar den digitala panelen temperaturen -5°C oberoende av den inställda temperaturen på kylskåpet.
- Temperaturen “Soft-Freeze” hjälper till att hålla kött och fisk färska längre.
- Gör att du lätt kan skära kött utan att det droppar.

2

Chill

- När “Chill” är valt, hålls temperaturen för lådan CoolSelect Zone™ på -1°C oberoende av kylskåpets inställda temperatur.
- Temperaturen “Chill” håller kött eller fisk färska länge.

3

Cool

- När “Cool” är valt, kommer temperaturen att vara den samma som kylskåpets inställda temperatur. Den digitala panelen visar samma temperatur som den på displaypanelen.
- Lådan CoolSelect Zone™ tillåter ett ytterligare kylutrymme.

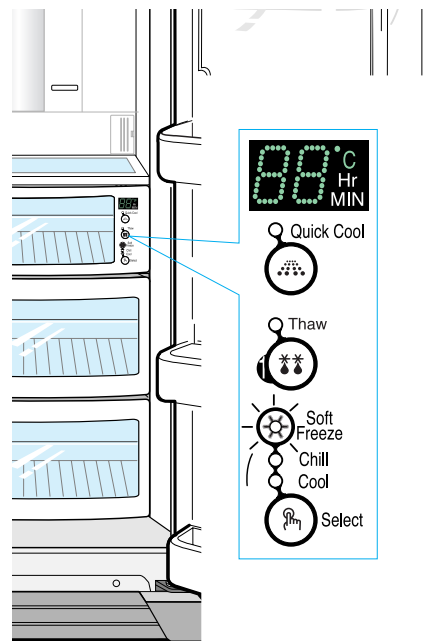

GUIDE LÅDAN CoolSelect Zone™

Knappen “Quick Cool”

- Du kan använda funktionen Quick Cool med CoolSelect Zone™.
- “Quick Cool” gör att 1~3 drycker på burk kan kylas ner inom 60 min.
- För att annullera detta tillval, tryck igen på knappen “Quick Cool”. CoolSelect Zone™ går tillbaka till den tidigare temperaturen.
- När “Quick Cool” avslutas, går den tillbaka till temperaturinställningen “Cool”.



Nerkylningstiden kan variera beroende på dryckerna.



VARNING

För tillvalet “Quick Cool”, ska mat som förvaras i lådan CoolSelect Zone™ avlägsnas.

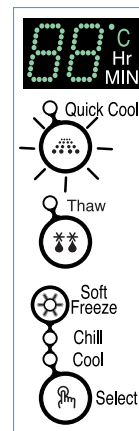

Knappen “Thaw”

- Droppar som rinner ut och kvalitetsförsämring av kött sänker matvarornas fräschör.
- Efter att “Thaw” har valts, förses lådan CoolSelect Zone™ alternativt med varm och kall luft.
- Beroende på köttets vikt, kan upptiningstiden sekventiellt väljas för 4 timmar, 6 timmar, 10 timmar och 12 timmar.
- När “Thaw” avslutats, går displayen CoolSelect Zone™ tillbaka till “Chill”.
- När “Thaw” är färdigt finns det ingen köttsaft i köttet och det är i ett halvfruset tillstånd som gör det lätt att skära.
- För att annullera detta alternativ, tryck på vilken knapp som helst förutom “Thaw”.
- Den ungefärliga upptiningstiden av kött och fisk visas nedan (baserad på 1 tums tjocklek).

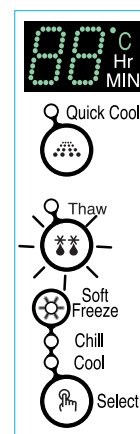

Upptiningstid	4 timmar	6 timmar	10 timmar	12 timmar
Vikt	400 g	600 g	800 g	1000g



Beroende på köttet och fiskens storlek och tjocklek, kan upptiningstiden variera. Vikten ovan står för den totala vikten mat i lådan CoolSelect Zone™.

Ex) Den totala upptiningstiden för 400 g fryst oxkött och 600 g fryst kyckling är lika med 10 timmar.



VARNING

Med tillvalet “Thaw”, ska mat som förvaras i lådan CoolSelect Zone™ avlägsnas.

AVLÄGSNA FRYSSKÅPETS TILLBEHÖR

1

Härdad glashylla

- Dra ut hyllan så långt som möjligt. Lyft sedan upp och avlägsna den.

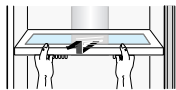

Dörrfack

- Håll dörrfacket med båda händerna och lyft sedan upp det.

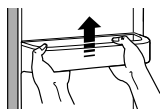

4

Lådor

- Avlägsna lådan genom att dra ut och lyfta den.

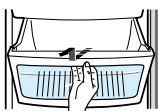

Ismaskin och låda

- Avlägsna islådan genom att dra den mot dig. Avlägsna sedan ismaskinen (endast basmodell).

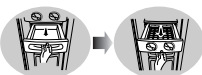

Ismaskinens hink (tillval)

- Avlägsna hinken genom att lyfta upp och dra ut den.

Frambensskydd

- Öppna frys- och kylskåpets dörrar, avlägsna de tre skruvarna och ta loss skyddet.
- För att montera tillbaka benskyddet, sätt tillbaka det på sin plats och dra åt de tre skruvarna.

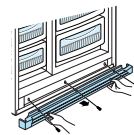

- Ta endast bort benskyddet om det är absolut nödvändigt.



OBS

Använd inte för mycket kraft när du monterar upp skyddet då detta kan medföra skada.

AVLÄGSNA KYLSKÅPETS TILLBEHÖR

1

Härdad glashylla

- Dra ut hyllan så långt som det går. Lyft sedan upp och avlägsna den.

2

Dörrfack

- Håll dörrfacket med båda händerna och avlägsna det genom att lyfta upp det.

3

Låda och lock för färsk frukt & grönsaker

- Avlägsna facket genom att hålla i handtaget, dra facket mot dig och lyft lätt upp det.
- Avlägsna locket genom att dra det mot dig.

4

Vinhylla (tillval)

- Ta helt enkelt tag i hyllan och dra den mot dig.

BEVERAGE STATION™ (tillval)

För att få adgang til det ekstra kølerum, tag fat i minibarens dørhåndtag og træk det nedad.

- Det ekstra kølerum er specielt praktisk, fordi du ikke behøver åbne døren til selve køleskabet. Herved spares der desuden energi.

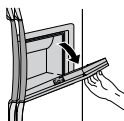

Det anbefales at du anvender det ekstra kylfacket for mat som anvendes ofta, såsom drycker.

När dörren är öppen, kan den användas som en bricka för att stöda varor, som flaskor och glas.

- Rispa inte dörrens yta.



WARNING

- Innan du avlägsnar frys- och kylskåpets tillbehör, vänligen flytta den förvarade maten till en annan plats.
- Dörren till Beverage Station borde aldrig avlägsnas.
- Beverage Station™ kan inte fungera om dess dörr saknas.
- När du stänger dörren till Beverage station, se till att du inte sätter händer eller fingrar på en plats där de kan klämmas eller skadas.
- Om du använder den öppna dörren som bricka, placera inga tunga föremål på den.
- Tillåt inte att barn kan hänga på dörren då detta medför risk för person- och materialskada.

GÖRA RENT TILLBEHÖR

Invändigt

- Rengör tillbehören med användning av ett mildt rengöringsmedel. Torka sedan av med en torr trasa.
- Efter att tillbehören rengjorts, se till att de är torra innan du använder dem igen.



Utvändigt

- Torka av den främre kontrollpanelen med en ren trasa.
- Dörrarna och dörrhandtaget borde göras rent med ett mildt rengöringsmedel och trasa. Torka dem med en ren trasa.
- Den utvändiga sidan borde putsas en eller två gånger om året.



Bak

- Använd en damsugare för att avlägsna damm en eller två gånger om året.

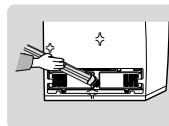

Is- och vattendistributören och avtappningsgaller (tillval)

- Använd en fuktig trasa för att göra rent is- och vattendistributören. Torka sedan av med en torr trasa.
- Håll is- och vattendistributören samt avtappningsgallret torra.



Beverage station (tillval)

- Använd en fuktig trasa för att göra rent det extra kylfacket. Torka sedan av med en torr trasa.



Dörrisolering av gummi

- Om dörrisoleringen av gummi är smutsig, kommer dörren inte att stängas ordentligt och kylskåpet samt frysskåpet kommer då inte att kunna fungera på effektivt sätt. Rengör dem med ett mildt rengöringsmedel och en fuktig trasa. Torka sedan av med en torr trasa.

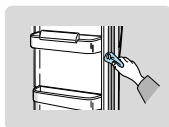

OBS

- När du rengör apparaten eller om du inte ska använda den under en längre tid, avlägsna stickkontakten och lämna dörren öppen samt håll apparaten torr.
- Rengör den inte genom att direkt spreja på den med vatten.
- Rengör den inte med bensen, thinner eller rengöringsmedel för bilar.

GÖRA RENT TILLBEHÖR

Deodorisering (tillval)

- Avlägsna skyddet med en flat skruvmejsel enligt figuren.
- Ta ut kassetten från locket och lägg den i blöt i rent varmt vatten under minst 4 timmar. Torka kassetten helt och hållet i solljus under minst 8 timmar på öppet område.
- Upprepa denna procedur en eller två gånger om året.

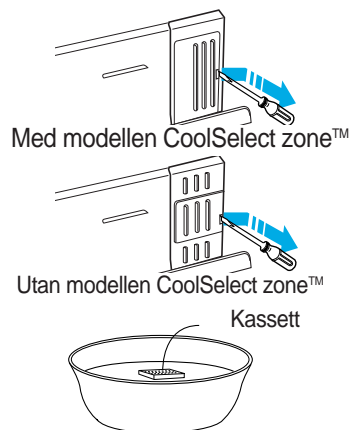

- Om den torkas i ett instängt område, kan lukt spridas ut i området.
- Håll barn utom räckhåll från smutsigt vatten då de kan dricka vattnet.

BYTA UT DET INVÄNDIGA LJUSET



VARNING

Innan du byter ut det invändiga ljuset, koppla ur apparaten från elnätet. Om du får svårigheter att byta ut ljuset, kontakta din servicemottagning.



INVÄNDIGT LJUS I FRYSSKÅPET (ENDAST BASMODELL) / KYLSKÅPET



Placera ett flat skruvmejsel under hakarna på ljusets skydd och tryck åt pilens håll.



Dra skyddet åt pilens håll.



Efter att glödlampan bytts ut, sätt tillbaka ljusets skydd.

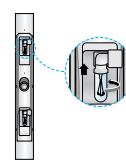

INVÄNDIGT LJUS I FRYSSKÅPET (MODELL MED IS- OCH VATTENDISTRIBUTÖR)



Lyft och dra ut ismaskinens lock (①).

Använd en skruvmejsel för att ta bort ljusets skydd (②).



Byt ut glödlampan mot en ny (③), och sätt sedan tillbaka ljusets skydd på plats med hjälp av en skruvmejsel.



Sätt tillbaka ismaskinens lock.

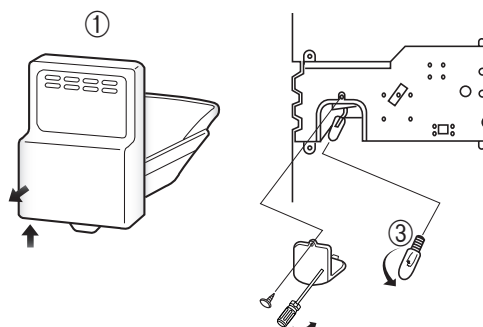

VANDFILTER

Lampan "Filter Indicator"

- Lampan "Filter Indicator" informerar dig om när det är tid att ändra vattenfilterkassetten. Ljuset kommer att gå över från grön till orange. Detta upplyser dig om att det snart är dags att byta ut det aktuella filtret.

Det rekommenderas att du byter ut kassetten när ljuset går över till rött (se avsnittet "Installera vattenfiltret" för mer information).

Använda distributören utan vattenfilter

- Du kan inte använda vatten- och isdistributören utan en vattenfilterkassett på grund av att vattenförsörjningen är blockerad.

Beställa filter för utbyte

- För att beställa mer vattenfilterkassetter, kontakta din auktoriserade Samsung-handlare.

DÖRRAR

Kylskåpsdörrarna har en speciell dörröppnings- och stängningsfunktion som garanterar att dörrarna stängs helt och är säkert isolerade.

När du öppnar dörren kommer den endast att öppnas så långt. Efter en viss punkt, kommer den att förbli öppen.

När dörren är till en del öppen, kommer den att stängas automatiskt.

INSTALLATION AV KYLSKÅPET



Kontrollera storlekarna på din ingångsdörr



OBS

- Kontrollera storlekarna på din ingångsdörr för att beräkna om kylskåpet kan gå igenom den.
- När kylskåpet ska gå igenom en dörr och kylskåpets djup eller bredd är större, avlägsna kylskåpsdörrarna.



Utse en plats för kylskåpet

- Välj en plats som har lätt tillgång till vattenförsörjningen.
- Välj en plats med tillräckligt utrymme för kylskåpet.
- Välj en plats utan direkt solljus.



FÖRSIKTIGHET

- Innan du monterar ner frysskåpets dörr ska vattenförsörjningsledningen kopplas från. (I annat fall kan vattenförsörjningsledningen skadas.)
- Se "Separera vattenförsörjningsledningen från kylskåpet" på nästa sida.

Garanterat ett tillräckligt utrymme för att installera kylskåpet på en plan yta.

- Om ditt kylskåp inte är i nivå, kommer kanske hela kylsystemet att inte fungera korrekt.

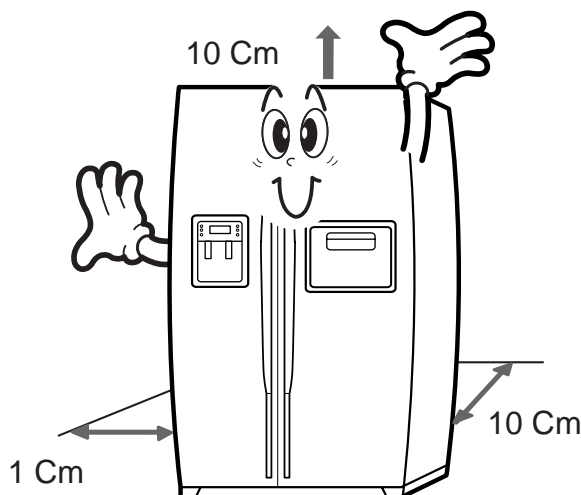

OBS

Garanterat ett tillräckligt spelrum till höger, vänster, bakom och över innan du installerar kylskåpet. Detta har fördelen att energiförbrukningen sänks.

AVLÄGSNA FRAMBENETS SKYDD



Avlägsna frambenets skydd (tillval)

Öppna frys- och kylskåpets dörrar och ta sedan av frambensskyddet genom att vrida de tre skruvarna motsols.

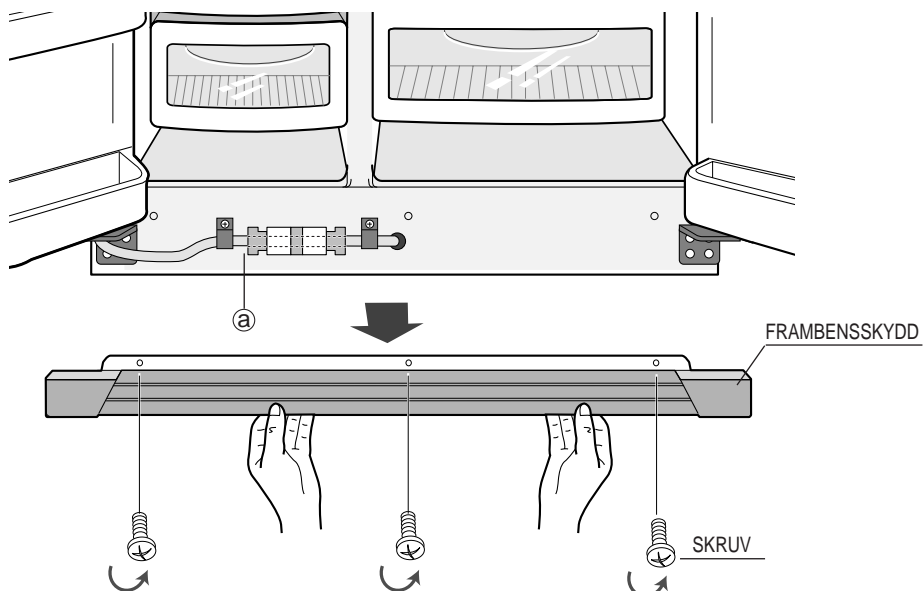

Separera vattenförsörjningsledningen från kylskåpet (tillval)

- 1) Avlägsna skruven från skruvtvinget (a).
- 2) Avlägsna vattenslangen genom att trycka på kopplingen (2) och dra ut vattenslangen (1).

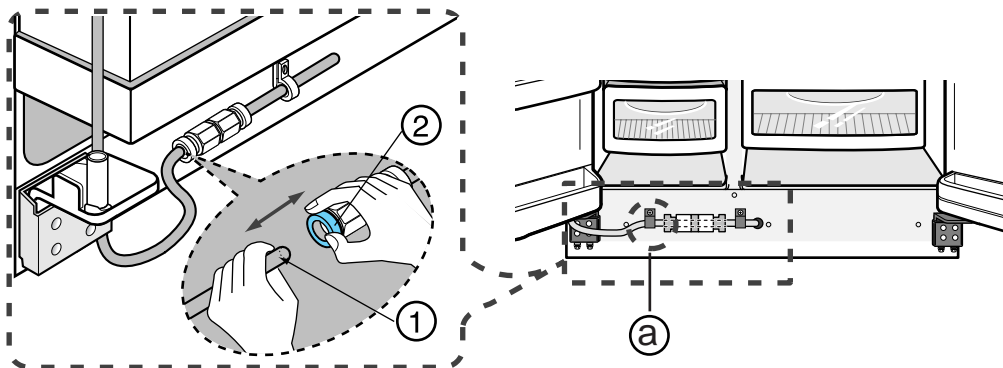

Skär inte av vattenslangen utan sära den från kopplingen.

AVLÄGSNA KYLSKÅPSDÖRRARNA



- Lyft dörren rätt upp.
- Se till att du inte klämmer vattenslangen och kabelfästet i dörren.
- Placera dörrar på en skyddad yta.



Avlägsna frysskåpets dörr

- 1) Med dörren stängd, avlägsna det övre gångjärnsskyddet (①) med användning av en skruvmejsel och koppla sedan ur kablarna (②).

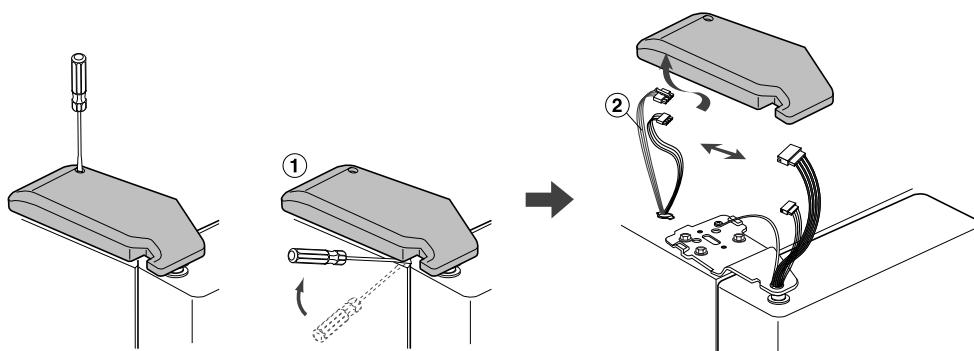

- 2) Skruva loss gångjärnets skruvar (③) och jordningsskruven (④) motsols och ta bort det övre gångjärnet (⑤) längs med pilen (⑥). Var försiktig när du avlägsnar dörren att den inte faller på dig.

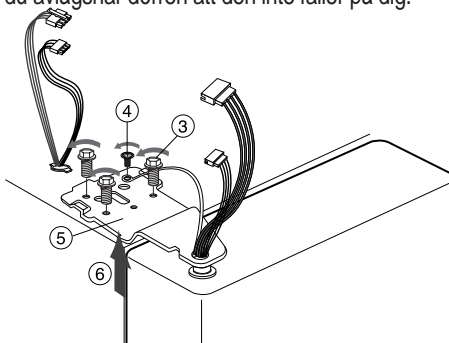

- 3) Avlägsna dörren från det lägre gångjärnet (⑦) genom att försiktigt lyfta dörren (⑧).

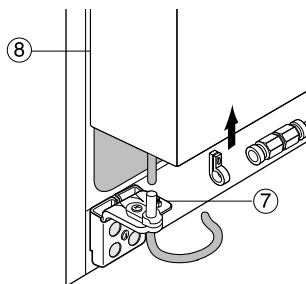

- 4) Avlägsna det undre gångjärnet (⑨) från det undre gångjärnets hållare (⑩) genom att lyfta det undre gångjärnet (⑨) i riktning med pilen.

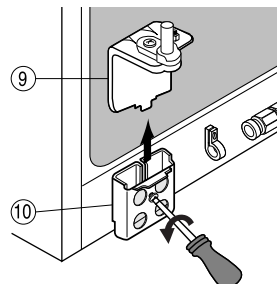

AVLÄGSNA KYLSKÅPSDÖRRARNA



Avlägsna kylskåpsdörren

- 1) Med dörren stängd, avlägsna det övre gångjärnsskyddet (①) med användning av en skruvmejsel och koppla sedan ur kablarna (②)

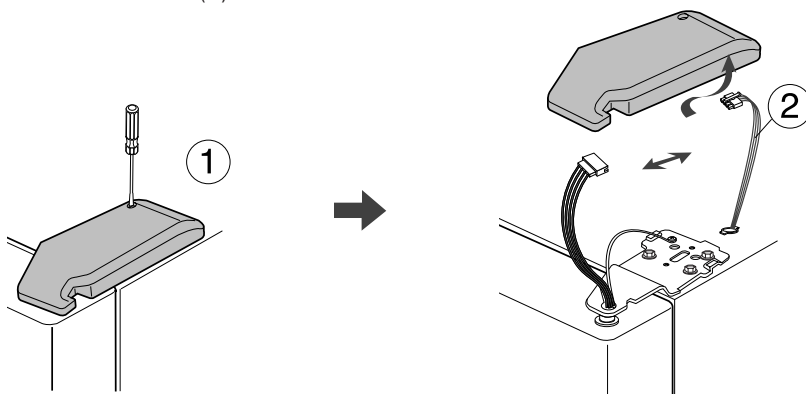

- 2) Skruva loss gångjärnets skruvar (③) och jordningsskruven (④) motsols och ta bort det övre gångjärnet (⑤) i riktning med pilen (⑥). Var försiktig när du avlägsnar dörren att den inte faller på dig.

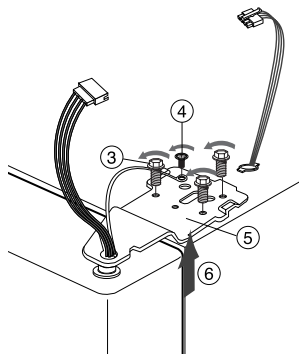

- 3) Avlägsna dörren från det undre gångjärnet (⑦) genom att lyfta dörren (⑧).

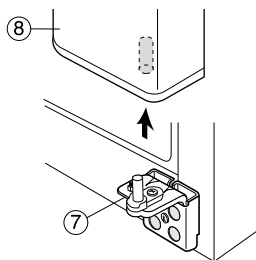

- 4) Avlägsna det undre gångjärnet (⑨) från det undre gångjärnets hållare (⑩) genom att lyfta det undre gångjärnet (⑨) i riktning med pilen.

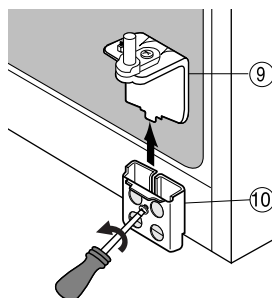

Efter att frys- och kylskåpets dörr har monterats ner, placera den där du önskar. Du måste dock monter tillbaka den.

SÄTTA TILLBAKA KYLSKÅPSDÖRRARNA



Sätta tillbaka frysskåpets dörr

1) För in det undre gångjärnet (①) i det undre gångjärnets hållare (②).

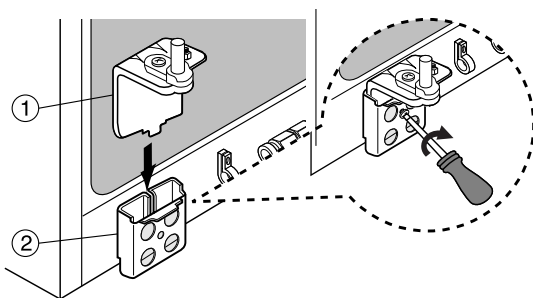

2) Sätt tillbaka frysskåpets dörr genom att föra in hylsan (③) på den nedre sidan av dörren i hålet på det undre gångjärnet (④) och dra ner hylsan.

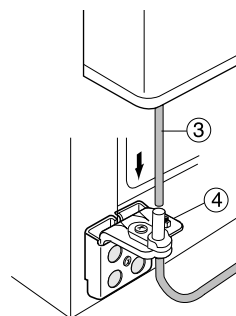

3) För in det övre gångjärnets axel (⑤) i hålet (⑥). Efter att nivelleringen gjorts mellan det övre gångjärnets hål (⑦) och hålet på skåpet (⑧), sätt tillbaka bultarna (⑨) och skruva åt (⑩) medsols.

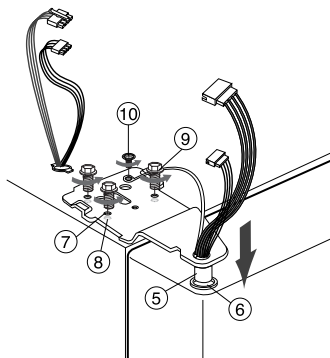

4) Anslut kablarna.

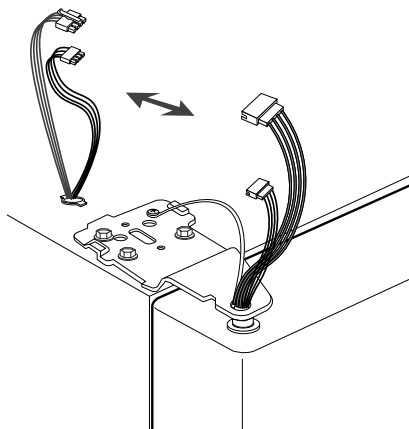

5) Placera främre delen av det övre gångjärnets skydd (⑪) på det övre gångjärnets främre del (⑫) och sätt för fast främre delen av det övre gångjärnets skydd.

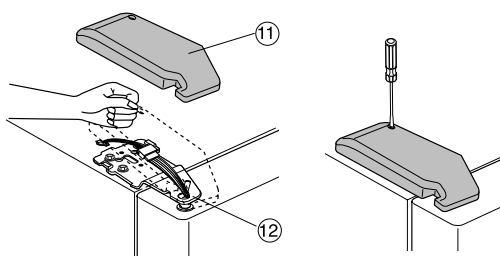

SÄTTA TILLBAKA KYLSKÅPSDÖRRARNA



Sätta tillbaka kylskåpsdörren

1) För in det undre gångjärnet (①) i det undre gångjärnets hållare (②).

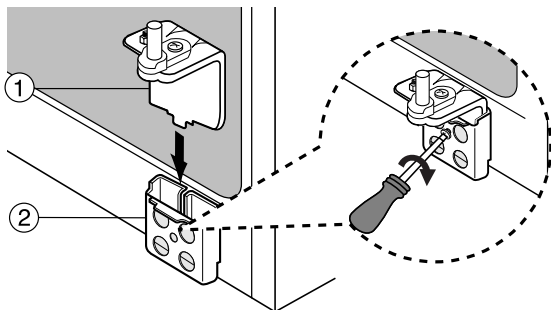

2) Placera hålet i kylskåpsdörren (③) över det undre gångjärnet (④).

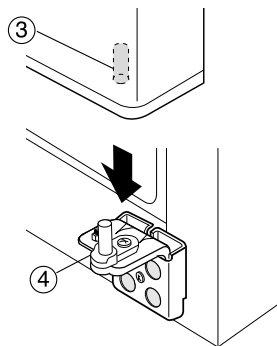

3) För in det övre gångjärnets axel (⑤) i hålet (⑥). Nivellera därefter mellan det övre gångjärnets hål (⑦) och hålet på skåpet (⑧). Sätt tillbaka gångjärnets skruvar (⑨) och skruva åt (⑩) medsols.

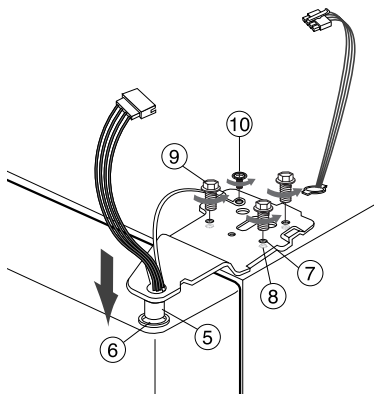

4) Anslut kablarna.

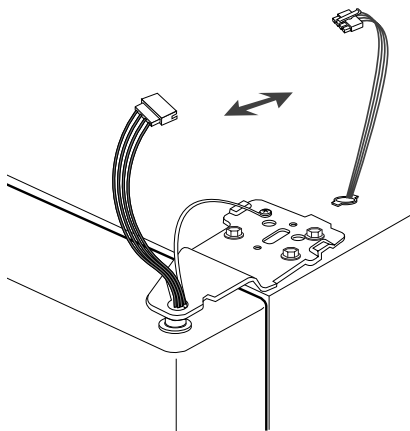

5) Placera framdelen av det övre gångjärnets skydd (⑪) på det övre gångjärnets framdel (⑫) och sätt först fast framdelen av det övre gångjärnets skydd

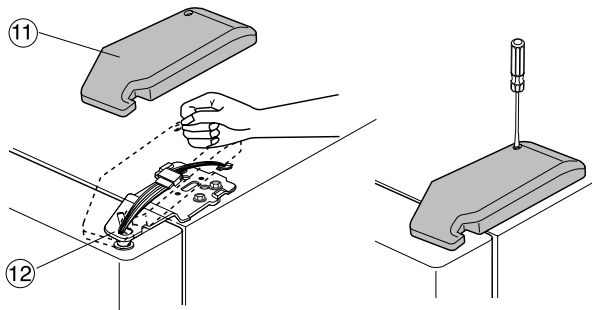

SÄTTA TILLBAKA KYLSKÅPSDÖRRARNA



Sätta tillbaka vattenslangen (tillval)

- 1) Medan du trycker på kopplingens framsida (②), för in vattenledningen (①) i kopplingen.
- 2) Dra åt skruven på skruvtvinget (ⓐ).

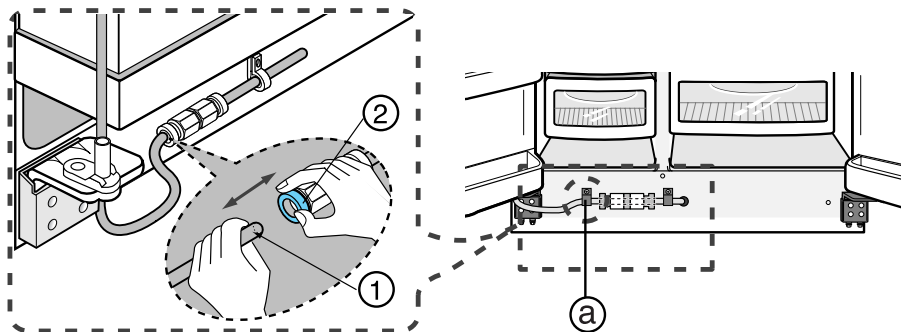

Sätta tillbaka frambenetskyddet (tillval)

Sätt på frambenets skydd genom att vrida de tre skruvarna medsols enligt figuren.

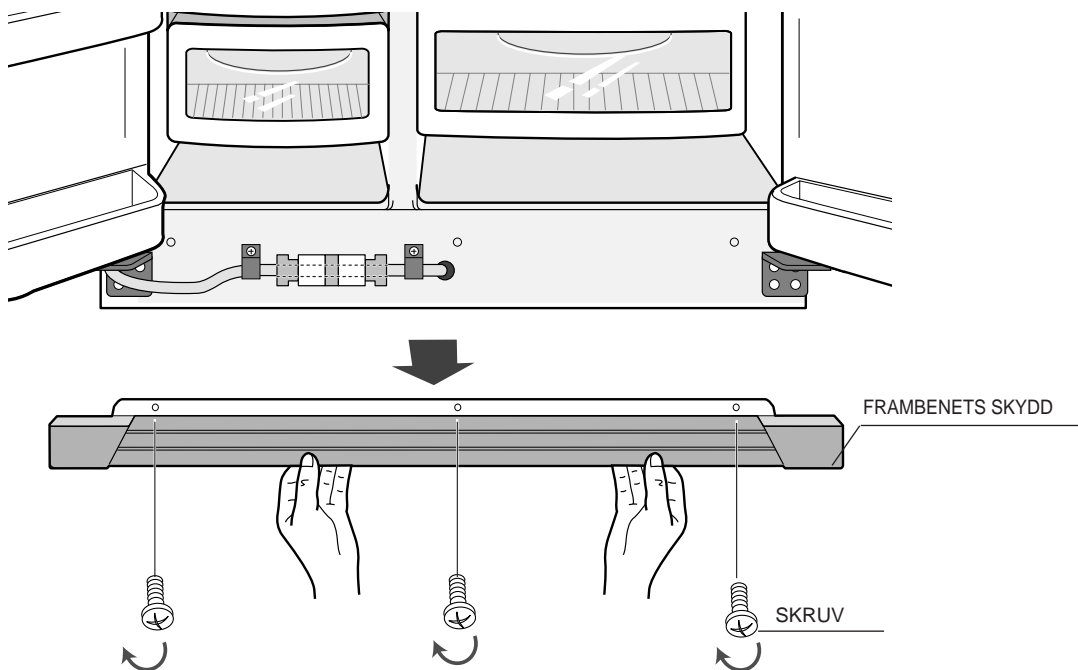

JUSTERA SPELRUMMET MELLAN DÖRRARNA



Vänligen nivellera kylskåpet först

Dörrarna kommer att bli ojämnt om kylskåpet inte nivelleras.

Fall 1) Frysskåpets dörr är lägre än kylskåpets

För in en rak skruvmejsel (-) (①) i springan på nivåkontrollen (②), vrid den medsols och nivellera kylskåpet.



① SKRUVMEJSEL(-)

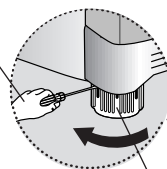

② NIVÅKONTROLL



Fall 2) Frysskåpets dörr är högre än kylskåpets

För in en rak skruvmejsel (-) (①) i springan på nivåkontrollen (②), vrid den medsols och nivellera kylskåpet.



① SKRUVMEJSEL(-)

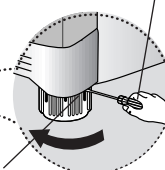

② NIVÅKONTROLL



Gör inga små justeringar genom att vrida nivåkontrollen. Vänligen gå till nästa sida.

JUSTERA SPELRUMMET MELLAN DÖRRARNA



Göra små justeringar mellan dörrarna

Om frysskåpets dörr är lägre än kylskåpets.



Om frysskåpets dörr är högre än kylskåpets.



Vänligen öppna dörrarna och justera dörrarna enligt följande:

1) Lossa på muttern (①) på det undre gångjärnet fram till bultens övre slutända (②).



När du lossar på muttern (①), använd den sexkantade skiftnyckeln som erhållits (③) för att vrida bulten (②) lite medsols så att muttern kan lossas (①) med dina fingrar.

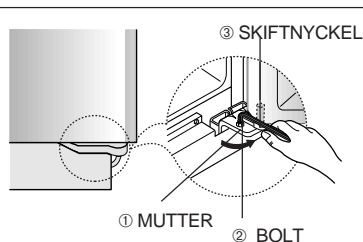
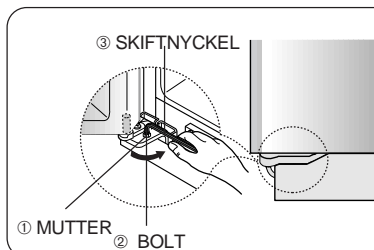

2) Vänligen justera höjdskillnaden mellan dörrarna genom att vrida bulten (②) medsols (↻) eller motsols (↻).



När du vrider medsols (↻), går dörren upp.

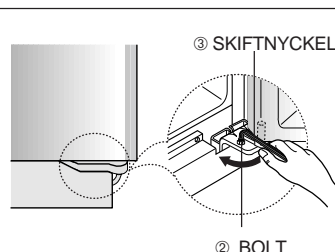
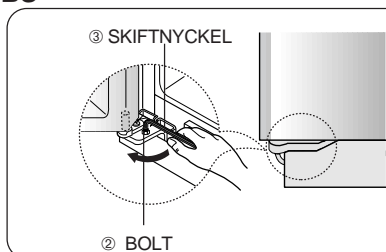

3) Efter att dörrarna justerats, vrid muttern (①) medsols (↻) fram till bultens undre slutända och dra sedan åt bulten igen med skiftnyckeln (③) för att fästa muttern (①).

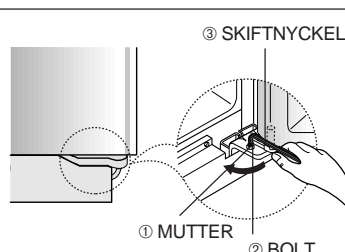
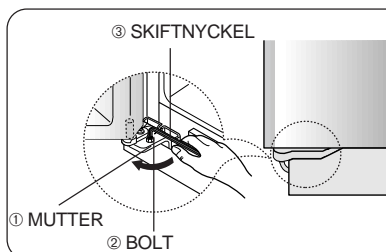

Om muttern inte är korrekt (①) åtdragen, kan bulten (②) komma ut.

KONTROLLERA VATTENDISTRIBUTÖRENS LEDNING (TILLVAL)

- 1) För att kunna använda ismaskinen på korrekt sätt, ska ett vattentryck på 1,4 ~ 10 kg/cm² finnas. Inom denna tryckradie kan en papperskopp på 100 kubikcentimeter fyllas på på 10 sekunder.
- 2) Vattenfiltret avlägsnar partiklar. Det steriliserar inte eller förstör några mikroorganismer.
- 3) Om kylskåpet är installerat i ett område med lågt vattentryck (under 1,4kg/cm²), borde du installera en hjälppump för att kompensera det låga trycket.
- 4) Se till att vattenbehållaren inuti kylskåpet är tillräckligt påfylld ifrån början. Tryck på vattendistributörens spak tills vattnet rinner ut från utsläppet.



OBS

En universal vattenförsörjningssats finns tillgänglig till extra avgift hos din handlare. Kylskåpets tillverkare rekommenderar en användning av en vattenförsörjningssats som innehåller ett rörsystem av koppar.



Kontroll av detaljerna

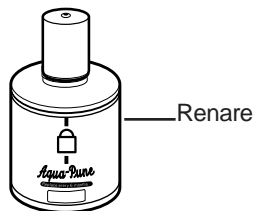

(Invändig modell)



Tappskruv x 12EA

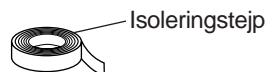

Isoleringstejp

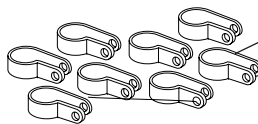

Klämma A x 8EA

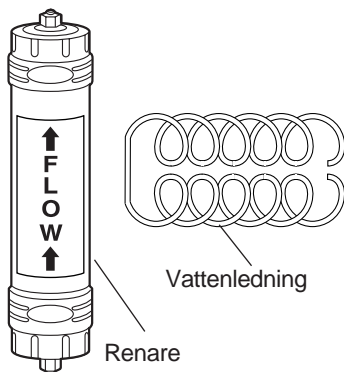

Renare

Vattenledning

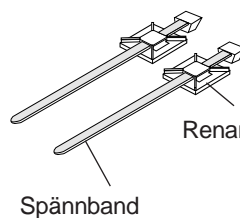

Spännband

Renarens fästsättningsstöd

(Utvändig modell)

INSTALLERA VATTENDISTRIBUTÖRENS LEDNING

För invändig modell (Fall 1)



Ansluta vattenförsörjningsledningen

- Stäng av vattnets huvudförsörjningsledning och stäng av ismaskinen.
- Sök efter den närmaste ledningen av kallt dricksvatten.
- Följ instruktionerna i ismaskinens installationsats.

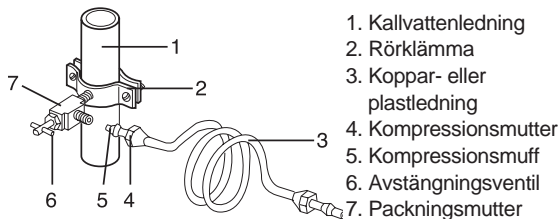

Anslut vattenledningen till kylskåpet

- Låt kompressionsmuttern och plastringen glida genom plaströret.
- Efter att muffen förts in, dra åt kompressionsmuttern på en 1/4" kompressionsmontering (koppling).



OBS

Dra inte åt kompressionsmuttern för hårt.

- Låt kompressionsringen och muttern glida på kopparröret (eller plaströret) enligt bilden. Dra åt kompressionsmuttern på kompressionsmontering (koppling).
- Vrid på vattnet och kontrollera om det finns läckor.

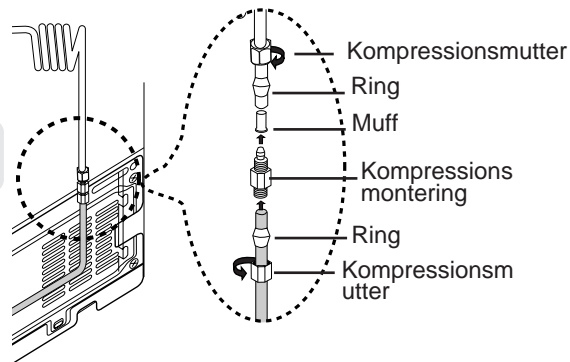

OBS

Vattenledningen får endast anslutas till dricksvatten.

(Fall 2)



Kontrollera vattenförsörjningsledningen

- Anslut vattenröret med kopplingen och kranen.
- Stäng av huvudvattenkranen.
 - Anslut kopplingen "A" till kranen.
 - Varje fog ska skyddas med isoleringstejp.

GARANTIUPPLYSNINGAR

Denna vattenledningsinstallation täcks inte av kylskåpets eller ismaskinens tillverkares garanti. Följ dessa instruktioner noggrant för att minska risk för dyr vattenskada.

Obs:

Om kopplingen inte passar den aktuella kranen, gå till närmaste auktoriserade servicehandlare och köp de korrekta kopplingsmonteringar.

FÖRSIKTIGHET

Vattenledningen måste anslutas till kallvattnets rörsystem. Om den kopplas till varmvattnets rörsystem kan detta medföra en felfunktion av renaren.

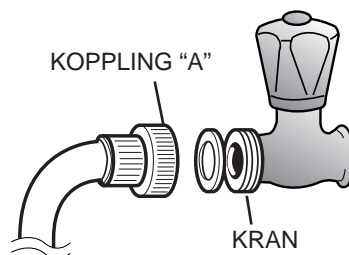

INSTALLERA VATTENDISTRIBUTÖRENS LEDNING



Anslut vattenledningen till kylskåpet

- Avlägsna kylskåpets kompressorskydd.
- Anslut vattenledningen till ventilen enligt figuren.
- När den är ansluten, kontrollera att det inte finns några läckor. Om detta är fallet, gör om anslutningen.
- Sätt tillbaka kylskåpets kompressorskydd.

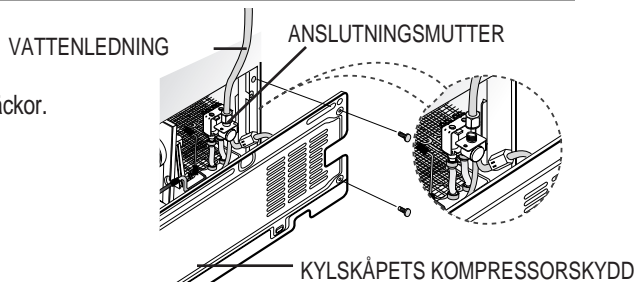

Säkra vattenledningen

- Med användning av klämma "A", fäst vattenledningen till väggen eller bak på kylskåpet.
- När vattenledningen är fäst, kontrollera om vattenledningen är överdrivet böjd, klämd eller pressad. Slutför installationen av vattenförsörjningsledningen.
- Sätt på kylskåpet och tryck på spaken på höger sida om distributören tills vattnet rinner igenom vattenledningen och all luft har tömts.
- Kontrollera på denna punkt om det finns några läckor vid hopfogningen på vattenledningen.
Efter att vattenledningen säkrats, flytta kylskåpet till den önskade platsen.
Efter att kylskåpet ställts på plats, flytta det helst inte.

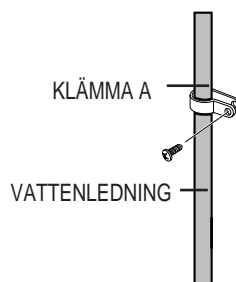

Installera vattenfiltret

- Enligt vad som visas, separera den fasta hatten i kylskåpet genom att rotera den motsols. Avlägsna vattenfiltret från dosan och placera en självhäftande etikett som anger månaden på filtret enligt vad som visas.
- Skriv månaden som du installerade filtret på etiketten. EX) Om vattenfiltret installerades i mars, skriv "MAR".
- Avlägsna skyddshatten, placera och för därefter in filtret enligt vad som visas.
- Vrid sakt vattenfiltret medsols 90° för att rikta in markering på skyddet och lås filtret på plats. Vrid inte åt för hårt.

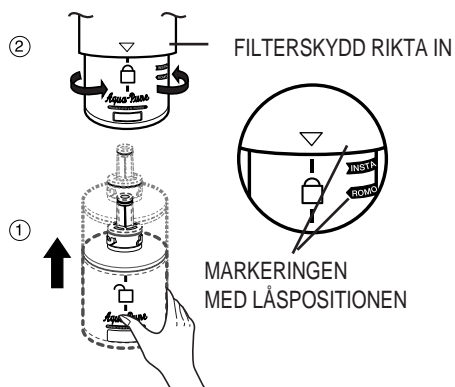
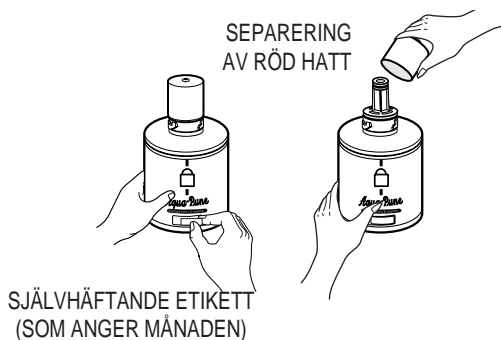
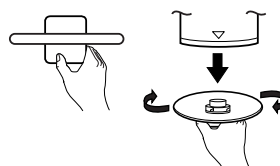

FÖRSIKTIGHET

Vänligen kontrollera att markeringslinjen är inriktad med låspositionen.

INSTALLERA VATTENDISTRIBUTÖRENS LEDNING

För utvärdig modell



Anslut till vattenförsörjningsledningen

Anslut vattnets rörsystem med kopplingen och kranen.

- Stäng huvudvattenkranen.
- Anslut kopplingen "A" till kranen.
- Varje fog borde skyddas med isoleringstejp.

GARANTIUPPLYSNINGAR

Denna vattenledningsinstallation täcks inte av kylskåpets eller ismaskinens tillverkares garanti. Följ dessa instruktioner noggrant för att sänka risk för dyr vattenskada.

Obs:

Om kopplingen inte passar den aktuella kranen, gå till närmaste auktoriserade servicehandlare och köp de korrekta kopplingsmonteringarna.

FÖRSIKTIGHET

Vattenledningen måste anslutas till kallvattnets rörsystem. Om den kopplas till varmvattnets rörsystem kan detta medföra en felfunktion av renaren.

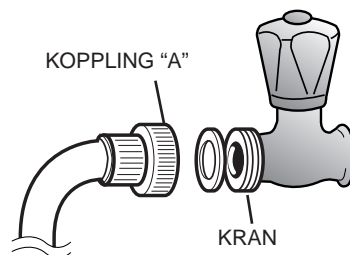

Välj platsen där renaren ska installeras. (Modell med renare)

- Skär av vattenledningen som är fäst till renaren till lämplig längd efter att ha mätt avståndet mellan renaren och kallvattenkranen..

- Om du önskar montera upp vatteninläppet och renarens utsläppssidor under installationen av renaren, se hänvisningsillustrationen.

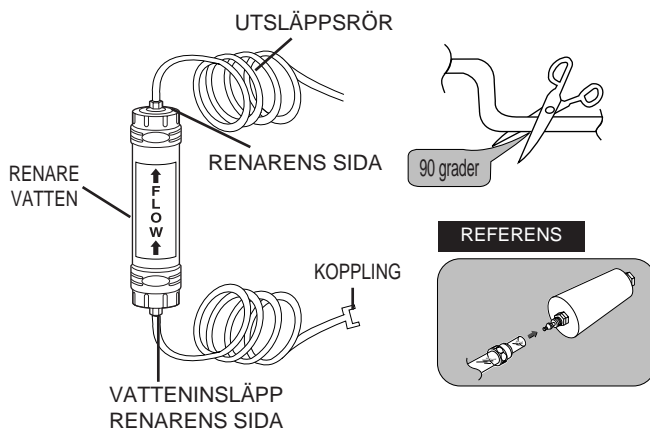

Avlägsna kvarblivet material inuti renaren. (Modell med renaren)

- Öppna huvudvattenkranen för att kontrollera om vatten rinner igenom vattenslangen på vatteninläppets sida på renaren.

- Om vatten inte kommer ut från ledningen, kontrollera om kranen är öppen.

- Lämna kranen öppen tills rent vatten rinner ut och allt kvarblivet material som bildades under tillverkningen har avlägsnats..

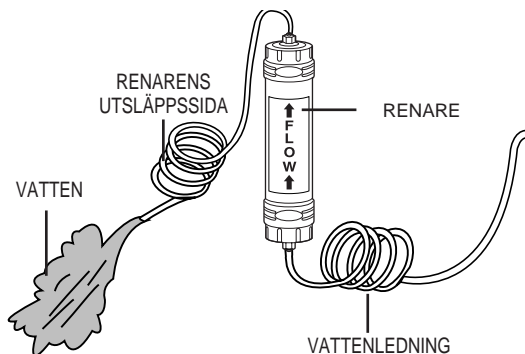

INSTALLERA VATTENDISTRIBUTÖRENS LEDNING

Fäst renarens fästningsstöd.

- Håll renarens fästningsstöd på lämpligt läge (under hinken till exempel) och fäst dem tätt på plats där de ska skruvas.

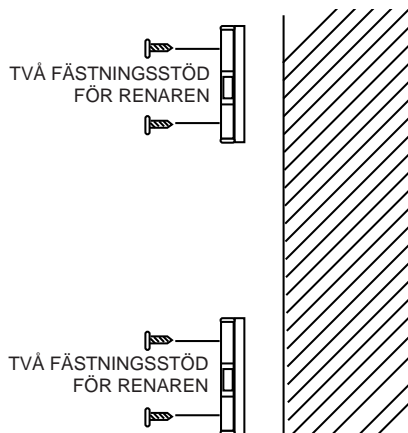

Fäst renaren på plats.

- Fäst renaren på plats enligt vad som visas på figuren till höger.

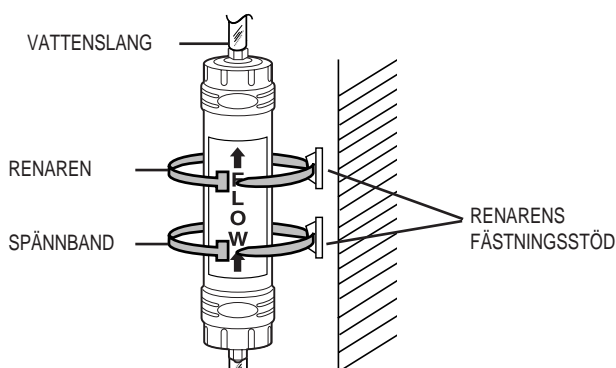

Anslut vattenledningen till kylskåpet.

- Avlägsna kylskåpets kompressorskydd.
- Anslut vattenledningen till ventilen enligt förklaringen på figuren.
- När den är ansluten, kontrollera om det finns någon läcka. Om detta är fallet, gör om anslutningen.
- Sätt tillbaka kylskåpets kompressorskydd.

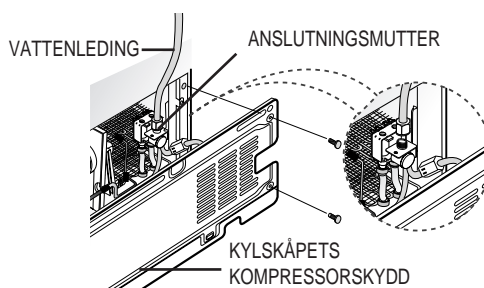

Fäst vattenledningen.

- Med användning av klämma "A", fäst vattenledningen till väggen eller bak på kylskåpet.
- När vattenledningen är fäst, kontrollera om vattenledningen är överdrivet böjd, klämd eller pressad.

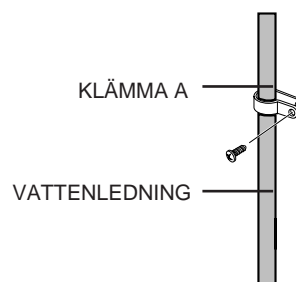

INSTALLERA VATTENDISTRIBUTÖRENS LEDNING



Avlägsna kvarblivet material inuti vattenförsörjningsledningen

- 1) Sätt på huvudvattenförsörjningen & avstängningsventilen på vattenförsörjningsledningen.
- 2) Låt vattnet rinna igenom distributören tills det rinner ut klart (6-7 minuter). Detta kommer att rengöra vattenförsörjningssystemet och rensar ut luften från ledningarna.
- 3) En ytterligare spolning kan krävas i vissa hushåll.
- 4) Öppna kylskåpsdörren och kontrollera om vatten läcker runt vattenfiltret.

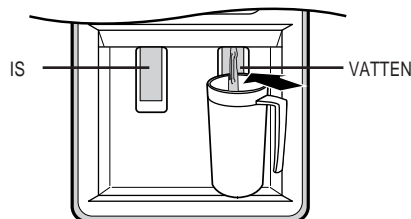

- En ny vattenfilterkassett som installerats kan orsaka att vatten sprutas ut från distributören under ett kort ögonblick.
- Innan du installerar ett nytt vattenfilter, avlägsna vinhyllan.



Kontrollera vattenmängden som förses till islådan

- 1) Lyft upp (①) och dra ut (②) ismaskinens hink i frysskåpet.

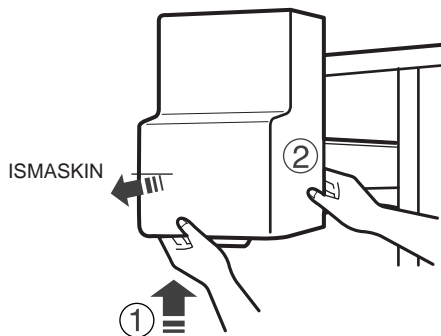

- 2) När du trycker på testknappen, fylls istärningsbehållaren med vatten från vattenkranen.

Kontrollera mängden vatten

(se illustration nedan).

Om vattennivån är för låg, kommer istärningarna att bli små.

Detta betyder inte att problemet beror på ismaskinen men på vattentrycket i rörsystemet, vilket inträffar ofta.

När detta problemet inträffar, kontakta handlarens serviceavdelning för att kontrollera vattenmängden som ska förses.

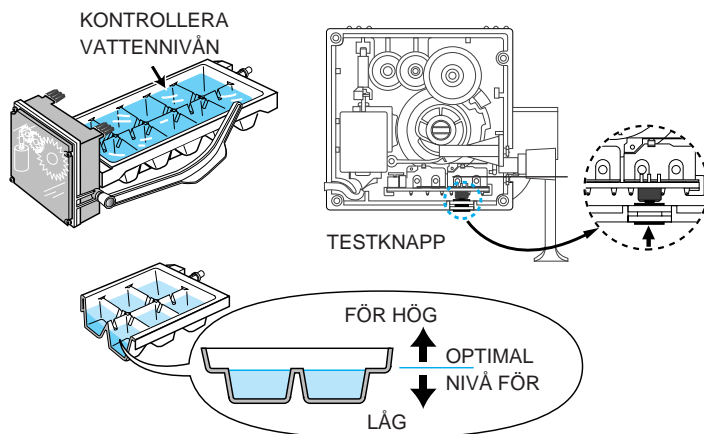

FELSÖKNING

Kylskåpet fungerar inte alls eller det kyler inte ner tillräckligt.

- Kontrollera att stickkontakten är korrekt ansluten.
- Är temperaturkontrollen på displaypanelen inställd till korrekt temperatur? Försök att ställa in en lägre temperatur.
- Är kylskåpet i direkt solljus eller placerat nära en värmekälla?
- Är kylskåpets baksida för nära väggen?

Maten i kylskåpet är fryst.

- Är temperaturkontrollen på displaypanelen inställd till korrekt temperatur? Försök att ställa in den till en varmare temperatur.
- Är temperaturen i rummet för låg?
- Lagrade du mat med högt vatteninnehåll i den kallare delen av kylskåpet.

Du kan höra ovanliga buller eller ljud.

- Kontrollera att golvet är nivellerat och stabilt.
- Är kylskåpets baksida för nära väggen?
- Har något tappats bakom eller under kylskåpet?
- Ett "tickande" ljud kan komma inifrån kylskåpet, men detta är normalt. Detta inträffar eftersom olika tillbehör dras samman eller utvidgas.

Skåpets främre hörnen och sidor är varma; kondensation inträffar.

- Kondensatorer som förhindrar kondensation är installerade på de främre hörnena på kylskåpet.
- Kondensation kan inträffa när du lämnar en dörr öppen under en längre tid.

Ingen is kommer ut.

- Har du stängt av istillverkningen?
- Finns det någon is i isförvarningsenheten?
- Är vattenledningen ansluten och avstängningsventilen öppen?
- Är frysskåpets temperatur för varm? (Ställ in lägre temperatur)
- Väntade du 12 timmar efter installationen av vattenledningen innan istillverkningen startades?

Du kan höra vatten som bubblar i kylskåpet.

- Bubblandet kommer från kylmedlet som sätts i omlopp i kylskåpet och det är normalt. Det kommer dålig lukt från kylskåpet.
- Lufttätsförpacka mat som har stark lukt. Kasta bort rutten mat.

Frostbildningar på frysskåpets vägg.

- Är luftspringan blockerad?
- Se till att det finns tillräckligt med utrymme mellan matvarorna som förvaras för att uppnå en effektiv

Luftcirkulation.

- Är dörren stängd på korrekt sätt? Inget vatten förses.
- Är vattenledningen ansluten och avstängningsventilen öppen? Är vattenledningen klämd?
- Är vattenbehållaren fryst på grund av att kylskåpets temperatur är för låg?
- Välj en varmare inställning på displaypanelen.



SAMSUNG



SIDE BY SIDE KØLESKAB

DANSK

BRUGERMANUAL OG INSTALLATION

INDHOLDSFORTEGNELSE

SIKKERHEDSADVARSLER	2
BRUGSANVISNING	
OPSTILLING AF KØLESKABET	4
HOVEDFUNKTIONER	4
KONTROLPANEL	5
LCD-PANEL	7
TEMPERATURSTYRING	8
IS- OG KOLDTVANDSMASKINE	8
HYLDER OG BOKSE	9
VEJLEDNING I OPBEVARING AF MADVARER	10
VEJLEDNING TIL CoolSelect™	12
AFMONTERING AF FRYSERTILBEHØRET	14
AFMONTERING AF KØLESKABSTILBEHØRET	14
BEVERAGE STATION™(ekstraudstyr)	14
RENGØRING AF TILBEHØRET	15
UDSKIFTNING AF DET INDVENDIGE LYS	16
VANDFILTER	17
DØRE	17
INSTALLATIONSANVISNING	
INSTALLATION AF KØLESKABET	18
AFMONTERING AF FODLISTEN	19
AFMONTERING AF KØLESKABSDØRENE	19
GENMONTERING AF KØLESKABSDØRENE	22
JUSTERING AF AFSTANDEN MELLEM DØRENE	25
KONTROL AF LEDNINGEN TIL KOLDTVANDSMASKINEN	27
INSTALLATION AF LEDNINGEN TIL KOLDTVANDSMASKINEN	28
PROBLEMLØSNING	33

SIKKERHEDSADVARSLER



ADVARSEL

- Inden du begynder at betjene dette apparat, bedes du læse manualen grundigt og gemme den til senere opslag.
- Da denne brugsanvisning dækker flere modeller, er det muligt at dit køleskabs karakteristika afviger lidt fra de, der er beskrevet i denne manual.
- Dette apparat er ikke beregnet til at bruges af børn eller svagelige personer uden en voksens overvågning.
- Børn bør holdes under overvågning for at sikre sig, at de ikke leger med apparatet.
- Som kølemiddel anvendes R600a eller R134a. Check kompressorens etiket på apparatets bagside og mærkepladen inden i køleskabet for at se, hvilket kølemiddel, der er anvendt i dit køleskab.

ANVENDTE FORSİGTIGHEDS- OG ADVARSELSSYMBOLER

 ADVARSEL	Angiver en fare, der kan føre til dødsfald eller alvorlig skade.
 FORSİGTIG	Angiver en risiko for personskade eller materiel skade.



ADVARSLER

- Lad være med at tilslutte flere apparater til den samme multistikkdåse.**
 - Dette kan føre til overophedning og risiko for ildebrand.
- Sørg for, at elstikket ikke klemmes eller beskadiges af køleskabets bagside.**
 - Et beskadiget elstik kan overophedes og forårsage en ildebrand.
- Undgå at bøje netledningen for meget eller at anbringe tunge genstande på den.**
 - Dette udgør en brandfare. Hvis netledningen er beskadiget, skal den straks udskiftes af fabrikanten eller dennes servicerepræsentant.
- Undgå at sprøjte vand direkte på køleskabets inder- eller yderside.**
 - Der er risiko for brand eller elektrisk stød.
- Undgå at forstøve brændbare gasser i nærheden af køleskabet.**
 - Der er risiko for eksplosion eller brand.
- Undgå at tilslutte elstikket med våde hænder.**
 - Du risikerer at få et elektrisk stød.
- Undgå at anbringe en beholder fyldt med vand på køleskabet.**
 - Hvis der spildes, er der risiko for brand eller elektrisk stød.
- Undgå at installere køleskabet på et fugtigt sted eller et sted, hvor det kan komme i kontakt med vand.**
 - Beskadiget isolering af elektriske dele kan forårsage elektrisk stød eller ildebrand.
- Undgå at opbevare flygtige eller brændbare stoffer i køleskabet.**
 - Opbevaringen af benzen, fortyndervæske, alkohol, æter, flydende drivgasser eller lignende produkter kan forårsage eksplosioner.

ANDRE ANVENDTE SYMBOLER

	Angiver noget, du IKKE må gøre.
	Angiver noget, du IKKE må skille ad.
	Angiver noget, du IKKE må røre.
	Angiver noget, du skal overholde.
	Angiver, at du skal trække stikket ud.
	Angiver, at en jordforbindelse er påkrævet for at forhindre elektrisk stød.
	Det anbefales, at dette udføres af en servicetekniker.



Lad være med selv at skille køleskabet ad eller reparere det.

- Du risikerer at forårsage en ildebrand, driftsfejl og/eller personskade.



Træk elstikket ud af stikkontakten, inden du udskifter det indvendige lys i køleskabet.

- Ellers er der en risiko for elektrisk stød.



Hvis du ønsker at skille dig af med køle/fryseskabet, så fjern først dørene og tætningslisterne, inden du skrotter det.

- Gør dette på en måde, så et barn ikke kan blive lukket inde i skabet.



Køleskabet skal være jordforbundet.

- Du skal jordforbinde køleskabet for at undgå strømtab eller elektrisk stød som følge af strømtab fra køleskabet.



Brug aldrig gasledninger, telefonlinier eller andre potentielle lynafledere som jord.

- Ukorrekt brug af jordstikket kan føre til elektrisk stød.



ADVARSEL

- Undgå at tildække ventilationsåbningerne i apparatets kabinet eller monteringsstruktur.
- Lad være med at bruge mekaniske hjælpemidler eller noget andet middel til at fremskynde afrimningen, ud over de, der anbefales af fabrikanten.
- Undgå at beskadige kølesystemet.
- Brug ikke elektriske apparater inden i køle/fryseskabet, med mindre de er af en type, der anbefales af fabrikanten.

! FORSIGTIG

- ⊘ **Undgå at overfylde køleskabet med madvarer.**
 - Når du åbner døren, kan ting falde ud og forårsage personskade eller materiel skade.

Undgå at anbringe flasker eller glasbeholdere i fryseren.

- Når indholdet fryser, kan glasset gå i stykker og forårsage personskade.

Lad være med at tilslutte elstikket, hvis vægkontakten sidder løs.

- Der er risiko for elektrisk stød eller brand.

- ⊘ **Lad være med at trække stikket ud ved at trække i netledningen.**

- Beskadigelse af ledningen kan forårsage kortslutning, brand og/eller elektrisk stød.
- Hvis netledningen er beskadiget, skal den udskiftes af fabrikanten, en autoriseret servicerepræsentant eller kvalificeret servicepersonale.

Undgå at opbevare ting oven på apparatet.

- Når du åbner eller lukker døren, kan tingene falde ned og forårsage personskade og/eller materiel skade.

Undgå at opbevare medicinalvarer, videnskabelige materialer eller temperaturfølsomme produkter i køleskabet.

- Produkter, der kræver en nøjagtig temperaturstyring, bør ikke opbevares i køleskabet.

Lad ikke børn hænge på døren. Dette kan give anledning til alvorlig skade.

Hvis du kan lugte kemikalier eller røg, så træk straks elstikket ud og kontakt dit SAMSUNG Electronics servicecenter.

Undgå at røre ved fryserens indervægge eller produkter, der opbevares i fryseren, med våde hænder.

- Dette kan bevirke forfrysninger.

- ⊘ **Lad være med at stikke hænderne ind i området under apparatet**

- Eventuelle skarpe kanter kan føre til personskade.

Stik aldrig fingre eller genstande ind i is- og koldt vandsmaskinens åbning eller isslisken. Dette kan forårsage personskade eller materiel skade.

Det anvendte kølemiddel er enten R600a eller R134a. Check kompressorens etiket på apparatets bagside og mærkepladen inden i køleskabet for at se, hvilket kølemiddel, der er anvendt i dit køleskab.

! FORSIGTIG

Det kølemiddel, der er anvendt i køle/fryseskabet, samt gasserne i isolationsmaterialet kræver særlige bortskaffelsesprocedurer. Kontroller, at ingen af rørene på bagsiden af apparatet er beskadigede, inden det kasseres.

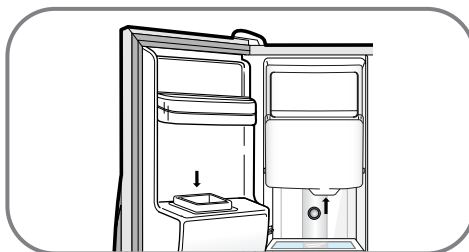

- ⚠ **Undgå at bruge en våd eller fugtig klud til at rengøre elstikket med. Fjern fremmedlegemer eller støv fra elstikkets ben.**
 - Ellers er der risiko for brand.
 - Når køleskabet frakobles fra elforsyningen, bør du vente mindst fem minutter, inden det tilsluttes igen.

- ⚠ **Hvis køleskabet ikke skal bruges i længere tid, trækkes elstikket ud.**
 - Beskadigelse af isoleringen kan forårsage brand.

- ⊘ **Dette apparat er ikke beregnet til at bruges af små børn eller svagelige personer uden overvågning. Små børn bør holdes under overvågning for at sikre sig, at de ikke leger med apparatet.**

- ⚠ **Undgå at placere apparatet i direkte sollys.**

- ⚠ **Apparatet skal placeres, så elstikket er tilgængeligt efter installation.**

Hvis netledningen er beskadiget, skal den udskiftes af fabrikanten, en autoriseret servicerepræsentant eller kvalificeret servicepersonale.

- ⚠ **Dette apparat indeholder en lille mængde isobutan-kølemiddel (R600a), en naturlig, meget miljøvenlig gas, der imidlertid også er**

brændbar. Når apparatet transporteres og installeres, skal man passe på ikke at beskadige dele af kølesystemet.

Kølemiddel, der sprøjter ud af rørene, kan antændes eller forårsage øjenskader. Hvis en utæthed opdages, skal åben ild eller mulige kilder for antændelse undgås, og rummet, hvor apparatet står, skal udluftes i adskillige minutter.

- For at undgå, at der dannes en brændbar gas-luft-blanding i tilfælde af udslip fra kølesystemet, afhænger størrelsen af det rum, apparatet må placeres i, af mængden af kølemiddel, der er brugt. Rummet skal være 1m³ stort for hver 8 g R600a kølemiddel i apparatet. Mængden af kølemiddel i dit apparat er angivet på identifikationspladen inden i apparatet.

- Start aldrig et apparat, der viser tegn på beskadigelse. Hvis du er i tvivl, så kontakt din forhandler.

OPSTILLING AF KØLESKABET

Når du har gennemført de følgende trin, skulle dit køleskab være fuldstændig klar til brug. Hvis det ikke er tilfældet, kontrolleres elforsyningen og strømkilden. Hvis du har nogen spørgsmål, så kontakt dit SAMSUNG servicecenter.

1

Anbring køleskabet på et passende sted med en rimelig afstand mellem væggen og køleskabet.
(jf. installationsanvisningen i denne manual)

3

Indstil temperaturstyringen på den koldeste temperatur og vent en time. Fryseren bør blive let afkølet, og motoren bør køre jævnt.

2

Når køleskabet er tilsluttet, tændes det indvendige lys, når du åbner dørene.

4

Så snart køleskabets temperatur er tilstrækkelig lav, kan du begynde at opbevare madvarer i køleskabet. Efter start af køleskabet tager det nogle timer, før den rette temperatur er nået.

HOVEDFUNKTIONER

Dobbelt kølesystem

- Køleskabet og fryseren har to køleelementer. Takket være dette uafhængige system køles fryseren og køleskabet hver for sig efter behov og er derfor mere effektive. Madlugte fra køleskabet påvirker ikke madvarerne i fryseren, eftersom luftcirkulationen er adskilt.

Multiflowsystem

- Kold luft strømmer gennem flere åbninger på hvert hyldeniveau. Dette giver en jævn fordeling af kulden i skabet for at holde madvarerne friske længere.

Døralarm

- En bipper gør dig opmærksom på, hvis du glemmer at lukke døren.

Høj fugtighed for friskere mad

- Du kan holde madvarer, frugt og grønsager friske længere, fordi dit køleskab afgiver kold luft med højt fugtighedsindhold. Dette kan være op til fire eller fem gange så effektivt som et normalt køleskab.

Energibesparende køle/fryseskab

- Strømforbruget holdes på et minimum ved at fordele den kolde luft separat til køleskabet og fryseren.

Hurtigere køletider

- Funktionen Power Freeze gør det muligt at indfryse maden hurtigere.

En rigelig forsyning af is og koldt vand

- Is- og koldt vandsmaskinen forsyner dig med is og koldt vand til enhver tid.

Beverage Station minibar (ekstraudstyr)

- Du behøver ikke åbne døren for at få adgang til de madvarer, du bruger oftest, i det ekstra kølerum.

Herved spares tid og penge.

Lugtfjerner (ekstraudstyr)

- Lugtfjerner, der kan regenereres, holder luften i køleskabet frisk og lugtfri.

CoolSelect Zone™ skuffe (ekstraudstyr)

- Brugeren kan vælge knapperne Quick Cool, Thaw og Select for hurtigt at svale, optø og afkøle varer. Vælg Soft Freeze, Cool eller Chill for at styre temperaturen i skuffen.

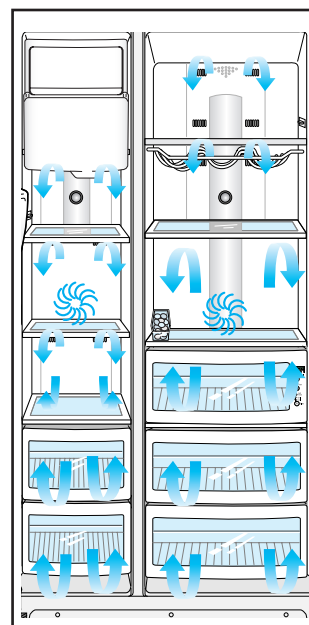

Denne brugsanvisning dækker flere forskellige modeller. Dit apparats karakteristika kan afvige lidt i forhold til de, der er beskrevet i denne manual.

KONTROLPANEL

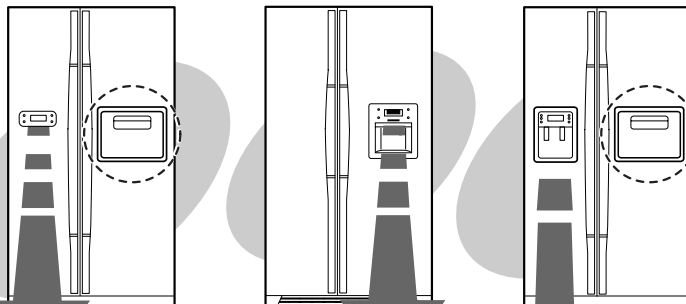

Basismodel

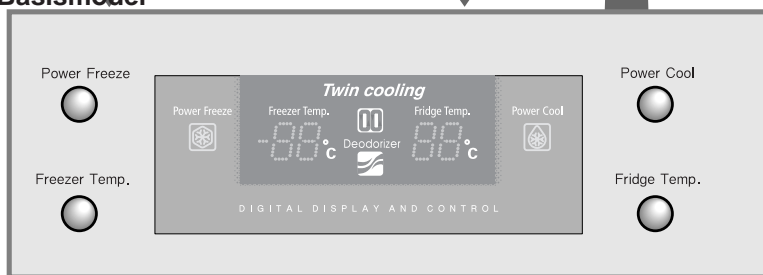

Model m. ismaskine

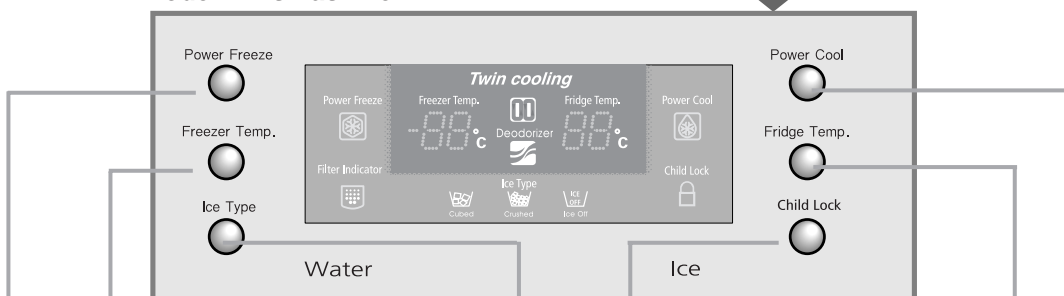

KNAPPEN ICE TYPE

Brug denne knap til at vælge Cubed (Isterninger), Crushed Ice (Knust is) eller Ice off (Ingen is).

KNAPPEN POWER FREEZE

Øger fryserens indfrysningshastighed.

KNAPPEN FREEZER TEMP.

For at indstille temperaturen i fryseren trykkes flere gange på denne knap for at ændre den indstillede temperatur sekventielt mellem -14 °C og -25 °C

KNAPPEN FRIDGE TEMP.

For at indstille temperaturen i køleskabet trykkes flere gange på denne knap for at ændre den indstillede temperatur sekventielt mellem 7 °C og 1 °C

KNAPPEN POWER COOL

Øger køleskabets køle-hastighed.

KNAPPEN CHILDLCK

Når barnelåsknappen trykkes ind i 3 sekunder starter barnelåsindikatoren med en hørlig tone. Når barnelåsindikatoren er på kan ikke nogle indstillinger ændres undtagen isvalgsknappen, og alle lamper er slukket undtagen isvalgslyset og barnelåsindikatoren. Denne funktion forhindrer, at børn eller husdyr uforståeligt ændrer indstillingen. For at frigive indstillingsfunktionerne trykkes igen 3 sekunder på denne knap.

Denne knap har en anden funktion. Når den holdes nedtrykket i 3 sekunder [børnesikringsindikatoren tændes], slukkes kondenskontrolvarmeren samtidig. Hvis der dannes kondensvand omkring dækslet på ismaskinen eller Beverage Station minibaren med denne funktion, så tryk igen på denne knap i 3 sekunder. Lampen vil da slukkes, og kondenskontrollfunktionen træder i kraft igen, samtidig med at alle taster frigives.

KONTROLPANEL

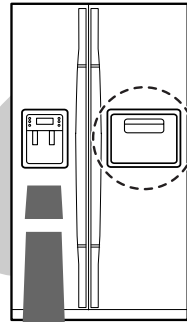
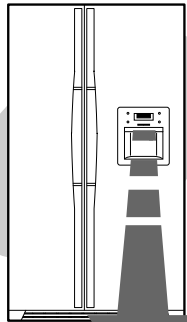
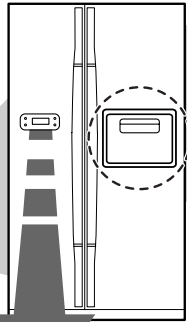

Basismodel (med CoolSelect Zone)

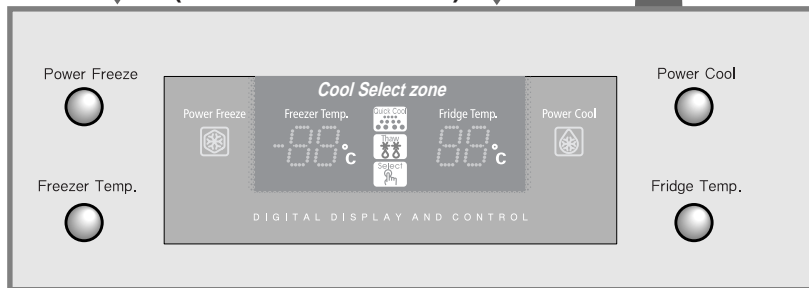

Model m. ismaskine (med CoolSelect Zone)

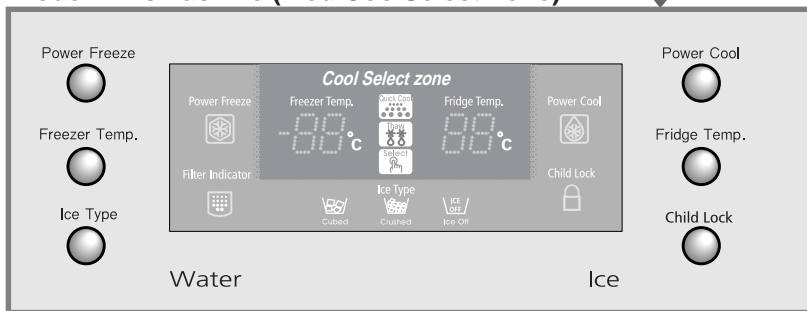

LCD-PANEL

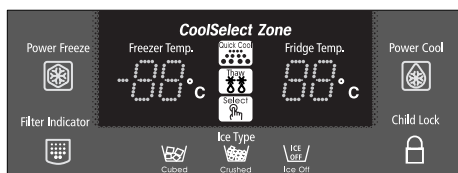
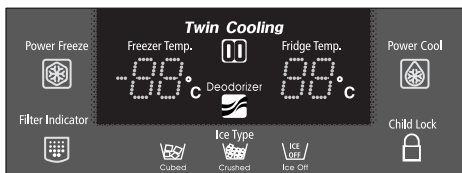
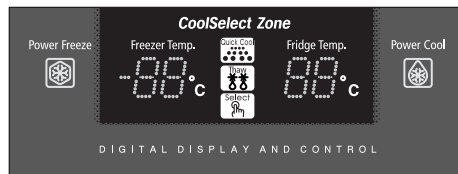
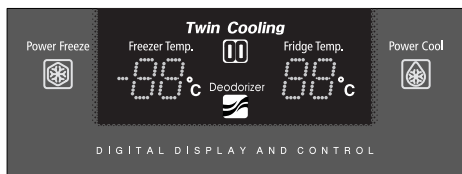

Freezer Temp. angiver den nuværende temperatur i fryseren.
Fridge Temp. angiver den nuværende temperatur i køleskabet.
Quick Cool, Thaw og Select viser tilstanden i CoolSelect Zone™ skuffen

Power Freeze



- Dette lys tændes, når du trykker på Power Freeze knappen.
- Tryk på denne knap for at få fryseren til hurtigt at vende tilbage til den indstillede temperatur.
- Hvis du har brug for store mængder is, kan du hermed lave is hurtigere.
- Tryk en gang til på knappen for at slå Power Freeze tilstanden fra.

Power Cool



- Dette lys tændes, når du trykker på Power Cool knappen.
- Tryk på denne knap for at få køleskabet til hurtigt at vende tilbage til den indstillede temperatur.
- Tryk en gang til på knappen for at slå Power Cool tilstanden fra.

Deodorizer



- Dette lys angiver, at lugtjerneren er i drift.
- Regenerer honeycomb patronen en til to gange om året (jf. afsnittet "Rengøring af tilbehøret").

Cubed Ice, Crushed Ice og Ice Off



- Tryk på Ice Type knappen for sekventielt at vælge Cubed Ice (Isterninger), Crushed Ice (Knust is) eller Ice Off (Ingen is) for at holde op med at lave is.
- Det lysende symbol angiver, hvilken tilstand, der er aktiv.

Filter Indicator



- Når det grønne lys bliver orange, er tiden inde til at udskifte vandfilteret. Hvis indikatoren er rød, anbefales det kraftigt at udskifte filteret hurtigt.
- Når vandfilteret er udskiftet, nulstilles indikatoren ved at trykke på knapperne Ice Type og Child Lock samtidig i 3 sekunder.
- For at slukke denne indikator trykkes der på knapperne Ice Type og Child Lock samtidig i 5 sekunder.

TEMPERATURSTYRING

Fryseren

- Temperaturen i fryseren kan indstilles på mellem -14 °C og -25 °C.
- Tryk flere gange på knappen Freezer Temp., indtil den ønskede temperatur vises i displayet.
- Temperaturdisplayet skifter sekventielt mellem -14 °C og -25 °C. Når displayet når 14°C, vender det tilbage til -25 °C.
- Efter fem sekunder vender displayet tilbage til den nuværende temperatur i fryseren. Apparatet vil dernæst søge at nå den nye ønskede temperatur.

Køleskabet

- Temperaturen i køleskabet kan indstilles på mellem 7 °C og 1 °C.
- Tryk flere gange på knappen Fridge Temp., indtil den ønskede temperatur vises i displayet.
- Temperaturdisplayets visning skifter sekventielt på samme måde som for fryseren.



Advarsel

- Hvis flødeis opbevares i fryseren ved over -15 °C risikerer den at smelte.
- Temperaturen i fryseren eller køleskabet stiger ved gentagne åbninger eller ved indsætning af varm mad. Dette kan få LCD-displayet til at blinke. LCD-displayet ophører med at blinke, når fryseren og køleskabet vender tilbage til deres normale temperatur.

IS- og KOLDTVANDSMASKINE

Ismaskine (Basismodel)



- Træk isbakken ud.
- Tilsæt vand op til niveauindikatoren.
- Sæt isbakken tilbage på plads.

Ismaskine

Ismaskinen fremstiller automatisk 10 isterning på en gang og ca. 120 isterninger om dagen. Denne mængde kan påvirkes af faktorer, såsom temperaturen i fryseren, Power Freeze funktionen og antallet af åbninger af døren. Når køleskabet tilsluttes strømmen, er tilstanden Cubed Ice (Isterninger) automatisk valgt.

Tryk på knappen Ice Type for at vælge typen af is:

- Cubed Ice



For Isterninger

- Crushed Ice

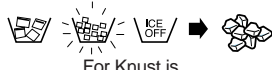

For Knust is

- No Ice



For Ingen is



NOTE

Hvis isen forbliver i isspanden, opnås der isterninger.

Tryk på ismaskinens betjeningshåndtag med en kop.

- Anbring en kop ud for ismaskinens betjeningshåndtag for at forhindre, at isen springer ud.



Koldt vandsmaskine

Vandtanken har en kapacitet på ca. 1,2 l.

Koldt vand

- Tryk på koldt vandsmaskinens betjeningshåndtag med en kop.
- Hvis du lige har installeret køleskabet, bør du smide de første seks glas vand ud for at rense vandforsyningssystemet for urenheder.



FORSIGTIG

Hvis du tager på en længere ferie eller forretningsrejse og ikke vil få brug for koldt vand- eller ismaskinen, bør du lukke vandventilen. Hvis ikke, kan der opstå vandudsivning.



ADVARSEL

Put aldrig fingrene eller andre genstande ind i is- og koldt vandsmaskinens åbning. Dette kan forårsage skader.

HYLDER OG BOKSE



Fryseren

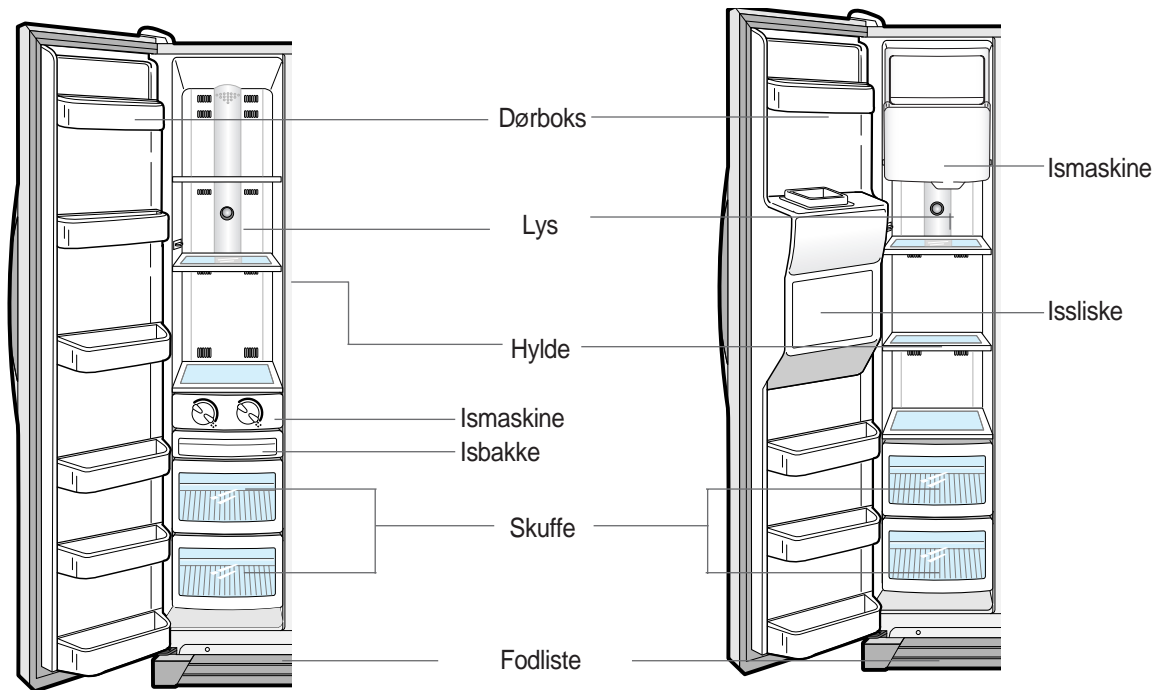

Basismodel

Model med is- og koldt vandsmaskine



Køleskabet

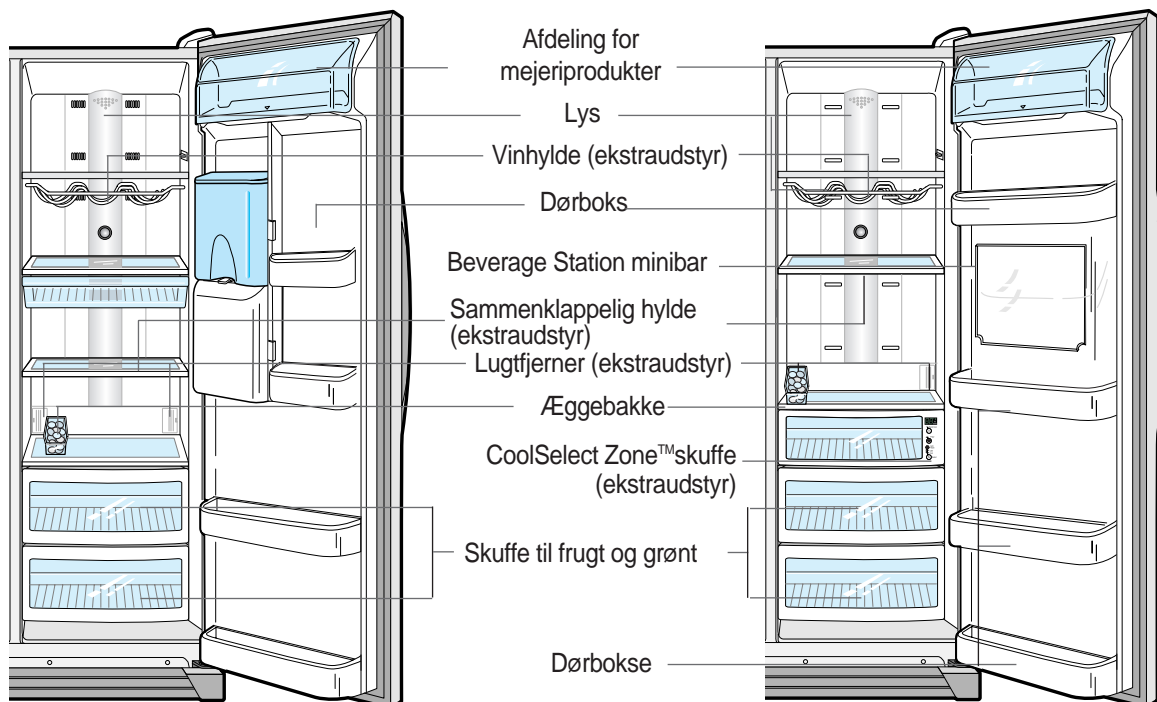

VEJLEDNING I OPBEVARING AF MADVARER



For at få mer plads for mad må skuffer og ismaskine fjernes.

OPBEVARING AF FROSTVARER I FRYSEREN

1

Hylde af hærdet glas

- Kan bruges til at opbevare alle typer frostvarer.



2

Dørboks

- Kan bruges til frostvarer i små pakker.

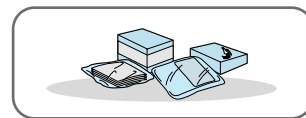

3

Plastikskuffer

- Kan bruges til at opbevare kød og tørre madvarer. Madvarerne til opbevaring skal indpakkes forsvarligt vha. folie eller andre passende indpakkingsmaterialer eller beholdere.

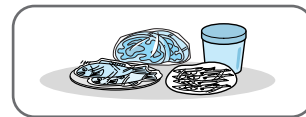

4

Issliske (ekstraudstyr)



ADVARSEL

Put aldrig fingrene, hænderne eller andre uegnede genstande i isslisken eller ismaskinens spand, da dette kan forårsage personskade eller materiel skade.

VEJLEDNING I OPBEVARING AF MADVARER

OPBEVARING AF KØLEVARER I KØLESKABET

- 5 Spildsikker hylde af hærdet glas**
- Kan bruges til at opbevare alle typer kølevarer.
 - Brudsikker og modstandsdygtig.
 - Runde mærker på glasoverfladen er normalt.

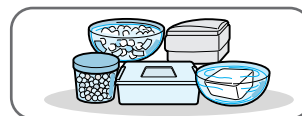

- 6 Sammenklappelig hylde (ekstraudstyr)**
- Hvis du har brug for mere plads til høje genstande. Løft hyldens forende lidt og klap den bagud, så der fremkommer en halv hylde. Du kan bruge hylden i denne position til at opbevare høje genstande.

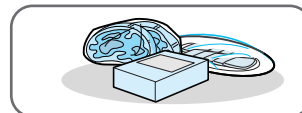

- 7 CoolSelect Zone™ skuffe (ekstraudstyr)**
- Hjælper til at bevare madvarenes smag og holde dem friske længere. Brug den til at opbevare ost, kød, fjerkræ, fisk eller andre madvarer, der forbruges hurtigt.



- 8 Skuffe til frugt og grønt (øvre og nedre)**
- Bruges til at opbevare frugt og grøntsager.
 - Denne skuffe er lufttæt. Det optimerede fugtkontrolsdesign hjælper til at holde de opbevarede grøntsager og frugter friske.

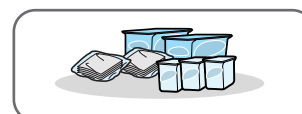

- 9 Afdeling for mejeriprodukter**
- Kan bruges til at opbevare smør, margarine og ost.

- 10 11 Dørbokse**
- Kan bruges til at opbevare madvarer i små pakker, såsom mælk og yoghurt.



- 12 Beverage Station minibar (ekstraudstyr)**
- Kan bruges til at opbevare ting, der bruges ofte, såsom drikkevarer på dåse og snacks, som således er let tilgængelige uden at behøve åbne køleskabsdøren.

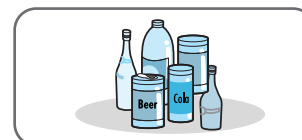

Flasker bør opbevares tæt sammen, så de ikke falder ud.

FORSIGTIG

- 13 Æggebakke**
- Put æggene i bakken og anbring dem på hylden.

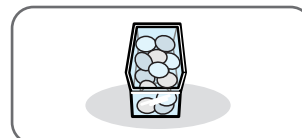

- 14 Vinhylde (ekstraudstyr)**
- Anbring dine vinflasker på hylden for at bevare deres smag.

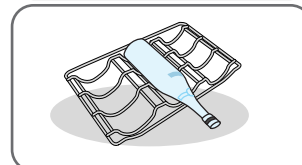

ADVARSEL

- Hvis du planlægger en længere ferie, bør du tømme og slukke køleska bet. Tør indersiden fri for fugtighed og lad dørene stå åbne. Ellers kan der udvikle sig lugt og mug.
- Hvis modellen omfatter en CoolSelect zone, bør der ikke sættes nogen hylde på denne skinne; ellers vil hylden kunne støde ind i minibarens dæksel og ødelægge det.

Brug ikke denne skinne på modeller, der omfatter en CoolSelect zone.

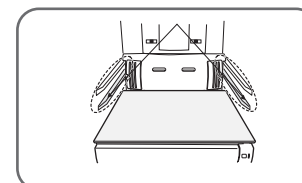

VEJLEDNING TIL CoolSelect Zone™SKUFFE

Knappen “Select” (ekstraudstyr)

1

Soft Freeze

- Når “Soft Freeze” er valgt, viser temperaturen på LCD-panelet -5oC uafhængigt af hvilken temperatur, der er indstillet for køleskabet.
- “Soft-Freeze” temperaturen hjælper til at holde kødvarer og fisk friske længere.
- Gør det muligt at udskære kødet let, uden at det drypper.

2

Chill

- Når “Chill” er valgt, holdes temperaturen i CoolSelect Zone™ skuffen på -1oC uafhængigt af hvilken temperatur, der er indstillet for køleskabet.
- “Chill” temperaturen hjælper til at holde kødvarer og fisk friske længere.

3

Cool

- Når “Cool” er valgt, vil temperaturen være den samme som temperaturen, der er indstillet for køleskabet. LCD-panelet viser den samme temperatur som displayet.
- CoolSelect Zone™skuffen giver ekstra køleskabsplads.

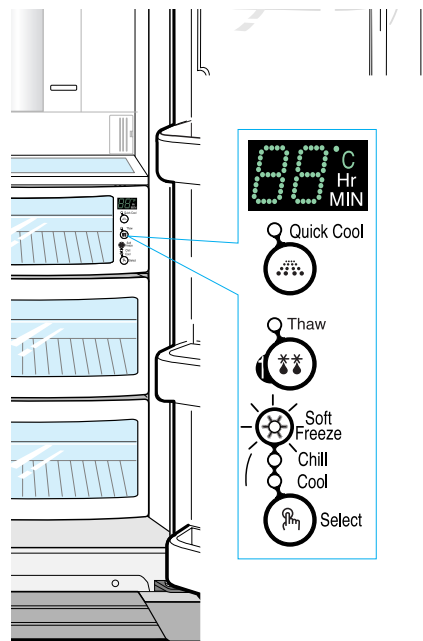

VEJLEDNING TIL CoolSelect Zone™ SKUFFE

Knappen “Quick Cool”

- Du kan bruge Quick Cool funktionen med CoolSelect Zone™.
- “Quick Cool” gør det muligt at køle 1-3 dåser med drikkevarer på 60min.
- For at annullere dette valg, tryk en gang til på “Quick Cool” knappen. CoolSelect Zone™ vender tilbage til den foregående temperatur.
- Når “Quick Cool” funktionen afsluttes, vender den tilbage til temperaturindstillingen “Cool”.

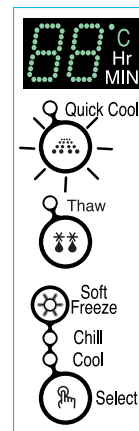

Køletiden kan variere afhængig af typen af drikkevarer.



ADVARSEL

Ved brug af “Quick Cool” funktionen bør madvarer, der opbevares i CoolSelect Zone™ skuffen, tages ud.

Knappen “Thaw”

- Væsketab forringer kødets kvalitet og reducerer madvarenes friskhed.
- Når “Thaw” (Optøning) er valgt, tilføres CoolSelect Zone™ skuffen skiftevis varm og kold luft.
- Afhængig af vægten af kød kan optøningstiden indstilles sekventielt til 4, 6, 10 eller 12 timer.
- Når “Thaw” funktionen afsluttes, vender CoolSelect Zone™ displayet tilbage til tilstanden “Chill”.
- Når “Thaw” er færdig er der ikke nogen saft i kødet og det er halvfrosset og let at skære
- For at annullere dette valg, tryk på en vilkårlig knap på nær “Thaw”.
- Den approksimative optøningstid for kød og fisk er vist nedenfor.
(Baseret på en tykkelse på 2,5 cm)

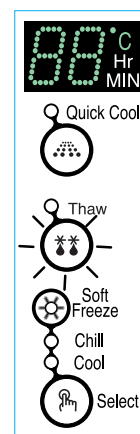

Optøningstid	4 timer	6 timer	10 timer	12 timer
Vægt	400 g	600 g	800 g	1000g



Optøningstiderne kan variere afhængig af størrelsen og tykkelsen af kødet og fiskene. Ovenstående vægt svarer til den samlede vægt af alle madvarerne i CoolSelect Zone™ skuffen. Fx. vil den samlede optøningstid for 400 g frosset oksekød og 600 g frosset kylling være 10 timer.



ADVARSEL

Ved brug af “Thaw” funktionen bør madvarer, der opbevares i CoolSelect Zone™ skuffen, tages ud.

AFMONTERING AF FRYSSERTILBEHØRET

1 Hylde af hærdet glas

- Træk hyliden så langt ud som muligt. Løft den derefter op og tag den ud.

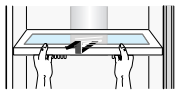

2 Dørbokse

- Tag fat i dørboksen med begge hænder og løft den op.

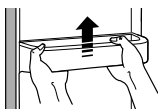

3 Skuffer

- Tag skuffen ud ved at trække den ud og løfte den en smule opad.

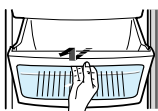

4 Ismaskine og —bakke

- Tag isbakken ud ved at trække den ud mod dig. Tag derefter ismaskinen ud (kun basismodel).

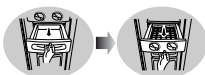

5 Ismaskinens spand (ekstraudstyr)

- Tag spanden ud ved at løfte den op og trække den ud.

6 Fodliste

- Luk fryser- og køleskab dørene op, fjern de tre skruer og tag fodlisten af.
- For at genmontere fodlisten sættes den tilbage på plads, og de tre skruer strammes.

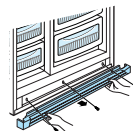

- ※ Afmonter kun fodlisten af, hvis det er strengt nødvendigt.



NOTE

- Do not use excessive force when disassembling the cover; otherwise, you may cause damage.

AFMONTERING AF KØLESKABSTILBEHØRET

1 Hylde af hærdet glas

- Træk hyliden så langt ud som muligt. Løft den derefter op og tag den ud.

2 Dørbokse

- Tag fat i dørboksen med begge hænder og tag den ud ved at løfte den op.

3 Skuffe til frugt og grønt og dækplade

- Fjern skuffen ved at tage fat i håndtaget, trække skuffen ud mod dig og løfte den en smule opad.
- Fjern dækpladen ved at trække den ud mod dig.

4 Vinhylde (ekstraudstyr)

- Tag blot fat i hyliden og træk den ud mod dig.

BEVERAGE STATION™ minibar (ekstraudstyr)

For at få adgang til det ekstra kølerum, tag fat i minibarens dørhåndtag og træk det nedad.

- Det ekstra kølerum er specielt praktisk, fordi du ikke behøver åbne døren til selve køleskabet. Herved spares der desuden energi.

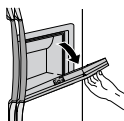

Det anbefales, at du bruger det ekstra kølerum til madvarer, du bruger ofte, såsom drikkevarer.

Når døren står åben, kan den bruges som serveringsbakke til at sætte genstande på, såsom flasker og glas.

- Undgå at ridse dørens overflade.



ADVARSEL

- Inden du tager fryser- og køleskabstilbehøret ud, bør du flytte de opbevarede madvarer et andet sted hen.
- Døren til Beverage Station minibaren bør aldrig tages af. Beverage Station™ kan ikke fungere, hvis døren mangler.
- Når du lukker døren til minibaren, skal du passe på ikke at anbringe dine hænder eller fingre i en position, hvor de kan komme i klemme eller til skade.
- Hvis du bruger den åbne dør som serveringsbakke, bør du undgå at placere tunge genstande på den.
- Lad ikke børn hænge på døren, da der herved er risiko for personskade eller materiel skade.

RENGØRING AF TILBEHØRET

Invendig

- Vask tilbehøret med mildt sæbevand. Og tør det efter med en tør klud.
- Når du har vasket tilbehøret, skal du sikre dig, at det er tørt, inden du begynder at bruge det igen.



Udvendig

- Tør kontrolpanelet på facaden af med en ren klud.
- Dørene og dørhåndtagene bør vaskes med mildt sæbevand og en klud. Tør dem med en tør klud.
- Køleskabets yderside bør pudses en eller to gange om året.



Bagside

- Brug en støvsuger til at fjerne støvet en eller to gange om året.

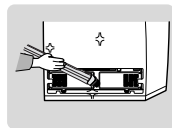

Is- og koldtandsmaskinen og afløbsristen (ekstraudstyr)

- Brug en fugtig klud til at gøre is- og koldtandsmaskinen ren. Tør efter med en tør klud.
- Hold is- og koldtandsmaskinen og afløbsristen tørre.

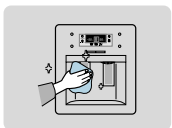

Beverage station minibar (ekstraudstyr)

- Brug en fugtig klud til at gøre det ekstra kølerum rent. Tør efter med en tør klud.



Dørenes gummilister

- Hvis dørenes gummilister er snavsede, vil dørene ikke lukke ordentligt, og køleskabet og fryseren vil ikke kunne fungere effektivt. Gør dem rene med mildt sæbevand og en fugtig klud. Tør efter med en tør klud.



BEMÆRK

- Når du gør apparatet rent, eller såfremt det ikke skal bruges i længere tid, skal du trække stikket ud, lade dørene stå åbne og holde apparatet tørt.
- Undgå at rengøre det ved at sprøjte det direkte med vand.
- Det må ikke bruges benzen, fortyndervæske eller bilvaskemiddel til rengøringen.

RENGØRING AF TILBEHØRET

Lugtfjerner (ekstraudstyr)

- Fjern dækslet ved hjælp af en skruetrækker med flad klinge som vist.
- Tag patronen ud af dækslet og sæt den i blød i rent, varmt vand i mindst 4 timer. Lad patronen tørre fuldstændig i solen i mindst 8 timer på et åbent sted.
- Gentag denne procedure en eller to gange om året.

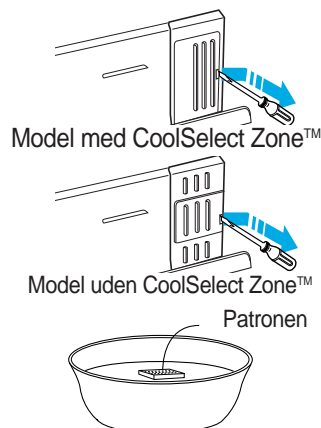

BEMÆRK

- Hvis den tørres på et indelukket sted, risikeres det, at lugten spreder sig på dette sted.
- Hold børn væk fra det snavsede vand, da de risikerer at drikke det.

UDSKIFTNING AF DET INDVENDIGE LYS



ADVARSEL

Inden det indvendige lys udskiftes, skal apparatet frakobles fra strømforsyningen. Hvis du har problemer med at skifte pæren, bør du kontakte dit servicecenter.



INDVENDIGT LYS I FRYSEREN (KUN BASISMODELLEN) / KØLESKABET

- 1** Placer en flad skruetrækker under hakkene i lysskærmen og skub i pilens retning.
- 2** Træk skærmen i pilens retning.
- 3** Når pæren er skiftet, sættes lysskærmen tilbage på plads.

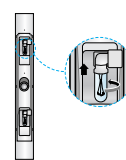

INDVENDIGT LYS I FRYSEREN (MODEL MED IS- OG KOLDTVANDSMASKINE)

- 1** Løft ismaskinens dæksel og træk det ud (①).
- 2** Brug en skruetrækker til at fjerne lysskærmen (②).
- 3** Udskift pæren med en ny pære (③), og fastgør lysskærmen igen ved hjælp af skruetrækkeren.
- 4** Sæt ismaskinens dæksel tilbage på plads.

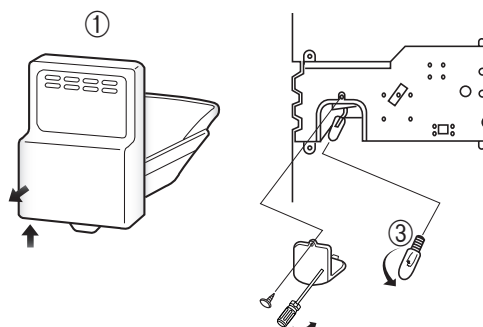

VANDFILTER

“Filter Indicator” lampen

- “Filter Indicator” lampen fortæller dig, når tiden er inde til at udskifte patronen i vandfilteret. Lampen skifter farve fra grøn til orange. Dette fortæller dig, at det snart er tid til at udskifte den nuværende patron.

Det anbefales, at du udskifter patronen, når lampen skifter til rød.

(Jf. afsnittet “Installation af vandfilteret” for yderligere oplysninger)

Brug af is- og koldtvdsmaskinen uden vandfilteret

- Du kan ikke bruge is- og koldtvdsmaskinen uden en vandfilterpatron, idet vandtilførslen afbrydes.

Bestilling af filtre til udskiftning

- Kontakt din autoriserede Samsung forhandler for at bestille yderligere patroner til vandfilteret.

DØRE

Køleskabets døre er udstyret med en særlig døråbnings- og —lukningsfunktion, der sikrer, at dørene lukker helt i og er ordentligt tætte.

Når du åbner døren, vil den kun åbne et vist stykke. Over et vist punkt vil den blive stående åben.

Når døren er delvis åben, vil den lukke sig igen automatisk.

INSTALLATION AF KØLESKABET



Kontrol af dimensionerne af din indgangsdør



BEMÆRK

- Tjek dimensionerne af din indgangsdør for at kontrollere, om køleskabet kan komme igennem den.
- Hvis køleskabet kan komme igennem døren i højden men ikke i dybden eller bredden, så tag køleskabsdørene af.



Valg af placering for køleskabet

- Vælg en placering, hvor der er let adgang til vandforsyningen.
- Vælg en placering, hvor der er tilstrækkelig meget plads til køleskabet.
- Vælg en placering, der ikke er udsat for direkte sollys.



FORSIGTIG

- Inden fryserdøren afmonteres, skal vandforsyningsledningen frakobles. (Ellers kan vandforsyningsledningen tage skade).
- Jf. "Frakobling af vandforsyningsledningen fra køleskabet" på næste side.

Sørg for, at der er tilstrækkelig meget plads til at installere køleskabet på en plan overflade.

- Hvis køleskabet ikke er i vater, vil det interne kølesystem ikke fungere ordentligt.

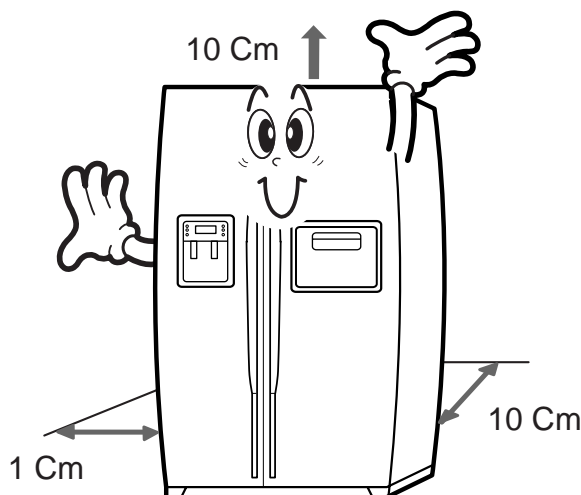

BEMÆRK

Sørg for god afstand til højre, venstre, bagud og opad, når du installerer køleskabet. Herved opnås den fordel, at strømforbruget reduceres.

AFMONTERING AF FODLISTEN



Afmontering af fodlisten (ekstraudstyr)

Luk fryser- og køleskabsdørene op og afmonter fodlisten ved at dreje de tre skrue mod uret.

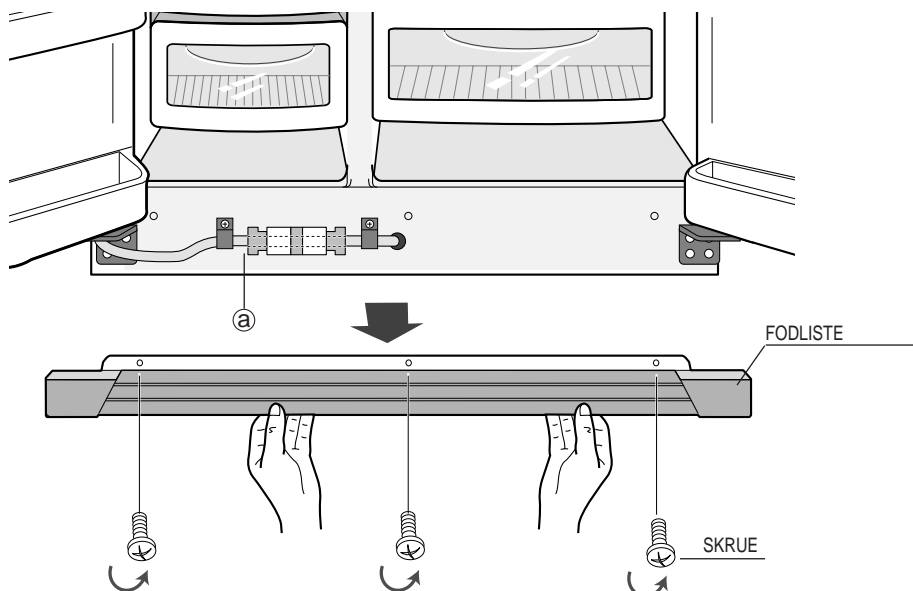

Frakobling af vandforsyningsledningen fra køleskabet (ekstraudstyr)

- 1) Afmonter skruen fra klemmen (a).
- 2) Afmonter vandledningen ved at trykke på muffen (2) og trække vandledningen (1) væk.

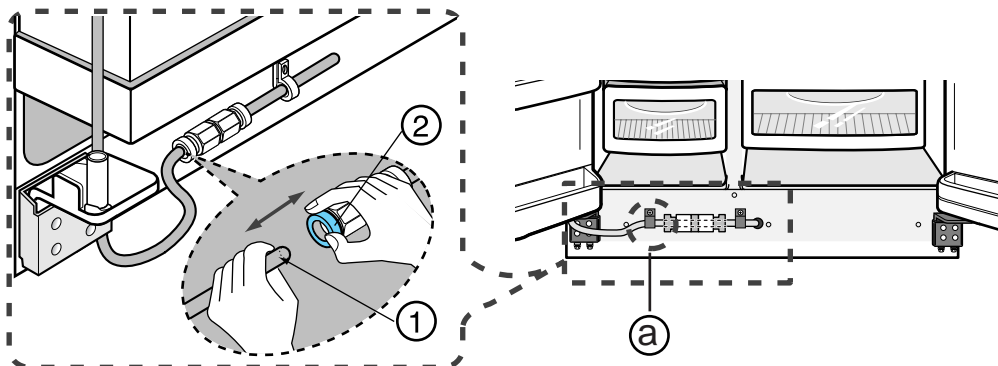

ADVARSEL

Lad være med at skære vandledningen over, men skil den fra muffen.

AFMONTERING AF KØLESKABSDØRENE



BEMÆRK

- Løft døren lige op.
- Pas på ikke at klemme vandledningen og ledningsnettet på døren.
- Anbring dørene på en beskyttet overflade.



Afmontering af fryserdøren

- 1) Med døren lukket, afmonter det øvre hængseldæksel (①) ved hjælp af en skruetrækker, og frakobl ledningerne (②).

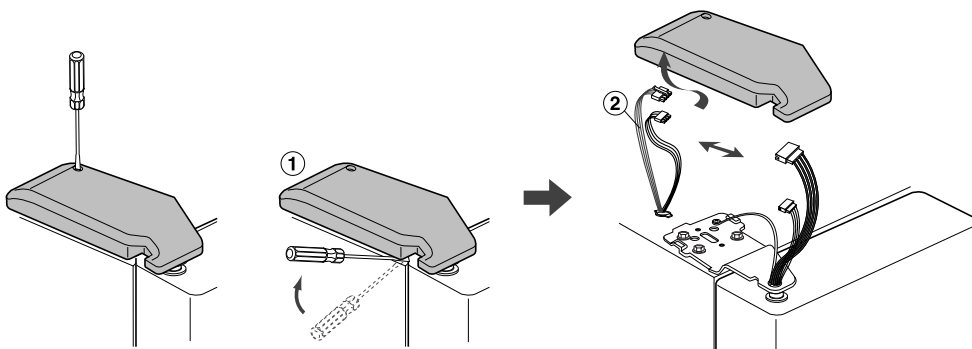

- 2) Afmonter hængselsskruerne (③) og jordskruen (④) mod uret, og tag det øvre hængsel (⑤) af i pilens retning (⑥). Pas på, når du afmonterer døren, at den ikke falder ned på dig.

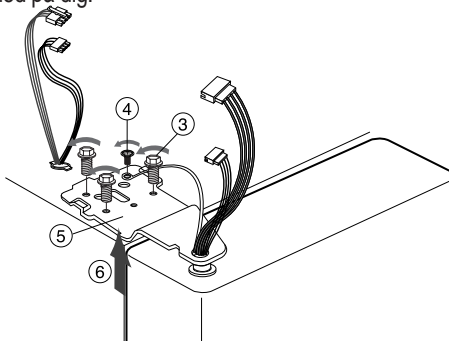

- 3) Afmonter døren fra det nedre hængsel (⑦) ved forsigtigt at løfte døren (⑧).

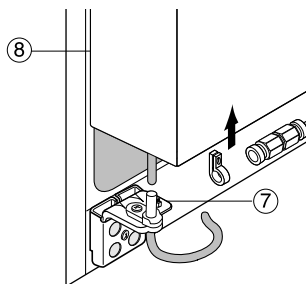

- 4) Afmonter det nedre hængsel (⑨) fra det nedre hængselsjern (⑩) ved at løfte det nedre hængsel (⑨) i pilens retning.

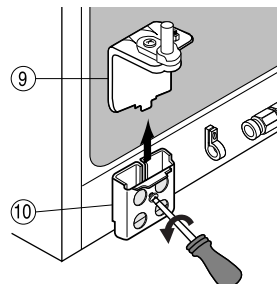

AFMONTERING AF KØLESKABSDØRENE



Afmontering af køleskabsdøren

- 1) Med døren lukket, afmonter det øvre hængsel (1) ved hjælp af en skruetrækker, og frakobl ledningerne (2).

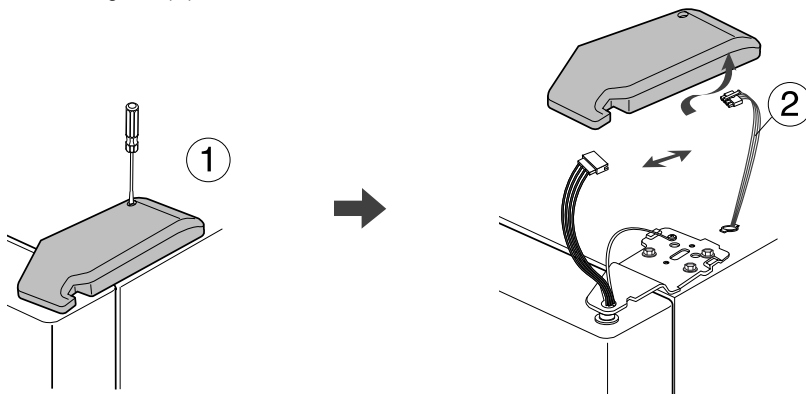

- 2) Afmonter hængselsskruerne (3) og jordskruen (4) mod uret, og tag det øvre hængsel (5) af i pilens retning (6). Pas på, når du afmonterer døren, at den ikke falder ned på dig.

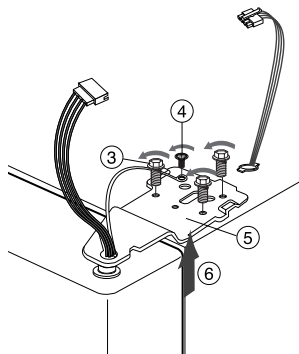

- 3) Afmonter døren fra det nedre hængsel (7) ved at løfte døren (8)..

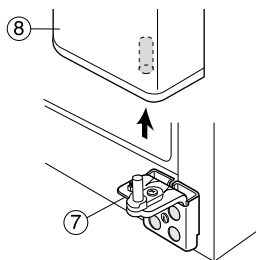

- 4) Afmonter det nedre hængsel (9) fra det nedre hængselsjern (10) ved at løfte det nedre hængsel (9) i pilens retning.

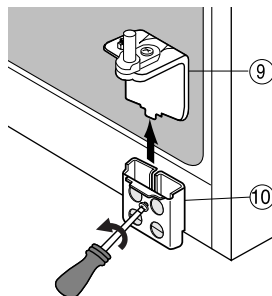

Efter afmontering af fryser- og køleskabsdøren, flyttes apparatet til den ønskede placering, hvorefter dørene monteres igen.

GENMONTERING AF KØLESKABSDØRENE



Genmontering af fryserdøren

1) Indfør det nedre hængsel (1) i det nedre hængseljern (2).

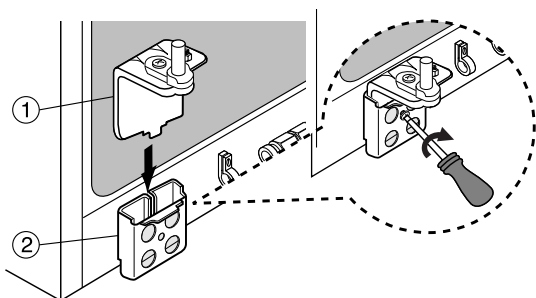

2) Genmonter fryserdøren ved at indføre slangen (3) nederst på døren i hullet i det nedre hængsel (4) og trække slangen nedad.

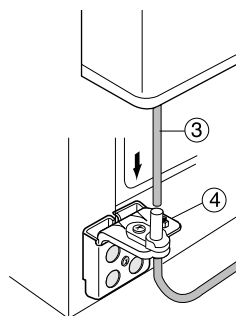

3) Indfør det øvre hængselsskaft (5) i hullet (6). Når du har fået hullet i det øvre hængsel (7) og hullet i kabinettet (8) til at flugte, genmonter boltene (9) og skruen (10) med uret.

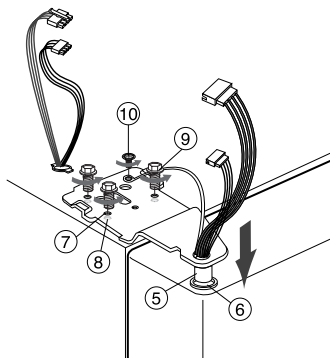

4) Forbind ledningerne.

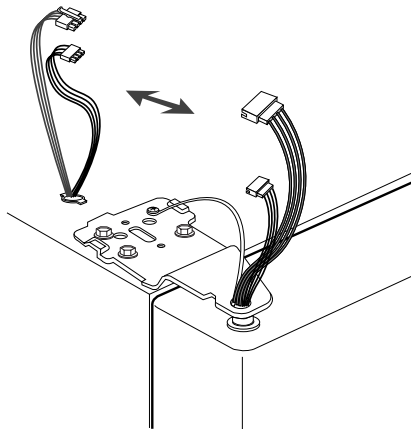

5) Anbring den forreste del af det øvre hængseldæksel (11) på den forreste del af det øvre hængsel (12) og genmonter fra den forreste del af det øvre hængseldæksel først.

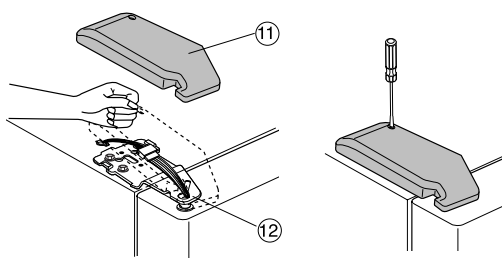

GENMONTERING AF KØLESKABSDØRENE



Genmontering af køleskabsdøren

1) Indfør det nedre hængsel (①) i det nedre hængseljern (②).

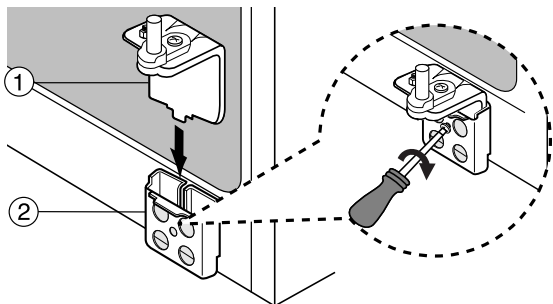

2) Anbring hullet i køleskabsdøren (③) over det nedre hængsel (④).

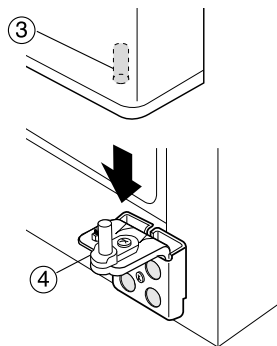

3) Indfør det øvre hængselsskaf (⑤) i hullet (⑥). Når du har fået hullet i det øvre hængsel (⑦) og hullet i kabinettet (⑧) til at flugte, genmonter hængselsskruerne (⑨) og skruen (⑩) med uret.

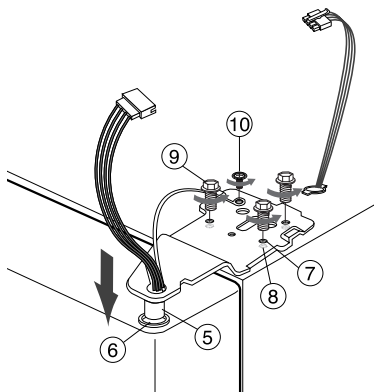

4) Forbind ledningerne.

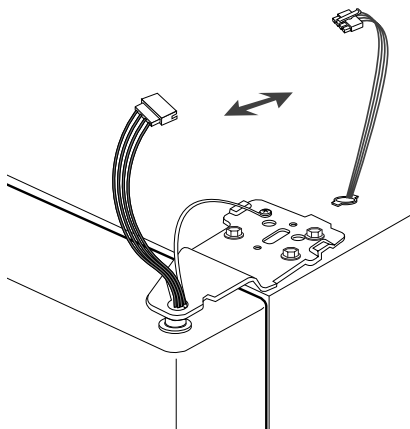

5) Anbring den forreste del af det øvre hængseldæksel (⑪) på den forreste del af det øvre hængsel (⑫) og genmonter det fra den forreste del af det øvre hængseldæksel først.

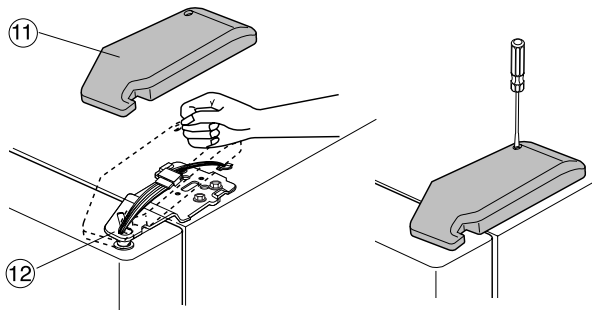

GENMONTERING AF KØLESKABSDØRENE



Gentilslutning af vandledningen (ekstraudstyr)

- 1) Tryk på forenden af muffen (②), samtidig med at du indfører vandledningen (①) i muffen.
- 2) Stram skruen på klemmen (a).

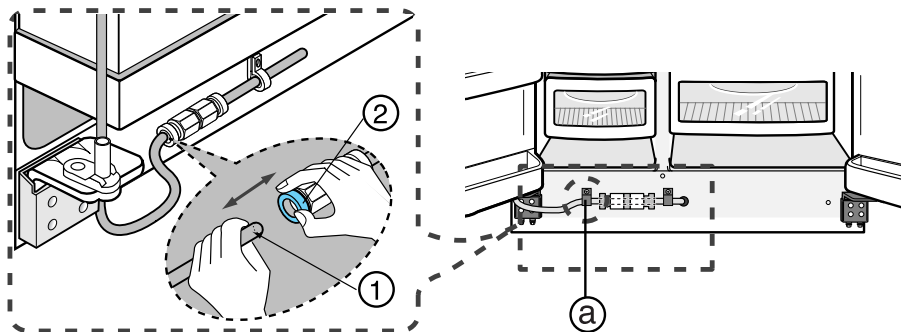

Genmontering af fodlisten (ekstraudstyr)

Sæt fodlisten på ved at dreje de tre skrue med uret som vist på tegningen.

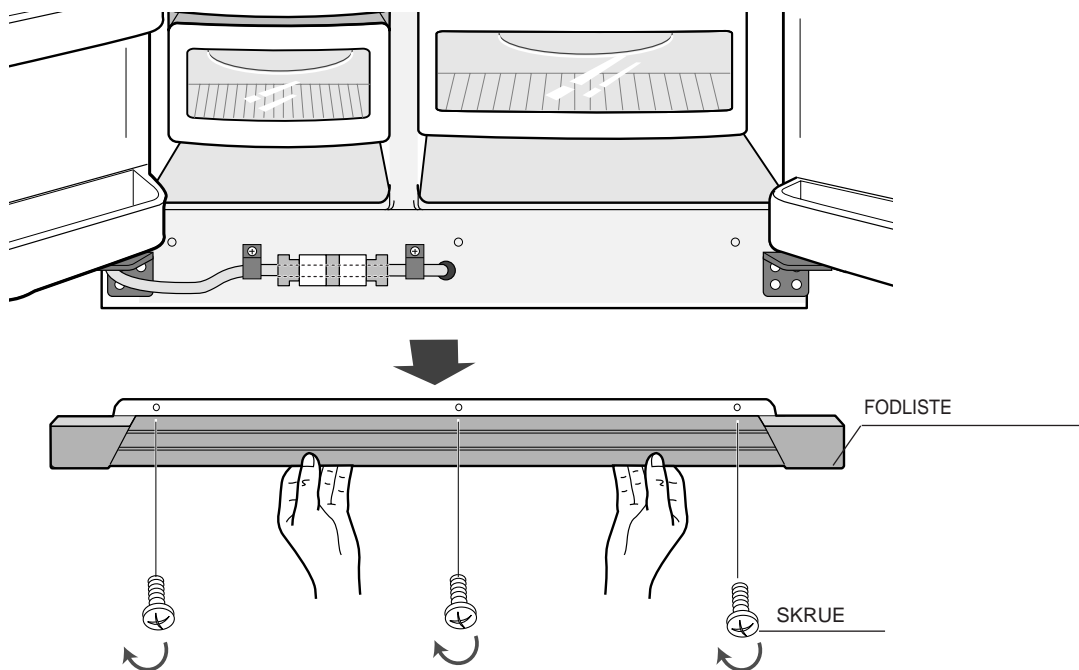

JUSTERING AF AFSTANDEN MELLEM DØRENE



Sørg forinden for, at køleskabet er i vater

Dørene vil sidde skævt, hvis køleskabet ikke er i vater.

1. tilfælde) Fryserdøren er lavere end køleskabsdøren



2. tilfælde) Fryserdøren er højere end køleskabsdøren



Indfør en lige skruetrækker (-) (①) i slidsen i betjeningsgrebet (②), og drej det med uret for at nivellere køleskabet.

① SKRUETRÆKKER (-)

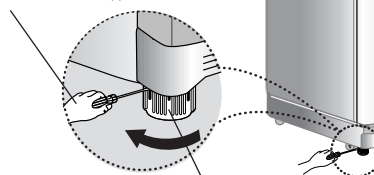

② BETJENINGSGREB

Indfør en lige skruetrækker (-) (①) i slidsen i betjeningsgrebet (②), og drej det med uret for at nivellere køleskabet.

① SKRUETRÆKKER (-)

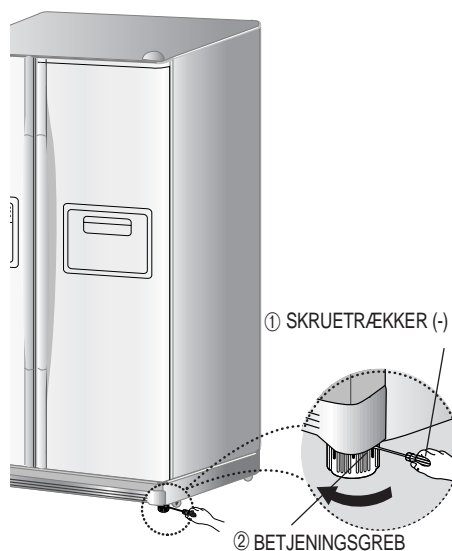

② BETJENINGSGREB



Undgå at udføre små justeringer ved at dreje på betjeningsgrebet, jf. næst side.

JUSTERING AF AFSTANDEN MELLEM DØRENE



Små justeringer af afstanden mellem dørene

Hvis fryserdøren er lavere end køleskabsdøren.

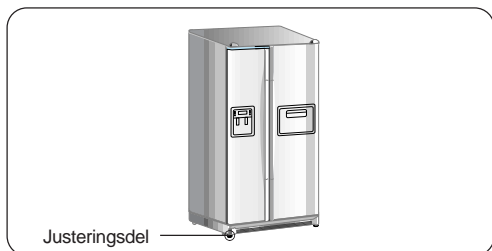

Hvis fryserdøren er højere end køleskabsdøren.



Luk dørene op og juster dem som følger:

1) Løsn møtrikken (①) på det nedre hængsel, indtil den øvre ende af bolten (②) nås.



Når du løsner møtrikken (①), skal du bruge den medfølgende sekskantnøgle (③) til at dreje bolten (②)

BEMÆRK en lille smule med uret for at løsne møtrikken (①) med fingrene.



2) Udjævn højdeforskellen mellem dørene ved at dreje bolten (②) med uret (↻) eller mod uret (↻).



Når du drejer med uret (↻), bevæger døren sig opad.

BEMÆRK



3) Efter justering af dørene, drej møtrikken (①) med uret (↻), indtil den nedre ende af bolten nås, og stram så bolten igen vha. nøglen (③) for at fastgøre møtrikken (①).

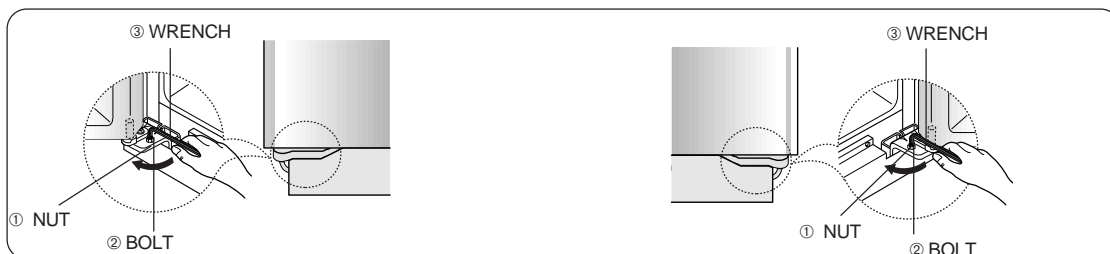

Hvis møtrikken (①) ikke er ordentlig strammet, kan bolten (②) smutte ud.

BEMÆRK

KONTROL AF LEDNINGEN TIL KOLDTVANDSMASKINEN (EKSTRAUDSTYR)

- 1) For at ismaskinen skal kunne fungere ordentligt, kræves der et vandtryk på 1,4 til 10 kg/cm². I dette interval kan et papirkrus på 100 cl fyldes på 10 sekunder.
- 2) Vandfilteret fjerner partikler fra vandet. Det steriliserer ikke vandet og dræber ikke nogen mikroorganismer.
- 3) Hvis køleskabet installeres i et område med lavt vandtryk (mindre end 1,4 kg/cm²), bør en hjælpepumpe installeres for at kompensere for det lave tryk.
- 4) Kontroller, at vandtanken inden i køleskabet oprindeligt er fyldt. Tryk på koldt vandsmaskinens betjeningshåndtag, indtil der løber vand fra aftapningspunktet.



BEMÆRK Et universelt vandforsyningskit kan fås hos din forhandler mod betaling. Køleskabsfabrikanten anbefaler, at der bruges et vandforsyningskit, der indeholder kobberrør.



Kontrol af delene

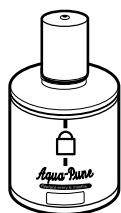

Vandrenser

(Indvendig model)



Selvskærende skrue x 12EA

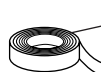

Tætningsbånd

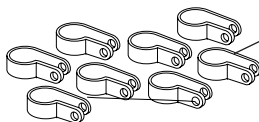

A clips x 8EA

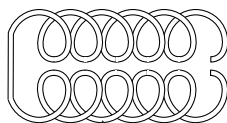

Vandledning

Vandrenser

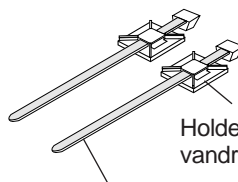

Holder til vandrenser

Spændebånd

(Udvendig model)

INSTALLATION AF LEDNINGEN TIL KOLDTVANDSMASKINEN

For den indvendige model (Tilfælde 1)



Tilslutning til vandforsyningsledningen

- Luk for hovedvandforsyningsledningen og sæt ismaskinen i stillingen OFF.
- Find den nærmeste vandledning med koldt drikkevand.
- Følg anvisningerne, der følger med ismaskinens installationskit.

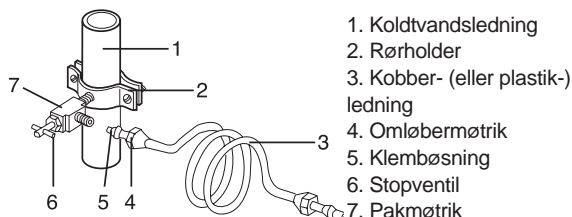

Tilslutning af vandledningen til køleskabet

- Før omløbermøtrikken og rørringen af plastik gennem plastikrøret.
- Efter at have indført bøsningen, stram omløbermøtrikken på en 1/4" klemfitting (samling).



BEMÆRK

Pas på ikke at stramme omløbermøtrikken for meget.

- Før klemringen og omløbermøtrikken på kobber- (eller plastik-) røret som vist. Stram omløbermøtrikken på kompressionsfittingen (samling).
- Luk op for vandet og tjek for utætheder.

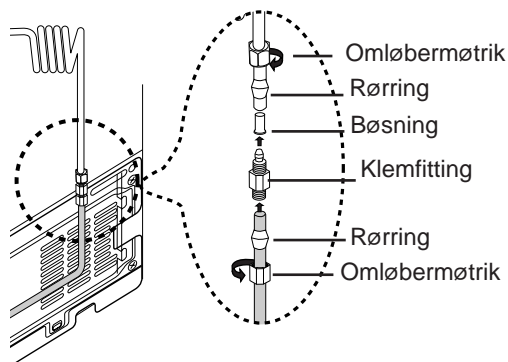

BEMÆRK

Vandledningen må kun være forbundet med drikkevand.

(Tilfælde 2)



Kontrol af vandforsyningsledningen

Forbind vandledningen vha. en muffe og en hane.

- Luk for hovedhanen
- Forbind muffen "A" med hanen.
- Alle samlinger skal beskyttes med tætningsbånd.

FORSIGTIG

Vandledningen skal forbindes med koldtandsledningen. Hvis den forbindes til varmtandsledningen, kan det give fejl på vandrenseren.

GARANTIOPLYSNINGER

Denne vandledningsinstallation er ikke dækket af køleskabs- eller ismaskinefabrikantens garanti.

Følg disse anvisninger nøje for at minimere risikoen for en bekostelig vandskade.

Bemærk:

Hvis muffen ikke passer på den eksisterende hane, så besøg din nærmeste autoriserede serviceforhandler for at købe de rette fittings.

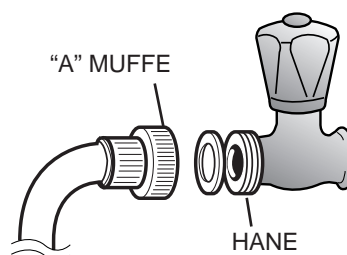

INSTALLATION AF LEDNINGEN TIL KOLDTVANDSMASKINEN



Tilslutning af vandledningen til køleskabet

- Fjern køleskabets kompressordæksel.
- Tilslut vandledningen til ventilen som vist på figuren.
- Efter tilslutningen, tjek for utætheder. I tilfælde af utætheder, gentag tilslutningen.
- Sæt køleskabets kompressordæksel på igen.

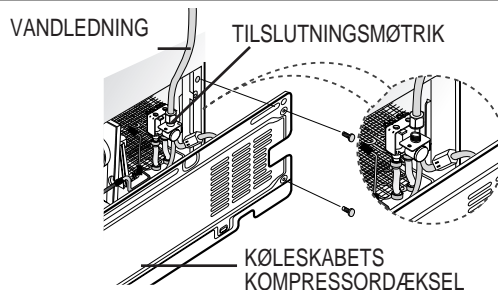

Fastgørelse af vandforsyningsledningen

- Fastgør vandledningen til væggen (eller til bagsiden af køleskabet) ved hjælp af clipsen "A".
- Når vandledningen er fastgjort, kontrolleres det, at den ikke er for bøjet, klemt eller sammentrykket. Færdiggør installationen af vandforsyningsledningen.
- Tænd for køleskabet og tryk på koldt vandsmaskinens højre håndtag, indtil der strømmer vand ud af vandledningen, og al luft er drevet ud.
- På dette tidspunkt tjekkes der for eventuelle utætheder ved vandledningens samling. Når vandledningen er fastgjort, flyttes køleskabet til den ønskede placering. Når køleskabet er i sin endelige position, bør det så vidt muligt ikke flyttes mere.

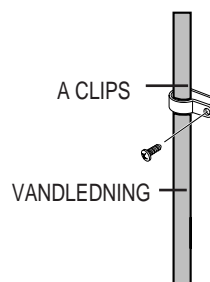

Installation af vandfilteret

- Adskil som vist det fastsiddende dæksel i køleskabet ved at dreje det mod uret.
- Tag vandfilteret ud af æsken og sæt et mærkat til angivelse af måneden på filteret som vist.
- Skriv på mærkatet, hvilken måned du installerede filteret. Hvis vandfilteret fx. blev installeret i marts, skriver du "MAR".
- Tag beskyttelsesdækslet af og indsæt filteret i den rette position som vist.
- Drej langsomt vandfilteret 90°, således at mærkerne på huset står over for hinanden, hvorved filteret låses fast i denne position. Pas på ikke at stramme for meget.

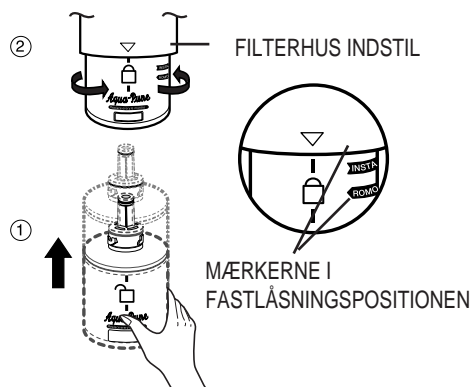
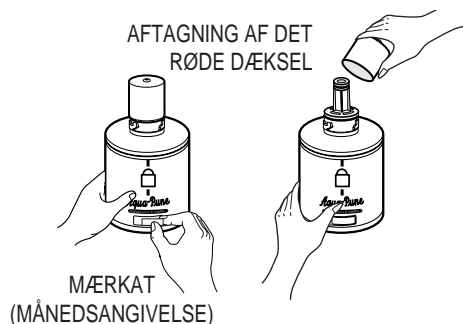
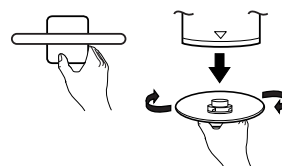

FORSIGTIG

Husk at kontrollere, om mærkerne står over for fastlåsningspositionen.

INSTALLATION AF LEDNINGEN TIL KOLDTVANDSMASKINEN

Udvendig model



Tilslutning til vandforsyningsledningen

Forbind vandledningen vha. en muffe og en hane.

- Luk for hovedhanen
- Forbind muffen "A" med hanen.
- Alle samlinger skal beskyttes med tætningsbånd.

GARANTIOPLYSNINGER

Denne vandledningsinstallation er ikke dækket af køleskabs- eller ismaskinefabrikantens garanti.

Følg disse anvisninger nøje for at minimere risikoen for en bekostelig vandskade.

Bemærk:

Hvis muffen ikke passer på den eksisterende hane, så besøg din nærmeste autoriserede serviceforhandler for at købe de rette fittings.

FORSIGTIG

Vandledningen skal forbindes med koldtvandsledningen. Hvis den forbindes til varmtvandsledningen, kan det give fejl på vandrenseren.

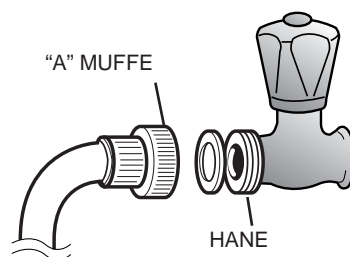

Vælg det sted, hvor vandrenseren skal installeres. (Model med vandrenser)

- Skær vandledningen, der er forbundet med vandrenseren, over på det rette sted efter at have målt afstanden mellem vandrenseren og koldtvandshanen.

- Hvis du ønsker at samle vandrenserens indgangs- og udgangssider i løbet af installationen, se referenceillustrationen.

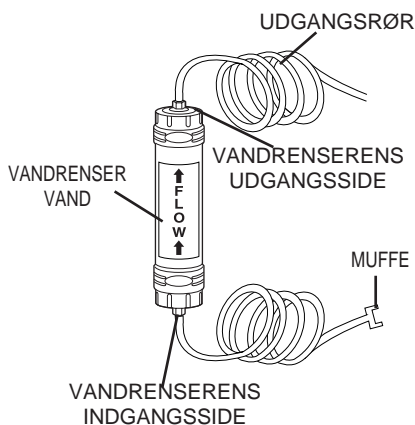

REFERENCE

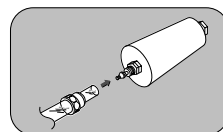

Fjernelse af eventuelle reststoffer indeni vandrenseren. (Model med vandrenser)

- Luk op for hovedhanen for at kontrollere, om vandet løber igennem vandledningen på vandrenserens indgangsside.
- Hvis der ikke kommer vand ud af ledningen, tjekkes hvorvidt hanen er åben.
- Lad hanen stå åben, indtil der strømmer rent vand ud, og eventuelle reststoffer, der måtte være opstået under fabrikationen, er fjernet.

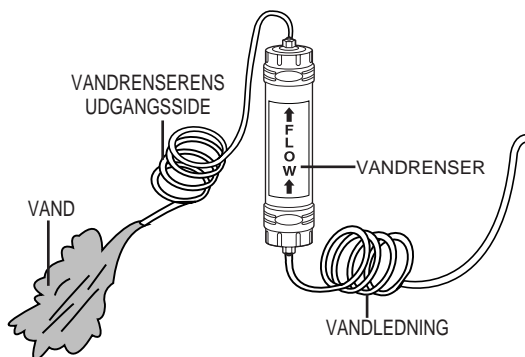

INSTALLATION AF LEDNINGEN TIL KOLDTVANDSMASKINEN

Fastgørelse af holderne til vandrenseren.

- Hold holderne til vandrenseren i den korrekte position (fx. under køkkenvasken) og skru dem fast.

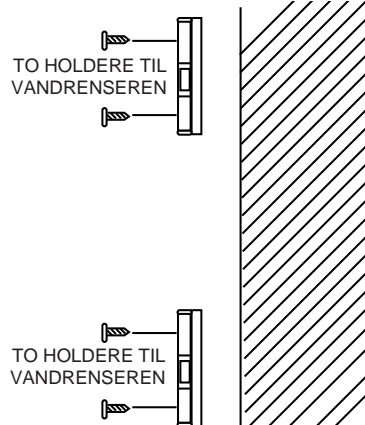

Fastgørelse af vandrenseren på dens plads.

- Spænd vandrenseren fast på dens plads som vist i figuren til højre.

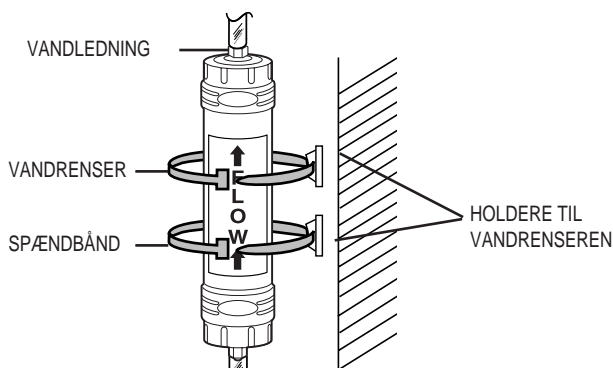

Tilslutning af vandledningen til køleskabet.

- Fjern køleskabets kompressordæksel.
- Tilslut vandledningen til ventilen som vist på figuren.
- Efter tilslutningen, tjek for utætheder.
- I tilfælde af utætheder, gentag tilslutningen.
- Sæt køleskabets kompressordæksel på igen.

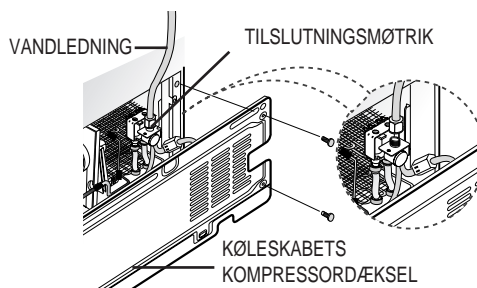

Fastgørelse af vandforsyningsledningen.

- Fastgør vandledningen til væggen (eller til bagsiden af køleskabet) ved hjælp af clipsen "A".
- Når vandledningen er fastgjort, kontrolleres det, at den ikke er for bøjet, klemt eller sammentrykket.

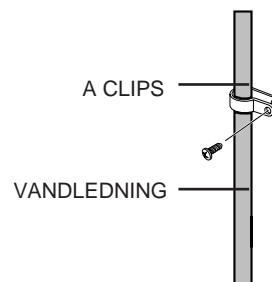

INSTALLATION AF LEDNINGEN TIL KOLDTVANDSMASKINEN



Fjernelse af eventuelle reststoffer i vandforsyningsledningen

- 1) Luk op for hovedvandforsyningen og hovedhanen på vandforsyningsledningen.
- 2) Lad vandet løbe gennem koldt vandsmaskinen, indtil det er klart (6 til 7 minutter). Herved renses vandforsyningsystemet, og ledningerne befris for luft.
- 3) I nogle huse kan det være nødvendigt at skylle ud i længere tid.
- 4) Luk køleskabsdøren op, og tjek for utætheder omkring vandfilteret.

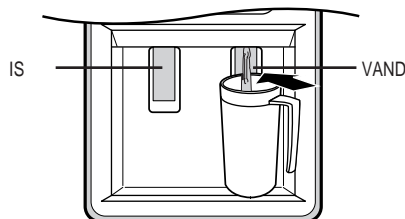

- Efter installation af en ny filterpatron er det muligt, at vandet kortvarigt sprutter ud af koldt vandsmaskinen.
- Fjern vinhylden, inden der installeres et nyt vandfilter.



Kontrol af mængden af vand, der påfyldes i isbakken

- 1) Løft ismaskinens spand i fryseren op (①) og træk den ud (②).

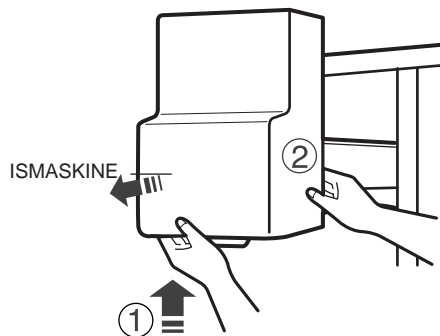

- 2) Når du trykker på testknappen, fyldes isterningsbakken med vand fra vandforsyningshanen. Kontroller mængden af vand (jf. nedenstående illustration). Hvis vandstanden er for lav, vil isternerne blive små. Dette problem har ikke noget med ismaskinen at gøre, men skyldes vandtrykket i ledningen, og det indtræffer ofte. Når dette problem indtræffer, kontakt forhandlerens servicecenter for at kontrollere mængden af påfyldt vand.

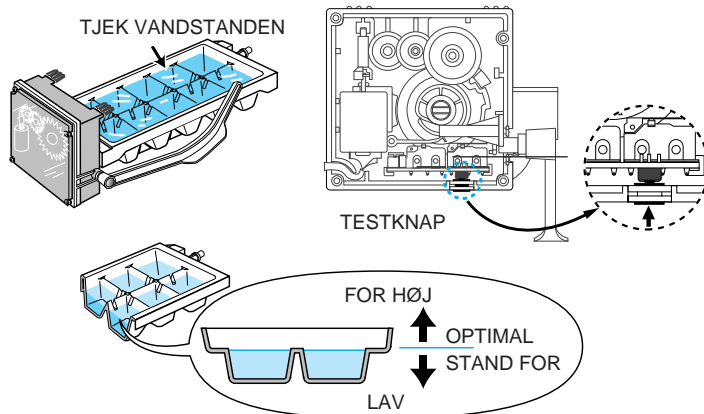

PROBLEMLØSNING

Køleskabet fungerer slet ikke, eller det køler ikke tilstrækkeligt.

- Tjek at elstikket er rigtigt tilsluttet.
- Er temperaturstyringen på displayet indstillet til den korrekte temperatur? Prøv at indstille den til en lavere temperatur.
- Står køleskabet i direkte sollys eller nær en varmekilde?
- Er køleskabets bagside for tæt på væggen?

Madvarerne i køleskabet er frosne.

- Er temperaturstyringen på displayet indstillet til den korrekte temperatur? Prøv at indstille den til en højere temperatur.
- Er temperaturen i rummet for lav?
- Opbevarer du madvarer med højt vandindhold på de koldeste steder i køleskabet?

Du hører usædvanlige lyde eller støj.

- Tjek, at gulvet er plant og stabilt.
- Er køleskabets bagside for tæt på væggen?
- Er noget blevet tabt bag eller under køleskabet?
- Der kan til tider høres en "tikkende" lyd inde fra køleskabet, men det er normalt. Det skyldes, at de forskellige tilbehør trækker sig sammen eller udvider sig.

Kabinettets forreste hjørner og sider er varme: der finder kondensation sted.

- Der er installeret anti-kondensatorer i køleskabets forreste hjørner for at forhindre kondensation.
- Kondensation kan opstå, når du lader døren stå åben for længe.

Der kommer ingen is ud.

- Har du slået isfunktionen fra?
- Er der is i opbevaringsenheden?
- Er vandledningen tilsluttet og stopventilen åben?
- Er frysertemperaturen for høj? (Indstil temperaturen til en lavere værdi)
- Har du ventet i 12 timer efter installation af vandledningen, før du begyndte at lave is?

Du kan høre vand boble i køleskabet.

- Boblelyden stammer fra kølemidlet, der strømmer i køleskabet, og er normal.

Der er en ubehagelig luft i køleskabet.

- Pak stærkt lugtende madvarer ind, så det er lufttæt. Smid rådden mad ud.

Der dannes is på væggene i fryseren.

- Er udluftningsåbningen blokeret?
- Sørg for, at der er tilstrækkelig meget plads mellem de opbevarede madvarer for en effektiv luftcirkulation.
- Er døren ordentligt lukket?

Der kommer ikke noget vand.

- Er vandledningen tilsluttet og stopventilen åben?
- Er vandforsyningsledningen klemt?
- Er vandtanken frosset til, fordi temperaturen i køleskabet er for lav? Vælg en varmere indstilling på displayet.

**SAMSUNG**

JÄÄKAAPPIPAKASTIN

SUOMI

OMISTAJAN KÄSIKIRJA JA ASENNUSOHJE

SISÄLLYS

TURVALLISUUSVAROITUS	2
KÄYTTÖOHJEET	
JÄÄKAAPIN ASENTAMINEN	4
TÄRKEIMMÄT OMINAISUUDET	4
OHJAUSPANEELI	5
DIGITAALINEN NÄYTTÖ	7
LÄMPÖTILAN SÄÄTIMET	8
JÄÄPALOJEN JA KYLMÄN VEDEN VALMISTUS	8
HYLLYT JA KOTELOT	9
RUUAN SÄILYTTÄMINEN	10
CoolSelect Zone™KYLMÄOSA	12
PAKASTIMEN OSIEN IRROTTAMINEN	14
JÄÄKAAPIN OSIEN IRROTTAMINEN	14
BEVERAGE STATION (lisävaruste)	14
OSIEN PUHDISTAMINEN	15
SISÄVALON LAMPUN VAIHTAMINEN	16
VEDENSUODATIN	17
OVET	17
ASENNUSOHJEET	
SOKKELIN ETULEVYN IRROTTAMINEN	19
JÄÄKAAPIN OVIEN IRROTTAMINEN	19
JÄÄKAAPIN OVIEN KIINNITTÄMINEN	22
OVIEN VÄLISEN ETÄISYYDEN SÄÄTÄMINEN	25
VESIJÄRJESTELMÄN TARKISTAMINEN	27
VESIJÄRJESTELMÄN ASENTAMINEN	28
VIANMÄÄRITYS	33

TURVALLISUUSVAROITUKSET



VAROITUS

- Lue tämä ohje huolellisesti, ennen kuin ryhdyt käyttämään laitetta ja säilytä ohje.
- Koska seuraavat käyttöohjeet koskevat useita malleja, oman jääkaappisi ominaisuudet saattaa olla erilaiset kuin tässä ohjeessa on esitetty.
- Lapset tai vajaakykyiset henkilöt saavat käyttää laitetta vain täysikasvuisen henkilön läsnä ollessa.
- Lapsia on muistutettava siitä, että tämä laite ei ole leikkikalua.
- Laitteen kylmäaine on joko R600a tai R134a. Tarkista laitteen takana olevan kompressorin kyljessä ja jääkaapin sisällä olevasta kilvestä, mitä kylmäainetta jääkaappisi käyttää.

KÄYTETYT HUOMIO- ja VAROITUSMERKIT

 VAROITUS	Varoittaa kuolemanvaarasta tai vakavasta loukkaantumisvaarasta.
 HUOMIO	Varoittaa vaarasta, joka voi aiheuttaa loukkaantumisen tai materiaalivahingon.

MUUT KÄYTETYT MERKIT

	Varoittaa jostakin, jota EI saa tehdä.
	Varoittaa jostakin, jota EI saa purkaa tai poistaa.
	Varoittaa jostakin, johon EI saa koskea.
	Merkitsee, että sinun on noudatettava ohjetta.
	Merkitsee, että sinun on irrotettava sähköjohto seinärasistiasta.
	Ilmaisee, että tarvitaan maadoitus.
	On suositeltavaa, että tämän toimenpiteen suorittaa huoltomies.



VAROITUKSIA



Jos samassa ryhmässä on useita seinäkoskettimia, älä kytke niihin useita laitteita samanaikaisesti.

- Tämä saattaa aiheuttaa ylikuumentumisen ja tulipalovaaran.

Varmista, että sähköpistoke ei ole murtunut tai vahingoittunut muulla tavoin.

- Vahingoittunut pistoke saattaa kuumentua ja aiheuttaa tulipalon.

Älä taivuta sähköjohtoa liian jyrkästi tai aseta raskaita esineitä sen päälle.

- Tämä voi aiheuttaa tulipalovaaran. Jos sähköjohto on vahingoittunut, pyydä valmistajaa tai huoltomiestä vaihtamaan se heti.

Älä roiskuta vettä suoraan jääkaapin sisälle tai päälle.

- Se voi aiheuttaa tulipalon tai sähköiskun vaaran.

Älä käsittele palavia kaasuja jääkapin läheisyydessä.

- Siitä voi aiheutua tulipalo- tai räjähdysvaara.

Älä työnnä pistoketta seinään, jos kätesi ovat märät.

- Voit saada sähköiskun.

Älä aseta vedellä täytettyä astiaa jääkaapin päälle.

- Jos siitä läikkyä vettä, se voi aiheuttaa tulipalon tai sähköiskun vaaran.

Älä sijoita jääkaappia kosteaan paikkaan tai paikkaan, jossa se voi joutua kosketuksiin veden kanssa.

- Jonkin sähköisen osan vaurioitunut eriste voi aiheuttaa sähköiskun tai tulipalon.

Älä pidä haihtuvia tai palavia aineita jääkaapin päällä.

- Benssiini, tinneri, alkoholi, eetteri, nestekaasu tai muut vastaavat aineet voivat aiheuttaa räjähdyksen.



Älä pura tai korjaa jääkaappia itse.

- Voit aiheuttaa tulipalon, häiriön ja/tai vamman itsellesi.



Irrota sähköpistoke rasiasta, ennen kuin ryhdyt vaihtamaan jääkaapin sisävalon lampun.

- Voit muussa tapauksessa saada sähköiskun.



Jos haluat hävittää jääkaapin/pakastimen, poista ensin ovet ja tiivisteet.

- Tee tämä siksi, että lapset eivät voisi jäädä loukkuun kaapin sisälle.



Jääkaappi on maadoitettava.

- Sinun on maadoitettava jääkaappi, jotta jonkin eristeen vaurioituminen ei aiheuttaisi käyttäjille sähköiskua.



Älä käytä maadoittamiseen kaasuputkia, puhelinkaapeleita tai muita mahdollisesti syttyviä kohteita.

- Maadoituspistokkeen väärä käyttö voi aiheuttaa sähköiskun.



VAROITUS

- Pidä laitteen jäähdytysaukkojen edessä oleva tila vapaana, jotta ilma pääsee kiertämään.
- Älä yritä nopeuttaa laitteen sulatusprosessia käyttämällä mekaanisia tai muita sellaisia välineitä, joita valmistaja ei ole suositellut.
- Älä vahingoita kylmäaineen kiertojärjestelmää.
- Älä käytä jääkaapin tai pakastimen sisällä muita kuin valmistajan suosittelemia sähkölaitteita.

! HUOMIO



Älä pakkaa jääkaappia liian täyteen.

- Kun avaat oven, jotakin voi pudota ulos ja aiheuttaa vamman tai muita vahinkoja.

Älä aseta pulloja tai lasipurkkeja pakastimeen.

- Kun sisältö jäätyy, lasi saattaa särkyä ja aiheuttaa vammoja.

Älä työnnä pistoketta seinärasiaan, jos rasiän kiinnitys on löysä.

- Se voi aiheuttaa tulipalon tai sähköiskun vaaran.



Älä vedä pistoketta rasiasta vetämällä johdosta.

- Johdon vaurioituminen voi aiheuttaa oikosulun, tuli palon jätai sähköiskun.
- Jos sähköjohto on vahingoittunut, valmistajan, laillisen sähköliikkeen tai ammattitaitoisen huoltomiehen on vaihdettava se.

Älä pidä mitään esineitä laitteen päällä.

- Kun avaat tai suljet oven, esineet voivat pudota ja aiheuttaa vamman tai muita vahinkoja.

Älä pidä lääkkeitä, tieteellisiin tarkoituksiin käytettäviä tai lämpötilaherkkiä aineita jääkaapin päällä.

- Aineita, jotka edellyttävät vakaata lämpötilaa ei saa pitää jääkaapin päällä.

Älä anna lasten roikkua ovesa. Siitä voi aiheutua vammoja.

Jos tunnet kemiallisten aineiden tai savun hajua, vedä irrota sähköjohto heti seinästä ja ota yhteyttä SAMSUNG in huoltoon.

Älä koske pakastimen seiniin tai käsittele siellä olleita tuotteita märin käsin.

- Siitä voi olla seurauksena pakkasenpuremia. Älä työnnä käsiäsi laitteen alle.
- Siellä mahdollisesti olevat terävät reunat voivat aiheuttaa vamman.



Älä työnnä sormiasi tai muista esineitä jääkoneen luovutusaukkoon tai jäälokeroon. Siitä voi aiheutua vammoja tai muita vahinkoja.

Laitte sisältää joko R600a- tai R134a-kylmäainetta. Tarkista laitteen takana olevan kompressorin kyljessä ja jääkaapin sisällä olevasta kilvestä, mitä kylmäainetta jääkaappi käyttää.

! HUOMIO

Jääkaapin ja pakastimen kylmäaineen ja eristeiden kaasun hävittäminen on tehtävä tietyllä tavalla. Varmista, että kaikki laitteen takana olevat putket ovat ehjiä, ennen kuin hävität laitteen.

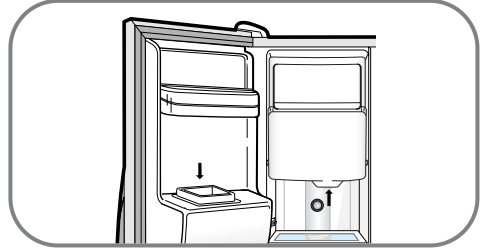

Älä puhdista sähköpistoketta kostealla tai märällä pyyhkeellä. Poista kaikki vieraat aineet ja pöly pistokkeen kosketinpinnosta.

- Muussa tapauksessa seurauksena voi olla tulipalo.
- Jos jääkaapin sähköjohto on irrotettu seinäkoskettimesta, sinun olisi odotettava ainakin viisi minuuttia, ennen kuin työnnät pistokkeen takaisin paikoilleen.



Jos jääkaappi on pitkän aikaa käyttämättömänä, irrota sähköjohto seinärasiaasta.

- Eristeessä olevat vauriot voivat aiheuttaa tulipalon.



Lapset tai vajaakykyiset henkilöt saavat käyttää laitetta vain täysikasvuisten henkilöiden läsnäollessa. Lapsia on muistutettava siitä, että tämä laite ei ole leikkikalua.



Älä pidä laitetta suorassa auringonvalossa.

Laitte on sijoitettava niin, että se ei peitä pistorasiaa.

Jos sähköjohto on vahingoittunut, valmistajan, laillisen sähköliikkeen tai ammattitaitoisen huoltomiehen on vaihdettava se.



Tämä laite sisältää pienen määrän isobutaani-kylmäainetta (R600a). Se on ympäristöystävällinen luonnonkaasu, mutta kuitenkin palonarkaa. Kun kuljetat ja asennat laitetta, muista huolehtia siitä, että mikään jäähdytysjärjestelmän osa ei vaurioidu.

Putkista vuotava kylmäaine voi syttyä tai aiheuttaa vaurioita silmille. Jos havaitset vuodon, vältä avotulen tai kipinöivien laitteiden käsittelyä ja tuuleta hyvin huone, jossa laite on.

- Jotta mahdollinen jäähdytysjärjestelmän vuoto ei aiheuttaisi syttyvää ilmaa ja kaasun seosta, laitteen asennuspaikka on valittava käytetyn kylmäaineen määrän mukaan.
- Huoneessa on oltava vähintään 1 m³tilaa jokaista laitteessa olevaa 8 g:n R600a-kylmäainemäärää kohti. Laitteen sisältämä kylmäaineen määrä on merkitty laitteen sisällä olevaan tunnuskilpeen.
- Älä koskaan käynnistä laitetta, jossa on näkyviä vaurioita. Jos olet epävarma, ota yhteys myyjään.

JÄÄKAAPIN ASENTAMINEN

Jääkaapin pitäisi toimia normaalisti, kun olet suorittanut seuraavat toimet. Jos se ei toimi, tarkista, että seinärasiaassa on jännite. Jos sinulla on kysyttävää, ota yhteys SAMSUNG in huoltoon.

1

Sijoita jääkaappi sopivaan paikkaan siten, että seinän ja kaapin välissä on riittävästi ilmatilaa.
(Lue tässä kirjasessa olevat asennusohjeet.)

2

Kun jääkaappiin kytketään virta, sisävalon tulisi syttyä, kun avaat ovet.

3

Säädä lämpötilasäädin alimman lämpötilan kohdalle ja odota yksi tunti. Jääkaapin pitäisi alkaa jäähtyä ja moottorin äänen olisi kuuluttava vaimaasti.

4

Kun jääkaapin lämpötila on riittävän alhainen, voit laittaa ruokatarvikkeita sen sisälle. Käynnistämisen jälkeen kestää muutaman tunnin, ennen kuin jääkaapin lämpötila on sopiva.

TÄRKEIMMÄT OMINAISUUDET

Twin Cooling jäähdytysjärjestelmä

- Jääkaapissa ja pakastimessa on kaksi lauhtutinta. Koska järjestelmät ovat itsenäiset, pakastin ja jääkaappi toimivat toisistaan riippumatta ja ovat siten tehokkaampia. Jääkaapista ei pääse siirtymään ruuan hajua pakastimeen, koska kummassakin osassa on oma ilmakierto.

Hallittu ilman kierto

- Kylmä ilma virtaa jokaiselle hyllytasolle useiden venttiilien kautta. Tämä takaa tasaisen jäähdytyksen lokeroiden sisällä ja ruoka säilyy tuoreena kauemmin.

Ovihälytyn

- Summeri muistuttaa auki jääneestä ovesta.

Korkea kosteus säilyttää ruuan paremmin

- Ruoka, hedelmät ja vihannekset säilyvät tuoreena kauemmin, koska jääkaappi pitää jäähdytysilman suhteellisen kosteuden korkeana. Tämän vuoksi laitteen teho voi olla neljä tai viisi kertaa normaalia jääkaappia parempi.

Energiaa säästävä jääkaappipakastin

- Energian kulutus on mahdollisimman pieni, koska jääkaapin ja pakastimen jäähdytysilman kierrot ovat erilliset.

Nopeampi jäähtymisaika

- Tehojäähdytystä käyttämällä voit pakastaa ruuan nopeammin.

Runsas jään ja kylmän veden tuotanto

- Jään ja kylmän veden säiliöt takaavat jatkuvan jään ja kylmän veden saannin.

Beverage Station (lisävaruste)

- Voit säilyttää usein käytettyjä ruokatarvikkeita erillisessä jäähdytysosastossa, jolloin sinun ei tarvitse avata jääkaapin ovea aina, kun käytät näitä tarvikkeita. Säästät näin aikaa ja rahaa.

Hajunpoistaja (lisävaruste)

- Uudelleen käytettävä hajunpoistaja pitää jääkaapin ilman raikkaana ja hajuttomana.

CoolSelect Zone™ kylmäosa (lisävaruste)

- Käyttäjä voi Quick Cool-, Thaw- ja Select-painikkeilla pakastaa, sulattaa ja jäähdyttää ruokia. Voit hallita laatikon lämpötilaa valitsemalla Soft Freeze, Cool tai Chill.

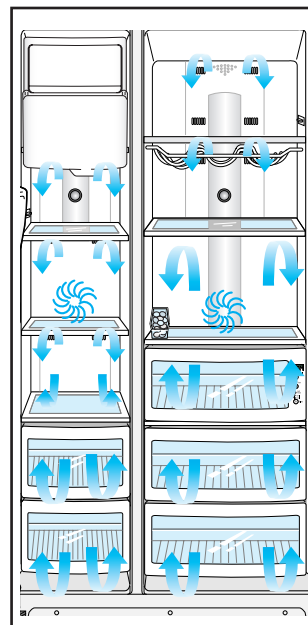

HUOMAUTUS

Tämä ohjekirja on kirjoitettu useaa mallia varten. Oman laitteesi ominaisuudet voivat olla erilaiset kuin tässä ohjekirjassa.

OHJAUSPANEELI

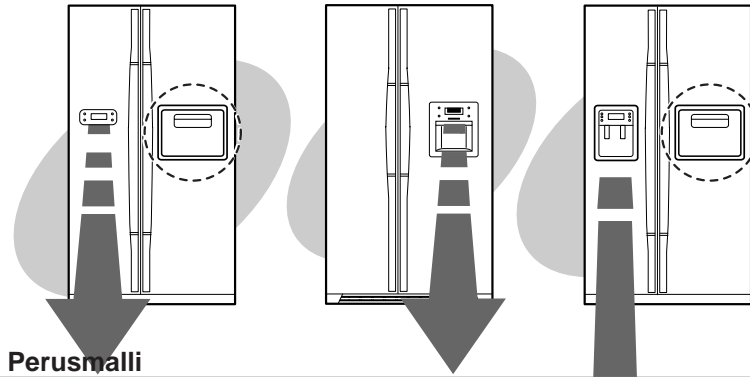

Perusmalli

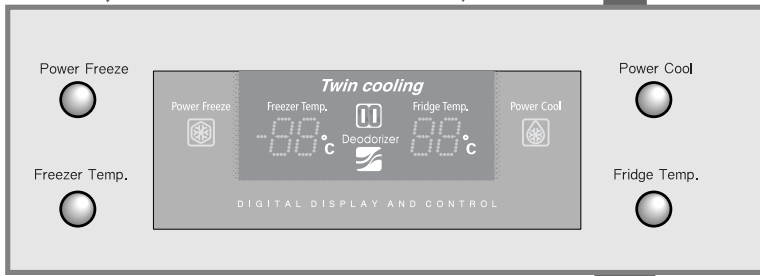

Jääpalakoneella varustettu malli

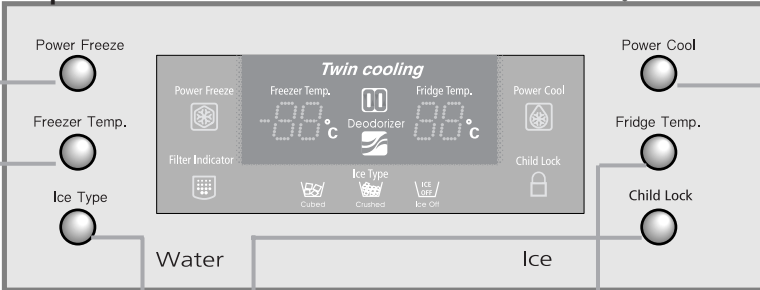

FREEZER TEMP.-PAINIKE

Painamalla tätä painiketta toistuvasti voit valita pakastimen lämpötilan väliltä -14 – -25 °C.

POWER FREEZE-PAINIKE

Nopeuttaa pakastusprosessia pakastimessa.

ICE TYPE-PAINIKE

Voit tällä painikkeella valita, valmistako kaappi jääkuutioita, jäämurskaa vai ei lainkaan jäitä.

FRIDGE TEMP.-PAINIKE

Painamalla tätä painiketta toistuvasti voit valita jääkaapin lämpötilan väliltä 1 – 7 °C.

CHILD LOCK-PAINIKE

Kun lapsilukko painiketta on painettu 3 sekunnin ajan, toiminto kytkeytyy päälle ja merkkiäni kuuluu. Lapsilukon ollessa päällä, ainoastaan jään tyyppi-toimintoa voidaan käyttää. Tällöin myös muut merkkivalot, paitsi jään tyyppi-toiminnon ja lapsilukon merkkivalot, sammuvat. Tällä estetään lapsia tai lemmikkieläimiä muuttamasta asetuksia vahingossa. Voit poistaa toimintojen lukituksen painamalla tätä painiketta uudelleen 3 sekunnin ajan. Tällä painikkeella on toinenkin toiminto. Kun painiketta pidetään painettuna 3 sekunnin ajan [lukituksen merkkivalo syttyy], kosteuden poiston valvonta kytkeytyy pois käytöstä. Jos kylmävesisäiliön tai kotibaarin pinnalle tulee kosteutta tätä toimintoa käytettäessä, paina painiketta uudelleen 3 sekunnin ajan. Tällöin valo sammuu, kosteuden poistotoiminto otetaan uudelleen käyttöön ja kaikki painikkeet vapautetaan samalla kertaa.

POWER COOL-PAINIKE

Nopeuttaa jääkaapin jäähdytysprosessia.

OHJAUSPANEELI

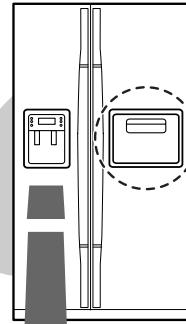
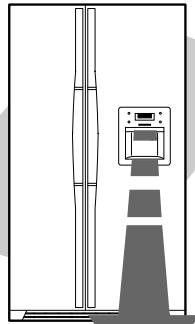
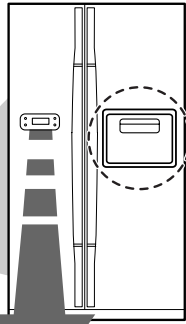

Perusmalli (varustettu CoolSelect Zone)

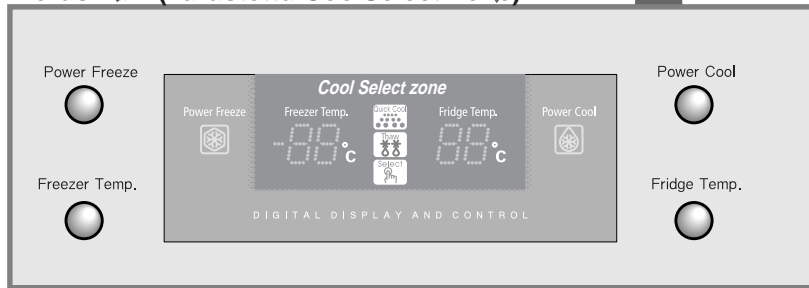

Jääpalakonemalli (varustettu CoolSelect Zone)

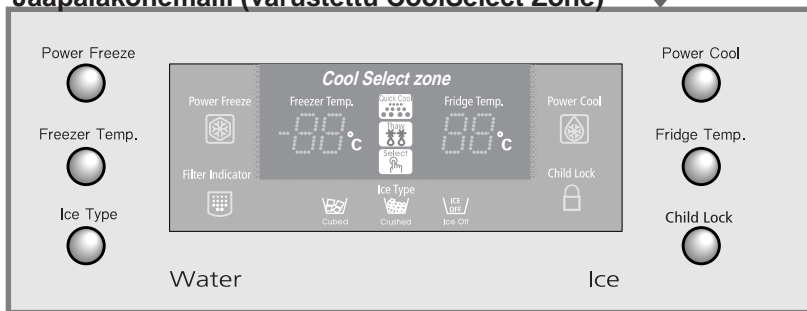

DIGITAALINEN NÄYTTÖ

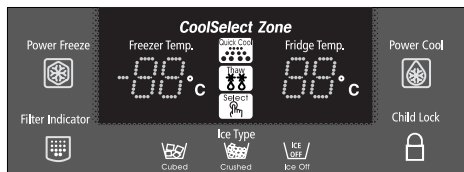
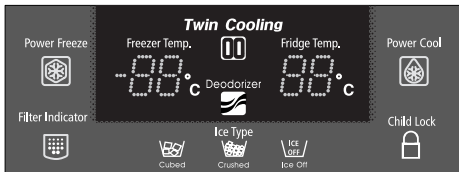
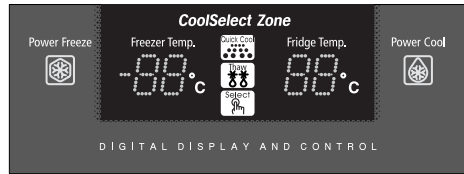
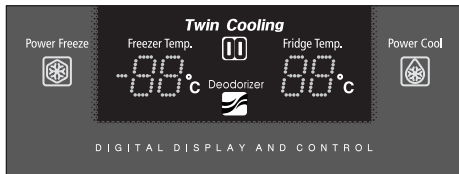

Freezer Temp. pakastimen lämpötilä.

Fridge Temp. jääkaapin lämpötilä.

Quick Cool, Thaw ja Select näyttävät CoolSelect Zone™ kylmäosan tilan.

Power Freeze



- Tämä valo palaa, kun painat Power Freeze (tehopakastus)-painiketta. Painamalla tätä painiketta voit palauttaa pakastimen lämpötilan ennalta asetettuun arvoon.
- Voit käyttää tätä toimintoa, jos tarvitset paljon jäätä nopeasti.
- Voit perua tehopakastustilan painamalla painiketta uudelleen.

Power Cool



- Tämä valo palaa, kun painat Power Cool (tehojäähdytys)-painiketta. Painamalla tätä painiketta voit palauttaa jääkaapin lämpötilan asetettuun arvoon nopeasti.
- Voit perua tehojäähdtystilän painamalla painiketta uudelleen.

Deodorizer



- Tämä valo ilmaisee, että hajunpoistaja on toiminnassa.
- Puhdista kasetti kerran tai kahdesti vuodessa (ks. jakso "Osien puhdistaminen").

Cubed Ice, Crushed Ice ja Ice Off



- Painamalla Ice Type-painiketta toistuvasti voit valita Cubed Ice-(jääkuutiot), Crushed Ice-(jäämurska) tai Ice Off-(ei jäitä) toimintatilan.
- Valaistu kuvake ilmaisee käytössä olevan tilan.

Filter Indicator



- Kun vihreä valo muuttuu oranssiksi, on aika vaihtaa vedensuodatin. Jos valo on punainen, suodatin olisi vaihdettava pikaisesti.
- Kun olet vaihtanut vedensuodattimen, palauta ilmaisim alkutilaan painamalla Ice Type- ja Child Lock painikkeita samanaikaisesti 3 sekunnin ajan.
- Voit poistaa ilmaisimen käytöstä painamalla Ice Type- ja Child Lock painikkeita samanaikaisesti 5 sekunnin ajan.

LÄMPÖTILAN SÄÄTIMET

Pakastin

- Pakastimen lämpötilaa voidaan säätää välillä -14 – -25 °C.
- Paina Freezer Temp. -painiketta toistuvasti, kunnes näytössä näkyy haluamasi lämpötila.
- Näytössä näkyvä arvo vaihtuu järjestyksessä välillä -14 – -25 °C. Arvon -14 °C jälkeen näyttöön tulee arvo -25 °C.
- Viiden sekunnin kuluttua näyttöön tulee pakastimessa parhaillaan vallitseva lämpötila. Laite ryhtyy tämän jälkeen muuttamaan lämpötilaa juuri asettamaasi arvoon.

Jääkaappi

- Jääkaapin lämpötilaa voidaan säätää rajoissa 7 – 1 °C.
- Paina Fridge Temp. -painiketta toistuvasti, kunnes näytössä näkyy haluamasi lämpötila.
- Näytössä näkyvä arvo muuttuu joka painalluksella ja palaa lopuksi alkuarvoon, kuten pakastimen näytössä.



VAROITUS

- Jäätelö saattaa sulaa, jos pakastimen lämpötila on yli -15 °C.
- Pakastimen tai jääkaapin lämpötila nousee, jos ovi avataan useasti, jos kaapin sisäpuolta puhdistetaan tai jos sinne laitetaan lämmintä ruokaa. Tämä saattaa aiheuttaa sen, että numeronäyttö vilkkuu. Näyttö lakkaa vilkkumasta, kun pakastimen ja jääkaapin lämpötila palaa normaaliksi.

JÄÄPALA- ja KYLMÄVESISÄILIÖ

Jäiden valmistus (perusmalli)



- Vedä jääpalarasia ulos.
- Lisää vettä, rajamerkkiin asti.
- Työnnä jääpalarasia takaisin paikoilleen.

Jääsäiliö

Jääkone valmistaa 10 kuutiota kerralla ja noin 120 jääpalaa päivässä automaattisesti. Määrään saattavat vaikuttaa sellaiset tekijät, kuten pakastimen lämpötila, tehopakastustoiminnon käyttäminen ja oven avaaminen usein. Kun jääkaappi otetaan käyttöön, jääkuutioiden valmistus valitaan automaattisesti.

Vesisäiliö

Vesisäiliön tilavuus on noin 1,2 l.

Kylmä vesi

- Paina astia vesisäiliön vipua vasten.
- Jos olet juuri asentanut jääkaapin, kaada pois ensimmäiset kuusi juomalasillista vettä, koska vesijärjestelmässä voi olla epäpuhtauksia.

Painikkeella valita, millaisia jäitä laite valmistaa :

• Jääkuutiot



Jääkuutiot

• Jäämurska



Jäämurska

• Ei jäitä



Ei jäitä

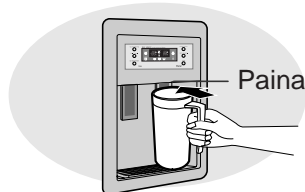

Paina



HUOM

Jos jäät jäävät jäälokeroon, saadaan jääkuutioita.

Paina astia jääkoneen vipua vasten

- Pidä astia pystyssä ja samassa linjassa vivun kanssa, jotta jääpalat eivät putoaisi ulos.



HUOMIO

Jos lähdet pitkälle lomalle tai liikematkalle tai et muuten käytä vesi- tai jääsäiliötä, sulje vesihana. Muussa tapauksessa laitteeseen voi vuotaa vettä.

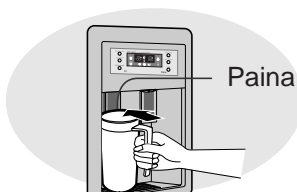

Paina



VAROITUS

Älä työnnä sormia tai esineitä säiliön aukkoon. Siitä voi aiheutua vammoja.

HYLLYT JA KOTELOT



PAKASTIN

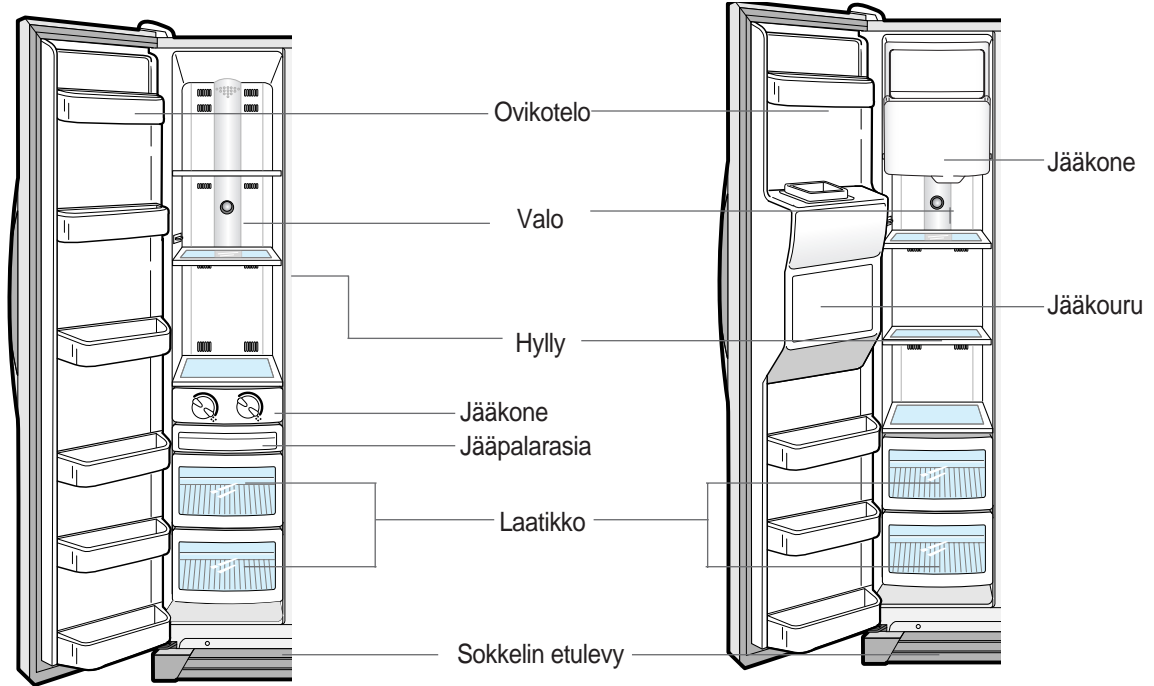

Perusmalli

Perusmalli varustettuna jääpala- ja vesisäiliöllä



JÄÄKAAPPI

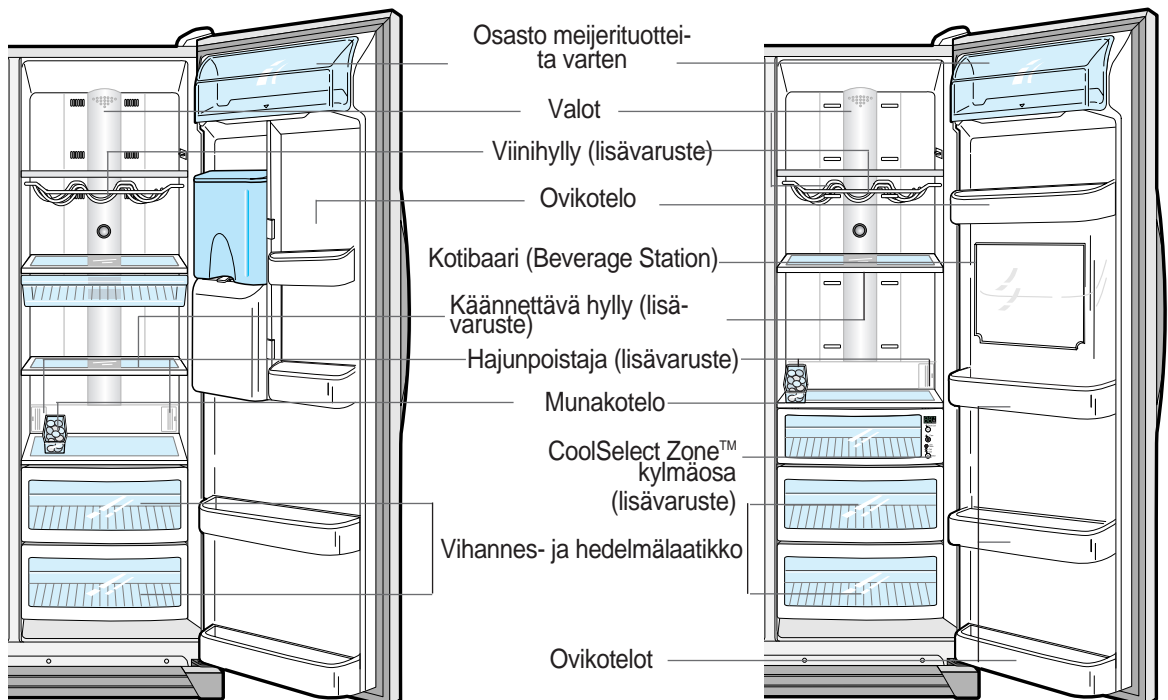

RUUAN SÄILYTTÄMINEN

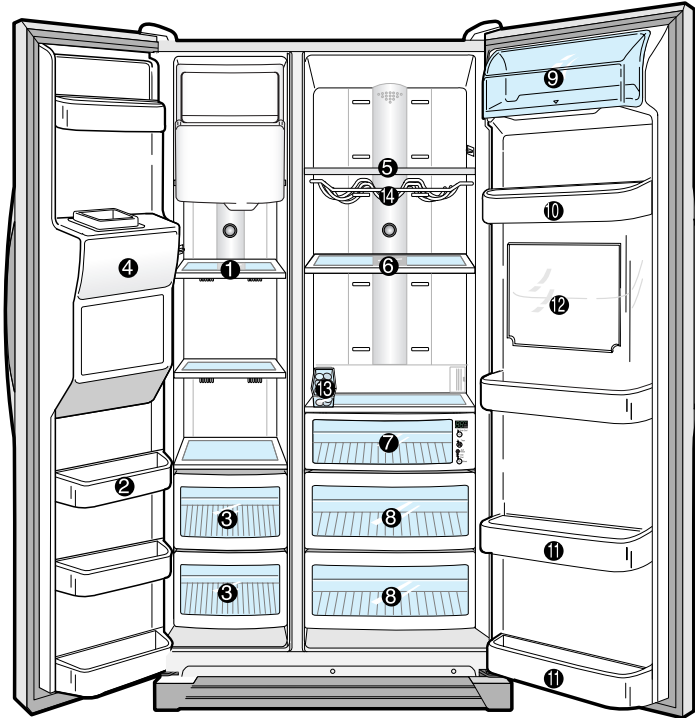

Lisätilaa voidaan saada sijoittamalla ruokia jääkaapin laatikoihin tai poistamalla jääteteko koneen.

PAKASTETTUIJEN RUUKIEN SÄILYTTÄMINEN PAKASTIMESSA

1

Lasihylly

• Sopii kaikenlaisten pakasteiden säilyttämiseen.



2

Ovikotelo

• Sopii pienille pakasterasioille.

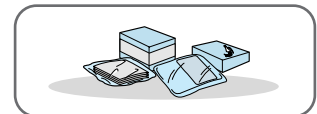

3

Muovihylly

• Sopii lihan ja kuivan ruuan säilyttämiseen. Ruoka-aineet olisi käärittävä huolellisesti kelmuun tai muuhun sopivaan kääreeseen tai laitettava rasiaan.

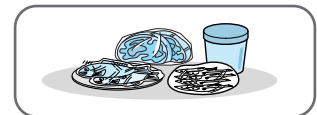

4

Jääpalakone (lisävaruste)



VAROITUS

Älä työnnä sormiasi, kättäsi tai mitään esineitä jääpalakoneen säiliöön, koska voit saada vammaa tai aiheuttaa muuta vahinkoa.

RUUAN SÄILYTTÄMINEN

RUUAN SÄILYTTÄMINEN JÄÄKAAPISSA

5

Erikoiskäsitelty lasihylly

- Sopii kaikenlaisten ruoka-aineiden säilyttämiseen.
- Turvallinen ja luja.
- Lasin pinnan ympyränmuotoiset kuviot ovat normaali ilmiö.



6

Käännettävä hylly (lisävaruste)

- Jos tarvitset lisää tilaa kookkaille esineille. Nosta hyllyn etureunaa ja käännä se taakse, jolloin hyllyn leveys puolittuu. Voit käyttää hyllyä myös tässä asennossa ja tilaa jää kookkaille tavaroille.

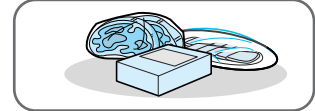

7

CoolSelect Zone™ kylmäosa (lisävaruste)

- Säilyttää ruuan maun ja tuoreuden kauemmin. Voit säilyttää siinä juustoja, lihaa, kanaa, kalaa tai muita nopeasti käytettäviä ruokia.



8

Hedelmä- ja vihanneslaatikko (ylempi ja alempi)

- Sopii hedelmien ja vihannesten säilyttämiseen.
- Tämä laatikko on ilmatiivis. Kosteudensäätöjärjestelmä huolehtii siitä, että olosuhteet ovat vihannesten ja hedelmien säilyvyyden kannalta ihanteelliset.

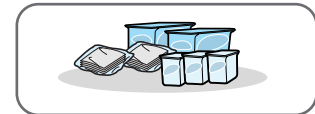

9

Osasto meijerituotteita varten

- Tarkoitettu voin, margariinin ja juuston säilyttämiseen.



10

11

Ovikotelot

- Soveltuvat pienen ruokapakkausten, kuten maidon ja jogurtin säilyttämiseen.



12

Kotibaari (lisävaruste)

- Sopii usein käytettyjen tavaroiden, kuten purkitettujen virvotusjuomien ja välipalojen säilyttämiseen ja mahdollistaa niiden käyttämisen jääkaapin ovea avaamatta.



Pullot olisi asetettava toistensa viereen siten, että ne eivät putoa ulos.

HUOMIO

13

Munakotelo

- Aseta munat koteloon ja aseta kotelo hyllylle.

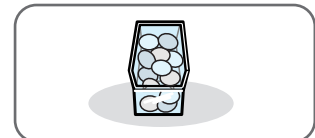

14

Viinihylly (lisävaruste)

- Voit asettaa viinipullot hyllylle, jossa ne säilyttävät makunsa.

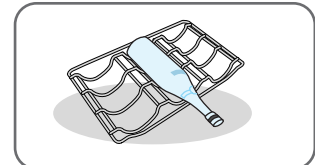

Älä aseta hyllyä tälle tasolle, jos kaapissa on 0-lämpötilan kylmäosa.

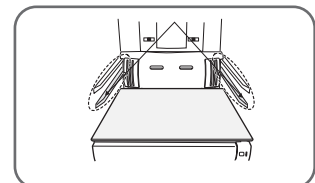

- Jos suunnittelet lähtemistä pitkälle lomalle, kannattaa harkita jääkaapin tyhjentämistä ja sen kytkemistä pois päältä. Pyyhi kosteus pois sen sisältä ja jätä ovet auki. Muussa tapauksessa saat taa muodostua hajua ja hometta.
- Jos mallissa on 0-lämpötilan kylmäosa, älä aseta hyllyä tälle tasolle; se saattaa törmätä kotibaarin kanteen, joka voi rikkoutua.



VAROITUS

KÄYTTÖOHJEET

CoolSelect Zone™ kylmäosan KÄYTTÖOHJE

“Select”-painike (lisävaruste)

1

Soft Freeze

- Kun “Soft Freeze” -asetus on valittuna, digitaalisessa näytössä on arvo -5°C riippumatta siitä, mikä on jääkaapin lämpötila.
- “Soft-Freeze” -lämpötila säilyttää lihan ja kalan kauemmin tuoreena.
- Voit leikata lihan helposti ilman, että siitä valuu ulos nesteitä.

2

Chill

- Kun “Chill”-asetus on valittuna, CoolSelect Zone™ kylmäosan lämpötila on -1°C riippumatta siitä, mikä jääkaapin lämpötila.
- Tässä lämpötilassa liha ja kala säilyvät kauemmin tuoreena.

3

Cool

- Kun “Cool”-asetus on valittuna, laatikon lämpötila on sama kuin jääkaapin lämpötila. Digitaalisessa näytössä on sama lämpötila kuin ulkoisessa näytössä.
- CoolSelect Zone™ kylmäosaa voidaan käyttää kuten jääkaapin muutakin tilaa.

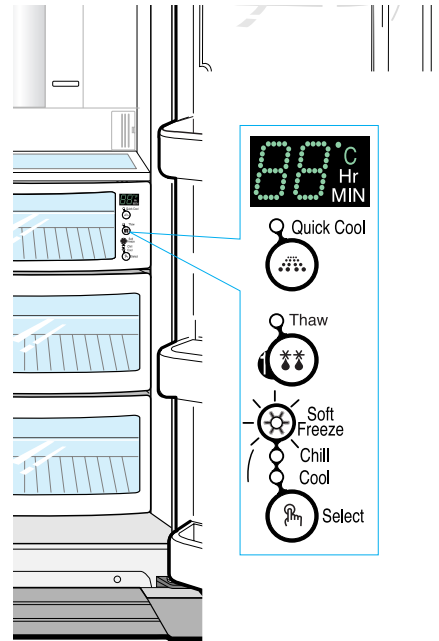

CoolSelect Zone™ kylmäosan KÄYTTÖOHJE

“Quick Cool” painike

- Voit Quick Cool -valinnalla laskea CoolSelect Zone™ kylmäosan lämpötilaa.
- Tätä toimintoa käytettäessä 1-3 juomapurkkia jäähtyy 60 minuutissa.
- Voit peruuttaa valinnan painamalla “Quick Cool” -painiketta uudelleen. 0-lämpötilan kylmäosan lämpötila palaa normaaliksi.
- Kun “Quick Cool” -valinta poistetaan, lämpötila palaa “Cool”-asetuksen mukaiseksi.

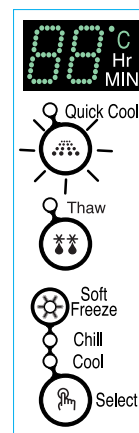

 **HUOMAUTUS**

Jäähtymisaika saattaa vaihdella sen mukaan, millaisia juomia laatikkoon asetetaan.

 **VAROITUS**

Kun “Quick Cool” -toiminto valitaan, CoolSelect Zone™ kylmäosassa olevat ruuat olisi siirrettävä pois.

“Thaw”-painike

- Lihan nesteiden ulos vuotaminen ja laadun heikkeneminen vaikuttaa haitallisesti ruuan tuoreuteen.
- Kun “Thaw (sulatus)”-toiminto valitaan, CoolSelect Zone™ kylmäosassa virtaa vuorotellen lämmintä ja kylmä ilmaa.
- Sulatusajaksi voidaan asettaa 4, 6, 10 tai 12 tuntia lihan painon mukaan.
- Kun sulatusaika loppuu, CoolSelect Zone™ kylmäosan näyttö palaa “Chill”-tilaan.
- Kun “sulatus” loppuu, lihassa ei ole enää nestettä ja ne ovat puoli-pakaste tilassa, jolloin niitä on helppo leikata keitettäväksi.
- Voit peruttaa tämän valinnan painamalla jotain muuta painiketta.
- Keskimääräinen lihan ja kalan sulatusaika on esitetty seuraavassa taulukossa. (Lihan paksuus on n. 2,5 cm.)

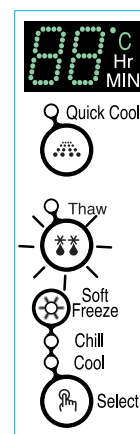

Sulatusaika	4 tuntia	6 tuntia	10 tuntia	12 tuntia
Paino	400 g	600 g	800 g	1000g

 **HUOMAUTUS**

Sulatusaika saattaa vaihdella lihan ja kalan koon ja paksuuden mukaan. Yllä esitetyt painot tarkoittavat CoolSelect Zone™ kylmäosassa olevien ruoka-aineiden yhteispainoa. Jos laatikossa on esimerkiksi 400 g pakastettua lihaa ja 600 g pakastettua kanaa, sulatusaika on 10 tuntia.

 **VAROITUS**

Kun “Thaw (sulatus)” -toiminto valitaan, CoolSelect Zone™ kylmäosassa olevat ruuat olisi siirrettävä pois.

PAKASTIMEN OSIEN IRROTTAMINEN

1

Erikoiskäsitelty lasihylly

- Vedä hylly ulos niin pitkälle, kuin se tulee. Käännä se sitten ylös ja irrota se.

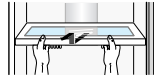

2

Ovilokerot

- Tartu lokeroon molemmin käsin ja nosta se pois.

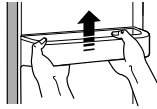

3

Laatikat

- Irrota laatikko vetämällä se ulos ja nostamalla sitä vähän.

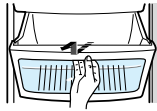

4

Jääpalakone ja -rasia

- Irrota jääpalarasia vetämällä sitä itseäsi kohti.
- Voit tämän jälkeen poistaa jääpalakoneen (vain perusmalli).

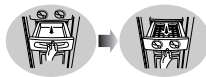

5

Jäälokero (lisävaruste)

- Poista lokero nostamalla sitä ja vedä se sitten ulos.

6

Sokkelin etulevy

- Avaa pakastimen ja jääkaapin ovet, poista kolme ruuvia ja irrota levy.
- Jos haluat asentaa etulevyn takaisin, aseta se paikoilleen ja kierrä ruuvit kiinni.

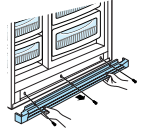

- Irrota sokkelin etulevy vain, jos se on ehdottoman välttämätöntä.

HUOMAUTUS

Älä käytä liikaa voimaa, kun irrotat etulevyä. Voit vaurioittaa sitä.

JÄÄKAAPIN OSIEN IRROTTAMINEN

1

Erikoiskäsitelty lasihylly

- Vedä hylly ulos niin pitkälle kuin se tulee. Käännä se sitten ylös ja irrota se.

2

Ovilokerot

- Tartu lokeroon molemmin käsin irrota se nostamalla.

3

Tuoreiden hedelmien ja vihannesten säilytyslaatikko ja kansi.

- Irrota osasto pitämällä kiinni kahvasta ja vetämällä sitä itseäsi kohti. Nosta sitä sitten vähän.
- Irrota kansi vetämällä sitä itseäsi kohti.

4

Viinihylly (lisävaruste)

- Irrota hylly vetämällä sitä itseäsi kohti.

BEVERAGE STATION™ (lisävaruste)

Voit avata tämän erillisen jäähdytyslokeron tarttumalla sen luukun kahvaan ja vetämällä sitä alaspäin.

- Tämä erillinen jäähdytyslokero on käytännöllinen, koska sinun ei tarvitse aina avata koko jääkaapin ovea. Lisäksi se säästää energiaa.

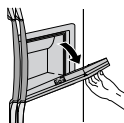

On suositeltavaa, että säilytät tässä osastossa sellaisia ruokatarvikkeita, kuten virvoitusjuomia, joita käytät usein.



Kun ovi on avoinna, sen päälle voidaan asettaa tavaroita, kuten juomapurkkeja ja laseja.

- Älä naarmuta oven pintaa..



VAROITUS

- Ennen kuin ryhdyt irrottamaan pakastimen tai jääkaapin osia, siirrä ruokatarvat toiseen paikkaan.
- Beverage Station™ ovea ei saa irrottaa. Lokero ei toimi, jos se ovi puuttuu.
- Kun suljet lokeron oven, varo, älä pidä kättäsi tai sormiasi niin, että ne voivat jäädä väliin.
- Jos käytät avoinna olevaa ovea alustana, älä aseta sen päälle raskaita esineitä.
- Älä anna lasten roikkua ovesta, koska siitä voi aiheutua vammoja tai muita vahinkoja.

OSIEN PUHDISTAMINEN

Sisäpuoli

- Puhdista osat laimealla puhdistusaineella. Pyyhi ne sitten kuivalla kankaalla.
- Kun olet pessyt osat, varmista, että ne ovat kuivat, ennen kuin asetat ne takaisin.



Ulkopuoli

- Pyyhi etupaneeli puhtaalla kankaalla.
- Ovet ja ovenkahvat olisi pyyhittävä laimealla puhdistusaineella ja kankaalla. Kuivaa ne puhtaalla kankaalla.
- Ulkopinta olisi kiillotettava kerran tai kahdesti vuodessa.



Tausta

- Poista pöly pölynimurilla kerran tai kahdesti vuodessa.

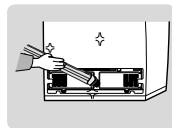

Jääpala- ja vesisäiliö sekä valuneen veden keräysastia (lisävaruste)

- Puhdista jääpala- ja vesisäiliö kostealla kankaalla. Pyyhi ne sitten kuivalla kankaalla.
- Pidä jääpala- ja vesisäiliö sekä valuneen veden keräysastia kuivina.

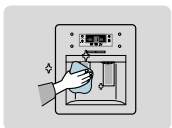

Beverage Station (lisävaruste)

- Puhdista tämä jäähdytyslokerokostealla kankaalla. Pyyhi se sitten kuivalla kankaalla.

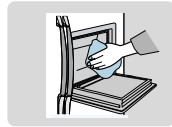

Oven kumitiivisteet

- Jos oven kumitiivisteet ovat likaiset, ovi ei sulkeudu kunnolla ja jääkaappi sekä pakastin eivät toimi tehokkaasti. Puhdista ne laimealla pesuaineliuksella ja kostealla kankaalla. Pyyhi ne sitten kuivalla kankaalla.



HUOMAUTUS

- Kun puhdistat laitetta tai jos et aio käyttää sitä pitkään aikaan, irrota sähköjohto seinäpistokkeesta, jätä ovet auki ja pidä laite kuivana.
- Älä puhdista sitä ruiskuttamalla sen päälle vettä.
- Älä puhdista sitä bensiinillä, tinnerillä tai autonpesuaineella.

OSIEN PUHDISTAMINEN

Hajunpoistaja (lisävaruste)

- Poista kansi leveällä ruuvimeisselillä kuvan osoittamalla tavalla.
- Irrota kasetti ja aseta se likoamaan puhtaaseen, lämpimään veteen vähintään 4:ksi tunniksi. Kuivaa kasetti kunnolla auringossa tai pitämällä sitä avoimessa tilassa vähintään 8 tunnin ajan.
- Tee tämä kerran tai kahdesti vuodessa.

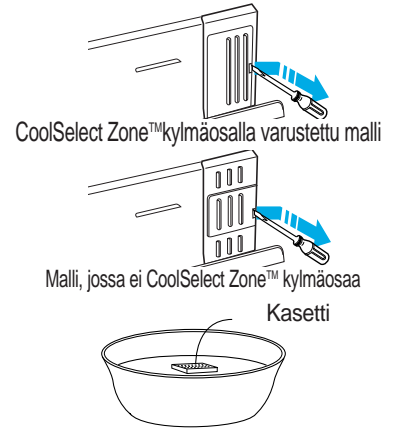

HUOMAUTUS

- Jos kasetti kuivataan suljetussa tilassa, saattaa muodostua hajua.
- Älä jätä keltaiseksi värjäytyneitä vettä lasten ulottuville. He saattavat juoda sen.

SISÄVALON LAMPUN VAIHTAMINEN



VAROITUS

Ennen kuin ryhdyt vaihtamaan sisävalon lamppua, irrota laitteen sähköjohto seinäpistokkeesta. Jos vaihtamisessa tulee vaikeuksia, ota yhteys huoltoon.



PAKASTIMEN / JÄÄKAPIN SISÄVALO (VAIN PERUSMALLI)

- 1** Aseta litteän ruuvimeisselin pää valaisimen suojakannen koukkujen alle ja paina nuolen osoittamaan suuntaan.
- 2** Vedä kantta nuolen suuntaan.
- 3** Aseta kansi takaisin paikoilleen, kun olet vaihtanut lampun.

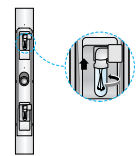

PAKASTIMEN SISÄVALO (JÄÄPALA- JA VESISÄILIÖLLÄ VARUSTETTU MALLI)

- 1** Nosta jääpalakoneen kantta ja vedä se ulos (1).
- 2** Poista valaisimen suojus ruuvimeisselin avulla (2).
- 3** Vaihda hehkulamppu (3) ja aseta sitten suojakansi takaisin ruuvimeisselin avulla.
- 4** Aseta jääpalakoneen kansi takaisin paikoilleen.

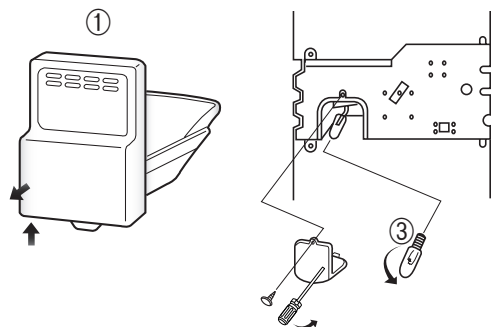

VEDENSUODATIN

“Filter Indicator” (suodattimen ilmaisin) valo

- Tämä valo ilmaisee, milloin on aika vaihtaa vedensuodatin. Kun valo muuttuu vihreästä oranssiksi, tiedät, että suodatin on vaihdettava pian.
On suositeltavaa vaihtaa suodatin, kun valo muuttuu punaiseksi.
(Lisätietoja on jaksossa ”Vedensuodattimen asentaminen”).

Vesijärjestelmän käyttäminen ilman suodatinta

- Et voi käyttää vesi- ja jääsäiliötä ilman vedensuodatinta, koska vesiputkistossa on tämän estävä sulku.

Suodattimien tilaaminen

- Voit tilata vedensuodattimia valtuutetulta Samsung-jälleenmyyjältä.

OVET

Jääkaapin ovissa on erityinen avaus- ja sulkemismekanismi, joka varmistaa, että ovet sulkeutuvat aina tiiviisti.

Kun avaat oven, se avautuu vain tiettyyn asentoon. Tässä asennossa ollessaan ovi pysyy avoinna.

Kun ovi on vain osittain avoinna, se sulkeutuu automaattisesti.

JÄÄKAAPIN ASENTAMINEN



Sisäänkäynnin mittojen tarkastaminen



HUOMAUTUS

- Tarkasta sisäänkäynnin koko, jotta tiedät, mahtuuko jääkaappi ovesta.
- Voit tarvittaessa kaventaa jääkaappia poistamalla sen ovet.



Jääkaapin paikan valitseminen

- Valitse paikka, joka on lähellä vesijohtoa.
- Paikassa on oltava riittävästi tilaa jääkaapille.
- Valitse paikka, johon aurinko ei paista.



HUOMIO

- Vedensyöttöputkisto on irrotettava, ennen kuin poistat pakastimen oven. (Muussa tapauksessa putkisto voi vahingoittua.)
- Lisätietoja on seuraavan sivun jaksossa "Vedensyöttöputkiston irrottaminen jääkaapista".

Valitse riittävän suuri, tasainen alue jääkaappia varten.

- Jos jääkaappi ei ole pystysuorassa asennossa, jäähdytysjärjestelmä ei ehkä toimi kunnolla.

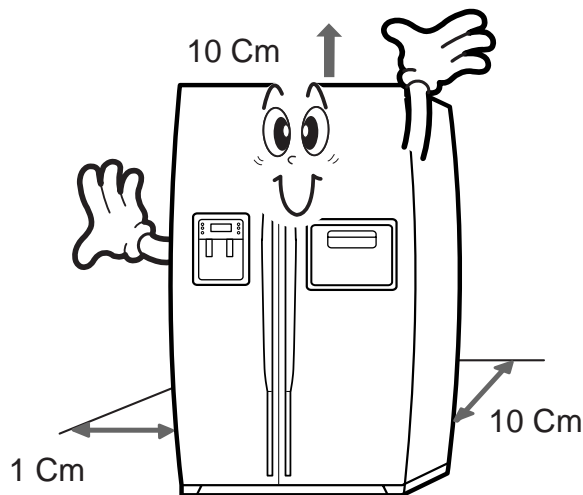

HUOMAUTUS

Jätä riittävästi tilaa kaapin sivuille, taakse ja yläpuolelle. Näin vähennät energiankulutusta.

SOKKELIN ETULEVYN IRROTTAMINEN



Sokkelin etulevyn irrottaminen (lisävaruste)

Avaa pakastimen ja jääkaapin ovi ja irrota sitten sokkelin etulevy poistamalla ensin sen kolme kiinnitysruuvia.

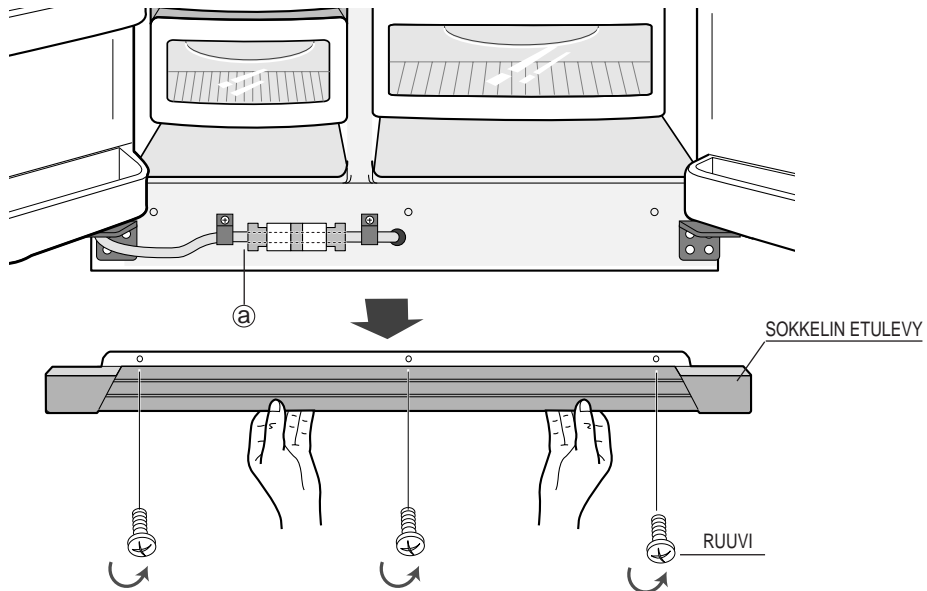

Vedensyöttöputkiston irrottaminen jääkaapista (lisävaruste)

- 1) Irrota kiinnikkeen ruuvi (a).
- 2) Irrota vesiputki puristamalla liittintä (2) ja vetämällä putkea (1), kunnes se irtoaa.

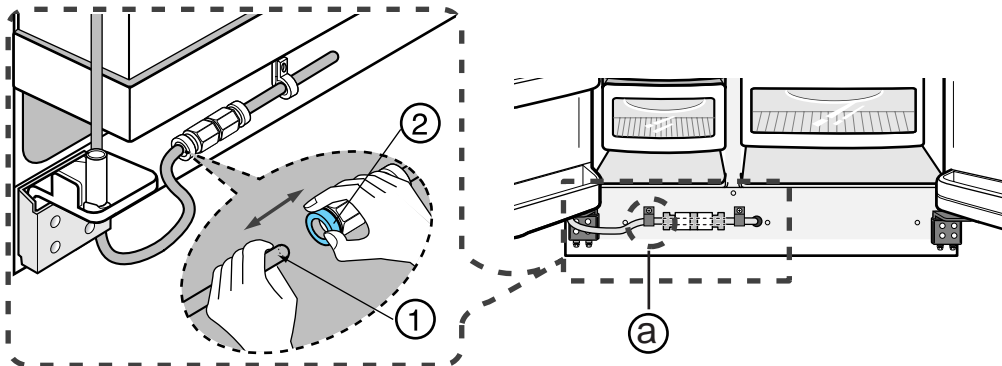

VAROITUS

Älä katkaise putkea, vaan irrota se liittimestä.

JÄÄKAAPIN OVIENT IRROTTAMINEN



HUOMAUTUS

- Nosta ovea suoraan ylös.
- Varo jättämästä vesiputkea ja sähköjohtoja oven väliin.
- Aseta ovet turvalliseen paikkaan.



Pakastimen oven irrottaminen

1) Poista ylemmän saranan kansi ruuvimeisselin avulla (1) oven ollessa suljettuna ja irrota johdot (2).

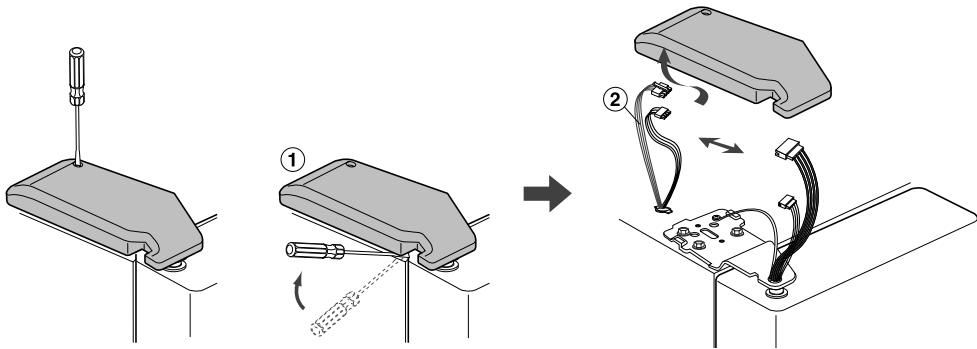

2) Irrota saranan ruuvit (3) ja maadoitusjohdon ruuvi (4) kiertämällä niitä vastapäivään ja irrota sarana (5) nostamalla sitä nuolen suuntaan (6). Irrota ovi varovasti, jotta se ei putoa päällesi.

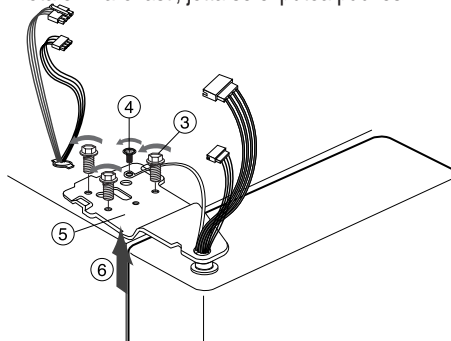

3) Irrota ovi alemmasta saranasta (7) nostamalla ovea varovasti (8).

4) Irrota alempi sarana (9) kotelosta (10) nostamalla saranaa (9) nuolen suuntaan.

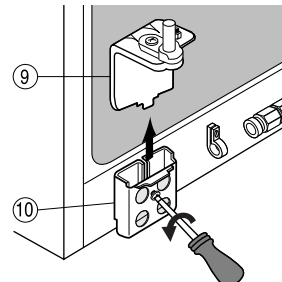
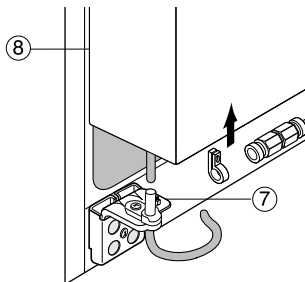

JÄÄKAAPIN OVIENT IRROTTAMINEN



Jääkaapin oven irrottaminen

1) Poista ylemmän saranan kansi ruuvimeisselin avulla (①) oven ollessa suljettuna ja irrota johdot (②).

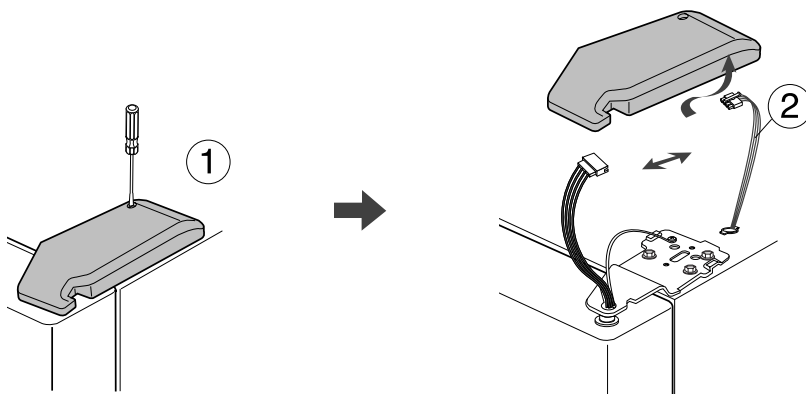

2) Irrota saranan ruuvit (③) ja maadoitusjohdon ruuvi (④) kiertämällä niitä vastapäivään ja irrota ylempi sarana (⑤) nostamalla sitä nuolen suuntaan (⑥). Irrota ovi varovasti, jotta se ei putoa päällesi.

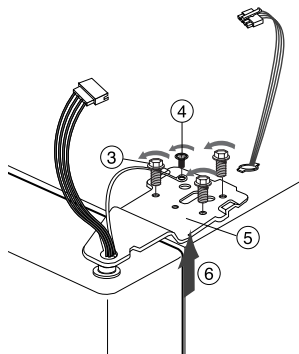

3) Irrota ovi alemmasta saranasta (⑦) nostamalla ovea varovasti (⑧).

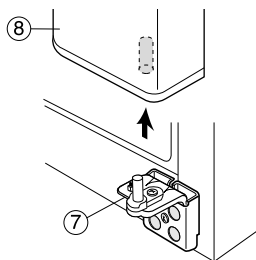

4) Irrota alempi sarana (⑨) kotelosta (⑩) nostamalla saranaa (⑨) nuolen suuntaan.

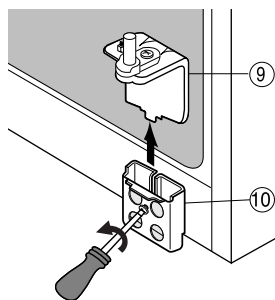

**HUOMAUTUS**

Kun olet irrottanut oven, aseta se turvalliseen paikkaan. Sinun on vielä asennettava se takaisin.⁰

JÄÄKAAPIN OVIEEN KIINNITTÄMINEN



Pakastimen oven kiinnittäminen

1) Aseta alempi saranan (1) pidikkeeseen (2).

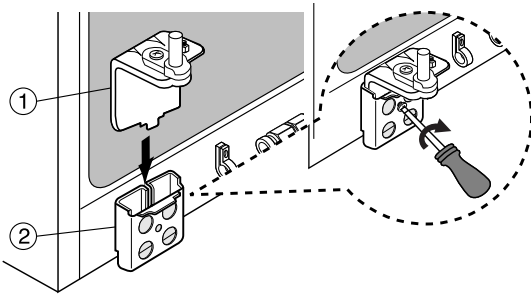

2) Aseta pakastimen oven alanurkassa oleva reikä (3) alemman saranan tappiin (4) ja laske ovi paikoilleen.

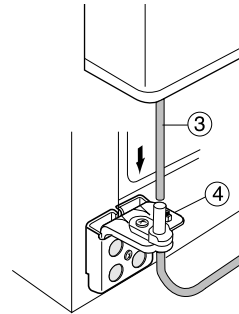

3) Aseta ylemmän saranan tappi (5) reikään (6). Aseta saranan kiinnitysreiät (7) ja kaapin ruuvireiät vastakkain (8), aseta ruuvit paikoilleen (9) ja kiristä ne (10) kiertämällä niitä myötäpäivään.

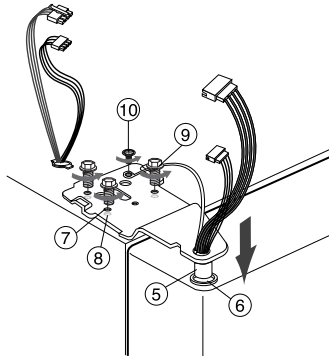

4) Kiinnitä johdot.

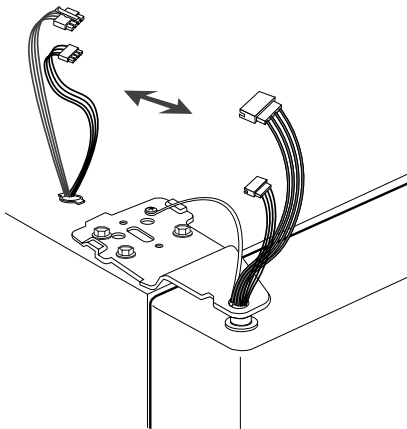

5) Kiinnitä ylemmän saranan kansi paikoilleen asettamalla ensin kannen (11) etuosa ja saranan etuosa (12) kohdakkain.

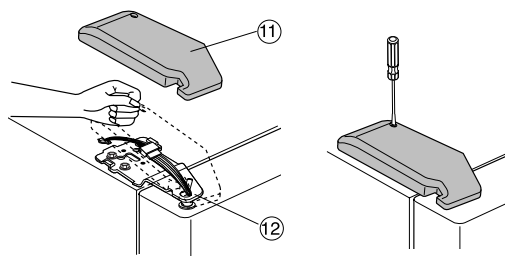

JÄÄKAAPIN OVIEEN KIINNITTÄMINEN



Jääkaapin oven kiinnittäminen

1) Aseta alempi saranan (1) pidikkeeseen (2).

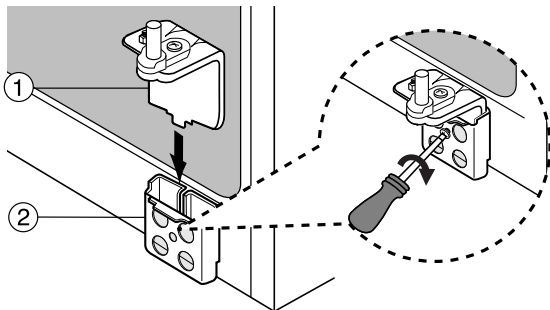

2) Aseta jääkaapin ovessa oleva reikä (3) alemman saranan tappiin (4).

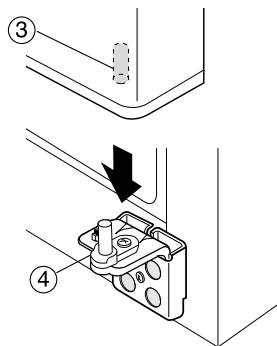

3) Aseta ylemmän saranan tappi (5) reikään (6). Aseta saranan kiinnitysreiät (7) ja kaapin ruuvireiät vastakkain, (8) aseta ruuvit paikoilleen (9) ja kiristä ne (10) kiertämällä niitä myötäpäivään.

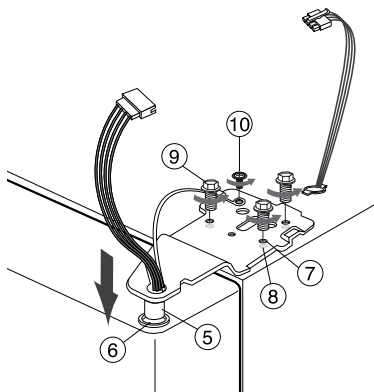

4) Kiinnitä johdot.

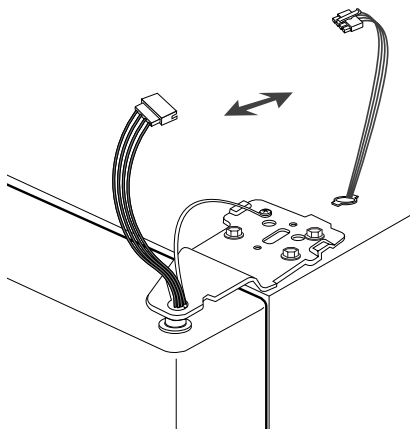

5) Kiinnitä ylemmän saranan kansi paikoilleen asettamalla ensin kannen (11) etuosa ja saranan etuosa (12) kohdakkain.

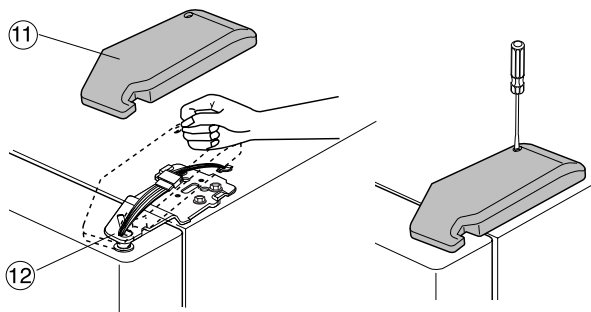

JÄÄKAAPIN OVIEEN KIINNITTÄMINEN



Vesiletkun kiinnittäminen (lisävaruste)

- 1) Purista liittimen rengasta (②) ja työnä vesiletku (①) liittimeen.
- 2) Kiristä kiinnikkeen (ⓐ) ruuvi.

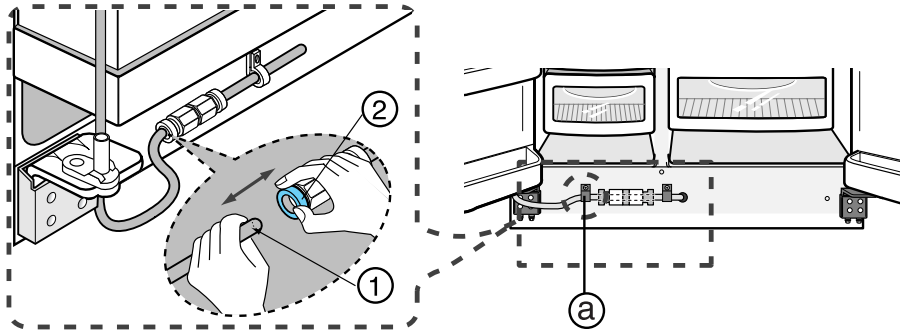

Sokkelin etulevyn kiinnittäminen (lisävaruste)

Aseta etulevy paikoilleen ja kiristä sen kolme kiinnitysruuvia, kuten kuva osoittaa.

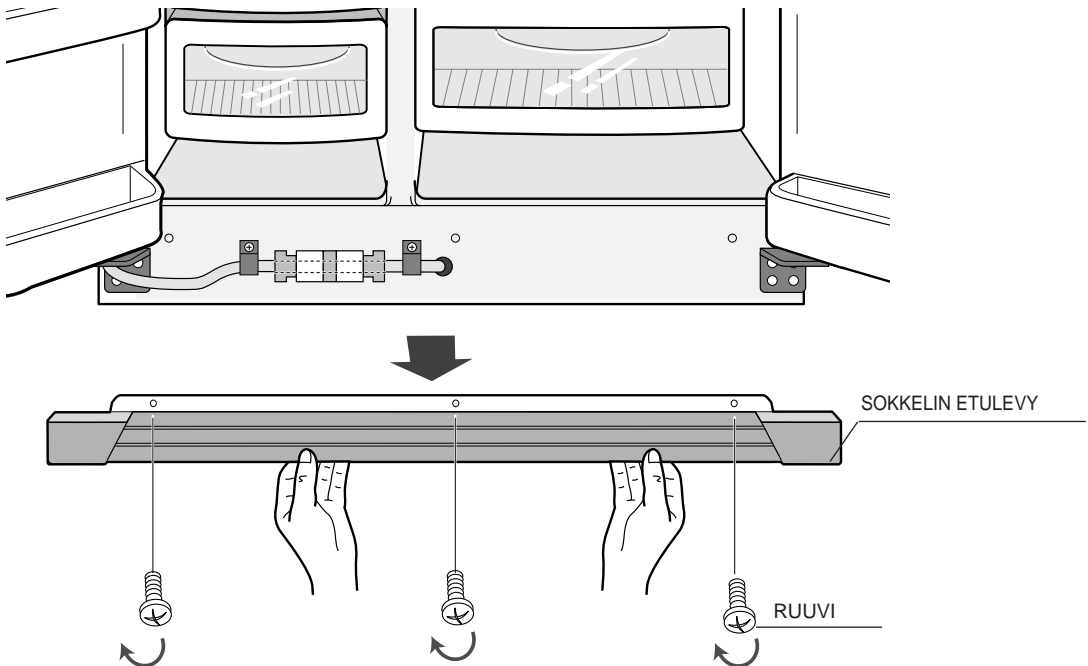

OVIEŦ VÄLISEN ETÄISYYDEN SÄÄTÄMINEN



Aseta jääkaappi ensin pystysuoraan asentoon

Ovet eivät ole samalla tasolla, jos jääkaappi on vinossa.

Esimerkki 1) Pakastimen ovi on alempana kuin jääkaapin ovi.

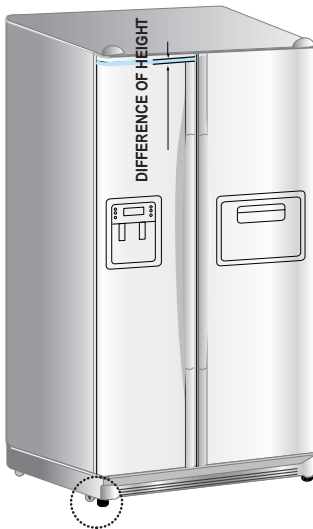

Esimerkki 2) Pakastimen ovi on ylempänä kuin jääkaapin ovi.



Aseta litteä ruuvimeisselin pää (-) (1) säädettävän jalan aukkoon (2) ja aseta jääkaappi pystysuoraan kiertämällä säädintä myötäpäivään.

1 RUUVIMEISSELI(-)

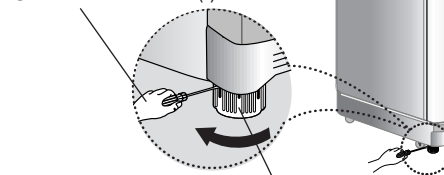

2 SÄÄDETTÄVÄ JALKA

Aseta litteä ruuvimeisselin pää (-) (1) säädettävän jalan aukkoon (2) ja aseta jääkaappi pystysuoraan kiertämällä säädintä

1 RUUVIMEISSELI(-)

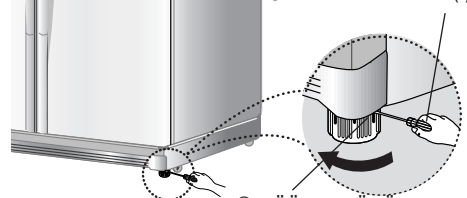

2 SÄÄDETTÄVÄ JALKA

HUOMAUTUS

Älä tee pieniä säätöjä yllä esitetyllä tavalla, vaan toimi seuraavan sivun ohjeiden mukaan.

OVIEŦ VÄLISEN ETÄISYYDEN SÄÄTÄMINEN



Pienien säätöjen tekeminen ovien asentoon

Jos pakastimen ovi on alempana kuin jääkaapin ovi.



Jos pakastimen ovi on korkeammalla kuin jääkaapin ovi.



Avaa ovet ja säädä niiden asento seuraavasti:

1) Löysää alemmassa saranassa oleva mutteri (①) ja kierrä se pultin päähän asti (②).



Kun löysäät mutterin (①), käytä laitteen mukana toimitettua avainta (③). Kierrä pulttia (②) vähän

BEMÆRK vastapäivään, ja kun mutteri (①) löystyy, jatka kiertämistä sormillasi.



2) Säädä samalle korkeudelle kiertämällä pulttia (②) myötäpäivään (↻) tai vastapäivään (↺).



Kun kierrät myötäpäivään (↻), ovi nousee.

HUOMAUTUS

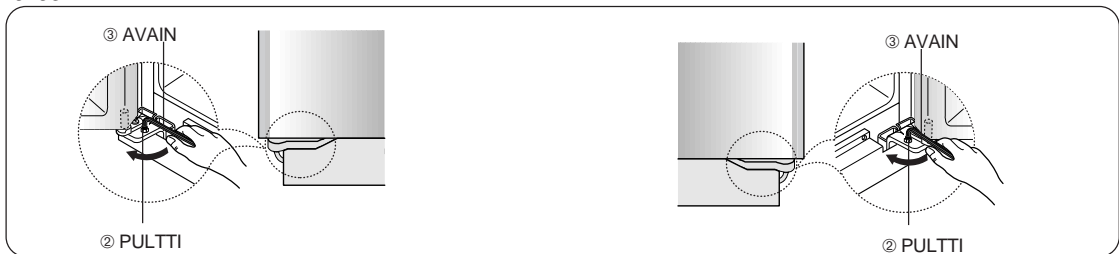

3) Kun olet säätänyt korkeuden, kierrä mutteria (①) myötäpäivään (↻), pultin juureen asti ja kiristä pultti uudelleen avaimella (③), jolloin mutteri (①) lukittuu.



Älä kierrä itse mutteria (①), vaan lukitse se kiertämällä pulttia (②).

HUOMAUTUS

VESIJÄRJESTELMÄN TARKISTAMINEN (LISÄVARUSTE)

- 1) Jotta jääkone toimisi oikein, veden paineen on oltava 1,4 ~ 10 kg/cm².
Kun paine on oikea, 1 desilitran paperimuki täyttyy 10 sekunnissa.
- 2) Vedensuodatin poistaa hiukkaset vedestä. Se ei steriloi vettä tai poista siitä mikro-organismeja.
- 3) Jos jääkaappi asennetaan paikkaan, jossa on alhainen veden paine (alle 1,4 kg/cm²), sinun olisi asennettava paineenkorotuspumppu.
- 4) Varmista aluksi, että jääkaapin sisällä oleva vesisäiliö on täynnä. Paina vesisäiliön vipua, kunnes putkesta alkaa tulla vettä.



HUOMAUTUS

Voit hankkia vesijärjestelmän asennussarjan jälleenmyyjältä. Jääkaapin valmistaja suosittelee sellaisen vesijärjestelmän asentamista, jossa on käytetty kupariputkia.



Osien tarkistaminen

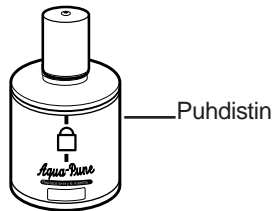

(Sisäinen malli)

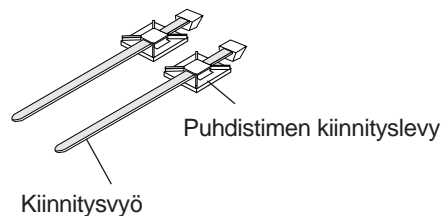
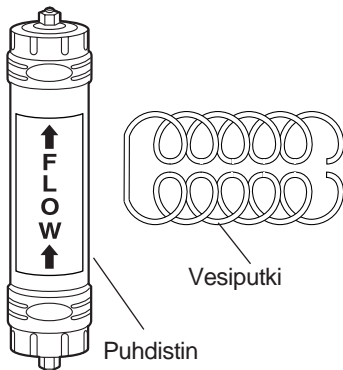
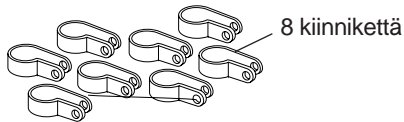
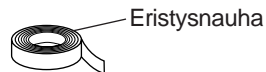

(Ulkoinen malli)

VESIJÄRJESTELMÄN ASENTAMINEN

Sisäinen malli (Esimerkki 1)



Yhdistäminen vesijohtoon

- Sulje päävesihana ja kytke jääkone pois päältä.
- Etsi lähin kylmävesijohto.
- Noudata jääkoneen asennusohjeita.

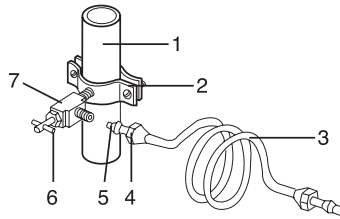

1. Kylmävesijohto
2. Putken kiinnitin
3. Kupari (tai muovi) -putki
4. Puristusmutteri
5. Puristusholkki
6. Sulkuventtiili
7. Liittimen runko



Vesiputken yhdistäminen jääkaappiin

- Pujota puristusmutteri ja muovinen puristusholkki muoviputken päälle.
- Kun olet asentanut holkin, kiristä puristusmutteri 1/4":n puristusliittimeen.



HUOMAUTUS

Älä kiristä mutteria liikaa.

- Pujota puristusmutteri ja -holkki kupari (tai muovi) -putken päälle kuvan osoittamalla tavalla.
- Kierrä puristusmutteri puristusliittimeen ja kiristä se.
- Avaa venttiili ja tarkista, onko jossain vuotoja.

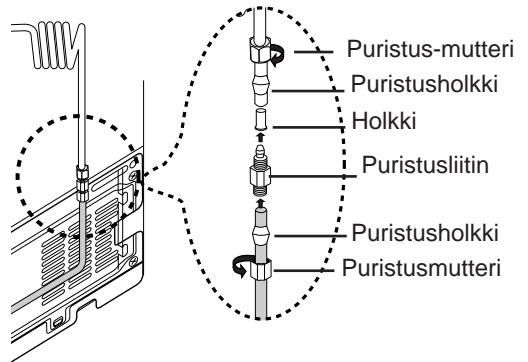

HUOMAUTUS

Vesijärjestelmä on liitettävä juomavesijohtoon.

(Esimerkki 2)



Vesiliitännän tarkistaminen

Vesiletkun yhdistäminen hanaan liittimellä.

- Sulje päävesihana.
- Yhdistä liitin "A" hanaan.
- Jokainen liitos on suojattava eristysnauhalla.

TAKUUTA KOSKEVA HUOMAUTUS

Tämä vesiletkun asennustapa ei kuulu jääkaapin tai jääkoneen valmistajan takuuseen. Noudata tässä esitettyjä ohjeita, jotta välttyisit kalliilta vesivahingoilta.

Huomautus:

Jos liitin ei sovi hanaan, osta lähimmästä vesijohtoliikkeestä oikeanlainen liitin.

HUOMIO

Vesijärjestelmä on liitettävä kylmävesijohtoon. Jos se liitetään kuumavesijohtoon, puhdistin ei ehkä toimi oikein.

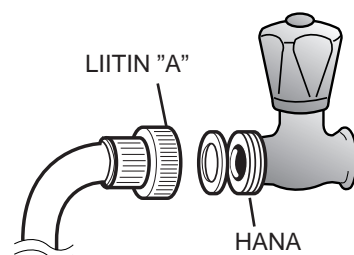

VESIJÄRJESTELMÄN ASENTAMINEN



Vesiletkun liittäminen jääkaappiin

- Irrota jääkaapin kompressorin suojakansi.
- Yhdistä vesiletku venttiiliin kuvan osoittamalla tavalla.
- Tarkista sen jälkeen, että vuotoja ei ole. Tee muussa tapauksessa liittäminen uudelleen.
- Aseta jääkaapin kompressorin kansi takaisin paikoilleen.

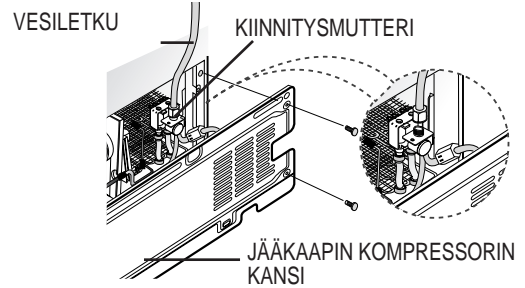

Vesiletkun kiinnittäminen paikoilleen

- Kiinnitä vesiletku jääkaapin kuoreen (jääkaapin taakse) kiinnittimellä "A".
- Kun vesiletku on hyvin kiinnitetty, varmista vielä, että siinä ei ole liian jyrkkiä mutkia tai että se ei ole puristunut kokoon. Viimeistele vesijärjestelmän asennus.
- Kytke jääkaappiin virta ja paina vesisäiliön vipua, kunnes vesi alkaa virrata eikä säiliöstä tule enää ilmaa.
- Tarkista, että vesijärjestelmän liitoksissa ei ole vuotoja. Kun olet tarkistanut vesijärjestelmän, siirrä jääkaappi paikoilleen. Kun kaappi on paikoillaan, vältä sen siirtämistä.

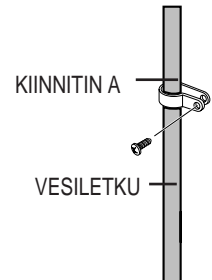

Vedensuodattimen asentaminen

- Irrota kotelo kansi kiertämällä sitä vastapäivään kuvan osoittamalla tavalla. Poista vedensuodatin kotelosta ja kiinnitä siihen asennuspäivän ilmaiseva tarra.
- Kirjoita tarraan kuukauden nimi. Jos asennat suodattimen esimerkiksi maaliskuussa, kirjoita "MAA".
- Posta suojajihlysy ja aseta suodatin paikoilleen kuvan osoittamalla tavalla.
- Kierrä vedensuodatinta hitaasti myötäpäivään 90 astetta, kunnes kohdistusmerkit ovat kohdakkain ja suodatin lukittu paikoilleen. Älä kiristä liikaa.

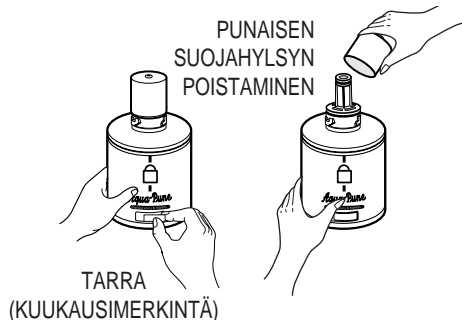
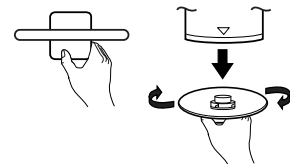

HUOMIO

Muista tarkistaa, että kohdistusmerkit ovat oikeassa asennossa.

VESIJÄRJESTELMÄN ASENTAMINEN

Ulkoinen malli



Yhdistäminen vesijohtoon

Vesiletkun yhdistäminen hanaan liittimellä.

- Sulje päävesihana.
- Yhdistä liitin "A" hanaan.
- Jokainen liitos on suojattava eristysnauhalla.

TAKUUTA KOSKEVA HUOMAUTUS

Tämä vesiletkun asennustapa ei kuulu jääkaapin tai jääkoneen valmistajan takuuseen.
Noudata tässä esitetyjä ohjeita, jotta välttyisit kalliilta vesivahingolta.

Huomautus:

Jos liitin ei sovi hanaan, osta lähimmästä vesijohtoliikkeestä oikeanlainen liitin.

HUOMIO

Vesijärjestelmä on liitettävä kylmävesijohtoon. Jos se liitetään kuumavesijohtoon, puhdistin ei ehkä toimi oikein.

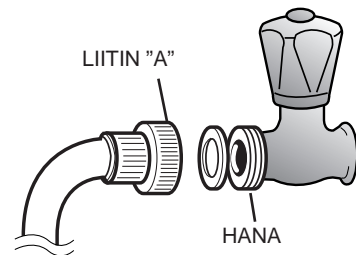

Valitse paikka, johon asennat puhdistimen. (Puhdistimella varustettu malli)

- Leikkaa puhdistimen vesiletku sopivan pituiseksi, kun olet mitannut etäisyyden vesihanaan.

- Jos haluat asentaa puhdistimen veden tulo- ja lähtöpuolen uudelleen puhdistinta asentaessasi, tee se kuvan esittämällä tavalla.

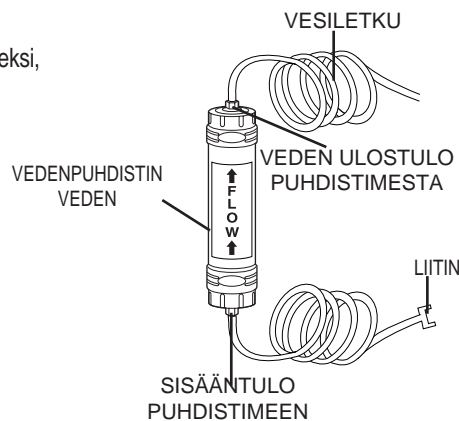

OHJE

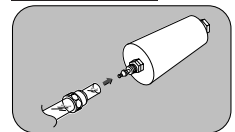

Puhdistimeen mahdollisesti joutuneiden epäpuhtauksien poistaminen.
(Puhdistimella varustettu malli)

- Avaa päävesihana ja tarkista, että vesi virtaa letkun läpi puhdistimeen.
- Jos vettä ei tule putken läpi, tarkista, onko hana varmasti auki.
- Anna veden virrata, kunnes se on puhdasta ja mahdolliset valmistuksen aikana puhdistimeen joutuneet epäpuhtaudet ovat tulleet ulos.

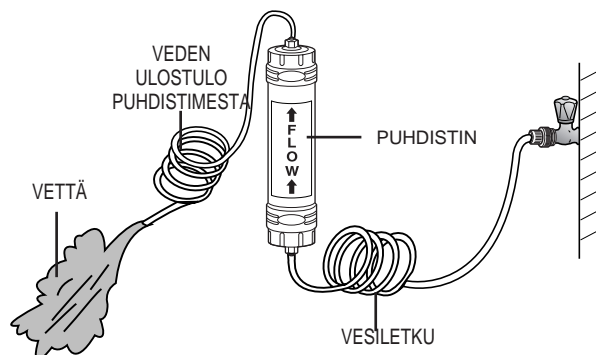

VESIJÄRJESTELMÄN ASENTAMINEN

Puhdistimen kiinnittimien asentaminen.

- Aseta puhdistimen kiinnittimet sopivaan paikkaan (esimerkiksi pesualtaan alle) ja kiinnitä ne ruuveilla.

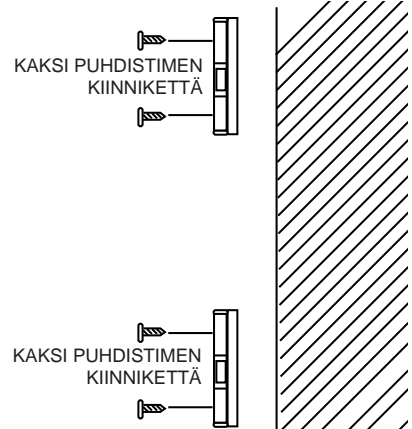

Puhdistimen kiinnittäminen.

- Kiinnitä puhdistin paikoilleen kuvan osoittamalla tavalla.

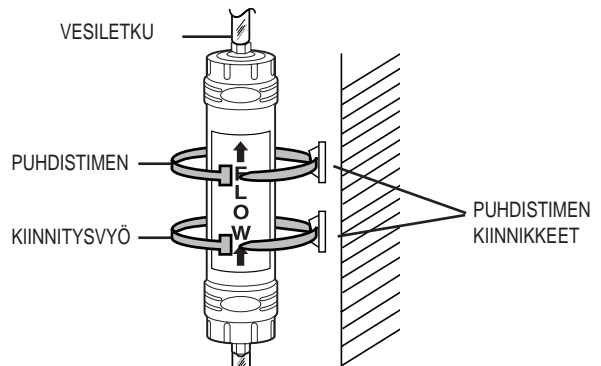

Vesiletkun liittäminen jääkaappiin.

- Irrota jääkaapin kompressorin suojakansi.
- Liitä vesiletku venttiiliin kuvan osoittamalla tavalla.
- Tarkista sen jälkeen, että vuotoja ei ole.
- Tee muussa tapauksessa liittäminen uudelleen.
- Aseta jääkaapin kompressorin kansi takaisin paikoilleen.

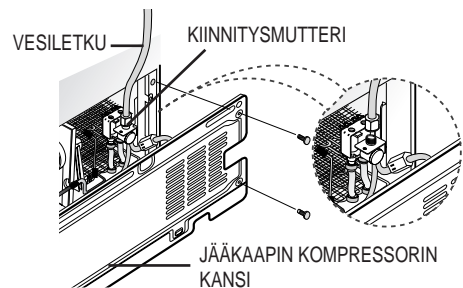

Vesiletkun kiinnittäminen paikoilleen.

- Kiinnitä vesiletku jääkaapin kuoreen (jääkaapin taakse) kiinnittimellä "A".
- Kun vesiletku on hyvin kiinnitetty, varmista vielä, että siinä ei ole liian jyrkkiä mutkia tai että se ei ole puristunut kokoon.

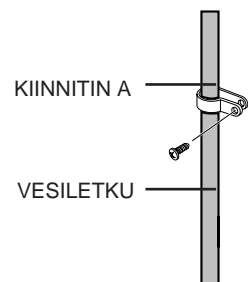

VESIJÄRJESTELMÄN ASENTAMINEN



Epäpuhtauksien poistaminen vesijärjestelmästä

- 1) Avaa vesijärjestelmän päävesihana.
- 2) Anna veden virrata puhdistimen läpi, kunnes vesi on puhdasta (6 - 7 minuuttia). Vesijärjestelmä puhdistuu ja ilma poistuu putkista.
- 3) Joissakin tapauksissa juoksuttamista on ehkä jatkettava pitempään.
- 4) Avaa jääkaapin ovi ja tarkista, ettei vedensuodattimen ympärillä ole vuotoja.

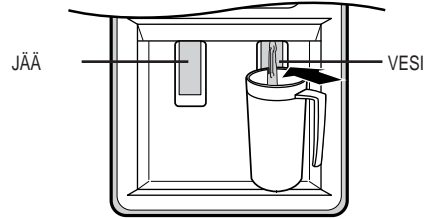

HUOMAUTUS

- Kun vettä otetaan ensimmäisen kerran suodattimen asentamisen jälkeen, vesi saattaa purskahtaa ulos.
- Poista viinihylly, ennen kuin asennat vedensuodattimen.



Jääpalarasiaan annostellun vesimäärän tarkistaminen

- 1) Nosta jääpalakonetta (①) ja vedä se ulos (②) jääkaapista.

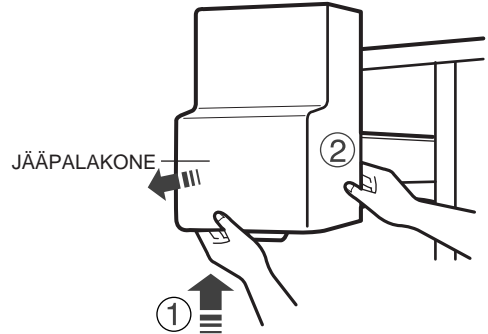

- 2) Kun painat testipainiketta, jääpalarasiaan lisätään vettä vesijärjestelmästä.

Tarkista veden määrä (ks. alla olevaa kuvaa).

Jos vettä on liian vähän, jääkuutioista tulee pieniä.

Tämä ei johdu jääpalakoneesta, vaan se merkitsee, että veden paine on alhainen. Tilanne on varsin yleinen.

Jos tällainen ongelma esiintyy, pyydä jälleenmyyjän huoltoa tarkistamaan veden määrä.

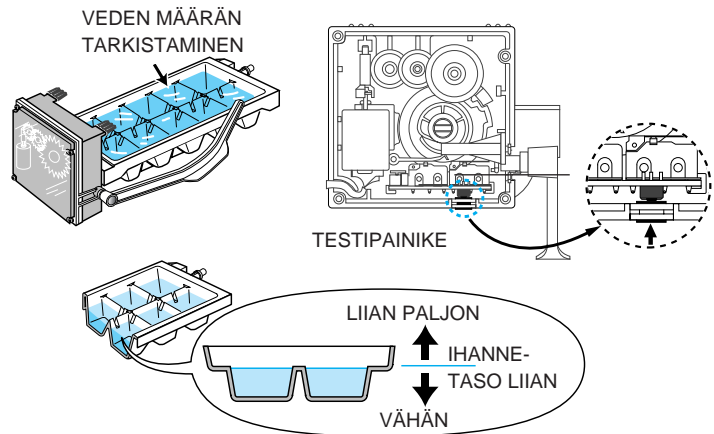

VIANMÄÄRITYS

Jääkaappi ei käynnisty tai se ei jäähdytä tarpeeksi

- Varmista, että sähköpistoke on kunnolla rasiassa.
- Tarkista digitaalisesta näytöstä, että lämpötila on säädetty oikein. Säädä lämpötila alemmaksi.
- Tarkista, että jääkaappi ei ole auringonpaisteessa tai lämmittimen vieressä.
- Tarkista, että jääkaapin takaosa ei ole liian lähellä seinää.

Jääkaapissa oleva ruoka on jäässä

- Tarkista digitaalisesta näytöstä, että lämpötila on säädetty oikein. Säädä lämpötila alemmaksi.
- Tarkista, ettei huoneen lämpötila ole liian alhainen.
- Katso, ettei jääkaapin kylmimmässä osassa ole paljon vettä sisältäviä ruoka-aineita.

Kuulet epätavallisia ääniä tai meteliä

- Varmista, että lattia on vaakasuora ja luja.
- Tarkista, että jääkaapin takaosa ei ole liian lähellä seinää.
- Varmista, ettei jääkaapin alla tai takana ole vieraita esineitä.
- Jääkaapin sisältä saattaa kuulua "tikittävää" ääntä, mutta tämä on normaalia. Tämä johtuu siitä, että sisäosat kutistuvat tai laajenevat lämpötilan muuttuessa.

Kaapin etukulmat ja sivut ovat kuumia ja esiintyy tiivistynyttä vettä

- Kosteudenpoistajat sijaitsevat jääkaapin etukulmissa.
- Tiivistymistä saattaa esiintyä, jos jätät oven auki pitkäksi ajaksi.

Kone ei tee jäitä

- Tarkista, että jääkone kytketty päälle.
- Katso, onko säilytysastiassa jäitä.
- Tarkista, että vesijärjestelmä on liitetty ja vesihana on auki.
- Tarkista, onko pakastimen lämpötila liian korkea. (Säädä lämpötila alemmaksi.)
- Varmista, että vesijärjestelmän asentamisesta on kulunut vähintään 12 tuntia.

Jääkaapista kuuluu pulppuavan veden ääni

- Ääni johtuu jäähdytysjärjestelmän toiminnasta ja on täysin normaalia.

Jääkaapissa on paha haju

- Kääri voimaanhajuiset ruuat ilmatiiviiseen kääreeseen. Heitä pilaantunut ruoka pois.

Pakastimen seiniin muodostuu jäätä

- Tarkista, ettei tuuletusventtiili ole tukossa.
- Sijoita ruokapakkaukset siten, että ilma pääsee kiertämään.
- Tarkista, että ovi on suljettu kunnolla.

Vettä ei tule

- Tarkista, että vesijärjestelmä on liitetty ja vesihana on auki.
- Tarkista, ettei jokin vesiputki ole puristunut kokoon.
- Tarkista, ettei vesisäiliö jäähtynyt jääkaapin liian alhaisen lämpötilan vuoksi. Säädä siinä tapauksessa lämpötila korkeammaksi.

