

SAMSUNG

RÉFRIGÉRATEUR SIDE BY SIDE

MANUEL D'INSTALLATION ET D'UTILISATION

SOMMAIRE

AVERTISSEMENTS / CONSIGNES DE SÉCURITÉ	2
MODE D'EMPLOI	4
MISE EN PLACE DU RÉFRIGÉRATEUR	4
CARACTERISTIQUES PRINCIPALES	4
PANNEAU DE COMMANDE	5
TABLEAU DE BORD NUMÉRIQUE	7
CONTRÔLE DE LA TEMPÉRATURE	8
DISTRIBUTEUR DE GLACE ET D'EAU FRAÎCHE	8
UTILISATION DU DISTRIBUTEUR D'EAU (SELON MODELE)	10
CLAYETTES ET BACS	11
STOCKAGE DES ALIMENTS	12
COMPARTIMENT COOLSELECT ZONE™	14
RETRAIT DES ACCESSOIRES DU CONGÉLATEUR	16
RETRAIT DES ACCESSOIRES DU RÉFRIGÉRATEUR	16
BAR INTEGRE (SELON MODELE).....	16
NETTOYAGE DES ACCESSOIRES	17
REMPLACEMENT DE L'AMPOULE INTÉRIEURE	18
FILTRE A EAU	19
PORTES.....	19
INSTRUCTIONS D'INSTALLATION	20
INSTALLATION DU RÉFRIGÉRATEUR	20
DÉPOSE DES PORTES DU RÉFRIGÉRATEUR	21
REMISE EN PLACE DES PORTES DU RÉFRIGÉRATEUR	24
RÉGLAGE DE L'ALIGNEMENT DES PORTES.....	27
CONTRÔLE DU DISTRIBUTEUR D'EAU (SELON MODELE)	29
INSTALLATION DU DISTRIBUTEUR D'EAU	30
DÉPANNAGE	35

AVERTISSEMENTS / CONSIGNES DE SÉCURITÉ



AVERTISSEMENT

- Avant de mettre en service l'appareil, lisez attentivement ce manuel et conservez-le pour toute référence ultérieure.
 - Le présent mode d'emploi couvrant plusieurs modèles, les caractéristiques de votre réfrigérateur peuvent différer légèrement de celles décrites dans ce manuel.
 - L'appareil ne doit pas être utilisé par des enfants sans la surveillance d'un adulte.
 - Veuillez surveiller les enfants et assurez-vous qu'ils ne jouent pas avec l'appareil.
 - Le réfrigérant utilisé dans cet appareil est de type R600a ou R134a.
- Vérifiez l'étiquette du compresseur placée à l'arrière de l'appareil ainsi que celle indiquant les caractéristiques nominales à l'intérieur du réfrigérateur pour savoir quel est le type de réfrigérant utilisé pour votre réfrigérateur.

SYMBOLES DE SÉCURITÉ / AVERTISSEMENTS UTILISÉS

 AVERTISSEMENT	Indique un danger de mort ou de blessure grave.
 ATTENTION	Indique un risque de dommage corporel ou de dommage matériel.



AVERTISSEMENTS

- Ne branchez pas plusieurs appareils sur la même multiprise.**
 - Ceci peut provoquer une surchauffe ou un incendie.
- Assurez-vous que la fiche n'est pas écrasée ni endommagée par la partie arrière de votre réfrigérateur.**
 - Une fiche endommagée peut surchauffer et provoquer un incendie.
- Évitez les projections d'eau directes à l'intérieur ou à l'extérieur de votre réfrigérateur/congélateur.**
 - Vous risquez de recevoir un choc électrique.
- N'utilisez pas d'aérosols à proximité du réfrigérateur.**
 - Vous risquez de provoquer une explosion ou un incendie.
- Ne pliez pas le cordon d'alimentation et ne placez pas de choses lourdes dessus.**
 - Vous risquez de provoquer un incendie. Si le cordon d'alimentation est endommagé, faites-le remplacer immédiatement par le fabricant ou par un réparateur agréé.
- Ne branchez pas la fiche du cordon d'alimentation avec des mains humides.**
 - Vous risquez de recevoir un choc électrique.
- Ne mettez pas de récipient rempli d'eau sur le réfrigérateur.**
 - S'il est renversé, vous risquez de provoquer un incendie ou de recevoir un choc électrique.
- N'installez pas le réfrigérateur en un lieu humide ou à un endroit où il risque d'entrer en contact avec de l'eau.**
 - Une isolation défectueuse des pièces électriques peut causer un choc électrique ou un incendie.
- Ne stockez pas de substances volatiles ou inflammables dans le réfrigérateur.**
 - La conservation de benzène, de diluants, d'alcool, d'éther, de GPL ou de produits similaires peut provoquer des explosions.

AUTRES SYMBOLES UTILISÉS

	Indique quelque chose à NE PAS faire.
	Indique quelque chose que vous ne devez PAS démonter.
	Indique quelque chose que vous ne devez PAS toucher.
	Indique une consigne à suivre.
	Indique que vous devez débrancher la fiche d'alimentation de la prise.
	Indique qu'une mise à terre est nécessaire pour éviter un choc électrique.
	Il est recommandé de laisser réaliser cette action par l'installateur ou par un réparateur compétent.



Ne démontez pas et ne réparez pas le réfrigérateur vous-même.

- Vous risquez de déclencher un incendie, un dysfonctionnement et/ou de provoquer des dommages corporels.



Débranchez la fiche du cordon d'alimentation avant de remplacer l'ampoule à l'intérieur du réfrigérateur.

- Vous risquez sinon de recevoir un choc électrique.



Si vous désirez vous débarrasser de votre réfrigérateur/ congélateur, commencez d'abord par enlever les portes et les joints.

- Faites-le de sorte à éviter qu'un enfant ne reste bloqué à l'intérieur.



Le réfrigérateur doit être relié à la terre.

- Ceci est nécessaire pour éviter toute perte d'énergie ou tout choc électrique suite à une fuite de courant du réfrigérateur.



N'utilisez jamais de conduites de gaz, de lignes téléphoniques ou autres paratonnerres éventuels comme conducteur de terre.

- Une utilisation incorrecte de la prise de terre peut provoquer un choc électrique.



Attention

L'élimination du réfrigérant utilisé dans le réfrigérateur/congélateur et des gaz contenus dans le matériau d'isolation nécessite des procédures spéciales. Avant de mettre l'appareil au rebut, assurez-vous qu'aucun des tuyaux situés à l'arrière de l'appareil n'est endommagé.

**ATTENTION****Ne stockez pas trop d'aliments dans votre réfrigérateur.**

- Lorsque vous ouvrez la porte, un article peut tomber et causer des dommages corporels ou matériels.

Ne mettez pas de bouteilles ni d'autres récipients en verre dans le congélateur.

- Lorsque le contenu gèle, le verre peut casser et provoquer des blessures corporelles.

Si la prise n'est pas correctement fixée au mur, ne branchez pas la fiche d'alimentation.

- Vous risquez de provoquer un incendie ou de recevoir un choc électrique.

**Ne déconnectez pas la fiche en tirant sur le cordon d'alimentation.**

- Une détérioration du cordon d'alimentation peut causer un court-circuit, un incendie ou un choc électrique.
- Si le cordon d'alimentation est endommagé, il doit être remplacé par le fabricant, un réparateur agréé ou du personnel d'entretien qualifié.

Ne stockez pas d'objets sur l'appareil.

- Lorsque vous ouvrez ou fermez la porte, ces objets peuvent tomber et causer des blessures ou des dégâts matériels.

Ne stockez pas de médicaments, de matériel scientifique ou de produits sensibles à la température dans le réfrigérateur.

- Les produits nécessitant un contrôle strict de la température ne doivent pas être stockés dans le réfrigérateur.

Assurez-vous que les enfants ne s'accrochent pas aux portes. Sinon, ils risquent de graves blessures.**Si vous détectez une odeur de médicaments ou de fumée, débranchez immédiatement la fiche et contactez le centre technique SAMSUNG Electronics.****Ne touchez pas les parois intérieures du congélateur ni les produits stockés dans le congélateur avec des mains mouillées.**

- Vous risquez des gelures.

Ne mettez pas les mains dans l'espace situé en dessous de votre appareil.

- Des arêtes saillantes pourraient vous blesser.

Ne mettez jamais vos doigts ni autres objets dans l'orifice du distributeur ou dans la goulotte à glace. Vous risquez de vous blesser ou de provoquer des dommages matériels.**AVERTISSEMENT**

- Veillez à ce que les ouvertures d'aération de la coque ou de la structure de l'appareil ne soient pas obstruées.
- N'endommagez pas le circuit de réfrigération.
- N'utilisez pas d'appareils électriques à l'intérieur du réfrigérateur/congélateur à moins qu'ils ne soient d'un type recommandé par le fabricant.

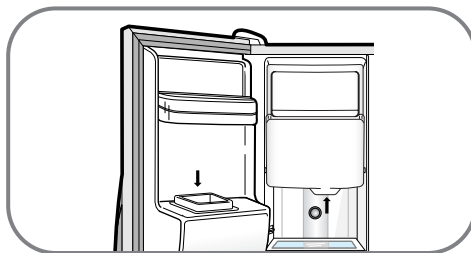
**N'utilisez pas de chiffon mouillé ou humide pour nettoyer la prise. Enlevez tout corps étranger des broches de la fiche du cordon d'alimentation.**

- Vous risquez sinon de provoquer un incendie.
- Si vous débranchez le réfrigérateur, attendez au moins cinq minutes avant de le rebrancher.

**Si vous n'utilisez pas le réfrigérateur pendant une période prolongée, débranchez-le.**

- Toute détérioration de l'isolation peut provoquer un incendie.



Cet appareil contient une petite quantité de réfrigérant à l'isobutane (R600a), gaz naturel très respectueux de l'environnement, mais également combustible. Lors du transport et de l'installation de l'appareil, veillez à ce qu'aucune pièce du circuit de réfrigération ne soit endommagée. Le réfrigérant qui s'échappe des tuyaux risque de s'enflammer ou de provoquer des lésions oculaires. Si une fuite est décelée, évitez d'approcher une flamme nue ou toutes sources potentielles d'incendie de l'appareil et aérez la pièce dans laquelle il est installé pendant plusieurs minutes.

- Afin d'éviter la formation d'un mélange gaz inflammable-air en cas de fuite dans le circuit de réfrigération, la dimension de la pièce dans laquelle l'appareil est installé dépend de la quantité de réfrigérant utilisé. La dimension requise est de 1 m³ pour 8 g de réfrigérant de type R600a contenu dans l'appareil. La quantité de réfrigérant présent dans votre appareil est indiquée sur la plaque signalétique placée à l'intérieur de l'appareil.
- Ne mettez jamais en marche un appareil qui présente un quelconque signe d'endommagement. En cas de doutes, consultez votre revendeur.

MISE EN PLACE DU RÉFRIGÉRATEUR

Lorsque vous avez effectué les étapes suivantes, votre réfrigérateur est prêt à fonctionner. Si ce n'est pas le cas, vérifiez l'alimentation et la source électrique. Si vous avez encore des questions, contactez votre centre technique SAMSUNG.

1

Installez le réfrigérateur dans un endroit vous permettant de respecter un espace suffisant entre le mur et le réfrigérateur (reportez-vous aux instructions d'installation du présent manuel).

2

Lorsque vous branchez le réfrigérateur, l'ampoule à l'intérieur de l'appareil doit s'allumer à chaque fois que vous ouvrez les portes.

3

Réglez la température au niveau le plus froid et attendez une heure. Le congélateur devrait se réfrigérer légèrement et le moteur doit fonctionner en douceur.

4

Lorsque la température du réfrigérateur est suffisamment basse, vous pouvez y stocker des aliments. Après avoir mis en service le réfrigérateur, il faut attendre quelques heures avant que celui-ci atteigne la température nécessaire.

CARACTÉRISTIQUES PRINCIPALES

Double système de Réfrigération

- Le compartiment réfrigérateur et le compartiment congélateur disposent chacun d'un évaporateur, sans aucune circulation d'air entre les deux compartiments. Grâce à ce système indépendant, le congélateur et le réfrigérateur sont refroidis individuellement et fonctionnent de ce fait de manière plus efficace.

Les odeurs des aliments stockés dans le réfrigérateur n'affectent pas les aliments du congélateur grâce au circuit de ventilation distinct.

SYSTEME MULTI-FLOW

- L'air de refroidissement circule par de multiples bouches d'air au niveau de chaque clayette. Ceci assure une réfrigération homogène à l'intérieur des compartiments, les aliments conservent ainsi leur fraîcheur plus longtemps.

ALARME DE PORTE

- Un avertisseur sonore vous avertit lorsque la porte est restée ouverte.

DÉSODORISEUR (SELON MODELE)

- Le double désodoriseur réutilisable permet de maintenir l'air du réfrigérateur frais et sans odeur.

COMPARTIMENT COOLSELECT ZONE™ (SELON MODELE)

- Vous pouvez choisir Quick Cool (réfrigération rapide), Thaw (décongélation douce) ou Select (sélection) pour réfrigérer rapidement des aliments, les décongeler ou pour les garder frais encore plus longtemps. Sélectionnez Soft Freeze (congélation douce), Cool (fraîcheur) ou Chill (conservation fraîcheur) pour contrôler la température du compartiment.

RÉFRIGÉRATEUR/CONGÉLATEUR À ÉCONOMIE D'ÉNERGIE

- La consommation d'énergie est réduite au minimum grâce à un dispositif permettant une distribution distincte de l'air frais dans le réfrigérateur et le congélateur.

CONGELATION RAPIDE

- La fonction de congélation rapide vous permet de congeler les aliments plus rapidement.

TAUX ÉLEVÉ D'HUMIDITÉ POUR UNE MEILLEURE CONSERVATION DES PRODUITS FRAIS

- Vous pouvez conserver des aliments, fruits ou légumes frais plus longtemps car votre réfrigérateur est équipé d'un système produisant de l'air froid très humide, ce qui le rend quatre à cinq fois plus performant qu'un réfrigérateur normal.

GLACE ET EAU FROIDE DISPONIBLES EN GRANDE QUANTITÉ

- Le distributeur de glace et d'eau glacée fournit de la glace et de l'eau en permanence.

BAR INTEGRE (SELON MODELE)

- Le bar intégré vous permet d'accéder à vos boissons sans avoir à ouvrir la porte principale de l'appareil et donc de réaliser des économies de temps et d'argent.

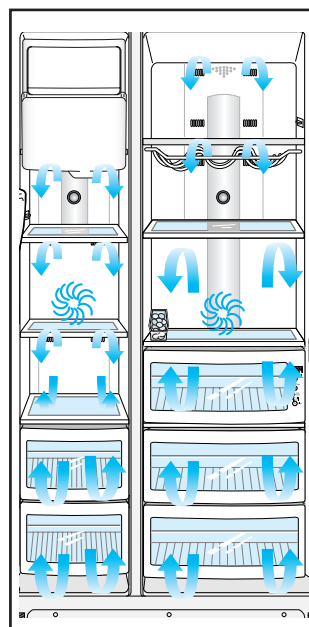

Ces instructions de service sont valables pour plusieurs modèles d'appareils. Les caractéristiques de votre appareil peuvent légèrement différer de celles décrites dans ce manuel.

PANNEAU DE COMMANDE

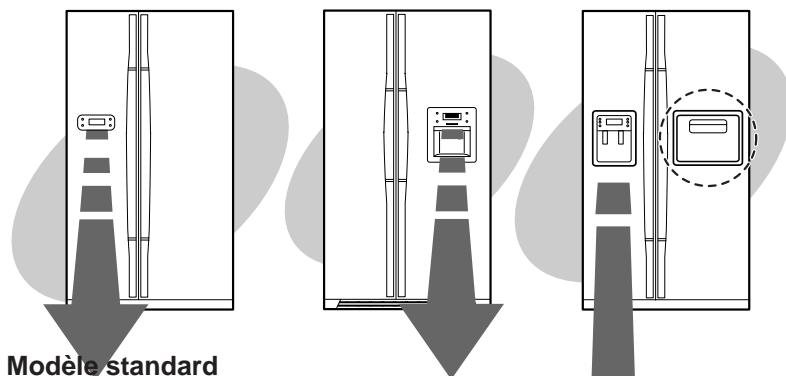

Modèle standard

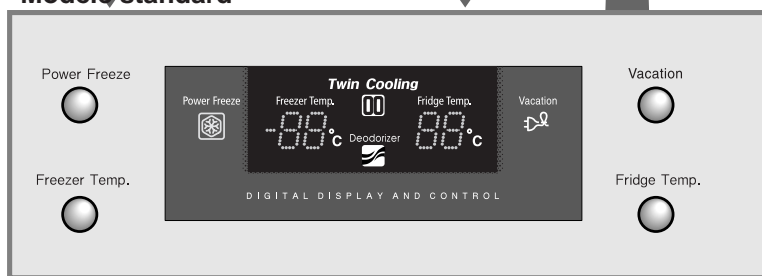

Modèle avec distributeur d'eau, de glaçons et de glace pilée



BOUTON FREEZER TEMP.

Pour régler la température du congélateur, appuyez plusieurs fois sur le bouton pour modifier la température réglée par étapes entre -14 °C et -25 °C.

BOUTON POWER FREEZE

Accélère le processus de congélation dans le congélateur.

BOUTON ICE TYPE

Vous pouvez utiliser ce bouton pour choisir Cubed Ice (glaçons), Crushed Ice (glace pilée) ou Ice Off (pas de glaçons).

BOUTON FRIDGE TEMP.

Pour régler la température du réfrigérateur, appuyez plusieurs fois sur le bouton pour modifier la température réglée par étapes entre 7 °C et 1 °C.

SÉLECTION DU MODE "VACANCES"

Ce bouton permet d'arrêter le fonctionnement du réfrigérateur tout en maintenant le fonctionnement du congélateur.

BOUTON CHILD LOCK

Lorsque vous appuyez sur le bouton de verrouillage parental pendant 3 secondes, l'indicateur de verrouillage parental s'active en émettant un son audible. Lorsque cette fonction est activée, tous les voyants s'éteignent sauf l'indicateur Type de glace (Ice Type) et l'indicateur Sécurité enfant (Child Lock). Ce bouton permet d'empêcher toute modification intempesitive des réglages par un enfant ou un animal domestique. Pour déverrouiller les fonctions de réglage, il suffit d'appuyer de nouveau sur le bouton de sécurité enfant pendant 3 secondes.

Ce bouton a un autre effet. Lorsque vous appuyez dessus pendant 3 secondes [le voyant s'allume alors], la résistance de régulation de la condensation cesse de fonctionner. Si de la condensation se forme autour du capot du distributeur de glace et d'eau ou du compartiment à boissons externe, appuyez de nouveau sur ce bouton pendant 3 secondes. Le voyant s'éteint, la régulation de la condensation reprend et les fonctions de réglage sont déverrouillées.

MODE D'EMPLOI

PANNEAU DE COMMANDE

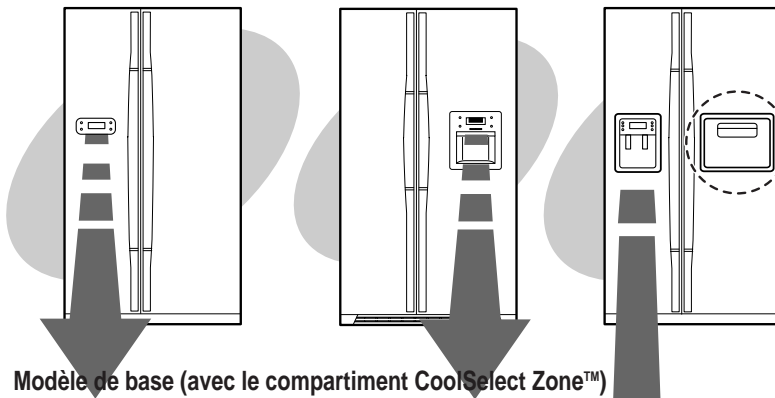

Modèle de base (avec le compartiment CoolSelect Zone™)

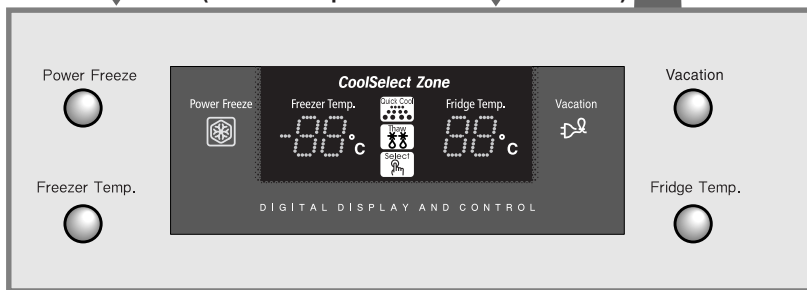

Modèle avec distributeur d'eau, glaçons et glace pilée (avec le compartiment CoolSelect Zone™)



TABLEAU DE BORD NUMÉRIQUE



Freezer Temp. (température de congélation) indique la température actuelle du congélateur.
Fridge Temp. (température du réfrigérateur) indique la température actuelle du réfrigérateur.
Power cool, Thaw et Select indiquent l'état du compartiment CoolSelect Zone™.

Power Freeze

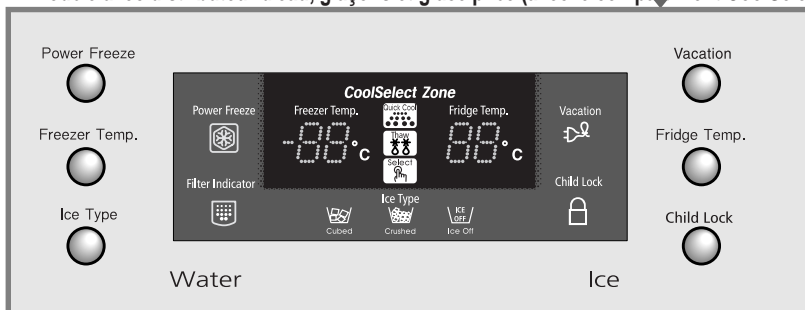
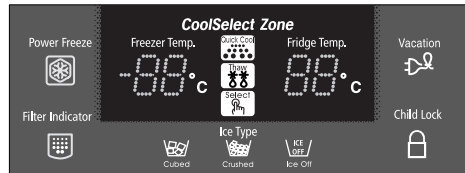
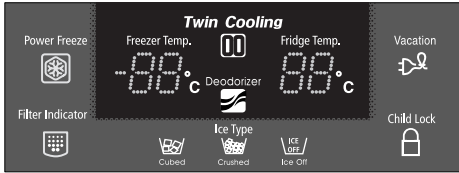
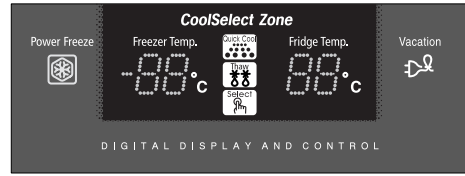
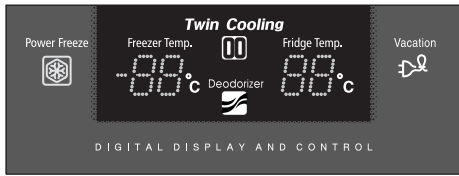

- Ce voyant s'allume lorsque vous appuyez sur le bouton Power Freeze. Appuyez sur ce bouton pour réajuster rapidement le congélateur à la température réglée.
- S'il vous faut beaucoup de glace, vous pouvez produire cette glace plus rapidement.
- Appuyez à nouveau sur ce bouton afin d'annuler le mode Power Freeze.

Vacation



- Lorsque le voyant Vacation est allumé, le réfrigérateur est éteint mais le congélateur fonctionne. Appuyez à nouveau sur le bouton pour annuler le mode "Vacances". Retirez tous les aliments se trouvant dans le réfrigérateur avant de sélectionner ce mode.



ATTENTION

- Laisser impérativement la porte fermée.
- Si vous laissez le mode "Vacances" en fonction très longtemps, vous devrez à votre retour, retirer environ 10 verres d'eau du distributeur d'eau.

Deodorizer



- Ce voyant indique que le double désodoriseur recyclable est en cours de fonctionnement.
- Recyclez la cartouche alvéolaire une à deux fois par an (voir section "Nettoyage des accessoires").
- Le voyant est allumé en permanence avec ou sans cartouche.

Cubed Ice (glaçons), Crushed Ice (glace pilée) et Ice Off (pas de glaçons)

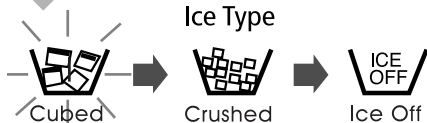

- Appuyez successivement sur le bouton Ice Type pour choisir dans l'ordre Cubed Ice, Crushed Ice ou Ice Off si vous souhaitez arrêter la fabrication de glaçons.
- Le symbole allumé indique le type de glace actuellement sélectionné.

Filter Indicator



- Lorsque le voyant vert devient orange, il est temps de remplacer le filtre à eau. Lorsque le voyant est rouge, le remplacement est fortement recommandé.
- Lorsque vous avez remplacé le filtre à eau, réinitialisez le voyant en appuyant simultanément sur les boutons Ice Type (type de glace) et Child Lock (sécurité enfant) pendant 3 secondes.
- Pour désactiver ce voyant, appuyez simultanément pendant 5 secondes sur les boutons Ice Type (type de glace) et Child Lock (sécurité enfant).

CONTRÔLE DE LA TEMPÉRATURE

Congélateur

- La température du congélateur peut être réglée entre -14 °C et -25 °C.
- Appuyez **plusieurs fois** sur le bouton **Freezer Temp.** (température de congélation) jusqu'à ce que la température désirée apparaisse sur l'afficheur de la température.
- L'afficheur permet de faire varier la température entre -14 °C et -25 °C. Lorsque l'affichage atteint -14 °C, il revient à -25 °C.
- Cinq secondes plus tard, l'affichage indique à nouveau la température réelle du congélateur. L'appareil se règle alors sur la nouvelle température désirée.



AVERTISSEMENT

- Si vous conservez de la crème glacée dans le congélateur à une température supérieure à -15°C, elle risque de fondre.
- La température du congélateur ou du réfrigérateur augmente si vous l'ouvrez fréquemment, si vous le nettoyez ou si vous y stockez des aliments chauds. Dans ce cas, l'affichage numérique peut clignoter. L'affichage numérique arrête de clignoter lorsque le congélateur et le réfrigérateur reviennent à la température normale.

Réfrigérateur

- La température du réfrigérateur peut être réglée entre 7 °C et 1 °C.
- Appuyez **plusieurs fois** sur le bouton **Fridge Temp.** (température du réfrigérateur) jusqu'à ce que la température désirée apparaisse sur l'afficheur de température.
- L'affichage de la température fonctionne de la même façon que pour le congélateur.

DISTRIBUTEUR DE GLACE ET D'EAU FRAICHE

Appareil à glaçons (modèle sans distributeur)



- Retirez le tiroir à glace.
- Ajoutez de l'eau jusqu'à atteindre le repère de niveau d'eau indiqué.
- Remplacez le tiroir à glace.

Distributeur d'eau, glaçons, glace pilée

Le distributeur de glace produit 10 glaçons simultanément et environ 120 glaçons par jour automatiquement. Cette quantité peut dépendre de facteurs comme la température du congélateur, la fonction Power Freeze (congélation rapide) ou la fréquence d'ouverture de la porte. Lorsque vous branchez votre réfrigérateur, le mode Cubed Ice (glaçons) est automatiquement sélectionné.

Appuyez sur le bouton Ice Type pour sélectionner le type de glace désiré :

- Glaçons



- Glace pilée

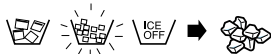

- Pas de glace



Distributeur d'eau

La capacité du réservoir d'eau est d'environ 1,2 L.

Eau froide

- Appuyez une tasse contre le levier du distributeur d'eau.
- Si vous venez d'installer votre réfrigérateur, jetez les six premiers verres pleins d'eau pour éliminer les impuretés du système d'alimentation en eau.

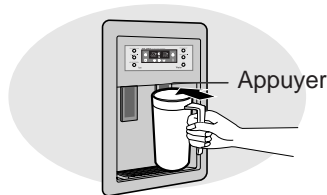

REMARQUE

S'il reste de la glace dans le seau à glace, vous obtenez des glaçons.

Appuyez avec une tasse contre le levier du distributeur de glace.

- Posez la tasse alignée sur le levier du distributeur pour éviter que la glace ne tombe à côté.



ATTENTION

Si vous partez longtemps en vacances ou en voyage et que vous n'utiliserez pas le distributeur d'eau ou de glace, fermez le robinet d'eau. Sinon, vous risquez une fuite d'eau.



AVERTISSEMENT

Ne mettez jamais vos doigts ou d'autres objets dans l'ouverture du distributeur. Vous risquez de vous blesser.

UTILISATION DU DISTRIBUTEUR D'EAU (Option selon modèle)

Grâce au distributeur d'eau, vous pouvez obtenir facilement de l'eau réfrigérée sans avoir à ouvrir la porte du réfrigérateur. De plus, vous pouvez réaliser des économies d'énergie en réduisant de plus de 30%, le nombre de fois où la porte est ouverte.

Présentation

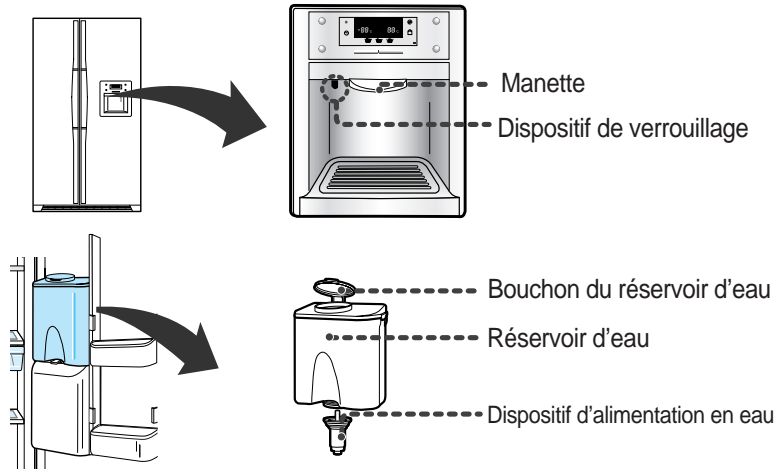

SI VOUS N'UTILISEZ PAS LE DISTRIBUTEUR, PROCÉDEZ AINSI

- 1** Enfoncez fermement le dispositif d'alimentation en eau dans l'orifice de fixation.
 - La porte ne se ferme pas automatiquement en raison des fuites de froid lorsque le dispositif d'alimentation en eau n'est pas en place.
- 2** Réglez le dispositif de verrouillage sur la position "LOCK"(VERROUILLE).
 - Si le dispositif d'alimentation en eau est fixé uniquement au niveau du trou de fixation et que le dispositif de verrouillage est réglé sur la position "OPEN"(OUVERT), le dispositif d'alimentation en eau risque de sortir de sa fixation.

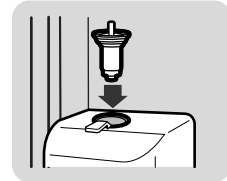

REMARQUE Pour empêcher les enfants d'utiliser le distributeur, réglez le dispositif de verrouillage sur "LOCK".

REPLISSAGE DU RÉSERVOIR D'EAU

- 1** Retirez le bouchon du réservoir d'eau et remplissez-le d'eau potable.
 - Remplissez complètement le réservoir (un peu plus de 4,2 litres).
- 2** Replacez le bouchon en l'enfonçant jusqu'à ce qu'il s'enclenche.

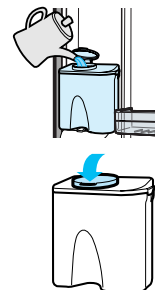

UTILISATION DU DISTRIBUTEUR D'EAU (Option selon modèle)

Réservoir d'eau / Dispositif d'alimentation

1 Tirez l'ensemble vers le haut et démontez les crochets de part et d'autre du grand bouchon.

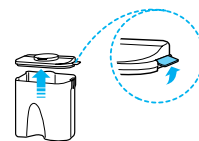

2 Desserrez le dispositif d'alimentation en eau en le tournant dans le sens de la flèche et retirez-le.



3 Essuyez le grand bouchon et nettoyez le réservoir à eau à l'aide d'un chiffon imbibé d'eau chaude et de détergent.
• Retirez le bouchon en le tirant vers le haut. Nettoyez le bouchon et le filtre à l'aide d'une brosse souple.



4 Une fois le dispositif d'alimentation en eau nettoyé avec la brosse souple, appuyez sur la manette d'alimentation en eau, puis nettoyez-la à l'eau courante.



ATTENTION

- Nettoyez fréquemment le réservoir d'eau si vous y versez du thé ou d'autres boissons de ce type. Utilisez uniquement du thé filtré. Par mesure d'hygiène, il est recommandé de ne pas y verser de boissons très sucrées, tels que des jus de fruits.
- Essuyez le réservoir à l'aide d'un chiffon imprégné de vinaigre ou d'eau salée pour retirer les dépôts éventuels.
- Vérifiez que le joint d'étanchéité en caoutchouc du dispositif d'alimentation en eau est bien en place ou n'a pas été endommagé par un objet contondant car des fuites pourraient se produire.

CLAYETTES ET BACS

Congélateur

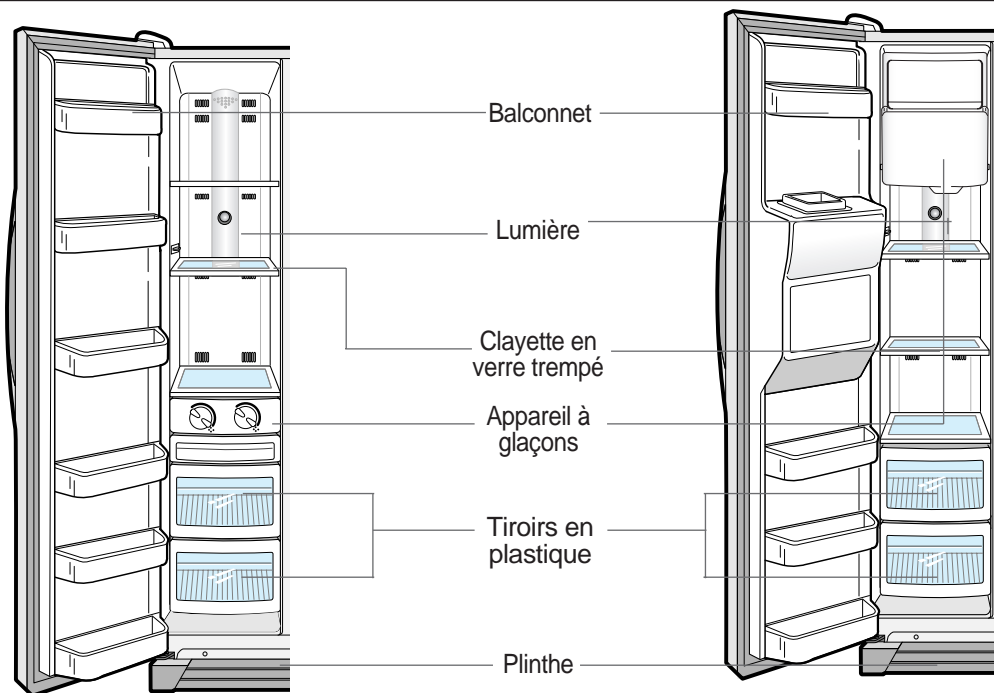

Modèle sans distributeur

Modèle avec distributeur

Réfrigérateur

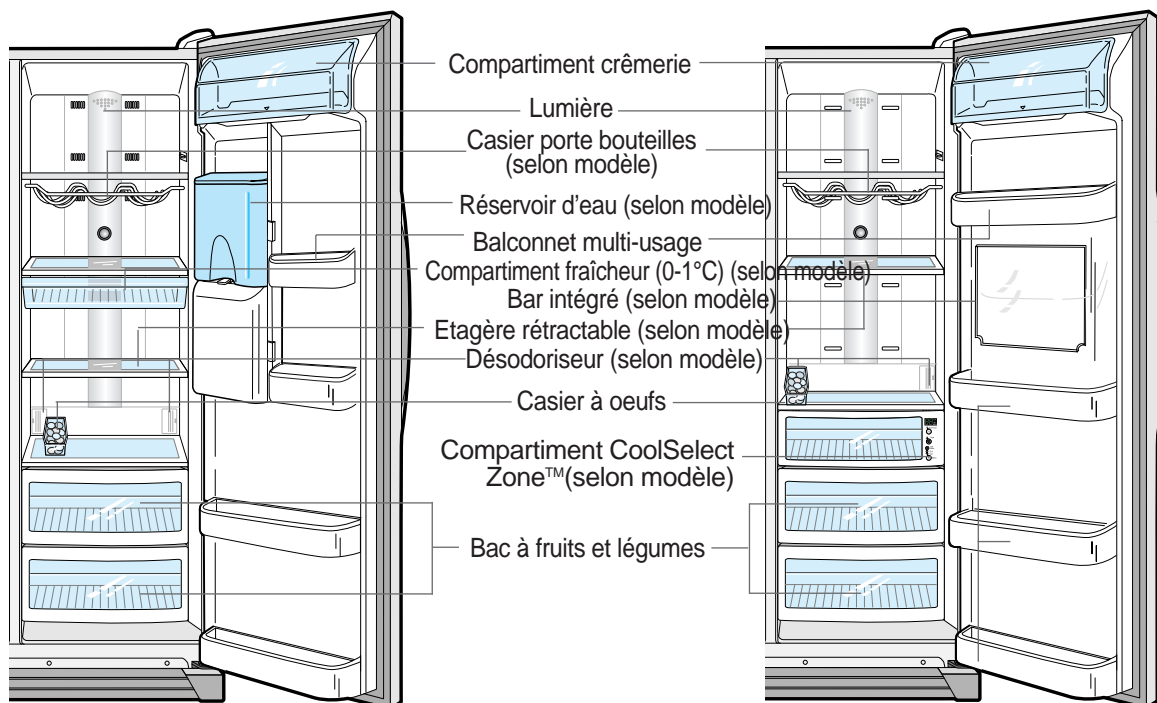

MODE D'EMPLOI

STOCKAGE DES ALIMENTS

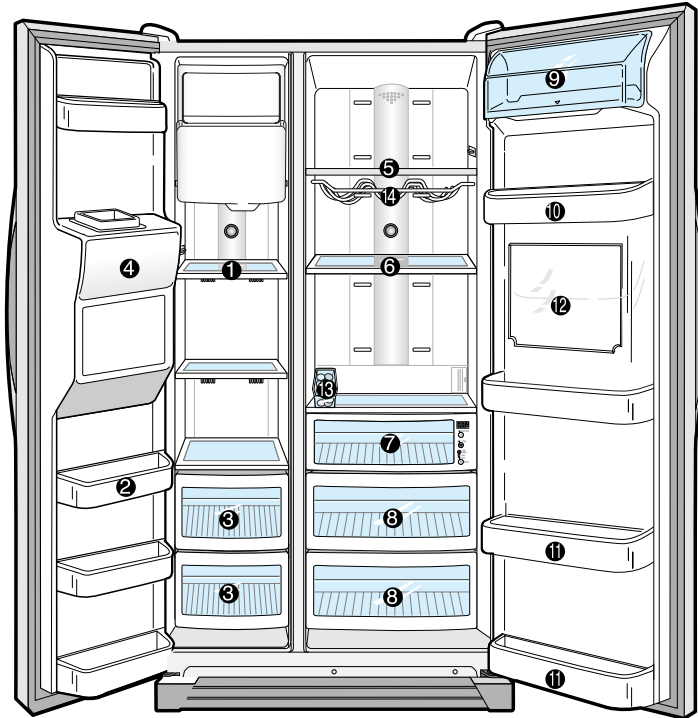

Pour avoir plus d'espace, vous pouvez retirer les tiroirs et le bac à glaçons pour y stocker les aliments.

STOCKAGE DES ALIMENTS DANS LE CONGÉLATEUR

1

Clayette en verre trempé

- Permet de stocker tous types d'aliments congelés.



2

Balconnet 2 étoiles

- Permet de stocker des aliments déjà congelés. Cette zone ne permet pas de congeler des aliments.

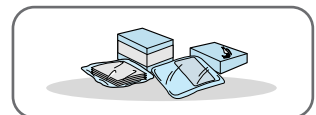

3

Tiroirs en plastique

- Permettent de stocker de la viande et des aliments secs. Les aliments à conserver doivent être enveloppés correctement dans une feuille d'aluminium ou dans d'autres matériaux ou récipients d'emballage prévus à cet effet.

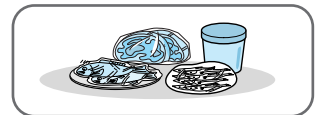

4

Goulotte à glace



AVERTISSEMENT

Ne mettez pas vos doigts, vos mains, etc. dans la goulotte ou le seau de l'appareil à glaçons. Vous risquez de vous blesser ou de provoquer des dégradations matérielles.

STOCKAGE DES ALIMENTS

STOCKAGE D'ALIMENTS RÉFRIGÉRÉS DANS LE RÉFRIGÉRATEUR

- 5 6 Clayette en verre trempé anti-gouttes**
- Permet de stocker tous types d'aliments réfrigérés.
 - Résistant à la casse.
 - Les marques circulaires à la surface du verre sont tout à fait normales.



Recouvrir les aliments pour éviter toute contamination croisée.

ATTENTION

- 7 Bac de réfrigération ou compartiment CoolSelect Zone™**
- Permet de conserver la saveur des aliments et prolonge leur fraîcheur. Utilisez ce bac pour stocker du fromage, de la viande, de la volaille, du poisson ou d'autres produits à consommer rapidement.

- 8 Bac à fruits et légumes (supérieur et inférieur)**
- Permet de stocker des fruits et légumes.
 - Ce bac est étanche à l'air. Le contrôle optimal de l'humidité vous aide à conserver la fraîcheur des fruits et légumes entreposés.

- 9 Compartiments crèmerie**
- Permet de stocker du beurre, de la margarine et du fromage.

- 10 11 Balconnets**
- Permettent de stocker des aliments conditionnés dans de petits emballages, comme le lait et le yaourt.



Enlever les emballages du commerce avant d'entreposer les aliments.

ATTENTION

- 12 Bar intégré (selon modèle)**
- Permet de stocker des articles que vous consommez souvent comme des canettes de boissons et des en-cas. Vous pouvez y accéder sans ouvrir la porte du réfrigérateur.



ATTENTION

Les bouteilles doivent être placées les unes à côté des autres afin d'éviter les chutes.

- 13 Casier à oeufs**
- Mettez les oeufs dans le casier et posez-le sur la clayette.

- 14 Casier porte-bouteilles (selon modèle)**
- Stockez vos bouteilles dans ce casier pour conserver leur saveur.

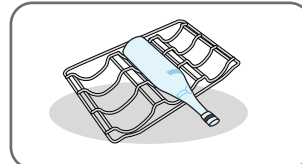
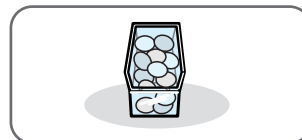
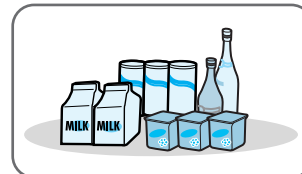
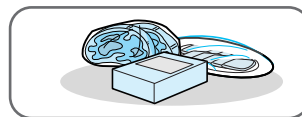
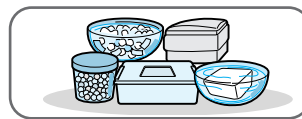

Ne pas utiliser ce rail sur les modèles équipés du compartiment "CoolSelect Zone".

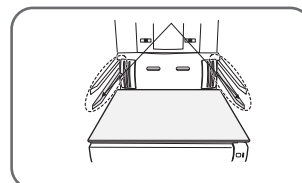

MODE D'EMPLOI



AVERTISSEMENT

- Si le modèle est équipé du compartiment "CoolSelect Zone", n'insérez pas de clayette sur ce rail. Sinon, la clayette peut heurter le capot du compartiment à boissons externe, ce qui risquerait de l'endommager.

COMPARTIMENT CoolSelect Zone™

Bouton “Sélection” (selon modèle)

1 Soft Freeze (congélation douce)

- Si vous choisissez “Soft freeze”, la température affichée sur le tableau de bord numérique est de -5°C , quelle que soit la température à laquelle le réfrigérateur est réglé.
- La température du mode “Soft freeze” vous permet de conserver la fraîcheur de la viande et des poissons plus longtemps, grâce à une légère congélation.
- Permet de couper la viande sans perte de jus.

2 Chill (conservation fraîcheur)

- Si vous choisissez “Chill”, la température du compartiment CoolSelect Zone™ reste à -1°C , quelle que soit la température à laquelle le réfrigérateur est réglé.
- Le mode “Chill” vous permet de conserver plus longtemps la fraîcheur de la viande et des poissons.

3 Cool (fraîcheur)

- Si vous choisissez “Cool”, la température est la même que celle à laquelle vous avez réglé le réfrigérateur. Le tableau de bord numérique indique la même température que le panneau d’affichage.
- Le compartiment CoolSelect Zone™ vous offre un espace supplémentaire à l’intérieur de votre réfrigérateur.

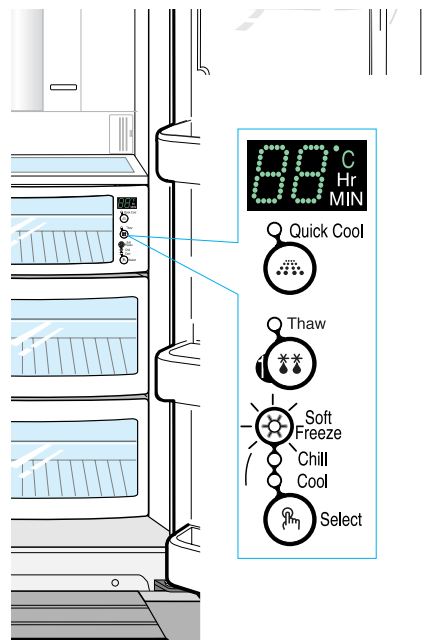

COMPARTIMENT CoolSelect Zone™

Bouton “Quick cool” (réfrigération rapide)

- Ce bouton vous permet d'utiliser la fonction de refroidissement rapide pour le compartiment CoolSelect Zone™.
- La fonction “Quick cool” permet de rafraîchir de 1 à 3 canettes de boissons en 60 minutes.
- Pour annuler cette option, appuyez à nouveau sur le bouton “Quick cool”. Le compartiment CoolSelect Zone™ revient à la température antérieure.
- Lorsque la fonction “Quick cool” est arrêtée, l'appareil se réajuste à la température réglée pour la réfrigération.

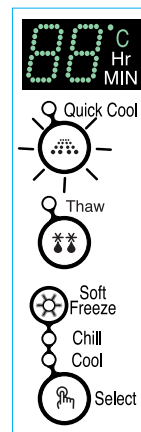

- REMARQUE**
- En fonction des boissons stockées, le temps de rafraîchissement peut varier.



AVERTISSEMENT

- Si vous utilisez l'option “Quick cool”, enlevez les aliments stockés dans le compartiment CoolSelect Zone™.

Bouton “Thaw” (décongélation douce)

- L'exsudation et la détérioration de la qualité de la viande réduit la fraîcheur des aliments.
- Si vous avez choisi “Thaw”, le Compartiment CoolSelect Zone™ fournit alternativement de l'air chaud et de l'air froid.
- Selon le poids de la viande, le temps de décongélation peut être réglé successivement sur 4, 6, 10 ou 12 heures.
- Lorsque la fonction “Thaw” s'arrête, l'affichage du compartiment CoolSelect Zone™ revient à l'état “Chill”.
- Pour annuler cette option, appuyer sur un bouton quelconque à l'exception de “Thaw”.
- Les temps de décongélation approximatifs pour la viande et le poisson sont indiqués ci-dessous (sur la base d'une épaisseur de 2,5 cm).
- La viande est décongelée sans perte de jus ni de couleur.

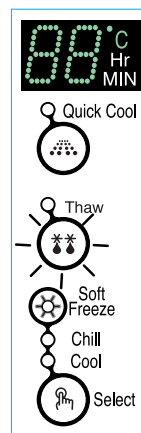

Temps de décongélation	4 heures	6 heures	10heures	12heures
Poids	400 g	600 g	800 g	1000g



REMARQUE Selon la taille et l'épaisseur de la viande et des poissons, le temps de décongélation peut varier. Le poids mentionné ci-dessus représente le poids total des aliments stockés dans le compartiment CoolSelect Zone™.

Exemple : le temps de dégel total pour 400 g de bœuf congelé et 600 g de poulet congelé est de 10 heures.



AVERTISSEMENT

- Si vous utilisez l'option “Thaw”, enlevez les autres aliments stockés dans le compartiment CoolSelect Zone™.

MODE D'EMPLOI

RETRAIT DES ACCESSOIRES DU CONGÉLATEUR

- 1 Clayette en verre**
- Tirez la clayette aussi loin que possible, puis relevez-la et enlevez-la.

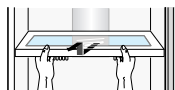

- 2 Balconnet**
- Tenez le balconnet dans vos deux mains, puis tirez-le vers le haut.

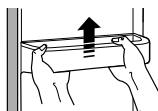

- 3 Bac en plastique**
- Retirez ce bac en le tirant vers l'extérieur, puis en le relevant légèrement.



- 4 Seau de l'appareil à glaçons (selon modèle)**
- Enlevez le seau en le relevant et en le tirant vers l'extérieur.

- 5 Plinthe**
- Ouvrez les portes du congélateur et du réfrigérateur, enlevez les trois vis et détachez la plinthe.

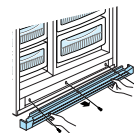

- Pour réinstaller la plinthe, remettez-la dans sa position d'origine et fixez les trois vis.

 **REMARQUE** • Ne forcez pas trop lorsque vous démontez la plinthe. Vous pourriez vous blesser.

RETRAIT DES ACCESSOIRES DU RÉFRIGÉRATEUR

- 1 Clayette en verre anti-gouttes**
- Tirez la clayette vers vous autant que possible, puis relevez-la et enlevez-la.

- 2 Bac à fruits et légumes**
- Enlevez le bac en le tirant vers vous par la poignée, puis en le relevant légèrement.
 - Enlevez le capot du dispositif de contrôle d'humidité optimisé en le tirant vers vous.

- 3 Balconnet**
- Tenez le balconnet à deux mains, puis tirez-le vers le haut pour l'enlever.

- 4 Casier à vin (selon modèle)**
- Décrochez simplement le casier des languettes.

BAR INTEGRE (SELON MODELE)

Pour ouvrir le bar intégré (compartiment à boissons), tirez la poignée de porte de celle-ci vers le bas.

- Le bar intégré (compartiment à boissons) vous permet de réduire la consommation d'énergie, car il n'est pas nécessaire d'ouvrir la porte du réfrigérateur pour accéder aux boissons et autres en-cas.

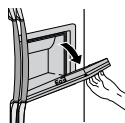

- Nous vous conseillons d'utiliser le bar intégré pour conserver les aliments que vous consommez le plus souvent.

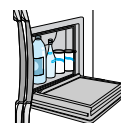

AVERTISSEMENT

- Ne démontez jamais la porte du bar intégré. Le bar intégré ne peut pas fonctionner si sa porte n'est pas installée.
- Lorsque vous fermez la porte du bar intégré, ne mettez pas vos mains ou vos doigts autour de celle-ci. Vous risquez de les pincer ou de vous blesser.
- Si vous utilisez la porte ouverte comme plateau, ne mettez pas des objets lourds sur celle-ci. Assurez-vous que les enfants ne s'accrochent pas à la porte. Vous risquez de vous blesser ou de provoquer des dégâts matériels.
- Lorsque vous ouvrez la porte du bar intégré, assurez-vous de ne pas heurter la tête d'un enfant.

NETTOYAGE DES ACCESSOIRES

A l'intérieur

- Nettoyez les accessoires avec un détergent doux, puis essuyez-les avec un chiffon sec.
- Une fois les accessoires lavés, assurez-vous qu'ils soient secs avant de les réutiliser.



A l'extérieur

- Essuyez le tableau de bord numérique et le panneau d'affichage avec un chiffon propre.
- Nettoyez les portes et les poignées avec un détergent doux et un chiffon. Séchez-les avec un chiffon propre.
- Procédez au nettoyage extérieur du réfrigérateur à intervalles réguliers.



Face arrière

- Enlevez la poussière une à deux fois par an à l'aide d'un aspirateur.

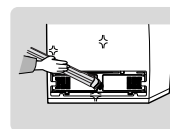

Distributeur de glace et d'eau (selon modèle)

- Utilisez un chiffon humide pour nettoyer le distributeur de glace et d'eau. Ensuite, essuyez-le avec un chiffon sec.
- Pour maintenir sèche la grille de drainage, ne touchez pas au distributeur de glace et d'eau.



Bar intégré (selon modèle)

- Utilisez un chiffon humide pour nettoyer le bar intégré. Ensuite, essuyez-la avec un chiffon sec.



Joints d'étanchéité en caoutchouc

- Si les joints d'étanchéité des portes sont sales, la porte ne fermera pas correctement et le réfrigérateur perdra de son efficacité. Nettoyez les portes avec un détergent doux et un chiffon humide. Essuyez avec un chiffon sec.



AVERTISSEMENT

- N'aspergez pas d'eau votre réfrigérateur. Un choc électrique peut provoquer la mort.
- Ne le nettoyez pas avec du benzène, des diluants ou des détergents de voiture. Vous risquez de provoquer un incendie.

NETTOYAGE DES ACCESSOIRES

Désodorisateur (selon modèle)

- Enlevez le capot avec un tournevis plat comme indiqué.
- Retirez la cartouche et laissez-la tremper dans de l'eau propre et chaude pendant au moins 4 heures. Laissez-la sécher au soleil dans un endroit aéré pendant au moins 8 heures.
- Recommencez cette procédure une ou deux fois par an.

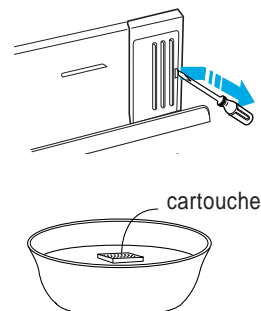

REMARQUE

- Si vous séchez la cartouche dans un endroit clos, des odeurs peuvent s'y répandre.
- Ne laissez pas les enfants avaler l'eau de lavage.

REPLACEMENT DE L'AMPOULE INTÉRIURE



AVERTISSEMENT

Avant de remplacer l'ampoule à l'intérieur de l'appareil, débranchez le réfrigérateur de la prise secteur. Si vous rencontrez des difficultés à remplacer l'ampoule, contactez votre centre technique.

AMPOULE DU CONGÉLATEUR (MODÈLE DE BASE UNIQUEMENT) / RÉFRIGÉRATEUR

- 1** Placez un tournevis plat sous les ergots du couvercle de la lampe et poussez dans la direction indiquée par la flèche.
- 2** Tirez le couvercle dans le sens de la flèche.
- 3** Après avoir remplacé l'ampoule, remplacez le couvercle.

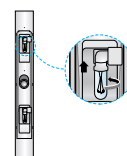

AMPOULE DU CONGÉLATEUR (MODÈLE ÉQUIPÉ D'UN DISTRIBUTEUR DE GLACE ET D'EAU)

- 1** Soulevez et retirez le tiroir de la fabrique de glace (①).
- 2** Retirez le couvercle de la lampe à l'aide d'un tournevis (②).
- 3** Remplacez l'ampoule (③) et remplacez le couvercle.
- 4** Remplacez le tiroir de la fabrique de glace en place.

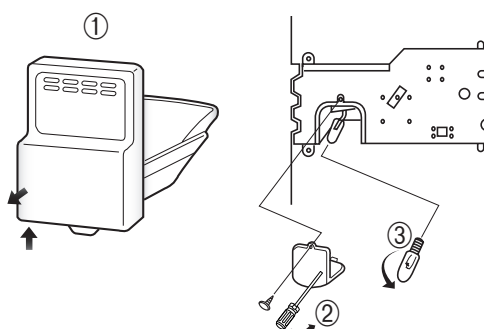

FILTRE À EAU

Témoin "filtre à eau"

- Le voyant du filtre à eau vous indique quand vous devez changer votre cartouche de filtre à eau. Dans ce cas, le voyant passe de vert à orange. Cette couleur vous signale qu'il est temps de penser au remplacement de la cartouche actuelle. Il est recommandé de remplacer la cartouche lorsque le voyant devient rouge. (Reportez-vous à la section "Installation du filtre à eau" pour obtenir de plus amples détails.)

Utilisation du distributeur sans le filtre à eau

- Vous ne pouvez pas utiliser le distributeur d'eau et de glace sans la présence de la cartouche de filtre à eau du fait du groupe d'arrivée sur l'alimentation en eau.

Commande des filtres de rechange

- Pour commander d'autres cartouches de filtre à eau, veuillez contacter votre revendeur Samsung.

PORTES

Les portes du réfrigérateur sont équipées d'un dispositif spécial d'ouverture et de fermeture permettant aux portes de fermer correctement à chaque fois et de rester étanches.

Lorsque vous ouvrez la porte, elle s'ouvre jusqu'à un certain point. Après avoir atteint ce point, elle reste ouverte.

Si la porte est partiellement ouverte, elle se ferme automatiquement.

INSTALLATION DU RÉFRIGÉRATEUR

Vérification des dimensions de votre porte d'entrée



REMARQUE

- Vérifiez les dimensions de votre porte d'entrée pour déterminer si le réfrigérateur peut y passer.
- Lorsque le réfrigérateur passe sous la porte, mais que la profondeur ou la largeur du réfrigérateur est trop grande, retirez les portes de l'appareil.



Sélection de l'emplacement du réfrigérateur

- Sélectionnez un emplacement avec accès facile à l'arrivée d'eau.
- Sélectionnez un emplacement avec suffisamment de place pour le réfrigérateur.
- Sélectionnez un emplacement qui ne soit pas directement exposé au soleil.



ATTENTION

- Avant de démonter la porte du congélateur, coupez la ligne d'alimentation en eau. (Sinon, elle risque d'être endommagée.)
- Reportez-vous à la section "Séparation de la ligne d'alimentation en eau du réfrigérateur" à la page suivante.

Assurez un espace suffisant pour installer le réfrigérateur sur une surface plane.

- Si votre appareil n'est pas installé sur une surface régulière, le système de refroidissement interne peut ne pas fonctionner correctement.

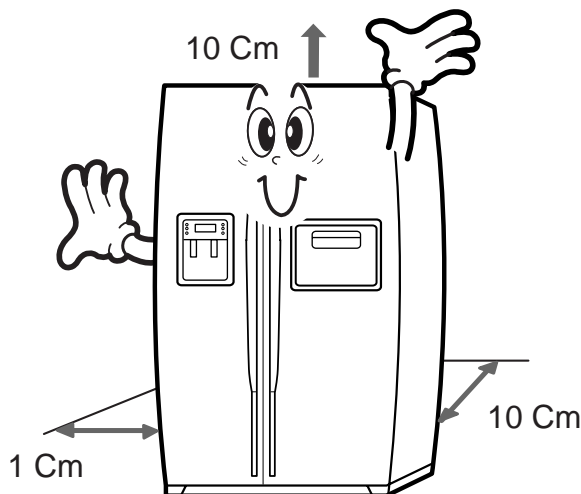

REMARQUE

Assurez-vous d'avoir laissé suffisamment de place à droite, à gauche, derrière et au-dessus de l'appareil lorsque vous installez le réfrigérateur. Vous réduirez ainsi votre consommation d'énergie.

DÉPOSE DES PORTES DU RÉFRIGÉRATEUR



Dépose de la plinthe (selon modèle)

Ouvrez les portes du congélateur et du réfrigérateur, puis enlevez la plinthe en tournant les trois vis dans le sens inverse des aiguilles d'une montre.

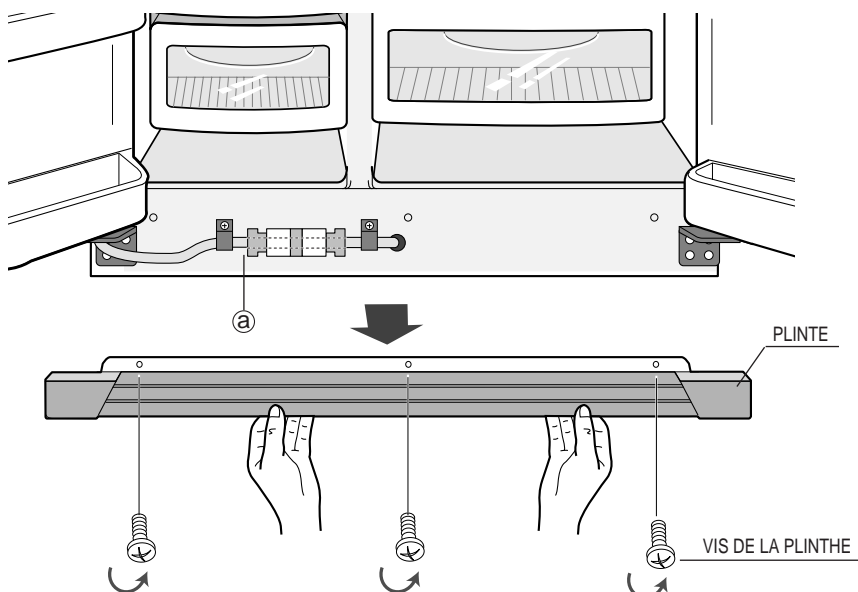

Séparation de la ligne d'alimentation en eau du réfrigérateur (selon modèle)

- 1) Retirez la vis du serre-câble (a).
- 2) Retirez le tuyau d'eau (1) en appuyant sur le raccord (2).

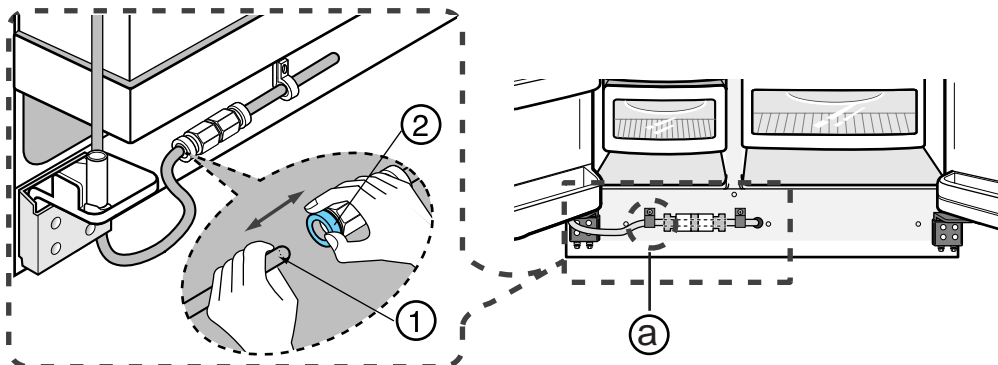

AVERTISSEMENT

Ne coupez pas la ligne d'eau au sens strict du terme, mais séparez-la par le raccord.

DÉPOSE DES PORTES DU RÉFRIGÉRATEUR



REMARQUE

- Levez la porte verticalement.
- Faites attention de ne pas percer la ligne d'eau ni de pincer le faisceau de câbles sur la porte.
- Mettez les portes en lieu sûr.



Dépose de la porte du congélateur

- 1) Lorsque la porte est fermée, enlevez le capot de la charnière supérieure (①) à l'aide d'un tournevis, puis débranchez les câbles (②).

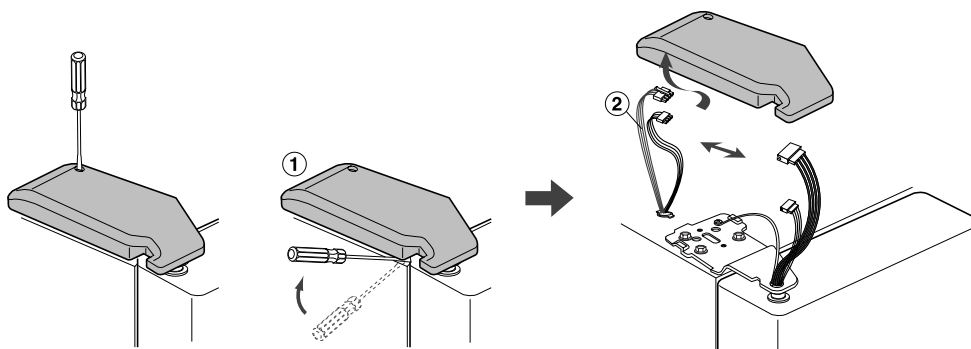

- 2) Retirez les vis de la charnière (③) et la vis de terre (④) en tournant dans le sens inverse des aiguilles d'une montre, puis enlevez la charnière supérieure (⑤) en suivant le sens de la flèche (⑥). Lorsque vous enlevez la porte, veillez à ce qu'elle ne vous tombe pas dessus.

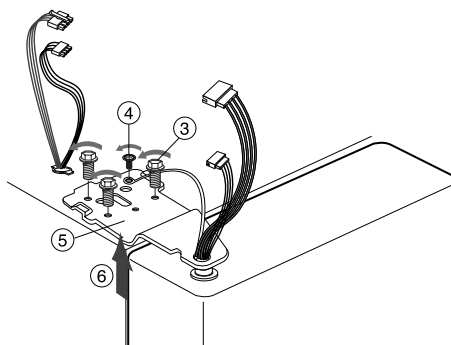

- 3) Enlevez la porte de la charnière inférieure (⑦) en la levant avec précaution (⑧).

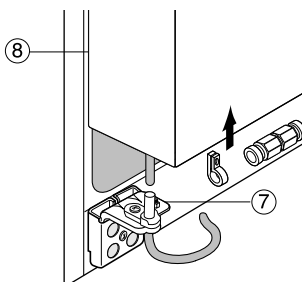

- 4) Retirez la charnière inférieure (⑨) de son support (⑩) en levant la charnière inférieure (⑨) suivant le sens de la flèche.

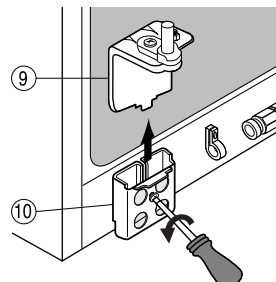

DÉPOSE DES PORTES DU RÉFRIGÉRATEUR



Dépose de la porte du réfrigérateur

- 1) Lorsque la porte est fermée, retirez le capot de la charnière supérieure (①) à l'aide d'un tournevis, puis débranchez les câbles (②).

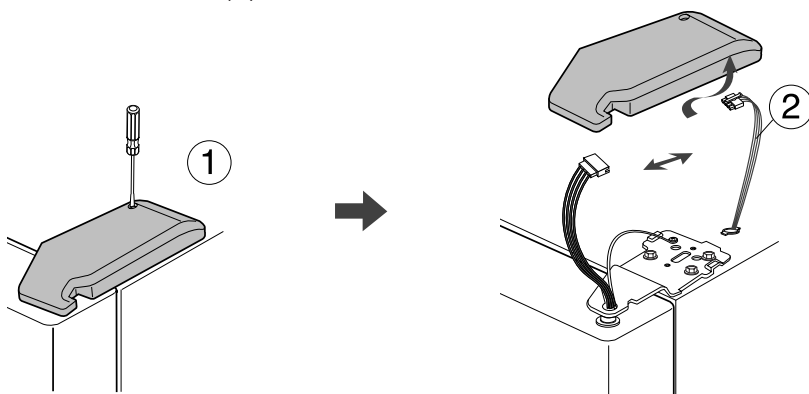

- 2) Retirez les vis de la charnière (③) et la vis de terre (④) en tournant dans le sens inverse des aiguilles d'une montre, puis sortez la charnière supérieure (⑤) en suivant le sens de la flèche (⑥). Lorsque vous enlevez la porte, veillez à ce qu'elle ne vous tombe pas dessus.

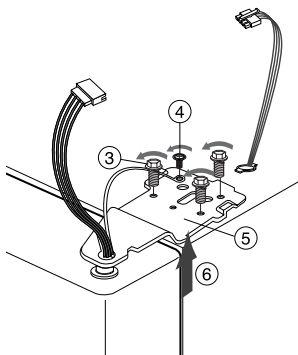

- 3) Enlevez la porte de la charnière inférieure (⑦) en la soulevant (⑧).

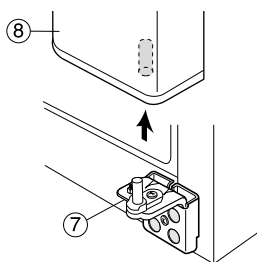

- 4) Retirez la charnière inférieure (⑨) de son support (⑩) en soulevant la charnière inférieure (⑨) suivant le sens de la flèche.

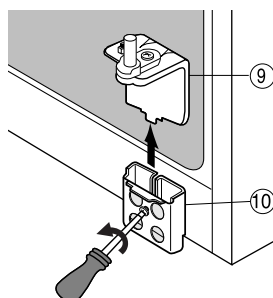

REMISE EN PLACE DES PORTES DU RÉFRIGÉRATEUR



Remise en place de la porte du congélateur

1) Insérez la charnière inférieure (①) dans le support prévu à cet effet (②).

2) Remettez la porte du congélateur en place en insérant le tube (③) en partie basse de la porte dans le trou de la charnière basse (④) et en tirant le tube vers le bas.

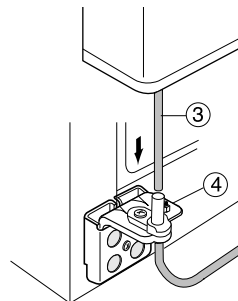
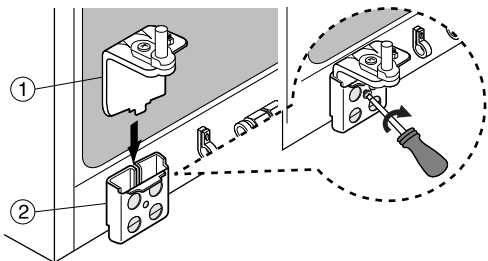

3) Insérez l'axe de la charnière supérieure (⑤) dans le trou (⑥). Adaptez ensuite le niveau entre le trou de la charnière supérieure (⑦) et le trou de l'armoire (⑧). Remettez les vis de la charnière en place (⑨) et vissez-les (⑩) dans le sens des aiguilles d'une montre.

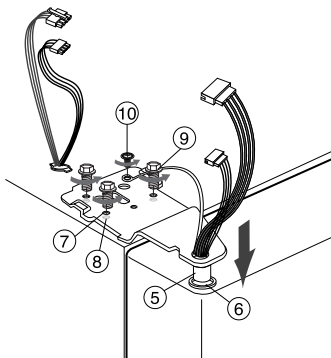

4) Raccordez les câbles.

5) Mettez la partie avant du capot de la charnière supérieure (⑪) sur la partie avant de la charnière supérieure (⑫) et fixez-le en commençant par la partie avant du capot de la charnière supérieure.

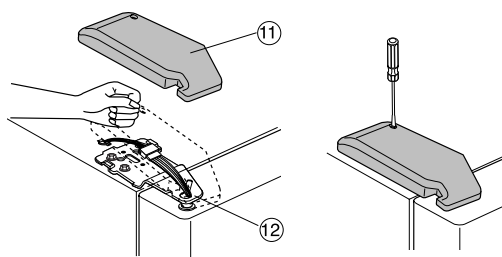
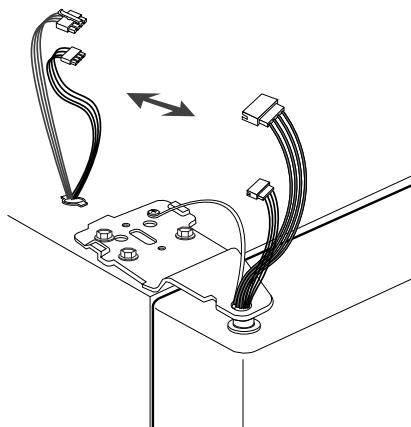

REMISE EN PLACE DES PORTES DU RÉFRIGÉRATEUR



REMISE EN PLACE DE LA PORTE DU RÉFRIGÉRATEUR

1) Insérez la charnière inférieure (①) dans le support prévu à cet effet (②).

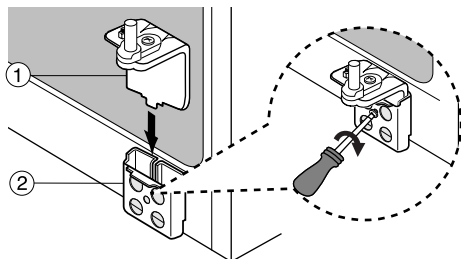

2) Positionnez le trou de la porte du réfrigérateur (③) sur la charnière inférieure (④).

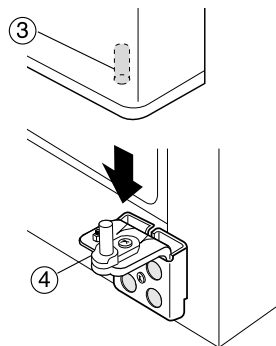

3) Insérez l'axe de la charnière supérieure (⑤) dans le trou (⑥). Adaptez ensuite le niveau entre le trou de la charnière supérieure (⑦) et le trou de l'armoire (⑧). Remettez les vis de la charnière en place (⑨) et vissez-les (⑩) dans le sens des aiguilles d'une montre.

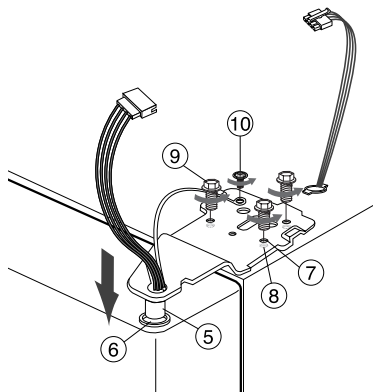

4) Raccordez les câbles.

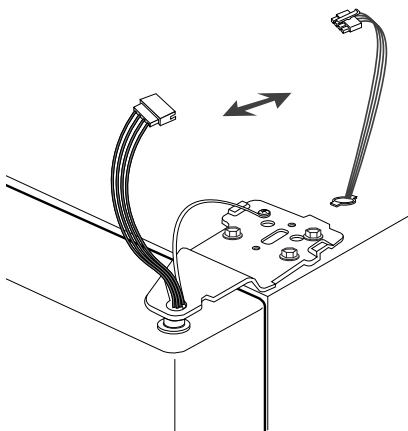

5) Mettez la partie avant du capot de la charnière supérieure (⑪) sur la partie avant de la charnière supérieure (⑫) et fixez-le en commençant par la partie avant du capot de la charnière supérieure.

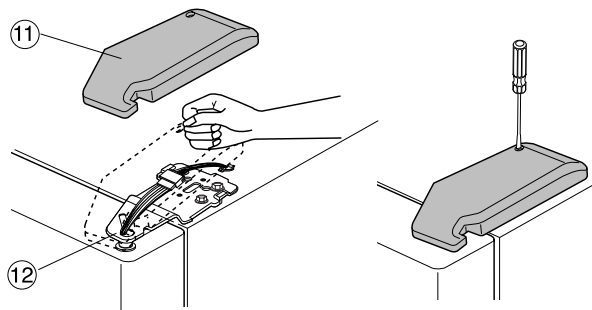

REMISE EN PLACE DES PORTES DU RÉFRIGÉRATEUR



Remise en place du tuyau d'eau (selon modèle)

- 1) En appuyant sur la face avant du raccord (②), insérez le tuyau d'eau (①) dans le raccord.
- 2) Fixez la vis sur le collier de serrage (a).

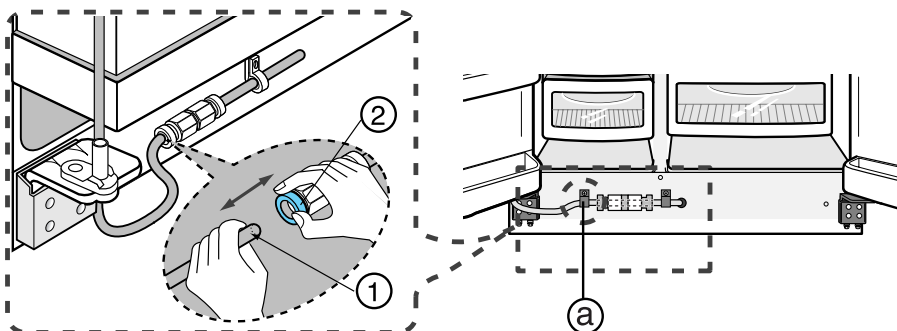

Remise en place de la plinthe (selon modèle)

Réinstallez la plinthe en vissant les trois vis dans le sens des aiguilles d'une montre, comme illustré sur la figure.

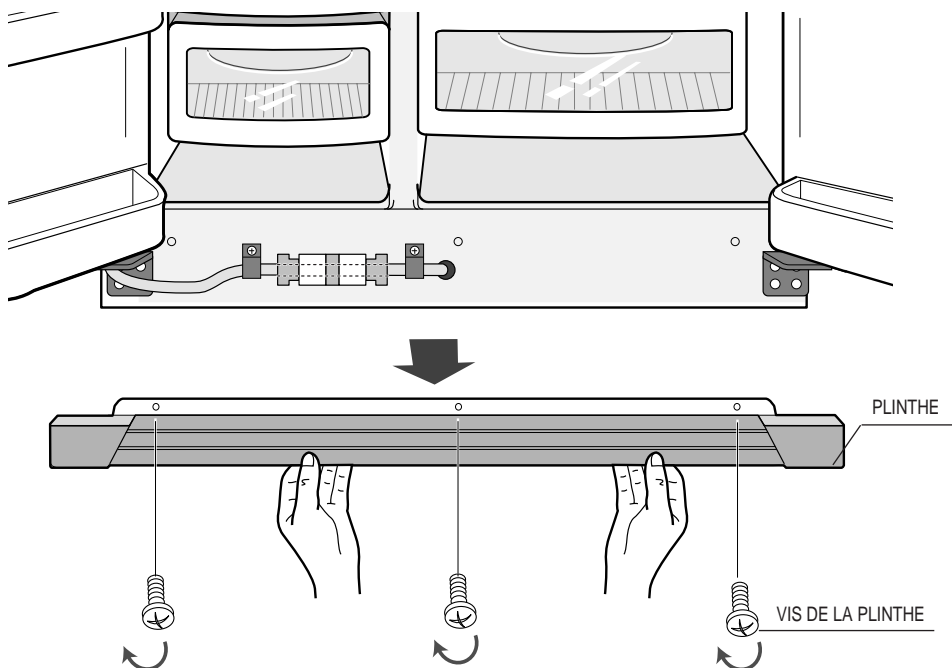

RÉGLAGE DE L'ALIGNEMENT DES PORTES



Mettez d'abord d'aplomb le réfrigérateur.

Les portes ne seront pas droites si le réfrigérateur n'est pas d'aplomb.

1er cas) La porte du congélateur est plus basse que celle du réfrigérateur.

Pour mettre à niveau le réfrigérateur insérez un tournevis plat (-) (①) dans une fente du levier de contrôle (②) et tournez-le dans le sens des aiguilles d'une montre.



① TOURNEVIS (-)

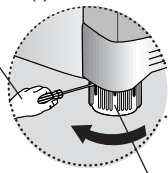

② LEVIER DE CONTRÔLE

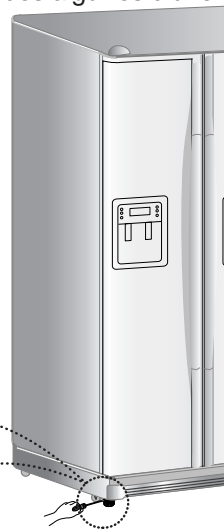

2ème cas) La porte du congélateur est plus haute que celle du réfrigérateur.

Pour mettre à niveau le réfrigérateur, insérez un tournevis plat (-) (①) dans une fente du levier de contrôle (②) et tournez-le dans le sens des aiguilles d'une montre.



① TOURNEVIS (-)

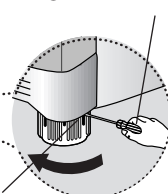

② LEVIER DE CONTRÔLE



RÉGLAGE DE L'ALIGNEMENT DES PORTES



Réglages pour l'alignement des portes

Si la porte du congélateur est plus basse que celle du réfrigérateur.

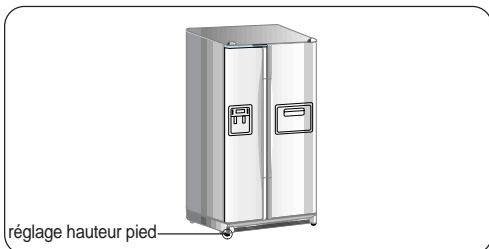

Si la porte du congélateur est plus haute que celle du réfrigérateur.



Ouvrez les portes et ajustez celles-ci de la manière suivante :

1) Desserrez l'écrou (①) de la charnière inférieure jusqu'à l'extrémité supérieure du boulon (②).



REMARQUE

Pour desserrer l'écrou (①), servez-vous de la clé six pans fournie (③) pour tourner le boulon (②) légèrement dans le sens inverse des aiguilles d'une montre afin que l'écrou (①) se desserre avec vos doigts.



2) Ajustez la différence de hauteur entre les portes en tournant le boulon (②) dans le sens des aiguilles d'une montre (↻) ou dans le sens inverse des aiguilles d'une montre (↻).



REMARQUE

Si vous tournez dans le sens des aiguilles d'une montre (↻), la porte se relève.

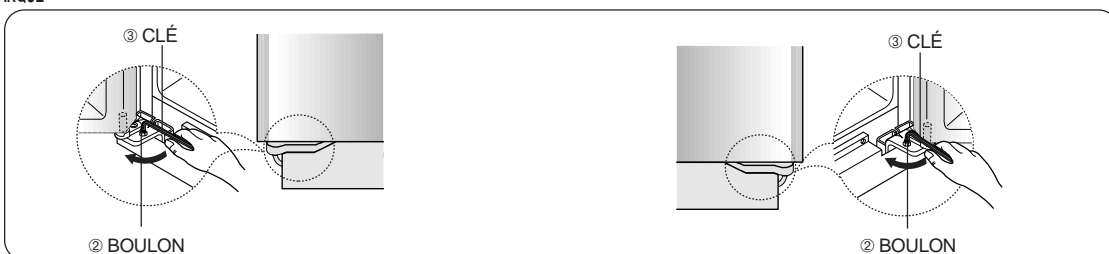

3) Une fois les portes ajustées, tournez l'écrou (①) dans le sens des aiguilles d'une montre (↻) jusqu'à la partie inférieure du boulon, puis serrez à nouveau le boulon à l'aide de la clé (③) afin de bloquer l'écrou (①).



REMARQUE

Si vous ne fixez pas fermement l'écrou (①), le boulon (②) peut se desserrer.

CONTROLE DU DISTRIBUTEUR D'EAU, GLAÇONS ET GLACE PILEE (SELON MODELE)

- 1) Pour que l'appareil à glaçons puisse fonctionner correctement, la pression d'eau doit être comprise entre 137 et 862 kPa. A ce niveau, un récipient de 10 cl peut être rempli en 10 secondes.
- 2) Le filtre à eau sert à filtrer les particules. Il ne stérilise pas et ne détruit pas les micro-organismes.
- 3) Si le réfrigérateur est installé dans une zone à faible pression d'eau (en dessous de 137 kPa), installez une pompe de surpression pour compenser la basse pression.
- 4) Assurez-vous d'abord que le réservoir d'eau dans le réfrigérateur est correctement rempli, puis appuyez sur le levier du distributeur jusqu'à ce que l'eau coule par l'orifice de sortie.



Contrôle des pièces

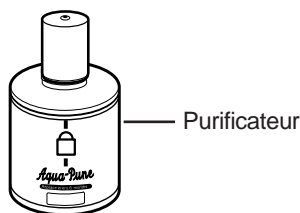

(Modèle avec filtre intérieur)

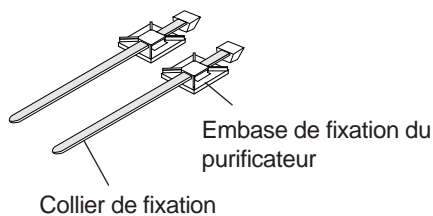
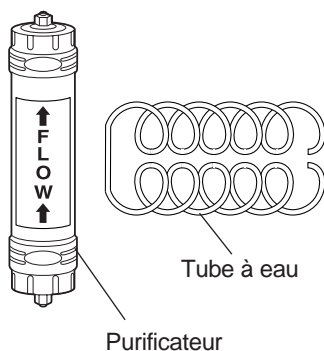
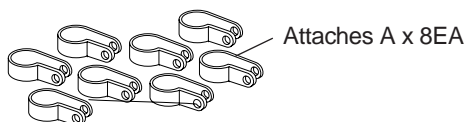

(Modèle avec filtre extérieur)

INSTALLATION DU DISTRIBUTEUR D'EAU

Modèle avec filtre intérieur



Raccordement au réseau d'alimentation en eau

- Coupez l'arrivée d'eau principale et mettez l'appareil à glaçons dans la position Ice off (pas de glaçons).
- Localisez l'arrivée d'eau potable froide la plus proche.
- Suivez les instructions du kit d'installation de l'appareil à glaçons.
- Installation non fournie.

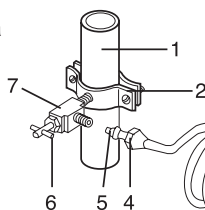

1. Conduite d'eau froide
2. Collier de serrage du tube
3. Tuyau en cuivre (ou en plastique)
4. Ecrou de presse-étoupe
5. Manchon de presse-étoupe
6. Robinet d'arrêt
7. Raccord vampire



Raccordement du tuyau d'eau sur le réfrigérateur

- Enfillez l'écrou de presse-étoupe et l'olive sur le tuyau en plastique.
- Après avoir introduit le manchon, serrez l'écrou de presse-étoupe sur le raccord rapide 1/4".



REMARQUE Ne serrez pas trop l'écrou du presse-étoupe.

- Enfillez l'olive et l'écrou sur le tuyau en cuivre (ou en plastique) comme indiqué.
- Serrez l'écrou sur le raccord rapide.
- Laissez l'eau couler et vérifiez s'il y a des fuites.

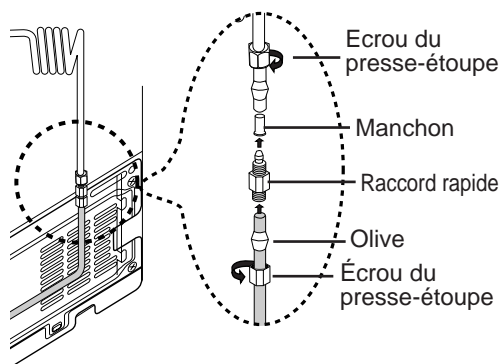

REMARQUE L'arrivée d'eau doit être raccordée à une source d'eau potable uniquement.



Contrôle du tuyau d'arrivée d'eau

Raccordez le tuyau d'arrivée d'eau sur le robinet à l'aide du raccord.

- Fermez le robinet d'arrivée d'eau principal.
- Vissez le raccord "A" sur le robinet.
- Protégez chaque joint par de la bande d'étanchéité.

NOTE SUR LA GARANTIE

L'installation de cette ligne d'eau n'est pas couverte par la garantie du fabricant du réfrigérateur/ congélateur ou de l'appareil à glaçons. Suivez soigneusement ces instructions afin de minimiser le risque d'une grave fuite d'eau.

REMARQUE:

Si le raccord ne s'adapte pas sur le robinet, adressez-vous au service après-vente le plus proche pour vous procurer les raccords adéquats.

ATTENTION

Le tuyau d'eau doit être raccordé sur une conduite d'eau froide. Si vous le raccordez au tuyau d'eau chaude, cela peut causer un dysfonctionnement du réfrigérateur.

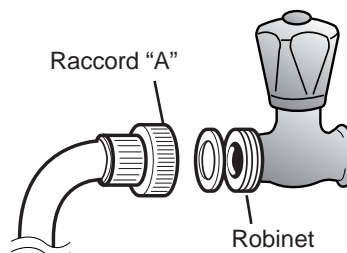

INSTALLATION DU DISTRIBUTEUR D'EAU



Raccordement du tuyau d'eau sur le réfrigérateur

- Enlevez le capot du compresseur à l'arrière du réfrigérateur.
- Raccordez le tuyau d'eau sur la valve, comme indiqué sur la figure.
- Une fois raccordé, vérifiez qu'il n'existe aucune fuite. Dans le cas contraire, recommencez le raccordement.
- Remontez le capot du compresseur à l'arrière du réfrigérateur.

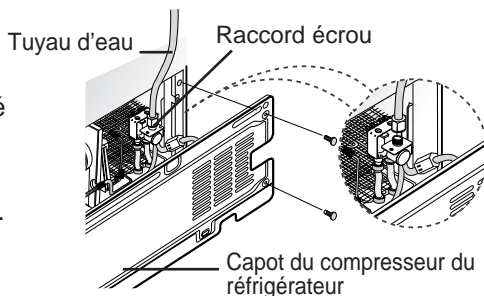

Fixation du tuyau d'eau

- A l'aide des colliers "A", fixez le tuyau d'eau sur la face arrière du réfrigérateur.
- Une fois le tuyau d'eau fixé, assurez-vous qu'il n'est pas trop plié, ni pincé ou écrasé.
- Achevez l'installation du tuyau d'arrivée d'eau.
- Mettez le réfrigérateur/congélateur en marche et appuyez sur le levier à gauche du distributeur jusqu'à ce que l'eau coule par le tuyau d'eau et que tout l'air soit évacué.
- Vérifiez alors qu'il n'existe aucune fuite d'eau au niveau des joints du tuyau d'eau. Lorsque celui-ci est fixé, déplacez le réfrigérateur/congélateur à l'emplacement prévu. Une fois installé, déplacez-le le moins possible.

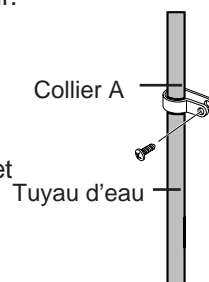

Installation du filtre à eau

- Comme indiqué sur la figure, enlevez le couvercle installé dans le réfrigérateur en le tournant dans le sens inverse des aiguilles d'une montre. Enlevez le filtre à eau de son réceptacle et collez une étiquette avec l'indication du mois sur le filtre comme indiqué sur la figure ci-dessous.
- Notez sur l'étiquette le mois au cours duquel vous avez installé le filtre. Par exemple, si vous avez installé le filtre à eau au mois de mars, notez "MARS".
- Retirez le capuchon, puis positionnez et insérez le filtre comme indiqué sur la figure ci-dessous.
- Tournez doucement le filtre à eau dans le sens des aiguilles d'une montre à 90° pour l'aligner avec le repère sur le capot, ce qui bloque le filtre en position d'installation. Ne le serrez pas trop fermement.

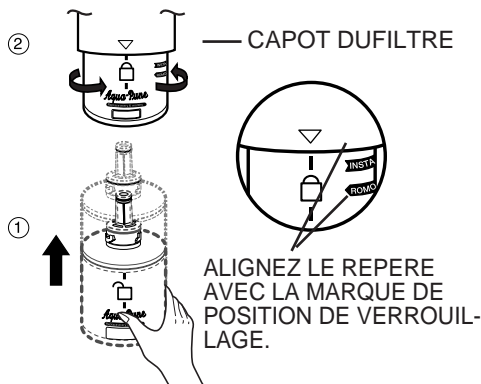
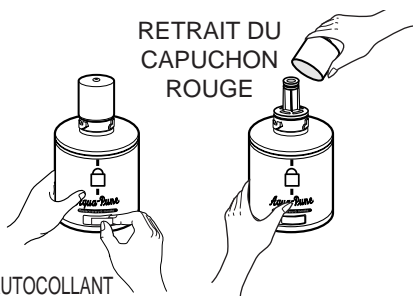
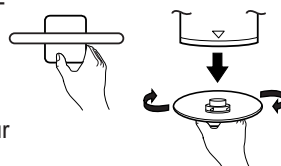

AVERTISSEMENT Vérifiez que le repère est aligné avec la marque correspondant à la position de verrouillage.

INSTALLATION DU DISTRIBUTEUR D'EAU

Modèle avec filtre extérieur



Raccordement au réseau d'alimentation en eau

Raccordement du tuyau d'arrivée d'eau sur le robinet à l'aide du raccord

- Fermez le robinet d'arrivée d'eau principal.
- Vissez le raccord "A" sur le robinet.
- Protégez chaque joint par de la bande d'étanchéité.

NOTE SUR LA GARANTIE

L'installation de cette ligne d'eau n'est pas couverte par la garantie du fabricant. Suivez soigneusement ces instructions afin de minimiser le risque d'une grave fuite d'eau.

REMARQUE :

Si le raccord ne s'adapte pas sur le robinet, adressez-vous au service après-vente le plus proche pour vous procurer les raccords adéquats.

ATTENTION

Le tuyau d'eau doit être raccordé sur une conduite d'eau froide. Si vous le raccordez au tuyau d'eau chaude, cela peut causer un dysfonctionnement du purificateur.

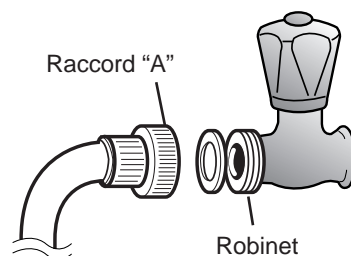

Choix de l'emplacement où vous souhaitez installer le purificateur

- Mesurez la distance entre le purificateur et le robinet d'eau froide. Coupez le tuyau relié au purificateur de façon à obtenir la longueur nécessaire.
- Si vous souhaitez relier l'entrée et la sortie d'eau du purificateur pendant l'installation de celui-ci, reportez-vous à la figure de référence ci-contre.

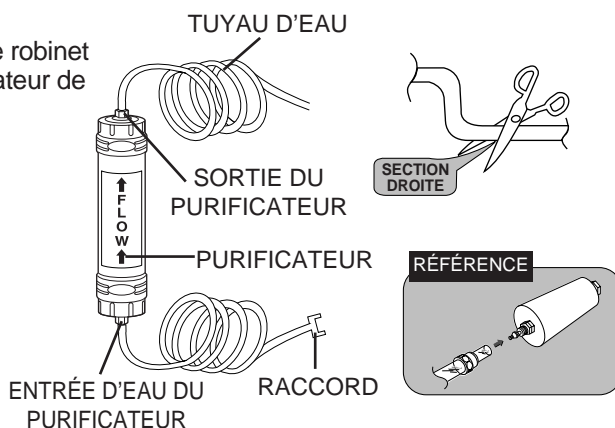

Élimination des résidus éventuels dans le purificateur

- Ouvrez le robinet d'eau principal et vérifiez que l'eau coule par le tuyau d'eau à l'entrée du purificateur.
- Si l'eau ne coule pas par le tuyau, vérifiez que le robinet est bien ouvert.
- Laissez le robinet ouvert jusqu'à ce que de l'eau propre en sorte et que tout résidu ayant pu s'accumuler pendant la fabrication soit évacué.

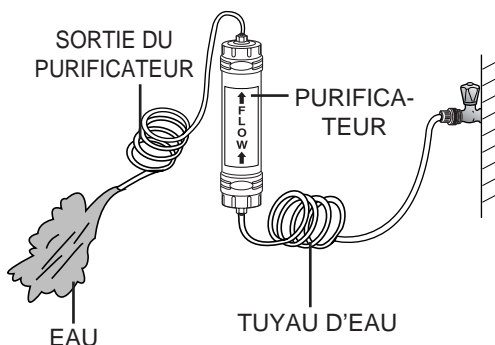

INSTALLATION DU DISTRIBUTEUR D'EAU

Fixation des embases du purificateur

- Tenez les embases de fixation du purificateur à la bonne position (sous l'évier par exemple) et vissez-les fermement aux points de fixation.

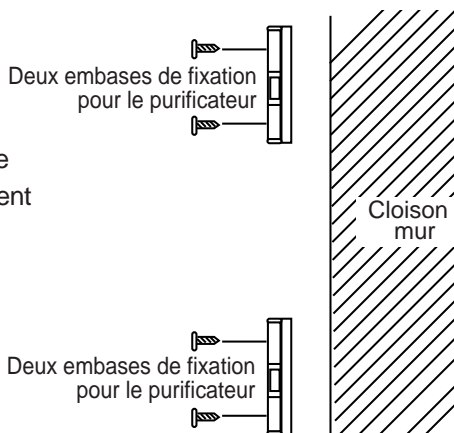

Fixation du purificateur

- Fixez le purificateur dans sa position, comme illustré sur la figure ci-contre.

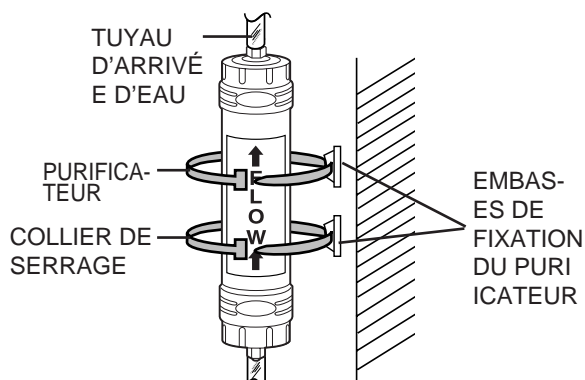

Raccordement du tuyau d'arrivée d'eau sur le réfrigérateur

- Retirez le capot du compresseur à l'arrière du réfrigérateur.
- Raccordez le tuyau d'arrivée d'eau sur la soupape, comme illustré sur la figure.
- Une fois raccordé, vérifiez qu'il n'existe aucune fuite. Dans le cas contraire, recommencez le raccordement.
- Remontez le capot du compresseur du réfrigérateur.

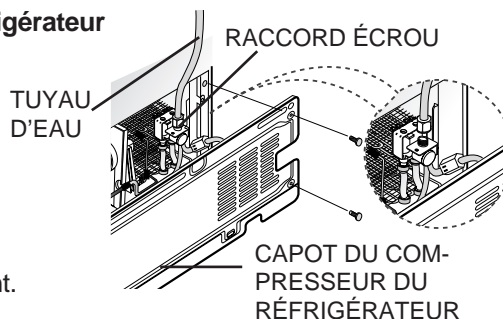

Fixation du tuyau d'eau

- A l'aide des colliers "A", fixez le tuyau sur la face arrière du réfrigérateur.
- Une fois le tuyau d'eau fixé, assurez-vous qu'il n'est pas trop plié, ni pincé ou écrasé.

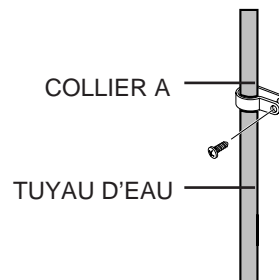

INSTALLATION DU DISTRIBUTEUR D'EAU



Élimination des résidus éventuels dans le tuyau d'arrivée d'eau

- 1) Ouvrez le robinet d'arrivée d'eau et le robinet d'arrêt du tuyau d'arrivée d'eau.
- 2) Laissez couler l'eau à travers le distributeur pendant 6 à 7 minutes jusqu'à ce que l'eau devienne limpide. Ceci permet de nettoyer le système d'alimentation en eau et d'évacuer l'air prisonnier.
- 3) Un rinçage supplémentaire peut s'avérer nécessaire dans certains cas.
- 4) Ouvrez la porte du réfrigérateur et vérifiez qu'il n'existe aucune fuite autour du filtre à eau.

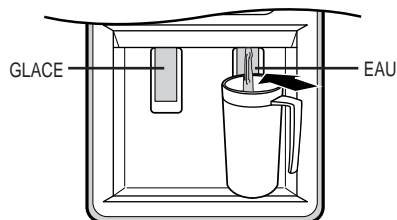

REMARQUE

- Après l'installation d'une nouvelle cartouche de filtre à eau, l'eau risque de jaillir brièvement du distributeur.



Vérification du volume d'eau fourni au tiroir à glace

- 1) Levez (①) et retirez (②) le bac à glaçons du congélateur.

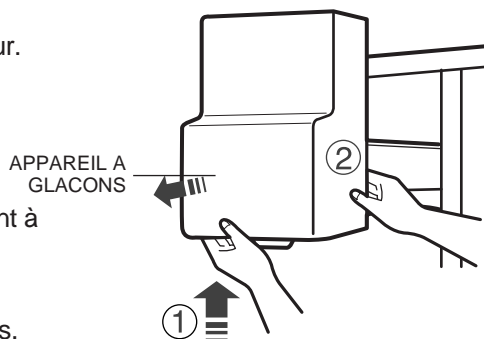

- 2) Lorsque vous appuyez sur le bouton de test, le récipient à glaçons est rempli d'eau par le robinet d'arrivée d'eau. Vérifiez la quantité d'eau (voir la figure ci-dessous). Si le niveau d'eau est trop bas, les glaçons seront petits. Ceci n'est pas dû à l'appareil à glaçons, mais à la pression d'eau dans le tuyau et cela arrive souvent. Dans ce cas, suivez les étapes ci-dessous pour vérifier le volume d'eau fourni.

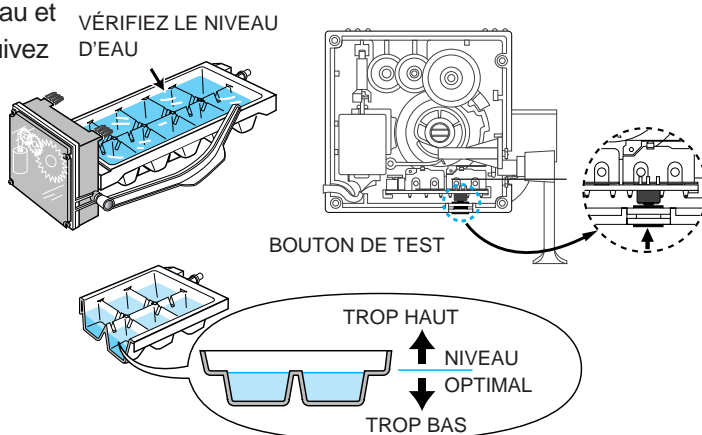

DÉPANNAGE

Le réfrigérateur ne fonctionne pas du tout ou n'atteint pas une température suffisamment froide.

- Vérifiez que la fiche du cordon d'alimentation est correctement raccordée.
- Le dispositif de contrôle de la température est-il réglé sur la bonne température ? Essayez de le régler sur une température plus basse.
- Le réfrigérateur est-il exposé à un ensoleillement direct ou est-il près d'une source de chaleur ?
- Le dos du réfrigérateur est-il trop proche du mur ?

Les aliments dans le réfrigérateur sont congelés.

- Le dispositif de contrôle de la température est-il réglé sur la bonne température ? Essayez de le régler sur une température plus élevée.
- La température à l'intérieur de la pièce est-elle trop basse ?
- Avez-vous stocké des aliments à forte teneur en eau dans la partie la plus froide du réfrigérateur ?

Entendez-vous des bruits ou des sons anormaux ?

- Vérifiez que le plancher est de niveau et stable.
- Le dos du réfrigérateur est-il trop proche du mur ?
- Vérifiez que quelque chose n'est pas tombée derrière ou sous l'appareil.
- Vous pouvez entendre un "tic" à l'intérieur de l'appareil, mais ceci est parfaitement normal. Ce bruit survient lorsque certains accessoires se dilatent.

Les angles avant et latéraux de l'armoire sont chauds et de la condensation apparaît.

- Des anticondenseurs sont installés dans les angles avant du réfrigérateur pour éviter la condensation.
- La condensation peut survenir lorsque vous laissez longtemps la porte ouverte.

La distribution de glace ne fonctionne pas.

- Avez-vous arrêté la fonction de fabrication de glace ?
- Y a-t-il de la glace dans le réservoir à glace ?
- Le tuyau d'eau est-il raccordé et le robinet d'arrêt est-il ouvert ?
- La température du congélateur est-elle trop élevée ? (Réglez-la à un niveau plus bas)
- Avez-vous attendu 12 heures après l'installation de la ligne d'alimentation en eau avant de fabriquer de la glace ?

Vous entendez un léger bruit à l'intérieur du réfrigérateur.

- Ce bruit est dû au réfrigérant circulant à l'intérieur du réfrigérateur et est tout à fait normal.

Vous sentez une mauvaise odeur dans le réfrigérateur.

- Enveloppez de manière étanche à l'air les produits qui dégagent une forte odeur. Jetez les aliments périmés.
- Nettoyez éventuellement le filtre désodorisant.

Du givre se forme sur les parois de votre congélateur.

- L'orifice d'aération est-il bloqué ?
- Assurez-vous qu'il y a suffisamment de place entre les aliments stockés pour permettre une circulation efficace de l'air.
- La porte est-elle correctement fermée ?

La distribution d'eau ne fonctionne pas.

- Le tube à eau est-il connecté et le robinet d'arrêt est-il ouvert ?
- La ligne d'alimentation d'eau est-elle écrasée ?
- Le réservoir d'eau est-il gelé parce que la température du réfrigérateur est trop basse ? Sélectionnez un réglage plus chaud sur le panneau de commande.

Limites de température ambiante dans le local

Cet appareil fonctionne à la température ambiante spécifiée par la classe de température inscrite sur la plaque signalétique.

Classe de température	Symbole	Température ambiante	
		Maximum	Minimum
Tempérée étendue	SN	32°C	10°C
Tempérée	N	32°C	16°C
Subtropicale	ST	38°C	18°C
Tropicale	T	43°C	18°C

REMARQUE: la température interne peut être influencée par des facteurs comme l'emplacement de l'appareil, la température ambiante et la fréquence d'ouverture des portes. Ajustez la température en fonction de ces facteurs afin de les compenser.

Cet appareil est distribué par :



**Samsung Electronics France
56, Quai de Dion Bouton
92806 PUTEAUX CEDEX**

Pour toute information ou tout renseignement complémentaire sur nos produits, notre service consommateurs est à votre disposition au :

08 25 08 65 65
(Numéro Indigo : 0,35 € / mn)

**Vous pouvez également
vous connecter à notre site internet
<http://www.samsung.fr>**